

Ноябрь, 2004
№11(104)

СОВЕТЫ ДОМАШНИМ
МАСТЕРАМ И МАСТЕРИЦАМ

ДЕЛАЕМ САМИ

ISSN 1812-0733



9 771812 073001

04011



Подписные индексы: 63246 (кат. «Пресса России»),
35730 (кат. агентства «Роспечать»),
12660 (кат. «Почта России».)

Толока



**И покорился
ему металл...**

Юрий Антонович Фурс — известный в Беларуси и за ее пределами мастер по художественной ковке металла. Его работы занимают достойное место в частных коллекциях России, Германии, США, других стран. Будучи в г. Поставы Витебской области, где живет и творит мастер, заглянул к нему «на огонек».

(Продолжение на стр. 2-3).

**Сегодня
в номере:**

**Сигнализация
для авто**

— стр. 7

Беседка

— стр. 9

**Выручили
консервные
банки**

— стр. 10

**Кулоны
из кожи**

— стр. 13

**Грелка
с... зерном**

— стр. 16

**Стол резной,
расписной**

— стр. 20-21

Вам интересно, о чем мы писали раньше или еще напишем? Тогда загляните на наш сайт в Интернете:
www.toloka.com

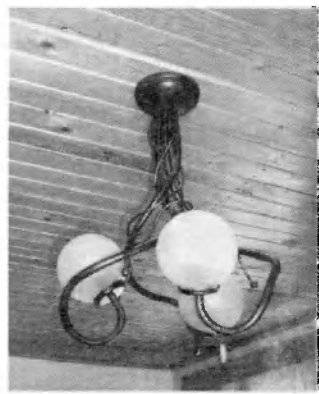

(Начало на стр. 1).

— Юрий Антонович, Вы закончили училище нефтяников и должны были пойти работать на завод. И вдруг сделали другой выбор — стали кузнецом. Почему?

— Отцу и матери хотелось, чтобы после службы в армии я остался жить с ними в Поставах. Тогда встал вопрос о моем трудоустройстве, отец предложил пойти в райсельхозтехнику, где он работал электросварщиком. Им на тот момент позарез нужен был кузнец. Заинтересованный мастерской упрямил меня «попробовать» свои возможности в кузнечном деле. Мне старались помочь все, кто хоть мало-мальски знал приемыковки металла. Постижение нового

ремесла давалось трудно. Помню, надо было изготовить четыре стремянки для крепления автомобильных рессор. Убил столько времени, но ни одной детали за смену так и не сделал. Никогда не удавалось выдержать нужные размеры. Злой, обливаясь потом, упрекал себя в том, что взялся не за свое дело. Смена закончилась, люди разошлись по домам, а я остался на своем рабочем месте. Заело самолюбие: я должен «найти управу»

вазе» отметили как творческую удачу на 1-ом Всебелорусском празднике кузнечества в г. Глубокое Витебской области — я был счастлив. И в то же время понимал, насколько еще слаб в сравнении с признанными мастерами художественнойковки, чьи работы вызывали восхищение. Вот у кого действительно было чему поучиться! У одних именитых мастеров я позаимствовал «тонкую» технологиюковки металла, у других

на месте сжигания угля установил фурму с колосниками для подачи воздуха. Воздух к месту горения подается по трубопроводу от установленного в нижней части рамы горна электро-вентилятора. Нужно количество воздуха регулируется специальной заслонкой. Для улавливания дыма над горном сделал металлический вытяжной зонтик, который переходит в наружную трубу.

Сделал механический молот, необходимый для

И ПОКОРИЛСЯ

на «неподдающиеся» мне стремянки! Сделав расчет, хорошо продумав, как лучше выполнить все технологические операции, за 20 минут изготовил каждую из стремянок и довольный, с чувством победителя отправился домой.

С того времени для меня стало железным правилом: прежде чем приступить к изготовлению какого-либо художественного изделия, продумываю до мелочей, как это лучше сделать. В итоге — экономия не только времени, но и физических, материальных затрат.

Кузнечным делом увлекся еще больше, попробовав свои силы в художественнойковке. А когда одну из моих художественных работ Чозы в

— опыт изготовления разнообразных инструментов и приспособлений для художественнойковки. Собираю и штудировал книги, пособия по кузнечному ремеслу, оборудовал собственную мастерскую, кстати, по своему дипломному проекту, который защитил, заканчивая Белорусский аграрно-технический университет.

— Кузнечное дело, художественнаяковка под силу каждому, кто пожелает этим заняться? Или это удел избранных?

— Здесь важно создать необходимую базу. Горн можно выложить из кирпича или соорудить металлический, как это сделал я. Устройство моего горна простое. Рама — из прочных металлических уголков. Столешница из 10-миллиметрового железного листа, огражденного со всех сторон тонкой жстью высотой 15 см. Посередине столешницы,

ковки объемных изделий, другие приспособления.

Для художественнойковки надо иметь много специального ручного инструмента. У меня его на сегодня более 300 единиц, но, считаю, этого мало и продолжаю пополнять свой «арсенал».

Помимо горна, нужна наковальня. На ее роге удобно загибать металл, а в отверстие можно вставлять шпераки — приспособления для сложнорельефнойковки, на которых выколачивают и правят различные элементы узора.

Рубить металл следует только у основания рога, так как на закаленной части наковальни зубило быстро придет в негодность. Наковальню нужно прочно закрепить костылями на невысоком дубовом чурбане.

Для обработки металла при небольших поковках необходим молоток-ручник. Его вес 0,5-1,5 кг. Рабочая часть — плоская, верхняя — закругленная или заостренная в виде тупого зубила. Верхнюю и нижнюю часть нужно закалить. Длина ручки — 300-400 мм.

Кувалда-молот, без которой также не обойтись, должна быть весом от 2 до 8 кг с обоими плоскими концами. Рукоятку желательнее иметь из рябины, чья древесина легкая и прочная.

Для пробивки отверстий служат пробойники, имеющие разнообразные сечения — круглые, квадрат-

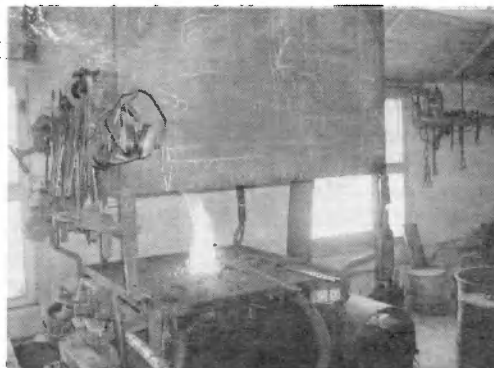
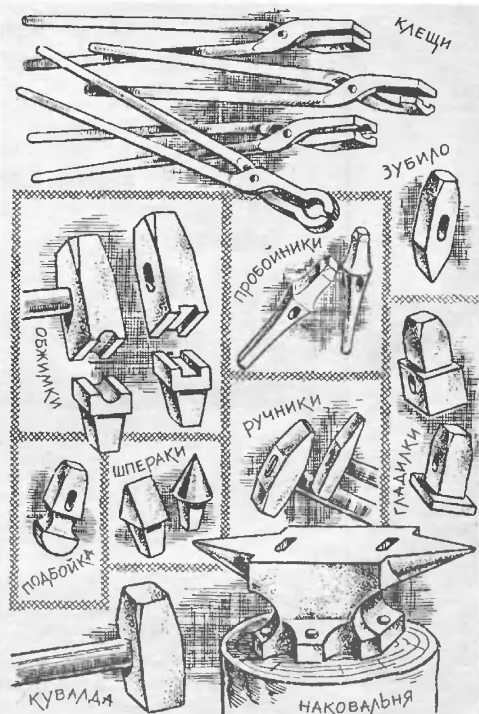

ные, прямоугольные. Чтобы придать поковке граненую, цилиндрическую или эллиптическую форму, ее обрабатывают в обжимке. Это приспособление имеет верхнюю и нижнюю части. Верхнюю насаживают на деревянную ручку, нижнюю укрепляют в отверстии наковальни.

Выглаживают поверхность изделия гладилками, нижние части которых должны быть хорошо отшлифованы.

Канавки, углубления и ямки наносят подбойками самой различной конфигу-

ставят вертикально и, прочно удерживая щипцами, бьют кувалдой по верхнему концу. При этом надо следить, чтобы деталь не гнулась, и периодически выравнивать ее. Эта операция называется осадкой. В иных случаях этот прием применяется не по всей длине заготовки, а только в одной ее части и называется высадкой. При высадке нагретой оставляют лишь ту часть, которую нужно утолстить, а концы охлаждают в во-

дуют операцию с обратной стороны.

Часто в художественной ковке деталь не прорубают насквозь, а оставляют надрубленной. Надрубленные отростки могут быть вытянуты и превращены в завитки, листья, цветки.

Если толстой заготовке придадут изогнутую форму, в месте изгиба она становится потоньше. Это можно предупредить, предварительно высадив изгибаемый участок.

Изогнуть деталь под уг-

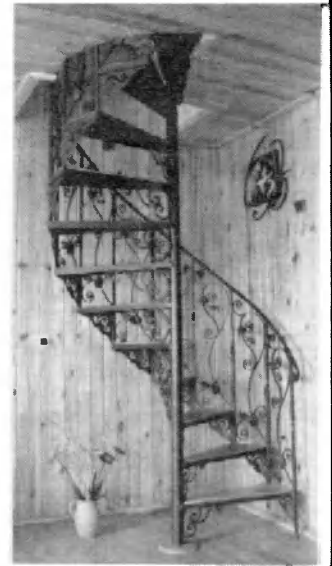

ему металл...

рации

При выполнении какого-либо сложного замысла не обойтись без дополнительных инструментов.

— Имея в наличии различные инструменты, начинающий кузнец должен знать какие-то основные приемыковки?

— Безусловно. К примеру, раскаленную полосу следует гнуть между штырями, вставленными в стальную плиту. Если длину заготовки нужно уменьшить, одновременно увеличив ее поперечное сечение, деталь нагревают целиком,

куют так же, как и при осадке.

Если нужно увеличить длину детали, уменьшив толщину, ее вытягивают. Прут квадратного сечения кладут на наковальню и расковывают кувалдой по всей длине, периодически поворачивая на 90 градусов. Для вытяжки круглых болванок применяют седлообразные обжимки, все время поворачивая деталь вокруг оси.

Если поковку необходимо разделить на части, ее нагревают до темно-красного цвета, кладут на наковальню и разрубают ударами молота по кузнечному зубилу. Прорубив поковку на три четверти толщины, переворачивают ее и закан-

лом можно на ребре наковальни или вставив конец заготовки в отверстие наковальни. Нагреть при этом нужно только изгибаемый участок.

Для скручивания стержня один конец нагретого прутка зажимают в тиски, другой продевают в отверстие воротка и скручивают. Можно свивать несколько прутьев вместе. При свивке железно следует нагревать до ярко-красного или даже желтого цвета, чтобы избежать трещин к разрывов.

Завершенную деталь можно выгладить гладилкой. Гладилку постепенно перемещают по металлу, после каждого перемещения следует удар кувалдой или ручником.

Одна из заключительных операций — нанесение узора, если он необходим по замыслу. На заготовку могут быть нанесены зубилом штрихи, ломаные линии, сетка, шрифт,

изобразительные сюжеты. Плоскость при этом должна быть относительно ровной. Насечку можно выполнять подбойками, пуансонами, имеющими на рабочей части нужную фигуру.

— А какой металл лучше всего подходит для художественнойковки?

— Наиболее пригодны мягкие стали, содержащие до 0,13 процента углерода. Я отдаю предпочтение старому железу, которое легко поддается ковке. Собираю его где только возможно.

При нагревании металла важно не допустить его перегрева. Первый признак его загорания — появление белых искр.

Напоследок Юрий Антонович продемонстрировал мне в своей кузнице, как обыкновенные прутья превращаются в очаровательные цветы из металла. Незабываемое зрелище!

Николай КОМЛЕВ.
Фото автора.

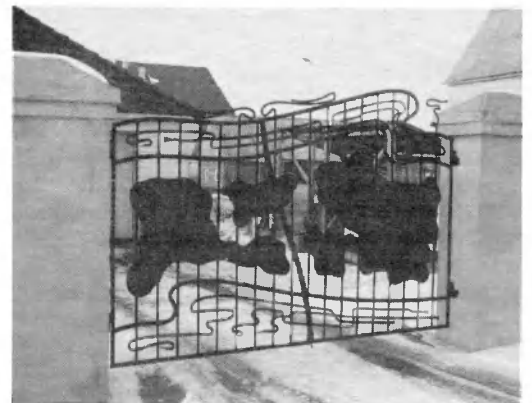
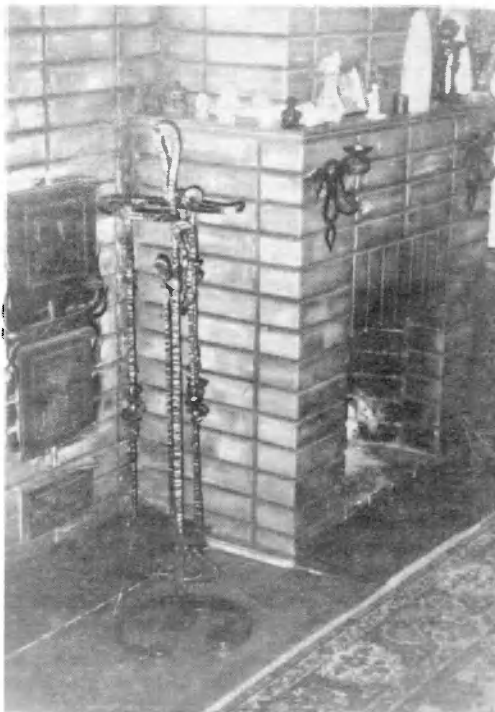

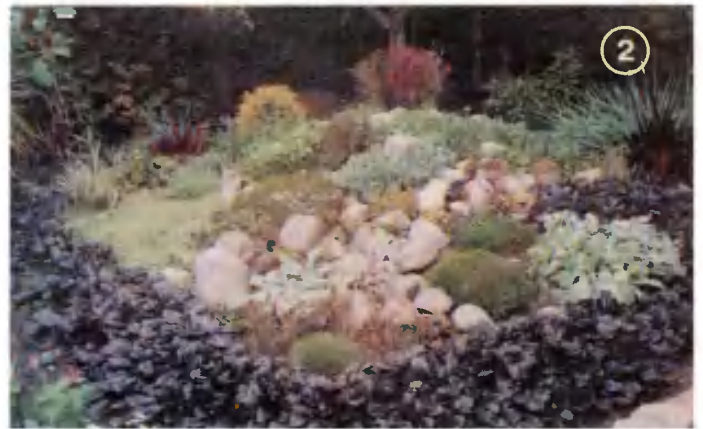

Не знают покоя и скуки женские руки: невзрачный клочок земли в 6 соток, что в дачном поселке садового товарищества «Химик» (недалеко от Могилева), Лидия Яковлевна Кандричина со своими дочерьми и внучкой Ириной превратила в сказочное царство.

Главный затейник, конечно, она — Лидия Яковлевна. Как-то ей на глаза попала заметка в каком-то журнале о диван-кровати из... травы. Прочитала — и загорелась идеей. Поразмыслив, решила, что кровать ей соорудить вряд ли удастся, а вот кресло — вполне по силам. «Построить» такой предмет садовой «мебели» (фото 1), признается хозяйка, оказалось не так-то просто. Никаких оснований, опор внутри «сооружения» нет — только дерн. Сначала выкладывала сиденье: слой за слоем, обильно проливая водой каждый и прессуя. Затем — подлокотники и спинку. В таком кресле и в самом деле можно сидеть.

На участке Кандричиных на каждый уголок своя причуда. Из бочки для воды сделали колодец-журавль. Бочку осмолили битумом (внутри и снаружи), на 1/3 вкопали в землю, зацементировали и обложили красным камнем. «Журавля» с ведром смастерил местный умелец-бондарь.

Гордость хозяюшек — альпийские горки (фото 2). Валуны и камни для их строительства перекочевали во двор со всех окрестных полей. И «ожили»...

Каменный сад для Лидии Яковлевны — не просто элемент дизайна, бездушное «содружество» камней и растений. Тут у каждого своя история. Изрядно пришлось потрудиться над «ру-

чем, вытекающим из горной расщелины» (фото 3): щебенку для него дробили молотком не один час.

Изысканное и, пожалуй, одно из лучших украшений любого сада — небольшой водоем. Мысль о собственном, пусть даже маленьком озерце возникла у Лидии Яковлевны спонтанно. Мгновенно в руках оказалась лопата, через час был готов котлован: ямка с порожком для прибрежных растений. Лидия Яковлевна со своими помощницами выстлала его пленкой в 2 слоя, края пленки слегка прижала кирпичами, забросила внутрь шланг и включила воду — под ее давлением пленка расправилась и приняла форму озерца. Лишь после этого закрепили выступающие края пленки камнями. По берегу высадили барвинок, бадан, ясколку,

альпийский арабис, в центре озерца — лилию (фото 4).

Кстати, Кандричины сливают воду в водоеме лишь на зиму. Летом для очистки кладут в нее березовые веники или листья расторопши.

Рядом с озерцом лунным серпом красуются ирисы, весной — тюльпаны. Как-то средняя дочь Лидии Яковлевны Ирина взялась подсчитать, сколько растений в маминой коллекции — на третьей сотке сбилась: эремурус, книфофия, лиатрис, целлозия, лаватера (она, кстати, прекрасно маскирует бочки с водой для полива). Стены дома «одевают» клематисы, ипомея, хмель, кобея. Перед входом в дом — розарий. Отошли летники — пышут изобилием красок хризантемы...

Для любимца семьи — правнука Димки тоже предусмотрели уголок. Любит





и фантазии

мальчишка сказки, особенно про косолапого мишку, что «по лесу идет, шишки собирает и в карман кладет...» Так что у прабабушки на даче теперь и мишка есть (правда, игрушечный), и шишки! И даже «лесные переселенцы» — пенек с грибницей и сосенки.

У Лидии Яковлевны особый талант видеть прекрасное в самых обычных вещах. При взгляде на такой оригинальный «вазончик» на шпильке (фото 5), в котором прижилось молодило, первая мысль, что приходит в голову: уж не Золушка ли здесь пробежала?!

Неподалеку — цветок-«узок» (фото 6). В землю по окружности вбили несколько деревянных кольшков, обернули их цепью, внутрь поместили вазон, свободное пространство засыпав щебнем. Необычно и красиво.



А вот еще один уголок, который так и хочется назвать «сельской идиллией» (фото 7). Плетень, увешанный кувшинами, подсолнухи «медвежата» и «музыкальная» горка из березовых чурбачков, на которых, словно матрешки, выстроились по росту печные горшки. Некогда в них варили щи, теперь — выращивают цветы.

Сказка, да и только...

Лидия ЯРОЦКАЯ.
Фото автора.



Дачное «творчество»

Чего только не умудряются сделать дачники на своих шести сотках, на какие только ухищрения не идут, пытаясь рационально использовать отведенный им клочок земли!

Вот и Валерий Цверкун на своем участке в дачном поселке близ деревни Сидоровичи Могилевской области неспроста теплицу построил на гараже. Место сэкономил, света и тепла растениям хватает, да и остекление снимать на зиму не нужно. Одним словом, добротню сделал — «на века».

Дача — это своеобразный «полигон» для творчества. Только здесь большинству из нас действительно удается раскрепоститься, создать нечто свое, совершенно непохожее на то, что есть у других. Если дать себе пофантазировать, то да-



же самые прозаичные вещи могут выглядеть вполне оригинально. Например, как этот домик-туалет. Ну чем не образец «дачного творчества»?!

Светлана ГОНЧАРОВА.
Фото автора.



Дорогие друзья!

У вас еще есть возможность приобрести уникальную и полезную брошюру серии «Мастерская на дому» «Обустройство дачи», которая имеется в редакции в небольшом количестве.

Для этого перечислите нужную сумму (стоимость 1 экз. простым письмом — 24 руб., заказным — 26 руб.) на адрес:

ООО «Толока в России», 214000 г. Смоленск,
ОАО «СКА-БАНК», р/с 40702810500630000614,
к.с. 30101810600000000757, БИК 046614757,
ИНН 6729013577.

В графе «Для письменного сообщения» укажите название брошюры, и редакция вышлет ее вам по указанному адресу.

Тел. в Смоленске: (8-0812) 45-02-05, 61-19-90.

Для развода зубьев пилы

Ключом без ограничителя заводского изготовления (А) сложно сделать хороший развод зубьев у пилы. Что я придумал?

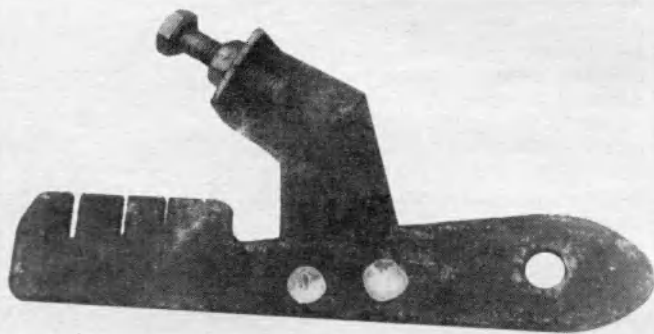

Взял кусочек стали (2 мм), вырезал (см. чертеж) детальку (Б), по линии *aa* согнул под углом 90 град., в центре просверлил отверстие и сделал резьбу под болт на 6 мм. В пластинке и ключе просверлил по два отверстия диаметром 4 мм и склепал их. На фотографии — доработанный ключ. Болтом с контргайкой устанавливаю нужный наклон зуба пилы. С таким приспособлением на разводку требуются считанные минуты.

Владимир БАБУШКИН,
с.Идринское
Красноярского края.
Фото автора.

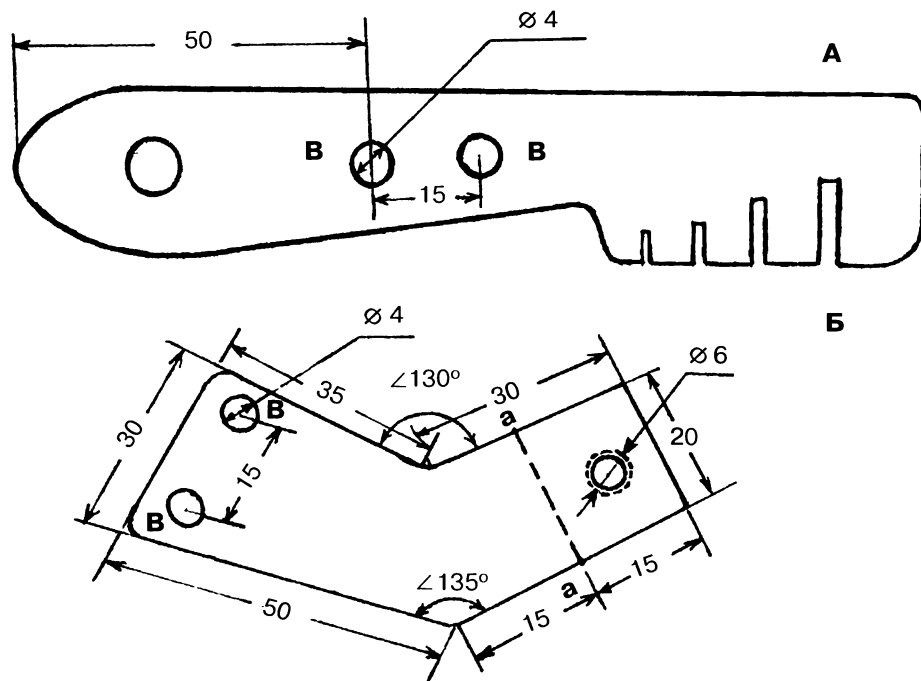

Разборная лестница

Эта сборно-разборная лестница хороша для сбора плодов и других работ.

Состоит лестница из стальных труб. Верхняя ее часть выполнена из стальных уголков и приваренных к ним коротких труб большего диаметра, в которые и вставляют обе лестницы. Чтобы лестница была более устойчивой, в средней части по обеим ее сторонам вставлены стальные прутки П-образной формы. Верхняя часть универсальной лестницы выполнена из досок, прикрепленных к уголкам. Это позволяет работать сидя. Для подвешивания ведра с боков лестницы можно предусмотреть крючки или подвешивать ведро на стальном S-образном переносном крючке. Чтобы верхняя часть была лучше закреплена, в четырех коротких трубах нужно установить на резьбе стопорящие болты, по одному с каждой стороны.

Анатолий КОЛОМЕЙЦЕВ,
г. Челябинск.

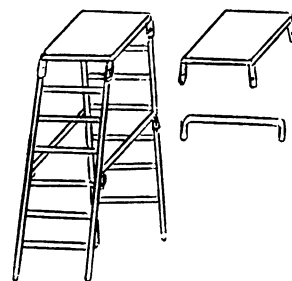

«Прилипалы»-помощники

У меня набралось несколько сломанных динамиков, а у них, как известно, есть постоянные магниты. Выбросить было жалко — вот и решил я их приспособить как держатели инструментов.

Для пробы один магнит (его диаметр 25 мм) прикрепил на ребро полки над рабочим столом. Приложил к магниту небольшой молоток (200 г). Прилип отлично. Приложил средний (400 г) молоток — и этот держится! Я даже не ожидал такого эффекта. А если же прикрепить несколько магнитов разных по размерам, то проблема использования различных инструментов решается, на мой взгляд, рационально. Сегодня, скажем, нужны одни

инструменты, а в другой раз — другие. На магниты крепим те инструменты, которые нужны в данный момент, а те, которые «отслужили» свое, возвращаем на обычные места. Один магнит, побольше по размеру, можно использовать для временного хранения болтиков, гаечек и др. мелких деталей от разборки. Они не потеряются и всегда при сборке будут под рукой.

Так как при разборке детали не всегда бывают чистыми, то, чтобы магнит не загрязнялся, его нужно накрыть полиэтиленовой пленкой, которую по мере загрязнения можно менять.

Николай ПУЗАНКЕВИЧ,
г. Жодино Минской обл.

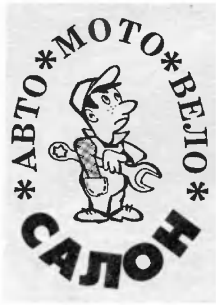

Автомобиль охраняет сам себя

Как уберечь машину от угона или вторжения посторонних лиц, автолюбители думают каждый раз, когда вынуждены оставить ее на улице.

Предлагаю простое отпугивающее устройство, которое я установил на своей машине ВАЗ-21011. В нем я применил чувствительный элемент, соединенный со звуковым сигналом. При толчке, наклоне, подъеме (домкратом) падает металлический шарик и соединяет собой два замыкающих контакта: чашу от электровзвонка и вертикальный стержень с лункой для шарика вверх. Этот элемент (рис. 1) включен в цепь параллельно сигналу.

Когда нужно оставить автомобиль, аккуратно установите шарик на стержень и осторожно закройте дверцу или капот (если устройство под капотом). Желательно в цепь включить тумблер, чтобы при поездке она не замыкалась и не звучал сигнал (рис. 2).

Сергей ШАЙРАНОВ,
г. Новомосковск Тульской обл.



Рис. 1. Отпугивающее устройство.



Рис. 2. Электрическая цепь устройства.

Уважаемые автолюбители!
Случалось ли вам оснащать свои авто самодельными приспособлениями? Расскажите об этом.

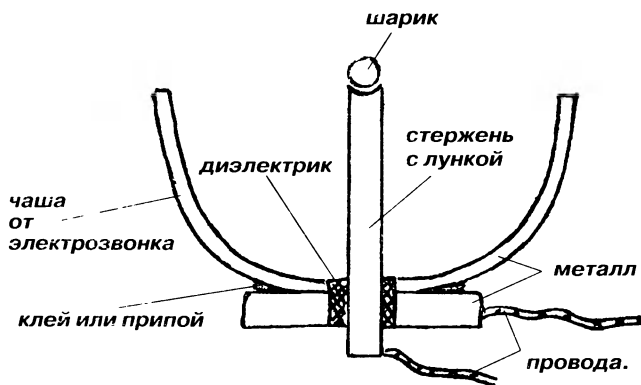
В следующем выпуске «Автомотовелосалона» мы расскажем о съемнике-опрессовке, предназначенном для полной разборки и сборки двигателя мотоцикла «Урал». Как говорят, «готовы сани летом, а телегу зимой»...

РАДИОЛЮБИТЕЛЮ

Сода против коррозии

При пайке металлических деталей паяльной кислотой с применением хлористого цинка место пайки или саму деталь надо обязательно обработать 5%-ным раствором кальцинированной соды (можно питьевой). В противном случае деталь в месте пайки через некоторое время покроется слоем коррозии. Раствор соды нейтрализует кислоту, оставшуюся после пайки, и коррозия не возникнет.

Евгений ВИННИКОВ,
г. Гомель.

Если стержень пригорел

Чтобы вытащить из паяльника пригоревший стержень, сделайте следующее приспособление. В стальной пластине 40x80 мм, толщиной 3-4 мм просверлите отверстие по диаметру стержня. Пластику зажмите в тиски горизонтально. Снимите с кожуха электропаяльника защитное кольцо со стороны стержня и вставьте стержень в отверстие снизу до упора кожуха паяльника в пластину. Захватывая стержень паяльника пассатижами (лучше режущей кромкой), клещами или кусачками вытащите стержень так, как обычно вытаскивают гвоздь из доски.

Александр ПОТОЦКИЙ,
г. Барановичи Брестской обл.

Возьмите за правило

При поиске неисправности, сборке-разборке различных электромеханических приборов, где сосредоточено большое количество коммутационных разъемов, лучше не полагаться на зрительную память, а скрупулезно записать и зарисовать, куда, какого цвета и как проложены проводник, фишка, разъем. Соблюдение этого правила поможет в дальнейшем избежать трудноисправимых ошибок.

Михаил ВАСИЛЬЕВ,
д.п.озенки Юмельской обл.

Из личного опыта

При сверлении металла бывает, что мелкие сверла ломаются. Я их не спешу выбрасывать. Беру кусочек металлического прутка диаметром в два раза толще сверла. В торце по центру сверлю отверстие, равное диаметру сверла, вставляю туда обломок сверла и молотком на металле обжимаю его. После этого сверло еще послужит.

Владимир СКОЦОВ,
г. Гродно.

Из старой детской юлы получается неплохой миксер, в котором за минуту можно взбить коктейль из мороженого или омлет. Для этого нижнюю часть юлы нужно удалить, вращающуюся ось поместить в поллитровую банку, закрытую полиэтиленовой крышкой с отверстием. Перемешивание идет с помощью меньшей по размеру крышки, насаженной на ось.

Приклеить к стеклу пленку с рисунком можно, смочив ее слегка подслащенной водой или пивом.

Елена РЫБАКОВА.

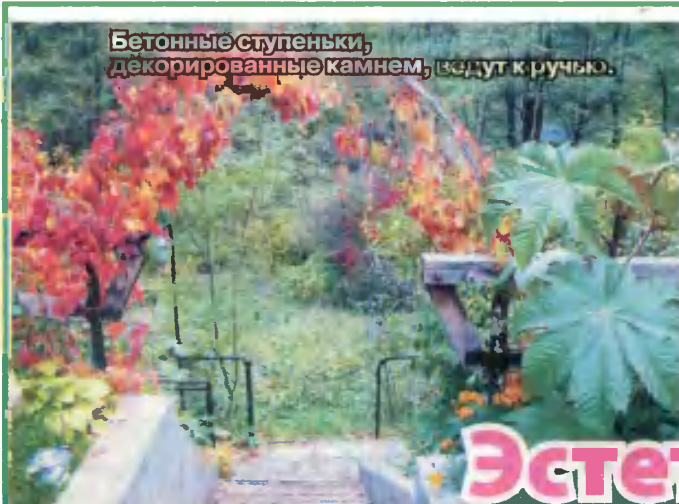

Бетонные ступеньки, декорированные камнем, ведут к ручью.



Приятно вечером зажечь фонтан и сидеть у мангала на кромке бассейна.

Эстетика

Водной глади

На шести сотках нашего участка расположились домик, огорожок, садик, баня и уголок отдыха. Одна сторона участка находится на склоне, спадающем к ручью. Здесь мы посадили малину, в тени которой сидят пеньки с грибами вешенкой. Тут же мы решили обустроить и уголок отдыха. Основные его «объекты» — баня, беседка, мангал из камней, бассейн, фонтан.

Прудик из деревянного бочонка.



Первый бассейн мы сделали еще лет пять-шесть назад. Тогда он был выложен из булыжника в виде ракушки. Но время идет, приходят новые задумки. Когда три года назад появилась баня, захотелось многое переделать. В прошлом году реконструировали бассейн. Так поя-

вилась альпийская горка с водопадом и подсветкой. Вечером — изумительное зрелище. Бассейн, горка сделаны из плоского камня, который мы собирали по полям и лесам нашего каменистого края. Подбирали их по цвету и плоскости. Где только попадется красивый камешек — тащим на дачу. А один «ракушечник» и вовсе привезли из Украины. Зять отдыхал с семьей в Судак

и вытащил его из моря. Мы долго смеялись: одни везут домой фрукты, а наши — камни...

Уже опробовали и зимний вариант отдыха в нашем уголке — после бани в купальниках при —14 градусах окунались в снег. Возможно, это все так и осталось бы в семейном альбоме, а тут вдруг газета объявила конкурс на лучший бассейн. Решились и мы поучаствовать.

Кстати, у мужа уже появились новые идеи насчет дальнейшего обустройства участка, как его сделать еще краше.

Нина ШАНКОВА,
г. Ирпень.
Фото автора.

Камень «пришелец» — ракушечник из Судака.

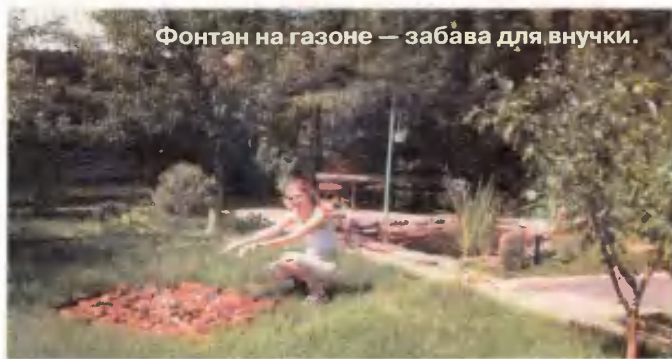

Фонтан на газоне — забава для внучки.

Об итогах конкурса «Чей водоем лучше?» читайте в следующем выпуске газеты. Напомним, что его победителя ждет фирменный «толоковский» костюм.

Кстати, очень скоро мы подведем итоги и другого нашего конкурса — «Чуть-чуть сноровки — есть обновление!». Но после того, как опубликуем все лучшие работы. Желающих побороться за главный приз — швейную машинку — оказалось немало. Так что следите за публикациями, чтобы узнать, кто же станет победителем.

Если вас интересуют другие варианты водоемов на даче, читайте нашу брошюру «Обустройство дачи», которую еще можно заказать в редакции. Условия заказа — на стр. 5.

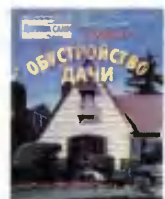

Райское местечко

Одно из самых любимых мест для отдыха на нашем участке — металлическая беседка (фото 1), которой уже 14 лет.

Основание беседки представляет собой шестигранник (длина грани — 2 м). Крыша полупрозрачная, ломаная. Желобки стоки на крыше сделаны из алюминиевой фольги и пластиковых бутылок, коньки — только из бутылок.

Венчает крышу деревянный шпиль, покрашенный бронзовой краской (к сожалению, его не видно на фото). Стол в беседке (фото 2) тоже шестигранный, складной (обе половинки можно опустить). Сделан он из деревянных реек и ДСП. На крышку стола (ДСП) нанесен рисунок «бронзой» и все покрыто мебельным лаком цвета «лимон». Закреплен стол на металлической трубе в центре беседки. Над столом на трубе по такому же

принципу закреплена 6-гранная полочка с резными бортиками — для салфеток, фруктов, бутылок и пр.

Беседка и ее «обстановка» выдержаны в золотисто-бирюзовых тонах. Для придания бирюзе перламутрового оттенка в банку с масляной краской добавлено 5 ст. л. алюминиевой пудры и тщательно размешано.

Для освещения под крышей беседки (в выпуклых гранях) подвешены цветные электрические гирлянды-трубки. Получилось очень красиво — 6 лучей, расходящихся в разные стороны от центра.

Есть в беседке полочка специально для магнитофона, а для малышей — отдельный уголок со столиком и стульчиками (фото 3).

По четырем углам бе-

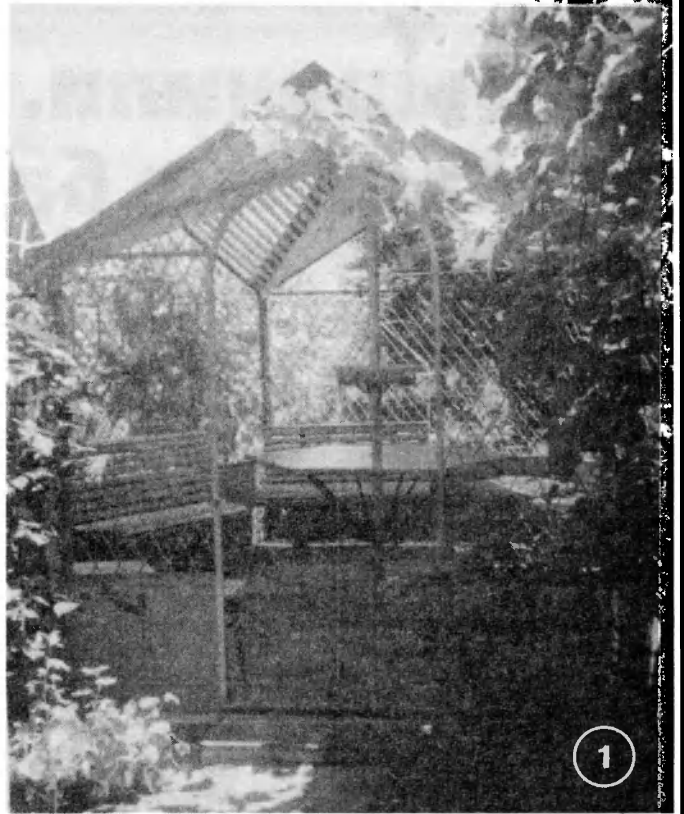

седки высажен виноград, у входа в клумбах-«колесах» — бесшипая ежевика и настурции, позади — хмель. Ну просто райское

местечко получилось!

*Маргарита ДЬЯЧКОВА,
с. Успенское
Краснодарского края.
Фото автора.*

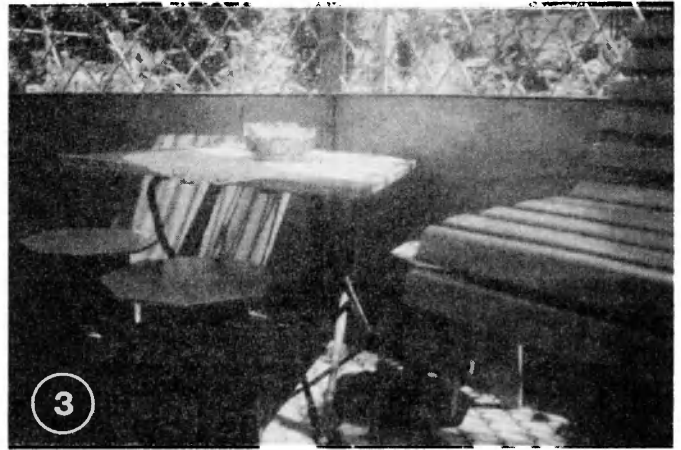
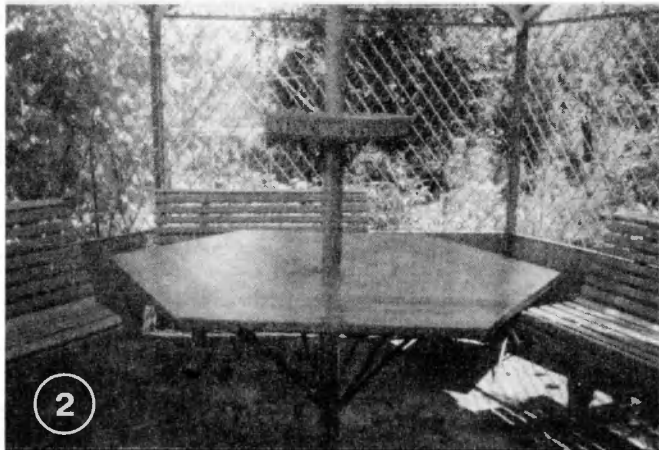

Не конура, а настоящий дом!

Вот какой прекрасный теремок мы соорудили для нашего четвероногого друга. Из бревен сделали сруб, ветреницу и козырек вырезали перфоратором, пропитали всю поверхность дерева трансформаторным маслом и покрыли лаком. В такой конуре нашему песику будет тепло и уютно.

*Елена КОРОЛЕНКО,
д. Пересвятное Гомельской обл.
Фото автора.*



**Друзья!
Расскажите о том,
что украшает
ваш дачный
или
приусадебный
участок.
Ждем
ваших писем
с фотографиями!**

ХИТРОСТИ САМОДЕЛКИНА

Выручили... консервные банки

Я — пенсионерка, а когда живешь на одну пенсию, покупать обновки доводится не часто. Но я для себя решила так: хватит на мой век того, что уже есть. Вот и занимаюсь всевозможными переделками.

Например, из старых платьев яркой расцветки шью салфетки, прихватки и полотенца для кухни. Из военной рубашки сына сшила удобный рюкзак, который отслужил мне целых 3 года. Отрезала рукава и воротник, соединила полочки по центру, застрочила проймы и низ рубашки. Обтачала горловину полоской ткани и втянула шнур. Сверху пришила клапан — прикрывать стянутое шнуром отверстие. Из корсажной ленты сделала лямки — и рюкзак готов! Карманы тоже пригодились — в них удобно складывать всякую мелочь.

Прежде я выбрасывала консервные банки, но, в конце концов, и им нашла применение. Как-то у одной из табуреток сломалась планка, скрепляющая ножки. Соединить куски планки я решила с помощью жести от консервной банки (рис. 1). Отрезала у банки верх и низ, оставшийся цилиндр

разрезала вдоль — получился прямоугольник. Противоположные стороны этого прямоугольника отогнула под прямым углом (расстояние между линиями сгиба равно высоте планки). Куски планки сложила в этот желоб, просверлила отверстия и стянула все болтами. С помощью клея установила планку на прежнее место.

Случилась у меня как-то и другая беда — стол-книга из ДВП, по сути, развалился. Ножки в местах крепления к столу оторвались «живьем», то же произошло и с откладывающимися краями столешницы, т.к. рояльные петли были очень узкими и шурупы ввернуты почти у самого края.

Поскольку снова установить такие рояльные петли не представлялось возможным (края досок оказались выщербленными), я решила сделать новые петли из консервных банок, но шире заводских (рис. 2).

По центру заготовленного прямоугольника жести уложила вдоль металлический стержень и согнула прямоугольник вдвое. Просверлила два ряда отверстий. Сделала несколько таких заготовок. Прикрепила их шурупами к подвижной и неподвижной частям столешницы в шахматном порядке и пропустила внутри их металлический стержень (рис. 2). Жесть консервных банок тонкая, поэтому петли можно сделать двойными.

Ножки стола отремонтировала так: расколовшиеся места обернула полосками жести, просверлила сквозные отверстия и прикрепила к основанию стола болтами.

Вот так консервные банки сослужили мне добрую службу.

Алевтина
ГОНЧАРОВА,
г. Лида Гродненской обл.



Рис. 1

- 1) Консервную банку срезать по пунктирным линиям CD и EF
- 2) Цилиндр разрезать по пунктирной линии АВ
- 3) Цилиндр развернуть, согнуть по линиям MN и KL под углом 90 град.
- 4) Желоб с отверстиями для болтов



Металлический стержень

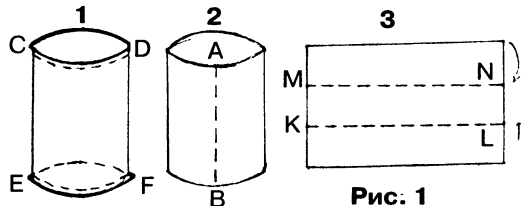
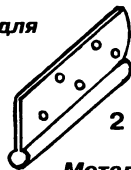
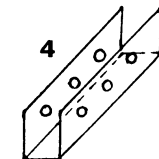

Рис. 2.

- 1) Жесть из консервной банки
- 2) Петля с отверстиями
- 3) Крепление петель к столу (вид снизу)

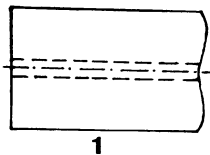

ПРИЯТНЫЕ МЕЛОЧИ

Дела горшечные

Оформление цветочных горшков — занятие увлекательное и по силам домашнему дизайнеру любого возраста. Можно использовать различные материалы, техники рукоделия, придумывая свои варианты и новые технологии.

Самый простой способ: обматывание горшка тканью и закрепление ее разноцветными атласными ленточками или шурупами.

Сначала рассчитайте длину и ширину куска ткани так, чтобы по высоте он полностью закрывал горшок, а по длине был больше на 10-15 см. Ткань подбирайте однотонные и неяркие, плотные, края которых достаточно оформить бахромой. Подготовленный кусок ткани оберните вокруг горшка, закрепите булавками и поверх ткани плотно обмотайте атласными ленточками или шнуром. Концы ленточек оформите бантиками, а булавки удалите.

«Плетень»

Материалы: веточки без листьев одинаковой длины, нитки для вязания в несколько сложений, булавки.

Подготовьте 4 нити с запасом по длине на уработку и завязки, сплетите по 12 см на каждом шнуре, закрепите булавками на расстоянии друг от друга и продолжите плетение, вкладывая в витки подготовленные веточки. Закончите плетение завязками по 12 см. Для горшка с разными основаниями расстояние между веточками нужно увеличить с одной из сторон.

Елена ЛАЗОВСКАЯ,
дизайнер,
г. Минск.

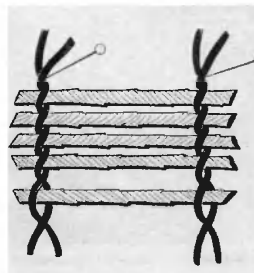

В следующий раз мы расскажем вам, друзья, об инкрустации цветочных горшков конфетными фантиками.

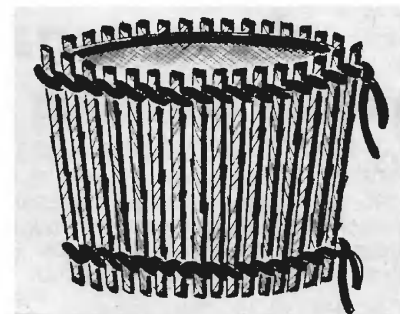



Уважаемые читатели!

Идет подписка на периодические издания на **2005 год**. В такой решающий момент мы особенно нуждаемся в вашей поддержке. Как бы ни была сложна наша жизнь, давайте держаться вместе, находить радость в общении друг с другом, не закрываться в своей «скорлупе». Давайте вместе открывать в себе новые таланты, увлекаться новыми идеями, учиться у опытных мастеров и учить новичков.

И помните — наши газетные страницы всегда открыты для вашего опыта, мастерства и толковых идей.

Подписной индекс газеты «Делаем сами»: по каталогу «Роспечать» — **35730**, по каталогу «Пресса России» — **63246**, по каталогу «Почта России» — **12660**.

Оставьте с нами!

Заполните этот подписной бланк и отнесите его на почту.

ф. СП-1

ЧУДО-СТИРАЛЬНАЯ МАШИНКА — НА ЛАДОНИ

www.ksin.ru



- Лидер продаж!
 - Суперминиатюрная ультразвуковая машина, вес всего 200 г.
 - Может перестирать горы белья в емкостях любого объема. При любой температуре воды! Абсолютно бесшумно!
 - Просто положите машинку в таз или ванну, наполненную бельем, и оно станет чистым!
 - Ультразвук образует микропузырьки, которые выбивают грязь из волокон.
 - Сверхэкономична: потребляет электроэнергии 3 Вт, что в 30 раз меньше, чем электролампочка и в 300 раз меньше, чем любая стиральная машина!
 - Обеспечивает высокое качество стирки без кипячения, без отбеливания, при пользовании только хозяйственным мылом или недорогим стиральным порошком, без механической деформации белья.
 - Очищает ткань изнутри волокон, обновляя ткань, ее цвет.
 - Любой степени загрязненности, любую габаритную одежду (одеяло, зимнюю одежду)!
- Отправляясь в поездку, на дачу или в деревню, возьмите машинку с собой.

Не имеет мировых аналогов. Одобрена к применению, не оказывает неблагоприятных воздействий. Качество продукции соответствует мировым стандартам.

Заказать чудо-машину вы можете по тел. 8(8332) 30-01-71, 31-04-63, 57-28-21 или написав заявку по адресу: 610000, г. Киров, а/я 11, отдел 90.
Цена с оплатой при получении на почте — 1890 руб.
При заказе от 2 шт. — цена 1690 руб. за шт.

АБОНЕМЕНТ на газету / журнал
(индекс издания)

“Делаем сами”

На 200 5 год по месяцам:

1	2	3	4	5	6	7	8	9	10	11	12

Куда: _____
(почтовый индекс) (адрес)

Кому: _____
(фамилия, инициалы)

ДОСТАВОЧНАЯ КАРТОЧКА
ПВ место литер на газету / журнал
“Делаем сами” (индекс издания)

Стоимость	по каталогу	_____ руб.	Количество комплектов	_____
	за доставку	_____ руб.		

На 200 5 год по месяцам:

1	2	3	4	5	6	7	8	9	10	11	12

Куда _____
(почтовый индекс) (адрес)

Кому _____
(фамилия, инициалы)

НОВАЯ РУБРИКА!

Ищу друзей по переписке

Газету «Делаем сами» я выписываю второй год, и она мне очень нравится. Хочу пожелать коллективу редакции дальнейших успехов и удач, чтобы газета стала объемом побольше.

Я преподаю в школе изобразительное искусство, а также веду кружок по созданию композиций из природных материалов (флористика, соломка, соленое тесто). Работа очень увлекательная.

Предлагаю открыть на страницах газеты новую рубрику «Переписка». Мне очень хочется познакомиться с творческими людьми и переписываться с ними. Уверена, новая рубрика поможет читателям найти новых друзей, чтобы помогать друг другу советами.

*ЛОМАКИНА Лариса Ивановна,
658413 Алтайский край, Локтевский р-н, с.Гилево,
ул.П.Бессмертного, 11.*

ОТ РЕДАКЦИИ. Мы с удовольствием открываем такую рубрику, которая, надеемся, очень скоро наполнится вашими адресами, дорогие читатели. Знакомьтесь, общайтесь — и не забывайте о газете.

БУДЕМ ЗНАКОМЫ!

«Костер» и многое другое...

Меня зовут Глазунова Ирина Дмитриевна. Я веду кружок «Умелые руки» в сельском Доме культуры. Здесь мы занимаемся вязанием, шьем костюмы для праздников, украшаем свой клуб, разводим цветы, шьем мягкие игрушки, плетем макраме и всевозможные изделия из бисера. Я сама делаю выкройки мягких игрушек, рисую или перерабатываю понравившиеся сюжеты в схемы, пригодные для рукоделия. Плету в технике макраме по придуманным схемам гобеленчики-вымпелы с талисманами каждого года.

Для читателей газеты могу выполнить схему плетения макраме понравившегося им сюжета (с картинки или фотографии); поделюсь опытом оплетания бисером пасхальных яиц, помогу составить схему для вышивки бисером.

Хочу рассказать, как сделать миниатюрный «костер» или «Вечный огонь», если кому-то нужно оформить стенд или «Уго-

лок памяти» в школе или клубе.

Понадобятся две пластмассовые бутылки — красного цвета (из-под кетчупа) и желтого (из-под горчицы или другого продукта).

Разрежьте красную бутылку на две части. На боковой стенке нижней части по окружности шариковой ручкой нарисуйте языки пламени и вырежьте их ножницами. Так же оформите и верхнюю часть бутылки. В доннышке нижней части бутылки сделайте отверстие по размеру горлышка и вставьте в него верхнюю часть бутылки. Подправьте ножницами «языки пламени», чтобы они выглядели натуральнее. Желтые «язычки» нужно вырезать отдельно и, сделав разрез снизу, насадить каждый на красное «пламя» в промежутках между «язычками». Получится два «огненных» кольца — одно, вставленное в другое.

*Ирина ГЛАЗУНОВА,
399911 Липецкая обл.,
Чаплыгинский р-н,
с.Конюшки.*



Новая брошюра

Вы хотите получать ранний урожай земляники, в конце весны собирать первый картофель, подавать к столу собственные дыни и пробовать с ветки экзотические фрукты и овощи? В большинстве случаев такое возможно только при наличии теплицы.

В новой брошюре «**ТЕПЛИЦЫ В ВАШЕМ САДУ**» серии «Мастерская на дому», которая выйдет в свет в марте 2005 года, мы расскажем вам о лучших вариантах теплиц, о растениях и насекомых, которые помогут сберечь урожай, других важных составляющих успешного выращивания растений в тепличных условиях круглый год.

Подписаться на брошюру можно уже сейчас!

Подписной индекс наших брошюр: по каталогу «Роспечать» — 81334 (на 1-е полугодие), по каталогу «Пресса России» — 15363 (на 1-е полугодие), 15939 (на год), по каталогу «Почта России» — 12668 (на 1-е полугодие), 12669 (на год).

ЧУДО-ПЕЧЬ

www.ksin.ru

Обогреет дом и дачу, приготовит пищу, поможет защитить от неожиданных холодов склады, птичники, теплицы.

Во время работы печь не издает запаха, быстро согревает помещение, потребляет очень мало горючего и, главное, — совершенно безопасна в эксплуатации.

- Не требует трубы дымохода и вытяжки!
- Работает без дозаправки 15 часов.
- Топливо дизельное. Расход — около 2 л в сутки.
- Масса 6 кг, габариты 37x42x32 см.

Производится в России по немецкой технологии.

Цена — 1790 руб. с оплатой при получении.

Сделать заказ вы можете по тел.

8(8332) 31-04-63, 30-01-71,

**или написав заявку по адресу: 610014,
г. Киров, а/я 665, отдел 90.**



**Тел. рекламной службы в Смоленске
(0812) 64-75-65, 64-75-64**

Кулон «Сердечко»

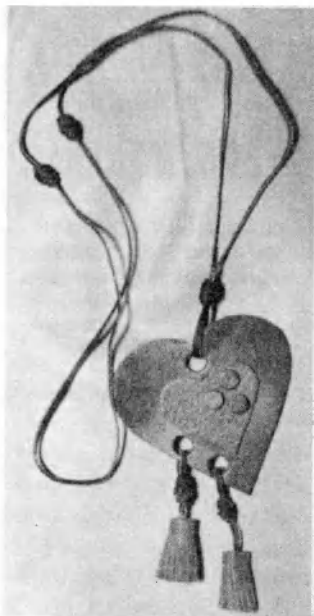

Вырезать из картона выкройки деталей (рис. 1) Обвести выкройки на коже шариковой ручкой и вырезать. Прямоугольные детали для кисточек нарезать бахромой. Основную деталь для сердечка вырезать из толстой кожи и проделать в ней отверстия для кисточек пробойником или шилом. Через отверстия протянуть ремешки: снизу — корот-

кие, сверху — длинный, на шею. Скрепить ремешки кожаными бусинками (треугольная деталь) (рис. 2) и на концы коротких ремешков прикрепить кисточки. Если ремешок на шею состоит из коротких, их также скрепить бусинками. В середину большого сердечка клеем ПВА приклеить ма-



ленькое. Кисточки (рис. 2) и маленькое сердечко можно вырезать из кожи ярко-го цвета.



Рис. 1.



Рис. 2.

Кулончик-кошелек

Выкройки деталей из картона (рис. 1) обвести на коже шариковой ручкой и вырезать. Кожу для этого изделия лучше брать потолще. По краю дета-

лей сделать пробойником дырочки для оплетки диаметром 3 мм. Отверстия разметить на одинаковом расстоянии на обеих деталях: они должны совпасть

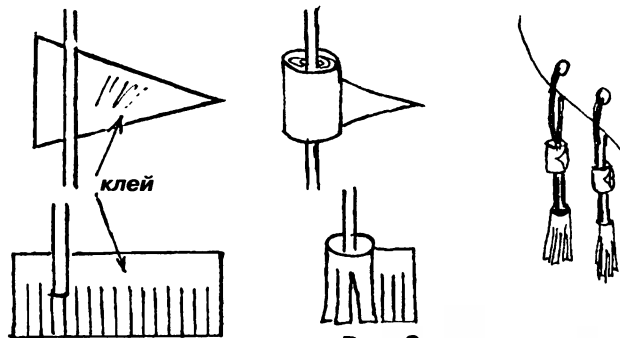
при накладывании деталей друг на друга (рис. 2).

Нарезать ремешки шириной 2,5-4 мм. Длина ремешка должна быть в 3 раза больше длины оплетаемого края. Оплетаемую деталь нужно держать лицевой поверхностью к себе. Через первое отверстие ремешок пропустить и протянуть почти на всю длину, оставляя кончик 20 мм. Свободный конец просунуть между двумя слоями кожи и приклеить клеем ПВА. Ремешком обернуть край детали, пропустить его через следующее отверстие и натянуть. Продолжить оплетку, пока ремешок не кончится. Конец его также приклеить между двумя слоями кожи. Оплетку выполнять слева направо. Через отверстие угла ремешок пропустить

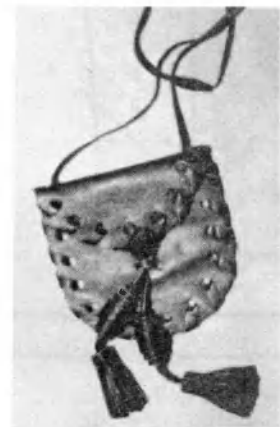

два раза, чтобы придать изделию законченный вид.

Вырезать ремешок для крепления изделия на шее и прикрепить его под крышкой кошелька. Прикрепить петельку на крышке и пуговицу на передней детали. Готовый кошелек можно украсить ремешком с кисточками.

Жанна ЯКУТИК,
учитель
трудового обучения
СШ № 11 г. Могилева.
Фото автора.



Рис. 1.



Рис. 2.

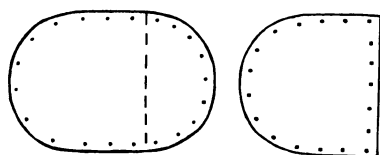

Недостатки можно превратить в достоинства!

Мне 45 лет, рукоделием увлекаюсь с детства. Сколько вещей перешила, перевязала, переделала себе и людям за эти годы — не счесть! Вот и решила поучаствовать в конкурсе «Чуть-чуть сноровки — есть обновка!» Сложность только в том, что каждая переделываемая вещь — индивидуальна, к ней нужен свой подход, точных выкроек и расчетов тут не дашь. Но для меня в переделках главное — идея.

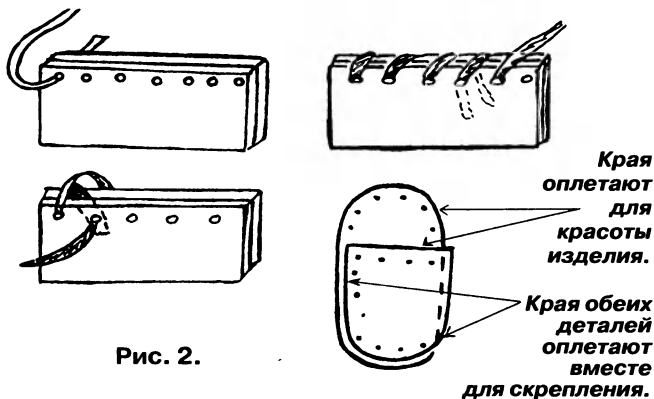
Для начала опишу две юбки, которые я недавно сшила невестке. Обе — из замши.

Остатки старого замшевого плаща мне отдала соседка. На ткани кое-где были потертости, особенно в области карманов. Юбку я решила сделать прямой, на поясе, с застежкой-молнией сзади и с разрезами по

бокам (рис. 1). Карманы на плаще были прорезными, так что детали пришлось делать подкройными в виде плетенки. Не доходя 1 см до верха, сделала вертикальные разрезы. Получившиеся полоски переплела горизонтальными («шахматкой»). Плетенку пришила к переднему полотнищу, имитируя карманы, сначала горизон-

тальным швом, затем вертикальным, одновременно выполняя вытачку.

Дефекты на подоле юбки скрыла следующим образом. Мылом прочертила линии, по которым острым лезвием сделала поперечные надрезы длиной около 0,7 см на расстоянии 1 см друг от друга. В получившиеся отверстия продернула полоски замши шириной 0,5 см. Стачала боковые швы, оставив внизу разрезы, в которые вставила металлические блочки, и тоже сделала шнуровку полоской замши.

Другую юбку я сшила из полосы серой замши шириной около 30 см, оставшейся от моего плаща, из которого я сшила куртку. Юбку решила сделать чуть расклешенную, без пояса, с молнией на боку. Переднее и заднее полот-

нища состоят из двух деталей (верхней и нижней) (рис. 2). В верхних деталях по низу нарезала бахрому высотой 2,5 см, после чего пристрочила их к нижним деталям. Шов замаскировала вышивкой «козлик». На верхней детали спереди остался след от старого шва. Чтобы скрыть его, я наложила поверх узкую полоску замши и прострочила зигзагом. Такую же полоску пристрочила и на нижней детали. Стачала боковые швы юбки, по низу тоже нарезала бахрому.

*Наталья КАПРУНОВА,
с. Парижская Коммуна
Воронежской обл.*

ОТ РЕДАКЦИИ. В следующем выпуске газеты мы познакомим вас с другими, не менее интересными идеями Натальи Капруновой о том, на что годятся старые трикотажные вещи.



Рис. 1.



Рис. 2.

БИСЕРОПЛЕТЕНИЕ

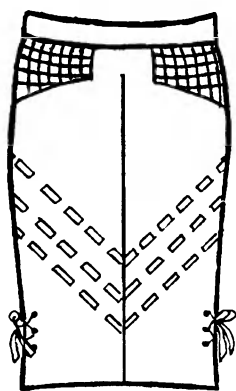
Подсолнухи

(Окончание. Начало в №10).

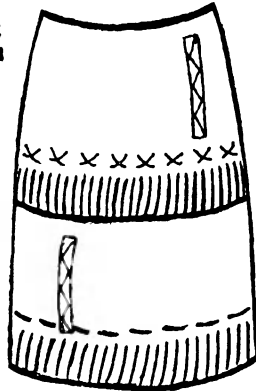
осей, одновременно придавая форму воронки. Концы осей широкого края загните внутрь воронки. Для придания формы внутрь воронки положите немного синтепона.

Сборка

Поместите в центр венчика середину цветка и закрепите на изнаночной стороне осями середины, загнув их с изнаночной стороны внутрь. С изнаночной стороны венчика прикрепите нижнюю часть цветка с син-

тепоном с помощью тонкой проволоки или лески. Прикрепите готовую головку цветка к жесткому стержню.

Можно вместо стержня использовать жесткую проволоку, сложенную в несколько раз (цветок очень тяжелый). Начните обматывать ствол шелковой ниткой, закрепляя ее клеем ПВА. На расстоянии 10 см прикрепите первый лист. Продолжая обматывать ствол, прикрепите остальные листья. Придайте форму лепесткам и наклоните головку подсолнуха.

*Татьяна ТАУШЕВА,
г. Могилев.*

Для большого лепестка отмерьте с одной низки 3 см для центральной оси и другой низкой выполните 3 оборота вокруг оси.

Располагайте лепестки по кругу, регулируя длину внутренней окружности венчика. Соедините крайние лепестки, сформируйте венчик и стяните проволокой до нужного диаметра, пропуская проволоку между лепестками.

Нижняя часть цветка

Изготовьте ее аналогично середине цветка из низки зеленого парчового бисера способом скрещенных

ЧИТАТЕЛЬ — ЧИТАТЕЛЮ

На что сгодится старая шуба

В «ДС» № 1 за 2004 г. Л.М.Бабанова из д.Подолоино Ивановской обл. просит совета, как использовать старые изделия из искусственного меха, шелка и других тканей.

Я из старой черной шубы и немодных плащей светло-коричневого и темно-коричневого цвета сшила внуку на 3-5 лет комплект, состоящий из полукombineзона и куртки с капюшоном.

Предварительно все распоролла, выстирала, прогладила плащевку. Куртку сшила из верхней части шубы, из нижней получился полукombineзон, меха хватило и на капюшон. Комплект надеваю на ребенка мехом внутрь, а поверх мехового полукombineзона и куртки — полукombineзон и куртку с капюшоном, сшитые из старых плащей. Отворот на капюшоне и рукавах получается меховой. В межсезонье верхнюю часть этого комплекта можно носить без меховой подкладки. Ее легко снять и при необходимости — постирать.

Верхнюю часть комплекта я сшила из светлого плаща, а темный плащ использовала для отделки. Кокетки на спинке и по-

лочка куртки, карманы на куртке и полукombineзоне сделала из темно-коричневого плаща. Застежка — молния.

Из старой шубы также можно сшить конверт для грудного ребенка. Верх обшить красивой тканью. Для взрослых — безрукавку. Еще и на рукавички останется мех, и на стельки для зимней обуви.

Из старых трикотажных вязаных вещей и старой кожаной куртки получится совершенно новая модная куртка-джермпер, у которой рукава, полочки и спинка связаны крупной вязкой, а кокетка полочек, карманы и налокотники — кожаные.

Из болоньевого плаща на теплой (двойной) подкладке я в свое время сшила для внука на 1-2 года комбинезон

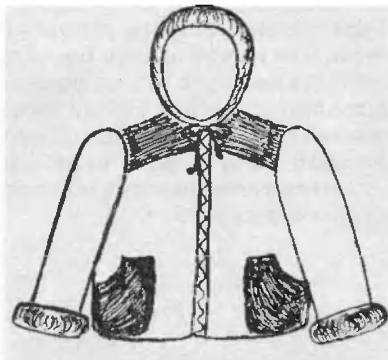

Комбинезон

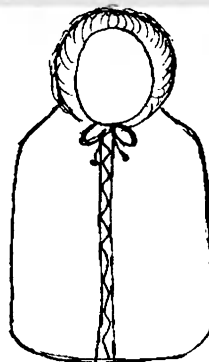
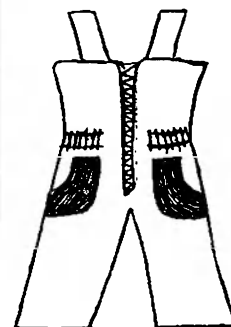

Конверт для новорожденного

с капюшоном. Получился не хуже, чем в магазине!

Так что вариантов тут много: из остатков можно сшить что угодно. Надо

только немножко пофантазировать.

Елена БОЙКО,
с.Красновободное
Тамбовской обл.

Тапки «шьет»... выжигатель

Прочитала в «ДС» № 2 за 2004 г. статью «Легкие, удобные» об изготовлении домашних тапок и хочу рассказать о том, как одна знакомая мастерица делает такие же тапки другим способом.

Раскрой, заготовки — те же, но далее она не шьет, а прожигает отверстия по краям союзки прибором для выжигания «Дымок» и крючком обвязывает толстой синтетической нитью (для этой цели можно воспользоваться разрезанными капроновыми чулками). Так же обвязывает и подошву, предварительно сделав в ней отверстия, и соединяет союзку с подошвой. Два часа работы — и тапки готовы. Они получаются очень красивыми. К тому же крючком работать удобнее, чем сшивать иглой толстый слой ткани, можно использовать готовые подошвы.

Альбина БОЛОГОВА,
п.Колокша Владимирской обл.

У нас в доме — полярный медведь!

Конечно же, не настоящий, но, согласитесь, — ничуть не хуже. Такой мишка может быть прикроватным ковриком, его можно уложить в качестве украшения на детскую постель. Мы же повесили его на стену словно «охотничий трофей».

Сделать мишку совсем просто. Понадобится искусственный мех для верха, плюш или фланель для живота и вата, ватин или синтепон — для заполнения головы и лапок. Голову можно сшить или использовать от какой-нибудь старой мягкой игрушки (льва, тигра), только в этом случае мех придется подобрать в тон голове. Размеры произвольные. Наш мишка, например, длиной 80 см, высотой 41 см, расстояние между передними лапками — 67 см, между задними — 73 см.

Антонина ВОЛЧКОВА,
с. Успеновка Одесской обл.
Фото автора.



ВАШЕ ЗДОРОВЬЕ

Используйте силу природы

Будучи в гостях в Германии, однажды утром я проснулась с сильной болью в области шеи. Да такой, что невозможно было повернуть голову. Вероятно, просквозило. Моя немецкая подруга тут же принесла подушечку с зерном, которую нагрела в микроволновке, и положила мне на плечи. Так я лежала, пока она не остыла. Потом в течение дня эту процедуру повторили еще несколько раз. Подушка сделала свое дело — на следующий день от боли практически не осталось и следа. С интересом разглядывая зерновую подушку, я подумала, что сделать ее совсем несложно.

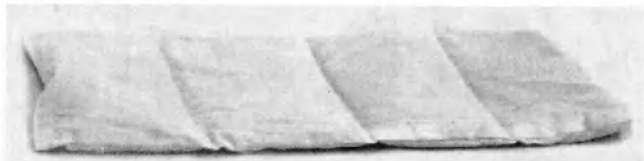

Берете кусок льняной ткани 22x55 см, складываете вдоль пополам и стачиваете боковые швы. Параллельно им делаете еще три — так, чтобы получилось 4 кармашка.

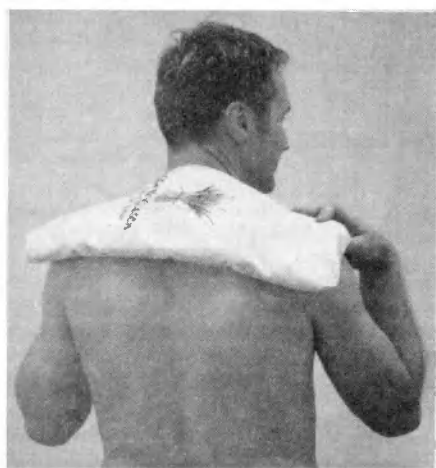

На сыпаете в них по 200 г зерна (пшеница, тритикале и др.) и прострачиваете верхний шов. Зерно внутри кармашков пере-

мещается свободно. Вот и все — подушка готова. Сшейте на нее наволочку, которую при необходимости всегда можно постирать.

Кстати, эту подушку можно использовать не только как грелку, но и для охлаждения.

Если зерновая подушка нужна для прогревания, положите ее предварительно на 15 минут в духовку (температура 100 град.). До следующего нагрева зерно должно остывать в течение часа.

Для охлаждения подушку подержите час в морозильнике, а затем прикладывайте ее к больному месту.

Храните такую подушку в сухом и прохладном месте, защищая от прямого солнца и сырости. Наволочку используйте чистой и сухой.

Людмила МОГИЛЕВИЧ.
Фото автора.

ПО СЛЕДАМ ПУБЛИКАЦИИ

Моя сумка для дров

Прочитал статью А. Потоцкого «Сумка для дров» («ДС» № 2, 2004 г.) и хочу отметить, что у этой конструкции есть недостатки: столько метров проволоки (пусть и d 6 мм) имеют свой вес, не говоря о дровах. К тому же далеко не у всех есть возможность изготовить сумку, используя электросварку.

Я ношу дрова с помощью обыкновенной петли из веревки (рис. 1). Хотя и этот способ не идеален, ведь не все поленья ровные и одинаковые по длине. Удобнее носить дрова «лестничкой», сделать которую по силам каждому старику (рис. 2). Понадобится прочная бечевка и четыре деревянные палочки. В каждой палочке, отступив от края, нужно высверлить по два отверстия по диаметру бечевки. Пропустив через них бечевку, зафиксировать палочки узлами на равном расстоянии друг от друга. Крайние палочки послужат ручками. Конструкция легкая и удобная — убедитесь в этом сами.

Николай МАЛМЫГА,
д. Домейки Гродненской обл.



Рис. 1.



Рис. 2.



СОВЕТИКИ

Из полых стеблей борщевика получаются изящные вазы для сухоцветов. Осторожно срежьте стебель (сок этого растения при попадании на кожу разъедает ее), высушите — и ваза готова. При желании ее можно слегка тонировать морилкой и покрыть лаком.

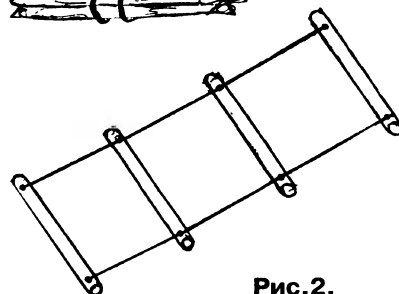
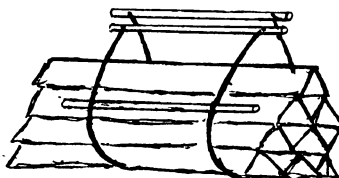
Из стержней от шариковой ручки с засохшей пастой можно сделать прозрачный цветной лак, которым хорошо покрывать лампочки для иллюминации или новогодней елки. Для этого порежьте стержень на кусочки и залейте нитролаком до растворения пасты в закрытой стеклянной посуде.

Светлана ГОНЧАРОВА.

Предлагаем вашему вниманию работы участников конкурса на лучший новогодний костюм и напоминаем, что свои письма на конкурс вы можете отправить не позже 30 ноября!

«Ромашка»

Решила принять участие в конкурсе на лучший новогодний костюм. Предлагаю читателям выкройку костюма «Ромашка».

Шьется просто, а выглядит очень оригинально.

Передняя и задняя части сарафана одинаковые. Разница только в глубине горловины. Обе части — цельнокроенные. Аппликацию в виде стебля и листочков лучше выполнить до стачивания сарафана. Стачать плечевые и боковые швы.

Цветок (кстати, это может быть не только ромашка, но и любой другой — тут уж как фантазия подскажет), можно вырезать

из плотной белой бумаги, или, как в моем случае, обтянуть поролон (толщиной 1 см) тканью. Для того, чтобы серединка выглядела объемной, ее диаметр должен быть в два раза больше диаметра вы-

резанной части цветка.
Ирина СКРЕБНЕВА,
г. Гомель.
Фото автора.

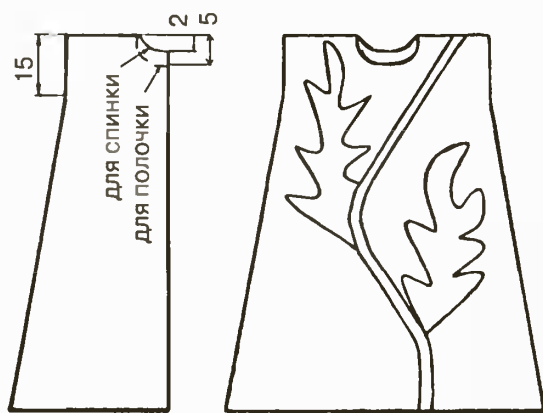

Выкройка сарафана

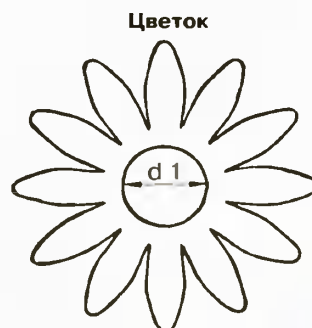

Цветок

Серединка цветка

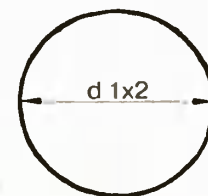

«Маленькая ежиха»

О хорошем костюме для новогоднего бал-маскарада нужно позаботиться заблаговременно. Еще лучше — сделать его своими руками. Эта увлекательная работа подарит много радости и преимуществ.

Во-первых, в таком наряде будешь только ты.

Во-вторых, ты можешь реализовать свои способности художника-модельера и швеи.

В-третьих, на это занятие уйдет все твоё свободное время, которое ты проведешь с большой пользой.

Я очень люблю костюмы из природного материала. Представляю на конкурс модель «Маленькая ежиха». Для костюма понадобятся высушенные стручки фасоли, плоды каштанов и желудей, засушенные цветы солидаго и физалиса.

Основой костюма — халат из однотонной ткани (бязи или ситца).

Главное — аккуратно пришить стручки (чтобы каждый последующий ряд наполовину закрывал предыдущий). Работу выполнять от низа изделия, завершая возле горловины.

Бусы сделаны из желудей и каштанов. Их поочередно нужно нанизывать на капроновые нити, предварительно проколов в плодах отверстия шилом или гвоздем, потом пришить к изделию. Головной убор — шапочка, связанная крючком (цепочкой) и украшен-

ная желудями.

Оригинальность костюму придают ветки солидаго и физалиса.

Если пофантазировать, то на ноги можно надеть черные колготки, на руки — черные перчатки, а на лицо натянуть кусок черного капронового чулка, сделав прорези для глаз и рта. Получится забавный «Негритенок». Это мои идеи. Дополните их своими — и удивите всех окружающих.

Александра
КОРЕНЕВСКАЯ,
14 лет,
д. Мошканы
Витебской обл.
На фото — автор.



Плед «Бабушкины ЛЯПКИ»



Рис. 1.

На Западе уже давно поняли, что любой, самый утонченно-модный и дизайнерски безупречный интерьер кажется надменно-холодным и неуютным без вещей ручной работы, которые очень удачно смягчают домашнее пространство. Ведь скатерти, салфетки, коврики, сделанные своими руками, придают дому индивидуальность и подкупают какой-то особой одушевленностью.

Если вы хоть немного изнаноchnые и лицевые петли, то можете попробовать сделать уютным свой дом:

свяжите настоящий плед для детской. Только не нужно пугаться внушительных размеров изделия. Дело в том, что плед собран из 64 маленьких (19x19 см) разноцветных квадратов-блоков. Я называю этот способ «бабушкины ляпки». Когда-то в доме у нее стоял рядом с печкой большой деревянный сундук, покрытый самодельным ситцевым ковриком, собранным из разноцветных ярких кусочков ткани, напоминающим лоскутное одеяло. Называла его бабушка почему-то милым и веселым словом «ляпки». Вот и наш плед тоже будет собран из разноцветных квадратиков-«ляпок».

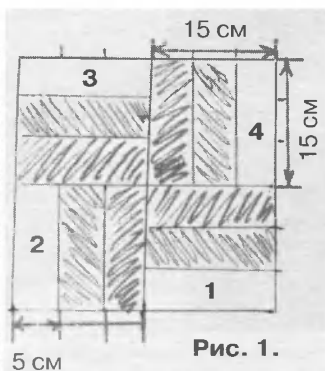
Для того, чтобы связать один блок, нужно набрать на спицы 35 петель (количество петель зависит от толщины пряжи, и чем она будет объемнее, тем лучше). Первые 10 рядов каждого блока вяжите платочной вязкой, затем первые и последние 5 петель — платочной, а остальные, средние петли — лицевой гладью. Чтобы край квадрата получился ровным, не забывайте первую петлю очередного ряда снимать, не провязывая, а последнюю провязывать в любом случае только изнаночной. Провязав 10 см, закончите 10-ю ряды платочной вязкой. Все — один блок готов.

Я бы посоветовала до начала работы нарисовать будущий плед на листе бумаги и продумать, какого цвета и как будут на нем расположены квадраты. Попробуйте обыграть три цвета: белый, голубой и розовый. Связав все 70 блоков, обвяжите каждый из них крючком столбиками без накида и соедините. Начинать сшивать нужно с середины. Кстати, вы можете вышить в квадратиках раз-



Рис. 2.

ные простенькие рисунки. Готовый плед нужно тоже обвязать крючком столбиками без накида, а по краям продернуть разноцветную бахрому, сделанную из остатков пряжи. Не сомневайтесь, это рукотворное чудо придется вашим детям по душе.

В дополнение к пледу можете связать и декоративную наволочку для маленькой (30x30 см) подушечки из 4-х квадратов (рис. 1). Для первого блока нужно набрать количество петель, равное половине длины стороны, т.е. 15 см. Высота квадрата должна быть тоже 15 см. Пряжей розового цвета наберите 25 петель и вяжите 5 см. Следующие 5 см вяжите пряжей голубого цвета и последние 5 см — пряжей белого цвета. Последний ряд петель закройте. Для следующего блока наберите 25 петель пряжей розового цвета по боковым косичкам первого квадрата, равномерно распределив прибавки. И вяжите точно так же, как и первый блок. Затем по боковым косичкам второго блока наберите петли для третьего и т.д. Когда будет связан последний, четвертый блок, его боковую сторону сшейте с началом первого. Вторую наволочку вяжите точно так же и обе половинки сшейте. Кстати, такой комплект из пледа и подушечки — прекрасный подарок для новорожденного. Один из блоков пледа можно украсить вышивкой знака Зодиака (рис. 2).

Прелесть «бабушкиных ляпок» в том, что они дают простор для фантазии, а вещи, связанные этим способом, обладают открытым и уживчивым нравом. Они очень естественно смотрятся среди мебели любого облика. Маленькие подушки, готовые притулиться, где угодно, и теплый плед, вроде бы ненароком, «случайно» позабытый на поручне кресла или спинки дивана, составят милое убран-

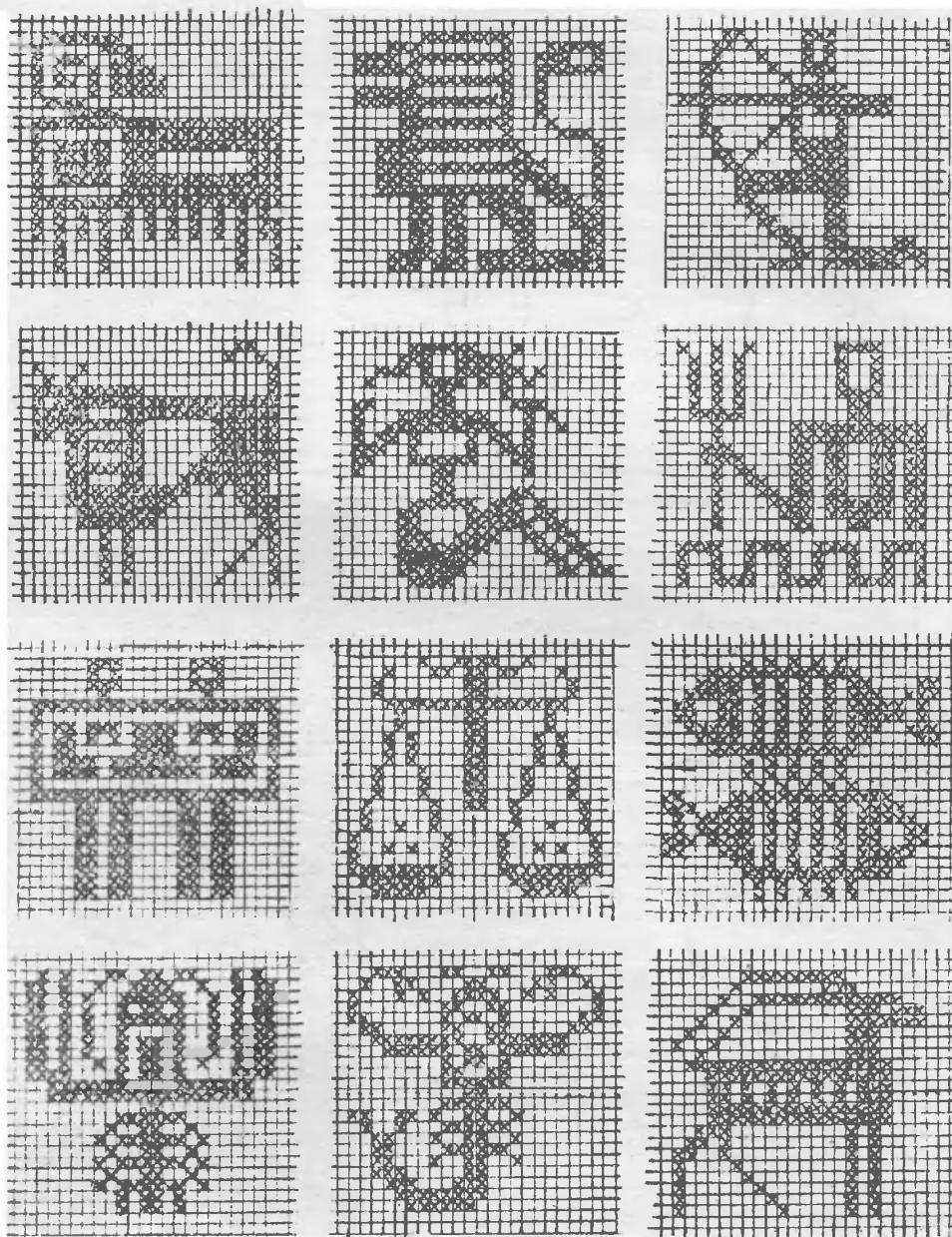
ство ваших комнат.

Этим способом можно связать скатерти, салфетки для подголовников кресел и спинки дивана, коврик для детской или чехольчики для холодных пластиковых табуреток на кухне. Между прочим, это идеальная вещь для того, чтобы привлечь в дом удачу. Наши бабушки знали немало способов, как это можно сделать при помощи вязания. Вам понадобятся нитки столько цветов, сколько человек живет в доме. Вот из них-то и нужно связать накидку для табурета, которым будут пользоваться все члены семьи. Когда чехольчик будет готов, нужно положить его в восточный угол на трое суток. Затем трижды встряхнуть и столько же раз сказать заговор: «Тряска, встряска, ко мне удача и к ней завязка». Без заговора, известное дело, удачу в дом приманивать — пустое занятие.

Этот способ вязания, который я назвала «бабушкины ляпки», имеет много плюсов:

- позволяет быстро обновлять интерьер. Изделия просты в изготовлении и неприхотливы. Их несложно поменять, если они надоели или обтрепались;

- не требует больших затрат, ведь для вязания можно использовать остатки пряжи (только не забывайте, что толщина нити должна быть обязательно одинаковой для всего изделия);

- все вещи легко объединить при помощи цвета в единый ансамбль.

Вязать этим способом можно, сидя у телевизора, или в пасмурные выходные, когда за окном промозгло и слякотно, а вы, уютно устроившись в кресле, постукиваете спицами: петелька за петелькой, ряд за рядом, и на ваших глазах рождаются узорчатые, разноцветные «бабушкины ляпки».

Любовь УСТЬЯНЦЕВА,
с. Огнево Челябинской обл.

НЕСКУЧНЫЕ ИДЕИ

Забавные аксессуары

Из остатков шерстяной пряжи можно сделать множество забавных аксессуаров. Например, если на детский шарфик нашить несколько разноцветных помпонов, получится «сороконожка». Можно связать варежки-«человечки» (ручки, ножки и улыбающийся рот вышить). Еще немного ниток разных цветов — и можно «посадить» на каждый пальчик детской перчатки различные фигурки зверушек и человечков. Цветными нитками вышить носки. Дети с удовольствием будут носить такие вещи.

Можно связать носки-«дутьши» для взрослых и детей. Все ниточки (даже маленькие, длиной 10-15 см) свяжите между собой в одну длинную нить чередуя цвета, сматывайте в клубок. Хвостики узелков должны быть 3-4 см. Сначала свяжите резинку носка длинной ниткой без узелков (можно по 2-5 рядов разным цветом), а затем, когда вывязываете пятку, переходите на нить с узелками и все хвостики заправляйте внутрь, чтобы носок получился пушистым изнутри. «Дутьши» будут намного толще и теплее обычных носков. И все кусочки нитей пойдут в дело. Учтите, что нитей с узелками уходит на одни носки несколько больше, чем обычных.

Надежда КОРОБОВА,
с. Знаменка
Алтайского края.

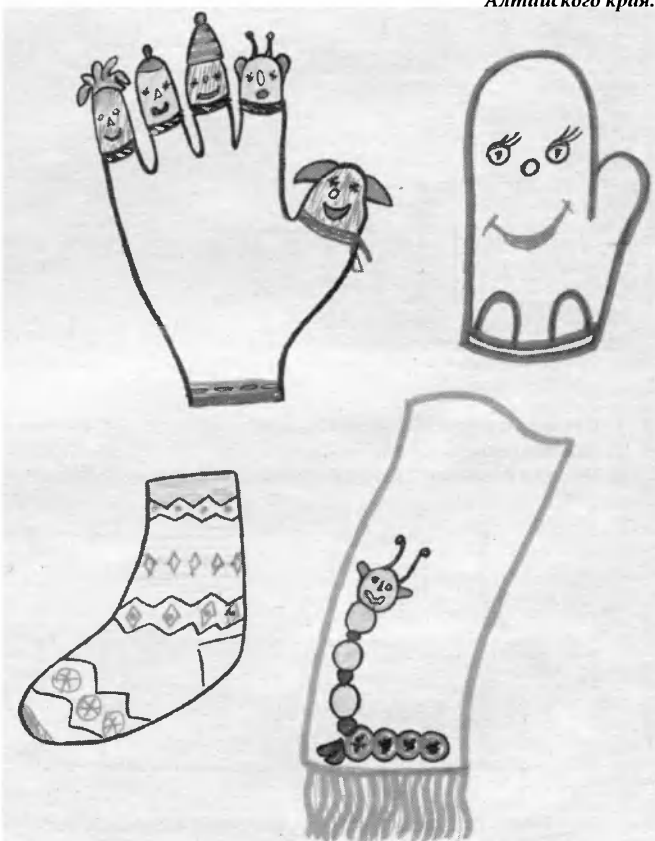



Резной расписной обеденный стол.

Представляю на суд читателей мою работу — обеденный стол с резными ножками, вырезанными из сосновых панелей, и резной горизонтальной стяжкой (рис. 1). А чтобы сделать стол еще красивее и необычнее, я обратился к профессиональной художнице с просьбой расписать столешницу в жостовском стиле.

Для тех, кто хоть немного может работать электролобзиком и фрезером, особых сложностей в изготовлении стола нет.

Стол резной, расписной

Фигурную столешницу размерами 1700х650х38 мм я купил готовую в магазине стройматериалов. Все другие детали изготовил под нее.

Основные детали — ножки стола. Их резная форма всецело зависит от вашей фантазии. Я начинал с рисунка-эскиза, где в уменьшенном масштабе изобразил конфигурацию ножки как можно подробнее (лучше рисовать при помощи лекала). Затем сделал рисунок ножки в натуральную величину. Эскиз легко увеличить, разбив его на клетки.

После того, как все детали рисунка были окончательно проработаны, я вырезал трафарет. Наложил его на доску и карандашом перевел контуры будущей ножки стола. В качестве материала для ножки использовал мебельный щит размерами 750х500х28 мм.

Чтобы обе ножки получились одинаковыми, две доски сбил между собой парой гвоздей, после чего с помощью торцевых фрез и круглых цилиндрических пил высверлил сквозные отверстия разных диаметров. Отверстия лучше прорезать в щите в



Рис. 1.

1. Столешница 1700х650х38 мм;
2. Резные ножки стола — 2 шт.;
3. Резная горизонтальная стяжка;

4. Клинышки — 2 шт.;
5. Брусочки 450х40х40 мм — 2 шт.;
6. Шурупы 4х70 мм — 16 шт.

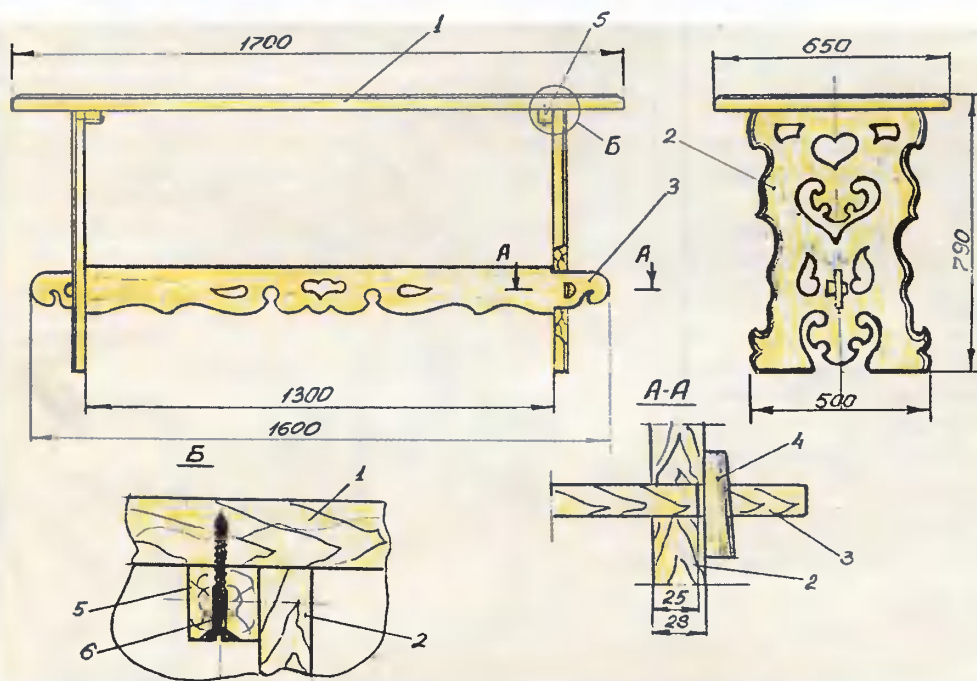

Рис. 2. Схема изготовления клинышков.



Рис. 3. Брусочек 450х40х40.

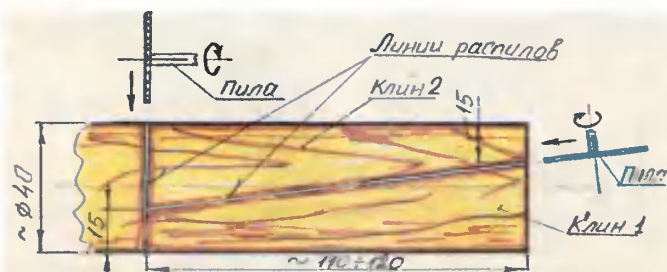

Журнальный столик на колесиках с расписной столешницей.

два этапа — сначала с одной стороны, потом перевернуть щит и прорезать с другой стороны. Делать это необходимо, чтобы при одноэтапном сверлении исключить подрывы дерева на выходе фрезы с другой стороны.

Контуры ножек вырезал электролобзиком. На этом можно было бы и остановиться, зашкулив края ножек. Но особую красоту резным элементам мебели придает фрезерование фигурных кромок по контуру деталей, что я и сделал ручной электрической фрезерной машиной. В результате получились изящные, хорошо обработанные ножки стола.

Следующим этапом было изготовление резной горизонтальной стяжки для ножек стола, выполненное аналогичным образом.

Чтобы соединить ножки стола стяжкой, я сделал клинышки из черенка лопаты. Распилил черенок наискосок вдоль и отрезав распилен-

ные части, получил два клинышка (рис. 2). Лучше сделать их чуть длиннее, чем требуется. Вставил стяжку в прорези ножек и стянул ножки стола, забив клинышки в отверстия стяжек. Лишнюю длину клинышков обрезал. Более прочные крепления ножек к столешнице лучше выполнить с помощью брусков (рис. 3), посаженных на мебельный клей и соединенных шурупами 4x70 мм. Отверстия под шурупы в брусках диаметром 4 мм просверлить заранее).

Покрыв все детали бесцветным мебельным лаком (один-два слоя нитролака НЦ и два-три слоя лака ПФ).

Кстати, на даче у меня есть и другой расписной столик — на колесиках: это не только красиво, но и удобно.

Виктор АКИМОВ,
г. Видное Московской обл.
Фото автора.

ВОЗЬМИТЕ НА ЗАМЕТКУ

Для ремонта различных деревянных предметов отлично подходит сахарная замазка. Для этого 120 г сахара и 30 г извести растворить в 400 мл воды и нагревать 4 часа на небольшом огне.

После этого ввести в раствор измельченный плиточный костный клей, а через сутки слить избыток раствора. Оставшийся набухший клей нагреть на водяной бане и добавить к нему древесные опилки — в таком количестве, чтобы получилась эластичная замазка. Срок ее окончательного затвердевания — 48 часов.

Людмила ДУДЧИН,
д. Гитово Тверской обл.

Для изготовления ножей-косяков, резачков я использую сломанные дисковые фрезы по металлу. На наждаке придаю куску фрезы примерную форму нужного инструмента. Из древесины твердых пород (лиственных) вытачиваю ручку, делаю в ней отверстие, куда заливаю эпоксидный клей и вставляю стальную заготовку. Сутки сохнет, потом на наждаке придаю заготовке нужную форму. Затачиваю готовый инструмент сначала на грубом, потом на мелком наждаке. Полирую на войлочном круге с пастой голя.

Владимир ПЕКЛИН,
г. Могилев.

По окончании отделки комнаты вам необходимо закрепить какие-нибудь навесные конструкции. В месте будущего отверстия наставьте пробойник, закрепленный в рукоятке (желательно, металлической, с «ударной» головкой). Молотком нанесите 4-5 ударов по рукоятке, формируя таким образом небольшую начальную канавку (кстати, если сверлить бетонную стенку по разметке, сверло может «съехать» в сторону и в желаемом месте отверстие не получится).

Далее закрепляете в электродрель победитовое сверло на несколько размеров меньше. Например, если нужно отверстие d 10 мм, то сверло должно быть d 4-6 мм. Не секрет, что победитовые сверла любят воду. Я решаю эту проблему погружением сверла через каждые 15-20 сек. сверления в воду. Цикл повторяется: 4-5 ударов молотком, сверление сверлом меньшего диаметра, погружение сверла в воду. Когда достигнута необходимая глубина отверстия, то не составит труда расширить соответствующим сверлом отверстие до нужного диаметра.

И последнее — во время работы с электродрелью я снимаю щетку со штанги пылесоса, подношу последнюю к зоне сверления и включаю — пылесос забирает всю пыль и стенка остается чистой. Конечно, одновременно работать с дрелью и пылесосом невозможно, но у нас дома всегда есть добровольные помощники: мои близкие.

Александр НОСОВ,
г. Клецк Минской обл.

Издательство "Радар" г. Москва www.lcalmaz.ru

Хотите открыть или развить свое небольшое дело?

Если у вас есть дача, гараж, сарай, уголок в доме, клочок земли, рядом лес или пруд, есть желание иметь доход и быть свободным, вы тоже сможете это сделать с помощью наших новых курсов

Как открыть своё дело

- Одному (70 разных простых и доступных вариантов) ... ц. 90р.
- Семье, коллективу (85 разных доступных вариантов) ... ц. 110р.
- В селе, частном доме, на даче (80 разных вариантов) ... ц. 80р.
- За счет фирм (510 всяких предложений фирм для вас) ... ц. 120р.
- Оборудование для своего дела (542 наименования) ... ц. 110р.
- С чего начать (ваши первые шаги, секреты успеха) ... ц. 80р.

Содержат конкретные планы действий, затраты, доход, адреса, телефоны, цены, советы. Рекомендованы Союзом предпринимателей. Из 1287 вариантов любой может найти для себя дело: на весь день, на 1-2 часа, без денежных вложений, с доходом от 5 до 300 тыс. р. в месяц.

Цена полного комплекта (все 6 сборников) — всего 350 руб.

Всем — в подарок — информация о нашей книге "Ваш стартовый капитал". ЗАКАЖИТЕ (желательно на открытке) у распространителя по адресу 607220, г. Арзамас, пр-т Ленина, 164, Инфоцентр "Алмаз", отдел 10-11. Оплата при получении на почте. Стоимость доставки — 7 руб. + 5% от цены заказа.



Забавные ПТИЧКИ

Внук Стасик все свои каникулы проводит у меня. Весной и летом мы с ним и племянником Димой ходим в лес, собираем шишки, всевозможные коряги, сухоцветы. Потом из всего этого мастерим поделки. Представляем на суд жюри конкурса свои работы.

«Совушки». Каждая из птиц сделана из двух еловых шишек, палочки-клюва;

шляпки — из сухих древесных грибов. Сидят совушки на сосновой ветке, закрепленной на круге, сплетенном из ивовых прутьев.

«Ворона». Эта птица сделана из трех еловых шишек, для носа и хвоста использованы кривые шишки. Шапочка у вороны — из сухоцвета, бусы — из семян тыквы. Для крепления шишек между собой шилом сделаны отверстия, куда вставлены заостренные спички, смазанные клеем ПВА.

Присмотритесь: у каждой птички свое «лицо». Главное — найти его.

Нина ЧЕРКАС,
г.Любань Минской обл.
Фото из семейного
архива автора.

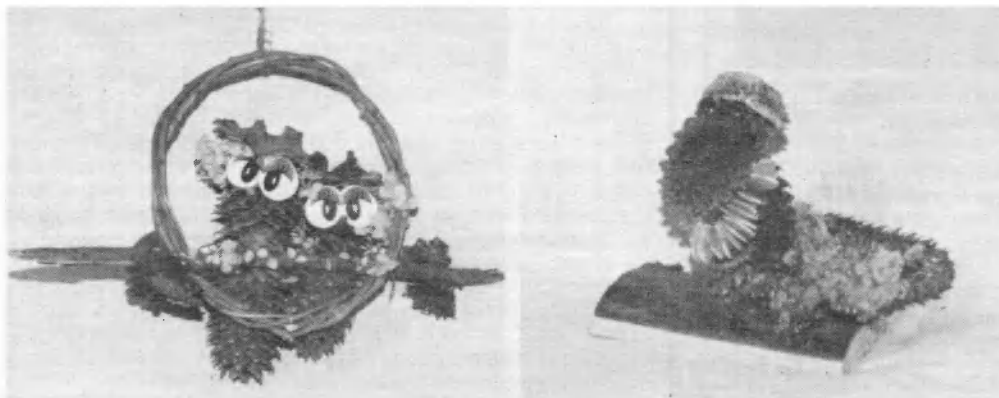

«Совушки»

«Ворона»

Простое и быстрое утепление

Зимой в квартире много хлопот доставляет балконная дверь. Одни запечатывают ее на всю зиму, другие прикрывают чем-нибудь ее или низ в особо холодное время.

Я уже несколько лет пользуюсь утеплителем, который изготавливаю за 20 мин. Для этого требуются старые газеты и канцелярский клей. Складываю вместе 5-6 развернутых газетных листов, сворачиваю их в трубу d 11-12 см, заклеиваю ее. Готовлю несколько таких труб. В каждую набиваю мягкую газетную бумагу, заклеиваю верхние и нижние отверстия, оклеиваю трубы еще одной-двумя газетами (см. рис.), и щит-утеплитель готов. Устанавливаю его между наружной и внутренней балконной дверью — он плотно занимает пространство снизу до стекла. Если нужно выйти на балкон, утеплитель легко убрать и затем вновь поставить на место. Размеры утеплителя, конечно, можно изменить по размерам вашей балконной двери.

Татьяна ЗАЯЦ,
г.Минск.

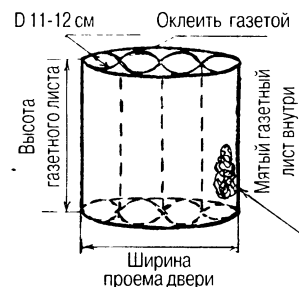

МЫ СПРОСИЛИ — ВЫ ОТВЕТИЛИ

На что годится скотч

Прочитала заметку «Липкий помощник» («ДС» № 5, 2004 г.) и хочу рассказать, как я использую скотч.

Я очень люблю вышивать, поэтому собираю и храню много различных схем для вышивок, некоторые из них рисовала сама. Но бумага, к сожалению, недолговечна, поэтому всю поверхность газетных вырезок и других бумажных памяток я проклеиваю скотчем с обеих сторон.

Пригодился скотч и когда я решила сделать новый набор для специй. Баночки взяла из-под детского питания, подготовила красивые наклейки с названиями специй и закрепила их на баночках скотчем так, чтобы полоска

скотча выступала на 5 мм за края наклейки.

А еще я использую скотч в огородных делах. Ведь как зачастую бывает? Получили хороший урожай моркови или другого какого овоща, а какой сорт покупали — забыли... Чтобы такого не случилось, я беру кусок упругой проволоки длиной около 40 см и прикрепляю к нему клеенную скотчем с двух сторон часть пакетика из-под семян, на котором указано их название. Такой флажок устанавливаю на грядке. Очень удобно, и не нужно напрягать память.

Валентина ЯКИМОВЕЦ,
г.Кобрин Брестской обл.

Сани, которые можно свернуть

В сложенном, а вернее — в свернутом виде такие сани можно переносить под мышкой, а в багажнике автомобиля уместится даже несколько саней-рулонов.

Конструктивные особенности и форма саней таковы, что скольжение со склона проходит плавно, без скачков и тряски. Благодаря низко расположенному центру тяжести упасть с этих санок практически невозможно.

лодках сделаны пазы. Спериодически колодки прикреплены к шайбам с помощью болтов и гаек-барашков. Таким же образом они соединены с задней поперечной рейкой.

Днище саней сделано из линолеума. С верхней стороны оно усилено деревянными рейками. Передняя часть образована двумя круглыми деревянными шайбами d 225 мм и толщиной 20 мм. Они скреплены четырьмя поперечными рейками в нечто, напоминающее катушку. Линолеум прибит к поперечным рейкам и шайбам небольшими гвоздями с широкими шляпками. В передней части санок установлены также две продольные колодки, имеющие треугольную форму. В местах стыков с поперечинами на ко-

Для того, чтобы санки скатать в рулон, достаточно отвернуть гайки-барашки и днище из линолеума обернуть вокруг катушки.

При длине саней в развернутом виде около метра на них вполне можно кататься втроем. Управлять санками лучше всего с помощью палки, притормаживая ею во время спуска. Для улучшения скольжения нижнюю часть днища можно покрыть паркетной мастикой.

Возможно применение иных материалов, схожих по достоинству с линолеумом.

Сергей БАЛОБИН,
п. Самохваловичи Минской обл.

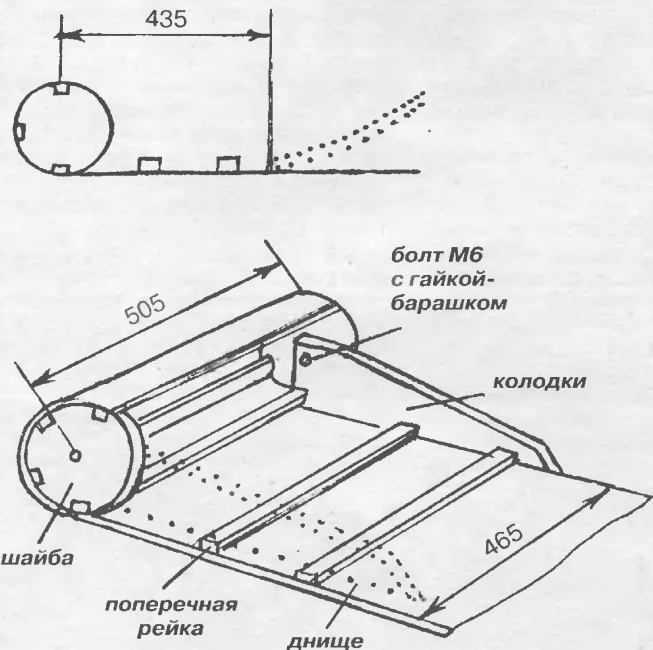

Кроссворд

Составил Владимир СКОПЦОВ, г. Гродно

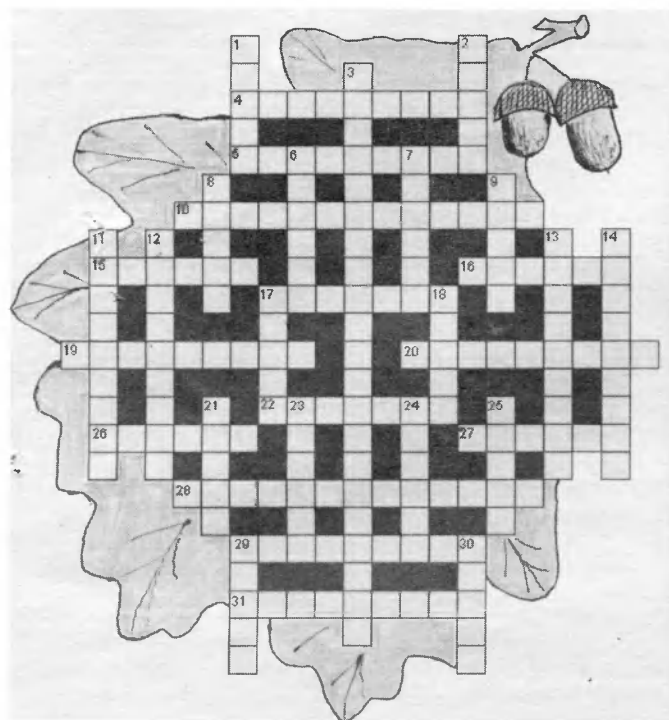

ПО ГОРИЗОНТАЛИ: 4. Советский поэт. 5. Растение с плодами, лопающимися от прикосновения. 10. Решимость, упорство. 15. Столица бывшей союзной республики. 16. Знак, несущий сообщение, оповещение. 17. Литературный жанр. 19. Человек, горячо преданный своему делу. 20. Персонаж оперы Бородина «Князь Игорь». 22. Произведение живописи. 26. Образное определение. 27. Высшая точка Алтая. 28. Спортсмен. 29. Центр угольного бассейна на юго-западе Румынии. 31. Математическое действие.

ПО ВЕРТИКАЛИ: 1. Французский физик XVIII-XIX веков. 2. Птица северных побережий. 3. Свойство фотографической бумаги, пленки. 6. Китайское парусное судно. 7. Смелость, бесстрашие. 8. Пастух-овцевод. 9. Повторяющееся понижение уровня океана. 11. Автор романа «Прощай, оружие!» 12. Балет П.И. Чайковского. 13. Колебания низкой частоты, невоспринимаемые слухом. 14. Героиня романа И.А. Гончарова «Обломов». 17. Породистая лошадь. 18. Духовой инструмент народов Закавказья и Кавказа. 21. Русский художник. 23. Летний месяц. 24. Естественный фон для киносъемок. 25. Марка фотоаппарата. 29. Рассказ из «Записок охотника» И.С. Тургенева. 30. Приток Дуная.

Ответы на кроссворд, опубликованный в № 10

ПО ГОРИЗОНТАЛИ: 1 Венец. 3. Алиби 8 Веретено. 9 Тиратрон. 12. Акциз. 14. Тратта 15 Фанера 18 Октан 19 Декор 21 Лямус. 22 Терем 26. Пурпур 29 Октант. 30 Содом 33 Оптимизм. 34. Ариометр 35 Хутор. 36. Фагот

ПО ВЕРТИКАЛИ 1 Верстак 2. Елей 4 Лорх. 5 Изразец. 6 Горка. 7 Атик 8. Вектор 10 Нагано. 11 Стежлярус 13 Вагонетка 16. Гарус. 17. Репер. 20 Шапито. 23 Футляр 24 Триптих 26 Лауреат 27. Догма. 28. Топаз. 31 Кино. 32 Леса.

Свитер «Васильки»

Потребуется: 400 г серой, 50 г синей, 50 г сиреневой, 20 г цвета мяты полушерстяной пряжи, 30 г пряжи типа «травка» синего и сиреневого цвета. Спицы № 3, круговые спицы № 3.

Размер 46-48.



Лицевая гладь: лицевые ряды — лицевыми, изнаночные — изнаночными петлями.

Вывязываемый узор выполняется лицевой гладью по схемам (1 клетка соответствует одной петле).

Спинка. Набрать серой нитью 114 п. и связать для планки 7 рядов, 8-й ряд — изнаночный для перегиба. Провязать еще 3 ряда лицевыми, затем вывязывать узор, распределяя следующим образом: 5 п. серой, 32 п. на цветок, 4 п. серой, 32 п. на цветок, 4 п. серой, 32 п. петли на цветок, 5 п. серой нитью. В высоту узор повторить 4 раза. На высоте 70 см от планки для горловины закрыть средние 38 п. Для закругления закрыть 1 раз 4 п., 2 раза по 2 п. Оставшиеся петли закрыть.

Перед. Вязать аналогично, только на высоте 67 см для горловины закрыть средние 32 п. Для закругления закрыть 4 раза по 2 п., 1 раз по 1 п. Оставшиеся петли закрыть.

Рукав. Набрать 51 п., связать для планки 8 рядов,

9-й ряд — изнаночный для перегиба. С 10-го начать узор для планки: 2 ряда провязать нитью цвета мяты, затем включить сиреневую нить и вязать 2 п. цвета мяты, 5 п. сиреневой, 2 п. цвета мяты и т.д. Повторить еще 4 ряда, затем 2 ряда нитью цвета мяты. Планка готова, теперь начать вывязывать узор. Для расширения рукава с двух сторон прибавить в каждом 4-м ряду по 1 петле = 103 п. (48 см). Провязав от планки 50 см, закрыть все петли.

Сборка. Сшить швы, совмещая рисунок. Горловину обвязать на круговых спицах, вывязывая узор для планки, как на рукаве. Низ спинки, переда, рукавов и вырез горловины подшить внутрь.

Надежда АНДРОСОВА,
г. Могилев.
Фото Анатолия ТОЛКАЧЕВА.

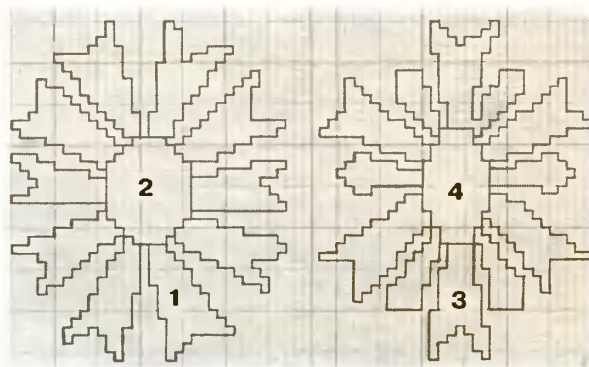

1 — синяя нить
2 — синяя «травка»

3 — сиреневая нить
4 — сиреневая «травка»

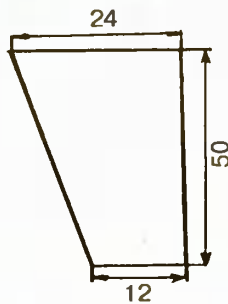
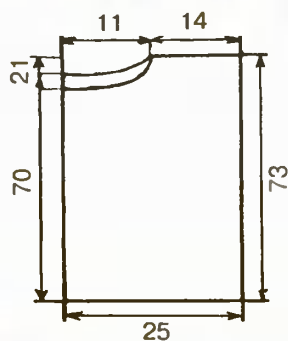

«Толока. Делаем сами»

№ 11 (104)

Выходит 1 раз в месяц. Издается с марта 1996 г.

Шеф-редактор Татьяна САНЧУК

Редактор Светлана ГОНЧАРОВА.

Тел. (8-10-375-222) 25-14-94.

Учредитель и издатель — ООО «Издательский дом «Толока».

Свидетельство о регистрации ПИ № 77-11635

Индекс 63246 «Пресса России»

АДРЕС РЕДАКЦИИ:

214000 г. Смоленск, ул. Тенишевой, д. 4А.

Тел. (8-0812) 64-75-65, 64-75-64, т/факс 64-75-47

E-mail: toloka@sci.smolensk.ru, www.toloka.com

ДЛЯ ПИСЕМ: 214000 г. Смоленск, главпочтамт, а/я 488.

СП «АиФ Казахстан».

Отдел распространения в Казахстане:

8 (327-2) 502-164, факс 8 (327-2) 736-770. E-mail: toloka@aif.kz.

Отдел подписки в Казахстане:

8 (327-2) 502-260, факс 8 (327-2) 736-770. E-mail: toloka@aif.kz.

Цена свободная

Подписана в печать 16.11.2004 г. Время подписания в печать 16.00

Тираж 69740 экз. Заказ № 9894.

Отпечатана в ФГУП Смоленский полиграфический комбинат (214020 г. Смоленск, ул. Смольянинова, д.1).

Газета набрана и сверстана в компьютерном центре «Толоки».

Сегодня также вышли газеты: «Народный доктор», «Цветок», «Толока в России», «Воскресная газета», «Зоохобби»; брошюра «Сорта овощных культур».

Авторы опубликованных материалов несут ответственность за точность приведенных фактов.

В связи с вводом в действие Налогового, Трудового кодекса гонорар и призы вы сможете получить только при указании номера страхового свидетельства по пенсионному фонду, даты рождения, паспортных данных, адреса прописки.

Следующий номер газеты выйдет 21 декабря 2004 г.