

Делаем  
Д сами

Советы домашним мастерам и мастерицам

# Делаем Д сами



Толока

Valka50



Наш сайт  
в Интернете:  
[www.toloka.com](http://www.toloka.com)

№ 24 (189)  
Декабрь 2008

Основана 25 марта 1996 г. Выходит 2 раза в месяц. Подписные индексы: 63246 (кат. «Пресса России», кат. агентства «Роспечать»), 12660 (кат. «Почта России»), 13246 (в Казахстане)

## Очарование «Невесты»



Фото Александра ЛИТВИНА

При желании елку можно превратить даже в невесту (а может, сбжавшую невесту в елку?). О новогодних елочных фантазиях читайте на стр. 6

С НАСТУПАЮЩИМ,  
ДОРОГИЕ  
САМОДЕЛКИНЫ!

В НОМЕРЕ:

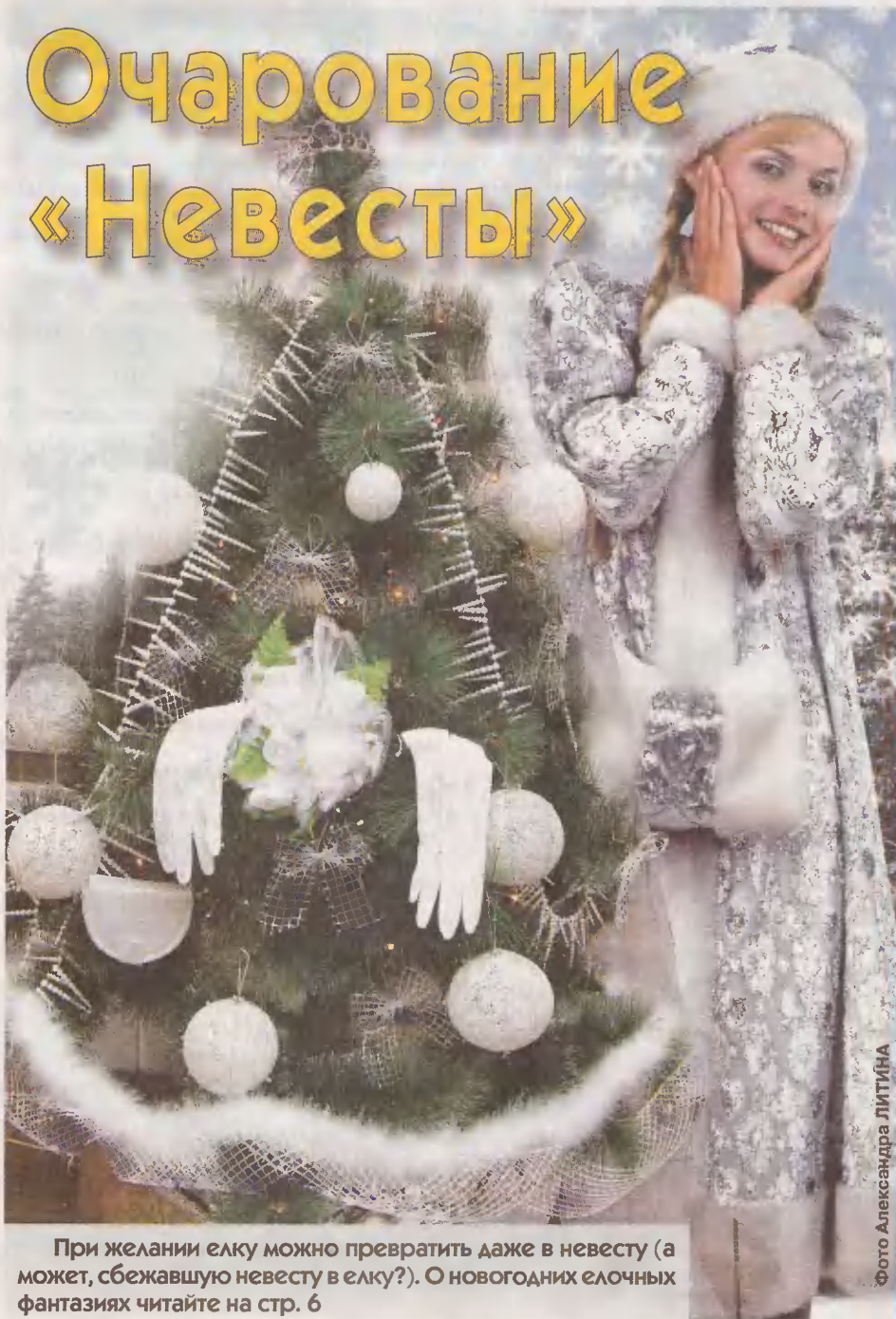
**Крепления  
для елки**

— стр. 3

**Гороскоп  
от «ДС»**

— стр. 5

**Денежная  
коровка**

— стр. 12

**«Снежный»  
жилет**

— стр. 14

**Универсальная  
печь**

— стр. 17

**Костюм  
«Арлекино»**

— стр. 21

ISSN 1812-0733



9 771812 073001 0 8024

## КОЛОНКА РЕДАКТОРА

Подводя  
черту...

С детства сохранилось ощущение, что с наступлением Нового года начинается какая-то другая жизнь и все беды-неудачи остаются где-то «по ту сторону». Надеюсь, так оно и случится, а «Делаем сами» будет радовать вас и дальше.

Расставаясь с вами до будущего года, хочу сказать огромное спасибо всем, кто эти 12 месяцев был с «ДС» неразлучен! А также авторам, которые присылали свои работы, делились опытом изготовления красивых и нужных вещей. И не расстраивайтесь, если ваше письмо не попало на страницы газеты, — все еще впереди. В частности, это касается и участников конкурса «Руки — золото, глаз — алмаз!». Хотя срок отправки писем и истекает 31 декабря (так что поторопитесь!), их уже пришло так много, что мы просто не успели опубликовать все в этом году. Поэтому продолжим печатать снимки ваших удивительных работ и после Нового года, тем паче, что подведение итогов конкурса намечено лишь на май 2009 г.

Если же статья была опубликована, но вы не получили за нее обещанный гонорар, не вините в этом редакцию (мы всегда стараемся держать свое слово!) — скорее всего, дело в недостающих сведениях, которые, согласно законодательству, должен предоставить в редакцию каждый автор (перечень необходимых данных — на стр. 23). Пожалуйста, учтите это на будущее.

По традиции наш 24-й номер посвящен новогодним приготовлениям. Надеемся, что собранные в нем советы от читателей помогут вам сделать праздник ярким и незабываемым.

И напоследок о самом главном! От имени всего редакционного коллектива «Делаем сами» желаю вам и вашим близким крепкого здоровья, творческого вдохновения и веселого настроения.

**Пусть все у вас получится в новом году. Будьте счастливы!**

Елена НЕКРАШЕВИЧ  
E-mail: LenaN@toloka.com

## ПОЗДРАВЛЯЕМ!

## С юбилеем!

В январе свой 70-летний юбилей отметит наш давний коллега и интереснейший человек — доктор с/х наук астролог Валерий Авксентьевич МАТВЕЕВ.

Наверняка, многие авторы и читатели «ДС», среди которых не только умелые мастера и мастерицы, но и садоводы-огородники, дачники, знакомы с ним благодаря такому толковскому изданию, как «Календарь-справочник садовода и огородника». Ведь именно Валерий Матвеев — редактор этого издания, консультирует и помогает читателям ориентироваться в мире дачных дел.

От всей души поздравляем Вас, Валерий Авксентьевич, с прекрасной датой! Искренне желаем крепкого здоровья, радости, успехов в работе и уюта в доме!

*Сегодня день особенный у Вас,  
Вам — 70, но их скрывать не надо.  
Пусть эти годы Вас не ушатат,  
Они богатство Ваше и награда.*

*И не беда, что волос поседел,  
Душа, как прежде, молодой осталась!  
А 70 — не осень, не предел,  
То Ваша мудрость, но еще не старость.*

Коллектив газеты «Делаем сами»



## ЧИТАТЕЛИ ПОЗДРАВЛЯЮТ!

Газете «Делаем сами» посвящается:



*Бывает братство кровное, бывает  
душ родство,  
А есть родство по творчеству — не  
каждому дано!  
В стране богатой нашей такие  
люди есть —  
Идеи, как из чаши, их всех не  
перечесать!  
Но ты, «ДС»-подруга, объедини-  
ла нас,  
Мы узнаем друг друга все лучше  
каждый час.  
И тучи улетают, и на душе свет-  
лей,  
Газету вновь читаем, как письма  
от друзей.*

Светлана ТЫЩЕНКО,  
п. Каспий Астраханской обл.

## Читайте в следующем номере:



- Сам себе дизайнер. Кухня в крестьянском стиле
- Шьем символ года. Бычок — синий бочок
- Хитрости Самоделькина. Полки... на окне
- Хозяину. «Ложе» для яблочка
- Ниточка, иглолочка. Вышивка «Снегири»
- Премьера рубрики «Возрождение». Крест рукотворный

# Хорошо стоим

Не сомневаемся, что мода на искусственные елки скоро пройдет. Ведь, как ни брызгай их дезодорантом с запахом хвои и ни осыпай налетом инея, все равно крашеная безжизненная пластмасса (а в случае с китайскими производителями еще и сомнительного происхождения) не может заменить натуральную лесную красавицу. Возможно, в скором времени у нас, как на Западе, появятся питомники, в которых специально выращенные в кадках елки дают в новогодние праздники напрокат с последующим возвратом. А пока наши читатели вновь стали интересоваться подставками для живых елок, поскольку в магазинах цены на эти приспособления «кусаются». Предлагаем для небольших елок (до 2 м) два варианта подставок — простых, дешевых и проверенных временем. Их нетрудно изготовить, а прослужат они не один год.



## Тренога

**Понадобится:** отрезок трубы  $d\ 48/41 \times 110$  мм, 3 металлические пластины  $4 \times 28 \times 500$  мм, болт М8х40, гайка М8.

В верхней части отрезка трубы **1** (рис. а) сверлим отверстие **2**  $d\ 8,2$  мм, нарезаем метчиком резьбу, привариваем с внешней стороны гайку **3**. Пластины **4** (рис. б) изгибаем согласно чертежу и привариваем к трубе с трех сторон (угол между ними дол-

жен составлять 120 град.). Подрезаем ствол елки ножовкой, опускаем в трубу до уровня «пятки» треноги и фиксируем его болтом **5** (рис. 1 в).

Ставим треногу над небольшим ведром, наливаем воду комнатной температуры и бросаем в нее несколько таблеток аспирина. Можно приступать к украшению елки.

Александр ГРИГОРЬЕВ,  
г. Витебск

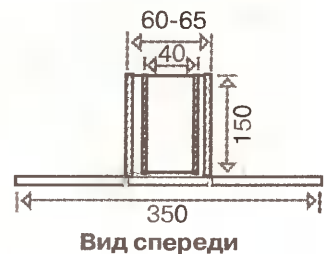
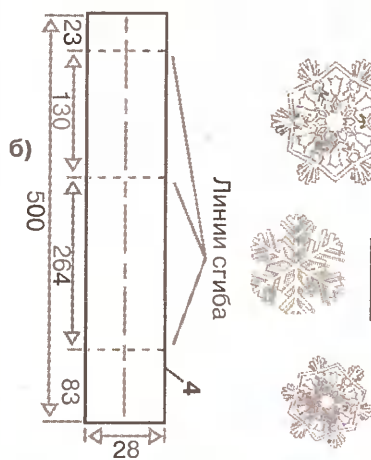
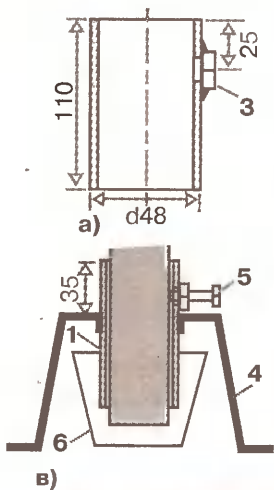

Герман ГОРШКОВ,  
г. Муром

## «Подстаканник» на крестовине

Подбираем два отрезка трубы  $d\ 40-45$  мм,  $d\ 60-65$  мм длиной 150 мм и металлическую полосу, по ширине равную диаметру большей трубы. Толщина полосы и стенок трубы — 3 мм. Свариваем из полосы крестообразную подставку  $35 \times 35$  см, но не в накладку, а **встык**. В более тонкой трубе просверливаем по окружности несколько рядов отверстий  $d\ 6-8$  мм. Привариваем обе трубы к **центру** перекрестия, расположив их одна в другой (см. рис.). Вставив елку, заливаем в промежуток между трубами воду. Поскольку подставку делаем один раз, а толщина елки может меняться, для более плотного контакта ствола со стенкой внутренней трубы используем деревянные клинья или обтесываем ствол под диаметр трубы.





# Какой подарок без открытки?!



*Все-таки, согласитесь, в ней есть особенная прелесть. Несколько теплых, душевных пожеланий — приятное приложение к подарку! Можно, конечно,*

*открытку и купить, но интереснее сделать самому, а тем более такую оригинальную, как предлагают наши читатели.*

## Домик — из лука, снег — из манки

**Понадобится:** открытка с белым фоном, луковая шелуха, манка (или сухое молоко), высушенные листья, клей ПВА, пинцет и кисточка.

Внизу открытки приклеиваем один на другой сухие листья. «Строим» домик: кисточкой наносим клей по контурам и посыпаем перетертой луковой шелухой. Излишки стряхиваем. Наносим клей на «крышу» и «дорожки» к дому и посыпаем сухим молоком, все лишнее стряхиваем.

Галина ТОПОРИЩЕВА,  
г. Миасс Челябинской обл.  
Фото автора



## Лесная гостья из пайеток

**Понадобится:** цветной картон, клей «Момент», зеленые пайетки, маркер и карандаш.

Складываем картон пополам. На лицевой стороне будущей открытки рисуем карандашом елку и обводим ее контур зеленым маркером. Постепенно наносим клей на рисунок, выкладываем пайетки. Делаем надпись «С Новым годом». Можно выложить ее из бисера — открытка будет выглядеть намного наряднее.

Ирина ПАХОМОВА,  
г. Волгоград  
Фото автора



## Веселый снеговик

Эта новогодняя открытка выполнена на картонке (можно взять фанеру или дощечку) в технике изонить. Моей внучке 3 года, и она вместе со мной делает свои первые шаги в этой «науке». Главное, правильно прошить круг и угол, а дальше все зависит от фантазии.

Снеговик выполнен из кругов разного диаметра, а ведро, елочка, снег и облака — из треугольников. Ручка метлы, ствол елочки вышиты тамбурным швом. Вот и готова лицевая сторона. А теперь делаем «начинку». Из зеленой бумаги вырезаем 5 прямоугольников 20x6, 16x5, 12x4, 10x3, 7x2 см и, сложив их «гармошкой» по 0,5 см, приклеиваем на расстоянии 2 см друг от друга. Открытка готова.

Людмила ОКУНЬ,  
г. Барановичи Брестской обл.  
Фото автора

Конечно, это далеко не все варианты самодельных открыток. Наверняка вы тоже сможете придумать что-нибудь не менее оригинальное. А если любите вышивать, «сочините» красивую открытку-вышивку! Подсказки найдете на стр. 10.



# Знаки инструментов от «ДС»

В канун Нового года все спешат дать астрологический прогноз знакам Зодиака на следующий год. Из года в год одно и то же... А что, если попробовать представить, что все люди делятся не на знаки Зодиака, а знаки-инструменты?! Интересно, какой вы знак по астрологии от «ДС»? Читайте и выберите свой.



## ГВОЗЬ

**Крепежное изделие из термически необработанной стальной проволоки.**

Несгибаемый характер — ваша основная черта. Вы — душа компании, стержень, вокруг которого собираются все. Одна из причин вашего успеха у окружающих — интеллигентный вид, ведь вы всегда ходите в шляпе, вернее, в шляпке.

## МОЛОТОК

**Ударный инструмент, применяемый для забивания гвоздей, разбивания предметов и других работ.**

Среди ваших друзей всегда найдется несколько гвоздей. Вас связывает с ними не просто дружба — вы коллеги: в 90 случаях из 100 вы работаете в паре. Но даже когда вы один, вас все равно хвалят открытым текстом — молоток! Не любят вас только растяпы, которым вы при случае не прочь «протиснуть» по пальцам.



## ТОПОР

**Инструмент, предназначенный для раскалывания, тески и рубки древесины. Топорище делают из древесины твердых пород.**

Вы очень справедливый человек. Когда в компании возникают разногласия, все идут искать правду к вам, клянутся, дают «голову на отсечение». А еще в вас есть что-то от молотка, стоит вам только перевернуться.

## ДОБОЙНИК

**Стальной конусообразный стержень, предназначенный для утапливания шляпок забиваемых гвоздей.**

Вам всегда всего мало, казалось бы, работа сделана, последний гвоздь вбит, а вы все ищете, к чему прицепиться. И, когда находите, тут уже гвоздю достается по шляпке, вернее, по шляпке.



## ГВОЗДОДЕР

**Ручной инструмент, предназначенный для извлечения с помощью рычага гвоздей, забитых в деревянные детали или конструкции.**

К вам обращаются, когда что-то пошло не так и нужно все исправить и начать заново. Чаще всех к вам за помощью приходит ваш друг — гвоздь. Из каких только безнадежных ситуаций и афер вы его не вытягивали!



## РУБАНОК

**Столярный инструмент, предназначенный для ручного строгания древесины, состоящий из деревянной или металлической колодки, резца (ножа) и зажимного клина.**

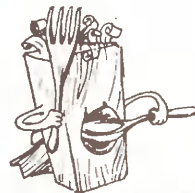

Однозначно, под этим знаком скрывается мужчина, на которого постоянно косо смотрит жена. И на это у нее есть причины, ведь вы большую часть свободного времени проводите на кухне и все «рубаετε» и «рубаετε». Но она вас все равно любит за ваши неповторимые кудряшки-стружки.

## ПИЛА

**Пила — ручной или станочный инструмент, основной частью которого является стальное полотно с зубьями по краю. Каждый зуб пилы представляет собой простейший резец клиновидной формы.**

Под этим знаком, конечно же, скрывается женщина, причем умудренная жизненным опытом, вероятнее всего, чья-то теща. Не стоит стесняться своего знака-инструмента. Если вас спросят: «Пила»? Отвечайте прямо — да! А что? Имеете полное право, сейчас Новый год, так почему бы и нет?!



## БУРАВЧИК

**Режущий инструмент для высверливания в мягкой древесине неглубоких отверстий диаметром от 2 до 10 мм.**

С вами лучше не оставаться наедине. Иначе может произойти непоправимое. Ваш партнер постоянно ощущает на себе ваш взгляд — вы его буравите и буравите. И как-то совершенно незаметно для себя он начинает оправдываться за то, чего даже не делал, постепенно запутываясь в своих показаниях.

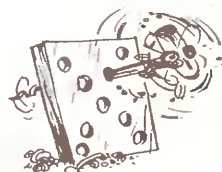

## ГРЕБЕНКА

**Столярный инструмент для разметки шипов и проушин угловых соединений. Представляет собой брусок с вырезом и набитыми в него гвоздиками (шпеньками), которыми проводят сразу несколько разметочных рисок.**

Вас окружают различные люди-инструменты, у каждого из которых свои индивидуальные особенности и черты характера, сильные и слабые стороны. Но вы этого не замечаете, для вас все на одно лицо, простите за тавтологию, но «вы всех гребете под одну гребенку»!

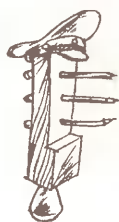

Ваш астролог-инструментарий  
Виталий ЗАБЛОЦКИЙ  
Рисунки Юрия ВИНУКОВО

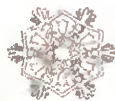

# Новогодняя галерея

Если вы из принципиальных, прагматичных, эстетических или каких-то иных соображений твердо решили не ставить у себя в квартире живую елку, отнеситесь к этому делу творчески. В качестве ориентира предлагаем вашему вниманию своеобразный хит-парад рукотворных «сестер» лесной красавицы.



**«Сырная елка»** — самая съедобная (она же — самая безотходная), несмотря на то, что роль сыра в ней исполняет соленое тесто.

**«Пампушка»** — самая жизнерадостная из всех участниц хит-парада. Должна понравиться малышне, потому что сделана из поллона.



**«Гостья из Африки»** — самая экзотичная елка, поскольку с таким же успехом может участвовать в хит-параде пальм.



**«Рождественская ночь»** — самая элегантная елка. После праздников может служить открытой шкатулкой для украшений.



**«Космос»** — самая футуристическая елка. Можно также рассматривать как образ елки конца нынешнего столетия.



**«Летний вариант»** — экологически самая безупречная елка. Кстати, ее также можно рассматривать как елку будущего при условии, что бразды правления на планете возьмут в свои руки «зеленые».



**«Новогодняя фантазия»** — просто самая стильная и нарядная елка.

# Елочка из бисера

**Понадобится:** бисер № 10 зеленого цвета — 15-20 г, стеклярус зеленый (рубка), проволока медная 0,2-0,3 для низания и 0,7-0,8 для отрезков.

**Техника плетения:** способ «коралл».

Прежде чем приступить к работе, набираем несколько метров стекляруса на проволоку (лучше использовать катушку с проволокой, чтобы ее было достаточно).

**Изготовление иголок.** На готовую проволоку со стеклярусом набираем **зеленую бусину**, протягиваем кончик проволоки через 6-10 шт. рубки, затягиваем — получилась иголочка (**схема 1**). На проволоке со стеклярусом снова отсчитываем 6-10 шт. рубки и, оставив 5 см проволоки, отрезаем. На отрезанный конец набираем бусину зеленого цвета и снова протягиваем проволоку через 6-10 шт. рубки, плотно прижимаем к первой иголочке и затягиваем — получилось 2 иголочки (назовем их условно деталью) (**схема 2**).

**Изготовление веточки.** Проволоку 0,7-0,8 мм нарезаем на **отрезки** длиной **12-15 см**. К концу отрезка прикладываем 1 дет. и проволокой 0,2-0,3 мм несколько раз обматываем отрезок. Затем, приложив уже 2 дет., обкручиваем проволокой виток к витку 0,5 см. Следующие 3 дет. (6 иголок) складываем в пучок и прикручиваем, затем обматываем проволокой еще и каждую деталь по 0,5 см. Прикручиваем еще

3 дет. Следующая сборка уже будет состоять из 4-х дет. и т.д. Всего на веточку уходит 13 дет., т.е. 26 иголок (условное их расположение показано на **схеме 3**, а готовая веточка — на **фото 1**). Таких веточек нужно всего 17, а на всю елку (такого размера, как на **фото**) — 700 дет., т.е. 1400 иголок.

**Сборка.** Дерево на фото состоит из 4-х одинарных, 4-х двойных (т.е. 2-х веточек, прикрученных на расстоянии 2-2,5 см от ствола), 4-х тройных (состоящих из 2-х веточек, скрученных вместе, с добавлением 3-й веточки) и 5-ти (по четыре) веточек, скрученных по порядку.

Собираем дерево по рисунку, состоящему из **центра** (основной ствол) и прикрученных по одной к нему **веточек** (**схема 4**). Прежде чем собирать елочку, нужно подготовить **стальную проволоку** для жесткости ствола. Для вершины отрезаем 3-4 отрезка по 20-25 см, чтобы в конце сборки ваше дерево не падало от собственного веса. Теперь можно приступать непосредственно к сборке. К вершине прикладываем одну за другой одинарные веточки, затем двойные и т.д. В конце обязательно делаем из проволоки **ствол** около 5 см.

Для основы используем **мраморную плиту**, зацементированную **гипсом**. Можно посадить елочку и в **керамический горшок**.

Раиса ЧИЩЕНЯ,  
г. Мозырь Гомельской обл.  
Фото автора

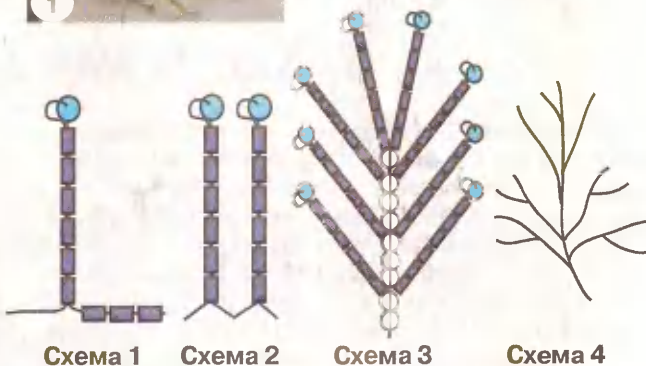

# Завяжи на праздник

Все любят получать подарки, особенно на Новый год. Каждый из нас демонстрирует свою любовь к близким в меру финансовых возможностей. И тут на смену терзаниям «что подарить» приходят сомнения «во что упаковать» и «как украсить» подарок. Попробуем подсказать. Ведь оригинальная, яркая упаковка — та самая одежда, по которой встречают. Именно она, интригуя и завораживая, создает ощущение праздника и волшебства, превращая любой подарок в сюрприз.

## Рождественская коробочка

Очень удобно, когда подарок уже имеет собственную коробку прямоугольной формы (если таковой нет — выберите самую подходящую по размеру). Чтобы одеть ее в праздничный наряд, **понадобятся:** лист оберточной бумаги новогодней расцветки, яркая упаковочная лента, рождественский венок из искусственных еловых веток, пластиковые елочные игрушки, бусинки, колокольчики, степлер, моментальный клей, двусторонний скотч, ножницы.

**Ход работы.** 1. Заверните коробку в бумагу «почтовым» способом, а края аккуратно заклейте.



1

2. Оберните коробку лентой так, чтобы на лицевой стороне получился ромб. В месте соединения скрепите ленту степлером, а края завяжите бантом. 3. Венок украсьте бусинками, игрушками, привяжите ниткой или приклейте к нему колокольчик и бант из алой ленты. 4. С помощью скотча прикрепите венок на обертке — подарок готов (фото 1)!



2a



2б

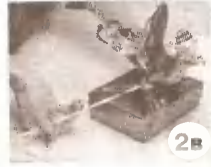

2в



2г



2д



3

## «КОСТЮМ» для бутылки

Если презент адресован мужчине, то **бутылка** хорошего вина или коньяка будет всегда воспринята с благодарностью. Но красиво, с выдумкой упаковать ее — это настоящее искусство. Сначала оберните бутылку бумагой, заклеив место стыка двусторонним скотчем (фото 4 а). Аккуратно подверните дно (фото 4 б). Ровно срежьте бумагу поверху (фото 4 в) и сделайте в сторону стыка три витка по 1 см. Надрежьте с двух сторон на 1/3 ширины бумаги (фото 4 г). Отогните назад уголки и закрепите их степлером (фото 4 д). Развернув верхнюю часть, вложите в нее тонкую ленточку и снова заверните (фото 4 е, ж). Теперь отверните на лицевую сторону упаковку уголки «воротника» с продетой ленточкой (фото 4 з). Тщательно разгладьте пальцами и завяжите «галстук» любым удобным способом (фото 4 и).

Подарки «оформлял»  
Сергей ШИШКИН

В статье использованы идеи и фотографии с сайтов

[www.domashnyochag.ru](http://www.domashnyochag.ru), [www.odarim.ru](http://www.odarim.ru)



4a



4б



4в



4д



4е



4ж



4з

4и



# Семейное кредо

У нас очень большая семья — 16 человек: мы с мужем, шестеро своих и восемь приемных детей. Я человек увлеченный (работаю педагогом дополнительного образования), поэтому и детей учу разным видам рукоделия. Хотим представить на ваш суд несколько наших работ.



Подушку «Дед Мороз» (фото 1) связала крючком я, а все остальное — дело рук моих дочерей. Панно «С любовью — маме» и «Колокольчики» (фото 2, 3) вывязала Таисия, а «Незабудки» и рыбку (фото 4, 5) — Настя.

Старшая дочь Александра (она тоже педагог, но технологии и музыки) увлекается живописью и аппликаци-

ей, мальчики освоили оригами, работу с кожей и соленым тестом, изонить.

Вот такая у нас семья — большая и дружная!

Ольга МУНКИНА,  
д. Кобяково, Хакасия  
Фото автора

## Подписка на «Нашу кухню» продлена!

Внимание, домашние кулинары! Спешим сообщить для вас радостную новость: **подписка на газету «Наша кухня» продлена до 14 января 2009 года!** Поспешите на почту, и вы еще успеете доставить себе удовольствие, подписавшись на одно из самых популярных кулинарных изданий! Только в «Нашей кухне» вас ждут лучшие проверенные читательские рецепты, интервью со звездами, советы по лечебному питанию и сервировке стола, популярные диеты и многое другое!

Подписные индексы «Нашей кухни»: 12657 (на полугодие), 12658 (на год) «Почта России»; 63248 (на полугодие), 15357 (на год) «Пресса России», «Роспечать». А оформив подписку по льготным индексам 80115 («Почта России»), 42938 («Пресса России») сразу на 6 месяцев, можно еще и сэкономить!

## ВНИМАНИЕ!



## СДЕЛАЙ САМ

Для себя и для заработка

276 предложений: книга-272 стр. + CD для компьютера (текст-140 стр.; фото, схемы, чертежи-150 шт.; 17 видеороликов-78 мин.)

- Производства — от простых до миницеков
- Самодельное оборудование для выпуска кирпича, блоков, сетки-рабицы, спирта и др.
- Грибы-дома (5 видов, полная технология)
- Картофель-1 т. с сотки, хранение в угл. газе
- Земляника-круглый год-50 кг. с кв. метра
- Разведение кроликов-акселератов
- Выпуск жидкого и литьевого камня, стеклоизола; пескоструйная обработка стекла и др.
- Конструктор «Сделай сам ветрогенератор»
- Заработки в домашних условиях, в мастерской, на предметах старины и многое другое.

Оплата при получении на почте - 480р.  
ЗАКАЗ: 607220, Арзамас, пр. Ленина, 164, ИЦ «Алмаз», отд. 17-24 или с 10 до 18 ч. по т. 8-831-472-86-10 ОГРН: 1025201347082

# Новогодние фантазии

Новый год — праздник домашний, теплый, любимый всеми. Традиционно принято в канун Нового года дарить друзьям и близким подарки. Особенно ценятся те, что сделаны своими руками, — вещи ручной работы, созданные в единственном экземпляре. Предлагаю вам сделать своими руками эксклюзивные новогодние подарки, а также неповторимые елочные украшения.



1

## Новогодняя открытка (фото 1)

**Понадобится:** кусок плотного картона 20х40 см (лицевая сторона открытки), кусок тонкого карто-

на или бумаги 18х38 см (внутренняя сторона открытки), яркая оберточная бумага (или ткань), клей, канва, нитки мулине.

● Сложите пополам ку-

сок плотного картона, на одной из половинок прорежьте отверстие любой формы: его размер должен соответствовать размеру вышивки (рис. 1). Обклейте внешнюю сторону открытки оберточной бумагой (она должна заходить на изнаночную сторону открытки на 2-3 см с каждого края — рис. 2).

● На канве вышейте новогодний мотив. Готовую вышивку постирайте, прогладьте. Вставьте канву внутрь открытки так, чтобы вышитый мотив оказался в отверстии, и приклейте. Дайте подсохнуть в расправленном виде под прессом, чтобы открытка не деформировалась.

● Поверх канвы с изнаночной стороны приклейте лист тонкого картона или бумаги. Дайте подсохнуть в расправленном виде под прессом. Сложите открытку, подпишите и смело дарите своим друзьям. Они наверняка оценят ваши усилия.

**P.S.** Готовую открытку можно украсить бисером, лентами, блестками, пу-



2

говицами и т.д. Вышивку можно выполнять не только крестом на канве, но и на любой ткани в любой технике.



3



4



5



6



7





Рис. 1



Рис. 2

**Вышитые фигурки (фото 2)**

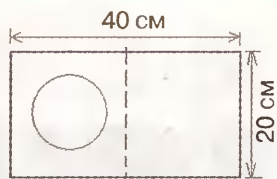
**Понадобится:** картон средней плотности (основа для фигурок), ткань для вышивки, нитки мулине, ножницы, клей.

● Нарисуйте на картоне фигурки (сердечко, домик, снеговика, сапожок и т.д.), вырежьте — получатся шаблоны-основы для елочных украшений.

● Приложите их на ткань для вышивания, обведите. Вышейте новогодний мотив внутри контура. Готовую вышивку постирайте, прогладьте. Вырежьте переднюю деталь фигурки, отступая от контура 0,5-1 см.

● Из любой ткани, приложив шаблон-основу, вырежьте заднюю деталь фигурки, также отступая от контура на 0,5-1 см.

● Положите заднюю деталь лицом вниз. Поверх нее — шаблон-основу из картона, совместив контуры, затем лицом вверх — переднюю деталь фигурки, тоже совместив контуры на ткани с контурами шаблона.

● Аккуратно прошейте ткань по периметру фигурки швом «вперед иголку» (см. статью «Простейшие швы», № 7 за 2008 г. — прим. ред.). Получился «слоеный пирог» с картон-

ной фигуркой посередине.

● Края отступа обшейте петельным швом (см. статью «Простейшие швы»). Сделайте петлю, чтобы фигурку можно было повесить на елку.

**P.S.** Фигурку можно украсить бисером, ленточками, аппликацией. Заднюю деталь — просто разрисовать красками или карандашами, а затем покрыть лаком. Вместо картона можно использовать тонкий поролон, особенно если в семье есть маленькие дети и домашние питомцы.



Рис. 3

**Вышивка В «пальцах»**

**Понадобится:** ткань для вышивания, нитки мулине, ножницы, пластмассовые кольца d 5-10 см.

● Положите кольца на ткань для вышивания, обведите. Вышейте новогодний мотив. Готовую вышивку постирайте, прогладьте. Если у вас не «прорезная вышивка», рекомендую на изнанку наклеить кусок флизелина (фото 3). Вы-



Рис. 4

режьте вышивку, отступая от контура 1,5-2 см.

● Положите ее лицом вниз, сверху — кольцо, совместив с контуром на ткани. Загните наизнанку припуск ткани и приметайте его, закрывая пластмассовое кольцо, одновременно натягивая вышивку (следите, чтобы она не перекосилась).

● Обшейте край вышивки петельным швом или «гладьевым валиком» (см. статью «Английское шитье и ришелье», № 20), сделайте петлю.

**P.S.** Вышивку в «пальцах» можно выполнить в любой технике. Особенно эффектно будет смотреться так называемая «прорезная вышивка»: ришелье, английское шитье, прорезная гладь, хардангер (фото 4). Край вышивки можно оформить шнуром, бисером, обшить лентой для вышивания.

**Елочные шары**

**Способ 1-й (фото 5)**

**Понадобится:** ткань для вышивания, елочные шары, нитки мулине, ножницы, декоративные ленты.

● Для оформления елочного шара потребуются 2 детали из ткани в форме круга. Чтобы определить их размер, измерьте окружность шара, как показано на рис. 3, и разделите полученное число на 4 — получите радиус одной детали.

● На ткани нарисуйте 2 окружности нужного радиуса. На одной или обеих деталях вышейте понравившийся вам мотив. Выкроите детали из ткани с припусками на швы 1-1,5 см.

● Сложите их изнаночными сторонами, скрепите парой стежков по намеченному контуру (рис. 4). Через открытый срез вставьте внутрь елочный шар и при-

шейте детали друг к другу, не сильно, но равномерно натягивая вышивку. Шар должен получиться в «чехле» со стыковочным швом наружу.

● Аккуратно срежьте ткань отступа как можно ближе к шву, оставляя 3-4 мм (будьте внимательны, не повредите шов!).

● Поверх шва наложите подходящую по цвету ленту и пришейте. Шар готов.

**P.S.** Эффектно будет смотреться вышивка бисером и стеклярусом (фото 6).

**Способ 2-й (фото 7)**

**Понадобится:** моток цветной нити, елочные шары, мулине для вышивания, ножницы, клей ПВА.

● Смажьте елочный шар клеем (рис. 5). Пока он не высох, равномерно наматывайте на шар в разных направлениях цветную нить. Дайте просохнуть.

● Вышейте поверх наматанной нити узор. Лучше всего будет смотреться мулине металлик.

**P.S.** Готовые шары украсьте бисером, лентами, блестками, пуговицами и т.д.

Желаю вам в новом году крепкой иголки, прочной нитки, твердой руки, креативности мысли.

(Продолжение следует)

Юлия МИЛОКУМОВА,  
г. Москва  
Фото автора



Рис. 5



# Коровка денежная

(высота 13 см)

Чтобы наступающий год был удачным и благоприятным в материальном отношении, предлагаю читателям «Делаем сами» сшить оригинальный новогодний сувенир — коровку денежную.

**Понадобится:** разноцветная трикотажная махровая ткань — 20х25 см, салатный трикотаж — 10х10 см, бежевый драп или сукно — 10х10 см, немного розового трикотажа, подвижные глазки, мелкие бусинки, декоративный колокольчик, остатки длинноворсового меха, мешковина — 14х10 см, клей «Момент», синтепон, швейные нитки и нитки мулине, ножницы и иголка.

Делаем бумажную выкройку (**СОВЕТ:** если навыки в шитье у вас небольшие, рекомендую бумажную выкройку продублировать на тонком картоне, работать в дальнейшем с картонной выкройкой легче, да и сохранить ее будет несложно!).

Готовую выкройку лекала располагаем на трикотажной махровой ткани и обводим контур ручкой или карандашом, оставив припуск на шов 0,5-0,7 см (его можно нарисовать пунктирной линией). Из пестрой тка-

ни делаем лекала передней и задней части туловища, донышко, передние ноги, хвост и 2 дет. уха. Из салатной — мордочки и 2 дет. уха. Все детали (за исключением ушей!) вырезаем по припуску (**фото 1**) и сшиваем на швейной машинке.

**СОВЕТ:** детали ушей вначале отстрочите и только потом вырежьте, очень мелкие детали трудно шить в раскроенном виде!

На бежевом драпе обводим детали рогов и копыт, раскраиваем без припуска (**фото 2**) и сшиваем по лицевой стороне швом «через край» (**фото 3**).

Выворачиваем детали и равномерно набиваем синтепоном при помощи тонкой палочки или незаточенного карандаша (**фото 4**). Важно «поймать» момент наполнения: если синтепона будет недостаточно, коровка будет плохо держать форму и завалится на бок при первой же «инфляции», много — игрушка будет тяжелой



и потеряет свою привлекательность!

Изготавливаем **накладку на мордочку:** овал стягиваем редкими стежками через край (**фото 5**), слегка подтягиваем нитку и наполняем полученную форму синтепоном, нитку снова подтягиваем и добавляем синтепон до получения ровного упругого овала, затем нитку закрепляем с изнанки. На мордочке красными нитками мулине вышиваем ротик, место ноздрей проши-

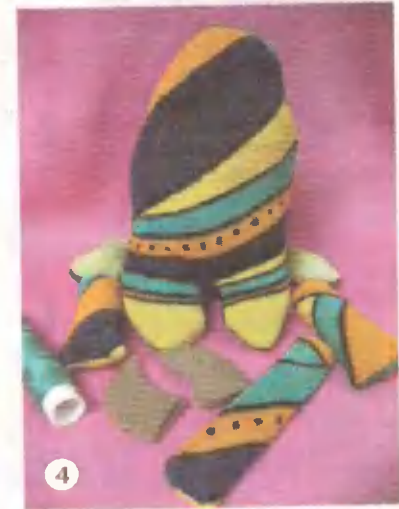

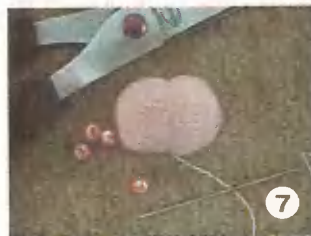
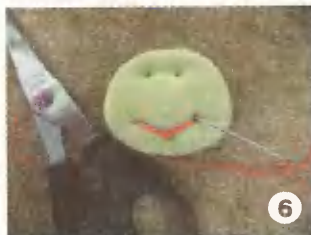

ваем насквозь до получения небольших углублений (фото 6).

**Вымя** изготавливаем так же, как и мордочку, только шарик дополнительно перетягиваем ниткой посередине и пришиваем или приклеиваем розовые бусинки-соски (фото 7).

Выше середины туловища пришиваем **мордочку**, затем **уши** и **рога**.

**СОВЕТ:** поищите место крепления ушей — меняя их наклон, можно найти интересное выражение мордочки!

Крепим **хвост**. На передние ноги пришиваем драповые **копытца** и только потом закрепляем их на туловище. Задние ноги тоже не должны остаться «без обуви», пришиваем копытца и на них!

Приклеив коровке вымя и глазки, крепим на шее

звонкий **колокольчик**. Кокетливости «нашей даме» добавят **пушистики** из длинноворсового меха. Кусочки меха нужно стянуть через край, тогда они со всех сторон будут смотреться красиво. Готовые «пушистики» клеим между рожек и на кончике хвоста (фото 8).

Осталось сшить **мешочек** для денег. Прямоугольник из мешковины по длинной стороне складываем пополам и прострачиваем боковую сторону, дно и уголки, срезая их

близко к краю. Выворачиваем мешочек и набиваем плотно синтепоном: пусть он будет тяжелым, а значит, и полным денег! Перевязываем мешочек ниткой и, украсив его монеткой или денежной купюрой, пришиваем к передней ножке коровки. Вот какой новогодний сувенир у нас получился!

Ольга ХОЛОДНЫХ,  
г. Усть-Лабинск  
Фото автора

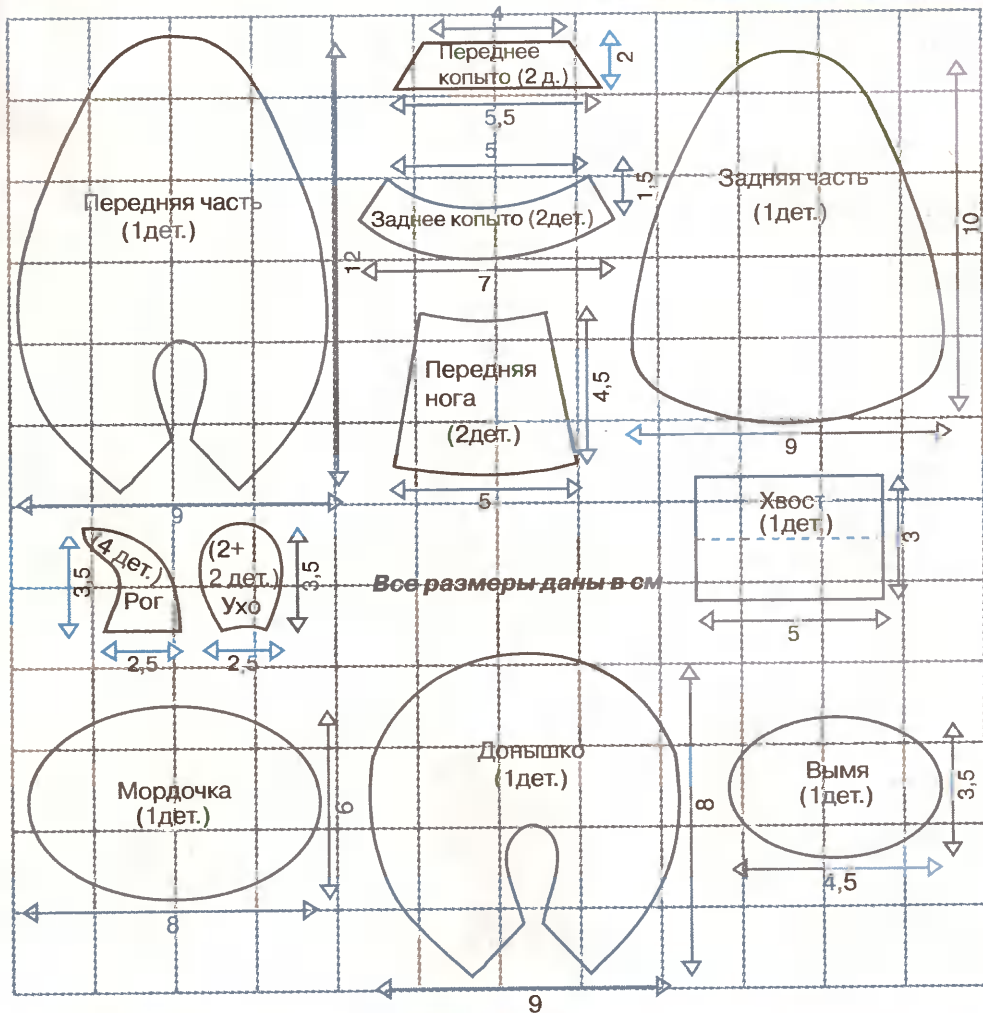

# Снежинки на жилете

Для вязания **понадобится**: хлопчатобумажная пряжа, крючок № 3.

Жилет состоит из **24 квадратов**. Сторона каждого (растянутого и отпаренного) должна равняться 15 см (зависит от толщины нитки). Квадрат нужно вязать по спирали в одном направлении.

**1-й ряд** — 8 в.п. соединяем полустолбиком в кольцо.

**2-й ряд** — 2 в.п. на высоту ряда, 15 ст. б/н в кольцо.

**3-й ряд** — \*3 в.п., 4 ст. б/н\*, повторяем рисунок от\* и до\* 4 раза.

**4-й ряд** — 4 в.п., 1 ст. б/н под цепочку нижнего ряда, 4 ст. б/н над 4-мя ст. нижнего ряда.

**5-й ряд** — 5 в.п., 2 ст. б/н под цепочку нижнего ряда. Над плотной частью рисунка из 5-ти ст. б/н вяжем 4 ст., пропустив косичку последнего.

**6-й ряд** — 6 в.п., 2 ст. б/н под цепочку нижнего ряда. Над плотной частью рисунка из 6-ти ст. б/н вяжем 5 ст., пропустив косичку последнего.

**7-й ряд** — 7 в.п., 2 ст. б/н под цепочку нижнего ряда. Над плотной частью рисунка из 7-ми ст. б/н вяжем 6 ст., пропустив косичку последнего.

**8-й ряд** — 8 в.п., 2 ст. б/н под цепочку нижнего ряда. Над плотной частью рисунка из 8-ми ст. б/н вяжем 7 ст., пропустив косичку последнего.

**9-й ряд** — 9 в.п., 2 ст. б/н под цепочку нижнего ряда. Над плотной частью рисунка из 9-ти ст. б/н вяжем 8 ст., пропустив косичку последнего.

**10-й ряд** — 10 в.п., 2 ст. б/н под цепочку нижнего ряда. Над плотной частью рисунка из 10-ти ст. б/н вяжем 9 ст., пропустив косичку последнего.

**11-й ряд** — 5 в.п., 3 ст. б/н за середину цепочки нижнего ряда, 5 в.п., 2 ст. б/н под ту же цепочку. Над плотной частью рисунка из 11-ти ст. б/н вяжем 10 ст., пропустив косичку последнего.

**12-й ряд** — 5 в.п., 1 ст. б/н под первую цепочку нижнего ряда, 3 ст. б/н над 3-мя ст. нижнего ряда, 1 ст. б/н под вторую цепочку нижнего ряда, 5 в.п., 2 ст. б/н под ту же цепочку нижнего ряда. Над плотной частью рисунка из 12-ти ст. б/н вяжем 11 ст., пропустив косичку последнего.

**13-й ряд** — 5 в.п., 1 ст. б/н за середину первой цепочки нижнего ряда, 5 в.п., 1 ст. б/н в косичку среднего ст. из 5-ти ст. нижнего ряда, 5 в.п., 1 ст. б/н за середину второй цепочки нижнего ряда, 5 в.п., пропускаем 2 косички на плотной части рисунка и вяжем 10 ст. б/н, пропустив косичку последнего.

**14-й ряд** — 4 цепочки по 5 в.п. в каждой прикрепляем ст. б/н к серединам цепочек нижнего ряда, 5 в.п., пропускаем 2 косички на плотной части рисунка и вяжем 7 ст. б/н, пропустив косичку последнего.

**15-й ряд** — 5 цепочек по 5 в.п. прикрепляем ст. б/н к серединам цепочек нижне-



го ряда, 5 в.п., пропускаем 2 косички на плотной части рисунка и вяжем 4 ст. б/н, пропустив косичку последнего.

**16-й ряд** — 3 цепочки по 6 в.п., 1 цепочку из 9 в.п. и 2 цепочки по 6 в.п. прикрепляем ст. б/н к серединам цепочек нижнего ряда, 6 в.п., пропускаем 2 косички на плотной части рисунка и вяжем 1 ст. б/н, пропустив косичку последнего.

Складываем квадраты попарно лицом внутрь и отпариваем в растянутом состоянии. Раскладываем их изнанкой вверх по выкройке и скрепляем при помощи нитки с иголкой за серединки цепочек, сделав 3-4 стежка в точке соединения. Затем нить по цепочке переводим к следующей точке соединения. Плечи и бока сшиваем. Сшитое изделие обвязываем 4-мя рядами ст. б/н по кругу. При обвязке на внешних уголках выполняем прибавку (3 ст. б/н в 1 косичку). Пройму обвязываем по кругу.

Светлана ДОРОШ,  
г. Каменец-Подольский Хмельницкой обл.  
Фото автора

## ЧИТАТЕЛИ ПОЗДРАВЛЯЮТ!

Поздравляю всех сотрудников редакции с наступающим Новым годом! На «Делаем сами» подписалась на 2009 г. Это единственная газета, где есть ВСЁ!

Желаю вам процветания, верных друзей-подписчиков. Всех благ. Здоровья и интересных статей.

Марина СЕМЕНОВА,  
с. Кувишиново Тверской обл.



# Дед Мороз ИЗ ЦВЕТОЧНЫХ ГОРШКОВ

Если после пересадки цветов у вас остались старые цветочные горшки, не торопитесь их выбрасывать. Из них можно сделать забавного Деда Мороза.

**Понадобится:** по 4 керамических горшка малого и большого диаметра; акриловая краска белого, красного, черного, телесного (светло-коричневого), розового (смесь белого с красным) цвета; клей «Момент»; 2 упаковки бумажных салфеток; моток толстых вязальных нитей белого цвета; лоскут красной, черной и белой ткани — по 50x50 см; 1 м красного шнура; 2 отрезка жесткой проволоки по 50 см; немного соленого теста; ненужные газеты; синтепон (или ватин, вязальные нитки) для набивки.

Сначала весь необходимый комплект больших и маленьких горшков начисто **вымываем**. Высушив, обезжириваем наружные поверхности **одеколоном** (краска будет лучше ложиться).

**ПРИМЕЧАНИЕ!** Всю дальнейшую работу выполняем в резиновых перчатках, чтобы не оставлять на горшках следов от пальцев.

4 маленьких и 2 больших горшка красим в красный цвет, два оставшихся больших — в черный и телесный. Просушиваем окрашенные горшки в подвешенном состоянии дном вверх, продев **шнурки-подвески** через дренажные отверстия. После высыхания основного слоя краски внимательно со всех сторон осматриваем все горшки. При необходимости красим повторно и даем хорошо высохнуть.

На два больших горшка наносим **разделительные полосы** шириной 0,5 см: на черном —

белой, на красном — черной краской. На горшке телесного цвета рисуем черные **кружочки-глазки**. На двух меньших горшках делаем **опушку**: оклеиваем бортик горшка полоской белой ткани, а поверх — массой из измельченных бумажных салфеток, смешанных с белой акриловой краской, даем высохнуть (см. фото).

Из черной ткани вырезаем **2 круга**, размер которых равен трем диаметрам верха малого горшка. Отступив от края круга на 0,5 см, прокладываем машинную строчку с самой большой длиной стежка. Уложив в центр круга **обрезки синтепона**, стягиваем машинную строчку до получения шара (он должен быть чуть меньше диаметра горшочка). Нитки от машинной строчки завязываем прочным узлом.

Из толстых вязальных нитей делаем **волосы**: нарезаем отрезки разной длины — по пучку длинных и коротких волос (для челочки — длина ее должна быть на 1 см ниже нижнего края бортика горшка).

Приклеиваем «Момент» в круговую по верхнему краю горшка длинные волосы, укладывая их как можно чаще и заполняя 3/4 верхней части горшка (см. фото), а на оставшуюся часть — челочку, слегка заступив по краям на основные волосы.

Приклеиваем **нос** (лепим его из соленого теста и, высушив в духовке, красим в розовый цвет) и **бороду**, поверх нее — **усы** с перетяжкой нитей.

По приклеенным волосам из ниток делаем замер сантиметровой лентой

— получаем размер низа **шапочки-колпачка**. Вырезаем из красной ткани треугольник, нижняя сторона которого равна полученному размеру плюс 2 см для прибавки на шов. Складываем треугольник и стачиваем шов. Подвернув низ, приметываем потайными стежками. К вершине шапочки пришиваем помпон из ниток.

Изначально мне попался горшок с 4-мя рядами отверстий на боку, поэтому я пустила через них шнуровку как украшающий элемент. Этот горшок стал у меня башмаками и первой деталью пирамиды. Промазываем его дно клеем. Сверху ставим большой красный горшок, тоже смазав его дно «Моментом». Даем подсохнуть. Внутри второго горшка можно положить шарики из смятой газеты — Дед Мороз будет уютнее.

Из меньших горшков собираем **ручки**. На одном конце проволоки делаем крючок, на который цепляем шар из черной ткани. Затем надеваем на проволоку меньший горшочек с белой каймой-опушкой так, чтобы половина шара попала внутрь горшка. От доньшка этого горшка по проволоке отмеряем нужное расстояние до крепления второго горшка рукава. Из проволоки делаем загиб или узел (он должен быть больше дренажного отверстия, иначе второй горшок не зафиксируется и просто осядет на нижний). Надеваем на него горшочек. Оставшийся конец проволоки вставляем в дренажное отверстие в доньшке



третьего большого красного горшка — тела Деда Мороза. Аналогично выполняем второй рукав, после чего концы двух проволок крепко сплетаем внутри 3-го (красного) горшка и тоже набиваем его смятой газетой.

Промазываем клеем бережки 2-го и 3-го красных горшков и, соединив их вместе, даем высохнуть. Когда три горшка склеятся, закрепляем их еще сильнее, сделав украшающие белые полоски-опушки (см. выше). И только после высыхания всей этой конструкции на дно третьего красного горшка приклеиваем готовую голову Деда Мороза. Для большей плотности скрепляем ее с туловищем **тканевой полоской**, тоже покрытой бумажной массой (чтобы не испачкать волосы и бороду, обвяжите их полиэтиленом).

После высыхания Дед Мороз может занять свое почетное место под елкой или среди цветов на подоконнике или полке.

Валентина АНТОНОВА,  
г. Минск  
Фото автора

# Парилка для «ЛЕНИВЫХ»



Помните, как говорили герои фильма Эльдара Рязанова «Ирония судьбы, или С легким паром»: «Традиция у нас такая: каждый год, 31 декабря, мы с друзьями ходим в баню»?.. Действительно, а почему бы и не в баню — ведь Новый год нужно встречать чистым — как душой, так и телом. Вот «ДС» и приглашает вас в баню...

Я много видел разных бань и банных печек. Хочу предложить читателям свою конструкцию печки.

Сварил я ее из рифленого железа толщиной 5 мм. Обыкновенные чугунные дверки закрепил болтами. К передней и задней стенкам приварил трубу  $d$  250 мм, толщиной 5 мм, а в задней ее части — отвод  $d$  50 мм для выхода пара. В верхней части печки вырезал 2 отверстия для фляги с водой и дымовой трубы.

Изюминка заключается в подаче воды на камни. Для этой цели к дымовой трубе приварил обрезанный ресивер от КАМАЗа. На стен-

ке парилки закрепил кран от печки КАМАЗа, которым можно управлять дистанционно тросиком от привода воздушной заслонки карбюратора ГАЗ-52.

Я называю это приспособление парилкой для «ленивых», поскольку пар можно поддавать, не спускаясь с полка. Перед тем как париться, заливаю горячую воду в ресивер (хва-

тает 3-4 ковша). Затем ложусь на полку, вытягиваю тросик (на 3-4 секунды), возвращаю его в исходное положение и блаженствую...

Ну, а если хочется париться с ароматом трав, то подливаю через воронку из ковша воду с запаренной травой.

Петр ТОМРАЧЕВ,  
г. Шадринск Курганской обл.

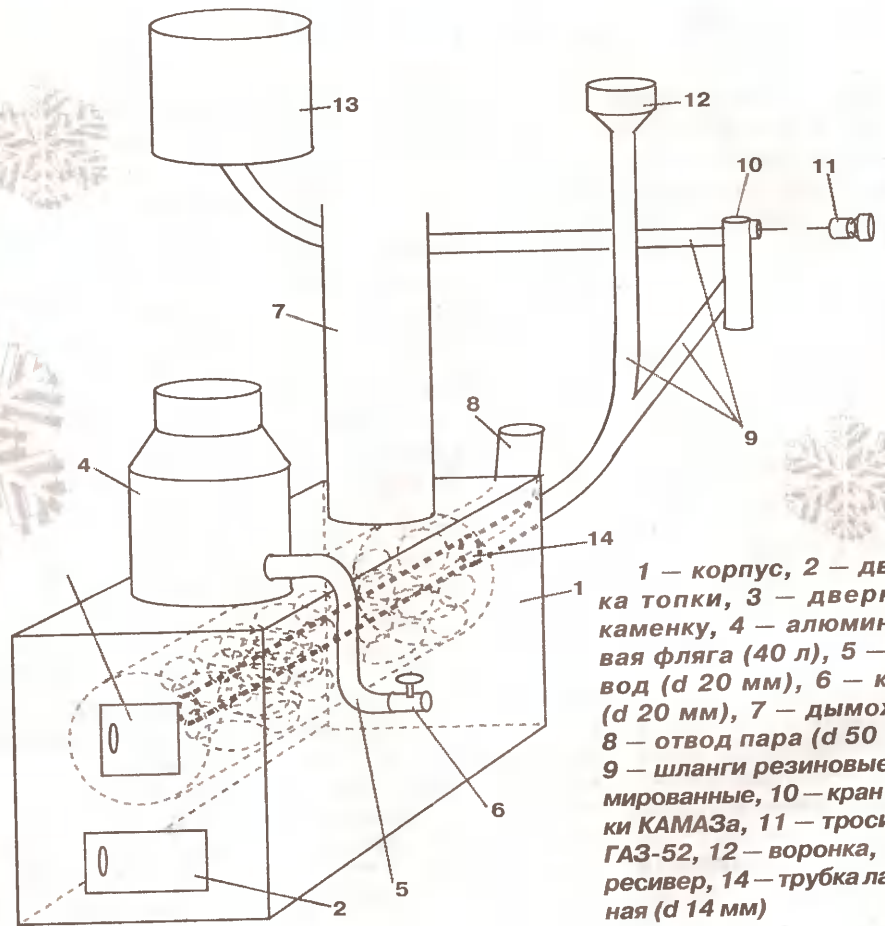

1 — корпус, 2 — дверка топki, 3 — дверка в каменку, 4 — алюминиевая фляга (40 л), 5 — отвод ( $d$  20 мм), 6 — кран ( $d$  20 мм), 7 — дымоход, 8 — отвод пара ( $d$  50 мм), 9 — шланги резиновые армированные, 10 — кран печки КАМАЗа, 11 — тросик от ГАЗ-52, 12 — воронка, 13 — ресивер, 14 — трубка латунная ( $d$  14 мм)

## ЧИТАТЕЛИ ПОЗДРАВЛЯЮТ!

Уважаемые сотрудники газеты! Поздравляю Вас с Новым годом!

Желаю всем крепкого здоровья, успехов в труде и личной жизни, семейного тепла и уюта.

Благодаря Вашей газете я нашел много друзей по переписке в Архангельске, Тамбове, Кургане, Сибири. Живите, процветайте. Побольше Вам подписчиков и большого тиража!

Александра ПРОКУДИНА,  
г. Черновцы





# И согреет, и накормит

Когда на даче дошло дело до строительства печи, нашел через объявление печника. Печь он сложил, но оставил после себя много недочетов, поэтому пришлось ее разобрать и вникать самому. Так и появилась на свет собственная конструкция отопительной печи, которая включает топливник с зольником, щиток обогрева, плиту с 2-мя конфорками, духовку и камин.

## Фундаментальные ОСНОВЫ

Кладку выполнял на сплошной фундамент размером на 5-10 см больше самой печи. **Глубина заливки** фундамента не менее 0,7-1 м — в зависимости от характера почвы. Фундамент до уровня пола не доходит на 1-2 ряда кирпичей. Верхнюю плоскость поверхности фундамента при заливке выровнял цементным раствором по уровню. Для гидроизоляции перед кладкой печи уложил на фундамент 2 слоя рубероида.

## ТОПЛИВНИК

**Высота** топливника от колосниковой решетки до плиты составляет 7 рядов

кладки (490 мм), ширина топливника — 275 мм, длина топливника от топочной дверки — 565 мм. **Под** (нижняя часть топливника, на которую кладут и на которой сгорает топливо — прим. ред.) топливника размером 275x445 мм с колосниковой решеткой уложен на 4-м ряду кладки. **Зольную камеру** расположил на 2-м ряду кладки. Дверка зольной камеры 205x145 мм. **Дверку** топливника 255x205 мм установил на 5-м ряду кладки — выше пода топливника на толщину кирпича — это исключает выпадение углей при открытии топочной дверки.

**Под** топливника, **кладку** топливника для установки духовки и переднюю стенку топливника (ряды 5, 6, 7, 8) выложил огнеупорным шамотным кирпичом. **Боковую стенку** топливника, стенку топливника со стороны духовки и заднюю стенку топливника (от обогревательного щитка) вы-

ложил огнеупорным шамотным кирпичом на ребро. При кладке огнеупорного кирпича использовал огнеупорную же глину.

**Щиток** обогрева выполнил с однооборотной многоканальной системой дымооборота, обеспечив низ-

кое сопротивление движению газов и равномерный прогрев массива печи по всей задней поверхности стенки. Поток движения газов обогревательного щитка регулирую задвижкой.

Иван КУЖЕЛЁВ,  
г. Минск

(Продолжение следует)



Рис. 1



Рис. 2

# Снежинки резные...

Хочу поделиться с читателями «ДС» умением вырезать снежинки. Их в моей коллекции более 600!

Можно использовать любую достаточно тонкую бумагу, чтобы ее можно было сложить 8 или 16 раз (см. рис.) и вырезать узор ножницами. Хорошо подходит папиросная, если вы хотите чисто белую снежинку. Из нее легко вырезать маленькие снежинки. Для красоты можно использовать полиэтиле-

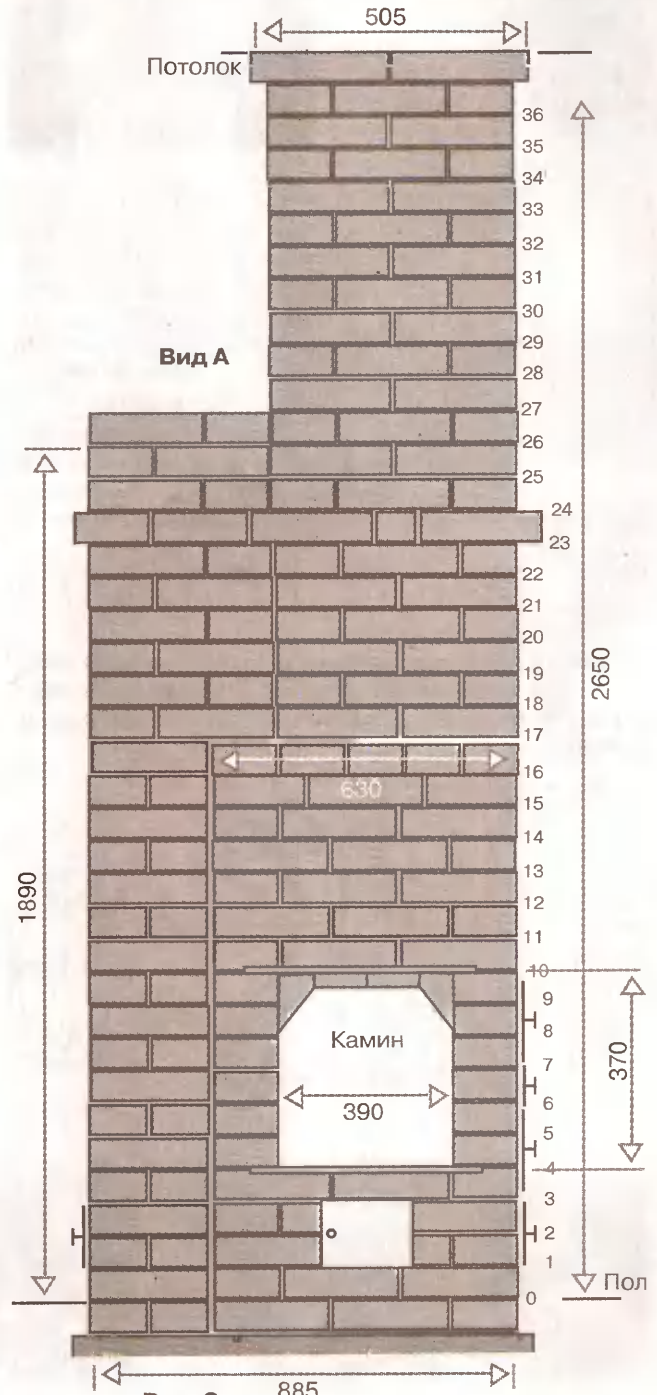
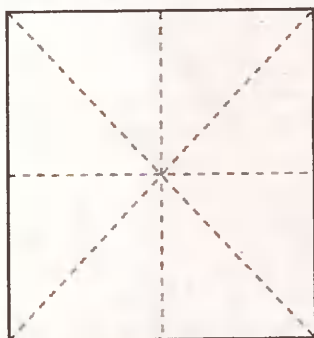
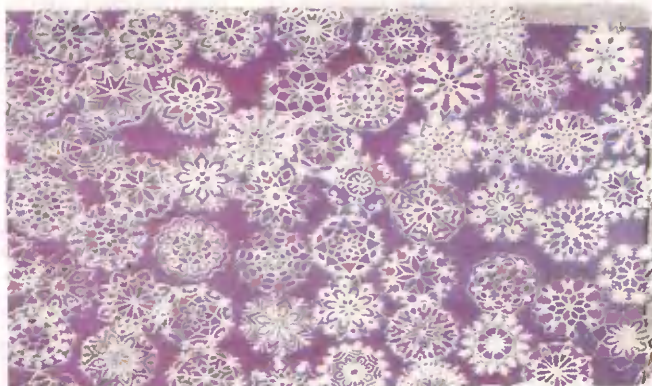

новую оберточную бумагу, тонкую разноцветную фольгу. Хорошо будет смотреться двухцветная бумага. Узоры можно вырезать самые разные, я приведу лишь несколько **схем**.

## Гирлянды

Чередую снежинки разной формы, цвета и размера, можно сделать красивые гирлянды, для этого снежин-



ки соединяют друг с другом при помощи клея, нитей или узких лент.

Людмила ЗАЙЦЕВА,  
г. Кимовск Тульской обл.  
Фото автора

## ... и оригами

Хотите пройтись «метелью» по собственной квартире? Для этого необязательно открывать балкон и распахивать окна, достаточно сделать снежинки-оригами.

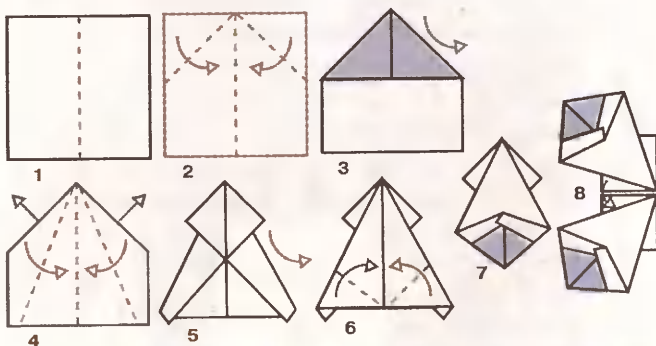

Фигурка состоит из **6-ти** одинаково сложных **деталей-модулей**.

1. Перегните квадрат пополам.
2. Опустите верхние углы к линии перегиба.
3. Переверните «домик» на обратную сторону.
4. Верхние стороны опустите к линии перегиба, вытянув при этом уголки.
5. Переверните.
6. Согните нижние части (уголки заходят друг на друга).
7. Сложите еще 5 таких деталей.
8. Склейте детали, заводя край каждой следующей детали под сгиб предыдущей. Переверните.

Используя одностороннюю цветную бумагу, можно сделать разноцветные снежинки (см. фото).

Ольга БОЙКО,  
г. Барановичи Брестской обл.  
Фото Виталия ЗАБЛОЦКОГО





Стильно:  
блестящие  
композиции

Автор Елена БЕСПАЛОВА, г. Канев Черкасской обл.



Эффектно:  
звездный ангел

Автор Ирина Анискевич,  
д. Заполье Минской обл.



Загадочно:  
волшебный снегопад

Автор Ольга БУЛЬДИНА, д. Любеньво Нижегородской обл.



Празднично:  
декоративно-  
практичный  
подсвечник

Автор Наталья ПОГЛАЗОВА, г. Месты Брянской обл.

Хотите узнать, как сделать эти красивые вещи? Переверните страницу.

## Ангел

**Понадобится:** для ангела — органза серебристого или золотистого оттенка; люрексковые нитки; вата (или синтепон); для звезд — соленое тесто; золотистая или серебристая гуашь.

### Описание работы:

**Ангел.** Размер его зависит от высоты елки. Для украшения маленькой лесной красавицы вырезаем из органзы квадрат 10x10 см, для большой — 20x20 см. В центр квадрата кладем скатанный из ваты или синтепона шарик, заворачиваем в ткань и перевязываем ниткой (получилась голова). Не обрезая нитку, раскладываем ткань, чтобы получился перевернутый треугольник, и перевязываем нить крест-накрест от шеи сначала к одной подмышечной впадине, затем к другой, после чего перевязываем нить по талии и, закрепив, обрезаем. К макушке приделываем петельку, за которую будем вешать игрушку. Голову украшаем золотистой тесьмой или прошиваем стежком люрексковыми нитками.

**Звезды** делаем из соленого теста. Раскатав его тонким слоем, формочкой для выпечки вырезаем звездочки, делаем в них дырочки для нитки, раскладываем на противень и запекаем в духовке около 30 мин. После остывания окрашиваем белой или желтой гуашью, а после высыхания покрываем лаком для ногтей с блестками. Если гуаши нет, можно использовать автомобильную краску в баллончиках цвета золотистого или серебристого металлика. **Примечание:** из ангелочков и звездочек получается красивая композиция, которую можно повесить на карниз для штор или закрепить на люстре. В таком варианте к звездочкам можно добавить еще и луну.

## Подсвечник

**Понадобится:** пластиковая бутылка (0,5 л), белые буклированные нитки, клей ПВА и «Момент», проволока, коричневый бисер, зеленый стеклярус, золотистая ленточка.

### Описание работы:

Отрезав от бутылки верх на расстоянии 1 см от пробки, приклеиваем его «Моментом» в центре нижней части, отрезанной на расстоянии 3 см от дна. Обмазав внешнюю сторону емкости клеем ПВА, обматываем нитками.

Плетем **10 сосновых веточек.** На середину проволоки (120 см) нанизываем 8 крупинок стекляруса. Пропустив с обеих сторон крайние стеклярусы, протягиваем оба конца проволоки в обратном направлении через 3 стекляруса, перекручиваем. Нанизываем еще по 5 стеклярусов и повторяем процесс по **схеме.** Скручиваем вместе по 2 веточки, направляем иголки по одну сторону от проволоки.

Плетем **3 шишки.** На проволоку (170 см) нанизываем коричневый бисер, оставив с одного конца свободными 10 см проволоки. Работаем в технике петельного плетения: 3 п. — 3 бис.; 5 п. — 4 бис.; 8 п. — 5 бис.; 11 п. — 6 бис.; 12 п. — 7 бис.; 13 п. — 8 бис. (2 раза); 13 п. — 9 бис. Перекручиваем проволоку под бисером, оставляя между петельками зазор в 3-4 мм. Каждый ряд из одинакового количества бисерин замыкаем в круг, идя по спирали. Концом проволоки обхватываем сверху каждый ряд (с противоположной стороны от точки соединения ряда).

Веточки соединяем и приматываем ниткой к емкости. Завязываем бантиком ленточку. Крепим шишки, прихватив петли последнего ряда. Чтобы придать подсвечнику устойчивость, засыпаем внутрь рисовую крупу.



## Композиции

**Понадобится:** золотистая бутылка (или прозрачная ваза с золотистым дождиком внутри) для основы, елочные шары золотистого цвета разных размеров, пластмассовая палочка для воздушных шариков, кулечки из гофрированной бумаги, веточка, сосновые шишки, баллончик с золотистой краской, блестки, птичка-игрушка, позолоченное перо, бусы, большая свеча, скорлупа арахиса и грецкого ореха, проволока, пластиковая тарелка, нитки, шпильки для волос с бусинками, пушистый красный дождик.

### Описание работы:

**Композиция 1.** Елочные шарики соединяем с палочкой для воздушных шаров. Для жесткости конструкции надеваем на нее кулечки из гофрированной бумаги (их используют для украшения букетов из роз).

Веточку, шишку и птичку (если не удастся купить готовую, можно сделать из папье-маше) красим в золотистый цвет, посыпаем блестками.

Собираем композицию: вставляем в основу шары, золотое перо, веточку с усаженной на нее птичкой. Добавляем веточку сосны или ели. Для оригинальности опускаем один конец бус на стол.

**Композиция 2.** Свечу, шишки, скорлупу арахиса и грецкого ореха украшаем красными блестками. На тарелку кладем проволоку, выгнутую в форме кольца, и вставляем внутрь подготовленные детали, а также несколько небольших шариков, скрученных из ниток. Втыкаем сосновые иголки и шпильки для волос. По краю украшаем композицию красным пушистым дождиком.

## Снегопад

**Понадобится:** стеклянная банка из-под кофе, игрушка из «киндер-сюрприза», пластилин, блестки, глицерин, вода, клей «Момент», разнообразная бижутерия.

### Описание работы:

Банку отмываем от наклеек.

На внутренней стороне крышки делаем горку из пластилина (можно двухцветного).

Бока горки украшаем бусинками, стразами, бисером, красивыми пуговицами, ракушками и прочей бижутерией.

Сверху в пластилин вдавливаем подходящую по размеру игрушку из «киндер-сюрприза» (можно слепить из пластилина).

Банку наполовину заполняем глицерином (он замедляет падение блесков), доливаем водой до 3/4 объема и всыпаем блестки.

Погружаем игрушку в банку — жидкость должна подняться доверху. Если нет — добавляем воды еще.

Плотно закручиваем крышку, обтираем банку, аккуратно переворачиваем и любуемся волшебным снегопадом (если вода протекает, заливаем крышку «Моментом»).



# Костюм «Арлекино»

Состоит из комбинезона 30-32-го размера и шапочки с оборкой 50-го размера.

**Понадобится:** атласная ткань двух контрастных цветов (в данном случае розовая и фиолетовая) длиной 1,2 м (в зависимости от роста ребенка) и третьего для отделки — 20-25 см; обычная узкая резинка — 2 м; картон для основы колпака.

## Комбинезон

Выкраиваем по две детали **спинки** и **полочек** (край застежки полочек разный) из розовой и фиолетовой ткани. Важно соблюдать чередование цвета через один. **Подборта** выкраиваем по полоч-



кам. Выкраивая детали **рукавов**, также чередуем цвета. Срезы оверлочиваем.

**Сборку** комбинезона начинаем со стачивания двух частей рукавов по плечевому шву. Затем рукава пришиваем к деталям переда и спинки. Одним швом сшиваем рукав и боковые части полочки и спинки. Выполняем шаговые швы (сшиваем внутренние швы «брючин»). К краям передних полочек, где будет застежка, притачиваем подборта. Край рассекаем в уголках, выворачиваем, выметываем и отутюживаем. Наметку снимаем.

Соединяем две части комбинезона, начиная от **горловины спинки** и заканчивая **низом застежки** (заходя на нее на 2 см). По линии талии с изнаночной стороны от одного бокового шва до другого, натягивая, пришиваем резинку длиной 30 см швом «зигзаг». Торцевой срез обтачки горловины пришиваем к торцу верха подборта. Затем складываем обтачку и горловину комбинезона лицом к лицу и, начиная с угла подборта, пришиваем по краю. Вывернув, делаем закрепку внизу застежки. Срезы горловины и обтачки аккуратно рассекаем до шва (не повредив его) по окату в нескольких местах. Выворачиваем на лицевую сторону, выметываем в край, отстрачиваем на 1 см.

Подложив низ рукавов и комбинезона на 1,5 см от края, оставляем незастраченный 1 см для втягивания резинки. По краю ле-

вой полочки делаем **петли** и, предварительно наметив, пришиваем обтянутые тканью **пуговицы** (можно заменить их кружочками из картона, в этом случае петли пробивать не нужно, застежка будет потайной на крючках или кнопках).

## Воротничок

**Отделочную ткань** вырезаем длиной 50 см, сшиваем чулком и, разгладив шов на две стороны, выворачиваем. Разутюживаем так, чтобы шов оказался в середине полоски. На расстоянии 3 см от края прокладываем строчку, затем гетвируем резинку, зафиксировав ее края булавками, и сшиваем воротник в кольцо (шов должен быть внутри). Булавки снимаем. С изнанки края оверлочиваем одним швом. Воротничок получается съёмным на резинке.

## Шапочка

Каждую **деталь** колпака сшиваем. **Картонную заготовку** склеиваем встык полосками тонкой бумаги или скотчем и вставляем между двумя деталями. Край входа в колпак сшиваем, чтобы картон оказался внутри. **Оборку** пришиваем к колпаку, слегка присборивая. Чтобы шапочка лучше держалась на голове ребенка, к месту соединения волана и колпака пришиваем внутри **резинку** или узкую **ленточку** в тон костюма.

Валентина БОНДАРЬ  
Фото автора

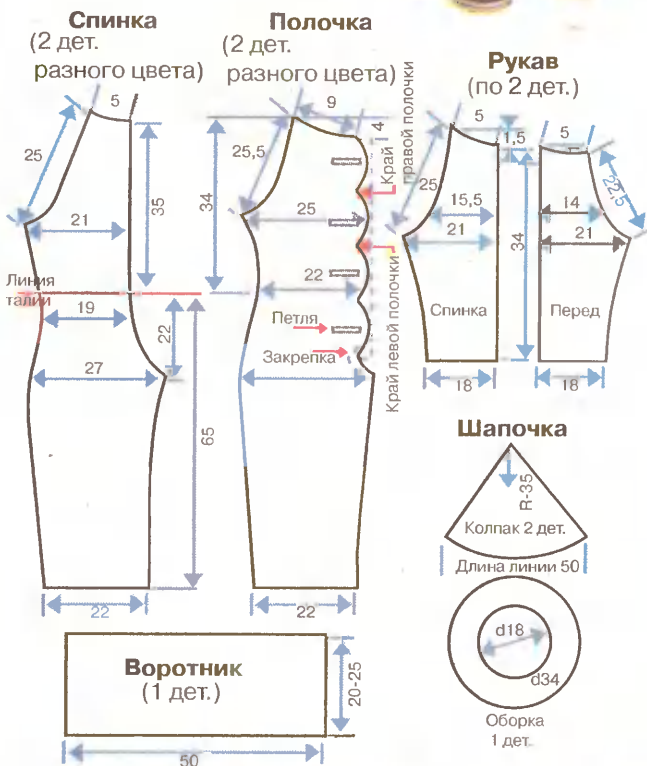

**Для вас, дачники, сельчане**

Краска «экспромт» .....	№1 (2)
Ковш для чистки колодцев .....	№1 (9)
Три тележки под окном .....	№2 (2)
В воскресенье займемся копчением .....	№2 (3)
Парник-шатер .....	№2 (14)
Если в бане мерзнут ноги .....	№4 (11)
Моя баня .....	№5 (3)
Такой фрезе не страшен камень .....	№5 (4)
Лестница с доработкой «Топорная» работа — не для черенка .....	№5 (6)
Вилы-лопата .....	№6 (5)
Мотыга-трезубец .....	№6 (5)
С дрелью на кукурузу .....	№7 (5)
Домашняя выделка шкурок .....	№7 (8)
Казачья палка-выручалка .....	№7 (22)
Ловушка-невидимка .....	№7 (23)
Рыльщик из дрели .....	№8 (9)
Походная копильня .....	№9 (3)
Качаем воду сверху .....	№9 (3)
Выпариваем из огнетушителя деготь .....	№10 (3)
Баня — дело святое! .....	№12 (16)
Лопата-пflug .....	№12 (17)
Железная логика в железной каменке .....	№13 (2)
Стремянка-транспортёр .....	№13 (16)
Контейнер для ягод .....	№14 (16)
Ручная колонка-помпа .....	№14 (17)
Триммер из болгарки .....	№14 (20)
Авоська для сорняков .....	№15 (3)
Тачка демисезонная .....	№15 (3)
«Бессердечные» сушеные яблоки .....	№15 (9)
Дробилка зерна .....	№15 (14)
Вода вместо удобрения .....	№16 (3)
Трет, как поет .....	№16 (20)
Шлагбаум для воды .....	№16 (22)
Обустройство погребов .....	№16 (23)
Короб для мусора .....	№17 (2)
Пчелам — омшаник, банкам — погреб .....	№17 (3)
Универсальная сушилка .....	№17 (20)
Протираем урожай валиком .....	№18 (2)
30 лет под давлением .....	№18 (3)
Ручку вращаем, крахмал получаем .....	№18 (8)
Универсальная копильня .....	№19 (3)
Маслобойка крутит бойко .....	№21 (3)
Пшено из проса? Нет вопросов! .....	№22 (5)
Русская баня: от и до .....	№22 (3)
Парилка для «ленивых» .....	№23 (8)
Парилка для «ленивых» .....	№24 (16)

**Пчеловоду**

Подготовка ульевых рамок к навешиванию .....	№5 (16)
Как не упустить рой .....	№9 (16), 10 (8)
Медогонка с мотором .....	№12 (3)
Вощина ульевых рамок .....	№13 (8)

**Сам себе печник**

Печь — маленькие нюансы большого дела .....	№1 (5)
Отопительный щиток с плитой .....	№2 (11)
Тяга — без проблем .....	№3 (5)
Печь для дачки из колес от «тачки» .....	№3 (5)
Печь-малютка с камином .....	№5 (20)
Дело — труба .....	№6 (16)
И снова танцуем от печки .....	№7 (3)
Щит и печь .....	№11 (9)
Печь для бани .....	№18 (22)
Печка и согреет, и накормит .....	№24 (17)

**Домашняя ферма**

Мой инкубатор .....	№5 (8)
<b>Оснащаем домашнюю мастерскую</b>	
Универсальная пила для лобзика .....	№2 (5)
Универсальный компрессор .....	№2 (8)
Фрезерный станок .....	№2 (17)
Уголок самодельника .....	№3 (17)

Токарный в роли фрезерного и сверлильного .....	№4 (11)
Шкаф-мастерская .....	№6 (11)
Сварочный аппарат .....	№7 (9)
Станок для резки пенопласта .....	№8 (16)
Песок в трубе — не всегда плохо .....	№9 (8)
«Дружба» пилы с велосипедом .....	№9 (23)
Вторая жизнь валика .....	№11 (5)
Ручка ножовки по руке .....	№13 (5)
Мой сварочный аппарат .....	№14 (14)
Супер-универсальный станочек .....	№16 (17)
Рубанок в «шкуре» .....	№17 (9)
Пылесос с «прицепом» .....	№17 (16)
Щетка для станка «Умелые руки» .....	№17 (16)
Пылесос-«горняк» .....	№18 (9)
Инструменты сыграли в ящик .....	№19 (9)
«Ерш» для ржавчины .....	№20 (11)
Столярные упоры .....	№21 (9)
Деревообрабатывающий станок .....	№22 (22), 23 (3)

**Радиолюбителю. Электрику**

Люксметр для парника .....	№1 (3)
Зарядное устройство для MP3 плеера .....	№1 (11)
Индикатор СВЧ-излучения мобильного телефона .....	№1 (11)
Мигалка-напоминка .....	№2 (9)
Три в одном .....	№11 (8)
Фильтр для тока .....	№13 (17)
Изготовление печатных плат .....	№14 (23), 15 (16)
«Жулик»-помощник .....	№15 (5)
Преобразователь напряжения .....	№16 (16)
Пробник из будильника .....	№18 (14)
Стабилизатор из «телека» .....	№21 (17)

**Стройплощадка**

Устройство сухой стяжки .....	№1 (23)
Бетономешалка .....	№7 (11)
Прохлада террасы .....	№11 (14), 12 (2)
Изнутри и снаружи .....	№13 (23), 14 (11)
Ровняем стену гипскартоном .....	№16 (11)
В баню за идеями .....	№17 (18)
Раствору — «помеха», хозяину — помощь .....	№18 (17)
Скандинавские красочные «налевы» .....	№20 (22)
Красим, белим, покрываем .....	№22 (17)

**Дизайн садового участка**

Дельфин, плывущий... по стене .....	№1 (4)
Утиль — в шедер .....	№2 (21)
Африканец забористый .....	№4 (7)
Фонтан «Каменный цветок» .....	№5 (6)
Беседка-шестигранка .....	№7 (4)
Пластиковые обитатели дачи .....	№7 (6)
Азы — это важно .....	№12 (14)
Окунуться в летнюю сказку .....	№12 (15)
Пришел, увидел, полюбил .....	№13 (15)
Декоративный плетень .....	№15 (15)
Был пенек — стал грибок .....	№15 (24)
Баба Яга и Пират .....	№16 (15)
Аист и абрикос .....	№16 (15)
Мозаика для дачи .....	№17 (10)
Прудик прямо под окном .....	№19 (18)
Стол «застольный» .....	№20 (14)
Водоем аисту по колено .....	№20 (15)
Купальня в огороде .....	№22 (20)
Метаморфозы пластика .....	№23 (15)

**Автомотовелосалон**

Модернизация реле-регулятора напряжения .....	№1 (8)
Два вместо шести .....	№3 (14)
«Шуба» для двигателя .....	№3 (14)
Взгляд на контакты «под углом» .....	№6 (8)
Гаражный ограничитель .....	№7 (2)
Информационное табло .....	№8 (8)
Механический «напарник» .....	№10 (20)
Шарик-пробка .....	№10 (20)
Велосипеду — мотоциклетные спицы .....	№12 (8)
Сам себе СТО .....	№14 (8)
С полубороты .....	№14 (8)
«Прилипалка» для мелочи .....	№16 (8)

Подъемник в гараже .....	№17 (8)
Щетки — не каша, масла не любят .....	№18 (5)
Разводной универсальный .....	№22 (8)

**Интерьер**

Штора для спальни .....	№2 (20)
Наряд для кухни: перемены в радость! .....	№3 (7)
Ивовый «бисер» .....	№3 (21)
Домовой в доме — хозяин! .....	№4 (2)
Рамка для фото на магните .....	№5 (7)
Одежда для цветка .....	№6 (4)
Панно с ложками для кухни .....	№7 (10)
Ночничок-светлячок .....	№8 (4)
Потолок в стиле ампира .....	№10 (10)
Бумажная мозаика .....	№10 (18)
Арка — всем на загляденье .....	№11 (4)
Тыква круглая .....	№11 (18)
Новый «халат» для двери .....	№13 (4)
Новая кухня без проблем .....	№14 (4)
Плитка к вашему столу .....	№15 (11)
Украшение детской — воздушный балдахин .....	№16 (10)
Розы цветут на потолке, а бабочки порхают на стене .....	№18 (4)
Картинына потолке .....	№20 (10)
Лес с доставкой на дом .....	№21 (4)

**Творчество наших читателей**

Вот такое оно — из семян панно .....	№2 (4)
«Белая церквушка» .....	№2 (12)
Панно из проволоки .....	№5 (10)
Хобби начинается с бутылки .....	№6 (6)
Корейская миниатюра .....	№6 (15)
Волшебный картон .....	№8 (19)
Мисс Марпл — дело о стеклотаре .....	№8 (23)
Пенопласт: в воде не тонет, зато летает .....	№9 (17)
Аппликация из бисера .....	№9 (19)
Панно красок — яичная скорлупа .....	№10 (7)
Роспись в цветочном стиле .....	№10 (12)
Панно-карман «Заяц» .....	№11 (16)
Вместо ниток — проволока .....	№12 (6)
Шкатулки из макарон .....	№12 (7)
Они такие разные — куклы трикотажные .....	№13 (18)
Пестрые ляпки — от наших прабабушек .....	№13 (21)
Декоративная «жизнь» пуговицы .....	№13 (24)
Соломкой — по ткани .....	№15 (19)
Кому — расписие, а кому роспись .....	№17 (19)
Старая пластинка .....	№18 (7)
Вместо ивы — пион, и не только .....	№18 (18)

**Кулинарные фантазии**

Квасим все .....	№7 (5)
Подготовим рыбы для копчения .....	№21 (5)
Торт «Елочка» .....	№24 (24)

**Мебель своими руками**

Эксцентричный столик .....	№2 (16)
Табуретка для внучки .....	№4 (3)
«Холостячка» мебель .....	№7 (4)
Пуфик для прихожей .....	№8 (22)
Невесомый шкаф .....	№18 (16)

**Резьба по дереву**

Кабан .....	№3 (9)
Все в «ажуре» .....	№19 (4)
Полка — под холодное, подставка — под горячее .....	№23 (4)

**Выпиливаем лобзиком**

Был стандарт, стал — эксклюзив .....	№2 (15)
С лобзиком на танк .....	№8 (6), 9 (14)
Светильник «Осиное гнездо» .....	№12 (4), 13 (10)

**Домашнее ателье**

Для танца живота .....	№2 (10)
Рюкзачок из лоскутков кожи .....	№2 (18)
Свой стиль — по кусочку .....	№3 (18)
А к кепке — шарф .....	№6 (22)

Одеяло из подушек .....	№9 (5)
Ода сумке.....	№10 (4)
Коврик для занятий спортом .....	№10 (5)
Платье для Дарюши.....	№11 (10)
Джинсовая сумочка .....	№13 (20)
Подушки-игрушки .....	№14 (10)
Сумка-коврик .....	№19 (21)
Кресло в «шубе» .....	№20 (20)
Дочке-лапочке.....	№21 (14)
Костюм Деда Мороза .....	№23 (12)
Костюм «Арлекино» .....	№24 (21)

### Школа народных промыслов

Ларец для молодильных яблок .....	№4 (9)
Корзинка из лозы .....	№6 (3)
От упора до подзора.....	№8 (10)

### Школа макраме:

Азы плетения.....	№№17 (14), 21 (16), 23 (16)
-------------------	-----------------------------

### Бисероплетение

Бисерная мышка .....	№1 (17)
Бисерные саженцы.....	№3 (24)
Восточный гороскоп.....	№4 (8)
Цветок любви .....	№4 (20)
Рождественский перезвон .....	№5 (10)
Солнце на обложке .....	№5 (19)
Пасхальные яйца .....	№6 (18)
Одна, но бисерная страсть .....	№6 (19)
Пасхальные сувениры .....	№8 (15)
Вышивка бисером	
на канве 1,8х1,8 мм .....	№№10 (6), 14 (19)
Корзиночка .....	№11 (15)
Тень подсолнуха через плетень .....	№12 (19)
Вышивка на мешковине.....	№13 (7)
Облако бабочек .....	№13 (19)
Поздняя рябина.....	№21 (12)
Разноцветная сирень .....	№22 (15)
Светильник «Виноградная лоза».....	№23 (18)
Елка из бисера .....	№24 (7)

### Вяжем

Пуловер для мальчика .....	№1 (20)
Шали по Стендалю: красная и черная... ..	№2 (6)
Носочки и пинетки на 2-х спицах: еще быстрее! .....	№3 (16)
Платок по принципу оренбургского .....	№4 (16)
Перчатки-митенки из собачей шерсти .....	№4 (16)
Плед и не только.....	№5 (10)
Крысенок Крис .....	№5 (21)
Тапочки-«шахматки».....	№5 (22)
Шарфик и берет — детский комплект.....	№5 (22)
Вазы, которые можно засахарить .....	№6 (4)
Цветущее дерево на оконной шторке .....	№6 (17)
Вязаный жакет .....	№6 (20)
Вязаная змея .....	№7 (13)
Комбинезон «Мишка» .....	№7 (18)
На солнечной поляночке.....	№8 (3)
Вязаный зоопарк .....	№8 (18)
Пестрый пуловер .....	№8 (21)
Солнечный наряд .....	№9 (10)
Блузка — меланжевый зигзаг .....	№10 (19)
Летний сарафанчик и платице.....	№12 (21)
Жакет «в ажуре» .....	№13 (22)
Ангел мой .....	№16 (7)
Топ «Ромашки» .....	№16 (21)
Игольница «Кактус» .....	№17 (15)
Безрукавка для мальчика 4-5 лет .....	№17 (21)
Практичная накидка .....	№17 (21)
Костюм для девочки .....	№18 (21)
Ажурный шарф .....	№20 (21)
Пушистые шапочки .....	№22 (19)
Теплые носочки-следочки .....	№22 (19)
Мини-машинка для малыша .....	№23 (7)
Нарядный пуловер .....	№23 (19)
Мышки-норушки .....	№23 (24)
Жилет в снежинки .....	№24 (14)

### Вышиваем

Утро в сосновом бору .....	№№1 (12), 2 (12), 3 (13), 5 (12), 6 (13), 7 (12), 8 (12), 9 (12)
Сувенирная подушка «мышка».....	№5 (15)
Готовимся вышивать .....	№5 (18)
Вышивка «Весна-веснянка» .....	№7 (7)
Простейшие швы .....	№7 (16)
«Дельфин» .....	№9 (13)
Вышиваем символ года .....	№10 (13)
Счетные швы .....	№10 (16)
Летний пейзаж .....	№№11 (12), 12 (12)
Из прошлого века .....	№11 (13)

Вышитые картины .....	№12 (10)
Вышивка лентами.....	№12 (13)
Три богатыря.....	№№13 (12), 14 (12)
Неувядающий подсолнух.....	№14 (12)
Свободные швы .....	№№14 (15), 16 (14), 18 (10)
Птички-невелички .....	№15 (12)
Дети в лесу.....	№№15 (12), 16 (13), 17 (13), 18(13)
Флорентийское шитье.....	№16 (12)
Чайная роза .....	№18 (12)
Английское шитье и ришелье .....	№20 (16)
Жар-птица .....	№22 (14)
Дед Мороз на сапожок .....	№23 (17)
Новогодние фантазии .....	№24 (10)

### Из пластиковых бутылок

Раз бутылка, два бутылка — будет теплица .....	№8 (9)
Когда одной бутылки мало .....	№13 (11)
Не светит, но душу греет .....	№14 (21)
Летняя сумка .....	№15 (21)

### Вторая жизнь вещей

Раньше морозил, теперь — коптит! .....	№6 (9)
«Второе дыхание» мясорубки .....	№13 (14)
Была газовая, стала деревянная .....	№14 (9)
Дисковые самодельки.....	№19 (15)
Стул джинсовый... и вязаный.....	№21 (21)
Собачий вальс.....	№23 (21)

### Детская мастерская

Подарки «на скорую руку» .....	№1 (10)
Снежная избушка .....	№1 (21)
Брелок «Голубой ценнок» .....	№2 (4)
Ангелочек .....	№3 (9)
Панно из песка .....	№3 (15)
Забавный конструктор .....	№7 (19)
Забавные куклы.....	№23 (6)

### Родители — детям

Взрослый подход к детской комнате .....	№1 (14)
Санки из фанеры .....	№1 (16)
Математический калейдоскоп .....	№9 (18)
Наряды для маленьких принцесс.....	№12 (18)
Коробчатый крылатый змей .....	№14 (3)
По жизни «на коне» .....	№15 (10)
Доска для рисования.....	№15 (20)
Стол-стулечик .....	№16 (5)
Два в одном.....	№16 (5)
Мягкий кубик .....	№19 (13)
Качели не простые — переносные! .....	№22 (6)
Шляпка-заколка .....	№22 (12)
Замысловатая головоломка .....	№23 (11)

### Рыбацкий клуб

Национальные особенности зимней рыбалки .....	№3 (22)
Блесны, твистеры, воблеры.....	№12 (22)
Удилище — в утиль? Зря!.....	№14 (22)
Блесна-вертушка .....	№15 (22)
Рыбалка по колено .....	№15 (23)
Кисточка для рыбака-«художника» .....	№17 (22)
Эти глаза напротив .....	№19 (22)
Что такое поппер? .....	№19 (23)
Живая рыба — на искусственную приманку .....	№21 (22)
Велосипед на лыжах .....	№23 (20)
Из года в год на рыбалку .....	№23 (22)

### Мастер-класс

Прикольный ежик .....	№1 (15)
Ангел сердца моего .....	№3 (20)
Роспись по стеклу .....	№21 (10)

### Строймаркет

Пистолет, который клеит .....	№4 (5)
Тишь да гладь линолеума .....	№18 (15)

### Мягкая игрушка

Яйцо не простое — меховое! .....	№7 (15)
Домашний крокодил .....	№12 (20)
Подушка-лягушка .....	№15 (18)

### Флористика

Эхо лета .....	№1 (18)
----------------	---------

### Оригами

Послание с любовью .....	№4 (22)
Птичка — не певчая .....	№6 (14)
Лебедь-оригами.....	№14 (18)

## «Толока. Делаем сами»

№ 24 (189)

Выходит 2 раза в месяц.  
Издается с марта 1996 г.

Шеф-редактор  
Татьяна САНЧУК

Редактор

Елена НЕКРАШЕВИЧ

Тел. (8-10-375-222)31-03-65

Учредитель и издатель —

ООО «Издательский дом «Толока»  
Свидетельство о регистрации ПИИ № 77-11635  
выдано Министерством РФ по делам печати, теле-  
радиовещания и средств массовых  
коммуникаций 21.01.2002 г.

Индексы: 12660 «Почта России»,  
63246 «Пресса России», «Роспечать»,  
13246 в Казахстане

### АДРЕС РЕДАКЦИИ:

214000 г. Смоленск, ул. Тенишевой, д. 4А  
Тел. (8-4812)64-75-65, т/факс 64-75-47  
E-mail: sekretar@smolensk.toloka.com  
Отдел распространения тел. 61-19-80  
Тел. рекламной службы в Москве:  
8-926-21-67-234  
E-mail: toloka\_m@mail.ru

### ДЛЯ ПИСЕМ:

214000 г. Смоленск, главпочтамт, а/я 488  
E-mail: ds@toloka.com

### Отделы распространения в Казахстане

Агентство печати «КазПресс».  
Департамент продаж 8 (3272) 502164,  
отдел подписки 8 (3272) 502260  
rodписка@aif.kz;  
факс 8(3272) 736770  
ООО «Бурда Алатая Пресс»  
8(3272) 79-95-78, 79-64-91  
E-mail: alex@burda-press.kz

### Цена свободная

Подписана в печать 15.12.2008 г.  
Время подписания в печать 16.00

Тираж 85850 экз.

Заказ № 3266

Отпечатана в ООО «ВЕСКО»  
603000 г. Н. Новгород, ул. Костина, 13  
тел. 8(831)275-83-08

Газета набрана и сверстана  
в компьютерном центре «Толока».

Редакция имеет право опубликовывать  
любые присланные в свой адрес произведения,  
обращения читателей, письма, иллюстрацион-  
ные материалы.

Факт пересылки означает согласие их ав-  
тора на использование присланных материалов  
в любой форме и любыми способом, в изданиях  
ИД «Толока» на территории стран СНГ, Литвы,  
Латвии.

Рукописи не рецензируются и не воз-  
вращаются

☐ — на правах рекламы

Редакция не несет ответственности за со-  
держание рекламных объявлений и имеет право  
отказаться от публикации рекламы.

Рукописи не рецензируются и не воз-  
вращаются.

Авторы опубликованных материалов  
несут ответственность за точность приведенных  
фактов.

В связи с вводом в действие Налогового,  
Трудового кодекса гонорар и призы вы сможете  
получить только при указании номера страхового  
свидетельства пенсионному фонду, даты ро-  
ждения, паспортных данных, адреса прописки.

### Сегодня также вышли:

«Волшебный»,  
«Народный доктор», «Цветок»,  
«Кухонья Михальча»,  
«Счастливая мама»,  
«Копилка семейных советов»,  
«Лечитесь с нами»,  
«Золотые рецепты наших читателей»,  
«Домашние цветы»

Следующий номер газеты  
выйдет 13 января 2009 г.

# С наступающим!

Этот торт, точнее, его рецепт наш корреспондент Виталий ЗАБЛОЦКИЙ подсмотрел в семейном альбоме Нины Васильевны ЗЛОБИЧ. На фотографии, сделанной за новогодним столом, торт выглядел, как самая настоящая елочка... Вооружившись любезно предоставленным рецептом, мы решили повторить это творение и поделиться им с вами, любимые читатели. Надеемся, что с этим тортом и ваш новогодний стол будет не только вкусным, но и красивым.

Итак, в последнем номере года уходящего на последней странице коллектив «ДС» подает десерт — последнее блюдо новогоднего стола. Приятного аппетита!

## Торт «Елочка»

**Для коржа:** 2 ст.л. меда, 1 ч.л. (с верхом) соды и 150 г маргарина растворить на водяной бане до однородной массы. Взбить 2 яйца с 1 ст. сахара. Все смешать, добавить 2 ст. муки. Хорошо вымесить и поставить массу на 2 часа в холодильник. Из чертежной (плотной) бумаги вырезать равносторонние треугольники со сторонами 12, 16, 20, 24 и 28 см. Испечь коржи по форме треугольников.

**Крем:** взбить 700 г густой сметаны, 1 ст. сахара, сок лимона.

Коржи промазать кремом и выложить пирамидкой: от большего (в основании) к маленьким. Посыпать все зеленой кокосовой стружкой. По углам верхнего треугольника пирамиды можно вставить 3 свечи.

Торт получается очень вкусным и нарядным.

Нина ЗЛОБИЧ, г. Минск  
Фото Виталия ЗАБЛОЦКОГО



Пусть одна из елочек  
Застынет талантам вашим ростом,  
Вашу школу поднимет  
А «ДС» украсит  
И пусть  
Всех!

Редактор  
Елена НЕКРАШЕВИЧ

Мира и согласия  
в вашей  
семье!  
Люблю!

Корректор  
Татьяна ЛОБАНЬ

Удачи и успехов  
в Новом году!

Ольга  
Ангелина ТОЛКАЧЕВА

"Победа"  
Кризисе ВМЕСТЕ!

От секретаря  
Юлия ДЮКОУ-ОВ

Желаю всем нам  
побольше золотых рук  
и светлых голов!

Корреспондент  
Светлана ЦИЩУК

Будет работа старшая,  
А мы ее украсим!!!

Корреспондент  
Виталий ЗАБЛОЦКИЙ

До встречи в 2009-ом