

Толока



№10 (199),
май 2009

Делаем Дсаами

Мастерам и мастерицам
практические советы,
доступные идеи
от читателей

Сено-солома? Шедевр!

В номере:

3



Стол
на колесиках

14



Цветы
из кожи

18

ISSN 1812-0733



9 771812 073001



09010

Журнал «Толока» Л. ЛИТИНА
Контакты: Елена САВИЦКАЯ

Подпишись — и выиграй!

Колонка редактора

Для вас, дачники,
сельчане!

Думаю, вас не сильно удивит такое мое обращение, поскольку среди наших читателей и впрямь много дачников и тем более сельчан. И хотя сейчас в самом разгаре посевная пора и многим нашим авторам не до творчества, все же, надеюсь, у вас найдется минутка-другая для прочтения свежего выпуска «ДС».

Кстати, в нем тоже отыщутся полезные советы к сезону. О том, к примеру, как сделать дворовую канализацию... из обычных автомобильных шин или где лучше примостить емкость для сбора воды, так необходимой для полива будущего урожая, и чем «вооружиться» для борьбы с колорадскими жуками (загляните на стр. 5, 11). А чтобы в дальнейшем не пропустить ничего интересного и полезного, лучше подписаться на наше издание. На дачный период, например, можно оформить **подписку до востребования** в ближайшем почтовом отделении — и тогда ни один номер газеты не пропадет и обязательно дождетесь вашего возвращения.

А вообще дача — как раз то самое место, где можно проявить творчество и фантазию! Скажем, взять и смастерить оригинальную скамейку или беседку, построить водоем или фонтан, придумать еще какую-нибудь изюминку для украшения садового участка или усадьбы... Обязательно все это сфотографируйте и пришлите в редакцию, чтобы ваши идеи по достоинству смогли оценить остальные наши читатели. Покажите всем, на что способны ваши золотые руки!

До встречи на страницах «Делаем сами»!

Елена НЕКРАШЕВИЧ
E-mail: LenaN@toloka.com

Подпишись — и выиграй!

Конкурс

«А двадцать первый не в счет!»

У каждого подписавшегося на газету «Толока. Делаем сами» на 2-е полугодие 2009 г. есть возможность стать одним из победителей нашего конкурса и получить от издательства один из **20-ти призов**, среди которых 5 электрогрелок, 5 наборов акриловых красок, 5 электронных будильников и 5 наборов инструментов.

Призы достанутся **тем 20-ти участникам**, которые отправят в редакцию ксерокопию своего подписного абонемента раньше всех (дата отправки писем будет определяться по почтовому штампу отправителя), с обязательным указанием всех данных (их перечень — на стр. 22). Итоги будут подведены 13 июля 2009 г.

(Подробнее об условиях конкурса читайте в № 9)

Подписные полугодие индексы:

12660 — кат. «Почта России»,

63246 — кат. «Пресса России», «Роспечать».

Именинница номера!

Поздравляем автора, родившегося в мае!

САВОСИНУ Ирину Ивановну



**НОВЫЙ
АВТОР!**

Нескучные идеи

Букет из картона

Так хочется, чтобы все вокруг было в цветах! Но желаемое не всегда достижимо: погода подвела или просто нет времени заниматься цветоводством. Впрочем, в любую пору года можно создать себе летнее настроение!

Понадобится: цветной картон и плотная глянцевая бумага, кусочки пластмассы или ненужные цветные скоросшиватели, а также бусинки, разноцветные камешки, клей и веточки.

Вырежьте из выбранного материала цветы и приклейте к ним бусинки. Таими цветами можно освежить различные предметы, которые будут совершенно по-новому смотреться в вашем интерьере. Например, унылый будильник превратить в замечательную цветочную «клумбочку» (**фото 1**). Или сделать яркий букет (**фото 2**), приклеив к веточкам дерева или кустарника картонные цветы-заготовки. Обклейте небольшую баночку разноцветными бусинками, камешками или подарочными лентами, насыпьте внутрь крупу — получится замечательная ваза.

Виктория КЕЛЬ, г. Тында
Амурской обл.
Фото автора



ОТ РЕДАКЦИИ. Прекрасным украшением интерьера могут также стать цветы, сделанные из кожи! Загляните на стр. 18.

Читайте в следующем номере:

- ❖ Для вас, дачники, сельчане! **Роторная газонокосилка**
- ❖ АвтоМотоВело — идеям нет предела. **Тяга для подножки**
- ❖ Удивляем. **Панно... из заколок для волос**
- ❖ Хитрый помощник. **Фанерные пяльцы**
- ❖ Домашнее ателье. **Старые джинсы — в дело!**
- ❖ Итоги конкурса **«Руки — золото, глаз — алмаз!»**

Сегодня также вышли:

«Народный доктор», «Копилка семейных советов», «Цветок», «Волшебный», «Счастливая мама», «Кухонька Михалыча», «Золотые рецепты наших читателей», «Лечитесь с нами», «Домашние цветы», «Календарь-справочник садовода и огородника», спецвыпуск «Дом и я в нем» «Изготовление цветов из кожи», «Энциклопедия цветовода, или 100 секретов по уходу за растениями»

Соломенные «скульптуры»

Соломка — необычайно выразительный и пластичный природный материал. Нет таких художественных форм, которые неподвластны соломке — ярко панно, восхитительные украшения. Но наибольшее удивление вызывают прекрасные «скульптуры», сделанные к тому же детьми.

При изготовлении «Библиотеки» (фото 1) и «Крокодила» (фото 2) были использованы несколько видов плетения: витое, прямое, плоское и каркасное.

Новый виток

Витое плетение — одно из самых распространенных. Обычно оно служит основой для объемной конструкции.

Плетем с детьми витые шнуры на каркасе из проволоки. Длина и толщина их зависит от диаметра и количества соломинок (фото 3).

Всегда напрямик

Прямое плетение выполняем из разглаженных соломенных лент или сплюснутых соломин.

Для разглаживания замачиваем соломку в горя-

чей воде. Проверяем «кондицию» материала, сжимая его: если не трещит, значит, все в порядке. Разрезаем соломку острыми ножницами вдоль и разглаживаем горячим утюгом.

Узоры для

прямого плетения

«Шахматка» — вертикальные и горизонтальные ленты переплетаем в шахматном порядке, через одну: к полоске картона нужной ширины вертикально, без промежутков и наложений, пришиваем (или закрепляем скотчем) разглаженные сухие соломенные ленты (фото 4). Переплетаем влажной соломкой, подводя ее под все четные вертикальные ленты и выравнивая у края. Следующую соломинку аналогичной ширины подводим под



все нечетные вертикальные соломины. Прижимаем ее к первой соломине, чтобы не было зазоров. Все ленты укладываем лицевой стороной вверх.

«Паркетик» — более сложное, плотное и нарядное плетение. Этот узор напоминает паркет: переплетаем каждую горизонтальную ленту через две вертикальные. Каждую следующую горизонтальную ленту сдвигаем на один шаг

широкую — из одиннадцати. Чаще всего используем плетение «зубатка» из четырех соломин (фото 6).

Создай объем

Каркасное плетение — объемное. Может быть в виде квадрата, ромба, шести- и восьмиугольника.

Все эти геометрические фигуры плетем по одному принципу. Каркас из двух (или нескольких, в зависимости от выбранной гео-

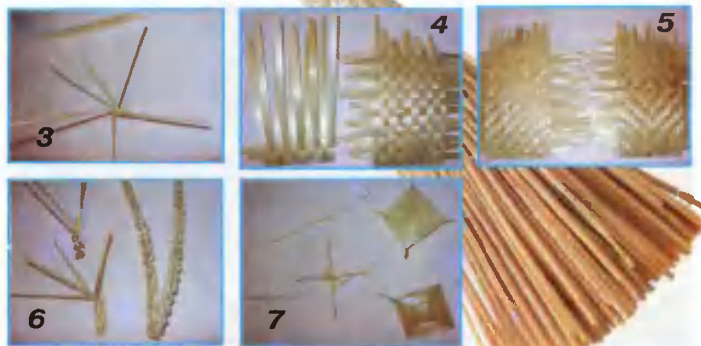

по отношению к предыдущей. Если плести узор от центра, в его основе получается ромб (фото 5).

Соломенная лента

Плоское плетение — это «вязание» узорчатой ленты (плетенки) из соломин. Ширина ленты зависит от количества используемых соломин и их толщины. Самую узкую ленту плетем из двух соломин, самую

метрической фигуры) перекрещенных кусков тонкой проволоки постепенно оплетаем одной рабочей соломиной, которую при необходимости наращиваем (фото 7).

Галина УДОДОВА,
руководитель
коллектива
«Творчая скарбонка»,
г. Минск.
Фото автора

Табурет меняет цвет

Вам наскучили старые табуретки? Нет ничего проще придумать для них новую «одежку».

Понадобится: ткань; синтепон (или любые старые, ненужные вещи) для набивки; шерстяные или полушерстяные нитки (но можно и ирис); крючок; швейные нитки с иглой.

* Делаем «двойной» квадрат из ткани по размеру табурета (или стула) и, набив синтепоном, зашиваем — получается подушечка, толщина которой может быть абсолютно разной (это зависит от вашего желания).

* Для большей декоративности и практичности простегиваем подушечку вручную шерстяными нитками.

* Вяжем заготовки для аппликации — божьей коровки, состоящей из 2-х овалов разного размера.

Тельце коровки: набрав цепочку из 8 в.п., вяжем овал нужного размера ст. с/н. **Голова:** набрав цепочку из 4 в.п., вяжем овал. Для украшения тельца вяжем 6 кружочков: 3 в.п. замыкаем в кольцо и вяжем ст. б/н. **Усы:** вяжем цепочку из 12-ти в.п. и обвязываем ст. б/н. Сшив все детали, украшаем полученной аппликацией подушечку.

* Привязываем ее к ножкам табурета с помощью цепочек из связанных крючком в.п. (длину определите сами). Чтобы новое сиденье лучше держалось, делаем небольшие петельки



(см. фото) и продеваем в них связанные цепочки.

Виктория КЕЛЬ, г. Тында
Амурской обл.
Фото автора

Веселые прихватки

У каждой хозяйки наверняка найдутся остатки ярких лоскутков ткани, из которых можно сшить веселенькие прихватки. Они и на кухне пригодятся, и будут радовать глаз своими забавными «мордашками».

Лоскутки нашли? Теперь осталось отыскать ватин или синтепон для набивки, взять в руки ножницы, иглу и... включить свою фантазию. Успехов!

Ольга КОЧУРОВА,
п. Центральный
Кировской обл. Фото автора



У нас в гостях

Газета «Золотые рецепты наших читателей»

На страницах «ДС» мастера и мастерицы не раз рассказывали о том, как сделать оригинальные шкатулки да ларцы. Но есть одна такая копилочка, которую помогут заполнить читатели только кулинарного издания — газеты «Золотые рецепты наших читателей». Они предлагают «смастерить» не просто шкатулку, а... съедобную!

Вкусный ларец

Салат можно брать любой, например, с курицей или колбасой. Вся загадка... в оформлении!

Нам понадобится: **булка круглого хлеба, 200-250 г сливочного масла, пучок петрушки, консервированная кукуруза и сладкий болгарский перец.**

У хлеба аккуратно срезать верхушку — это будет крышка. Затем осторожно вынуть весь мякиш. Размягченным сливочным маслом равномерно смазать всю шкатулку и убрать ее в холодильник на 2 часа, чтобы масло застыло. Украсить шкатулку листиками петрушки, консервированной кукурузой и сладким болгарским



перцем. Салат лучше выложить перед самой подачей на стол.

Валентина КАМЕНЕВА, г. Тюмень.
Фото автора

«Золотые рецепты наших читателей» — копилка проверенных рецептов вкусных блюд, что подтверждают фотографии к каждому кулинарному шедевру. Вы также можете стать соавтором «ЗР», подробнее об этом читайте на страницах газеты!

Самый простой способ получать «Золотые рецепты наших читателей» — оформить подписку! Выгоднее — сразу на полугодие!

Подписные индексы:
72652 («Почта России»),
19801 («Пресса России», «Роспечатать»).

Демисезонная «бочка»

Без воды на личном подворье или дачном участке, как и в популярной песне из кинокомедии «Волга-Волга», не обойтись. Поэтому для ее сбора и хранения использую любые приемлемые варианты. Например, сделал себе емкость на 200 л из непригодной к эксплуатации покрышки от автомобиля МАЗ. Собираю в нее стекающую с кровли дождевую воду.

Отсоединил ножовкой у покрышки боковину 1. Вырезал из листовой стали круглое днище 2. Рядом с бортовой проволокой в обеих боковинах покрышки и в днище просверлил сверлом d 12 мм по кругу через 45 град. восемь сквозных отверстий 3. Зажал днище между боковиной покрышки и отсоединенной боковиной 1 днище с помощью восьми болтов 4 и гаек 5 с шайбами. Для герметичности и защиты от ржавчины залил днище битумом. Установил емкость на кирпичи под водосточный желоб.

Кроме долговечности, существенный плюс такой самодельной «бочки» в том, что воду на зиму из нее выливать не нужно.

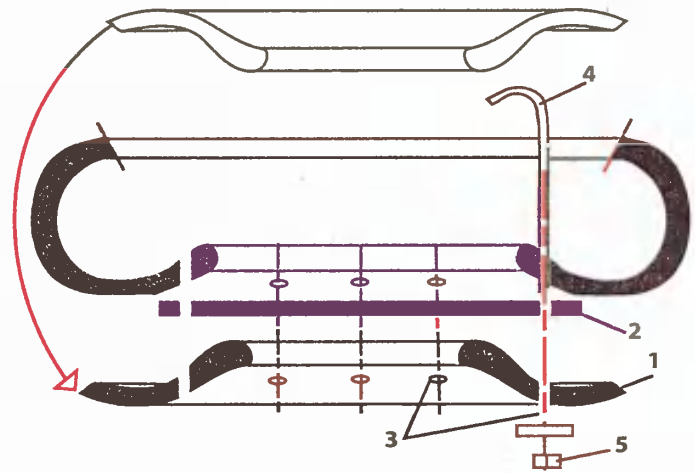

1 — вырезанная боковина, 2 — стальное днище, 3 — сквозные отверстия, 4 — болты М10, 5 — гайки с шайбами

Александр АГЕЕНКО,
п. Агрономический Витебской обл.

Нержавеющая канализация

На своем дачном участке пользуюсь канализацией, сделанной из отработанных автомобильных покрышек.

Вырываю яму глубиной в 4-5 покрышек (плюс 30 см) и шириной, равной их диаметру. Укладываю в нее слой крупного гравия 5-7 см, сверху — слой битого стекла такой же высоты и засыпаю смесью мелкого гравия с песком толщиной 3 см. Такая «подушка» необходима для защиты от кротов, которые могут очень быстро заполнить яму песком и землей (утверждаю это, основываясь на собственном опыте). Уложив одну на другую все покрышки, оставляю между последней и поверхностью земли расстояние около 30 см. Под сливную канализационную трубу вырезаю в боковине верхней покрышки отверстие соответствующего диаметра.

Верхнюю покрышку накрываю куском толстого шифера (можно и другим

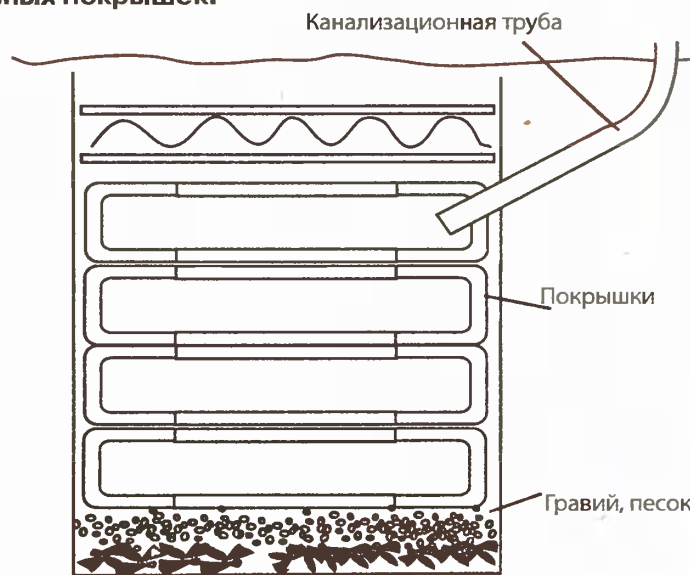

битое стекло, мелкие камни нержавеющей нержавеющей материалом) и засыпаю почвой, чтобы этот участок не исключать из севооборота.

На все хозяйственные нужды соорудил три отдельных колодца: для кухонной

раковины, уличного раковинника и душа. Пользуюсь ими без всяких хлопот уже более 15 лет.

Владимир МИСКЕВИЧ,
г. Минск

Совет

Часто замазка, используемая для застекленных парниковых рам, под воздействием солнца усыхает и отстает. Из-за этого вода начинает просачиваться в щели — и рамы загнивают. Чтобы сделать замазку, лишенную этого недостатка, нужно перетереть на деревянной терке теплую асфальтовую смолу и добавить в нее мелко истолченный мел, доведя смесь до пластичного состояния. Главное условие при нанесении такой замазки — деревянная рама должна быть абсолютно сухой!

Владимир ЮЩИК,
г. Камень-Каширский
Волынской обл.

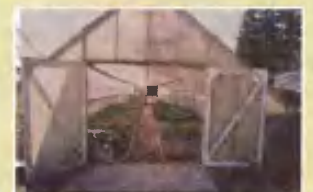

Интерьер своими руками

Из обычных досок, проявив немного фантазии, можно сделать немало полезных вещей, которые украсят домашний интерьер.

Из досок шириной 50 см я смастерил две полки для книг, дисков, кассет и видеомэгагнитофона (**фото 1**).

Кроме того, сделал незамысловатую тумбочку под телевизор и радиоаппаратуру (также может служить в качестве небольшого секретера для хранения документов, денег и прочей мелочи — **фото 2**). На этом же снимке видны две фигурные подставки высотой 60 и 85 см, которые можно использовать как под цветы, так и под телефон или настольную лампу.



Петр СОБАКИН, п. Воробьевица Костромской обл. Фото автора

НОВЫЙ АВТОР! Крючок + нитки = картинка

Несколько лет назад я прочитала в одном издании заметку «Крючок плюс нитка — рождается картинка» и с тех пор увлеклась этой своеобразной вышивкой.



Для работы нужны вязальный крючок и цветные нитки. Вначале наношу рисунок на ткань и подбираю по цвету нитки (подойдут любые: хлопок, синтетика, шерсть — цвет можно смешивать). А далее вяжу цепочку из в.п. 7-10 см и, выложив по рисунку, пришиваю. Все очень просто!

Елизавета СВИСТУНОВА, с. Голубята, Пермский край.

Фото автора

Просьба
Уважаемые читатели, кто знает, подскажите! После обрезки кустов и деревьев накапливается много веточек. Каждый раз сжигать их на костре не хочется (да и для экологии вредно). Может, кто-то из умельцев знает, как сделать дробилку для изготовления щепы? Ведь сейчас очень модно засыпать дорожки щепой, а в магазинах это слишком дорогое удовольствие. Заранее благодарна за помощь.

СИНЯВСКАЯ Наталия ПАВЛОВНА,
222310 г. Молодечно,
ул. Городокская, д. 112, кв. 33

Внимание!
Конкурс
заканчивается

В следующем номере мы подведем итоги конкурса «Руки — золото, глаз — алмаз!». Не пропустите!

НОВЫЙ АВТОР!

От ришелье — к кресту

Уже много лет увлекаюсь вышивкой ришелье, которую освоила практически самостоятельно (фото 1). Больше всего мне нравится оформлять свои работы в виде панно (фото 2).

Совсем недавно научилась вышивать крестиком. И теперь с огромным удовольствием вышиваю маленькие подушки и рушники (фото 3, 4).

Елена МАЛЕЙКО, г. Жуковский Московской обл.
Фото автора



НОВЫЙ АВТОР!

Сказочное панно

Уже больше 16-ти лет я руковожу творческим объединением «Золушка» при местном Центре детского творчества. Учю своих воспитанников разным техникам аппликации на ткани. Одна из них — съемная аппликация. В ней и выполнено панно «Колобок».

Понадобится: для фона — голубая и цветная ткань; для изготовления колобка — бежевая или светлорыжевато-коричневая, зайца — серая (для головы и лап) и любого цвета (для одежды), деревьев — зеленая; флизелин; черные швейные нитки; старые газеты; синтепон; для каркаса — плотный картон (или ДВП); для рамки — тесьма.

❖ Стачиваем детали фона.

❖ Детали колобка, зайца, цветов, деревьев настрачиваем поочередно на газеты (газеты удаляем).

❖ Пришиваем все детали к фону потайным швом, подкладывая под каждую кусочек синтепона (для объемности).

❖ Натягиваем работу на картон (с обратной стороны шьем края прочными нитками).

❖ Пришиваем рамку из тесьмы.

Ольга БУРЛАКОВА, педагог дополнительного образования, п. Лиман Астраханской обл.
Фото автора

Описание работы

❖ Рисуем эскиз нужного размера.

❖ Делаем выкройки всех деталей с припусками в местах накладывания одной на другую.

❖ На все подобранные лоскуты с изнаночной стороны приклеиваем флизелин горячим утюгом.

❖ Обводим на изнанке лоскутов выкройки всех деталей и вырезаем.



Кто подскажет?

Можно ли сделать деревообрабатывающий станок из электродвигателя от стиральной машины? Что еще можно сконструировать на основе такого двигателя? Буду очень признателен за присланные чертежи.

КОКОШИН С.А., инвалид 2-й гр., д. Барсуковка Омской обл.

СДЕЛАЙ САМ

Для себя и для дохода

600 предложений: печатные (книга и 3 брошюры) + на диске (13 брошюр и 48 фильмов). Всего - 740 страниц текста, 600 фото, чертежей, схем; видео - 4 часа. Уникальная информация поможет Вам создать собственные источники дохода.

- Производства - от простых до миницеков
- Самодельное оборудование для выпуска кирпича, блоков, сетки-рабицы, спирта и др.
- Грибы - дома: 5 видов, инструкции, фильмы
- Картофель - 1 т. с сотки, хранение в укл. газе
- Земляника - круглый год - 50 кг. с кв. метра
- Высокодоходные растения, животные...
- Малый бизнес в селе, в строительстве
- Заработки в домашних условиях, в мастерской, на предметах старины и многое другое.

Оплата при получении на почте - 532 р.
607220, Арзамас, ИЦ "Алмаз", 17-10 или по т. 8-831-472-86-10 (ОГРН: 1025201347082)

Отвечаем семейным интересам

Хороший гость — это, прежде всего, приятный собеседник. Именно такой можно назвать нашу сегодняшнюю гостью — газету «Копилка семейных советов».

— Приятный собеседник — это второе имя «Копилки семейных советов»! Все, о чем пишут наши авторы и корреспонденты, актуально, полезно, легко и, главное, применимо в повседневной жизни. Мы не пишем о политике, а рассказываем о «звездах», прошедших испытание временем. Совсем недавно были опубликованы интервью с Вячеславом Малежиком, Борисом Моисеевым, с нами откровенничали Людмила Гурченко, Вера Алентова, Владимир Меньшов. И это только начало «звездной очереди» (рубрики «А у нас сегодня гости» и совместный проект с популярным телеканалом «Ностальгия» «Рожденные в СССР. Эксклюзив»). Мы не пишем о дорогих деликатесах, которые рука не поднимется купить, но делимся рецептами, следуя которым вы можете приготовить настоящее лакомство (рубри-

ка «Вкусно жить не запретишь!»). Никогда не оставляем проблемы читателей без решения — всегда обращаемся за советом к специалистам: юристам, психологам, врачам, ветеринарам, цветоводам и др. (рубрики «Знай свои права», «Он и Она», «Больной вопрос», «Член семьи», «Цветочный мир»). В сегодняшнем номере газеты мы учимся и учим вас своими руками собирать садовую мебель и находим неожиданное применение пайеткам (рубрики «Дизайн участка» и «Ручная работа»). А еще по многочисленным просьбам читателей мы возвращаем на свои страницы рубрику «Дача кормит и лечит». Словом, «Копилка» никогда не стоит на месте, а ищет и находит новые темы для общения



В гости к читателям «Делаем сами» заходил корреспондент «Копилки семейных советов» **Виталий ЗАБЛОЦКИЙ**

Приглашаем и вас стать нашими подписчиками. Цены по подписке дешевле, чем в розницу! Кстати, подписавшись сразу на полгода, вы можете выиграть электронные напольные весы, электробритву и даже проигрыватель DVD. Условия подписного конкурса читайте в 9-м и 10-м номерах «Копилки семейных советов».

Подписные индексы:

сразу **на полгода** по выгодным ценам — **80127** («Почта России»), **42967** («Пресса России» и «Роспечать»). **Индивидуальный:** **12659** («Почта России»), **41878** («Пресса России» и «Роспечать»).



С сегодняшнего дня в продаже! «Энциклопедия Цветовода, или 100 секретов по уходу за растениями»

— Как и из чего самим приготовить бесплатные удобрения для любимых цветов? Как сохранять десятки лет семена растений, чтобы при этом они не потеряли всхожесть? А также — огромное количество секретов о том, как заставить быстрее и пышнее цвести садовые летники и многолетники, как уберечь их от болезней и вредителей, а некоторые сохранить зимой! Энциклопедия советов о том, как вырастить великолепный сад своими руками!

**Спрашивайте
в киосках!**

А на следующее полугодие на «Школу цветовода» еще не поздно подписаться!

Подписные индексы:
82968 (кат. «Почта России»),
41741 (кат. «Пресса России», «Роспечать»)

В июле выйдет «Ее величество роза», в декабре — «Душистый палисадник»

Вазоны из «болотной травы»

Вот такие вазоны красуются у меня на балконе (фото 1). Сделаны они из камыша, который легко отыскать практически на любом болоте (фото 2).

Стебель у этого растения — в виде трубочки $d 0,5$ см. Если срезать траву летом, то ее надо с неделю сушить, затем снять верхнюю пленку и нарезать на кусочки длинной, равной высоте будущего вазона.

Вазоны сделала так. У пустых 2-литровых пластиковых бутылок срезала ножницами верхнюю часть. Проколов в доньшке несколько отверстий, уложила для дренажа несколько мелких камешков. Наполнила бутылку почвой и обмотала ее жгутом у дна так, чтобы можно было вставить

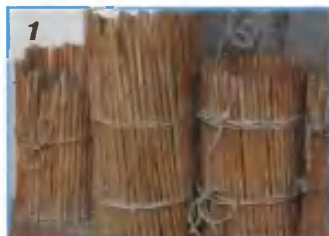

травяные трубочки. Затем обвязала жгутом верхнюю часть вазона.

В таких «горшочках» у меня растет и виола, и ипомея, и маттиола (фото 3). Красота!

*Ирина САВОСИНА,
г. Могилев.
Фото автора*

Совет

Желательно все вазоны поставить на подставки: тогда и трубочки не будут выскакивать, и вода при поливе цветов не будет течь по подоконнику.



Напольная ваза... из ведерок

НОВЫЙ
АВТОР!

Эту вазу я сделала из обычных пластиковых ведерок из-под майонеза.

Всего их понадобилось 5 шт. Ровно обрезала у ведерок верх и доньшки и склеила между собой клеем «Жидкие гвозди» (им же потом приклеила к горлышку вазы и стеклянные камешки: их можно купить в любом строительном или хозяйственном магазине). Пригодились и обломки керамической плитки, оставшиеся после ремонта ванной комнаты. Расколола их молотком на мелкие кусочки и наклеила на поверхность вазы в произвольном порядке. После высыхания резиновым шпателем втерла в промежутки между осколками камешков расшивочную смесь голубого цвета. Лишние остатки после подсыхания удалила сухой тряпочкой.

В такой же технике можно делать и прекрасные горшочки под цветы.

*Татьяна СЕРГЕЕВА, г. Белово Кемеровской обл.
Фото автора*



Переписка

Очень люблю рукодельничать. Многому научилась благодаря вашей газете. Надеюсь, что среди читателей найдутся люди, которые захотят вести со мной переписку.

*Наташа, 220047
г. Минск,
ул. Нестерова, д. 59,
кв. 171*

В следующем номере мы расскажем, как сделать оригинальные часы из старых компакт-дисков.

Не пропустите!

Жизнь ярче ДЕЛАЕМ САМИ!

ТОЛЬКО ВМЕСТЕ можно справиться с любой проблемой, решить самый каверзный вопрос. **ТОЛЬКО В «ДЕЛАЕМ САМИ»** читатели делятся с читателями своим бесценным опытом. **ТОЛЬКО У НАС В «ДС»** вы сможете прочитать эксклюзивные, нужные и самые полезные статьи из серии **«Мой дом — экономим на всем»**, которые позволят вам разумно использовать семейный бюджет. **ТОЛЬКО ВМЕСТЕ С НАМИ** вы «посетите» уроки кузнечного мастерства. **ТОЛЬКО ЧИТАТЕЛЕЙ «ДС»** ждет по-настоящему сенсационный материал **«Сон на пчелиных ульях»** о лучшем виде отдыха. Спешите! Никогда не поздно стать **НАШИМ** читателем и тем более **АВТОРОМ!** Сделайте это очень **ПРОСТО** — подписаться на наше издание!



Фото Натальи ГОЛИКОВОЙ,
с. Хреновое
Воронежской обл.

Подписавшись сразу на полгода, вы существенно сэкономите, ведь «оптом» — дешевле!

Подписные индексы на **2-е полугодие 2009 г.:**

63246 (кат. «Пресса России», «Роспечать»), **12660** (кат. «Почта России»)

Подпишись —
и будь здоров!



**ПОДПИСНЫЕ
ИНДЕКСЫ ГАЗЕТЫ:**
12655 («Почта России»), **63247** («Пресса России» и «Роспечать»);
льготная (полугодовая) подписка — 80122 («Почта России»), **42965** («Пресса России» и «Роспечать»)

Патент № 2153787
от 10.08.2000

**УСТАЛИ ТРАТИТЬ ВРЕМЯ НА ОБРАБОТКУ ЗЕМЛИ?
ПУСТЬ ЗА ВАС РАБОТАЕТ «ТОРНАДО»!**

Новейшая разработка позволяет:

- Работать без наклона, не нагружая поясницу.
- Подготавливать почву без оборота пласта.
- Обрабатывать приствольные участки деревьев и кустарников, не повреждая их корни.
- Очищать участок от сорняков, не тратя усилий и времени.

Культиватору «Торнадо» присвоена золотая медаль Международной выставки «Цветы-2000»
Цена - 1900 руб. с оплатой при получении на почте.



**СЕПАРАТОР-МАСЛОБОЙКА:
БЫСТРАЯ РАБОТА — ОТЛИЧНЫЙ РЕЗУЛЬТАТ!**

Сепаратор с оригинальной приставкой-маслобойкой является универсальным аппаратом с ручным приводом. При небольших габаритах (380x288x466 мм) и массе (3,1 кг), он выполняет 2 важные функции: • Разделяет цельное молоко на сливки и обрат с одновременной



очисткой от загрязнений. • Быстро взбивает сливки (6-15 мин), приготавливает майонез, коктейли (6-8 мин), размешивает жидкое тесто (2-3 мин). Сепаратор-маслобойка по достоинству оценен большинством покупателей. Технические характеристики: • Содержание жира в обрате - до 0,05%. • Жирность пахты - до 0,8%. • Регулировка объемных соотношений сливок к обрату от 1:4 до 1:10.
Цена - 2190 руб. с оплатой при получении на почте

ЧУДО-НАСЕДКА

Предлагаем автоматический инкубатор для вывода цыплят, утят, гусят, индюшат, фазанов, голубей, пугачев, лебедей и др. птиц. Наша чудо-наседка не доставит Вам хлопот, поможет вывести цыплят, освободив кучу свободного времени! **Наша наседка:** • Обеспечивает одинаковый тепловой режим для всех яиц благодаря специальным верхним нагревателям. • Требуется в 4-10 раз меньше времени для обслуживания, чем у аналогов. • Имеет естественную вентиляцию и регулируемое увлажнение воздуха. • Автоматически переворачивает яйца каждый час! • Имеет терморегулятор, который с высокой точностью поддерживает необходимую температуру.
• Легка (3 кг), компактна (580x520x280 мм), вместительна (на 63 куриных яйца), экономична (90 Вт; 220 В)!

Цена - 3490 руб. с оплатой при получении на почте.
ПОЛЬЗУЙТЕСЬ ЧУДО-НАСЕДКОЙ И ЖИВИТЕ БЕЗ ЗАБОТ!

АВТОМОБИЛЬНАЯ МИНИ-МОЙКА

Не тратьте деньги! Забудьте о часах ожидания! С помощью минимойки Вы сможете вымыть автомобиль в любом месте, без электросети и водопровода — легко и быстро! Достаточно одной бутылки (2,5 литра) воды и 5 минут. **Мини-мойка окупится за считанные дни!** Просто сравните: помыть машину на автоматической мойке стоит 300-400 рублей с потерей минимум 30 минут на ожидание! **Мини-мойка:** • Работает от **прикуривателя 12В**. • Легкая (вес: 0,7 кг) и компактная (22x21x8 см) • Позволяет мыть транспортные средства до **5-6 м высоты** (давление 0,1-0,2 атм) • Простая и безопасная в эксплуатации.



• Зимой легко очистит окна, двери, стекла от изморози и снега. • Соответствует всем экологическим нормам.

Товар сертифицирован!
Гарантия 6 мес. Срок эксплуатации 5 лет.
Изготовитель: Россия
Цена - 1839 руб. с оплатой при получении на почте

**КАК ДЕЛАЮТ
ДЕНЬГИ?**

Производственное предприятие «Киров-Стройиндустрия» предлагает более 100 наименований оборудования для производства: • Стеновых и фундаментных блоков из местного сырья (шлак, керамзит, арболит).

• Газоблоков, пеноблоков, монолитного пенобетона; • Брусчатки (фигурной тротуарной плитки), заборов, памятников. Всегда в наличии полная технологическая линия для строительства и благоустройства помещений. Большой ассортимент по производственным мощностям. **Стоимость оборудования от 7 до 200 тыс. руб!** Качество подтверждено семью патентами РФ! Также предлагаем оборудование: флокатор для нанесения бархата на любую поверхность, котильоны для продуктов, инкубаторы и много других уникальных изделий!!!

**ДОСТАВИМ ОБОРУДОВАНИЕ В ЛЮБУЮ ТОЧКУ РОССИИ!!!
ОРГАНИЗУЕМ ЭТИ ПРОИЗВОДСТВА ПО СИЛАМ КАЖДОМУ!**

ПОКУПАЯ У НАС,
ВЫ ЗАЩИЩЕНЫ
ОТ ПОДЕЛОК

Сделать заказ на товары и каталоги Вы можете по телефонам: 8-800-2000-820 (звонок по России БЕСПЛАТНЫЙ); 8(8332) 40-98-05; Или написав по адресу: *610052*, Киров, а/я 10, отдел 90. Проконсультироваться по оборудованию Вы можете по телефонам: 8(8332) 56-30-29; 57-31-24. Теперь и для жителей Украины: 8-067-67-666-77. Работаем с 6:00 до 21:00. Звоните сейчас! Дополнительный почтовый сбор 6% от стоимости товара

ДОСТАВКА
ПО РОССИИ
БЕСПЛАТНО!

www.ksin.ru

ОГРН 1074345028010; ООО «Мир комфорта», г. Киров, ул. Лоповоз, 81, отдел 90

www.mir-c.ru

Ведро с «удлинителем»,

или На борьбу с жуком — в полный рост

Большинство дачников при сборе колорадского жука поступают просто: собирают вручную в баночку или стряхивают веником в ведро. Такие способы борьбы с вредителями на маленьких участках в 3-6 соток еще можно оправдать их экологической безупречностью. Но все равно — кланяться каждому картофельному кустику утомительно.

Чтобы этого избежать, приделайте к ведру **держатель** (рис. 1). Он представляет собой П-образную вилку, состоящую из двух деревянных реек **1** (рис. 2) и **бруска 2**, соединенных **болтами 3**. В центре бруска болтом с **гайкой-барашком 4** прикреплена **ручка 5**. В одну из реек **1** ввернуты два **болта-упора 6**. Во время работы край ведра вставляется в паз вилки и фиксиру-



Рис. 1

ется прижимными болтами. С помощью гайки-барашка ручку можно установить под любым удобным углом наклона.

Простенькое и доступное каждому усовершен-



Рис. 2

ствование ведра, тем не менее, значительно облегчает и ускоряет процесс удаления вредителей.

Анатолий АСТАПОВ,
г. Новомосковск
Тульской обл.

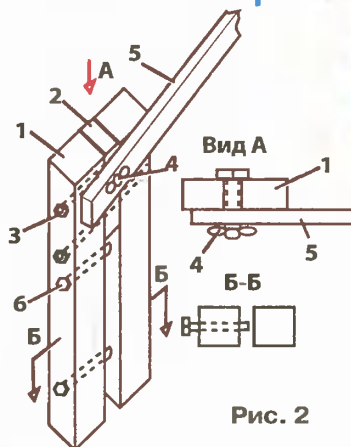

Рис. 2 Держатель в сборе

1 — рейка 20x20x290 мм (2 шт.), **2** — брусок 20x20x120 мм, **3** — болт М6x50 мм (2 шт.), **4** — гайка-барашек М8, **5** — ручка 20x8x800 мм, **6** — болт М6x50 мм (2 шт.)

Подставка для костра

Дачникам, рыбакам и любителям отдыха на природе предлагаю смастерить удобную подставку для костра. Она складная, а ее размеры позволяют готовить два блюда одновременно, что, естественно, дает экономию дров.

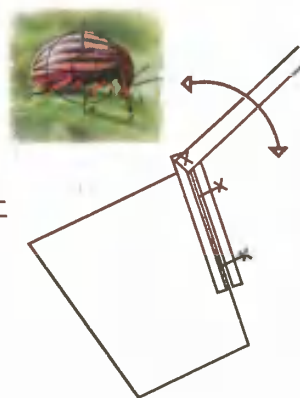
Каркас рабочей поверхности и ножки сделаны из стального прутка d 8 мм, а **решетка** — из проволоки d 5 мм (рис. 1). Для крепления **ножек** вытачиваем 8 **трубочек** длиной 15 мм с внутренним диаметром 8,2 мм, наружным — 12 мм. Четыре трубочки привариваем боковыми поверхностями к ножкам подставки. После сварки проверяем, надеваются ли они на каркас, поскольку от температуры металл деформируется. При необходимости внутреннюю поверхность креплений рассверливаем. Для большей устойчивости конструкции концы ножек заостряем. Сварку поверхности решетки производим после надевания ножек на каркас.

Находиться перпендикулярно относительно каркаса ножкам помогают две съемные распорки, зажимаемые четырьмя гайками-барашками. Чтобы сделать фиксирующие узлы, в боковой поверхности оставшихся трубочек сверлим отверстие и нарезаем резьбу М6. Наживляем гайки на болты, вворачиваем в отверстия и привариваем гайки к трубочкам. Под углом 90 град. привариваем к трубочкам распорки (рис. 2).

Гайки-барашки делаем из отрезков трубы длиной 15 мм, распиленных пополам вдоль. В каждой половинке сверлим отверстие и нарезаем резьбу М6, закручиваем короткий болт, полукруглую шляпку прихватываем сваркой. С об-

ратной стороны половинки закручиваем до упора гайку, которая выполняет роль стопора (рис. 3). Длина выступающей части болта гайки-барашка должна равняться сумме толщины стенки трубочки и приваренной к ней гайки.

В сложенном виде подставка показана на рис. 4. Рекомендую для удобства транспортировки и хранения сшить для нее брезентовую сумку.



Рис. 2



Рис. 3

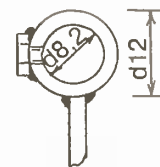

Рис. 1 Подставка для костра в рабочем положении

1 — каркас, **2** — решетка, **3** — фиксирующие трубочки, **4** — ножки, **5** — распорки, **6** — гайки-барашки

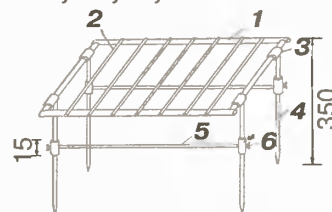

Рис. 4

Евгений ВИННИКОВ,
г. Гомель

Урок № 3.

Методы изготовления мозаики

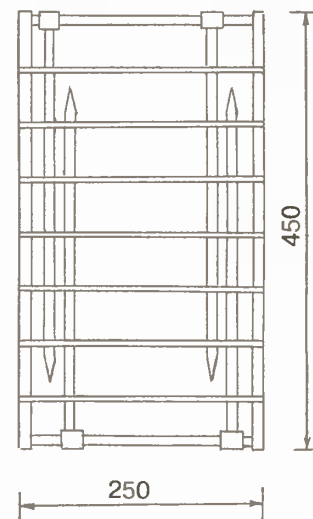
(Продолжение. Начало в № 8)

Приклейте вырезанные кусочки в соответствующее место плана, прижимая их так, чтобы клей сцепился с древесиной или другой основой (**фото 10, 11**). Можно использовать виниловый клей Idea-хобби или сухой клей для мозаики Tessra.

Приклеив к основе все кусочки тессеры, дайте клею полностью высохнуть!

Затем приготовьте затирку Tessra, смешав порошок с водой (2:1). Вы можете изменить цвет затирки (изначально она белого цвета), добавив цветную пудру окиси.

ПРИМЕЧАНИЕ! Затирку можно использовать в течение часа после приготовления!

Плотно, без наплывов и провалов, заполните ею швы между кусочками тессеры. Подождите, пока затирка не начнет схватываться и подсыхать, и аккуратно вытрите поверхность влажной губкой до абсолютной ее чистоты.

Не забудьте!

При использовании сухого клея для мозаики Tessra нужно приготавливать небольшое количество клеевой смеси, чтобы она не засыхала, пока вы работаете. Обязательно очищайте клей с граней кусочков, если вдруг он потечет, — грани должны оставаться чистыми!

Непрямой способ (фото 12)

Непрямым (косвенным, реверсивным) способом изготавливают мозаику по частям, которые можно переносить и монтировать где угодно: на стене, потолке, приклеить к полу или зацементировать. Эта техника позволяет работать в мастерской, а после завершения работы устанавливать мозаику в выбранном месте: в помещении или на улице.

Если мозаика габаритная, ее можно разделить на мелкие части ножом, отметив позиции частей в общем узоре.

Данный способ удобен и тем, что можно в проекте использовать как разные виды материалов, так и их разную толщину. После заливки раствором поверхность мозаики получается совершенно ровной.

Косвенным этот метод называют еще

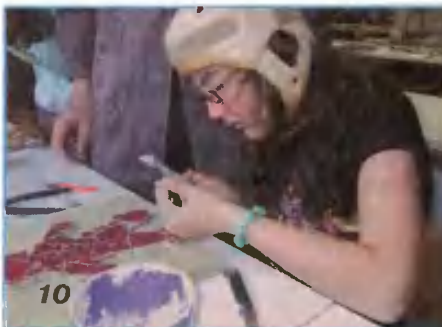

мите защитный слой с клейкой стороны, а оставшуюся липкую часть пленки прикрепите к рабочей поверхности скотчем (или изолентой) клейкой стороной вверх. План рисунка окажется в зеркальном отражении относительно оригинального плана. Теперь можно приступать к раскладке смальты.

Нарежьте кубики смальты на кусочки в соответствии с рисунком и цветовым ключом и разложите на клейкой пленке согласно плану. Используйте мозаичные

Важно!

Кубики керамической смальты гладкие, поэтому их можно прикреплять к клейкой пленке любой стороной.

У кубиков стеклянной смальты одна сторона гладкая, а другая — волнистая (для большего сцепления с основой). Поскольку мы создаем мозаичный дизайн в перевернутом виде (в зеркальном отражении), то кубики стеклянной смальты прикрепляем к пленке гладкой стороной.

и потому, что мозаичный рисунок создают не на основе, а на вспомогательном нетканом полотне (**фото 12**), причем «вверх тормашками», затем опрокидывают с использованием целлюлозной сетки для мозаики и лишь после этого приклеивают к основе.

Косвенный метод позволяет создавать сложные дизайны. Хотя при этом затрачивается много времени. Но это компенсируется удобством раскладывания кубиков смальты на плане и замены их в любое время на другие кусочки или цвета, даже после того, как дизайн закончен (но прежде, чем он будет приклеен на основу!).

Положите план мозаичного рисунка на ровную поверхность, а сверху — силиконовую пленку клейкой стороной вверх. Скрепите план и пленку скотчем. На обратной стороне пленки нарисуйте линии просвечивающегося мозаичного рисунка.

Затем открепите план от пленки, сн



щипцы или пинцет — ими удобно держать и прижимать к липкой основе даже самые маленькие кусочки.

Закончив весь рисунок, приготовьте мозаичный клей (2 части порошка, 1 часть воды). Следите, чтобы не было комков! Нанесите его кисточкой на целлюлозную сетку ровным слоем, приложите ее к разложенной смальте и дайте клею высохнуть.



Приготовьте еще порцию клея и нанесите его на основу, которую нужно декорировать. Затем быстро переверните мозаику, зажав ее руками между липкой пленкой и целлюлозной сеткой, и прикрепите на основу. Выступающую целлюлозную сетку обрежьте, после высыхания клея снимите клейкую пленку.

Заполните затиркой швы между кусочками смальты. По окончании работы влажной губкой сотрите излишки затирки до получения идеально чистой поверхности.

Урок № 4. Организация рабочего места

Прежде чем приступить к выполнению мозаики, следует тщательно продумать и организовать свое рабочее место.

Для начала подготовьте устойчивую, достаточно большую поверхность, на которой можно было бы разместить мозаику, все нужные детали и инструменты, клей (фото 1).

Не забывайте, что осколки керамической и стеклянной плитки бывают очень острыми, поэтому по окончании работы найдите для ее хранения подходящее место: кассетницы, баночки, пластиковые коробочки (желательно прозрачные) и т.п. (фото 2, 3, 4).

Рабочее место должно хорошо проветриваться, поскольку сухие смеси очень пылят. В таких случаях надевайте защитную маску (фото 5).

Работая на открытом

воздухе, учитывайте погоду. Дождь губителен для незавершенной мозаики! Прямых солнечных лучей тоже лучше избегать — они сильно сокращают время высыхания цементных растворов и могут сделать изделия более хрупкими.

На изготовление мозаики может уйти от нескольких часов (что бывает редко) до нескольких дней. Поэтому сделайте так, чтобы работу можно было оставить в нетронутым виде или легко убрать, а при необходимости разложить снова.

Техника безопасности

Приступая к работе с мозаичной плиткой впер-



Внимание!

Во время работы и после ее завершения не забывайте подметать или пылесосить помещение, где вы работали!

струмент — тем точнее раскол.

❖ Держите кусачки у нижних концов рукоятки и «губами» к себе. Чем выше вы держитесь за рукоятку — тем меньшей силой обладает инструмент.

❖ Следите, чтобы поблизости не было людей. При раскалывании плитки пополам или на 4 части придерживайте кусочки свободной рукой, чтобы они не разлетались во все стороны. Никогда не держите кусачки обеими руками, иначе можно пораниться разлетевшимися

осколками. Старайтесь по возможности придерживать обе части раскалываемой плитки. Если вырезаете сложную форму и у вас не получается придерживать обе части плитки, встаньте и сделайте раскол, держа кусачки на уровне колен. Тогда осколки упадут на пол и не попадут в глаза. Чтобы снизить риск повреждений, наденьте защитные очки (особенно если в работе участвуют дети (фото 6)).

Несколько простых правил:

❖ Кусачки должны быть острыми. Чем острее ин-



Совет

Если у вас мало места или вы опасаетесь, что ваши дети или домашние питомцы могут пораниться, раскалывайте плитку внутри большой картонной коробки — это предотвратит распространение осколков.

Татьяна ЗАЯЦ,
г. Минск.
Фото автора

Сервировочный столик

Умельцам, владеющим навыками работы на токарном станке по обработке древесины, предлагаем пополнить кухонную обстановку сервировочным столиком — предметом мебели элегантным и функциональным.

Он сделан из дуба и имеет следующие габаритные размеры: высоту — 62 см, ширину — 34 см, длину — 58 см.

Составные части:

- вертикальная фигурная стойка (4 шт.);
- длинная (продольная) фасонная стяжка, сточенная на концах до d 20 мм (4 шт.). С одной стороны стяжки вдоль ребра выбран паз 6×10 мм для стеклянной полки;
- короткая (поперечная) стяжка такого же исполнения (4 шт.);
- стеклянная полка толщиной 5 мм (2 шт.);
- короткая и длинная рейки цилиндрической формы d 15 мм (6 шт. и 4 шт.), выполняющие роль парашюта, равные по длине соответствующим фасонным стяжкам;
- опорное колесико в комплекте с фиксатором (4 шт.).

Последовательность сборки:

В каждой из стоек на половину толщины **сверлим** по два отверстия d 20 мм и d 15 мм — для длинных фасонных и цилиндрических стяжек. Промазав клеем, соединяем детали, следя за тем, чтобы они располагались в одной плоскости. После высыхания клея сверлим отверстия для коротких фасонных и цилиндрических стяжек. **Торцуем** короткие стяжки в один размер и производим предварительную сборку конструкции (без клея). Сверлим в стойках и **раззенковываем** восемь отверстий под шурупы 6×80 мм. Закручиваем по четыре шурупа с каждой стороны так, чтобы они вошли в торцы коротких фигурных стяжек. После этого привинчиваем к деревянной конструкции опорные колесики — каркас собран. Покрываем его двумя слоями лака НЦ. Замеряем



размер стекол для полок, вырезаем их точно по размерам, чтобы не дребезжали. Углы полок **закругляем**.

Выворачиваем четыре шурупа с одной стороны и снимаем половину каркаса. Монтируем стекло в пазах стяжек и заворачиваем шурупы. После этого сервировочный столик приобретает законченные очертания.

Николай БЕЛЯКОВИЧ,
г. Плещеницы Минской обл.
Фото автора

Скажи скрипу «нет»!

Скрип дверных петель действует на нервы и нарушает тишину в доме. А выкроить время, чтобы устранить эту непрошенную «музыку», все никак не удается — ведь для этого нужно снять двери с петель. Между тем, можно решить данную проблему очень просто, если воспользоваться приведенными ниже рекомендациями.

По своей конструкции петли бывают полушарнирными, т.е. **разъемными** (рис. 1 а) и шарнирными — **неразъемными** (рис. 1 б). Навешивать двери на петли первого типа можно и в одиночку: нижние части петель (со стержнем) крепим на дверной коробке, верхние части (с отверстием) — на двери. Но, поскольку длина стержней у всех петель одинаковая, это создает определенное неудобство при установке двери.

Чтобы облегчить этот процесс, **укорачиваем** ножовкой стержни на 2-3 мм. Затем в верхней части каждой петли **сверлим** отверстие d 2-3 мм так, чтобы оно пришло на промежуток между заглушкой и укороченным стержнем (фото 1). Отверстие для смазки можно про-



сверлить и в заглушке. В этом случае укорачиваем стержень только у верхней петли. В шарнирных петлях при сверлении отверстий нужно обязательно попасть в зазор между стержнем и заглушкой (фото 2).

Если проделать эту работу качественно, смазка петлей займет несколько



секунд (фото 3). Кроме того, вы подарите членам семьи возможность засыпать в тишине, а не просыпаться под пение птиц, а не скрип петель.

Рашид ШАКИРОВ,
г. Казань.
Фото автора



Рис. 1

Шлифовальная насадка на дрель

Однажды мне попался в руки сферический шарнир марки ШС30К1 — очевидно, от какого-то амортизатора. Внимательно присмотревшись, я пришел к выводу, что из него можно сделать ШРУС (шарнир равных угловых скоростей — прим. ред.) для компактной насадки на электродрель.

На токарном станке из стали 45 выточил **дет. 1, 2, 3, 4** (рис. 1, 2, 3, 4). Окончательно обработал **кольцо** и **диск** на фрезерном станке. Нарезал

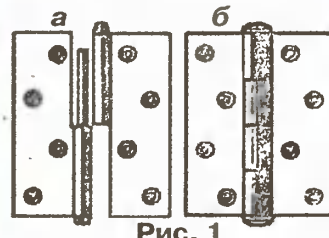
стя клей «Момент». Крепко закрутил.

Сборка. Вставил и запрессовал внутрь стакана собранный ШРУС, следя за тем, чтобы шарики не



Рис. 1 Стакан

Изготовление. Поскольку шарнир разъемный, сначала отделил внутреннюю обойму от внешней. На фрезерном станке с помощью специального устройства по периметру внешней обоймы просверлил шесть отверстий $d\ 4,5$ мм через каждые 60 град. На поверхности наружной стороны внутренней обоймы, используя закругленную фрезу $d\ 2$ мм, сделал шесть поперечных пазов глубиной $1,1$ мм — также с интервалом 60 град. Снял



Рис. 2 Хвостовик

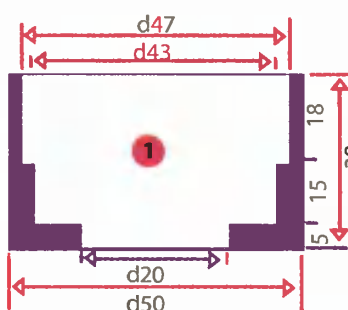

Рис. 3 Кольцо

заусеницы. Вставил внутреннюю обойму во внешнюю, совместив отверстия с пазами, после чего вложил в отверстия шесть шариков $d\ 4,5$ мм. Чтобы они не выпали из гнезда, густо смазал солидолом. Кроме того, временно надел на внешнюю обойму резиновое колечко, которое не позволяло внутренней обойме скользить вокруг своей оси. Отложил в сторону готовый ШРУС.

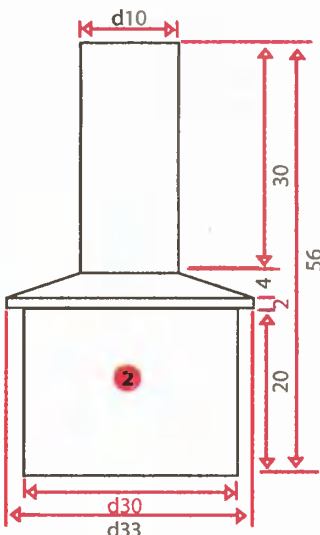
резьбу $M5$ в отверстиях кольца. Вставил **стакан** ограниченным буртиком, перевернул обе детали вверх дном и просверлил четыре сквозных отверстия $d\ 4,1$ мм. Затем на диске рассверлил их до $d\ 5$ мм, раззенковал под головки винтов $M5$ и нарезал резьбу. Соединил стакан с диском четырьмя винтами $M5 \times 10$ мм, капнув для надежной фиксации в отвер-

выпали из гнезд. В процессе этой операции резиновое колечко снялось само собой. Во внутреннюю обойму запрессовал **хвостовик**. В отверстия кольца закрутил четыре винта $M5 \times 20$ мм с барашками (можно с накаткой на шляпках). Вырезал из наждачки круг $d\ 180$ мм, подложил его под диск и накрыл сверху кольцом. Совместив их вырезы и выступы, протолкнул кольцо внутрь диска, повернул его на 45 град. и зафиксировал барашками. Вставил собранную насадку хвостовиком в патрон дрели и зажал его — компактное устройство готово к работе.

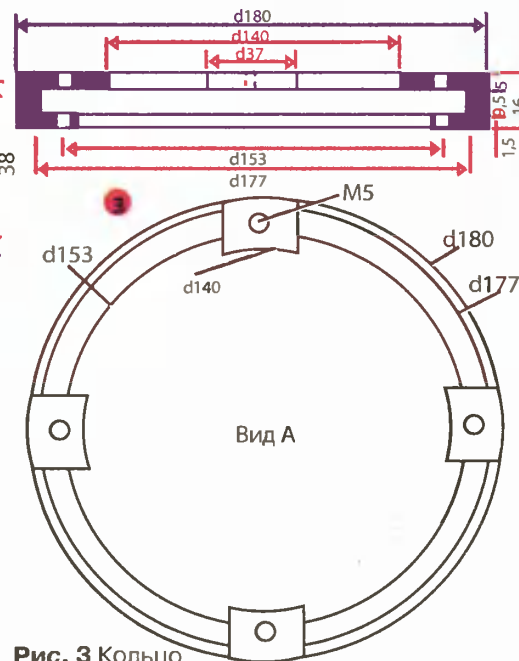

Рис. 4 Диск



Шарнир ШС30К1
Внутренняя обойма
Пазы $1,1$ мм (6 шт.) через 60 градусов

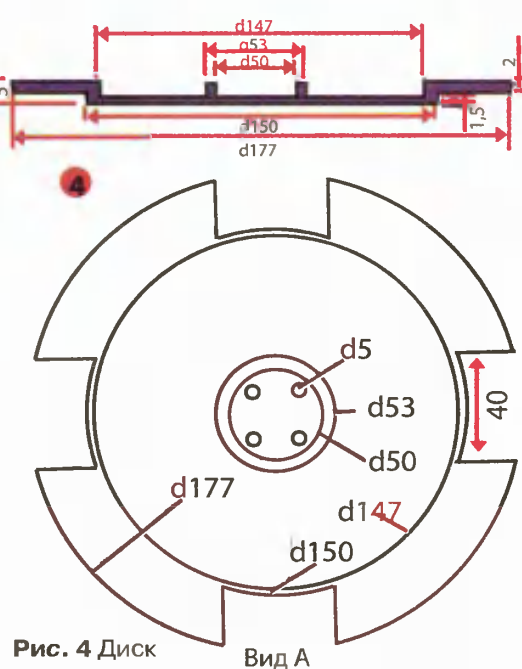
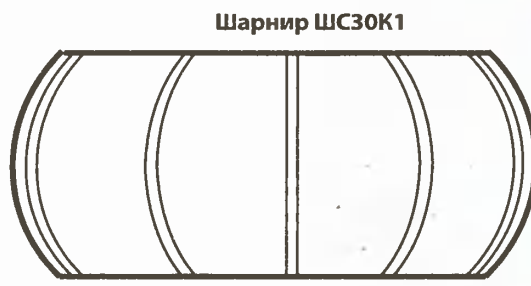

Александр ШАХОВСКИЙ,
г. Фаниполь
Минской обл.

От кутюр. Сделано в Китае

Продлить полезное существование какой-нибудь вещи можно, основательно ее изменив и доработав. Допустим, был вязаный и немного растянутый жакет китайского производства с розовыми цветами. Небольшая трансформация — и перед нами модная кофточка!

Укоротила жакет, обрезала рукава, воротник и планку для пуговиц. Обвязала крючком ворот и низ будущей кофточки атласной лентой розового цвета. Скрутила края на рукавах, обвязала их лентой.

Середину, где была планка для пуговиц, застрочила на машинке и продела крест-накрест атласную ленту.

Вот так получилась шикарная обновка к летнему сезону.



ДЖИНСОВЫЙ ЖИЛЕТ



Самым главным и нужным своим изделием считаю жилет для мужа. Почему? Просто эта вещь согревает самого дорогого мне человека.

Когда-то была у мужа кожаная куртка с подстежкой из натурального меха. Куртка пришла в негодность. А из подстежки вышла замечательная жилетка.

Распорала старые джинсы и джинсовую юбку, сострочила из них полотнище. По выкройке сшила жилет. Сложила вместе с меховой подстежкой, отделив края атласной лентой, вырезанной из подкладочной ткани. С застежками намучилась — швейная машинка не брала толщину. Вышла из положения, пришив пуговицы и сделав из шнурка навесные петли.

В холодные дни муж щеголял в этом жилете, и никакая простуда ему была не страшна.

Переделками занималась Наталья ГОЛИКОВА, с. Хреновое Воронежской обл.
Фото автора

«Высокая» мода

Есть вещи, которых всегда много. Конфетные обертки, упаковочные материалы... Добавим хорошую идею — и вот готова, как говорится, настоящая изюминка в ящике изюма!

В нашей школе-саду провели показ мод. Участники должны были смастерить костюмы, но не из обычного материала, а из бросового.

Младшему сыну сшили одеяние из фантиков, а старшему — из мешков из-под муки. Дырки заделали, приладили карманы из упаковок от вермишели. Экологично, симпатично и необычно!

Светлана ВАСИЛЬЕВА,
д. Шайтаново,
Республика Удмуртия.
Фото автора



НОВЫЙ АВТОР!

Кто подскажет?

Можно ли переделать мотоцикл «Днепр» в грузовик типа «Муравей», а бензопилу — в сенокосилку? Если у кого-либо есть подобные разработки, прошу поделиться идеями. Заранее благодарю.

ШУЛЯКОВ Е.И., сл. Р-Буды Курской обл.

Шесть лет назад купил мотоблок «Крот». Каждую весну испытываю трудности с запуском двигателя — не работает электронное реле. В мастерской все время рекомендуют ставить новое, поскольку ремонту оно не подлежит — запасных катушек нет. Но это не помогает, поэтому собрал в гараже целый «урожай» негодных реле. Как мне решить эту проблему, где можно приобрести запасные катушки?

СЕНИКОВ В.М., с. Донское, Ставропольский край

Собираюсь сделать коптильню холодного копчения из корпуса холодильника, обшив его изнутри деревом. Для получения дыма планирую сжигать опилки на электрической плитке. Не определился с материалом, размерами и углом расположения подводящей трубы. Буду рад дельным советам.

МЫЛЬЦИН Б.И., г. Толочин Витебской обл.

Братство кольца

Детский праздник — это шумное веселье и подвижные игры. А чтобы маленькие гости не заскучили, лучше подготовиться заранее. Впрочем, взрослые тоже могут вспомнить детство и присоединиться к игре. Игра простая, но исключительно занимательная, называется «Накинь кольцо». Она развивает ловкость и глазомер и делает ваш праздник незабываемым.

Буратино вызывали?

Выпилите из фанеры профили двух голов (см. фото). Обработайте детали наждаком и хорошо зачистите мелкозернистой наждачной бумагой. Нанесите на обе поверхности каждой головы рисунок, оформите с помощью выжигателя, раскрасьте. Обязательно прокрашивайте пропиленную часть, иначе работа будет выглядеть неоконченной. Выпилите и отшлифуйте пару колец, покрасьте их яркой краской. Покройте головы и кольца светлым лаком.



Соедините готовые детали (голову и кольцо) ниткой длиной 70-80 см.

Задача играющих — подбрасывать кольцо вверх и ловить его носом выпиленной из фанеры головы. Конкурс можно проводить между парами (кто больше набросит колец за определенное время) или командами (играющие по очереди набрасывают кольца, передавая «спортивный снаряд» следующему члену команды. Побеждает та команда, которая быстрее выполнит задание).

У жирафа длинная шея...

Смастерите жирафа на подставке (см. фото) и несколько колец разного диаметра из фанеры. Все детали тщательно зачистите, аккуратно раскрасьте и покройте лаком. Кольца лучше покрасить разными цветами. На каждом проставьте количество баллов, кото-



рые играющий зарабатывает, набрасывая кольцо на шею жирафа. Чем меньше диаметр кольца, тем больше должно быть баллов за точность.

Детский праздник устраивала
Ольга КАТЮКОВА,
г. Гуково Ростовской обл.
Фото автора

У нас в гостях

Бортик для кроватки сшейте сами

Сейчас дети растут чересчур активными с самого младенчества. И, конечно, мамочки стараются вовремя подложить подушечку, чтобы ребенок не ударился. А «подушечки»: бортики для кроватки, манежи и т.д. — стоят недешево. Я решила сэкономить. Сшила бортик для кроватки сама. Измерила стороны, раскроила из ситца четыре прямоугольника (два побольше, два поменьше) с учетом припусков на швы. «Прослойку» вырезала из синтепона. А затем сшила сначала каждый прямоугольник отдельно, затем между собой. Пришила завязки. Из оставшихся обрезков ткани сделала еще и кармашки для погремушек с внешней стороны бортика. Смотрите, как здорово получилось!



Ольга БОБРОВНИК, г. Речица.
Фото автора

О том, как сшить для малышки развивающую мягкую книжку, как преобразить детскую и вместе с крохой сделать оригинальные рамки для фотографий, читайте в № 10 журнала «Счастливая мама» для будущих и настоящих родителей! В каждом номере этого издания вы найдете проверенные советы от опытных родителей и врачей по оздоровлению малышки, а также подсказки психологов и педагогов по воспитанию и развитию детей, и это далеко не все... Попробуйте, вам понравится!

Журнал «Счастливая мама» выходит 2 раза в месяц. Подписные индексы: 72804 (МАП), 19825 (АПР). Подписавшись на полугодие, вы ощутимо сэкономите!



Букет «Нежные каммы»

Работа состоит из 7-ми цветков и 20-ти листочков.

Понадобится: для **листочков** — кожа средней толщины (1,5-2 мм) черного (или зеленого) цвета, для **цветов** — белого (красного); для **тычинок** — оранжевый бисер № 10; проволока 1,5-2 мм для отрезков, 0,2 и 0,5 мм для обмотки; клей ПВА.

Изготовление цветков

По трафарету (**схема 1**) рисуем на коже гелиевой ручкой нужное количество деталей (размер цветка можно уменьшить или увеличить по своему усмотрению), аккуратно вырезаем по контуру ножницами и обжигаем каждую по кругу на газовой конфорке (не переждержите: кожа горит!). Затем смазываем клеем с изнаночной стороны и делаем складки (**см. фото**). Не переворачивая, высушиваем. Цветы могут быть любого цвета: его легко изменить с помощью обычной масляной краски. Для этого надо обезжирить детали ацетоном и нанести несколько слоев краски до получения желаемого цвета.

Изготовление тычинок

Отрезаем от толстой проволоки 7 кусков по 15 см.

Набираем оранжевый бисер на проволоку (0,2 мм) около 2 м и, закрепив ее конец на одном отрезке, обкручиваем вокруг него около 6 см, закрепляем и отрезаем (**схема 2**). Аналогично собираем остальные 6 тычинок.

Приступаем к сборке цветка. Готовую деталь цветка оборачиваем вокруг тычинки и у основания плотно закрепляем проволокой 0,5 мм. Собираем так все цветы.

Изготовление листочков

По трафарету (**схема 3**) вырезаем из кожи 20 деталей и обжигаем каждую по кругу на газовой конфорке. Для устойчивости смазываем с замшевой стороны клеем, делаем складки (**см. фото**). Даем высохнуть. Цвет листочка можно изменить с помощью про-



зрачного лака для ногтей, добавив в него несколько капель зеленой пасты из стержня для шариковой ручки (хорошо встряхнуть!)



Схема 1



Схема 2



Схема 3

или зеленой масляной краски. Листья прикручиваем к готовым цветам с помощью проволоки.

Оформляем произволь-

но в виде букета и ставим в красивую вазу.

Раиса ЧИЩЕНЯ, г. Мозырь.
Фото автора

Сегодня вышел!

Спецвыпуск

«Изготовление цветов из кожи»

Неисчерпаемая красота живых цветов вдохновляет на создание их искусственных «собратьев». Изысканные розы, нежные фиалки, скромные ромашки, яркие подсолнухи из кожи станут прекрасным украшением вашей квартиры или оригинальным подарком друзьям. Пусть эти цветы не такие яркие и душистые, как живые, зато будут сделаны вашими руками, согреты вашим теплом, и это придаст им особую ценность и очарование.

Новый спецвыпуск «Воскресной газеты» — «Изготовление цветов из кожи» — уже в продаже!

Платье «Крестьянка»

Интересно это платье тем, что сшито из обыкновенной льняной мешковины, той самой, которую многие покупают (извините за прозу) для половых тряпок. А я взяла эту мешковину в руки — она такая мягкая, теплая. И родилась идея пошить платье.

Ношу его уже не одно лето, а платье только роднее становится, не стареет. Многие знакомые восхищаются: «Это платье, как из дорогого бутика!».

Надену его, возьму в руки корзину — и босиком по лугу за травами, чтобы отдохнуть от всякого искусственного гламура: европластиков, европо-

лов, европотолков и прочих евро-...

Татьяна ТРУБАЧЕВА,
г. Льгов Курской обл.
Фото автора



Наряды для маленьких модниц

Скоро лето, и многие мамы задумываются над обновлением гардероба для своих дочурок. Сделать это совсем не сложно, если в «закромах» есть 1,5 м яркого ситца и немного однотонного шелка для отделки.



Четырехлетних малышей-красавиц можно принарядить вот в такие пестрые воздушные сарафанчики (см. фото 1 и схемы выкроек).

ПРИМЕЧАНИЕ! Кроить сарафан нужно по косой для того, чтобы складочки не топорщились, а ложились на ткань ровно и естественно.

А девочкам чуть постарше (5-6 лет) можно сшить оригинальный комплект из фартучка и шляпки (см. фото 2 и схемы выкроек).

Марина ПИКУЛИК, д. Красный Дар Минской обл.
Фото автора

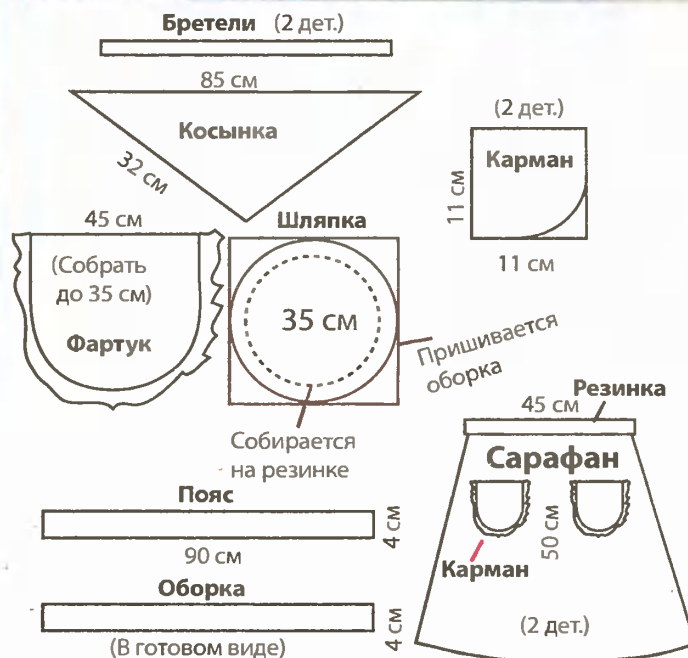

Семь футов под килем!

Моей маме, Холодных Валентине Петровне, 72 года. У нее шестеро детей, восемь внуков и один правнук. Все мы, ее дочери и внуки, рукодельницы с детства, умеем шить, вышивать, вязать крючком и спицами, плести макраме и много чего еще, что помогает женщине вести хозяйство. Но никто из нас не превзошел мастерством в вышивке нашу маму.

Свою первую работу, вышитую по нашивной канве мелким крестиком украинскую рубашку, она подарила нашему будущему отцу (тогда они еще оба

были студентами). В нашем семейном архиве до сих пор хранится фотография этой реликвии, а традиция вышивать рубашку любимому перешла по

наследству от бабушки к внучке Татьяне — моей дочери. Своему жениху Максиму три года назад она тоже подарила вышитую рубашку.

В коллекции мамы множество вышитых наволочек, салфеток, детских одежек, панно. Однако предпочтение в творчестве она отдает пейза-

жам, а вот коллекция «Парусники» была выполнена по моей просьбе и подарена мне на день рождения. Это целая флотилия! Три больших парусника (их внутренний размер 30х55см) и пять маленьких, последний из «малышей» сейчас находится в работе.

Смотрите, получайте удовольствие, удивляйтесь мастерству Валентины Петровны и отправляйтесь в самостоятельное «вышивальное» плавание. Я же передаю вам пожела-



ния моей мамы, настоящего «морского волка» в рукоделии: «Семь футов под килем!».

*Ольга ХОЛОДНЫХ,
г. Усть-Лабинск,
Краснодарский край.
Фото автора*

Возьмите на заметку

«Вышиваем крестиком»

А знаете ли вы, что наши прабабушки с помощью вышивки умели кодировать свое будущее счастье?! Как? Узнаете, если прочтете второй выпуск журнала «Мастерская на дому» **«ВЫШИВАЕМ КРЕСТИКОМ»**, который выйдет в сентябре.

Кроме того, вы найдете в этом выпуске схемы вышивок с самыми разнообразными сюжетами, а также маленькие хитрости, советы и подсказки опытных мастериц, благодаря чему сумеете создать собственные вышитые шедевры.

Кстати, на журнал **«Вышиваем крестиком»** еще можно подписаться.

Подписные индексы: **12668** (кат. «Почта России»), **15363** (кат. «Пресса России», «Роспечать»)



Мадонна

(Продолжение. Начало в № №8, 9)
Сегодня мы публикуем третий фрагмент вышивки.
Обозначение цветов см. в №8
(Продолжение следует)

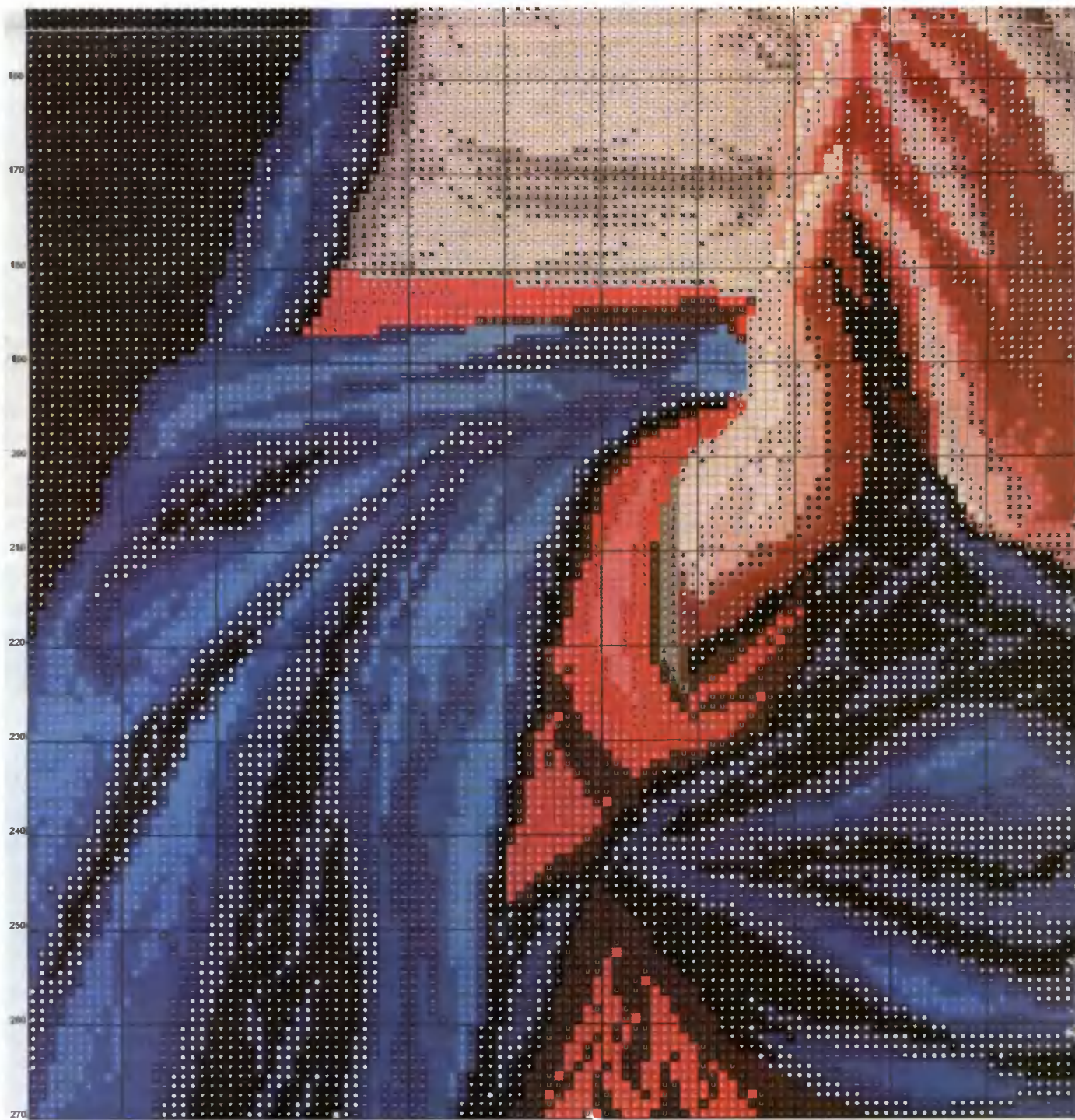

«ТОЛОКА. ДЕЛАЕМ САМИ» № 10(199)

Выходит 2 раза в месяц
Издается с марта 1996 г.

Шеф-редактор Татьяна САНЧУК

Редактор Елена НЕКРАШЕВИЧ

Тел. (8-10-375-222)31-03-65

Учредитель и издатель —

ООО «Издательский дом «Толока».

Свидетельство о регистрации
ПИ № 77-11635 выдано Мини-
стерством РФ по делам печати,
телерадиовещания и средств массовых
коммуникаций 21.01.2002 г.

ИНДЕКСЫ: 12660 «Почта России»,
63246 «Пресса России», «Роспечать»,
13246 в Казахстане

АДРЕС РЕДАКЦИИ:

214000 г. Смоленск, ул. Тенишевой, д. 4А

Тел. (8-4812) 64-75-65, т/факс 64-75-47

E-mail: sekretar@smolensk.toloka.com

Отдел распространения тел. 61-19-80

Тел. рекламной службы в Москве:

8-926-21-67-234

E-mail: toloka_m@mail.ru

ДЛЯ ПИСЕМ:

214000 г. Смоленск, главпочтамт, а/я 488

E-mail: ds@toloka.com

Отделы распространения в Казахстане

Агентство печати «КазПресс»:

Департамент продаж 8 (3272) 502164,

отдел подписки 8 (3272) 502260

rodpiska@aif.kz;

факс 8(3272) 736770

ТОО «Бурда Алатау Пресс»

8(3272) 79-95-78, 79-64-91

E-mail: alex@burda-press.kz

Цена свободная

Подписан в печать 8.05. 2009 г.

Время подписания в печать 18.00

Заказ №48

Тираж 105800 экз.

Отпечатан в ООО «Карелия Принт»
Ленинградская обл., г. Выборг, ул. Дани-
лова, 15

Номер набран и сверстан
в компьютерном центре «Толоки»

Редакция имеет право опубликовать
любые присланные в свой адрес произ-
ведения, обращения читателей, письма,
иллюстрационные материалы.

Факт пересылки означает согласие их
автора на использование присланных ма-
териалов в любой форме и любым спосо-
бом в изданиях ИД «Толока» на террито-
рии стран СНГ, Литвы, Латвии.

Рукописи не рецензируются и не возвра-
щаются

☐ — на правах рекламы

Редакция не несет ответственности
за содержание рекламных объявлений
и имеет право отказаться от публикации
рекламы.

Рукописи не рецензируются и не возвра-
щаются

Авторы опубликованных материалов
несут ответственность за точность
приведенных фактов.

**В связи с вводом в действие Нало-
гового, Трудового кодекса гонорар и
призы вы сможете получить только
при указании номера страхового сви-
детельства по пенсионному фонду,
даты рождения, паспортных данных,
адреса прописки.**

Следующий номер
выйдет 9 июня

Батик: акриловые тайны воздушного искусства

Что это такое?

Батик (ударение на первый слог) — ручная роспись по ткани с использованием резервирующих составов. Это древнее искусство пришло из Индонезии и Индии. Техника основана на свойстве парафина, некоторых смол и лаков, нанесенных на ткань, не пропускать через себя краску, «резервировать» отдельные участки.

Радуга для ткани

Подбор красок — один из самых ответственных моментов. Имеет значение все: фирма-производитель, консистенция, «поведение» на ткани.

Главная особенность акрила для батика — возможность его закрепления. После этого краска не плывет — можно делать даже одежду! Есть краски, которые закрепляются паром, но это не очень надежный вариант: сложно контролировать процесс. Можно закреплять феном, но делать это очень аккуратно: он иногда дает искры, которые способны запросто прожечь тонкую ткань.

Обычно закрепляю утюгом: выставляю температуру глажения по ткани, переворачиваю работу изнаночной стороной и проглаживаю.



Резерв или контур?

Есть два способа ограничить область заливки краской — с помощью резервирующего состава (резерва) и контура.

Резерв следует наносить специальным баллончиком с иголкой на конце (похожа на медицинскую) или трубочкой. Делать это надо очень аккуратно, чтобы не было просветов. На ткани резерв выглядит, как жировое пятно. Сверху его можно прикрыть декоративным контуром. У резерва есть существенные минусы — резкий запах и толстые линии. Впрочем, резервом лучше работать на толстых тканях.

Контур (плотная акриловая краска), которым можно заменить резерв, продается в тубиках. Он более декоративен, пластичен, но требует умения.

Я предпочитаю использовать контур, но начинающим художникам лучше делать ставку на резерв. Если наносить сразу контур, можно не рассчитывать его количество и положить слишком мало — заливка может «выплыть» за его границы.

«Текстильный» вопрос

Выбор материала — дело вкуса и художественной задачи. Следует учитывать, что в искусственной (или слишком толстой) ткани краска проникает даже снизу, скользит, течет по волокнам (а не растекается, как аква-

рель), оставляя часть полотна неокрашенной. Краска становится неуправляемой!

Поэтому, прежде чем приступить к чистовику, ткань надо попробовать в деле. Обычно беру отрез 30 см, делаю простенькую работу, проверяя незнакомую ткань на каждом этапе процесса.

По тонкому льну

Попробовала рисовать по льняной ткани. Результат впечатлил. Лен — плотная ткань, к ней нужно приспособиться. Если брать немного воды для краски, можно работать, как акварелью (или даже словно маслом). К тому же акрил на этой ткани отлично закрепляется. Замечательный материал для салфеток.

Шифоновое разнообразие

Самая любимая ткань — качественный шифон. Он бывает плотным и прозрачным. Лучше выбирать ту ткань, в которой поменьше искусственной нити (она не хрустит при сжимании). Чем шифон тоньше, тем лучше на него ложится краска. На плотной ткани, если не рассчитать количество воды, краска может и потечь.

На тонком шифоне она моментально сохнет. Чтобы не было потеков, надо быстрее работать, детализировать, делать маленькие заливки элементов. Неплохо проявила себя техника «полусухая кисть»: если добавить в краску совсем мало воды, она по плотности будет граничить между акварелью и гуашью. Мазки должны быть очень легкими.

Орудие труда

Использую круглые беличьи кисти №№ 2, 3 для мелких деталей, плоские колонковые — для мазков (как в графике) или «растягивания» краски, а также широкую щетину для смачивания. Инструмент содержу в чистоте и периодически мою.

Золотое правило

Руки всегда должны быть чистыми! Выпачкавшись краской или резервом, можно загубить всю работу. Аккуратность должна быть во всем. Ошибку можно чуть откорректировать, подправить, но удалить невозможно.

Перед работой ткань обязательно нужно постирать и прогладить.

Сварите... картину

Классический батик — горячий. На ткань наносят контур и раскрашивают, опуская в определенной последовательности в краску. Я занимаюсь исключительно холодным батиком — мне удобнее рисовать акриловыми красками. Так проще контролировать процесс, чтобы сюжеты получались такими, какими были задуманы.

Приступим-с

Мастерю подрамник, натягиваю ровно, по долевым линиям ткань и закрепляю степлером. Все нити материала должны быть параллельными: ямы и провисания сделают краску неуправляемой. Проклеиваю края ткани клеем ПВА, чтобы они не обтрепались и не высыпались. Раньше делала эскизы, подставив под ткань, переводила карандашом. Теперь сразу наношу резерв или контур, даю высохнуть.

Начинать нужно, естественно, с простых элементов.

Во-первых, научиться делать заливку, чтобы краска равномерно покрывала поверхность, не перетекала за резерв. Впрочем, если такое произошло, можно слегка намочить кисть чистой водой и растянуть потек, избавляясь от кляксы.

Во-вторых, освоить переходы от одного цвета к другому (градиенты), постепенно увеличивая поверхность заливки. Это совсем не сложно. С одной стороны ограниченной резервом области пустить один цвет, с противоположной — другой, предварительно посередине намочив ткань. Переход от светлых тонов к темным (как в акварели) легко сделать с помощью воды. Если краски будет слишком много, она просто потечет. В этом экстренном случае можно подсушить феном.

Ошибки легко спрятать под более темным оттенком. Я иногда для этих целей применяю аэрограф. Кстати, с его помощью получаются красивые полутона.



Искусство вечно!

Батик легко очистить от случайного загрязнения мыльной водой, он не выгорает, но боится механических повреждений: деформаций, проколов.

Многослойное чудо

Мое изобретение — двухслойные картины. Они обладают волшебным свойством — когда зритель перемещается относительно работы, у него меняется восприятие композиции и возникает ощущение объема, туманной дымки.

Ткани на такой картине разные. Верхний слой — прозрачный шифон, нижний (фон) — более плотный.

Рисую одновременно задний план, который временно закрепляю на кнопках на другом подрамнике, и передний. Рисовать по отдельности неудобно: сложно составлять композицию.

Щедро применяю бисер, пришивая его рыболовной леской, стразы, приклеенные клеем ПВА, золотые и серебряные нити, которые пропускаю между слоями, добиваясь эффекта мерцания при определенном угле зрения.



Татьяна ЕФАНОВА, г. Пинск.
Фото автора и Ивана ЕРШОВА

Все в сад!

Цветы, как самые настоящие украшения, нуждаются в достойном обрамлении. Намного оригинальнее сад будет смотреться, если «населить» его не скучными горшками, а сказочными персонажами.

Изящная фанера

Нарисовали на одной доске подходящего персонажа (например, зайца), на другой — выступающие элементы (ручки, ушки, носики). Выпилили детали с помощью лобзика, собрали конструкцию на саморезах. Просверлили в ручках дырки, вставили твердую проволоку, изогнутую по форме цветочного горшка. Закрепили фигурку на подставке из доски. Под ней приладили штырь, сделанный из толстой проволоки, чтобы фигуру можно было воткнуть в землю. Раскрасили заготовку масляными красками, покрыли бесцветным мебельным лаком. В «лапы» вставили горшок с цветком.

Такие цветочницы удобны тем, что их можно переставлять в разные уголки сада.

Чьи ушки из клумбы торчат?

Вырезали прямоугольное отверстие размером 12х20 см на боку 1,5-литровой пластиковой бутылки.



На противоположной стороне пробили дырки для стока воды. Из другой бутылки вырезали ушки нужной



формы (в зависимости от выбранного персонажа: зайки, мышки, поросенка). На бутылке-корпусе сделали надрезы в соответствующих местах, вставили уши. Их концы внутри корпуса оплавил.

Сделали из проволоки хвостики, раскрасили масляной краской, приклеили глазки. Насыпали почву и высадили любимые цветы. Чувствуют они себя там прекрасно!

Мargarита НОСКОВА,
г. Слободской Кировской обл.
Фото автора

Приятной беседы



Такую беседку несложно смастерить самостоятельно. Практически раз-два — и готово!



Рис. 1



Рис. 2

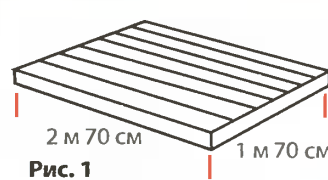

Рис. 3

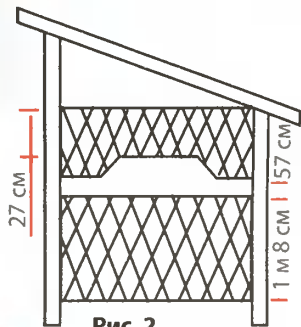

Рис. 4

Сколотил настил беседки из досок (рис. 1), сделал настил-пол. Смастерил 2 стенки — приколотенные к бруском решетки из реек (рис. 2). Прибил стенки к настилу с торцов, сколотил заднюю стенку и приладил ее к боковым (рис. 3). Оформил фасад (рис. 4). Сделал крышу из досок и покрыл ее рубероидом.

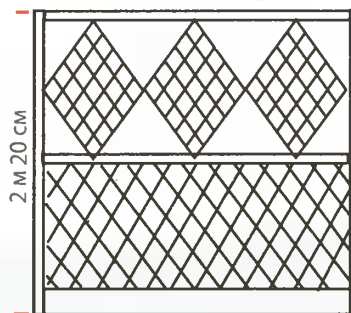
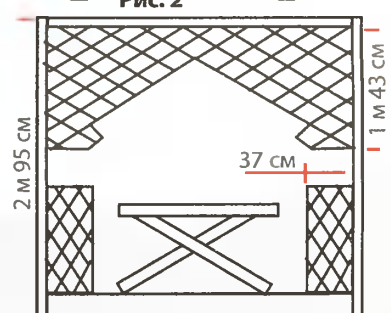
Смастерил из реек столик на X-образных ножках. Сделал лавки из досок и брусков, оббил сверху рейками.

Виктор МАЛЬЦЕВ, п. Юргамыш Курганской обл.
Фото автора