

НАЧАЛЬНАЯ ШКОЛА

НАСТОЛЬНАЯ КНИГА
УЧИТЕЛЯ



УЧПЕДГИЗ • 1950

*Академия
педагогических наук РСФСР*



НАЧАЛЬНАЯ ШКОЛА



НАСТОЛЬНАЯ КНИГА
УЧИТЕЛЯ

ПОД РЕДАКЦИЕЙ
ПРОФ. М.А. МЕЛЬНИКОВА

*ГОСУДАРСТВЕННОЕ УЧЕБНО-
ПЕДАГОГИЧЕСКОЕ ИЗДАТЕЛЬСТВО
МИНИСТЕРСТВА ПРОСВЕЩЕНИЯ РСФСР*

МОСКВА · 1950



ПРЕДИСЛОВИЕ

В «Настольной книге» учителя I — IV классов семилетней и средней школы освещены основные вопросы обучения и коммунистического воспитания детей младшего школьного возраста. Книга раскрывает учителю теоретические основы обучения и воспитания детей и даёт практические указания по общим вопросам организации и методики учебно-воспитательной работы учителя и по преподаванию отдельных учебных предметов.

«Настольная книга», однако, не заменяет собой учебников по педагогике и методикам, а также и специальных методических пособий по отдельным вопросам преподавания. Учитель, отправляясь от содержания «Настольной книги» как практического пособия, должен расширять и углублять свои знания, используя для этой цели указанную в книге литературу по отдельным вопросам обучения и воспитания детей.

В «Настольной книге» содержатся конкретные практические указания, основанные на педагогической теории и лучшем опыте учителей. Однако к этим указаниям учителю следует относиться не как к готовым рецептам, а как к материалу, определяющему общее направление в решении того или иного практического вопроса.

Книга приковывает внимание учителя к повышению идейного уровня преподавания, как важнейшего условия успешного разрешения задач коммунистического воспитания.

В содержании первой части книги раскрыты принципиальные основы советской системы народного образования, задачи и содержание начального обучения и роль учителя в советской школе.

Вторая часть книги посвящена изложению общих основ обучения. В ней даны краткие сведения по педагогической психологии и дидактике, необходимые учителю для правильного построения процесса обучения.

В третьей части освещены вопросы воспитания советского патриотизма, коммунистической морали, художественного и физического воспитания детей и раскрыты задачи, содержание и средства воспитания детей в пионерской организации и в семье.

В следующих четырёх частях книги изложены основные методы преподавания отдельных учебных предметов: русского языка, арифметики, истории, географии, естествознания, пения, рисования и физического воспитания.

Вопросы обучения в книге раскрыты в тесной связи с воспитанием детей. Принципиальные основы воспитания, изложенные в третьей части книги, конкретизированы при раскрытии системы и методов преподавания отдельных учебных предметов начального обучения.

В восьмой части книги освещены задачи, содержание, организация и методы внеклассной работы с детьми младшего школьного возраста.

В девятой части изложены некоторые вопросы школоведения, особенно важные для заведующего школой, а также указана основная педагогическая и методическая литература по вопросам воспитания и обучения детей младшего школьного возраста. В приложениях к этой части дан справочный документальный материал.

В составлении книги принимали участие:

- Часть I — Н. И. Болдырев, П. В. Зимин, М. А. Мельников,
М. Н. Скаткин, А. С. Пчелко, Н. С. Рождественский,
К. А. Сонгайло.
- Часть II — М. А. Мельников, М. Н. Скаткин, В. М. Экземплярский.
- Часть III — Э. И. Моносзон, М. А. Мельников, М. М. Мечева,
Л. Б. Нимен, И. А. Печерникова, Е. Г. Савченко.
- Часть IV — Е. А. Адамович, М. Л. Закожурникова, М. А. Мельников,
Н. С. Рождественский, С. П. Редозубов, И. И. Ткаченко,
В. К. Ягодовская, П. П. Яхонтов.
- Часть V — Н. К. Васильев, Н. Н. Никитин, А. С. Пчелко, Г. Б. Поляк,
Н. С. Попова, Л. Н. Скаткин.
- Часть VI — П. А. Завитаев, В. Г. Карцев, А. Я. Коковин,
М. А. Мельников, К. А. Сонгайло, М. Н. Скаткин,
А. М. Туманова, В. Ф. Шалаев.
- Часть VII — Н. Л. Гродзенская, Э. С. Кондахчан, К. Н. Короновский,
В. Г. Яковлев.
- Часть VIII — А. И. Воскресенская, А. М. Бельмонт, И. И. Дементьев,
Е. М. Кулькова, М. А. Мельников, И. Г. Розанов,
А. Е. Ставровский, Н. Ф. Куразов, В. Г. Ширяева,
С. М. Шитик, В. Г. Яковлев.
- Часть IX — Л. В. Будная, А. И. Казанский, В. А. Корчагина,
М. А. Мельников, Б. И. Орловский, И. Г. Розанов,
С. Е. Советов, О. В. Флёров.

Предметный указатель составлен В. М. Васильевой.

Библиография — А. А. Сенцовой и В. К. Ягодовской.

Справочный материал подобран Н. И. Болдыревым.

В «Настольной книге» отражён опыт многих советских учителей: А. Е. Адриановой, А. С. Корневой, Р. С. Студнициной, О. И. Двукраевой, Н. В. Муравьёвой, К. С. Аристидовой, М. А. Жестковой, С. А. Поливановской, Н. В. Архангельской, А. С. Брыковой, Н. Н. Постникова, А. М. Дерябиной, Н. А. Митиной, З. С. Ломакиной, Е. Е. Орловой, Е. А. Корзиновой и др.

«Настольная книга» является первой попыткой дать учителю пособие, которым он мог бы руководствоваться в своей повседневной работе с детьми. Используя книгу, учитель может внести много нового в свою практику, но вместе с этим, несомненно, он может и многое из того, что дано в книге, развить и усовершенствовать через свою практическую деятельность.

Отзывы, заключения и материалы для «Настольной книги» просьба направлять по адресу: Москва, 64, Лобковский пер., дом № 5/16, Институт методов обучения АПН РСФСР.





ШКОЛА И УЧИТЕЛЬ В СССР



ШКОЛА В СССР

Успехи народного образования в СССР

Предметом законной гордости советского народа являются успехи, достигнутые нашей страной в области народного образования после победы Великой Октябрьской социалистической революции.

Советское государство получило от царизма тяжёлое наследие в виде безграмотности широких трудящихся масс. Число грамотных в России перед Октябрьской революцией составляло 33%, т. е. из трёх человек только один был грамотный. В русских начальных школах обучалось лишь около 50% всех детей школьного возраста, что же касается детей нерусских национальностей, так называемых «окраин» царской России, то они, за малым исключением, школу не посещали. Среднее и тем более высшее образование было доступным почти исключительно детям господствующих классов. Гимназии, реальные училища, университеты и институты являлись привилегированными учебными заведениями. Незначительная прослойка в них детей рабочих и крестьян не меняла этого положения. «...правительство берёт деньги с девяти десятых народа на школы и учебные заведения всех видов и на эти деньги учит дворян, заграждая путь мещанам и крестьянам!!»¹.

За годы существования советской власти культурный уровень народа возрос во много раз. Это достигнуто прежде всего в результате расширения сети школ и осуществления с 1930 г. закона о всеобщем обязательном начальном обучении в сельской местности и семилетием в городах и рабочих посёлках. Большую роль сыграла также работа по ликвидации неграмотности среди взрослого населения, организованная при широком участии общественности на основе подписанного В. И. Лениным декрета Совета Народных Комиссаров от 26 декабря 1919 г.

Основным средством повышения культурного уровня народа является общеобразовательная школа — начальная, семилетняя и средняя. Критикуя политику царского правительства в области просвещения, Ленин с возмущением писал, что «четыре пятых молодого поколения осуждены на безграмотность крепостническим государственным устройством России», что правительство не заботится об устройстве школ, об увеличении ассигнований на просвещение в соответствии с действительными потребностями и запросами народа.

Советское правительство, несмотря на тяжёлое хозяйственное состояние страны, тотчас же после Великой Октябрьской социалистической

¹ Ленин, Соч., т. XVI, стр. 415.

революции приступило к осуществлению обширных мероприятий по развитию школьного образования, опираясь на активность самих трудящихся, перед которыми открылся путь к знанию и просвещению. В обращении народного комиссара просвещения от 29 октября (ст. стилия) 1917 г. говорилось: «Всякая истинно-демократическая власть в области просвещения в стране, где царит безграмотность и невежество, должна поставить своей первой целью борьбу против этого мрака. Она должна добиться в кратчайший срок всеобщей грамотности путём организации сети школ, отвечающих требованиям современной педагогики, и введения всеобщего обязательного и бесплатного обучения... Повсюду в России, среди городских рабочих в особенности, но также и среди крестьян, поднялась могучая волна культурно-просветительного движения...; идти им навстречу, всемерно поддерживать их, расчищать путь перед ними — первейшая задача революционного и народного правительства в области народного просвещения».

В первые годы усилия Советского правительства были направлены на восстановление школьной сети, сильно пострадавшей во время империалистической и гражданской войн. Но уже в 1924 г. число учащихся в начальных школах превысило довоенный уровень и невиданно быстрыми темпами росло в последующие годы. К пятнадцатилетию Великой Октябрьской социалистической революции в нашей стране в основном уже было осуществлено всеобщее обязательное начальное обучение.

Необходимо отметить особенно большой рост учебных заведений, дающих среднее и высшее образование, которое в царской России было недоступным для широких масс трудящихся.

Выступая на XVIII съезде ВКП(б), И. В. Сталин говорил: «С точки зрения культурного развития народа отчётный период был поистине периодом культурной революции. Внедрение в жизнь всеобщего обязательного первоначального образования на языках национальностей СССР, рост числа школ и учащихся всех ступеней, рост числа выпускаемых высшими школами специалистов, создание и укрепление новой, советской интеллигенции, — такова общая картина культурного подъёма народа»¹.

Великие завоевания советского народа в области просвещения, право граждан СССР на образование законодательно закреплены в Сталинской Конституции и реально обеспечиваются всеобщим обязательным начальным образованием, бесплатностью семилетнего образования, системой государственных стипендий отличившимся учащимся в высшей школе, обучением в школах на родном языке, организацией на заводах, в совхозах, машинно-тракторных станциях и колхозах бесплатного производственного, технического и агрономического обучения трудящихся.

Такие реальные гарантии права на образование не обеспечиваются и не могут быть обеспечены даже в самых развитых капиталистических странах. Например, в США право на образование формально провозглашено, но фактически им пользуются буржуазия и другие наиболее состоятельные слои населения. Что же касается трудящихся, то это право для них, особенно в отношении среднего и высшего образования, является пустым звуком, ибо обучение в средней и высшей школе связано с такими материальными затратами, которые недоступны подавляющему большинству трудящихся. Многие из трудящихся не могут дать образование своим детям даже в начальной школе. Об этом свидетельствует заявление министра юстиции США Кларка. «В настоящее время, — говорил он на Национальной конференции по вопросам гражданства 9 мая 1947 г., — в Соединённых Штатах насчитывается несколько миллионов детей, которые не учатся в школе, более двух миллионов детей посещают совершенно неудовлетворительные школы; три миллиона взрослых никогда не учились в школе и десять

¹ И. Сталин, Вопросы ленинизма, изд. 11-е, стр. 415.

миллионов получили такое недостаточное образование, что они фактически являются неграмотными».

Это и понятно. В капиталистических государствах правящие круги мало заботятся о просвещении народа или стремятся ограничить его начальным образованием, без которого нельзя иметь грамотных рабочих и послушных солдат, способных овладеть современной техникой. Что же касается средней и высшей школы, то она, как правило, является привилегией буржуазии. В этих школах готовится интеллигенция, способная верой и правдой служить эксплуататорским классам.

Особая политическая природа социалистического государства, где нет антагонистических классов, нет эксплуатации человека человеком, определяет и подлинно демократический характер народного образования в нашей стране. Советская школа является общедоступной и народной в полном смысле этого слова. Такая школа могла возникнуть только в результате победы социалистической революции.

Тяжёлый ущерб был нанесён школьному образованию в годы Великой Отечественной войны. По данным Чрезвычайной комиссии по расследованию злодеяний немецко-фашистских захватчиков, было разрушено 82 тыс. начальных и средних школ, в которых обучалось до войны 15 млн. учащихся, и 334 высших учебных заведения, где училось 233 тыс. студентов. Казалось бы, что такие колоссальные потери надолго затормозят развитие просвещения в стране. Однако жизнь показала иное. По мере освобождения временно оккупированных территорий школы и другие учебные заведения благодаря героическим усилиям трудящихся, учителей и самих учащихся быстро восстанавливались и приступали к занятиям. Это свидетельствует о силе и жизнеспособности социалистического строя, о непреодолимой тяге советского народа к знанию и просвещению.

В тяжёлые годы войны значительное количество учащихся вынуждено было прекратить обучение и пойти на фабрики и заводы, в колхозы и совхозы, чтобы своим трудом крепить оборонную мощь социалистической родины. Товарищ Сталин высоко оценил этот патриотический подвиг советской молодёжи: «Навсегда войдут в историю беспримерные трудовые подвиги советских женщин и нашей славной молодёжи, вынесших на своих плечах основную тяжесть труда на фабриках и заводах, в колхозах и совхозах. Во имя чести и независимости Родины советские женщины, юноши и девушки проявляют доблесть и героизм на фронте труда. Они оказались достойными своих отцов и сыновей, мужей и братьев, защищающих Родину от немецко-фашистских извергов»¹.

Чтобы дать возможность молодёжи, прервавшей обучение в школе в связи с обстоятельствами военного времени, продолжать образование, в 1943 г. Советским правительством были созданы семилетние и средние школы рабочей молодёжи, а в следующем, 1944 г. — начальные и семилетние школы сельской молодёжи. Молодёжь, оканчивающая эти школы без отрыва от производства, успешно продолжает своё образование в техникумах и в высших учебных заведениях.

Создание школ рабочей и сельской молодёжи свидетельствует о неустанной заботе партии и правительства о просвещении, заботе, не прекращавшейся даже в тяжчайшие годы войны, когда все силы народа были направлены на защиту чести и независимости социалистической родины.

В настоящее время благодаря заботам партии и правительства о народном образовании советская общеобразовательная школа вступает в новый этап своего развития. В соответствии с постановлением правительства в 1949 году все дети, окончившие четвёртые классы школы, приняты в пятые

¹ Сталин, О Великой Отечественной войне Советского Союза, изд. 5-е, стр. 161.

классы семилетних и средних школ. Это мероприятие означает повсеместный переход к осуществлению всеобщего семилетнего обучения.

Политика партии и правительства в области народного образования

Основой развития культуры и просвещения в нашей стране является политика большевистской партии и Советского правительства.

Организатор и вождь партии большевиков Ленин неоднократно указывал, что буржуазия намеренно, руководствуясь своими корыстными интересами, отстраняет трудящихся от знания и культуры, обрекает массы народа на состояние невежества и темноты: «Интерес класса капиталистов, интерес всей буржуазии состоит в том, чтобы оставить рабочих невежественными и раздробленными...»¹.

Основной предпосылкой культурного подъёма народа, распространения просвещения среди рабочих и крестьян партия большевиков считала свержение самодержавия, уничтожение буржуазно-крепостнических порядков, установление диктатуры рабочего класса. Этот революционный путь культурного развития страны подвергался критике и нападкам со стороны меньшевиков, которые всеми силами старались доказать, что социалистической революции должен предшествовать культурный подъём пролетариата и всех трудящихся.

Исторический опыт нашей страны доказал, что точка зрения большевиков оказалась единственно правильной. Именно на основе рабоче-крестьянской власти и советского строя наша страна совершила культурную революцию и в короткий срок обогнала в отношении уровня развития просвещения трудящихся масс капиталистические государства.

Отличительной чертой советского строя является активное участие масс в управлении государством, в политической жизни страны, в развитии её экономики и культуры, в создании новых форм социалистического общежития. Это участие требует от трудящихся высокой культуры и образованности, овладения наукой и техникой. «...от раздавленного капитализма сыт не будешь, — говорил Ленин. — Нужно взять всю культуру, которую капитализм оставил, и из неё построить социализм. Нужно взять всю науку, технику, все знания, искусство. Без этого мы жизнь коммунистического общества построить не можем»².

Ленин подробно развивал ту же мысль в своей знаменитой речи на III съезде РКСМ, призывая молодёжь к овладению наукой, к обогащению своей памяти знанием тех богатств, которые выработало человечество, к использованию всего прогрессивного, что создано в прошлом и необходимо для построения нового, социалистического общества.

О громадном значении науки, о необходимости глубокого овладения ею говорил и И. В. Сталин в своём выступлении на VIII съезде ВЛКСМ: «Рабочий класс не может стать настоящим хозяином страны, если он не сумеет выбраться из некультурности, если он не сумеет создать своей собственной интеллигенции, если он не овладеет наукой и не сумеет управлять хозяйством на основе науки... Перед нами стоит крепость. Называется она, эта крепость, наукой с её многочисленными отраслями знаний. Эту крепость мы должны взять во что бы то ни стало...».

Партия и правительство рассматривают науку и просвещение, образовательный и культурный подъём всего населения как важнейшее средство социалистического строительства, укрепления силы и могущества нашей родины, повышения производительности труда.

¹ Ленин, Соч., т. II, стр. 563.

² Ленин, Соч., т. XXIV, стр. 65.

Роль просвещения и коммунистического воспитания особенно возрастает в период постепенного перехода нашей страны от социализма к коммунизму.

В условиях социалистического строя имеются все предпосылки для решения этой задачи. «Мы хотим сделать всех рабочих и всех крестьян культурными и образованными, и мы сделаем это со временем», — говорил товарищ Сталин в отчётном докладе ЦК ВКП(б) на XVIII съезде ВКП(б).

Грамотность и культурность трудящихся являются необходимым условием для понимания политики партии, отражающей жизненные интересы советского народа, для овладения марксистско-ленинской теорией, этим могучим средством революционного преобразования жизни на началах социализма и коммунизма. Без серьёзного образования, без знания основ современной науки молодёжь не может активно участвовать в построении коммунистического общества, полностью использовать движущие силы советского общества на благо родины.

Вот почему партия и правительство уделяют так много внимания развитию просвещения, укреплению школы, охвату школой всего подрастающего поколения нашей страны.

Это коренным образом отличает наше социалистическое государство от капиталистических государств, в которых школа превращена в орудие классового господства буржуазии, где право на образование является привилегией господствующих классов, а народ — рабочие и крестьяне — вынужден ограничиваться лишь начатками знаний или оставаться совершенно неграмотным.

Принципы советской системы народного образования

Народное образование в Советском государстве строится на подлинно демократических основах.

Ведущим принципом советской системы народного образования является общедоступность всех учебных заведений для всех граждан СССР, независимо от пола, национальности, расы и классовой принадлежности. Этим наша система народного образования коренным образом отличается от систем народного образования капиталистических государств, в том числе и бывшей царской России, систем, пропитанных сословными и классовыми ограничениями, расовой и национальной дискриминацией¹.

В каждом капиталистическом государстве параллельно существуют школы для буржуазии и других состоятельных слоёв населения и школы для трудящихся.

Первые дают молодёжи, преимущественно из числа господствующих классов, сравнительно широкое образование, открывают доступ в высшие учебные заведения; они хорошо оборудованы, обеспечены квалифицированными учительскими кадрами. Вторые же дают урезанное образование и не обеспечивают свободного продвижения в высшие звенья школы. Эти школы большей частью плохо оборудованы и испытывают недостаток в квалифицированных учителях. Деление общества на антагонистические классы неизбежно порождает двойственность и в системе школьного

¹ Д и с к р и м и н а ц и я — умаление прав; в международных отношениях — установление для представителей или организаций какого-либо государства меньших прав, чем те, которые предоставлены другим государствам; внутри государства — установление для какой-либо нации или народности меньших прав, чем те, которые предоставлены другим народам. Р а с о в а я д и с к р и м и н а ц и я — бесправное положение колониальных и зависимых стран, задавленных капиталистическим гнѐтом; издевательское отношение к национальным меньшинствам в капиталистических странах вплоть до самой кровавой формы, например, суд Линча. Расовая дискриминация основана на человеконенавистнической «теории» расизма.

образования даже в тех государствах, в которых формально провозглашено право всех граждан на образование. В капиталистических государствах широко поощряется частная инициатива в открытии школ с высокой платой за обучение. Эти школы доступны только состоятельным слоям населения и поэтому неизбежно являются привилегированными по социальному составу учащихся. Формально в такую школу может определить своего ребёнка каждый гражданин, независимо от классовой принадлежности; фактически же этой возможностью пользуются только материально обеспеченные слои населения.

Нередко эти «объективно» действующие факторы, задерживающие культурный рост широких слоев населения в эксплуататорском обществе, дополняются прямым, хотя и секретным, запретом принимать в средние школы детей «низших» слоёв населения.

Примером подобной охраны привилегированного характера средних учебных заведений является известный циркуляр министра просвещения царской России Делянова, которым запрещалось принимать в гимназии «детей кухарок, лакеев, поваров, мелких лавочников» и т. п. В том или ином виде эти позорные явления имеют место во всех капиталистических государствах. «...чем более культурно было буржуазное государство, — говорил Ленин, — тем более утонченно оно лгало, утверждая, что школа может стоять вне политики и служить обществу в целом»¹.

Наконец, для стран капитализма типична в деле народного образования национальная и расовая дискриминация.

Так, в стране «передовой» буржуазной демократии — США — негры лишены права посещать учебные заведения для белых. Для них создаются особые школы. Как правило, эти школы плохо оборудованы, для учителей установлены пониженные ставки заработной платы. Основная масса негритянского населения вследствие недостаточного количества школ остаётся или неграмотной, или вынуждена ограничиваться начатками образования. Особые, ухудшенные школы для туземцев создаются и в обширных колониальных владениях Англии, Франции и других стран. Коренное население представляет собой тёмную, неграмотную массу, нещадно эксплуатируемую колонизаторами. Возмутительное издевательство над коренным населением прикрывается лживыми фразами о «содействии» экономическому и культурному подъёму туземного населения.

Противоположную картину представляет состояние культуры и грамотности трудящихся всех национальностей в Советском Союзе. За годы существования советской власти народы бывших «окраин» царской России достигли высокого уровня культурного развития. Повсеместно, во всех союзных и автономных республиках, осуществлено всеобщее обязательное начальное обучение, вводится всеобщее семилетнее образование; широкое развитие получила сеть средних школ, техникумов и высших учебных заведений.

Рост просвещения среди нерусских народов СССР характеризуется следующими сравнительными данными. В Узбекистане до революции было всего 160 школ, в которых обучалось 17,2 тыс. детей, а в настоящее время в республике насчитывается свыше 4,5 тыс. школ и почти миллион учащихся. Для подготовки учителей создано 5 педагогических и 10 учительских институтов, 22 педагогических училища. Имеются 2 университета и большое количество высших учебных заведений, готовящих квалифицированные национальные кадры для всех отраслей народного хозяйства и социально-культурного строительства. В Таджикской ССР в 1914 г. один

¹ Ленин, Соч., т. XXIII, стр. 199.

учащийся приходился на 2,5 тыс. человек, а в 1939 г. — 178 учащихся на одну тысячу населения.

Если количество обучающихся в общеобразовательной школе в 1939 г. по СССР в целом увеличилось примерно в четыре раза, то в Киргизии — в 30 раз в Туркмении — в 25,3 раза, в Казахстане — в 10 раз, в Армении — в 7,5 раза и т. д.

Более чем для 40 народностей создана письменность. Обучение в школах проводится на родном языке учащихся. В нерусских школах знания даются в том же объёме, что и в школах с обучением на русском языке.

Установлена единая система подготовки учительских кадров. Во многих союзных и автономных республиках для учащихся созданы школьные интернаты с полным содержанием учащихся за государственный счёт.

В мировой истории развития просвещения нет примеров такого мощного культурного роста народов, да их и не может быть в условиях классового эксплуататорского общества. Только социалистический строй открыл всем народам Советского Союза путь к знанию и просвещению, только в результате последовательного проведения ленинско-сталинской национальной политики созданы все условия для культурного подъёма каждой национальности нашей великой страны, для расцвета культуры каждого народа, культуры, национальной по форме и социалистической по содержанию.

Это всемирно-историческое завоевание достигнуто благодаря братской помощи великого русского народа народам всех национальностей Советского Союза.

Подлинно демократический характер народного образования в СССР выражается также в равном праве на образование мужчин и женщин.

В бывшей царской России права женщин на образование всячески ограничивались. Женских учебных заведений было меньше, чем мужских. В женских гимназиях по сравнению с мужскими знания давались в уменьшенном, урезанном объёме. Среди нерусских народов женщины были сплошь неграмотными.

Тотчас же после завоевания власти рабочим классом женщины получили доступ в школы и другие учебные заведения наравне с мужчинами. Позорное и варварское отношение к женщине, насаждавшееся царским правительством, было полностью ликвидировано.

«У нас нет в России, — писал Ленин в 1921 г., — такой низости, гнусности и подлости, как бесправие или неполноправие женщин, этого возмутительного пережитка крепостничества и средневековья, подновляемого корыстной буржуазией и тупой, запуганной мелкой буржуазией во всех, без единого изъятия, странах земного шара»¹.

В советской школе на равных основаниях обучаются как мальчики, так и девочки всех национальностей. В 1939 г. в высших учебных заведениях СССР число женщин составляло 43,1%, а в средних специальных школах — 51,6%.

Если же взять высшие учебные заведения европейских стран, то в 1937 г. число женщин по отношению к общему числу студентов там составляло 19,8%, а в Германии при фашистском режиме — всего 15,5%.

В Советском государстве нет «школ-тупиков», по окончании которых молодёжь не может перейти в средние или высшие учебные заведения.

И, наоборот, такие «школы-тупики» намеренно создаются в капиталистических странах, чтобы затруднить доступ детям трудящихся к среднему и высшему образованию. В Советском Союзе эта социальная

¹ Ленин, Соч., т. XXVII, стр. 26.

несправедливость полностью уничтожена практической реализацией принципа единства школы.

В соответствии с провозглашённым и последовательно проводимым советской властью демократическим принципом свободы совести, школа в СССР отделена от церкви на основе декрета Совета Народных Комиссаров РСФСР от 21 января 1918 г.

Отделение школы от церкви формально провозглашено и в некоторых буржуазно-демократических государствах. Но нигде, кроме СССР, этот принцип не проводится строго и последовательно. Религиозные влияния проникают в школу капиталистических стран по самым разнообразным каналам. В большинстве капиталистических государств обучение в школе носит конфессиональный (религиозный) характер, ибо реакционная буржуазия рассматривает религию и церковь как мощное и удобное орудие для осуществления обмана и эксплуатации трудящихся. Реакционная империалистическая буржуазия прилагает все усилия к тому, чтобы обеспечить церкви возможность внедрять в сознание молодого поколения продиктованную эксплуататорскими интересами капиталистов лживую буржуазную мораль, которую религия выводит из «велений бога».

Последовательное осуществление подлинно демократических принципов организации народного образования в СССР обеспечивается тем, что все школы находятся в руках государства.

Советское правительство зорко стоит на страже интересов трудящихся. Политика партии и правительства в области просвещения выражает жизненные интересы всего народа, его чаяния и стремления к радостной и счастливой жизни.

Благодаря тому, что школа находится в руках социалистического государства, в стране обеспечивается планомерное развитие школьной сети, более быстрый рост народного образования среди культурно отсталых в прошлом народов, широкий охват детей трудящихся школой и другими учебными заведениями, полная согласованность программ всех ступеней образования и единая, коммунистическая направленность обучения и воспитания молодого поколения советского народа.

Советская система школьного образования

Общественное воспитание детей в СССР начинается с дошкольного возраста.

Государственные дошкольные учреждения, детские сады и дошкольные детские дома, предназначены для детей от 3 до 7 лет. В этих учреждениях осуществляется коммунистическое воспитание детей.

В доступных формах дети знакомятся с природой и социалистической действительностью и приобретают простейшие навыки поведения в социалистическом обществе, ячейкой которого является и само дошкольное учреждение.

В детском саду организуется общественная жизнь детей, наполненная играми, прогулками, простейшими видами детского труда, чтением и рассказыванием доступного детям материала. Игры, труд, рассказывание вводят детей в жизнь природы, в жизнь и труд советских людей. Большое место отводится слушанию музыки, пению, ритмическим движениям с музыкальным сопровождением, рисованию, лепке, вырезыванию из бумаги и пр.

В дошкольных учреждениях устанавливается строгий санитарно-гигиенический режим и врачебный надзор, рациональное питание; детям прививаются простейшие гигиенические навыки; для укрепления здоровья

широко используются природные факторы; в летний период городские дети вывозятся на дачи.

Разнообразные виды занятий и упражнений способствуют нормальному физическому развитию детей, укреплению их здоровья, развитию органов чувств и психических способностей, первоначальному формированию нравственных качеств, вытекающих из требований коммунистической морали, и, в конечном счёте, — воспитанию здоровых, бодрых, жизнерадостных детей, обладающих необходимыми данными для успешного обучения в школе.

В царской России дошкольное воспитание находилось в зачаточном состоянии. Единичные дошкольные учреждения создавались частными лицами и некоторыми общественными организациями.

Только после Великой Октябрьской социалистической революции дошкольное воспитание начало быстро развиваться в соответствии с утверждёнными правительством государственными планами в области народного просвещения.

В неуклонном количественном и качественном росте дошкольных учреждений проявляется величайшая забота Советского правительства о детях и о трудящейся женщине, которая может спокойно заниматься производственной и общественной работой, зная, что в дошкольном учреждении её детям обеспечено всё необходимое для правильного их воспитания и сохранения здоровья.

Центральным звеном системы народного образования является общеобразовательная школа трёх типов — начальная, семилетняя и средняя.

Начальная школа — четырёхлетняя, в ней обучаются дети от 7 до 11 лет.

Семилетняя школа предназначена для детей от 7 до 14 лет; её первые четыре класса соответствуют начальной школе.

Средняя школа — десятилетняя, в ней обучаются дети от 7 до 17 лет; первые четыре класса средней школы соответствуют начальной, первые семь классов — семилетней школе.

В начальной школе закладываются основы для дальнейшего обучения детей в семилетней или средней школе.

Обучение в советской начальной школе коренным образом, принципиально отличается от обучения в дореволюционной школе прежде всего своим содержанием, коммунистической направленностью обучения и воспитания.

Дореволюционная начальная школа давала преимущественно элементарные навыки чтения, письма и счёта. Большое количество времени уделялось в ней религиозному обучению. Сведения по природоведению, географии и истории сообщались на уроках чтения в крайне ограниченном объёме и носили отрывочный характер.

Всякие попытки обновить содержание обучения, внести в него большую научность, расширить круг знаний по природоведению и географии подавлялись царскими чиновниками из министерства народного просвещения.

Советская начальная школа не только вооружает детей 7 — 11 лет навыками чтения, письма и счёта, но и даёт им подлинно научные знания (конечно, в доступной для детей форме). Дети получают в школе правильные представления о жизни природы, об истории родной страны, знакомятся с социалистической действительностью, воспитываются в духе любви к своей великой родине, в духе коммунистической морали.

В первых трёх классах школы дети обучаются русскому языку, арифметике, рисованию, пению и получают физическое воспитание. Научные знания о природе и обществе учащимся сообщаются на уроках объяснительного чтения, сочетаемого с наблюдениями, экскурсиями, постановкой

опытов и т. д. Материал в книгах для чтения даётся с учётом образовательных и воспитательных задач школы и отличается глубоким и разнообразным содержанием. Значительное место отводится доступным детям произведениям классической и современной художественной литературы и народного творчества — сказкам, песням, пословицам, поговоркам, басням, стихотворениям, рассказам. Разнообразие и содержательность материала способствуют расширению кругозора детей, возбуждению интереса к науке, воспитанию художественного вкуса, развитию правильной литературной речи. В IV классе круг учебных предметов расширяется; кроме русского языка, арифметики, рисования, пения и физической подготовки, вводится преподавание истории СССР, географии и естествознания.

Особое внимание в начальном обучении уделяется русскому языку и арифметике, на изучение которых учебным планом отводится наибольшее количество времени по сравнению с другими предметами. В нерусских начальных школах преподавание проводится на родном языке учащихся, а русский язык введён в обязательном порядке как особый предмет изучения.

Учебные занятия в начальной школе дополняются разнообразной по содержанию и формам внеклассной работой: проведением утренников в связи с юбилейными датами и памятными днями; экскурсиями в природу, в музеи, к историческим памятникам, в колхозы и совхозы; чтением лучших образцов классической и современной художественной литературы, а также научно-популярных книг, с использованием проекционного фонаря; демонстрацией школьных кинофильмов; организацией кружков юных натуралистов, юных техников, художественной самодеятельности; катанием на лыжах, на коньках, подвижными играми и другими видами спортивно-физкультурных занятий. Всё это заполняет жизнь учащихся интересной и увлекательной деятельностью, расширяющей их кругозор, помогающей детям разумно провести свой досуг, проявить инициативу и самодеятельность.

Огромная роль в воспитательной работе с детьми принадлежит школьной пионерской организации.

Сборы пионерских отрядов и звеньев отличаются разнообразным содержанием, воспитывающим детей в духе коммунистической морали, способствующим усвоению правил и норм социалистического общежития, расширяют интересы пионеров в области науки, техники, искусства, спорта, изучения родного края.

Средним звеном в системе общеобразовательной школы является семилетняя школа. Первые её четыре класса работают по программе начальной школы, старшие (V — VII) дают знания по основам наук в таком объёме, чтобы окончившие семилетнюю школу могли успешно продолжать образование как в общеобразовательной, так и в профессиональной средней школе, а также были бы подготовлены к самостоятельному расширению своих знаний в том случае, если они прекращают обучение и устраиваются на работу в предприятиях, колхозах или в государственных и общественных учреждениях.

Десятилетняя средняя школа, завершающая систему общего образования, главной своей задачей имеет подготовку контингентов для высшей школы. Кроме того, часть окончивших идёт на работу в государственные и общественные учреждения, а также в хозяйственные организации, приобретая необходимые навыки или практически, или на целевых краткосрочных, курсах.

Быстрое овладение определённой профессией окончившими школу обеспечивается высоким уровнем общего образования, а также и некоторой

подготовкой к практической деятельности, которую учащиеся получают в школе.

Первые семь классов средней школы работают по программе семилетней школы, в старших же классах (VIII — X) завершается изучение основ наук в соответствии с теми требованиями, которые предъявляет социалистическое государство к общему среднему образованию, исходя из жизненных интересов советского народа, из задачи подготовки высокообразованных кадров строителей социализма, обладающих коммунистическим, марксистско-ленинским мировоззрением.

Кроме начальных, семилетних и средних школ, рассчитанных на нормальный школьный возраст, в советской системе народного образования имеются аналогичные общеобразовательные школы для молодёжи, работающей на производстве, в сельском хозяйстве и в учреждениях. Обучение во всех этих школах производится без отрыва от производства. Выпускники школ рабочей и сельской молодёжи пользуются теми же правами, что и окончившие обычные общеобразовательные школы, так как преподавание в них проводится по тем же программам.

Дети, не имеющие возможности обучаться в общих школах вследствие таких недостатков, как слепота, глухонмота, умственная отсталость, определяются в специальные школы слепых, глухонемых и умственно-отсталых. Здесь они, наряду с общим образованием в объёме начальной или семилетней школы, получают трудовую подготовку, дающую им возможность стать полезными членами социалистического общества. Начальное образование для всех этих категорий детей является обязательным.

Для детей, лишившихся родителей, организованы детские дома за счёт государства. Воспитанники детских домов обучаются в ближайших школах. Во внеурочное время дети работают в учебных мастерских, организуемых при детских домах, где они приобретают трудовые навыки, необходимые в жизни. По достижении 14-летнего возраста воспитанники детских домов направляются в ремесленные училища и средние профессиональные учебные заведения или в зависимости от способностей и склонностей продолжают образование в средней школе.

Заботы Советского государства не ограничиваются только созданием рациональной системы школьного образования и вовлечением в неё детского населения. Партия и правительство настойчиво добиваются улучшения качества работы школ.

Специальными решениями партии и правительства определены основы школьных программ и организации учебного процесса, установлены методы обучения, система проверки и оценки знаний учащихся. Главное, на что обращается внимание учителей, — сознательность, прочность и систематичность знаний учащихся, идейность обучения и связь его с жизнью, соответствие отметок, выставляемых учителями, действительному уровню знаний учащихся.

В целях улучшения качества учебной работы в школе, по постановлению Совета Народных Комиссаров СССР от 21 июня 1944 г., введены выпускные экзамены в IV и VII классах и экзамены на аттестат зрелости в X классах средней школы, установлено награждение золотой и серебряной медалями учащихся, показавших при сдаче экзаменов на аттестат зрелости выдающиеся успехи при отличном поведении. Учреждение золотой и серебряной медалей создало стимул для более глубокого и основательного усвоения учащимися установленного объёма знаний.

На базе общеобразовательной школы строится система профессионального образования — ремесленные училища и школы

ФЗО, техникумы и другие средние профессиональные учебные заведения, а также высшие учебные заведения — институты и университеты.

Ремесленные училища и школы ФЗО готовят кадры квалифицированных рабочих для промышленности, транспорта и строительных организаций. Созданы ремесленные училища по подготовке механиков машинно-тракторных станций и других работников сельского хозяйства. Сеть ремесленных училищ и школ ФЗО непрерывно расширяется. В течение текущей пятилетки они должны дать народному хозяйству 4,5 млн. квалифицированных рабочих.

Длительность обучения в ремесленных училищах 2 — 3 года. Основное внимание в них уделяется профессиональной подготовке. Одновременно изучаются общеобразовательные предметы, соответствующие профилю специальности будущих рабочих (математика, физика, химия и др.) и расширяющие их общекультурный и политический кругозор (русский язык и литературное чтение, история, география и Конституция СССР). В школах ФЗО обучение продолжается 6 — 12 месяцев. За это время учащиеся приобретают определённую квалификацию путём практической работы на производстве и изучают политграмоту. Содержание учащихся (общежитие, питание, обмундирование) обеспечивается за счёт государства. Ремесленные училища и школы ФЗО находятся в ведении Министерства трудовых резервов СССР.

Специалисты средней квалификации (техники, агрономы, учителя и др.) готовятся в средних профессиональных учебных заведениях — индустриальных и сельскохозяйственных техникумах, художественных и педагогических училищах, фельдшерско-акушерских школах и т. д. Длительность обучения в средних профессиональных учебных заведениях 3 — 4 года. Приём учащихся производится на основе экзаменов из числа лиц, имеющих образование в объёме семилетней школы.

Подготовка специалистов высшей квалификации для всех отраслей народного хозяйства и социально-культурного строительства производится в институтах с 4 — 5-летним сроком обучения и в университетах. Правом поступления в высшие учебные заведения на основе конкурсных экзаменов пользуются лица, имеющие законченное десятилетнее среднее образование и окончившие средние профессиональные учебные заведения. Выпускники средних школ, закончившие их с золотой или серебряной медалью, принимаются без экзаменов.

При институтах, университетах и научно-исследовательских учреждениях производится подготовка через аспирантуру научных работников и преподавателей высшей школы. В число аспирантов принимаются лица, имеющие законченное высшее образование, обнаружившие склонность и способность к научно-исследовательской работе и выдержавшие установленные экзамены. Срок обучения в аспирантуре — 3 года. Лицам, окончившим аспирантуру и успешно защитившим кандидатскую диссертацию на избранную тему, присваивается учёная степень кандидата наук.

Среднее и высшее образование по ряду специальностей может быть получено не только путём обучения в стационарных учебных заведениях, но и через разветвлённую систему заочного обучения, без отрыва от производственной работы. Заочное обучение организовано также за курс семилетней и средней общеобразовательной школы. Лицам, занимающимся самостоятельно, предоставляется право сдавать экзамены за семилетнюю и среднюю школу в порядке экстерната. Экстерны держат экзамены в школах, выделенных для этой цели областными, краевыми отделами народного образования и министерствами просвещения АССР. Выдержавшие экзамены за семилетнюю школу получают свидетельства

установленного образца, выдержавшие экзамены за среднюю школу получают аттестат зрелости и приобретают право на общих основаниях поступать в средние и высшие специальные учебные заведения.

Всё это свидетельствует о подлинно демократическом характере системы народного образования в СССР, о реальной возможности не только для детей, но и для каждого советского гражданина получить желаемое им образование.

Задачи общеобразовательной школы

«Образование, — говорит товарищ Сталин, — это оружие, эффект которого зависит от того, кто его держит в своих руках...»¹. В руках Советского государства образование является оружием борьбы за коммунизм.

Советская школа воспитывает строителей социалистического общества, преданных партии Ленина — Сталина, ведущей наш народ к коммунизму.

Советская школа, руководствуясь во всей своей работе политикой партии и правительства, готовит высокообразованных строителей коммунизма, вооружённых теорией марксизма-ленинизма, воспитывает молодое поколение в духе коммунистической морали, в духе животворного советского патриотизма и советской национальной гордости, прививает учащейся молодёжи большевистскую идейность и принципиальность, ненависть ко всему старому, отживающему, реакционному, преданность новому, передовому, прогрессивному, формирует такие качества советского человека, как честность и правдивость, мужество и смелость, силу воли и твёрдость характера, бодрость и жизнерадостность, готовность преодолевать любые трудности, крепить силу и могущество социалистического государства, защищать его честь и независимость. Советская школа воспитывает молодое поколение в духе сталинской дружбы между народами СССР, в духе уважения ко всем народам, борющимся за своё освобождение от капиталистического и колониального рабства, прививает учащимся благородное чувство общественного долга, несовместимое с индивидуализмом и корыстолюбием буржуазной морали, воспитывает бережное отношение к социалистической собственности, уважение к советским законам и сознательную дисциплину, источником которой у советских людей является высокая идейность и преданность делу коммунизма.

Основным средством для разрешения школой всех этих задач является преподавание основ наук. Обучение вооружает учащихся знаниями, формирует их мировоззрение, воспитывает нравственные качества, отвечающие потребностям социалистического общества.

Чтобы обеспечить коммунистическое образование и воспитание молодого поколения, потребовалось коренным образом пересмотреть содержание учебных программ, всю систему организации обучения, а также строй и уклад жизни учащихся в советской школе.

Старая школа была школой зубрёжки, школой муштры, она заставляла людей усваивать массу ненужных, лишних, мёртвых знаний. Такую школу, указывал Ленин, необходимо разрушить, но вместе с тем надо уметь выбрать из неё то, что необходимо для коммунизма, уметь взять всю сумму человеческих знаний, предварительно критически переработав их.

Эти указания легли в основу построения школьных программ. Из них выброшено всё, что служило эксплуататорскому обществу; вытравлена реакционная фальсификация выводов науки, производившаяся в угоду классовым интересам буржуазии и помещиков; обеспечена подлинная

¹ И. Сталин, Вопросы ленинизма, изд. 10-е, стр. 610.

научность знаний, способствующая формированию у учащихся марксистско-ленинского мировоззрения, усвоению ими советской идеологии. Переработка программ с точки зрения единственно научной теории, теории марксизма-ленинизма, заложила прочную основу развития советской, социалистической школы, успешного разрешения ею задачи воспитания поколения, способного окончательно установить коммунизм.

В советской школе ни один учебный предмет не может стоять в стороне от коренных задач коммунистического воспитания. Всё преподавание в школе пронизано духом партийности, большевистской идейности. Оно служит интересам народа и социалистического государства, способствует утверждению в сознании учащихся благородной и возвышенной советской идеологии. Воспитание проводится с учётом особенностей содержания каждого предмета и возрастных возможностей детей.

Важнейшей задачей воспитательной работы школы является воспитание советского патриотизма — одной из движущих сил развития нашего общества — и советской национальной гордости, предупреждающих проникновение в сознание молодого поколения низкопоклонства перед буржуазной культурой, раболепия перед иностранщиной, которое было реакционной традицией господствующих классов царской России и входило составной частью в идеологию внутренней контрреволюции после победы Великой Октябрьской социалистической революции.

Решающее значение для воспитания советского патриотизма и национальной гордости имеет ознакомление учащихся на уроках истории, Конституции СССР, литературы, географии с преимуществами советского социалистического строя перед строем капиталистическим; яркий показ героических подвигов советского народа в годы гражданской и Великой Отечественной войн, в годы выполнения сталинских пятилеток и восстановления разрушений, причинённых нашей стране немецко-фашистскими варварами; показ высокого морального облика советских людей; превосходства социалистической культуры и науки над буржуазной культурой и наукой; самоотверженной борьбы передовых деятелей прошлого и народных масс против царизма, крепостничества и капиталистической эксплуатации; показ руководящей и организующей роли партии большевиков, которая под водительством Ленина и Сталина привела советский народ к всемирно-историческим победам.

Развитию и углублению чувств советского патриотизма и национальной гордости способствует ознакомление учащихся на уроках физики, химии, естествознания, математики с великими деятелями русской и советской науки, обогатившими мировую науку величайшими открытиями и приумножившими славу народов нашей страны (Ломоносов, Менделеев, Лобачевский, Попов, Яблочков, Сеченов, Павлов, Мичурин и др.).

Знания, которые сообщаются учащимся в советской школе, необходимы им для жизни, для активного участия в социалистическом строительстве. Одновременно эти знания являются фундаментом для формирования марксистско-ленинского мировоззрения, большевистской идейности, моральных качеств советского человека. Без вооружения учащихся глубокими, сознательными и прочными знаниями школа не может вносить в сознание учащихся советскую идеологию, воспитать из них людей, творчески владеющих марксистско-ленинской теорией, — этим могучим средством социалистического преобразования общественной жизни, орудием построения коммунистического общества. Вот почему партия и правительство уделяют исключительное внимание улучшению качества обучения в школе, заботясь не только о программах и учебниках, но и об организации, о методах обучения, об усовершенствовании способов проверки и оценки знаний

учащихся, о создании у них здоровых стимулов для более глубокого и основательного усвоения основ наук.

Советская школа ставит также своей задачей максимальное удовлетворение интересов молодёжи, расширение её общественно-политического кругозора, формирование индивидуальных интересов в различных областях науки, техники, литературы, искусства, спорта. В основном эти задачи разрешаются на уроках, ибо учебный план и программы нашей школы отражают все стороны многогранной социалистической культуры. Однако у учащихся есть и такие интересы, которые выходят за рамки учебных программ. Они зарождаются на уроках, под влиянием окружающей социалистической действительности, в процессе самостоятельного чтения и т. д. На удовлетворение этих интересов и запросов молодёжи направлена внеклассная и внешкольная работа. Формы её проведения отличаются большим разнообразием — кружки, лекции, доклады, литературные диспуты, экскурсии, концерты, спектакли, утренники, вечера, художественные олимпиады, спортивные соревнования, походы в целях изучения родного края, выставки творческих достижений и пр. Каждый учащийся добровольно, в соответствии с преобладающими у него интересами, включается в тот или другой вид внеклассной работы, развивает и совершенствует свои способности с тем, чтобы в дальнейшем использовать их для обогащения материальной и духовной культуры страны социализма.

Кроме школ, большую работу с учащимися во внеурочное время проводят детские внешкольные учреждения — дворцы и дома пионеров, станции юных техников и юных натуралистов, дома художественного воспитания, экскурсионно-туристические станции, детские парки культуры и отдыха, стадионы, водные и лыжные станции, спортивные школы. В летнее время организуются детские площадки и пионерские лагеря, ежегодно охватывающие несколько миллионов детей. Обширная сеть детских внешкольных учреждений — центральных, областных, районных — является гордостью советского общества и лишней раз свидетельствует о той величайшей ленинско-сталинской заботе, которой в нашей стране окружено подрастающее поколение будущих строителей коммунизма.

Школа готовит детей для трудовой жизни в условиях советского, социалистического общества, где массы принимают активное участие в управлении государством, имеют право на объединение в различные общественные организации, право участия в митингах, собраниях, демонстрациях и т. д.

Поэтому навыки общественной жизни, чувство коллективизма, умение сообща разрешать вопросы в интересах всего коллектива прививаются детям с самых первых шагов пребывания их в школе. Дежурства в классах, выборы и работа классных организаторов, старост кружков, комиссий по проведению различных массовых мероприятий, создание ученических комитетов, ведающих вопросами жизни всего ученического коллектива, — являются серьёзной школой общественного воспитания детей, постепенного приобщения их к последовательно демократическим порядкам, характеризующим советское общество, развития организаторских талантов и способностей, необходимых активным участникам социалистического строительства.

Наиболее активная, передовая часть учащихся, начиная с 9-летнего возраста, объединяется на добровольных началах в массовую детскую политическую организацию юных пионеров. Пионерская организация, всемерно развивая самостоятельность детей, осуществляет политическое воспитание своих членов, ведёт борьбу за высокую успеваемость пионеров, за глубокое усвоение ими основ наук, за укрепление сознательной дисциплины, за разумную организацию детского досуга.

Огромная роль в коммунистическом воспитании учащихся старших возрастов принадлежит школьным комсомольским организациям, объединяющим передовую, наиболее сознательную и политически активную часть учащихся, способную вести за собой весь ученический коллектив. Работа комсомольских и пионерских организаций составляет неотъемлемую часть работы школы по коммунистическому воспитанию учащихся.

Советская школа призвана воспитывать «отважное племя строителей социализма» (Жданов). Она успешно разрешает эту задачу, будучи вооружена передовой марксистско-ленинской педагогической теорией, вдохновляясь великими идеями построения коммунистического общества. Работники советской школы твёрдо помнят, что «советский строй не может терпеть воспитания молодёжи в духе безидейности, в духе безразличия к политике. Необходимо оградить молодёжь от тлетворных чуждых влияний и организовать её воспитание и образование в духе большевистской идейности» (Жданов).

Кадры народного образования

Для новой, советской школы, коренным образом отличающейся от школы буржуазной, потребовались и новые кадры учителей, преданных делу коммунизма, готовых самоотверженно служить социалистической родине в благородном и ответственном деле образования и воспитания подрастающего поколения. Лучшая часть учителей дореволюционной школы, наиболее передовая и прогрессивная, тесно связанная с народом, знающая его чаяния и стремления, быстро встала на позиции советской власти и с энтузиазмом приступила к созданию новой школы, получая от Советского государства помощь и все условия для овладения марксистско-ленинской теорией коммунистического воспитания как руководством в своей практической работе.

Одновременно с перевоспитанием старых учительских кадров в нашей стране проведена и проводится огромная работа по подготовке новых учителей, проникнутых идеями коммунизма. Учителя начальных школ и I — IV классов семилетних и средних школ готовятся в четырёхгодичных педагогических училищах. Учебный план и программы училищ построены так, чтобы обеспечить будущим учителям серьёзную общеобразовательную, политическую и профессионально-педагогическую подготовку для преподавания всех предметов в начальной школе с I по IV класс включительно. Существуют также особые педагогические училища и отделения при общих педагогических училищах по подготовке преподавателей физического воспитания.

Подготовка учителей V — VII классов семилетних и средних школ проводится в двухгодичных учительских институтах на отделениях русского языка и литературы, историческом, естественно-географическом и физико-математическом.

Для подготовки учителей VIII — X классов средней школы созданы четырёхгодичные педагогические институты с факультетами русского языка и литературы, историческим, географическим, физико-математическим, биологическим, иностранных языков, физической культуры. На работу в среднюю школу направляется также значительная часть оканчивающих государственные университеты.

При педагогических учебных заведениях имеются заочные отделения для учителей, не имеющих образования, соответствующего занимаемой должности. Обучение на заочных отделениях проводится без отрыва от работы в школе.

В целях систематического пополнения и обновления знаний, полученных учителями в педагогических учебных заведениях, в стране организована разветвлённая система повышения квалификации педагогов. В основном эта работа в виде курсов различной длительности проводится областными, краевыми и республиканскими институтами усовершенствования учителей. Значительная часть работы по повышению квалификации учителей возлагается также на стационарные педагогические учебные заведения (педагогические училища, учительские и педагогические институты, университеты). Через систему повышения квалификации ежегодно проходят десятки тысяч учителей.

Для оказания учителям повседневной методической помощи созданы районные, городские, а в некоторых союзных республиках и областные педагогические кабинеты. Учителя имеют возможность получать методическую помощь и обмениваться педагогическим опытом также в своих методических объединениях — кустовых (несколько ближайших школ) для учителей I — IV классов и районных для учителей V — X классов. Традиционными стали ежегодные районные и городские учительские совещания перед началом учебного года и в зимние школьные каникулы.

В помощь учителям и школам издаются педагогические и методические журналы, методические руководства, книги по педагогике и психологии. Кроме повышения деловой квалификации, все учителя систематически занимаются самостоятельно и в кружках изучением теории марксизма-ленинизма. В основе этой работы лежит изучение «Краткого курса истории ВКП(б)», биографий Ленина и Сталина, а также сочинений Маркса, Энгельса, Ленина и Сталина.

Научная разработка вопросов образования, обучения и воспитания подрастающего поколения осуществляется Академией педагогических наук РСФСР, созданной правительством в годы Великой Отечественной войны. Создание Академии является одним из свидетельств того огромного внимания, которое партия и правительство уделяют школе, развитию народного образования в стране.

СОВЕТСКИЙ УЧИТЕЛЬ

Советское учительство составляет один из наиболее мощных отрядов нашей народной, социалистической интеллигенции. Учителя — это бойцы многочисленной армии работников идеологического фронта. Они призваны воспитывать мужественных и стойких людей, владеющих основами наук, высокоидейных и культурных, умеющих преодолевать любые трудности, беспредельно преданных своей родине, партии Ленина — Сталина, способных завершить построение коммунизма в нашей стране.

Задачи построения коммунистического общества тесно переплетаются с воспитательными задачами большевистской партии и Советского государства. Поэтому в нашей стране исключительное внимание уделяется учителю, осуществляющему задачи коммунистического воспитания, образования и обучения подрастающего поколения.

Положение учителя в СССР

В 1923 г. В. И. Ленин в одной из последних своих работ — «Странички из дневника», писал: «Народный учитель должен у нас быть поставлен

на такую высоту, на которой он никогда не стоял и не стоит и не может стоять в буржуазном обществе. Это — истина, не требующая доказательств»¹.

В своём приветствии I Всесоюзному учительскому съезду товарищ Сталин отмечал, что «Фаланга народных учителей составляет одну из самых необходимых частей великой армии трудящихся нашей страны, строящих новую жизнь на основе социализма»².

Руководствуясь указаниями великих вождей В. И. Ленина и И. В. Сталина, большевистская партия и Советское правительство принимают все меры к улучшению материального и правового положения учителей, к повышению уровня их педагогической и политической подготовки.

В постановлении ЦК ВКП(б) от 25 августа 1932 г. «Об учебных программах и режиме в начальной и средней школе» с исключительной силой была подчеркнута возрастающая роль учителя в деле обучения детей основам наук, воспитания у них сознательной дисциплины и коммунистического отношения к учёбе и труду. В том же постановлении Центральный Комитет ВКП(б) обязал органы народного образования и партийные органы «...всемерно обеспечить учителю в его работе необходимые условия для успешного выполнения им ответственных и почётных обязанностей по обучению и воспитанию молодого поколения».

Советское правительство высоко ценит благородный и ответственный труд учителя. Тысячи советских учителей награждены орденами и медалями. Многие учителя с честью носят почётное звание заслуженного учителя республики. Лучшие из лучших учителей Советской страны избраны в Верховный Совет СССР, в верховные советы союзных республик и в местные советы депутатов трудящихся.

Ни в одной капиталистической стране учитель не занимает и не может занимать такого почётного положения, как в стране победившего социализма. В дореволюционной России жизнь и работа учителя начальной школы, особенно сельского, была исключительно тяжёлой и безотрадной.

А. П. Чехов в одной из бесед с А. М. Горьким с болью и горечью говорил о сельском учителе: «Он голоден, забит, запуган возможностью потерять кусок хлеба. А нужно, чтобы он был первым человеком в деревне, чтобы он мог ответить мужику на все его вопросы, чтобы мужики признавали в нём силу, достойную внимания и уважения, чтобы никто не смел орать на него... унижать его личность, как это у нас делают все: урядник, богатый лавочник, старшина и тот чиновник, который носит звание инспектора школ». В этой же беседе А. П. Чехов говорил об одиночестве и заброшенности сельского учителя, который около 9 месяцев в году живёт как отшельник, тупеет от тоски и одиночества.

Тяжёлым остаётся положение учителя в капиталистических странах. Капитализму ненавистна подлинная культура и знания, ибо, чем просвещеннее рабочий и крестьянин, тем яснее для них путь освобождения от капиталистического рабства, тем ближе час гибели империалистического лагеря. Буржуазия держит в «чёрном теле» народного учителя и терпит его лишь потому, что современное производство требует грамотных рабочих, при этом буржуазия заставляет учителя воспитывать из детей трудящихся покорных рабов и исполнителей её воли.

Только в Советской стране, где образование осуществляется в интересах всего народа и для народа, учитель не изолирован от народа, а тесно связан с ним, его работа в школе — это служение своему социалистическому отечеству, служение советскому народу.

¹ В. И. Ленин, Соч., т. XXVII, стр. 389.

² И. В. Сталин, Соч., т. 7, стр. 3.

Советская педагогическая наука отводит учителю центральное место в школе: он является основным организатором и руководителем педагогического процесса. Результаты работы школы, качество знаний учащихся в конечном счёте зависят от подготовки учителя, от его педагогического мастерства и личных качеств.

Ещё К. Д. Ушинский подчёркивал исключительную роль учителя в воспитании и обучении детей: «Нет сомнения, что многое зависит от общего распорядка в заведении, но главнейшее всегда будет зависеть от личности непосредственного воспитателя, стоящего лицом к лицу с воспитанником: влияние личности воспитателя на молодую душу составляет ту воспитательную силу, которой нельзя заменить ни учебниками, ни моральными сентенциями, ни системой наказаний и поощрений. Многое, конечно, значит дух заведения, но этот дух живёт не в стенах, не на бумаге, но в характере большинства воспитателей и оттуда уже переходит в характер воспитанников»¹.

Замечательный русский демократ В. Г. Белинский сравнивал учителя, воспитателя с садовником. «Как ни старо сравнение воспитателя с садовником, но оно глубоко верно, — писал он. — Да, младенец есть молодой бледнозелёный росток, едва выглянувший из своего зерна, а воспитатель есть садовник, который ходит за этим нежным возникающим растением».

Особенно велика и ответственна роль учителя младших классов семилетней школы. Он один проводит всю учебно-воспитательную работу с классом и даёт детям первоначальные знания о природе и обществе. Он впервые раскрывает перед детьми сокровищницу знаний, формирует их характер, закладывает у них основы коммунистического мировоззрения.

Для того чтобы успешно справиться с этой работой, учитель начальной школы должен обладать соответствующей подготовкой, качествами, необходимыми советскому учителю, и прежде всего он должен быть человеком высоко идейным и любящим своё дело.

Повышение идейно-политического уровня учителя

Качество воспитательной работы, в конечном счёте, зависит от уровня сознательности учителя, от его идейной убеждённости, от понимания им политики Советского государства и своего долга перед страной, перед народом. М. И. Калинин, обращаясь к учителям-отличникам городских и сельских школ, говорил: «...мировоззрение учителя, его поведение, его жизнь, его подход к каждому явлению так или иначе влияют на всех учеников... Можно смело сказать, что если учитель очень авторитетен, то у некоторых людей на всю жизнь остаются следы влияния этого учителя. Вот почему и важно, чтобы учитель смотрел за собой, чтобы он чувствовал, что его поведение и его действия находятся под сильнейшим контролем, под каким не находится ни один человек в мире»².

Основным источником, откуда учителя могут черпать материал для идейного роста, являются произведения основоположников научного социализма — Маркса, Энгельса, Ленина, Сталина. Особенно большую помощь в вооружении советского учительства самой передовой революционной теорией оказывает сталинский «Краткий курс истории ВКП(б)».

Могучим средством идейно-политического воспитания учителей являются биографии Ленина и Сталина. Они дают замечательный материал

¹ К. Д. Ушинский, Собр. соч., т. I, стр. 13.

² М. И. Калинин, О коммунистическом воспитании и обучении, изд. Академии педагогических наук РСФСР, 1948, стр. 157.

о жизни и деятельности наших великих вождей, об основных этапах развития большевизма, они способствуют повышению идейного уровня учителя.

Изучение марксизма-ленинизма необходимо для всех учителей. Товарищ Сталин на XVIII съезде ВКП(б) указал, что «...нельзя считать действительным ленинцем человека, именующего себя ленинцем, но замкнувшись в свою специальность, замкнувшегося, скажем, в математику, ботанику или химию и не видящего ничего дальше своей специальности»¹.

Лишь овладев марксистско-ленинской наукой о законах развития человеческого общества, о законах развития социалистического общества, советские учителя могут стать подлинными воспитателями новых людей — активных строителей коммунизма.

Вооружение учителей разносторонними знаниями

Добиться серьёзных успехов в воспитании и обучении детей может только тот учитель, который обладает широким кругозором и высокой культурой, который вооружён современной педагогической теорией и знанием передовой практики.

Учителю необходимо хорошо знать современное состояние научных знаний по тем предметам, которые он преподаёт в школе, он должен постоянно следить за развитием этих знаний и изучать в то же время историю преподаваемых наук.

Большое значение имеет ознакомление учителя с научными открытиями и изобретениями великих русских людей — патриотов нашей родины: Ломоносова, Яблочкова, Менделеева, Попова, Мечникова, Павлова, Тимирязева, Мичурина, Циолковского и многих других. Изучение достижений отечественной науки и культуры расширит кругозор учителя, а также облегчит его работу по патриотическому воспитанию учащихся.

Наряду с глубоким и основательным знанием преподаваемых предметов, учителю необходимо хорошо усвоить основы педагогики, психологии и методики преподавания отдельных предметов. Эти науки помогут учителю правильно подойти к решению основных вопросов, связанных с его педагогической деятельностью.

Советская педагогика, определяя цели, задачи и содержание коммунистического воспитания подрастающего поколения, отвечает тем самым на вопрос — *ч е м у у ч и т ь*? Вместе с тем она раскрывает принципы обучения и воспитания, разрешает основные вопросы организации и методики учебно-воспитательной работы и, следовательно, даёт ответ на вопрос — *к а к у ч и т ь*? Более подробные указания об организации и методах обучения и воспитания учитель находит в курсах частных методик. В них конкретно определяются формы и методы преподавания учебных предметов в целом и отдельных разделов этих учебных предметов. Психология вскрывает закономерности психической деятельности учащихся и помогает учителю более правильно организовать учебно-воспитательную работу.

Большое значение имеет также ознакомление учителей с историей педагогики. Изучение истории педагогики поможет учителю овладеть педагогическим наследством прошлого. Педагогика, как наука о воспитании, образовании и обучении подрастающего поколения, складывалась веками. Над созданием её потрудились немало людей. Лучшие представители передовой педагогической мысли оставили много ценных высказываний о процессе обучения и воспитания, не потерявших своего значения и в наши дни. Особенно значительный вклад в педагогическую науку внесла наша

¹ И. Сталин, Вопросы ленинизма, изд. 11-е, стр. 598 — 599.

отечественная прогрессивная педагогика в лице К. Д. Ушинского, В. Г. Белинского, Н. Г. Чернышевского, Н. А. Добролюбова и других. Их высказывания необходимо изучать, критически перерабатывать, и всё ценное, передовое использовать в практике учебно-воспитательной работы.

Особенно важно и необходимо для учителя изучать и использовать в учебно-воспитательной работе высказывания основоположников марксизма-ленинизма — Маркса, Энгельса, Ленина, Сталина, а также выдающихся деятелей большевистской партии и Советского государства — М. И. Калинина, А. А. Жданова, Ф. Э. Дзержинского, С. М. Кирова и других — о коммунистическом воспитании подрастающих поколений.

Учителю необходимо также знать постановления партии и Советского правительства о школе и просвещении. Центральный Комитет ВКП(б) и правительственные органы опубликовали ряд важнейших директивных и законодательных документов по вопросам народного просвещения. В этих документах сформулированы основы просветительной политики Советского государства, а также даны принципиальные указания по всем основным вопросам содержания, организации и методики работы советской школы. Изучение и реализация ныне действующих постановлений партии и правительства несомненно являются одним из важнейших условий повышения качества коммунистического воспитания, образования и обучения подрастающего поколения.

Для учителя весьма важно также знание трудов таких выдающихся советских педагогов, как Н. К. Крупская, А. С. Макаренко, С. Т. Шацкий.

Воспитание в советской школе коренным образом отличается от буржуазного. Советская школа строит свою учебно-воспитательную работу в иных условиях, на основе закономерностей, присущих социалистическому обществу. Поэтому учителю необходимо тщательно изучать положительный опыт учебно-воспитательной работы, накопленный советской школой за всё время её существования, использовать в своей практике лучшие образцы учебно-воспитательной работы мастеров педагогического труда. Не следует, однако, при этом механически переносить во все школы одни и те же методы и приёмы воспитания и обучения, не следует слепо копировать работу хотя бы и самых опытных учителей. Необходим творческий подход к использованию опыта, накопленного практическими работниками школ.

Важнейшей формой расширения идейно-политического и культурного кругозора учителя начальных классов и повышения его педагогической квалификации является самостоятельная работа над собой, заключающаяся в регулярном и систематическом чтении политической, педагогической и художественной литературы. Повседневная работа над собой даёт учителю возможность быть всегда на уровне тех требований, которые предъявляет к нему Советское государство. Учитель должен не только учить, но и сам постоянно учиться.

Обращаясь к учителям-орденоносцам, М. И. Калинин говорил: «Учитель отдаёт свою энергию, кровь, всё, что у него есть ценного, своим ученикам, народу. Но, товарищи, если сегодня, завтра, послезавтра вы будете отдавать всё, что у вас есть, и не будете при этом снова и снова пополнять свои знания, силы, энергию, так ведь у вас ничего не останется. Учитель с одной стороны отдаёт, а с другой стороны, как губка, впитывает в себя, берёт всё лучшее от народа, жизни, науки, и это лучшее снова отдаёт детям. И если советский учитель хочет быть настоящим передовым учителем и сегодня и завтра, то он всегда должен идти с самой передовой частью народа. В таком случае, как бы много он ни отдавал своим ученикам, но если

он питается, берёт самые лучшие черты, свойства у народа, то у него всегда будет избыток этих питательных соков для детворы»¹.

Лучшие советские учителя неустанно заботятся о своём идейном и культурном росте, систематически повышают свою педагогическую квалификацию.

Творческая инициатива учителя

От учителя советской школы требуется проявление творческой инициативы и пытливости, неустанное искание новых путей совершенствования учебно-воспитательной работы.

В учебно-воспитательной работе недопустимы шаблон, рутина, трусость мысли и слепое подражание. Самые замечательные методические разработки не в состоянии заменить учителю его творческой мысли, его педагогического мастерства и продуманных организованных усилий. В обучении и воспитании детей не может быть универсальных рецептов, рассчитанных на все случаи жизни. Методические разработки должны не связывать инициативу учителя, а помогать ему, ориентировать его, будить и направлять его мысль.

Учитель — не ремесленник, а мастер учебно-воспитательной работы, творец, инженер своего дела. Нельзя относиться к педагогической работе, как к ремеслу. Нужно думать, искать, проявлять инициативу и быть смелым в решении педагогических вопросов, выдвигаемых жизнью. Следует иметь в виду, что в школе нет и не может быть раз навсегда установленных приёмов и методов воспитания и обучения. Каждый приём и метод оказывается хорошим или плохим в зависимости от содержания обучения, особенностей учащихся, от конкретных условий, в которых протекает воспитание и обучение.

Учитель обучает и воспитывает детей самых разнообразных характеров, наклонностей, устремлений. У каждого школьника, наряду с особенностями его возраста, имеются свои психологические особенности в умственной деятельности, в характере и темпераменте. Знать особенности, присущие данному возрасту, ещё не значит знать каждого ученика в отдельности. Свообразие, присущее отдельной человеческой личности, обязывает учителя изучать индивидуальные особенности учащихся и учитывать их при решении конкретных вопросов учебной и воспитательной работы. Если в педагогической деятельности преобладает формализм и педантизм, то она становится скучной и однообразной; если же учитель не придерживается готовых штампов, а ищет новых методов и приёмов обучения и воспитания, то он испытывает чувство морального удовлетворения своей работой.

Следует иметь в виду, что педагогическая наука, организация и методика учебно-воспитательной работы постоянно развиваются и совершенствуются, и если учитель не будет следить за развитием педагогической науки, не будет искать и применять новые методы учебно-воспитательной работы, он быстро отстанет от жизни и не выполнит возложенных на него задач.

Любовь к детям и уважение к ним

Опыт лучших учителей показывает, что одним из основных источников их успеха в обучении и воспитании является любовь к детям, уважение к их

¹ М. И. Калинин, О коммунистическом воспитании и обучении, изд. АПН РСФСР, 1948, стр. 166.

личности. Эта любовь у лучших учителей обычно сочетается с высокой требовательностью к учащимся.

Замечательный советский педагог А. С. Макаренко в своём выступлении на собрании учителей Ленинграда и Ленинградской области говорил: «Моим основным принципом всегда было: как можно больше требования к человеку, но вместе с тем и как можно больше уважения к нему»¹. Лучшие учителя советской школы в своей воспитательной работе следуют этому принципу: они предъявляют учащимся посильные для них требования. В этих требованиях выражается уважение к учащимся, вера в их силы, так как чем больше уважаем мы человека, тем больше требуем от него.

Настоящая любовь к детям чужда всякой фальши и искусственной внешней ласковости. Учащиеся обычно с большим уважением относятся к учителям строгим, но справедливым. Мягкие, нетребовательные учителя, несмотря на свою приветливость и ласковость, очень часто не пользуются авторитетом.

Любовь и уважение к детям должны опираться на глубокое знание их, на понимание их внутреннего мира и психологии. Поэтому в учебно-воспитательной работе учителя огромное значение приобретает умение наблюдать и понимать учащихся. Опытные и вдумчивые учителя обычно начинают свою работу с внимательного изучения своего класса в целом и каждого ученика в отдельности.

Воспитывая детей в коллективе, советский учитель сочетает коллективную работу с классом с умелым индивидуальным подходом к отдельным детям, с чутким, внимательным отношением к каждому ученику.

В одной из своих статей А. М. Горький писал: «Детей должны воспитывать люди, которые по природе своей тяготеют к этому делу, требующему великой любви к ребятишкам, великого терпения и чуткой осторожности в обращении с будущими строителями нового мира». Настоящий учитель искренно любит детей и заботится об успехах и развитии каждого своего ученика. У такого учителя почти нет отсева учащихся, единичны случаи неуспеваемости и нарушения дисциплины.

Работа учителя с родителями учащихся

В условиях советского социалистического строя перед школой и семьёй стоят единые задачи — воспитание поколения, способного окончательно установить коммунизм. Поэтому тесная связь учителя с родителями учащихся является необходимым условием успешной работы школы. Лучшие советские учителя теснейшими узами связаны с населением. Общаясь с родителями учащихся, они дают им педагогические советы, ведут среди них пропаганду педагогических знаний и оказывают серьёзное влияние на воспитание детей в семье.

В Советской стране уважением и почётом обычно пользуется тот учитель, который не замыкается в стенах школы, а идёт в рабочую и колхозную семью, осуществляет и там свои функции воспитателя, свои обязанности большевистского агитатора и пропагандиста, проводника социалистической культуры. Народные массы обычно ценят и любят таких учителей. Родители учащихся интересуются успехами своих детей и обращаются к учителю за советом, за помощью, если встречаются с трудностями при воспитании своих детей.

¹ А. Макаренко, Избранные педагогические произведения, Учпедгиз, 1946, стр. 160.

Тесное общение учителя с родителями учащихся значительно облегчает его учебно-воспитательную работу.

Участие учителя в общественной жизни и работе

Советский учитель — это не только воспитатель подрастающего поколения, но и активный, непосредственный участник государственной и общественной жизни страны. Он служит своему народу не только тем, что обучает детей, но и тем, что проводит широкую общественную, культурно-политическую работу среди взрослого населения.

Долг учителя — передового гражданина страны социализма — требует от него высокой политической активности и повседневного участия в общественной жизни и работе.

Определяя задачи сельского учителя, М. И. Калинин указывал: «Надо, чтобы у крестьян было уважение к учителю, не только как к учителю, но и как к человеку. Имейте в виду, что это — политический вопрос. Это — глубоко политический вопрос. Если хотите, чтобы учительство заняло соответствующее ему положение, то проводите такую линию, чтобы учитель был беспристрастным, не боялся высказать свою точку зрения по тому или иному вопросу. При решении крестьянских вопросов, разумеется, учитель может помочь, поскольку он гражданин данной местности, поскольку он участвует во всей её экономической и политической жизни.

Главным же образом учитель может помочь крестьянину в культурной области»¹.

Сельский учитель — это не только советчик в колхозных делах, но прежде всего организатор культурной жизни, проводник социалистической культуры в колхозной деревне. Он должен ежедневно проводить культурную работу среди взрослого населения, разъяснять трудящимся политику большевистской партии и Советского государства и быть активным борцом против пережитков капитализма в сознании людей.

Общественную работу учителя не следует рассматривать в отрыве от его учебно-воспитательной работы. Учитель, не связанный с советской общественностью, не участвующий активно в общественной работе, не сможет выполнить своей почётной роли.

Тесная связь учителя со своим народом, активное участие в общественной жизни и работе помогут поднять ещё выше почётное звание учителя и сделают ещё значительнее его роль в подготовке активных и сознательных строителей коммунизма.

ЗАДАЧИ И СОДЕРЖАНИЕ НАЧАЛЬНОГО ОБУЧЕНИЯ

Цели и задачи начального обучения

В первых четырёх классах общеобразовательной школы детям даётся подготовка к дальнейшему обучению их в старших классах семилетней школы. В начальных классах закладывается прочная основа всестороннего развития детей и формирования их характера в духе коммунистической морали.

¹ М. И. Калинин, О коммунистическом воспитании и обучении, изд. АПН РСФСР, 1948, стр. 159.

Здесь дети получают элементарные знания о строе родного языка, а также навыки чтения и письма, имеющие огромное образовательное значение: овладение русским языком открывает учащимся доступ к сокровищнице науки и приобщает детей к культурной жизни своего народа.

Обучение счёту и решению арифметических задач в начальной школе является первой ступенью к познанию детьми количественных отношений между явлениями окружающего мира.

В первых четырёх классах школы дети получают конкретные представления и элементарные понятия о жизни природы и деятельности выдающихся её преобразователей (И. В. Мичурин, Т. Д. Лысенко и др.), первоначальные знания о прошлом и настоящем своей родины, о жизни и деятельности великих вождей трудящихся — Ленина и Сталина.

Вооружая учащихся элементарными знаниями о природе и человеческом обществе, школа систематически приучает детей рассматривать изучаемые явления не изолированно друг от друга, а во взаимной связи с другими явлениями, находить ближайшие материальные причины явлений, рассматривать явления в их развитии. Дети, изучая под руководством учителя предметы и явления окружающего мира, убеждаются в их материальности. На конкретных примерах детям показывается могущество человеческого знания, побеждающего стихийные силы природы и помогающего преобразовать природу на благо социалистического общества.

Задачи первоначального обучения не ограничиваются, однако, сообщением определённой суммы знаний. Школа систематически развивает любознательность детей, прививает им интерес и любовь к чтению, развивает их умственные способности.

Дети учатся наблюдать предметы и явления окружающего мира, находить в них сходство и различия, группировать предметы по характерным признакам, устанавливать простейшие связи между явлениями, делать выводы и обобщения из наблюдаемых фактов, составлять описания и давать определения.

Разнообразная умственная работа школьников младшего возраста способствует развитию их внимания, воображения, логического мышления и памяти.

В процессе обучения дети приобретают элементарные понятия о коммунистической морали. В доступной форме школа знакомит учащихся с преимуществами советского общественного и государственного строя перед капиталистическим, пробуждает и воспитывает у детей любовь к своей родине, ненависть к её врагам, чувство национальной гордости за свой великий народ.

С первых лет обучения у детей воспитывается сознание долга в учении и труде, дети приучаются бережно относиться к общественному имуществу, охранять природу. Школа воспитывает у детей уважение к коллективу, чувство дружбы, честности и правдивости, вежливости и внимания к людям.

Школа охраняет здоровье детей. Она создаёт нормальные условия для их физического развития, укрепляет их здоровье, развивает их физическую силу, ловкость, выносливость, общую работоспособность, закаливает их организм.

Одновременно с этим школа вооружает детей элементарными санитарно-гигиеническими знаниями и навыками и приучает их регулярно заниматься гимнастическими упражнениями. Дети учатся правильно сидеть, стоять, ходить, бегать, прыгать, выполнять простейшие гимнастические упражнения. В процессе игр, физических упражнений и спортивных занятий дети приобретают умение действовать в коллективе, выручать

товарищей, воспитывают в себе дисциплинированность, решительность и смелость.

В связи с обучением в школе проводятся различного рода практические занятия: дети приучаются к посильному для них труду, приобретают элементарные знания и навыки в работе с простейшими материалами — бумагой, картоном, тканью, деревом, учатся выращивать цветы и овощи, ухаживать за мелкими домашними животными.

Большое внимание в начальном обучении уделяется эстетическому воспитанию детей. Школа пробуждает у детей любовь к красотам родной природы, знакомит их с наиболее выдающимися и доступными для их понимания произведениями отечественного искусства.

Дети приобретают в школе элементарные знания и навыки рисования, пения, художественного чтения и драматизации.

Учебный план I — IV классов

Изложенные задачи начального обучения осуществляются в преподавании русского языка, арифметики, истории, географии, естествознания, пения и рисования. Кроме этих предметов, учебным планом предусматриваются в каждом классе специальные уроки физической подготовки.

История, география и естествознание как отдельные предметы преподаются лишь в IV классе. В первых же трёх классах по этим предметам сообщаются только некоторые первоначальные сведения на уроках русского языка в связи с чтением соответствующих статей и рассказов.

В первых трёх классах из числа часов, отведённых на русский язык, выделяется по 2 часа в неделю на ч и с т о п и с а н и е . В IV классе не предусмотрены отдельные уроки чистописания, но занятия по этому предмету систематически проводятся на уроках грамматики и правописания.

Русский язык в учебном плане первых четырёх классов школы занимает особое положение — он является центральным предметом. В I — III классах на него отводится больше половины учебного времени. В занятия по русскому языку входят: чтение, грамматика, правописание и развитие речи. При распределении учебного времени на эти разделы программы по русскому языку в первых трёх классах необходимо ежедневно отвести один урок на чтение. Это требование остаётся в силе и для IV класса, с той только разницей, что из общего числа учебных часов на русский язык, на уроки чтения отводится только три часа в неделю. Но эти часы дополняются систематическим классным чтением учебника на уроках истории, географии и естествознания.

Сетка учебных часов

Предметы	Количество часов								Всего годовых часов
	I класс		II класс		III класс		IV класс		
	недельных	годовых	недельных	годовых	недельных	годовых	недельных	годовых	
Русский язык	15	495	14	462	15	495	8	264	1716
Арифметика	6	198	7	231	6	198	7	231	858
История	—	—	—	—	—	—	3	99	99
География	—	—	—	—	—	—	—	82	82

Естествознание	—	—	—	—	—	—	3(2) ¹	83	83
Рисование	1	33	1	33	1	33	2(3)	33	132
Пение	1	33	1	33	1	33	1	33	132
Физическая подготовка	1	33	1	33	2	66	1 2	66	198
Итого	24	792	24	792	25	825	27	891	3300

На грамматику, правописание и развитие речи отводится всё остальное время, положенное по учебному плану на преподавание русского языка, за исключением I класса, где два часа в неделю отводятся на чтение детской литературы, на экскурсии и на проведение наблюдений над природой и пр. Чтение, грамматика и правописание, развитие речи в процессе обучения тесно связываются между собой, поэтому отдельные уроки по каждому из этих разделов планом не предусматриваются, но в расписании целесообразно выделить и уроки чтения, и уроки грамматики и правописания, и уроки развития речи.

В III и IV классах специальные уроки развития речи используются для упражнения детей в письме сочинений и изложений, не отрывая, однако, эти занятия от уроков грамматики и правописания. Таким образом, при правильном распределении учебного времени, предусмотренного планом на преподавание русского языка, учитель имеет возможность ежедневно заниматься с детьми чтением, грамматикой, правописанием и развитием речи.

Накопление у учащихся первоначальных представлений и понятий о явлениях и предметах окружающего их мира предполагает не только чтение соответствующих статей и рассказов, но и непосредственные наблюдения детей, различного рода экскурсии, предметные уроки и практические работы. Время на этого рода занятия должно быть предусмотрено учителем и выделено из общего бюджета учебных часов, отведённых для каждого класса. В I классе эти занятия, как сказано выше, проводятся в специально отведённые для этого часы. Во II и III классах для этой цели также необходимо предусмотреть один-два часа в неделю из числа часов, отведённых на русский язык. В IV классе экскурсии и различного рода практические занятия проводятся в часы, отведённые по учебному плану на преподавание естествознания, географии и истории (экскурсии проводятся главным образом в осенний и весенний периоды учебного года).

Из приведённой выше сетки учебного плана видно, что в I и II классах ежедневно проводится по 4 урока, в III классе один раз в неделю 5 уроков (желательно, чтобы это был второй или третий день недели), в IV классе дети занимаются 3 дня в неделю по 4 часа и 3 дня по 5 часов. В расписании необходимо чередовать эти дни.

Продолжительность урока — 45 минут; продолжительность перемен — 1-й, 3-й и 4-й — 10 минут, 2-й (большой) — 30 минут.

В I классе в первом полугодии, если позволяют условия, целесообразно уменьшить продолжительность урока на 10 минут, соответственно увеличив продолжительность перемен. При всех условиях продолжительность четвёртых уроков в I классе не должна превышать 35 минут.

Преподавание всех указанных в учебном плане учебных предметов является обязательным, ни один предмет не может быть заменён другим. На каждый учебный предмет учитель обязан в своей практической учебной работе отвести обусловленное в учебном плане количество времени,

¹ В скобках указано количество часов во втором полугодии

не уменьшая и не увеличивая его, строго руководствуясь указанными нормами недельных часов.

Русский язык

Основная задача первоначального обучения русскому языку заключается в том, чтобы научить детей сознательному, правильному, выразительному и беглому чтению, грамотному письму, вооружить их умением излагать свои мысли устно и письменно и дать им элементарные сведения по грамматике.

В успешном разрешении этой задачи особо важное значение имеет систематическая работа учителя над развитием речи детей. Развитие речи детей в начальном обучении является ведущим принципом обучения языку. К. Д. Ушинский в развитии «дара слова» детей видел первоочередную цель начальной школы. Хотя дети приходят в школу уже с умением говорить, однако речь их не организована, не осознана и недостаточна для того, чтобы стать средством обучения и средством широкого общения. Задача школы — развить речь детей, сделать её сознательным и послушным оружием мысли и общения.

Все разделы обучения русскому языку в I — IV классах — лексика и грамматика, чтение и письмо — должны способствовать развитию у детей навыков сознательного и свободного выражения своих мыслей средствами языка.

В результате начального обучения языку дети должны осознать членораздельность речи, такие её элементы, как звук, слово, предложение, изучить соединения предложений в одно связное целое, усвоить понятия о звуке, о значении слова и его частей, о частях речи и их формах, о предложении, о формах и составе предложений, о связной речи.

Обучение языку в I — IV классах строится концентрически. Основные понятия о звуке, слове, предложении и связной речи формируются у детей на протяжении всех четырёх лет обучения. Одновременно с этим развиваются навыки сознательного чтения и грамотного письма.

Рассмотрим содержание основных разделов программы по русскому языку.

В I классе дети практически знакомятся с понятиями из области фонетики: звук, буква, слог; учатся членить речь на слова, слоги и звуки; приобретают первоначальные знания о гласных и согласных, о твёрдых и мягких согласных, о шипящих.

Во II классе даются понятия о звонких и глухих согласных, об ударении, об ударных и безударных гласных. Дети осознают, что в живой речи звуки находятся в сочетаниях, что от положения их в слове зависит и их качество: они меняются. Гласные меняются в зависимости от того, стоят ли они в ударном слоге или в безударном, согласные — от

того, в соседстве с какими другими звуками они находятся (имеется в виду озвончение и оглушение звуков), находятся ли они в конце слова или в какой-либо другой его части. Дети в I и II классах должны усвоить, что в произношении различаются твёрдые и мягкие согласные, что обозначение их на письме имеет свои особенности. Мягкие согласные являются в русском языке особыми звуками, которые нередко определяют смысл слова (*рад — ряд, нос — нёс, лук — люк* и т. д.).

В III и IV классах знания детей о звуках углубляются; дети, например, узнают, что безударные гласные бывают не только в корне, но и в окончаниях, приставках, суффиксах.

К элементарным сведениям по фонетике тесно примыкают некоторые орфоэпические нормы: литературное произношение гласных и согласных в разных частях слова и соблюдение литературного ударения. С первых же шагов обучения русскому языку надо последовательно и настойчиво добиваться правильного произношения детьми слов, без искажения и смещения звуков, без грубых диалектных отклонений. Этой цели служат упражнения в анализе слов, разложение их на слоги и звуки и упражнения в синтезе частей слова, образование слов из звуков и слогов.

Обучая правильному произношению общеупотребительных двусложных и трёхсложных слов, учитель практически подводит учащихся уже в I классе к различению ударных гласных.

Во II классе тема об ударении приобретает особенно большое значение в связи с обучением правописанию безударных гласных в корне слова; поэтому работа над литературным произношением общеупотребительных слов с безударными гласными, звонкими и глухими, твёрдыми и мягкими согласными ещё более усиливается.

В III и IV классах развитие навыка литературного произношения соединяется с изучением частей речи. Дети учатся правильному произношению окончаний существительных, прилагательных, местоимений, глаголов.

Так же последовательно формируются у детей и понятия о слове. Слово многозначно, его значения познаются в связной речи. При всём многообразии значений слово всегда имеет какое-то одно основное значение, остальные рассматриваются как переносные. Учитель обращает внимание детей на это явление языка и, анализируя с ними живую речь, учит их выделять слова близкие и противоположные по значению и слова более общие по значению и менее общие.

В I классе детям даются первоначальные понятия о предмете и о словах, обозначающих предметы. Дети практически овладевают умением различать слова, к которым ставятся вопросы *кто?* или *что?* На этом этапе обучения дети приобретают элементарное умение относить слова к той или иной группе слов-понятий, имеющих более общее значение: мяч, кукла — игрушки; пальто, рубашка — одежда, и т. п. Это умение развивается и в дальнейшем, на протяжении всех четырёх классов, постепенно всё усложняясь и углубляясь.

Во II классе дети практически знакомятся с простейшими случаями многозначности слова (*дети идут, трамвай идет, часы идут*). Они учатся сознательно употреблять слово, подбирать к данному слову в связной речи другое слово сходного или противоположного значения.

Работа над многозначностью слова на более сложных примерах продолжается и в III и в IV классах.

В III классе учащиеся приобретают умение различать слова в прямом и переносном значении, они упражняются в различении слов сходного и противоположного значения, не только обозначающих предметы, но и признаки и действия, причём учитель должен добиваться того, чтобы дети умели пользоваться такими словами в собственной речи.

В IV классе переносное значение слова рассматривается уже как средство образности речи (простейшие случаи). Здесь важно добиться умения не только найти образное слово или выражение в тексте, не только понять его, но и воспользоваться им в своей речи. В IV же классе развивается умение устанавливать различие между близкими по значению словами (синонимами), выбирать наиболее подходящие слова для выражения мысли и чувства.

Слово, как известно, не только лексическое (словарное) явление, но и грамматическое. Слово распадается на составные значимые элементы:

корень, приставку, суффикс, окончание. Слово является какой-либо частью речи, оно так или иначе связывается с другими словами в предложении. Слово — член предложения. Эти грамматические сведения о слове сообщаются детям в элементарном виде уже во II классе.

Во II классе дети различают по вопросам и по значениям не только слова, обозначающие предметы, но и слова, обозначающие признаки и действия. Дети учатся различать и изменять названия предметов по числу их (один предмет — много предметов). Во II классе впервые даётся понятие о корне. Дети практически овладевают этим понятием, упражняясь в выделении корня в словах и в подборе однокоренных слов, начинающихся с корня (*вода, водичка, водица*), и с приставками (*уходить, приходить, заходить*), в подборе слов с разными корнями, но с одинаковой приставкой. Выясняется также понятие о приставке и предлоге, вырабатываются умения выделять предлог, выделять в слове приставку.

Сведения о составе слова (о корне и приставке) необходимы детям для усвоения правописания безударных гласных в корнях слов и слитного написания приставок. Эти сведения помогают также уточнять понимание значения слова. Дети узнают, что значимы не только слова в целом, но и каждая часть слова вносит свою долю в общее его значение.

Первоначальные знания о морфологическом составе слова, полученные детьми во II классе, расширяются и углубляются в старших классах школы.

В III классе детям даётся понятие об основе и окончании, о суффиксе, об образовании слов при помощи суффиксов и приставок, однокоренных слов изменением согласных в корне (*снег — снежок, рука — ручка*), об образовании слов путём сложения основ при помощи соединительной гласной *e* и *o* (*пешеход, паровоз*) — всё это является расширением и углублением первоначальных понятий, полученных детьми во II классе. Вместе с этими знаниями дети приобретают умение *найти* в слове окончание, корень, приставку, суффикс, *подобрать* однокоренные слова, осложнённые изменением звуков, суффиксами простейшего типа, приставками, *образовать* слова при помощи названных средств.

В IV классе морфологическому анализу подвергается ещё больший круг слов с чередованием согласных (*крик — кричу, друг — дружба, сухой — суша, писать — пишу*). Дети приобретают также умение образовывать от одной части речи другие части речи. Как знания, так и умения этого рода имеют большое значение для развития орфографического навыка в области правописания безударных гласных в корне, которые продолжают изучаться до IV класса включительно.

В III и IV классах дети получают понятия о существительном, прилагательном, числительном, глаголе и других частях речи. В основе этих знаний лежат первоначальные понятия о предмете, признаке и действии, полученные детьми в младших классах школы.

Об имени существительном дети узнают, что оно обозначает название предмета, что в понятие предмета входят вещи, люди, животные, явления природы и общества, отвлечённые понятия, что имена существительные могут обозначать одушевлённые и неодушевлённые предметы, могут быть именами собственными и нарицательными, что существительные изменяются по падежам, числам, имеют определённый род; дети знакомятся с типами склонения (1-е, 2-е, 3-е), с предлогами при именах существительных, с правилами правописания падежных окончаний. Однако всё это не только знания, но и умения: умение *разбирать* существительное по родам, падежам и числам, умение *склонять* и *употреблять* в правильной форме имена существительные всех трёх склонений, умение *образовать* существительные с определёнными суффиксами.

Имя прилагательное дети изучают также со стороны значения и формы. Они должны усвоить, что прилагательное — это название признака предмета, что оно изменяется по родам, числам и падежам в зависимости от существительного в предложении; должны уметь склонять и образовывать имена прилагательные посредством определённых суффиксов, выясняя их значение. На основе знаний об этой части речи учитель развивает у детей навыки правильного письма падежных и родовых окончаний.

О числительных дети узнают, что они подразделяются на количественные и порядковые, что те и другие склоняются.

Из местоимений дети усваивают личные и практически знакомятся с вопросительными местоимениями *кто, что, который, какой*.

Дети усваивают склонения этих частей речи и их правописание.

О глаголе учащиеся получают следующие знания: глагол и его значение; глаголы на *-ся*, лица и числа глагола, личные окончания, времена глагола: настоящее, прошедшее, будущее простое и сложное; 1-е и 2-е спряжения, неопределённая форма, повелительная форма, роль глагола в предложении. На основе знаний вырабатываются умения разбирать и изменять глаголы по лицам, числам, временам, а также навык писать правильно личные окончания, неопределённую и повелительную формы глагола, различать 1-е и 2-е спряжения путём сопоставления форм *-ут, -ют — е; ат, -ят — и*; умение образовать от глаголов без *-ся* глаголы с *-ся*, образовать от личной формы неопределённую и повелительную формы глагола.

В IV классе проходятся наречия, союз. Детям даются понятия о значении наречия (время, место, образ действия), его неизменяемости, образовании от прилагательных посредством суффикса *-о* (*быстро, хорошо*), слитном написании некоторых наиболее распространённых наречий. Дети овладевают умением отличать наречие от других частей речи, образовывать наречия, писать наречия указанных выше разрядов.

Здесь же выясняется роль союза для соединения слов и предложений. Учитель добивается умения отличать союз от предлога, соединять союзом однородные слова и предложения.

Роль предлога выясняется в связи с падежом и окончанием при прохождении имени существительного ещё в III классе. Из значений предлога берутся значения места и времени. Изучая предлоги, дети приобретают умение отличать их от приставок, употреблять нужный предлог с падежом в связной речи, определять падеж с предлогом, писать предлоги раздельно от изученных частей речи.

Изменения слов при изучении частей речи рассматриваются в связи с анализом сочетания слов в предложении. Однако из этого не следует делать вывод, что морфология занимает подчиненное положение по отношению к синтаксису: морфология, наравне с синтаксисом, является важнейшим разделом грамматики.

В содержании обучения языку в начальной школе большое значение имеет работа над предложением. Понятие о предложении в общей форме дается детям уже на первых порах обучения.

В младших классах дети знакомятся с повествовательными, вопросительными и восклицательными предложениями. Практически овладевая ими, дети уясняют роль предложения для выражения мысли, интонационную сторону предложения: повышение, понижение голоса, паузу. Связь слов в предложении и грамматическое изменение слов для выражения этой связи служат предметом изучения, начиная с младших классов. В начальных классах не ставится целью ознакомить детей с типами словосочетаний и средствами выражения связи членов словосочетаний (согласование, управление, примыкание, сочинение), однако, изучается связь между словами, обращается внимание на роль окончания для связной речи,

на изменение слов в целях создания связности речи, на склонение и спряжение и их роль в связной речи.

Кроме различения повествовательных, вопросительных и восклицательных предложений, учащиеся начальной школы должны уметь различать предложения нераспространённые и распространённые, простые и сложные. В программе не ставится целью достичь того, чтобы дети имели понятие о различных типах простых и сложных предложений: безличные, неопределённо-личные, сложно-сочинённые, сложно-подчинённые и пр., но необходимо добиваться сознательного умения детей строить распространённые личные предложения и сложные предложения элементарного типа (два предложения, соединённые некоторыми союзами и без союзов). По частоте употребления простые личные предложения являются самыми распространёнными и в языке взрослых и в языке детей, поэтому именно они и являются основным предметом синтаксических занятий в начальной школе. С сложным предложением дети знакомятся в IV классе.

Изучение сложного предложения обогащает речь детей. Оно развивает и совершенствует их первоначальные навыки в практическом использовании сложных предложений с целью достижения большей полноты и глубины устной и особенно письменной речи.

В начальных классах должны быть изучены как главные, так и второстепенные члены предложения. Необходимость прохождения темы о главных членах предложения вряд ли в настоящее время нуждается в обосновании. Спорным является вопрос о второстепенных членах предложения. Однако в целях развития активной мысли и речи детей нужно обращать внимание на значение второстепенных членов предложения. Важно, чтобы учащиеся понимали, что члены предложения выражают значения: места, времени, образа действия и т. д.

По годам обучения синтаксические сведения и умения распределяются таким образом. Ещё в букварный период дети практически работают над предложением, приобретая умения выделять предложение в речи, ответить, про кого или про что сказано, составить предложение на тему, данную учителем. В этот же период дети получают представление о предложении-вопросе, о предложении-ответе, о точке, вопросительном и восклицательном знаках. У детей вырабатывается умение отвечать на вопрос законченным предложением, различать предложения по интонации, произносить их с правильной интонацией («ответь», «спроси»).

В послебукварный период обращается внимание на связь слов в предложении в зависимости от вопроса, в частности, на связь слов, обозначающих признаки действия, со словами, обозначающими предмет; вырабатывается умение устанавливать эту связь между словами в предложении, умение замечать грубые ошибки в связи слов. Дети составляют повествовательные, восклицательные и вопросительные предложения в связи с чтением, наблюдениями над природой, беседами по картинкам, беседами на близкие им темы. Дети приобретают умение отвечать на вопрос (устно и письменно) полно, с использованием в ответе текста вопроса.

Понятие о том, что такое предложение, развивается в последующих классах. Во II классе это понятие получает более обобщённый характер и облекается в грамматическую терминологию; здесь даётся определение предложения как мысли, выраженной словами, вводятся термины: предложения повествовательные, восклицательные, вопросительные. Дети получают понятие о подлежащем, сказуемом, об их взаимосвязи, а также о связи других слов в предложении с подлежащим и сказуемым. На основе этих понятий вырабатывается умение составлять повествовательные, восклицательные, вопросительные предложения из трёх-пяти слов на тему, данную

учителем, умение найти в предложении подлежащее и сказуемое, записать предложение после разбора с учителем.

В III классе познания детей в области синтаксиса ещё более расширяются и углубляются. Вводятся термины: нераспространённые и распространённые предложения, главные и второстепенные члены предложения; рассматриваются способы связи между словами в предложении: окончания, предлоги, союзы (*а, и, но*), предложения с однородными членами (названиями предметов и действий). Дети должны уметь находить связь между словами в простом предложении, находить главные и второстепенные члены предложения, составлять простые предложения с главными и второстепенными членами.

В IV классе уточняется понятие второстепенных членов предложения, вводятся термины: определение, дополнение, обстоятельство; добавляются понятия: обращение (в начале предложения), сложное предложение, состоящее из двух предложений, соединённых без союзов и с союзами, прямая речь после слов автора. Одновременно идёт развитие умения распознавать соответствующие случаи в текстах, развитие умения строить предложения устно и письменно и ставить знаки препинания: запятую после обращения; запятую между двумя предложениями, составляющими одно сложное; двоеточие перед прямой речью.

Так постепенно развиваются синтаксические представления и понятия учащихся и на основе их вырабатываются практические умения строить соответствующие типы предложений устно и письменно, ставить в простейших случаях знаки препинания.

Основная задача обучения связной речи заключается в том, чтобы научить детей объединять свои отдельные мысли в более сложное целое, в рассказ, исходя из его темы. Эта задача в начальных классах решается чисто практически, путём систематических упражнений в устной и письменной речи. В процессе овладения навыком связной речи дети приобретают некоторые сведения о теме, о связи между мыслями, о мыслях главных и второстепенных, о плане, о рассказе, описании, рассуждении. Для того чтобы научить детей писать изложения и сочинения, надо, во-первых, расчленённо учить их каждому виду сочинения (рассказу, описанию, рассуждению и т. д.); во-вторых, учить делить сочинение на его элементы; в-третьих, учить располагать мысли по плану. Выбор видов сочинения определяется практически соображениями: за время обучения в начальной школе ребёнок должен научиться рассказывать, описывать хорошо известные несложные предметы и явления, уметь связно высказывать свои мысли, объяснять и защищать их.

Все эти умения развиваются постепенно из класса в класс. В до-букварный и букварный периоды дети составляют с помощью учителя устно небольшие рассказы из трёх-четырёх предложений по серии картинок или по одной сюжетной картинке на темы из своей жизни. В конце букварного периода дети учатся записывать эти рассказы. В этот же период дети приучаются слушать рассказ учителя, понимать его и передавать его содержание по вопросам.

В послебукварный период дети знакомятся с порядком изложения мыслей. Во втором полугодии они более самостоятельно составляют устные рассказы того же типа, что и в букварный период. Они должны уметь рассказывать о своих наблюдениях над природой; написать по вопросам рассказ из трёх-четырёх предложений, устно составленный с учителем; уметь слушать рассказ учителя и передавать его в целом после предварительной подготовки с учителем.

Во II классе вводится элементарное понятие о плане как средстве правильного и последовательного изложения мыслей. Здесь учащиеся приобретают умение рассказывать по плану, составленному с учителем, о пережитом, виденном, слышанном, рассказывать о проделанной в классе и дома работе, о проведённых наблюдениях. Одновременно с этим от детей требуется умение записать составленный с учителем план рассказа и написать по готовому плану небольшой (из четырёх-шести предложений) рассказ с предварительной устной подготовкой.

В III классе дети учатся самостоятельно составлять план своего рассказа (устного и письменного) с предварительной подготовкой материала для рассказа, устно и письменно составляют рассказы по сюжетным картинкам, по личным наблюдениям и воспоминаниям, по самостоятельному плану, составленному после разбора материала с учителем. Дети должны уметь составить устный и письменный рассказ с элементами описания при помощи учителя; устно описать предмет, данный в натуре или в изображении, по плану, составленному с учителем; рассказать о проделанной работе; составить письмо товарищу; передать рассказ учителя.

В IV классе дети должны уметь уже самостоятельно составлять простой план рассказа; пользуясь планом, рассказывать устно и письменно по картинке, по личным наблюдениям и воспоминаниям; составлять устные и письменные рассказы с элементами описания, описывать предметы, проведённый в классе опыт, составлять несложные инструкции к какому-либо действию (как сварить суп, как посадить картофель и т. д.). От учащихся IV класса требуется умение ясно выразить и доказать свою мысль, написать заметку в стенную газету, написать простую деловую бумагу: расписку, заявление, доверенность, объявление; уметь устно и письменно, подробно и сжато передать прочитанный учителем рассказ.

Так постепенно, от менее самостоятельных работ к более самостоятельным, идёт развитие у детей умения устно и письменно излагать свои мысли.

Развитие связной речи неотделимо от формирования у детей навыка сознательного чтения. Этот навык развивается, так же как и связная речь, постепенно. Нельзя сразу научить детей читать сознательно, правильно, плавно и выразительно любой текст. Учитель достигает этого постепенно.

В букварный период дети читают односложные, двусложные и трёхсложные слова, слова со слогами прямыми, обратными, закрытыми, слова со стечением согласных в конце, в начале и в середине слова, предлоги слитно с последующим словом. К концу этого периода дети овладевают навыком правильно и плавно читать и понимать небольшие лёгкие тексты.

В тот же период дети приобретают умения отвечать на вопросы к прочитанному, находить в тексте по заданию учителя предложения на ту или иную тему, слова и выражения, объяснять их, заучивать стихотворения со слов учителя, а затем и по книге, передавать содержание прочитанного после разбора с учителем.

Одновременно дети приобретают умения отличать по обложке букварь от задачника, находить страницу по картинке, различать верх, середину и низ страницы, находить в букваре материал для письма.

В послебукварный период обучения первоначальные навыки сознательного, правильного, плавного и неторопливого чтения продолжают развиваться. Дети читают целыми словами тексты, доступные для понимания и состоящие из коротких и несложных по структуре предложений с простыми двусложными и трёхсложными словами (слоговым чтением дети пользуются только при разборе более трудных слов). Одновременно вырабатывается навык выразительного чтения прочитанного и разобранного

с учителем текста: соблюдение интонации, точки, знаков вопросительного и восклицательного в соответствии с содержанием читаемого. Дело, однако, не сводится только к развитию навыка правильного чтения и сознательного восприятия текста: от учащихся требуется умение последовательно и правильно пересказывать текст после разбора его с учителем. В I классе дети должны уметь назвать действующих лиц рассказа и уметь прочитать рассказ по ролям после разбора с учителем. Если дети в предыдущий период заучивали стихотворение с голоса учителя, то теперь они заучивают его по книге после разбора с учителем.

Кроме того, продолжается развитие навыков пользоваться книгой: умение объяснить заглавие читаемого, назвать свои учебные книги по заглавиям на обложке и по автору, найти страницу по нумерации, выделить в тексте диалог (разговор) по внешнему виду, в учебнике найти упражнения, слова для справок, правила; прочитать и понять задания.

Уже в этот период начинает вырабатываться у детей навык самостоятельно читать лёгкие детские книжки и умение кратко передавать их содержание.

Во II классе в области чтения развиваются умения и навыки, заложенные в I классе. Вырабатывается навык сознательного, правильного, плавного, с соблюдением интонации, пауз и логического ударения, чтения небольших рассказов, стихотворений, басен (после разбора с учителем). Вместе с тем вырабатываются умения: а) читать про себя небольшие тексты с самостоятельным выполнением заданий учителя — ответить на вопросы по содержанию, найти слова и выражения, отражающие тот или иной момент рассказа, ту или иную мысль, назвать главных действующих лиц, придумать картинки, отражающие главные моменты рассказа и т. д.; б) разделить на части (под руководством учителя) маленький рассказ, самостоятельно озаглавить каждую часть; в) пересказать прочитанное в целом или выборочно.

Расширяются навыки детей в пользовании книгой. Ученик II класса должен уметь назвать автора, заглавие, передать содержание книги, прочитанной в порядке внеклассного чтения, пользоваться оглавлением в книге для чтения, в учебнике по русскому языку, найти главу рассказа по заданию учителя.

В III классе продолжается развитие сознательного, правильного, плавного, беглого чтения уже любого доступного текста. Дети должны уже самостоятельно читать тексты с соблюдением пауз, интонаций и логических ударений в соответствии со смыслом читаемого. От ученика III класса требуется умение читать про себя с последующим пересказом после однократного чтения, выборочно пересказывать подробно или кратко прочитанное вслух или про себя.

В порядке подготовки к составлению плана у учащихся III класса вырабатывается умение находить в тексте наиболее значимые отрывки, в которых отражается основная мысль, самостоятельно делить на части небольшие рассказы и озаглавливать каждую часть.

Учащиеся приобретают умения пользоваться сносками и подстрочным словарём в книге, определять содержание книги для внеклассного чтения по картинке на обложке, по иллюстрациям внутри книги, по заглавиям и оглавлению.

От ученика IV класса можно требовать беглого чтения незнакомого, но доступного текста, выразительного чтения с соблюдением необходимого темпа, пауз, интонации, передающих смысловые оттенки и эмоциональную окраску читаемого текста. В IV классе дети уже в состоянии определить основную мысль прочитанного, самостоятельно составить план

читаемых рассказов и статей, дать сжатый и подробный пересказ прочитанного, развить отдельные эпизоды, дополнить их, найти в прочитанном об-разные слова и отличить художественную речь от речи научно-популярных статей.

Навыки письма и правописания, так же как и другие навыки, развиваются постепенно. Учитель содействует их развитию систематическими упражнениями детей. При этом учитель всегда должен иметь в виду основную задачу: обучая письму и орфографии, развить у детей способность ясно и точно выражать свои мысли. Письменная речь так же, как и устная, служит целям общения. Чем правильнее и яснее пишет ученик, тем лучше владеет он этим средством общения.

В области правописания в букварный период обучения дети овладевают отдельным написанием значимых слов в предложении. Они должны научиться писать без пропуска, перестановки и замены букв в словах, кото-рые они уже научились читать, списывать и писать под диктовку слова, в которых написание не расходится с произношением, писать заглавную букву в начале предложения после точки, заглавную букву в именах людей, ставить точку в конце предложения.

В послебукварный период эти навыки письма получают дальнейшее своё развитие (дети в общем овладевают техникой письма). К концу года дети должны уметь писать заглавные буквы не только в именах, но и в фамилиях людей, и в кличках животных, уметь переносить слова по слогам, употреблять при письме точку.

Во II классе навыки письма совершенствуются. Дети учатся списывать целыми словами и короткими предложениями, писать под диктовку пред-ложения из четырёх-пяти слов, писать по памяти отдельные фразы.

В обучении правописанию во II классе большое место занимают безударные гласные в корнях двусложных и трёхсложных слов без приставок и с простейшими приставками, а также правописание глухих и звонких со-гласных в конце и середине слова. В этом классе дети впервые знакомятся с раздельным написанием предлогов и слитным правописанием приставок (в простейших случаях), знакомятся с разделительными *ъ* и *ь*, на протяже-нии всего года усваивают правописание некоторых слов (по списку) с не-проверяемыми безударными гласными, а также слов с удвоенными соглас-ными, с непроизносимыми согласными, научаются употреблять запятую перед *а* и перед *но*.

В III классе учащиеся приобретают навык списывать текст целыми соче-таниями слов, писать под диктовку предложения в пять-шесть слов после однократного чтения, писать по памяти коротенькие отрывки из двух-трёх предложений, а также выученные наизусть небольшие стихотворения.

В этом классе продолжается работа над правописанием безударных глас-ных в корнях слов, а также усваивается правописание безударных гласных в приставках и суффиксах (по списку). Продолжается развитие навыка пра-вописания звонких и глухих согласных и проходится правописание их в приставках. Кроме того, в III классе детьми изучаются следующие орфогра-фические темы: правописание соединительных гласных *о* и *е* в сложных словах, слитное написание приставок и раздельное написание предлогов, частица *не* перед глаголами, заглавная буква в именах собственных. Цен-тральной темой орфографии в III классе является правописание безударных падежных окончаний имён существительных в единственном и множе-ственном числе (правописание падежных окончаний существительных на *ии*, *ия*, *ие* изучается в IV классе). В III же классе усваивается правописа-ние имён существительных женского рода на *ь* (*дверь*, *мышь*). В связи с прохождением имён прилагательных усваивается правописание

падежных и родовых окончаний прилагательных. В связи с прохождением существительных и прилагательных усваивается правописание некоторых суффиксов.

В III классе, кроме того, даются навыки правописания глаголов, причём для обучения не берутся возвратные глаголы (с частицей *-ся*): *-шь, -т, -ть*.

В IV классе по орфографии проходятся следующие новые темы: приставки *без, воз, низ, раз*, количественные числительные, падежные окончания личных, вопросительных и указательных местоимений, предлоги перед местоимениями, личные окончания глаголов без *-ся* и с *-ся*, 1-е и 2-е спряжения (по 3-му лицу и по списку), неопределённая форма глагола в отличие от 3-го лица глаголов, повелительная форма глагола без *-ся* и с *-ся*, частица *не* с глаголами, наречия на *о* с безударными окончаниями и некоторые другие наречия (по списку).

В связи с прохождением синтаксиса в старших классах начальной школы дети усваивают постановку запятой и двоеточия в простейших случаях.

Расчлняя содержание обучения по русскому языку в начальной школе на разделы, не следует, однако, отрывать эти разделы друг от друга. В практической работе учителя на протяжении всего курса начального обучения русскому языку развитие речи, письмо, грамматика и чтение должны тесно переплетаться между собой.

Не следует забывать, что различные стороны языка находятся в органической связи между собой. Орфография отражает фонетический, морфологический и синтаксический строй нашего языка, и её нельзя усвоить без работы над связной речью, над изложением, сочинением.

Чтение теснейшим образом связано с развитием речи, с умением излагать прочитанное. Построение связной речи предполагает построение предложений и выбор слова; слово же не живёт вне предложения, в котором оно приобретает своё значение и форму. Звуки речи интересуют нас постольку, поскольку они находятся в слове, способствуют различению его значения и помогают разобраться в строе слова и в его обозначении на письме.

Арифметика

Основная задача начального обучения арифметике — научить детей счислению и решению задач в пределах, доступных для данного возраста. В раздел счисления входят понятия о целых числах и действиях над ними, а также первоначальные понятия о дробях и об основных действиях над ними. Целые числа — главное звено в содержании курса начальной арифметики. Область чисел, изучаемых в начальных классах, ограничивается первыми четырьмя классами — классами единиц, тысяч, миллионов и миллиардов.

Изучение чисел в младших классах начинается с формирования у детей понятия о каждом числе первого десятка. В I и II классах у детей формируются также понятия о десятичном составе чисел второго десятка и первой сотни.

В конце второго года обучения дети изучают образование, состав и счёт чисел до 1 000; в этом концентре при записи чисел дети получают понятие о поместном принципе в десятичной системе счисления.

В III классе область изучаемых чисел расширяется до класса миллионов включительно; здесь дети получают понятие о разрядах и классах числа. И, наконец, в IV классе к изученному прибавляется ещё класс миллиардов; дети усваивают соотношения между разрядными единицами и единицами классов, состав чисел из разрядов и классов, названия

и последовательность их, письменную нумерацию чисел любой величины в указанном пределе.

Изучение нумерации происходит в тесной связи с развитием понятия об арифметических действиях и их основных свойствах. Научить детей правильно, уверенно и сознательно производить над числами 4 арифметических действия устно и письменно — одна из главных задач начального обучения. Особенность работы начальной школы в области изучения арифметических действий состоит в том, что учащиеся получают первоначальные понятия о законах действий на основе овладения вычислительными приёмами. В каждом арифметическом действии эти понятия развиваются в строго определённом порядке.

Первоначальное понятие о сложении возникает у детей из счёта, путём присчитывания по единице. По мере возрастания чисел способ присчитывания по единице уступает место другому способу: единицы прибавляемого числа дети соединяют в группы, которые присчитывают к данному числу одну за другой.

Уже в пределах первого десятка дети практически овладевают способом перестановки слагаемых, заменяя прибавление большего числа к меньшему более лёгким и скорым способом прибавления меньшего числа к большему.

Так, постепенно, в I и II классах при изучении как первого и второго десятков, так и первой сотни в устном счёте дети практически усваивают те вычислительные приёмы сложения, в которых находят своё выражение переместительный и сочетательный законы сложения: «при перестановке слагаемых сумма не изменяется»; «вместо того, чтобы к числу прибавить сумму чисел, можно эти числа прибавить одно за другим».

На основе этих законов в III классе учащиеся усваивают письменный приём сложения многозначных чисел, где сложение многозначных чисел приводится к сложению их разрядных единиц.

Из сложения возникает понятие умножения. Уже в пределе второго десятка сложение равных слагаемых заменяется умножением. Первоначальный приём умножения представляет собой повторное сложение. Но по мере возрастания множимого и множителя во II классе повторное сложение уступает своё место сокращённым приёмам. Так, уже в табличном умножении применяется распределительный закон умножения $(8 \times 7) = (8 \times 5) + (8 \times 2) = 56$. Но наиболее постоянное и регулярное применение этот закон получает во внетабличном умножении двузначного числа на однозначное и однозначного числа на двузначное $(28 \times 3) = (20 \times 3) + (8 \times 3) = 84$.

При изучении таблицы умножения широко применяется перестановка сомножителей. Переместительное свойство произведения используется и в случаях умножения однозначного числа на двузначное.

Наконец, при умножении однозначного числа на круглые десятки учащиеся знакомятся с вычислительным приёмом, основанным на использовании сочетательного свойства умножения $(2 \times 40) = (2 \times 4 \times 10) = 80$.

Понятие вычитания также первоначально формируется из практического приёма — отсчитывания по единице, основанного на знании счёта. Отсчитываемые единицы затем соединяются в группы. Во втором десятке и далее, при изучении сотни, приём отсчитывания заменяется поразрядным вычитанием:

$$68 - 23 = (60 + 8) - (20 + 3) = (60 - 20) + (8 - 3) = 40 + 5 = 45, \text{ или}$$

$$82 - 35 = 82 - (30 + 5) = 82 - 30 - 5 = 52 - 5 = 47.$$

В III классе приём поразрядного вычитания распространяется на письменное вычитание многозначных чисел.

Уже в I классе дети подвоятся к пониманию связи вычитания со сложением и приучаются пользоваться при вычитании сложением (из $15 - 7 = 8$,

так как $7 + 8 = 15$). В последующих классах понимание соотношения вычитания со сложением углубляется, и к V классу у детей складывается отчётливое приятие о вычитании как о действии, обратном сложению.

Понятие деления, как самого сложного действия, складывается медленно и постепенно. В I классе у детей формируется понятие деления числа на равные части. Первоначальный вычислительный приём деления — это приём раздачи предметов по одному. Вслед за этим раскрывается связь между делением на равные части и умножением, и эта связь используется для нахождения частного («12 разделить на 3 равные части, будет по 4, потому что если 3 раза взять по 4, получится 12»).

Во II классе дети приобретают понятие о делении по содержанию.

В этом периоде обучения оба вида деления выступают в сознании детей как особые действия. Каждый вид деления имеет здесь свою терминологию: деление по содержанию — 24 разделить по 6, будет 4 (раза); деление на части — 24 разделить на 6 равных частей, получится по 4 (в каждой части).

Процесс обобщения этих понятий совершается медленно и более или менее оформляется в конце второго года обучения. Работа над обобщением этих двух видов деления продолжается и в старших классах.

Изучая во II классе внетабличное деление в пределе 100, дети в некоторых случаях разбивают делимое на слагаемые ($72 : 4 = (40 : 4) + (32 : 4) = 10 + 8 = 18$).

В III классе к этому приёму присоединяется ещё приём последовательного деления на сомножители делителя (например, $180 : 30 = 180 : 3 : 10$).

Таким образом, дети практически подходят к осознанию свойств деления: для того чтобы разделить сумму чисел на данное число, можно разделить каждое слагаемое и полученные частные сложить; для того чтобы разделить число на произведение двух чисел, можно это число разделить на первый сомножитель, затем полученное частное разделить на второй сомножитель.

В III классе на основе этих свойств и определения деления, как действия, обратного умножению, учащиеся усваивают механизм письменного деления многозначных чисел.

В IV классе навыки письменных вычислений укрепляются и расширяются в связи с изучением действий над числами любой величины.

Формирование понятий об арифметических действиях заканчивается изучением простейших случаев изменения результатов действий в зависимости от изменения данных.

Наряду с обучением счислению и в тесной связи с ним в начальных классах большое внимание уделяется обучению решению задач.

Решая задачи, дети знакомятся с количественными соотношениями и способами изменения величин и чисел, получают элементарное представление о функциональной зависимости между величинами, позволяющей вычислять значение одной из величин по данным значениям двух других величин.

Решение задач содействует развитию логического мышления детей и вместе с этим вооружает их умением разрешать жизненные практические вопросы, требующие расчётов и вычислений.

Выполнение арифметических действий при решении задач способствует закреплению вычислительных навыков.

Из количественных соотношений, изучаемых в курсе элементарной практической арифметики, по степени важности и повторяемости в жизни первое место занимают те соотношения, которые существуют между целым

и его частями. С этими соотношениями приходится сталкиваться на каждом шагу. Они отличаются различной степенью сложности — от очень простых и очевидных до весьма сложных. С простейшими соотношениями частей и целого дети встречаются тогда, когда по данным частям некоторого целого требуется найти это целое или когда требуется по данной одной части целого, численное значение которой известно, найти это целое, или когда целое делится на данное число равных частей. В более сложном виде это соотношение выступает в тех случаях, когда от целого требуется найти его часть при данном отношении этой части к целому и когда целое приходится делить на части пропорционально данным числам.

Практическое и научное значение умения разбираться в этом вопросе очевидно и бесспорно. Такое умение даёт путь решения задач, в которых эти соотношения конкретизируются на различных величинах.

Второе, с чем постоянно приходится сталкиваться в жизни, — это изменение величин (чисел) и определение отношений между ними.

К таким случаям следует отнести — увеличение и уменьшение величин (чисел) с помощью сложения и вычитания; увеличение и уменьшение величин с помощью умножения и деления; разностное сравнение двух значений величины; кратное сравнение двух значений величины; сопоставление разностного и кратного сравнения и совместное их применение.

В элементарной форме все эти понятия дети усваивают в первых двух классах начальной школы путём решения простых задач — задач в одно действие. На этих задачах учащиеся постепенно овладевают умением пользоваться арифметическими действиями, правильно выбирать и производить нужное действие в том или ином случае.

Главное же заключается в том., что при решении этих задач у детей создаются и закрепляются отчётливые представления о характере изменения величин и соотношения целого и его частей.

Количественные отношения познаются учащимися с неодинаковой лёгкостью. С некоторыми из них дети рано сталкиваются в практической жизни; с другими они знакомятся только в процессе школьного обучения. Например, сложение двух чисел, и обратная ему операция, а также деление величины на равные части знакомы детям из опыта их дошкольной жизни. Но с нахождением части от целого по заданному отношению этой части к целому дети обычно встречаются впервые только в школе.

Поэтому одни задачи требуют от детей большего напряжения мысли и творческого воображения, другие — меньшего. В соответствии с этим, задачи на соотношение между целым и его частями располагаются в следующей системе:

В I классе решаются задачи: на нахождение суммы (целого) по данным его частям (слагаемым); на нахождение уменьшаемого (целого) по данным его частям (остатку и вычитаемому); на нахождение остатка (части) по данной сумме (целому) и одному из слагаемых (части); на нахождение произведения (целого), составляемого из равных частей; на нахождение одной из равных частей путём деления целого на равные части.

Во II классе навыки решения названных видов простых задач закрепляются на решении составных задач и, кроме того, решаются задачи на нахождение вычитаемого (части) по данному уменьшаемому (целому) и остатку (части); на нахождение одной части от целого по данному целому и отношению к нему искомой части.

В III классе решаются задачи с значительно усложнённым соотношением целого и его частей, а именно: задачи на пропорциональное деление и задачи на неравное деление, когда: а) дана разность частей и б) дано кратное отношение частей.

И, наконец, в IV классе решается одна из наиболее трудных для детей простых задач в курсе начальной арифметики — задача на нахождение целого по данной его части и отношению этой части к целому.

Задачи, с помощью которых выясняются способы изменения величин, располагаются в следующем порядке: задачи на увеличение и уменьшение числа на несколько единиц; задачи на разностное сравнение двух чисел; задачи на увеличение и уменьшение числа в несколько раз; задачи на кратное сравнение двух чисел.

Первая разновидность этих задач входит в курс I класса, остальные — во II класс с последующим закреплением их в III и IV классах.

Задачи на соотношение частей и целого, а также на изменение величин группируются в младших классах вокруг изучения четырёх арифметических действий. Последовательность этих действий всецело определяет собой систему расположения задач в I и II классах. В старших же классах система в расположении задач зависит не только от порядка следования арифметических действий, но и от сложности способов решения, от сложности тех рассуждений, которыми сопровождается решение задачи.

Вторая цель решения задач — ознакомление детей с элементарными функциональными зависимостями величин.

Сначала дети знакомятся с пропорциональной зависимостью величин. Для этой цели отбираются задачи с такими пропорциональными величинами, которые имеют наиболее важное практическое значение и которые отчасти знакомы детям из их жизненного опыта. К таковым относятся: цена, количество, стоимость; время, скорость, путь; производительность труда в единицу времени, время, общая продуктивность труда; весовая единица, количество весовых единиц, общий вес; урожай с единицы площади, площадь, общий урожай.

Закономерности, обнаруженные и изученные на этих величинах, могут быть легко перенесены и на другие жизненные явления, с другими величинами.

Впервые ребёнок получает достаточно отчётливое представление о пропорциональной зависимости величин на решении задач способом приведения к единице, что входит в программу II класса. Это представление расширяется при решении задач на пропорциональное деление в III классе. Особенно ярко подчёркивается пропорциональная зависимость величин в задачах на простое тройное правило, решаемых способом отношений. И, наконец, формированию конкретных представлений о пропорциональной зависимости величин способствуют задачи на сложное тройное правило, решаемые в IV классе.

В задачах этого типа учащийся встречается с зависимостью данной величины не от одной, а от двух других величин. Здесь происходит совместное рассмотрение нескольких пропорциональных величин.

В I — IV классах в элементарной форме решаются задачи с направленными величинами. Из них особого внимания заслуживают задачи на встречное движение и движение в одном направлении, когда одно тело догоняет другое.

Наконец, среди арифметических задач имеются и такие задачи, при помощи которых дети подводятся к пониманию обратных отношений и к измерению целого в его долях. Это осуществляется в задачах, известных под названием задач на бассейны, на совместную работу и другие.

Решение задач, как указано выше, способствует развитию у детей логического мышления. Каждая задача, решаемая детьми, заставляет их думать, высказывать суждения, делать на основе их умозаключения.

Начиная с I класса, учащиеся пользуются анализом и синтезом в их простейшей форме. В последующих классах с введением более сложных задач, в особенности типовых задач, усложняется и форма аналитико-синтетического процесса мышления. Дети сталкиваются с новыми схемами рассуждений, с новыми типами умозаключений, которыми постепенно овладевают. У них вырабатывается способность не терять нити в рассуждениях, состоящих из длинной цепи умозаключений, воспитывается потребность в обосновании и доказательстве своих суждений, в установлении причинно-следственных связей между данными в задаче величинами. Этому способствуют особенно такие задачи, в которых дети вынуждены делать известные предположения и проследить, к каким действиям они приводят, сопоставлять полученное следствие с условием задачи и на основе сопоставления делать умозаключения. В некоторых задачах одно только сопоставление числовых данных приводит детей к обнаружению расхождений в величинах и к постановке вопроса, почему произошло такое расхождение, почему одна величина больше или меньше другой, почему именно эта величина больше и на столько-то больше. С вопроса «почему?» и начинается анализ задачи. Решение таких задач начинается в III классе и продолжается в IV. Сюда относятся задачи:

- 1) на нахождение неизвестного по данной разности двух значений величины (III класс);
- 2) решаемые способом исключения одной из величин (IV класс);
- 3) на нахождение неизвестного по разности, которая в свою очередь является искомой (IV класс);
- 4) решаемые способом замены одной величины другой (IV класс).

Сюда же примыкают задачи на нахождение двух чисел по их сумме и разности, по их сумме и кратному отношению.

Решение задачи требует совместной деятельности мышления и воображения. Для того чтобы решить задачу, необходимо с полной наглядностью представить себе ту ситуацию, которая дана в условии задачи. Это воспроизводящее (репродуцирующее) воображение.

Но для решения задачи нужна деятельность и творческого воображения.

Силой своего мышления и творческого воображения ребёнок разлагает целостную задачу на её составные элементы, на отдельные вопросы, чтобы затем, объединяя данные в задаче, подойти к решению её главного вопроса.

Это относится ко всякой задаче. Но среди задач есть и такие, решение которых требует особенно активной, особенно напряжённой деятельности воображения. Сюда относятся упомянутые выше задачи на нахождение неизвестного по разности, являющейся в свою очередь искомой величиной («Школьники поехали в экскурсию. Если их посадить в 3 автобуса, то 33 человека остаётся без мест. Если же посадить их в 4 автобуса, то останется 15 свободных мест. Сколько учеников поехало в экскурсию?»), задачи на движение тел вверх и вниз по течению реки и многие другие.

Очевидно, что эти и подобные им задачи невозможно решить, если не представить во всей конкретности те ситуации, которые в них даны.

Решение задач имеет и большое практическое значение. На решении задач дети учатся ориентироваться в практических вопросах, связанных с расчётами и вычислениями, разбираться в различных жизненных ситуациях, в которых участвуют число и мера.

Многие из тех задач, о которых говорилось выше, имеют прямое и самое непосредственное отношение к требованиям и запросам практической жизни. Обучаясь их решению, дети вооружаются ценными навыками и умениями практического характера. Когда учащиеся по данной цене и количеству вычисляют стоимость чего-либо, они приобретают такое умение,

которое им пригодится и в магазине, и на рынке, и всюду, где они могут встретиться с куплей-продажей. Когда учащиеся сельской школы по урожаю с единицы площади и по данной площади вычисляют общий урожай, то они готовятся к будущей практической деятельности в колхозе.

Однако такие задачи для подготовки детей к практической деятельности недостаточны, в них даётся детям всё готовым: и жизненная ситуация, и числовые данные, и характер связи между данными в задаче величинами. Учащиеся решают «стилизированные» задачи. Между тем жизнь ставит часто задачи в форме только одного вопроса, без указаний, какие величины участвуют в решении этого вопроса, каково численное значение этих величин. Например, «Сколько центнеров сена потребуется колхозу на зиму для прокорма скота?» Или: «Сколько стоят учебники и письменные принадлежности для ученика II класса?»

Для решения первой задачи нужно знать: количество скота, норму рациона (кормовой дачи), количество дней или месяцев в зимний период. Только при наличии таких данных задача может быть решена. Умение разобраться в создавшейся ситуации, определить все те факторы, которые в ней участвуют, в частности, правильно подобрать числовые данные и поставить их в связь между собой — всё это должно войти в круг тех умений, из которых складывается решение задачи. Дети только тогда установят связь готовых «стилизированных» задач с расчётами и вычислениями, производимыми в жизни, только тогда по-настоящему будут учиться ориентироваться в вопросах «жизненной арифметики», когда они будут поставлены перед необходимостью самим создавать «условия» задачи, когда задачи будут решаться с максимальным приближением к тем условиям, в которых их приходится решать в жизни.

В этих целях в каждом классе проводятся упражнения в решении практических задач-расчётов. Содержание этих задач берётся из окружающей жизни: для младших классов — из жизни своего класса, из личных потребностей, из жизни семьи; для старших — из общественной и хозяйственной жизни своего колхоза или своего окружения (в городе). Основным содержанием задач является вычисление стоимостей, количественный учёт производительности труда и времени, вычисление площадей, объёмов. Например:

1. Произвести расчёт стоимости:

а) школьного завтрака для отдельного ученика, для класса на данный промежуток времени (день, месяц, учебный год);

б) учебников и письменных принадлежностей для отдельного ученика, класса, школы;

в) детских журналов и газет, выписываемых для класса, школы; книг из школьной библиотеки;

г) денежных и материальных затрат, связанных с организацией праздников, оборудованием игр, украшением класса и школы, проведением дальних экскурсий, посещением детьми кино и театров и т. д.

2. Произвести расчёт времени, потребного ученику:

а) на выполнение дома школьных заданий;

б) на проведение работ на пришкольном участке, в саду, в огороде и пр.;

в) на выполнение работ в связи с участием детей в подготовке к празднику, в украшении класса и школы и др.

3. Произвести учёт производительности труда детей:

а) на пришкольном участке;

б) в домашнем хозяйстве;

в) в колхозе.

Решение этих задач связано с добыванием самими детьми необходимых сведений, числовых данных (цен, нормативов), с использованием этих данных для составления счетов и простеньких смет. Эта работа развивает самостоятельность и инициативу учащихся, обогащает их ценными сведениями практического характера.

Выше были охарактеризованы различные цели, преследуемые решением задач, и указаны типы задач, отвечающие этим целям. Следует, однако, иметь в виду, что в большинстве случаев на решении одной и той же задачи достигаются разные цели и достижение одной из целей способствует достижению другой.

В качестве обязательного раздела в начальное обучение арифметике входит измерение и элементы геометрии.

Дети изучают метрическую систему мер, а также меры времени и меры стоимости (денег). Меры изучаются в известной последовательности, начиная с I класса. На первое место выдвигаются такие меры, которые наиболее употребительны в жизни. Из мер длины — это метр и сантиметр; из мер веса — килограмм и грамм; из мер жидкостей — литр; из мер времени — сутки, час. При изучении каждой новой единицы измерения учитывается связь метрической системы мер с представлением детей о нумерации. В соответствии с этим сантиметр вводится тогда, когда изучается нумерация в пределе 100 ($1\text{ м} = 100\text{ см}$); грамм вводится тогда, когда изучается 1 000 ($1\text{ кг} = 1\,000\text{ г}$) и т. д. Усвоение полных таблиц мер приурочивается к изучению нумерации многозначных чисел.

Изучение мер тесно увязывается с измерением. После непосредственного и наглядного ознакомления с той или иной единицей измерения, последняя используется на практике путём упражнений в измерении. Единицами измерения длины измеряются расстояния, протяжённости предметов — их длина, ширина, высота. Единицами измерения веса производится взвешивание различных предметов. Единицы измерения ёмкости используются для определения вместимости различных сосудов и т. д.

Измерения — необходимое и важное звено в обучении арифметике. Школа должна вооружить детей хорошими измерительными навыками. Поэтому нужно возможно чаще упражнять детей в измерениях и вырабатывать у них навыки точного измерения, что в жизненной практике и особенно в технике имеет огромное значение.

В III классе изучаются таблицы метрических мер длины, веса и стоимости, а также раздробление и превращение этих мер. В IV классе изучаются действия над составными именованными числами — сначала с метрическими мерами, а потом с мерами времени.

В действия вводятся только двусоставные именованные числа, потому что в практике измерений на этой ступени обычно встречаются только такие числа. Материал располагается по принципу постепенного нарастания трудности, причём наиболее трудными считаются действия над теми составными именованными числами, которые при раздроблении их в меры низшего наименования (что требуется в некоторых случаях для производства действия над ними) дают числа с нулями в середине, например: $17\text{ км } 35\text{ м} = 17\,035\text{ м}$; $6\text{ г } 84\text{ кг} = 6\,084\text{ кг}$; $9\text{ кг } 26\text{ г} = 9\,026\text{ г}$; $16\text{ руб. } 4\text{ коп.} = 1\,604\text{ коп.}$ и т. д.

В IV классе изучаются квадратные и кубические меры. Изучение их связано с развитием у детей геометрических представлений.

В начальном обучении арифметике уделяется преимущественное внимание количественным соотношениям и числу, как основному орудью раскрытия этих отношений. Вместе с тем учащимся сообщаются и некоторые

знания о форме и величине предметов, о расстояниях и направлениях. Усваивая эти знания, дети учатся ориентироваться в пространстве, у них развиваются пространственные представления. Среди этих представлений большую роль играют представления о форме. Форм много, они отличаются большим разнообразием. Из этого множества в IV классе изучаются только наиболее элементарные и притом имеющие большое практическое значение, а именно: две формы плоскостей — прямоугольник и квадрат, и две формы геометрических тел — прямоугольный параллелепипед и куб. Свойства этих фигур и тел наиболее доступны пониманию учащихся.

Развитие представлений о величине предметов и расстояниях тесно и неразрывно связано с измерением — с изучением мер и единиц измерений, а также с процессом измерения. Изучение геометрического материала в начальных классах начинается с изучения прямой, отрезка прямой и углов. Далее рассматриваются фигуры — прямоугольник и квадрат. Заканчивается этот раздел ознакомлением детей с квадратными мерами и измерением площадей, имеющих форму квадрата и прямоугольника.

Вслед за этим происходит ознакомление учащихся с кубом и прямоугольным параллелепипедом, с основными свойствами этих тел и с кубическими мерами. Завершением этого раздела является измерение и вычисление объёма тел, имеющих форму куба и прямоугольного параллелепипеда.

При такой системе обеспечивается строго постепенное нарастание сложности изучаемого материала. По классам этот материал располагается следующим образом.

В I классе дети учатся измерять метром и сантиметром; получают первые представления о килограмме, литре и о мерах времени — неделе, сутках, часе; учатся определять по часам время с точностью до часа; знакомятся с монетами: 1, 2, 3, 5, 10, 15, 20 копеек.

Во II классе знание мер расширяется: из мер длины даётся знакомство с километром; производятся упражнения в измерении длины, ширины и высоты предметов метром и сантиметром. Из мер веса дети знакомятся с килограммом и граммом и упражняются во взвешивании, пользуясь этими мерами веса. Из мер времени даётся знакомство с мерами: год, месяц, неделя, сутки, час, минута — и производятся упражнения в определении по часам времени с точностью до минуты.

В III классе изученное в предыдущих классах дополняется новым и приводится в систему (изучаются таблицы мер длины, веса, ёмкости, времени). Измерения производятся не только метрами, но и более мелкими единицами измерений — дециметрами, сантиметрами и миллиметрами. Дети упражняются в измерениях не только в классе, но и на открытой местности.

В этом же классе даётся понятие о простом и составном именованном числе.

В IV классе изучается измерение площадей прямоугольных фигур и измерение объёма тел, имеющих форму прямоугольного параллелепипеда. Измерения проводятся как в классе, так и на открытой местности. Измерению площадей предшествует ознакомление с такими фигурами, как квадрат и прямоугольник. Измерению объёмов предшествует знакомство с основными свойствами куба и прямоугольного параллелепипеда. В этом же классе учащиеся приобретают навыки в действиях с составными именованными числами, выраженными как в метрических мерах, так и в мерах времени.

В начальных классах дети получают и некоторые знания о дробных числах. Знакомство с дробями расширяет у детей понятие числа. При этом дети приобретают знания, которые нужны в практической жизни, где

постоянно приходится сталкиваться со счётом не только целыми единицами, но и долями.

Опыт показал, что первоначальное знакомство с дробями целесообразно давать в III — IV классах. Сознательное изучение дробей возможно только после того, как хорошо усвоено понятие целого числа и действия над целыми числами. Хорошей предпосылкой для ясного понимания дробного числа является также знакомство с именованными числами.

Одним из мотивов введения понятия о доле в III классе является и то, что здесь приходится решать задачи на нахождение нескольких частей от числа (например, найти $\frac{3}{4}$ от 60; $\frac{7}{10}$ от 100 и т. д.).

Для лучшего уяснения учащимися сущности дробного числа — образования и происхождения дроби, преобразования дробных чисел — целесообразнее начинать знакомство с дробями с изучения долей: $\frac{1}{2}$, $\frac{1}{4}$, $\frac{1}{8}$, $\frac{1}{5}$, $\frac{1}{10}$, т. е. с изучения обыкновенных дробей. Эти доли легко получить, они конкретны, легко обозримы, находят частое применение в жизни в то время, как сотые и тысячные доли — мелкие доли — менее конкретны для ученика. Разумеется, что в начальной школе могут быть рассмотрены только сложение и вычитание дробей и притом только одноимённых и кратных с приведением дробей к общему знаменателю по соображению, без использования понятия о наименьшем кратном и наибольшем общем делителе, которые здесь не изучаются.

Такой сугубо краткий и элементарный курс обыкновенных дробей достаточен для того, чтобы дети могли получить самую общую ориентировку в новой для них разновидности чисел и перейти в дальнейшем к успешному изучению десятичных дробей.

Дроби изучаются в IV классе, но понятие о долях единицы — их образовании и записи — даётся уже в III классе в связи с решением задач на нахождение нескольких частей от числа.

Таким образом, программа по арифметике для I — IV классов состоит из нескольких разделов — счисление, решение задач, измерения и действия с составными именованными числами, элементарные понятия о дроби. Каждый из этих разделов имеет своё содержание и свои задачи, но вместе они составляют одно неразрывное целое и преследуют одну общую цель — ввести ребёнка в понимание количественных соотношений окружающей его действительности, вооружить его ценными для практической жизни навыками и умениями и развить его мышление.

В начальных классах пока нет чёткой дифференциации программы по отдельным разделам математики — арифметика, геометрия и др. Все получаемые учащимися сведения группируются здесь вокруг арифметики. Но в этом учебном предмете уже достаточно чётко выступают два орудия математического познания — число и мера, а также две стороны математического образования — количественные отношения и пространственные формы. Впереди идёт изучение числа как основного орудия, при помощи которого математика изучает и устанавливает количественные соотношения, а потом уже вводится и работа над развитием у детей пространственных представлений. Таким образом, программа по арифметике содержит в себе всё необходимое для того, чтобы дать учащимся основы математического образования и подготовить их к успешному усвоению курса математики в средней школе.

История

Познавая окружающее, дети знакомятся с жизнью. Они наблюдают существующие отношения между людьми, слушают разговоры взрослых о происходящих событиях и многими из них интересуются.

Проявление интереса к общественной жизни, стремление понять те или иные её стороны, желание узнать, как люди жили раньше, всегда ли было так, как теперь, — свидетельствует об очень раннем пробуждении исторических интересов у детей.

В первые годы обучения (II и III классы) эти интересы детей удовлетворяются на уроках объяснительного чтения и затем, в IV классе, — на занятиях по истории своей родины. Здесь закладываются основы исторического образования. При этом ставятся следующие задачи:

1. Дать детям понятие о том, что в жизни нет ничего неизменного, что всё меняется с течением времени, всё движется вперёд — на смену старому всегда приходит новое.

2. Познакомить детей в образных представлениях с наиболее важными историческими фактами и этапами исторического развития.

3. Положить начало формированию в сознании детей основных исторических понятий и помочь детям осознать доступные для них простейшие связи между историческими явлениями.

4. Подвести детей через знание прошлого к пониманию современности и научить их ценить достигнутое и завоёванное в итоге многовековой и героической борьбы народов.

5. Пробудить и воспитать у учащихся чувство беззаветной любви к своей родине и к своему народу, чувства горячего патриотизма и национальной гордости, присущие гражданам первой социалистической страны в мире, чувство ненависти ко всем врагам и угнетателям трудящихся.

Основные исторические понятия начинают складываться у детей уже в младших классах. На уроках чтения, в беседах с учителем, на экскурсиях дети узнают о том, что люди трудятся и трудом добывают всё необходимое для жизни — пищу, одежду, жилище и т. д. Постепенно учащиеся подводятся к выводам, что без труда жить нельзя, труд — это основа жизни, что в нашей стране все люди трудятся для общей пользы.

В III классе дети узнают, что люди не всегда трудились и жили так, как они живут сейчас, что жизнь людей меняется с течением времени. Теперь в нашей стране все люди трудятся, а в прошлом трудились не все — среди людей были трудящиеся и нетрудящиеся, одни трудились, нуждаясь во всём, а другие жили праздно и богато за счёт чужого труда. Так начинает складываться понятие о трудящихся и нетрудящихся людях, об угнетённых и угнетателях.

В IV классе эти понятия расширяются и углубляются. Дети узнают о жизни крестьян и рабочих в прошлом. В ярких картинах учитель рисует детям крепостное право. Дети знакомятся с условиями жизни и труда крепостных крестьян и с их борьбой за волю и землю против крепостников-землевладельцев (восстания Болотникова, Разина, Пугачёва). Рассказывая далее детям об отмене крепостного права, учитель на конкретных примерах показывает, как царь и помещики ограбили крестьян, как тяжела и беспросветна была жизнь крестьян и после отмены крепостного права. Безземелье и разорённость заставляли крестьянскую бедноту идти в кабалу к кулакам и помещикам или, теряя последние остатки хозяйства, уходить на заработки, превращаться в рабочих. Учитель описывает детям каторжные условия труда рабочих на капиталистической фабрике, их бесправие и тяжёлые условия существования. Так у детей постепенно формируется понятие

о том, кто такие крестьяне и кто такие рабочие и чем рабочие отличаются от крестьян.

Рассказывая детям о борьбе крестьян и рабочих против угнетателей, учитель даёт первоначальное понятие о классовой борьбе. Раскрывая постепенно это понятие, учитель на конкретных фактах показывает детям значение единства трудящихся в борьбе, значение союза рабочих и крестьян. Знакомя детей с тем или иным крестьянским восстанием, учитель подчёркивает, что крестьяне терпели поражение из-за своей неорганизованности, неосознанности цели в борьбе. И, наоборот, знакомя с эпизодами рабочего движения, стачками, восстаниями, он обращает внимание детей на организованность рабочих и ясное понимание ими целей борьбы. Эти противопоставления подводят детей к выводу, что для победы необходимо было, чтобы во главе крестьян стали рабочие. Но, знакомясь с первыми этапами революционного движения, например с революцией 1905 года, дети на конкретных примерах видят, что и рабочие без поддержки со стороны крестьян терпели поражения (солдаты, т. е. те же крестьяне, стреляли в рабочих 9 января 1905 г., подавляли декабрьское вооружённое восстание в Москве в том же году и т. п.).

Ярко освещая исторические факты классовой борьбы, учитель подводит детей к выводу, что крестьяне и рабочие могли победить, только объединившись и организовавшись для совместной борьбы. Этот вывод позволит детям понять величайшую роль Ленина, Сталина, роль большевистской партии в борьбе рабочих и крестьян против их угнетателей. Ленин, Сталин, большевистская партия явились организаторами рабочих и повели за собой крестьян. Благодаря этому трудящиеся победили в феврале 1917 г. и в Великой Октябрьской социалистической революции.

Представления обо всём этом, возникающие в сознании учащихся, должны послужить основой для последующего формирования понятий о первобытно-общинном строе, феодализме, капитализме, о буржуазной и пролетарской революциях, социализме, коммунизме.

Наряду с элементарными понятиями о классовой борьбе дети получают и некоторые представления о государстве. На конкретных примерах они видят организацию власти господствующего класса: князь и его дружина, боярско-дворянская власть в Русском государстве XV — XVII вв., власть дворян при Петре I, Екатерине II, Николае I, власть помещиков и буржуазии после отмены крепостного права и т. д.

Представления о государстве как организации насилия господствующего класса дети обычно получают при ознакомлении с подавлением народных движений, с казнями народных вождей, революционеров, жестокостями по отношению ко всем борцам за народное дело.

Осмысливая и обобщая факты, связанные с деятельностью государства князей, бояр, царя, помещиков и капиталистов, дети поймут, почему необходимо было уничтожить это государство, свергнуть власть угнетателей и установить власть рабочих и крестьян, т. е. создать государство самих трудящихся.

Учащиеся должны также понять, что Советское государство должно быть твёрдым, крепким и непреклонным в борьбе с врагами народа, с угнетателями, которые у нас уничтожены, но сохранились в других, капиталистических странах и с ненавистью смотрят на нашу свободную родину, постоянно мечта захватить и поработить её.

Так же последовательно, начиная с младших классов, у детей складывается и первоначальное понятие о родине. В III классе из ряда эпизодических рассказов, рисующих героические образы прошлого, дети

получают представление о том, как наш народ боролся за свою родину. В IV классе эти представления расширяются. Дети узнают о борьбе Киевской Руси против кочевников, о борьбе с немцами и шведами, с польскими захватчиками, об Отечественной войне 1812 года и т. д. Рассказывая о прошлом родины, учитель на конкретных примерах показывает детям единство русского народа с другими народами нашей страны в совместной борьбе против иностранных захватчиков (например, борьба украинцев и русских против польских панов в XVII в.; участие украинцев в войне со шведами при Петре I; действия белорусских партизан в Отечественной войне 1812 года и т. п.). Понятие о родине формируется в сознании детей как понятие о братской семье народов. Поэтому везде, где речь идёт о присоединении к царской России тех или иных народов или об их положении под властью царизма, внимание детей обращается на единение угнетённых народов с русским народом в борьбе против царизма, против русских и своих национальных угнетателей (например, участие народов Поволжья в восстаниях Болотникова, Разина, Пугачёва; участие азербайджанских, грузинских рабочих и рабочих других национальностей в революционной борьбе вместе с русским пролетариатом). Дети должны понять, какое огромное значение для победы революции в нашей стране имело единство народов царской России, сплотившихся вокруг великого русского народа.

В теме «Великая Отечественная война» на конкретных фактах учитель показывает детям нерушимость единства и дружбы братских народов и их непобедимость благодаря этому единству.

Сложное понятие о родине может быть усвоено детьми лишь в основных чертах. В элементарной, доступной форме дети получают, например, представления о многовековой борьбе нашего народа с отсталостью, о развитии его культуры, о роли нашей родины в мировой истории.

Учитель показывает детям на конкретных исторических фактах, что основной причиной отсталости России в XIX в. являлось крепостное право. Оно привело Россию к ослаблению и поражению в Крымской войне 1853 — 1856 гг.

После отмены крепостного права сохранились его пережитки, а следовательно, сохранилась и отсталость. Её результатом было поражение царской России в войне с Японией в 1904 — 1905 гг. и в первой мировой войне. Дети на конкретных фактах должны убедиться в том, что только Великая Октябрьская социалистическая революция в России уничтожила всякий гнёт в стране и тем самым обеспечила её быстрое развитие.

Знакомя детей с жизнью нашего народа под гнётом царизма, учитель показывает, что даже в самых тяжёлых условиях народ творил свою замечательную культуру. В момент наивысшего расцвета крепостничества, преодолевая все преграды, вышел из народной гущи величайший учёный М. В. Ломоносов. В период крепостнической отсталости страны, в первой половине XIX в., наша родина дала миру таких великих людей, как Пушкин и Глинка.

Говоря о культуре в условиях царской России, чрезвычайно важно показать детям недоступность народу научных знаний и культуры, массовую безграмотность населения, тяжёлые условия работы для учёных, художников, писателей в то время. Всё это освещается на конкретных примерах и в ярких картинах.

Осмысление этих фактов подведёт детей к пониманию огромного значения Великой Октябрьской социалистической революции, которая открыла невиданные до того ни в одной стране мира возможности для культурного роста народа.

Представление о роли нашей родины в мировой истории даётся также на конкретных фактах, в доступной для понимания детей форме. Так, яркое описание героической борьбы Руси против монголо-татарского ига поможет детям понять тот факт, что наш народ своей кровью спас Западную Европу от разорения и порабощения; Русь была завоёвана, но своим героическим сопротивлением она нанесла врагу такие неизлечимые раны, что у завоевателей нехватало сил для своего дальнейшего продвижения.

Дети узнают также, что наша родина нанесла сокрушительный удар немецким рыцарям и тем самым разрушила их захватнические планы.

Россия разбила мечты о господстве над миром у Карла XII и у Наполеона Бонапарта, завоевавшего почти всю Европу.

Наряду с этим надо показать детям, что наша родина дала миру много великих учёных, писателей, художников, музыкантов и — что самое ценное — дала величайших гениев человечества — Ленина и Сталина, которые повели наш народ к коммунизму и указали пути к новой жизни всем народам земного шара.

Детям должно быть ясно исключительное значение Великой Октябрьской социалистической революции и строительства социализма в СССР, как примера для трудящихся и угнетённых народов всех стран.

Наконец, дети увидят ведущую роль Советского Союза в разгроме фашизма, в освобождении человечества от фашистского рабства; они узнают о том, что всё прогрессивное и передовое человечество получило в лице СССР величайшую опору для своего развития и борьбы. СССР — путеводная звезда, маяк для трудящихся и угнетённых всего мира. К этому выводу необходимо подвести детей.

Раскрытие всех основных исторических понятий находит своё завершение в современности. Прослеживая основные этапы разностороннего исторического развития, дети подводятся к пониманию роли и значения социалистической революции и последующего социалистического строительства в нашей стране.

Таким образом, тема «Великая Октябрьская социалистическая революция» является узловым темой первоначальных занятий по истории. В этой теме дети узнают о победе трудящихся, о том, что трудящиеся сами стали хозяевами своей страны, хозяевами земли, фабрик, заводов и т. п., и вместе с тем труд стал свободным, трудящиеся перестали трудиться на хозяев, а стали трудиться на самих себя; они создали своё государство, государство трудящихся, братский союз народов СССР. Под руководством Ленина, Сталина, большевистской партии наш народ начал и продолжает строить новую, свободную жизнь.

Занятия по истории завершаются темами «Великая Отечественная война» и «СССР после войны». Учитель раскрывает содержание этих тем, опираясь на имеющиеся уже у детей исторические представления и понятия. Рассказывая о героизме Советской Армии и всего советского народа в годы войны и о торжестве победы, учитель последовательно подводит детей к выводу, что наш народ победил благодаря единству рабочих и крестьян, единству и дружбе народов СССР, сплотившихся вокруг коммунистической партии Ленина — Сталина. СССР, в отличие от царской России, отсталой и слабой, неоднократно терпевшей поражения из-за своей слабости, стал передовой страной благодаря строительству социализма. Наша родина оказалась настолько технически оснащённой и могучей, что смогла противостоять силам почти всей Европы и разгромить их.

На ярких примерах учитель показывает героический труд советского народа после войны и ведущую роль СССР в борьбе за демократию и мир во всём мире.

Так, изучая прошлое нашего народа, дети подводятся к пониманию современности, а в этом одна из важнейших задач преподавания истории. Учитель знакомит учащихся с яркими картинами социалистической стройки, сравнивает советскую действительность с жизнью трудящихся в прошлом, и дети начнут понимать преимущество советского строя, ценность завоевания Великой Октябрьской социалистической революции. Это, в свою очередь, будет способствовать воспитанию в них чувств советского патриотизма и национальной гордости.

Формирование в сознании учащихся перечисленных основных и ведущих понятий имеет исключительно большое познавательное и воспитательное значение. Проследивание всех исторических явлений не в отрыве друг от друга, но во взаимосвязи подведёт учащихся к пониманию некоторых простейших причинно-следственных связей в истории, к пониманию того, что жизнь людей не стоит на месте, но постепенно развивается, меняется, движется вперёд. Дети увидят и поймут, что каждый день поднимает наш народ всё выше и выше. «Мы сегодня не те, что были вчера, и завтра будем не те, что были сегодня. Мы уже не те русские, какими были до 1917 года. Русь у нас уже не та, и характер у нас не тот. Мы изменились и выросли вместе с теми величайшими преобразованиями, которые в корне изменили облик нашей страны» (Жданов).

Показать эти новые, высокие качества советских людей, показать наш народ не только сегодня, но заглянуть в его завтрашний день, помочь осветить прожектором путь вперёд — это указание товарища Жданова целиком относится к тем большим воспитательным задачам, которые стоят перед школой и осуществить которые поможет преподавание истории.

География

При изучении географии в младших классах ставится и разрешается задача вооружения учащихся знаниями о том, как природные условия влияют на хозяйственную деятельность людей и как труд человека преобразует природу.

Сообщая детям эти знания, следует на убедительных примерах показать грандиозную деятельность советского человека по преобразованию природы, дать представления о богатых природных ресурсах Советского Союза и о том, что только при советской власти природные богатства нашей страны начали по-настоящему изучаться и использоваться.

В царской России при господстве помещиков и капиталистов природные богатства использовались хищнически, исключительно в интересах эксплуататорских классов. В Советском Союзе неисчислимы природные богатства стали общенародным достоянием, опорой социалистического хозяйственного строительства, имеющего целью повышение жизненного уровня всех граждан Советского государства.

Для того чтобы дети смогли понять характер и огромные масштабы наших хозяйственных достижений, необходимо познакомить их с социалистическими стройками (если возможно, то показать стройки в процессе их созидания).

Географические знания о своей родине, сообщаемые в начальных классах в тесной связи с изучением её истории, имеют большое идейное, воспитательное и практическое значение. Они готовят учащихся к участию в социалистическом строительстве и воспитывают их в духе советского патриотизма. Однако успешное изучение географии своей родины, осознание учащимися географических явлений и разносторонней связи между ними возможно лишь при условии, если дети будут иметь

предварительную географическую подготовку. С этой целью на уроках объяснительного чтения детям даются некоторые понятия о географической среде и о хозяйственной деятельности в ней человека.

Читая статьи географического содержания, совершая экскурсии, рассматривая картины и иллюстрации, планы и карты, дети приобретают первоначальные понятия о жизни людей как в сельской местности, так и в городах, о формах земной поверхности, о воде на Земле, о погоде и климате, об ориентировке на местности, о плане и карте.

Город и село дети различают главным образом в связи с занятиями жителей. В городах живут рабочие и служащие, в сёлах — колхозники и служащие. Рабочие заняты в промышленности, колхозники ведут сельское хозяйство. Различие между промышленностью и сельским хозяйством разъясняется детям на конкретных примерах. Так, выращивание льна относится к сельскому хозяйству, изготовление же из льняных волокон пряжи и полотен — к промышленности. Разведение свиней — это отрасль сельского хозяйства, а изготовление на фабрике колбасных изделий из свиного мяса — это отрасль промышленного производства, и т. д.

Овладевая понятиями — город, село, рабочий, колхозник, промышленность, сельское хозяйство, дети вместе с тем знакомятся: 1) с картинами жизни колхоза, с назначением важнейших сельскохозяйственных угодий (поле, огород, луг, выгон, кустарник, лес), с сезонной последовательностью важнейших сельскохозяйственных работ (пахота, боронование, сев, жатва, молотба); 2) с картинами жизни большого города, с внешним обликом и внутренним устройством его фабрик и заводов.

Наряду с этим дети приобретают понятия о путях сообщения, о том, что населённые пункты соединяют: железные дороги (железные рельсы, укрепленные на деревянных шпалах, которые обычно лежат на насыпи), шоссе (дороги, имеющие искусственное покрытие — асфальтовое, бетонное, булыжное и т. п.), грунтовые дороги (не имеющие искусственного покрытия) и тропы (узкие дороги, по которым невозможно движение на колёсах).

Ознакомление с формами земной поверхности начинается с изучения небольших плоскостных участков: горизонтальные площадки, пологие склоны, крутые склоны, обрывы (крутые склоны отличаются от пологих тем, что на них нельзя въехать на автомобиле, телеге и т. п.).

От плоскостных участков земной поверхности дети переходят к ознакомлению с наиболее распространёнными на пришкольной местности формами микрорельефа (малого рельефа), например — холмами, оврагами.

В заключение дети рассматривают ближайшую равнину, узнают, что на равнине преобладают горизонтальные площадки, пологие склоны, а крутые склоны и обрывы встречаются редко.

Далее детям даётся понятие о горах — горных хребтах и вершинах, о долинах, расположенных между хребтами. В тесной связи с этим дети знакомятся с жизнью людей в горах и на равнинах.

Получая первоначальные знания о воде в природе, дети знакомятся с подземными водами, с источниками, как естественными выходами подземных вод, и колодцами, как сооружениями человека, предназначенными для добывания подземной воды.

Далее у детей формируются понятия о текучих водах — о ручьях и реках, которые отличаются своей длиной, шириной и глубиной; о стоячих водах — об озёрах, прудах, болотах, морях.

В связи с понятием о море, о морском берегу даются понятия — полуостров, перешеек, остров, пролив.

Ознакомление детей с понятиями источник, колодец, ручей, река и т. д. должно сопровождаться выяснением того значения, которое эти географические объекты имеют для народного хозяйства.

Понятия о погоде, о климате формируются в связи с наблюдениями над изменениями в природе, особенно в связи с чередованием времён года.

Весьма важно, чтобы наблюдения сезонных явлений во II и III классах сопровождались записью дат. Сопоставляя эти записи, дети заметят, с одной стороны, что погода разных лет различна, а с другой, что, несмотря на эти различия, записанные даты позволяют предвидеть, предсказать наступление того или иного сезонного явления в последующие годы.

Наряду с наблюдением местной погоды и местных сезонных явлений дети путём-чтения знакомятся с различными явлениями погоды и их значением для человека в других климатических районах нашей необъятной страны.

К понятиям, которыми дети овладевают в связи с ориентировкой на местности, относятся: линия горизонта, горизонт и стороны горизонта — восток, юг, запад, север, различаемые с помощью видимого движения солнца по небесному своду.

В III классе учащимся даётся понятие о плане, как о чертеже, на котором изображено место, занимаемое предметом. В связи с этим дети получают понятие о масштабе, как замене крупной меры малой и об условных знаках, позволяющих распознавать на плане предметы, имеющие одинаковую величину и форму. Далее дети знакомятся с топографическим планом.

Дети усваивают перечисленные понятия не путём заучивания словесных определений, данных в готовом виде, а в результате конкретных представлений, получаемых в процессе наблюдений над природой и работы с наглядными пособиями в классе.

Опираясь на эти представления, учитель подводит детей к выделению существенных признаков изучаемых предметов, явлений и вместе с тем к установлению связи между физико-географическими понятиями и понятиями хозяйственной деятельности человека. Так, объясняя детям, что реки имеют большое значение для нашего хозяйства, что они снабжают водой населённые пункты, являются местом рыбной ловли, представляют собой дешёвый вид транспорта (сплав и судоходство), помогают орошать засушливые земли и дают электрическую энергию, учитель в то же время показывает, как человек воздействует на «жизнь» рек: расчищает и углубляет их русла с помощью землечерпалок, выпрямляет извилины рек, строит защитные сооружения на речных берегах, чтобы предохранить населённые пункты от затопления, перегораживает реки мощными плотинами, создавая при этом огромные водохранилища, соединяет отдельные реки каналами в единую водотранспортную сеть, и т. д.

В III классе учащиеся не только получают первоначальные понятия о плане, но и учатся читать его. Для этого дети предварительно упражняются в определении направлений на местности, обозначении направлений на чертеже, в измерении расстояний на местности, обозначении измеренных расстояний на чертеже с помощью масштаба, в черчении и чтении простейших прямоугольных планов, в работе с топографическим планом.

На каждом из этих этапов дети упражняются в решении соответствующих задач.

В IV классе география вводится в качестве самостоятельного учебного предмета. В связи с этим значительно расширяется круг физико-географических представлений и понятий у детей, необходимых им для дальнейших занятий по географии в старших классах семилетней школы. В теме «Земной шар» дети изучают части света, океаны, тепловые пояса и подводятся к пониманию географического положения СССР.

В результате изучения второго раздела — «Краткий обзор СССР по физической карте» — дети должны не только знать пространственное размещение важнейших физико-географических объектов нашей родины, но также иметь о них образное представление. Так, например, попутно с рассмотрением на географической карте очертания и протяжённости морских и сухопутных границ СССР, дети читают или слушают рассказы учителя о транспортном и промышленном значении морей СССР, о жизни советских моряков, о бдительности и подвигах советских пограничников.

Затем детям даются представления и понятия о природных зонах СССР. При этом уделяется достаточное внимание элементам физической географии. Это соответствует постановлению СНК СССР и ЦК ВКП(б) от 16 мая 1934 г. «О преподавании географии в начальной и средней школе».

Зональное рассмотрение СССР, более чем какое-либо другое, позволяет отбирать доступный для детей географический материал и излагать его живо, занимательно, в виде небольших очерков.

При зональном изучении СССР дети имеют дело с весьма небольшим числом рассматриваемых территорий и потому сравнительно легко овладевают их характеристиками.

Наконец, зональное изучение СССР, вполне посильное для детей, позволяет показать им на конкретных примерах разносторонние географические связи, а именно: а) взаимодействие между природной средой и хозяйственной деятельностью человека; б) причинное отношение между отдельными физико-географическими элементами (например, между климатом и режимом рек, между климатом и растительностью и т. д.).

Заканчиваются занятия по географии в IV классе кратким политическим обзором СССР. В итоге прохождения этого раздела дети должны уметь показать на карте шестнадцать союзных республик, дать их сжатые характеристики, пользуясь тем фактическим материалом, который был изучен при прохождении природных зон.

Этот заключительный раздел программы позволяет детям осознать своё обширное и многонациональное отечество, как братский союз равноправных советских народов, вместе строящих коммунизм и вместе отражающих нападение врагов.

Естествознание

Задача первоначального обучения естествознанию — развить и углубить интерес детей к природе, привести в систему разрозненные впечатления, полученные ими до поступления в школу, обогатить их сознание конкретными и яркими образами, вооружить первоначальными знаниями о природе, необходимыми для изучения в старших классах курсов ботаники, зоологии, анатомии и физиологии человека.

Школа учит детей делать несложные обобщения на основе наблюдения отдельных предметов. Сравнивая предметы между собой, дети должны подмечать их сходство и различия и научиться группировать их по характерным признакам (например: берёза, липа, дуб — лиственные деревья; ель, сосна — хвойные деревья; яблоня, груша — плодовые деревья; крыжовник, смородина — ягодные кустарники и т. д.).

Изучая природу, дети должны узнать, что предметы природы не остаются неизменными: изменяется внешний вид леса, сада, поля по временам года, из семени вырастает растение, оно цветёт, из цветка образуется плод; гранит разрушается и превращается в песок и глину, а из них образуются новые камни — песчаник и глинистый сланец, и т. д. Все эти изменения происходят под влиянием естественных причин. Учитель должен помочь детям понять эти причины, осознать простейшие связи между явлениями.

На уроках естествознания учитель показывает детям, как человек, изучая природу, овладевает её силами и богатствами, как советские люди используют силы и богатства природы для социалистического строительства.

В доступной форме дети знакомятся с жизнью и деятельностью советских учёных — преобразователей природы — И. В. Мичурина и Т. Д. Лысенко и с достижениями героев труда — передовиков социалистического сельского хозяйства.

Показывая детям природу такой, какова она есть, школа закладывает прочное основание для воспитания у детей материалистического мировоззрения. Учителю нетрудно показать детям нелепость и вред различных суеверий и предрассудков, связанных с теми или иными явлениями природы.

Воспитание у детей любви к родине — важнейшая задача школы. Родина для ребёнка — это прежде всего тот уголок Земли, где он родился и живёт. Лес, цветущие сады и луга, серебристый ручей, звёздное небо и многие другие явления природы наполняют душу ребёнка радостными переживаниями, из которых рождается глубокая привязанность и горячая любовь к природе родины. Пробудить у детей любовь к родной природе — это значит положить прочное начало воспитанию у них патриотических чувств. Углублению этих чувств содействуют рассказы учителя о русских исследователях — преобразователях природы (Ломоносове, Павлове, Мичурине, Лысенко и других), о победах, одержанных над природой советскими людьми под руководством коммунистической партии.

В начальной школе дети знакомятся с наиболее доступными для них предметами и явлениями окружающей природы: с временами года, с землёй, водой, воздухом, с камнями и металлами, с культурными и дикими растениями, с домашними и дикими животными, строением и жизнью человеческого тела.

Прежде всего следует изучать предметы и явления природы, типичные для данной местности.

Однако некоторые камни, растения и животные должны знать все дети, в каких бы природных условиях ни находилась школа. Это те объекты природы, которые типичны для нашей страны. Так, например, все без исключения учащиеся должны знать рожь, пшеницу, картофель, подсолнечник, лён, хлопчатник, берёзу, ель, сосну, лошадь, корову, зайца, медведя, волка, белку и т. д.

В случае отсутствия их в окружающей местности, они не будут первыми растениями и животными, с которыми знакомятся дети, но познакомить детей с ними надо обязательно, хотя бы с помощью рисунков, коллекций и описаний.

Изучая разные объекты природы, дети учатся различать их и правильно описывать. Для этого они должны иметь правильные представления о некоторых свойствах предметов и уметь точно выражать их словами. Так,

например, дети должны уже в I классе знать цвета: красный, зелёный, синий, жёлтый, белый, чёрный; формы: круглый, как шар, трёхугольный, квадратный; величины и пространственные отношения: больше — меньше, шире — уже, глубже — мельче, выше — ниже, ближе — дальше; метр, сантиметр, килограмм, литр, час, сутки; различать вкусовые качества: сладкий, горький, солёный, кислый; характер поверхности: гладкий, скользкий, шероховатый.

Во II классе круг этих представлений расширяется. Дети дополнительно узнают цвета: оранжевый, фиолетовый, коричневый (бурый), серый, малиновый, голубой, розовый. Различают оттенки цветов: красноватый, светло-красный, тёмнокрасный, зеленоватый, светлозелёный, тёмнозелёный, сербристый, золотистый; знакомятся с формами: четырёхугольный, пятиугольный, шестиугольный, продолговатый и пр.

В последующих классах указанные представления закрепляются и уточняются. По мере надобности вводятся более сложные термины-понятия, например: шарообразный, овальный, цилиндрический и др.

В течение четырёх лет последовательно, начиная с первых шагов обучения, расширяется представление детей о временах года.

В I классе дети должны знать последовательность смены времён года и основные признаки каждого сезона.

Во II классе дети тоже наблюдают сезонные явления, но полнее и глубже. Вводится запись температуры по термометру. Отмечается самый короткий день зимой и дни осеннего и весеннего равноденствия.

Отмечается время замерзания водоёма, появления первого инея, выпадения первого снега, установления санного пути, производятся измерения глубины снежного покрова. Отмечается дата появления первых проталин, вскрытия реки и т. д.

Проводятся наблюдения за сезонными изменениями в жизни отдельных растений.

Отмечаются изменения в жизни животных: исчезновение и появление насекомых, отлёт и прилёт птиц, весенняя линька у животных, появление птенцов, первый день выгона стада и т. д.

В III классе наблюдения за погодой ещё более усложняются. В календаре отмечаются: температура воздуха, облачность, осадки, сила и направление ветра и, если есть возможность, — давление. Устанавливается связь между отдельными элементами погоды: направлением ветра и температурой, облачностью и осадками, между давлением и осадками и т. д. Проверяется правильность нескольких местных народных примет о погоде.

Проводятся более детальные наблюдения за развитием отдельных сельскохозяйственных растений, вычисляется продолжительность периода развития некоторых растений. Производится сопоставление сроков наступления сезонных явлений за ряд лет.

В IV классе наблюдения над погодой ведутся в связи с занятиями по географии.

На протяжении всех четырёх лет первоначального обучения дети знакомятся с предметами и явлениями неживой природы: водой, воздухом, камнями, металлами, почвой.

В I и во II классах о воде дети узнают, что она бывает в реках, прудах, колодцах. В реке вода всё время течёт, в пруду стоит неподвижно. Вода от мороза замерзает, превращается в лёд. Лёд твёрдый, скользкий, хрупкий, прозрачный. По льду можно кататься на коньках. Лёд плавает в воде — он легче воды. Лёд от тепла тает и превращается в воду. Летом из туч идёт дождь, зимой — снег. Снежинки имеют правильную форму. Снег белый. Неупотаннный снег рыхлый; утопанный — плотный. Снег защищает

от мороза посеянные осенью семена и всходы растений. Снег можно лепить во время оттепели. От тепла снег тает и превращается в воду.

В III классе дети узнают, откуда берётся вода в реках и ручьях, куда она девается. Получают первые представления о работе воды в природе.

В IV классе детям даётся понятие о воде как о жидкости, выясняются свойства воды. Сообщаются сведения об использовании силы воды и пара, об изобретателе паровой машины Ползунове.

Воздух для наблюдения детей менее доступен, чем вода. Поэтому сведения о воздухе в основном даются в IV классе. В предшествующих же классах (II и III) можно познакомить детей с ветром — его возникновением и работой.

В IV классе дети знакомятся с важнейшими физическими свойствами воздуха и с его составом, узнают об использовании силы ветра, о значении чистого воздуха для здоровья.

В этом классе детям даются первоначальные сведения об электричестве.

Полезные ископаемые, почва в основном изучаются в IV классе. Однако уже в I классе целесообразно познакомить детей со свойствами песка и глины. Во II и III классах желательно организовать сбор коллекций камней и металлов и научить детей различать по внешним признакам некоторые из них.

В этих же классах, в связи с работой по выращиванию растений, дети получают первоначальные сведения о почве: почва бывает песчаная, глинистая, чернозёмная, плотная и рыхлая. Для того чтобы на почве хорошо росли растения, её нужно тщательно обрабатывать и удобрять.

В IV классе изучаются важнейшие горные породы и металлы, систематизируются и углубляются знания о почве. Детям даётся элементарное понятие о плодородии почвы как её главном существенном признаке и о путях повышения плодородия, разработанных выдающимся учёным В. Р. Вильямсом.

С растениями дети начинают знакомиться уже в I классе. Они учатся различать по внешнему виду наиболее распространённые в данной местности деревья, кустарники и травянистые растения, указывать и называть у растений корни, стебель (ствол), ветки, листья, цветы и плоды. Дети узнают, как люди используют деревья; приобретают умение различать несколько комнатных растений, находить и указывать у них основные части, поливать их, стирать пыль с листьев.

Дети должны узнавать по внешнему виду семена некоторых овощных и цветочных растений (например, гороха, фасоли, бобов, настурции и др.), иметь представление о прорастании семени и развитии из него растения, научиться производить посев в ящики и на грядках и ухаживать за всходами.

Во II классе дети более детально знакомятся с овощными растениями, учатся различать у них основные части, практически знакомятся с техникой выращивания корнеплодов, картофеля и капусты; изучают несколько сорных растений. В этом же классе расширяются и углубляются полученные ранее детьми знания о растениях леса, знакомство их с садовыми растениями, умение различать эти растения по внешнему виду, показывать и называть у них главные части, ухаживать за ними. В связи с этим следует знакомить детей с приёмами И. В. Мичурина по выведению им новых сортов плодово-ягодных растений.

В III классе дети более детально знакомятся с культурными растениями, выращиваемыми в данной местности, — хлебными (рожь, пшеница, кукуруза и др.), кормовыми (клевер, турнепс и др.), техническими (лён, конопля, хлопчатник, сахарная свёкла и др.), овощными и садовыми; учатся выращивать рассаду помидоров и огурцов, пересаживать рассаду в грунт

и ухаживать за высаженными растениями. В доступной форме следует познакомить детей с опытами и достижениями Т. Д. Лысенко по выведению им новых сортов помидоров, картофеля и др.

В IV классе следует продолжить изучение растений, проводя его в связи с объяснительным чтением, развитием речи и особенно в связи с практическими работами на пришкольном участке. Надо познакомить детей с растениями местных ягодников и садов и расширить знания учащихся о том, как надо обрабатывать и удобрять почву для этих растений, как сажать землянику, ягодные кустарники, плодовые деревья, как ухаживать за ними.

В IV классе дети знакомятся также с растениями, которые не возделываются в местном сельском хозяйстве: рис, чай, лимон, мандарин, сахарный тростник, хлопок, финиковая и кокосовая пальмы.

При изучении растений на протяжении всех четырёх лет обучения следует подчёркивать мысль о том, что растения живые, что их жизнь и развитие невозможны без определённых условий, что изменяя эти условия, человек может влиять на рост и развитие растений в нужном ему направлении.

В I классе дети начинают знакомиться с наиболее распространёнными в данной местности домашними и дикими животными, учатся различать их по внешним признакам, узнают, чем питается данное животное, как спасается от врагов, какую пользу или вред приносит человеку.

При изучении животных дети должны сознательно усвоить следующие понятия: домашние животные, дикие животные, зимующие птицы, перелётные птицы, насекомые.

Во II классе продолжается ознакомление с домашними животными. Изучая огород, сад, лес, дети знакомятся не только с растениями, но и с животным миром этих угодий (жабы, синица, скворец, филин, дятел, белка, божья коровка, капустная белянка, боярышница, кольчатый шелкопряд, короед, майский жук и др.). При этом выясняется и становится детям понятной взаимосвязь животных и растений.

В конце года следует привести в систему знания детей о животных, полученные ими во II классе. Дети должны твёрдо усвоить, что животные — это не только звери, но и птицы, змеи, ящерицы, лягушки, рыбы, насекомые, черви. Все они живые — питаются, движутся, размножаются, чувствуют. Дети вспоминают, чем питаются различные животные, и делят их на растительноядных, хищных и всеядных. Среди всех этих групп животных есть полезные и вредные для человека. Первых надо охранять, а вторых уничтожать. Учитель обращает внимание детей на различные способы передвижения животных (бегают, прыгают, плавают, летают и т. д.), ставя их в связь со строением конечностей и средой обитания. Вспоминают важнейшие биологические особенности животных: как различные животные находят свою добычу, ловят её, как спасаются от врагов, как проводят зиму.

В III классе повторно рассматриваются некоторые домашние животные, изучавшиеся ранее (лошадь, корова, свинья, овца), и дополнительно изучаются домашние птицы (курица, утка, гусь) и пчела. При этом обращается внимание не только на биологические особенности животных, но и на организацию и достижения социалистического животноводства.

Из диких животных, дополнительно к ранее изученным, рассматривается уж, гадюка, ящерица, лягушка, карась, щука, жук-плавунец, дождевой червь, улитка, а также другие животные, распространённые в окружающей школе местности. Они изучаются в том же плане, как и во II классе, но большее внимание уделяется вопросам развития животных (развитие бабочки, пчелы, лягушки, цыплёнка).

В IV классе изучение животных продолжается в связи с объяснительным чтением. С помощью книг и наглядных пособий следует ознакомить детей с животными, обитающими в холодных и жарких странах, и не только с сухопутными, но и живущими в морях и океанах, обращая при этом внимание на особенности строения их тела, связанные с образом жизни и средой обитания этих животных.

Наряду с изучением растений и животных на протяжении всех четырёх лет проводится изучение человеческого тела в связи с работой по привитию детям санитарно-гигиенических навыков.

В I классе уточняется конкретное представление детей о частях тела человека, прививается навык правильной посадки за партой, дети усваивают указанные в программе правила личной гигиены.

Во II классе дети приобретают первоначальные понятия о питании, о сне, о пользовании воздухом, водой и солнцем; усваивают гигиенические навыки питания, навыки содержания в чистоте комнаты и класса, навыки личной гигиены, связанные со сном.

В III классе продолжается работа по изучению человеческого тела и охране здоровья. Детям даются элементарные знания о скелете, мышцах, важнейших внутренних органах и гигиене; о заразных (инфекционных) болезнях и мерах их предупреждения.

В IV классе расширяются знания о заразных и незаразных болезнях человека, о микробах, вызывающих болезни, о причинах распространения заразных болезней: заражение через прикосновение (чесотка), через пищу (брюшной тиф, холера, дизентерия), через выдыхаемый воздух (туберкулёз), путём попадания микробов в кровь (малярия, сыпной тиф). Дети узнают, что мухи, комары, вши являются распространителями заразных болезней, узнают о мерах борьбы с ними. Дети получают представления о том, как предупредить заболевание заразными болезнями и овладевают в связи с этим необходимыми навыками. Учащихся следует ознакомить с основными достижениями социалистического здравоохранения.

Рисование

Рисование в начальных классах имеет целью, как и другие предметы школьного обучения, дать детям всестороннее развитие.

Обучая детей основам изобразительной грамоты, учитель вместе с этим направляет своё внимание на развитие у них наблюдательности, понятий о предметах изображения и присущих им типичных особенностях.

В процессе обучения рисованию у детей развиваются пространственные представления.

Рисование является также одним из важнейших средств воспитания творческих способностей и художественного вкуса детей. Оно развивает у детей интерес к изобразительному искусству и любовь к художественной культуре своей родины.

В курс обучения рисованию в начальных классах входят: рисование с натуры, декоративное рисование (рисование узоров), рисование на темы и беседы об искусстве.

В I классе при рисовании с натуры вначале ставится задача развить у детей необходимое умение рассматривать предметы, формы которых при фронтальном положении представляют собой простейшую геометрическую фигуру (платок, рамка, книга, портфель, флаг и пр.), и передавать в рисунке форму и цвет этого предмета. Затем дети учатся изображать предметы, имеющие в фронтальном положении форму кольца. А в конце года

рисуют с натуры предметы смешанной формы (топор, лопату, палитру и пр.) и простейшие по форме листья растений.

Во II классе дети рисуют с натуры предметы, форма которых в обобщённом виде приближается к пятиугольнику, а также рисуют засушенные листья, имеющие одноцветную окраску и переходящую из одного цвета в другой (например — от зелёного к жёлтому). Во втором полугодии дети переходят к рисованию предметов, имеющих форму эллипсиса и овала (поднос, ручное зеркало и пр.), а также рисуют предметы, очертание которых состоит из сочетания изученных фигур (серп, гитара и пр.). В конце года дети рисуют с натуры бабочек, жуков и более сложные по форме листья.

Начиная с III класса, рисование предметов ведётся уже в полном смысле слова с натуры, с обязательным учётом точки зрения рисующего.

В этом классе даётся понятие о перспективе. Сначала дети знакомятся с перспективным изображением предметов квадратной и круглой форм, затем учатся передавать в перспективе предметы, ограниченные плоскостями (табуретку, чемодан и пр.), а также предметы цилиндрической и шаровидной формы (мяч, глобус, посуда, овощи, фрукты и пр.). С помощью светотени передают их объём.

В IV классе дети продолжают изучение основ перспективного изображения и передачи объёма. Сначала они рисуют с натуры геометрические тела, затем переходят к рисованию предметов конической формы (цветочного горшка, кофейника и пр.), а также предметов, форма которых состоит из сочетаний ранее изученных форм (кувшина, вазочки).

Обучение рисованию с натуры должно сопровождаться разнообразными упражнениями, развивающими технические навыки, глазомер, моторику руки, понимание симметрии, чувство ритма и соотношения между изображением и плоскостью листа.

Декоративное рисование проводится во всех начальных классах (I — IV). Оно включает два вида заданий: рисование узоров и упражнения технического характера. Роль и значение этой формы работы в общем процессе обучения рисованию чрезвычайно велики, в особенности в младших классах.

Особое значение декоративное рисование приобретает в развитии чувства цвета, поскольку перед детьми ставятся задачи на построение разнообразных цветовых сочетаний.

Рисование узоров в I и II классах основывается преимущественно на геометрических формах. Начиная со II класса, вводятся цветы и листья как элементы узора.

В I, II и III классах в содержание обучения рисованию входят специальные упражнения, вырабатывающие элементарные технические навыки: рисовать вертикальные и горизонтальные линии; от руки рисовать небольшие геометрические фигуры — круг, квадрат; делить линии на глаз пополам и на равные части; раскрасить по контуру рисунок, не выходя за его границы; закрыть ровно плоскость краской.

Рисование узоров необходимо поставить в связь с ознакомлением детей с образцами народного декоративного творчества: с вышивками, росписью посуды, резьбой по дереву и т. п., а также с образцами художественного оформления современной промышленной продукции (ткань, обои, керамика).

Рисование на темы имеет место также во всех начальных классах. Тематическое рисование проводится на уроках и в системе домашних заданий, с последующей проверкой работы в классе. Темы для этих работ тесно

связываются с учебным материалом по русскому языку, по истории, географии и другим предметам.

На протяжении всех четырёх лет обучения рисованию ведётся работа по шрифту и графическому оформлению лозунгов, плакатов, календаря погоды и пр.

Большое значение для художественного воспитания детей имеют беседы в связи с показом репродукций с лучших произведений живописи. Эти беседы должны воспитывать у детей интерес к изобразительному искусству, умение видеть художественное произведение и посылно разбираться в нём.

Пение

Значение музыки в начальном обучении и воспитании детей огромно. Своими особыми средствами она не только способствует художественному воспитанию детей, но и оказывает большое влияние на формирование их морального облика. Благодаря сильному эмоциональному воздействию музыка вызывает у детей определённое отношение к явлениям окружающей их жизни. Она способна пробудить и развить в них самые высокие, благородные чувства и стремления, свойственные советскому человеку. Но для того чтобы музыка могла воздействовать на детей, она должна быть для них близкой и понятной. Это достигается прежде всего тем, что дети сами включаются в музыкальную деятельность наиболее простым для них и естественным способом — через пение. Развитие певческих навыков является основной задачей музыкальной работы в начальной школе. Наряду с этим преследуются и другие задачи — у детей воспитывается музыкальный вкус, они учатся сознательно относиться к музыке, разбираться в музыкальных явлениях, доступных для их понимания.

В I классе дети узнают о том, что песни бывают разного характера: маршевые, плясовые, протяжные, колыбельные; быстрые, умеренные или медленные по темпу; плавные и отрывистые.

Наряду с этими общими первоначальными понятиями о песне дети приобретают и ряд практических знаний и умений, например: прямо стоять или сидеть, прямо держать голову, хорошо открывать рот, ясно произносить слова и т. д.

Дети знакомятся с записью нот на нотном стане, с скрипичным ключом, звукорядом, с названиями нот. Научаются различать по записи 5 звуков (до — соль первой октавы), различать, какие звуки длинные, какие — короткие (четверти и восьмые), понимать запись несложных примеров в указанном выше объёме и петь по ней.

Во II классе дети узнают новые песни. Они учатся петь «Гимн Советского Союза». В связи с этим им даётся понятие о музыке гимна (торжественная песня).

Дети учатся петь самые разнообразные песни — широкие, певучие, быстрые, подвижные. Они поют песни, требующие по содержанию и более разнообразного выразительного исполнения.

Во II классе учащиеся осваивают запись нот на нотном стане в пределах восьми звуков и практически знакомятся с длительностями нот.

В III классе репертуар песен значительно расширяется. Дети продолжают практически знакомиться с песнями советских композиторов, разучивают песни замечательных русских композиторов — Чайковского, Римского-Корсакова и других, поют народные песни: русские, белорусские, украинские.

Разнообразный характер песен в этом классе обусловлен использованием различных средств музыкальной выразительности: темпа, ритма, динамики и т. д.

В III классе учащиеся получают также понятие об одном из наиболее ярких средств музыкальной выразительности — о мажорном и минорном ладе.

В IV классе знание детей о музыке ещё более обогащается. Они знакомятся с рядом массовых песен советских композиторов. В этих песнях находят выражение мысли и чувства советского человека, его гордость за свою великую родину, его непоколебимая решимость бороться с врагами, его преданность вождю народов товарищу Сталину.

Наряду с этим поются и песни из жизни детей нашей страны, песни о чудесном настоящем и будущем наших школьников и пионеров, песни об их труде и отдыхе.

В IV классе учащиеся знакомятся с произведениями русской оперной классики.

Физическая подготовка

Содержание уроков по физической подготовке в начальной школе направлено на всестороннее физическое развитие детей, укрепление их здоровья, физическое закаливание и повышение общей работоспособности их организма. Вместе с этим уроки физической подготовки имеют целью развитие у детей нравственных и волевых качеств: сознательной дисциплины, коллективизма, решительности, смелости, мужества и самообладания.

В содержание уроков по физической подготовке, начиная с I класса, входят различного рода гимнастические упражнения, ходьба, равновесие и игры, с III класса, кроме того, вводится лыжная подготовка.

Проведение этих упражнений преследует определённые педагогические задачи, усложняющиеся от класса к классу.

В I классе начинается систематическая и вместе с тем осторожная работа над равномерным развитием всей мышечной системы ребёнка. Этой цели служат общеразвивающие гимнастические упражнения, а также Произвольное лазание по гимнастической стенке, переползание и лазание по наклонно поставленной гимнастической скамейке.

Наряду с этим ставится задача развить у детей навык производить движения в определённых направлениях и темпах и умение действовать в меняющейся обстановке, проявляя для этого необходимую ловкость и быстроту в движениях. Развитию этих навыков способствуют упражнения в бросании и ловле мяча, прыжки через длинную скакалку и игры.

Начиная с I класса, у детей воспитывается уверенность и самообладание (например, при выполнении упражнений в равновесии на высоте, в прыжках в глубину и высоту). В играх дети овладевают первоначальными навыками целенаправленных действий в коллективе, учатся преодолевать растерянность, неуверенность, а иногда и страх перед активными действиями, требуемыми правилами игры.

Во II классе продолжается работа над развитием мышечной системы в целом. Для этой цели так же, как и в I классе, используются общеразвивающие упражнения с элементами усилия, лазание по гимнастической стенке и скамейке. В этом классе ставится задача развития у детей навыка производить быстрые движения по сигналу, по команде, сочетать быстроту с ловкостью, особенно в изменяющейся обстановке. Развитие этих навыков

достигается в играх с бегом на скорость («кто быстрее») и о увёртыванием, в прыжках со скакалкой, в преодолении препятствий прыжками, перелазанием.

В связи с этим ставится задача развития у детей умения быстро ориентироваться в обстановке, преодолевать затруднения и препятствия в выполнении поставленной задачи и так же, как в I классе, обращается внимание на воспитание у детей способности преодолевать чувство страха при выполнении физических упражнений.

В играх, кроме задач, поставленных в I классе, выдвигается задача воспитания правильного понимания детьми своих обязанностей по отношению к товарищам, к коллективу, умения согласовывать свои действия с действиями небольшой группы и понимания важности выполнения правил игры.

В III классе, в связи с задачей развития мышечной системы, усиливаются упражнения для развития мышц туловища, обеспечивающих правильную осанку. Обращается большое внимание на сочетание силы с ловкостью и постепенное втягивание детей в выполнение упражнений на выносливость.

С этой целью вводятся: лазание с преодолением препятствий, поднятие и переноска грузов до 3 кг, перетягивание (сопротивление), прыжки в длину с места, а также чередование бега с ходьбой длительностью до 1 минуты, игры с бегом, передвижение на лыжах (на I — 1,5 км).

В упражнениях в равновесии, прыжках через короткую скакалку и в высоту с разбега, в играх с бегом и увёртыванием, в эстафетах с преодолением препятствий совершенствуется умение детей действовать в соответствии с меняющейся обстановкой, развиваются навыки быстрых движений в сочетании с ловкостью, решительностью и смелостью.

В III классе особое внимание обращается на воспитание у детей способности к волевому усилию, уверенности при принятии решений в играх и гимнастике.

В IV классе продолжается работа над общим развитием всей мышечной системы ребёнка. Совершенствуется умение детей применять силу в сочетании с ловкостью в различных условиях. Этому способствуют общеразвивающие упражнения с элементами усилия, упражнения, обеспечивающие правильную осанку, поднятие и переноска груза в 5 — 7 кг, лазание, преодоление препятствий, сопротивления.

В IV классе усиливается воспитание выносливости в смешанных передвижениях (бег в чередовании с ходьбой до 300 м, передвижение на лыжах 1,5 — 2 км), способность к усилиям при быстром беге (бег с внезапными остановками по сигналу, бег на скорость на расстоянии 40 — 50 м).

Так же, как и в предыдущих классах, большое внимание в IV классе уделяется развитию ловкости в движениях, быстроте реакции на различного рода команды и сигналы, а также воспитанию уверенности в своих силах и способности пойти на риск в интересах коллектива. Этим целям служат упражнения в равновесии на повышенной опоре, бег с преодолением препятствий, метание в цель, лазание по канату, командные игры.

При воспитании нравственных и волевых качеств обращается внимание на развитие у детей умения преодолевать затруднения, сознательно и целесообразно действовать в коллективе, в команде, проявлять готовность к взаимной выручке и подчинять личное начало общим задачам коллектива.

Большое место в содержании занятий по физическому воспитанию занимают подвижные игры. В I — II классах на уроке физического воспитания играм отводится до 70% времени, в III — IV классах — до 50%.

В первых двух классах на уроках физического воспитания применяются главным образом тематические игры. Детей этого возраста больше интересует фабула игры, чем её двигательное содержание. Однако движения в игре постепенно, по мере развития ребёнка, приобретают для него всё больший интерес. Старшие школьники увлекаются быстротой движения, ловкостью и силой. Поэтому, если для I и II классов рекомендуются тематические игры, с различного рода естественными движениями (ходьба, бег, прыжки), то для учащихся III и IV классов вводятся игры, требующие быстроты движения, ловкости, меткости (например, русская лапта и др.).

Гимнастика и подвижные игры, конечно, не могут полностью разрешить всех задач физического воспитания в начальной школе. Укрепление здоровья детей, закаливание, повышение уровня их физического развития и общей работоспособности организма достигаются не только физическими упражнениями и играми, но и всем режимом школы, воспитанием гигиенических навыков, организацией внеклассной работы по физическому воспитанию и правильной организацией врачебного контроля.

Большую роль в физическом воспитании детей младшего школьного возраста играют экскурсии и прогулки. Эти мероприятия обычно связываются с выполнением классных или внеклассных заданий в связи с объяснительным чтением или занятиями по естествознанию, географии и истории (в IV классе). Но вместе с этим их содержание дополняется определёнными видами физических упражнений (ходьба, игры, прыжки и пр.).

Однако гимнастика в системе всех мероприятий занимает центральное место, и поэтому от правильной постановки преподавания этого предмета в значительной мере зависит разрешение и общих задач физического воспитания детей.



ОСНОВЫ ОБУЧЕНИЯ



ОБЩИЕ ПСИХОЛОГИЧЕСКИЕ ПОНЯТИЯ И ЗАКОНОМЕРНОСТИ

Психика есть «высший продукт особым образом организованной материи»¹. Она является продуктом деятельности головного мозга и всей нашей нервной системы. Нервная система с её органами чувств даёт нам возможность вступать в связь с внешним миром.

Предметы и явления окружающего нас мира, а также общественные отношения людей отражаются в нашем сознании. Сознание человека возникло вместе с трудом, с использованием орудий воздействия на природу. Сознание развивалось в тесной связи с общественной трудовой деятельностью людей.

Труд развил такие качества человеческого ума, как мышление и воображение, которые дают человеку возможность предвидеть результаты его действий. Труд же выработал в человеке и волевые качества, способность направлять свою деятельность на достижение заранее поставленных целей. Общественно-трудовая жизнь человека наделила его высшими чувствами, возникшими и развившимися в процессе его общественных отношений. С научным и практическим познанием мира связаны интеллектуальные чувства человека, с созданием и восприятием произведений искусства — эстетические, с поведением в обществе — моральные.

Развитие личности ребёнка также происходит в непосредственной связи с его деятельностью. Для школьника главная его деятельность — это учение.

Лженаука педология, осуждённая постановлением ЦК ВКП(б) от 4 июля 1936 г. «О педологических извращениях в системе наркомпросов», утверждала, что ребёнок развивается как бы сам собою, в силу наследственности и непреодолимого влияния окружающей среды. Советская психология и педагогика устанавливают, что развитие ребёнка-школьника находится в прямой зависимости, во-первых, от содержания учебного материала, который отражается в сознании ученика; во-вторых, от того, как учитель организует и направляет деятельность школьника в процессе учения; и в-третьих, от того, как воздействует на сознание ученика и на его поведение школьный коллектив, семья и взрослые, в общении с которыми он живёт и действует.

Формы сознательной деятельности человека

Психика человека выражается в различных формах деятельности ума, чувств и воли. Эти формы деятельности называются психическими процессами. Таковы для умственной деятельности, направленной на познание мира, процессы ощущения и восприятия,

¹ Ленин, Соч., т. XIII, стр. 45.

памяти, мышления и воображения. К процессам воли относятся стремление, желание, хотение.

Весьма разнообразны чувства человека. Наряду с низшими чувствами, связанными с органической жизнью — питанием, защитой жизни организма и пр., человеку присущи и высшие чувства: интеллектуальные, моральные, эстетические.

Психические процессы представляют собой различные формы отражения действительности и протекают всегда в конкретной деятельности человека.

Человек воспринимает предметы и явления внешнего мира, а также осознаёт состояния своего организма, движения органов своего тела и его положение. Восприятие осуществляется в силу воздействия на нервную систему через органы чувств предметов внешнего мира, состояний организма, движений тела. В восприятии участвуют глаз, ухо, обонятельный аппарат, вкусовой, аппарат кожной чувствительности, мускульный, внутренней органической чувствительности. Они дают человеку ощущения — холода и тепла, цветов, музыкальных тонов, запахов, прикосновения, тяжести, собственных движений человека, голода или насыщения, и т. д. Следы от нервных возбуждений, вызванных воздействием на нервную систему предметов и явлений внешнего мира, а также наших органических состояний и движений сохраняются в нашем мозгу. Это даёт нам возможность воспроизводить то, что мы получили в восприятиях и ощущениях, и возобновлять это в памяти даже в том случае, когда эти воздействия внешнего мира уже исчезли.

Однако простым воспроизведением того, что было в конкретном опыте, сознание человека не ограничивается. Мы перерабатываем наш опыт, обобщаем воспринимаемые нами предметы и явления и образуем понятия. Так, например, мы можем говорить не о школе № 1 или № 17, а о школе вообще, не о яблоне в нашем саду, а о яблоне вообще и т. д. В нашем жизненном опыте мы замечаем связи, зависимости между предметами и явлениями действительности, а также результаты нашего воздействия на природу. Например, мы устанавливаем зависимость урожая картофеля от обработки почвы и выражаем это затем в суждении: урожай картофеля зависит от разрыхления почвы, от окуливания. Эта обобщающая и устанавливающая связь и отношения между предметами и явлениями мира деятельности сознания называется мышлением в строгом научно-психологическом смысле этого слова.

Для конкретного представления о том, чего мы не воспринимали непосредственно, например, для представления о географическом ландшафте местности, который мы не видели, о событии в историческом рассказе и т. д., нам нужна работа воображения. Деятельность творческого воображения нужна человеку и тогда, когда он намерен создать вещь, ранее им не виданную или вообще не существовавшую.

Жизнь наших чувств, или, как иначе их называют, эмоцией возникает в силу того, что человек не бесстрастно, не безразлично относится к тому, что он воспринимает, вспоминает или о чём он мыслит. Эмоции выражают отношение человека к вещам, людям, событиям и пр., положительное или отрицательное. Мы восхищаемся подвигами наших людей на фронте и в тылу, презираем шкурников и лодырей, любим нашу родину и ненавидим её врагов, и т. д. Даже самые простые впечатления — чистый или грязный стол, хорошо или плохо приготовленная пища и т. п. — вызывают в нас чувства удовольствия или неудовольствия.

Волевые процессы непосредственно связаны с нашей деятельностью. Для того чтобы проявить какую-либо деятельность, надо пережить стремление к ней; для того чтобы добиться чего-нибудь в жизни,

преодолевая препятствия и трудности, нужно сильно хотеть этого, нужно употребить усилия.

Особо в ряду психических процессов и свойств человеческой психики стоит деятельность внимания. Оно как бы пронизывает все формы нашего сознания. Отбирая благодаря вниманию в процессе восприятия только некоторые предметы и явления или их свойства, человек более отчётливо познаёт их. Включаясь в работу памяти, внимание помогает усвоению и припоминанию. Участвуя в разрешении задач и вопросов, требующих работы мышления, внимание помогает скорейшему их разрешению. Сопровождая проявление чувств, оно может усилить переживаемое чувство, если сосредоточивается на его предмете. Оно же помогает лучше выполнить работу, требующую физических действий.

Учителю всегда нужно помнить, что в каждый конкретный момент нашей жизни и деятельности все или почти все формы сознания выступают в тесной взаимосвязи, как различные стороны сознательной жизни человеческой личности.

В качестве примера проанализируем слушание детьми чтения или рассказа учителя. Этот процесс по преобладающему в нём моменту, по основному его характеру следует назвать восприятием. Но разве не требуется ученику делать волевое усилие, напрягать своё внимание, чтобы восприятие было ясным и отчётливым? Можно ли воспринимать, не понимая содержания того, что читается или рассказывается, не понимая значения слов, связи мыслей, т. е. без работы мышления? Можно ли понимать, не помня значения ранее усвоенных слов, т. е. не опираясь на память? Нередко ученику приходится представить себе то, о чём говорится в рассказе, но чего он никогда не видел. Значит, он должен воспользоваться своим воображением. И, наконец, доступность для понимания школьником того, что он слушает, вызовет у него чувство интеллектуального удовлетворения и, наоборот, трудный и непонятный рассказ будет вызывать неудовольствие, скуку. В литературно-художественном, историческом рассказе эмоции будут вызываться действиями лиц, о которых идёт речь: благородный поступок, героизм вызовут моральное удовлетворение, восхищение; подлость, измена пробудят негодование.

Таким образом, учитель, воздействуя на ученика, имеет дело со всей его личностью. Однако психические процессы в деятельности ученика не представляют собой слитного единства. В каждом отдельном проявлении личности ученика те или иные психические процессы могут протекать с большей или меньшей силой и иметь различное значение для его деятельности.

Для того чтобы целесообразно направлять эту деятельность, учителю нужно ясно представлять себе существенные признаки психических процессов и основные закономерности психической жизни.

Восприятие

Познавательная работа человека, как было сказано выше, начинается с восприятия предметов и явлений окружающей действительности.

В процессе обучения познание исходит также из восприятия, но организуемого и направляемого учителем. При этом обычно восприятие объектов изучения или их изображений сопровождается и дополняется объяснением учителя. Рассказ и объяснение учителя часто непосредственно являются источником познания. Для усвоения знаний требуется также восприятие учебного материала, заключённого в книге, — учебнике, хрестоматии. В процессе обучения восприятие осуществляется преимущественно через зрительные и слуховые ощущения. Когда учитель на уроке или на экскурсии знакомит детей непосредственно с предметом изучения, например,

с полезными ископаемыми, то, вместе со зрением, орудием познания являются также и осязательно-двигательные ощущения. В химических опытах образование некоторых веществ познаётся по запаху, т. е. при помощи обоняния. Экскурсия в лес или поле летом потребует участия всех органов чувств.

Одним из условий сознательного восприятия вообще, и в процессе обучения в частности, является подготовка к нему. Подготовка заключается в том, что в сознании ученика воспроизводятся знания, приобретённые им ранее и так или иначе связанные с тем, что предстоит ученику воспринять вновь.

В психологии влияние на восприятие наличного запаса знаний или представлений о предмете называется *апперцепцией*. Ею объясняется в значительной степени то, что один и тот же предмет или явление воспринимаются людьми, имеющими различный профессиональный опыт, по-разному. Апперцепция, или влияние запаса представлений на восприятие, у детей в известной мере определяет успешность восприятия учебного материала. Подготовить ученика к восприятию нового материала — это значит вызвать у него соответствующую апперцепцию. В советской психологии апперцепция понимается не только как влияние запаса представлений на восприятие действительности, но и как участие в этом восприятии определённого эмоционально-волевого отношения к познавательному материалу. Отсюда понятна необходимость объяснения детям жизненного значения того, что им предстоит воспринять.

Одним из факторов успешности восприятия является организация и оформление материала, подлежащего восприятию: отчётливый показ объекта изучения или его изображения, ясность и последовательность изложения, умелое расположение записей на классной доске и т. п.

Так как восприятие опирается на ощущения, то важнейшим условием успешного, полного и точного восприятия является участие в нём различных органов чувств в зависимости от предмета восприятия.

Существенное значение для определённости восприятия имеет словесное обозначение того, что воспринимается.

Правильное словесное обозначение возможно только при осмысленном восприятии, т. е. с отнесением предмета к определённому классу, роду или виду. Восприятие непременно связывается с пониманием, с привлечением прежнего опыта к восприятию, т. е. с работой памяти, а также с обобщением этого опыта, т. е. с работой мышления.

Наконец, успешность восприятия во многом зависит и от установки на последующее воспроизведение. Просмотр коллекций или выставки может оставить в сознании воспринимающего очень смутные следы, если не стоит задача сообщить кому-нибудь то, что было воспринято, и, наоборот, восприятие приобретает активность, если нужно дать отчёт, рассказать о воспринятом. Правда, здесь речь идёт уже об усвоении воспринятого, т. е. о запоминании, но запоминание (т. е. работа памяти) и начинается с восприятия.

Длительное, целенаправленное восприятие носит название *наблюдения*. Длительность восприятия обуславливается сложностью наблюдаемого предмета или явления или тем, что нужно воспринять процесс, протекающий во времени.

Успешность наблюдения сложного объекта зависит от ясного знания того, что нужно наблюдать, от осознания цели наблюдения. Эта цель определяет то, что называется категориями наблюдения или точками зрения в наблюдении.

В восприятии сложного рассказа можно поставить ряд задач: усвоить основной сюжет, содержание, характер действующих лиц, порядок изложения, особенности языка и т. д.

Для воспитания наблюдательности, т. е. прежде всего для развития полноты восприятия и наблюдения, очень важно приучить детей иметь в виду основную цель и отдельные задачи в восприятии и наблюдении различных предметов и явлений. Для воспитания точности восприятия и наблюдения необходимо, в случае ошибок в словесной или письменной передаче воспринятого не ограничиваться исправлением ошибки, а сначала вновь подвести к предмету восприятия и добиться того, чтобы ученик сам нашёл и исправил допущенную им ошибку.

Восприятие предметов и явлений реального мира не исчезают бесследно. В нашем сознании могут быть вновь воспроизведены так называемые последовательные образы, хотя мы непосредственно и не ощущаем тех предметов и явлений, которые когда-то воспринимали. Воспроизведённые в сознании предметы и явления, когда-то воспринятые нами, называются представлениями. Представления, имеющиеся в нашем сознании, не изолированы друг от друга, а связаны между собой. Обычно одно представление влечёт за собой и другое или потому, что оба предмета или явления были восприняты одновременно (ассоциация по смежности), или потому, что они похожи (ассоциация по сходству), или, наоборот, потому, что различны, противоположны друг другу (ассоциация по контрасту). Процесс воспроизведения того, что было ранее воспринято человеком, его прошлого опыта, называется п а м я т ь ю .

Память

При характеристике памяти существенно знать различие между двумя основными процессами, в которых проявляется её деятельность: в о с п р о - и з в е д е н и е м и у з н а в а н и е м . Воспроизводится впечатление от ранее воспринятого предмета, явления, слова, когда его уже нет перед нами; узнаётся впечатление, когда ранее воспринятое вновь предъявляется. Узнать, конечно, легче, чем воспроизвести.

Процесс запоминания протекает различно: иногда предмет, ярко воспринятый, сильно подействовавший на наши чувства, сразу и надолго запечатлевается. Но чаще всего для запоминания требуется повторное восприятие.

Так же различно осуществляются и процессы воспроизведения и узнавания. Иногда заученное правило, определение, имя, число сразу всплывают в сознании, или мы сразу узнаём изображение предмета, портрет, узнаём, кто этот человек; иногда же нам приходится припоминать ранее заученное или виденное, употребляя для этого значительные усилия.

Для правильного понимания деятельности памяти нужно учесть разнообразие материала, который нам приходится запоминать. В психологии принято различать следующие виды п а м я т и : память на движения (или двигательную память), память на чувства (или эмоциональную), память на вещи, предметы, их свойства и явления (или образную), память на мысли о связях, отношениях между предметами и явлениями (или словесно-логическую). У различных людей может быть в разной степени развит тот или другой вид памяти.

Какие же факторы определяют успешность работы памяти?

Прежде всего успешность запоминания и последующего воспроизведения в памяти зависят от соблюдения условий, обеспечивающих надлежащее качество восприятия. С восприятия ведь, как было сказано выше, и начинается работа памяти. Поэтому необходимая подготовка к восприятию, наличие достаточного внимания при восприятии, хорошее оформление материала, участие в восприятии различных органов чувств, установка на последующее воспроизведение и т. д., т. е. всё, что делает успешным восприятие, влияет и на успешность запоминания.

Но есть и специальные условия успешности работы памяти. Среди них основное место принадлежит повторению. «Повторенье — мать ученья», — эта старая поговорка не потеряла и теперь своего значения. Повторение может быть механическим и сознательным. Механическое, пассивное повторение обычно является мало эффективным. Повторению должно предшествовать понимание смысла воспринимаемого, например, читаемого текста. Понимание это связано с выделением существенного, установлением связи между отдельными частями или мыслями текста, знанием значения в тексте отдельных слов и пониманием смысла каждой фразы. Огромное значение для активизации процесса запоминания имеет волевое усилие, вызываемое постановкой цели — запомнить воспринимаемый материал на длительное время.

Есть несколько положений, определяющих успешность повторений. Одно из них касается числа повторений. Число это определяется объёмом и степенью трудности заучиваемого материала. Но всегда нужно, кроме тех повторений, которые уже привели к воспроизведению материала, непосредственно вслед за заучиванием сделать ещё несколько повторений для закрепления заученного в памяти. Установлена нецелесообразность нагромождения большого числа повторений в один, так сказать, сеанс заучивания; повторения необходимо распределять во времени. При этом экспериментально установлено, что забывание, исчезновение из памяти, происходит быстрее в период, следующий непосредственно за заучиванием. Поэтому необходимо использовать повторения для закрепления прежде всего тогда, когда материал ещё не исчез из памяти, и сделать перерыв в повторениях, когда материал достаточно прочно закреплён.

Для успешности запоминания имеет значение и объём запоминаемого материала. При механическом запоминании (например чисел, имён) объём материала следует ограничивать больше, чем при осмысленном запоминании. Следует стремиться к тому, чтобы, по возможности, осмысливался даже тот материал, который на первый взгляд можно запомнить только механически. Осмысленное запоминание значительно сокращает количество нужных для запоминания повторений.

При запоминании материала, представляющего собой некоторое логически законченное целое, например, при заучивании наизусть стихотворения, нецелесообразно сразу разбивать его на части. Необходимо сначала прочитать, всё стихотворение, разобраться в его содержании, затем несколько раз прочитать целиком, и только после этого при самопроверке обратиться к повторению плохо усвоенных частей.

Не следует забывать, что развитие памяти у детей в большой мере зависит от методов работы учителя. Опыт показывает, что учащиеся успешно воспроизводят без повторений непосредственно после чтения только что прочитанную или услышанную фразу, если они предупреждены, что повторения не будет и что они должны прочитать или выслушать материал очень внимательно. Объём материала для такого непосредственного воспроизведения можно постепенно увеличивать.

Память позволяет нам усвоить и закрепить не только знания, но и навыки, т. е. умение выполнять определённые действия (в школьной практике — действия, связанные с чтением, счётом, письмом и т. д.).

Одним из факторов успешного образования навыков служит показ действия, объяснение того, как нужно правильно производить его. Очень важны для образования навыка постоянные упражнения. При этом необходимо предупреждать ошибки и недостатки и сообщать выполняющему упражнение результаты его работы. При наличии ошибок следует указывать средства к их исправлению.

Мышление

В чём сущность процесса мышления, приводящего к обобщению, т. е. образованию понятий, выраженных одним словом или группой слов, и вскрывающего связи, отношения между предметами и явлениями, выражаемые в суждениях?

Ленин, характеризуя основной путь познавательной деятельности человека, указал, что познание идёт от живого, конкретного созерцания к абстрактному мышлению, а от него к практике. Формирование общих понятий, являющееся одним из основных признаков мышления, требует прежде всего сравнения, установления сходства и различия между предметами и явлениями воспринимаемой нами действительности. При этом обычно приходится производить умственный анализ, т. е. или расчленять предмет на части (например, растения — на корень, стебель, листья, цветок), или выделять определённые свойства, признаки — цвет, величину, форму и т. д. Это выделение определённого свойства или признака, общего ряду предметов, требует процесса абстракции или отвлечения от предмета в целом.

При образовании понятия о каком-нибудь предмете или явлении, заключающего в себе целый ряд признаков, общих всем предметам или явлениям данной группы или, как мы говорим, класса, часто требуется связать эти признаки или свойства в одно целое, т. е. проделать связанный с анализом процесс мысленного синтеза. Так, понятие об определённой географической зоне может заключать в себе признаки климата, растительности и т. д. Синтезирующая (и одновременно анализирующая) работа мышления требуется и при понимании смысла читаемого текста, условий задачи и т. д.

Суждения о предметах и явлениях мы можем получить и при помощи восприятия (эта стена белая, это дерево — берёза), но для работы мышления характерны те суждения, которые мы получаем не непосредственно, а при помощи умозаключений. Умозаключения иногда обобщают ряд наших конкретных наблюдений (например, «тела расширяются от нагревания»), иногда же являются результатом наших общих знаний о данном конкретном случае (например, «трава утром покрыта росой, значит, ночь была холодная»).

Процесс образования суждений, устанавливающих причинную связь между явлениями, тесно связан с образованием понятий, в которых фиксируются существенные признаки явлений.

Девочка раннего дошкольного возраста, поливающая водой своего любимого щенка и объясняющая матери, почему она это делает («Я хочу, чтобы он больше вырос»), сделала своеобразное умозаключение: она видела, как мать поливает цветы, и на свой вопрос, почему мать это делает, получила аналогичное объяснение. Но её вывод был неправилен потому, что у неё не были образованы понятия о «растении» и о «животном».

Знание существенных связей между явлениями мы получаем в процессе нашей практической деятельности. Это знание позволяет нам предвидеть результаты действия и целенаправленно организовать нашу деятельность. Мы устанавливаем, что обработка и удобрение почвы улучшают урожай, и производим эти действия.

Для самостоятельной работы нашего мышления существенно то, что оно начинается с вопроса, а решение, приводящее к суждению, может начинаться с предположения, связанного с теми знаниями, которые хранит наша память. Предположение мы проверяем наблюдением, анализом того, что наблюдаем, нашими действиями и нередко переходим к другим предположениям. Растение погибло или потому, что было недоброкачественное семя, или потому, что не удобрялась почва, или потому, что были

неблагоприятные условия для действия солнечного света, и т. д. Момент постановки вопроса имеет значение и для понимания уже произведённой другими работы мышления, получившей выражение в определённом тексте: о чём говорится в данном отрезке текста, какая связь устанавливается, как обосновывается, и т. д.

Не нужно забывать, что мышление, оперирующее понятиями, не может обойтись без слова. Образ предмета, растения, животного и т. п., которых мы не можем назвать, может всплыть в нашем сознании без слова; но понятие, обобщающее целую группу или класс предметов и явлений, требует слова. Умение правильно назвать предмет уже свидетельствует о способности детей отнести этот предмет к определённой группе, классу, т. е. об умении оперировать понятиями. И всё развитие мышления тесно связано с развитием речи. Если мысль не выражена в отчётливом словесном суждении, она не развивается. Речь является не только средством сообщения мыслей другому, но и орудием мышления. Отсюда огромное значение речи в процессе учебной работы. Уже при восприятии и наблюдении, например, при показе картины, необходимо, чтобы дети правильно называли то, что изображено на ней; при выполнении арифметических действий название последних также существенно для их осмысливания.

Воображение

В процессе деятельности воображения мы создаём образы или представления того, чего мы никогда не воспринимали.

В процессе обучения воображение играет немаловажную роль. Географическое описание, исторический рассказ будут по-настоящему восприняты только в том случае, если у детей вступит в силу деятельность так называемого воспроизводящего или воссоздающего воображения. При помощи воображения дети смогут представить себе персонажи художественно-литературного произведения, их действия и отношения. Чтение любой статьи, будь то описание природы или рассказ о каком-либо событии, будет осмысленным только в том случае, если учитель своим рассказом или при помощи иллюстраций сумеет вызвать к деятельности воображение школьника, которое создаст живые образы того, что описывается или о чём рассказывается. Материалом для воображения, конечно, являются представления, имеющиеся в опыте ребёнка, но представления воображения дадут более или менее своеобразную их комбинацию.

Воображение играет большую роль в творческой деятельности ребёнка, в его рисунках, самостоятельном сочинении рассказов, в его техническом творчестве. Здесь преобразующее, творческое воображение или фантазия часто создаёт образы того, чего ещё нет в действительности и что воплощается в продуктах детской деятельности.

Позднее — в жизни подростка — мечты о том, «что я хочу сделать, кем я хочу быть», могут оказать влияние на всю дальнейшую деятельность подрастающего человека.

В развитии воображения детей большое значение имеет, во-первых, то, как учитель направляет работу воображения детей, во-вторых, как он обогащает восприятие и память, на которых основана деятельность воображения, и, в-третьих, как он обеспечивает развитие тех умений, которые нужны для реализации образов творческой фантазии в продуктах деятельности: умение владеть речью, чтобы хорошо построить собственный рассказ, умение владеть карандашом, чтобы создать рисунок, умение владеть инструментом, чтобы создать задуманный и имеющийся в форме умственного образа предмет.

Эмоции или чувства

В эмоциональной жизни человека, как указывалось уже выше, есть так называемые низшие чувства, тесно связанные с жизнью организма, и высшие — интеллектуальные, эстетические и моральные. Последние имеют особенно большое значение в развитии личности человека.

Интеллектуальные чувства возникают в связи с познавательной деятельностью. Стремление к познанию неизвестного, раскрытию тайн природы и проникновению в закономерности общественных явлений связано с чувством любознательности и интересом к познанию, к изучению. В самом процессе познания нерешённый вопрос, задача, неуверенность в правильности их решения вызывают чувство сомнения, а уверенность, наоборот, чувство интеллектуального удовлетворения.

Эстетические чувства связаны с восприятием красоты в природе, в искусстве, в жизни. Они заключаются в наслаждении красивой картиной, произведением скульптуры или архитектуры, прекрасным исполнением музыкального или сценического произведения.

В ряду эстетических чувств выделяются чувства возвышенного, трагического, комического и т. д.

Содержание моральных чувств, как и морального поведения, с которым они связаны, ясно определил В. И. Ленин. Отвечая на утверждение буржуазных писак (в самом начале строительства государства) по поводу того, что «большевики не признают никакой морали», Ленин указал, что нравственность, как её проповедовала буржуазия, нравственность, выводимую из велений бога, большевики действительно отрицают. «Нравственность это то, что служит разрушению старого эксплуататорского общества и объединению всех трудящихся вокруг пролетариата, создающего новое общество коммунистов.

Коммунистическая нравственность — это та нравственность, которая служит этой борьбе...»¹.

Отсюда мы делаем определённые выводы о содержании моральных чувств. В нашем социалистическом государстве моральные или общественно-политические чувства — это чувства долга в защите родины и труде, чувство советского патриотизма и национальной гордости, чувство товарищества в отношении к тем, кто идёт по одному пути с нами, чувство социалистического гуманизма.

Какие же условия или факторы содействуют развитию чувств в процессе воспитания и обучения?

Прежде всего наличие у учителя и родителей тех чувств, которые надо развить в ребёнке, будущем гражданине Советского государства, и ясное, искреннее их выражение в деятельности. Любовь к родине, к знанию, к труду, к своему народу, если они имеются и проявляются в действиях учителя в школе, и родителей в семье, естественно, заражают детей. Но эти же чувства глоснут, не развиваются у детей, если дети не видят примера, образца для подражания.

Самым главным фактором в развитии чувств является забота учителя, воспитателя об их сознательности и действенности. Чувство есть отношение к явлениям действительности, связанное с деятельностью.

Нужно дать материал для возбуждения у детей любознательности, ставить вопросы о жизни природы и общества, пробуждать стремление к разрешению этих вопросов. Организуя познавательную, умственную деятельность детей, учитель тем самым будет развивать их интеллектуальные чувства.

¹ Ленин, Соч., т. XXX, стр. 411 — 412.

Нужно дать ребёнку возможность увидеть хорошую картину или копию с неё, прекрасное произведение скульптуры или архитектуры или его изображение, услышать прекрасное исполнение музыкального или вокального произведения, посмотреть хороший кинофильм или театральное представление, чтобы пробудить чувство прекрасного, эстетическое или художественное наслаждение. Непосредственное чувство нужно насытить дальше пониманием того, что именно красиво в картине, прекрасно в художественном произведении, в игре актёра и т. д., т. е. развивать в детях способность художественной оценки, эстетического суждения. И, наконец, надо вызвать собственную художественную деятельность детей — в рисовании, пении, чтении литературно-художественных произведений и т. д.

Значение сознательности и действенности, как главных условий развития чувства, должно быть учтено учителем и при идейно-политическом и моральном воспитании. Показ на материале историческом и современном того, за что мы любим нашу родину и как в нашей деятельности мы можем обнаружить, доказать эту любовь, — одно из средств воспитания сознательного советского патриотизма. Показ благородных товарищеских поступков и организация помощи товарищу, если он в ней нуждается, — средство воспитания чувства дружбы и товарищества, и т. д.

Воля

Человеческие чувства тесно связаны с деятельностью. Для волевого действия, возникающего из потребностей и интересов человека, характерно сознание поставленной цели и путей её достижения, а также наличие волевого усилия. Последнее связано частично с преодолением препятствий, внутренних или внешних, стоящих на пути к достижению цели: выучить урок нужно, а хочется спать или в комнате громко разговаривают. В зависимости от того, насколько ясно мы сознаём цели нашей деятельности и пути их достижения, возникают различные волевые процессы, которые можно было бы назвать ступенями волевого акта. От стремления, например, к изучению иностранных языков вообще мы переходим к желанию изучать определённый язык. В хотении и намерении уже намечаются пути наших действий: найти известные пособия, выделить время для работы, отыскать возможность практиковаться в иностранной речи и т. д.

При сложном волевом действии, когда в сознании возникает несколько целей или возможны различные пути их достижения, необходимо бывает сделать **выбор** и прийти к решению, которое приводится в исполнение. Например, у школьника нередко возникает вопрос, откликнуться ли на зов товарища и пойти гулять, или сделать заданную домашнюю работу; самостоятельно ли решить задачу, сделать упражнение, или списать их у товарища. При этом возникает обычно **борьба** рассудочных **мотивов**, эмоциональных побуждений, интересов: предвкушения удовольствия от игры или прогулки с чувством долга, ответственности за порученную работу; стремления отдохнуть со страхом перед возможным порицанием, плохой отметкой и т. п.

Основными качествами развитой сильной воли психология считает: **силу воли** в узком смысле, т. е. способность преодолеть препятствия на пути к достижению цели; **настойчивость** — способность к длительному преодолению препятствий и к срочному выполнению поставленной цели; **критичность** или **самостоятельность** в выборе решения, которая противоположна внушаемости, подчинению, указаниям и слепому подражанию действиям других; **принципиальность**, т. е. подчинение решения определённым моральным убеждениям, принципам, а не эмоциональным случайным побуждениям; **решительность**, т. е.

быстрый выбор нужного действия, нужного пути. Следует отметить и такое важное качество воли, как инициативность, т. е. стремление самому поставить задачу или цель, не дожидаясь указаний со стороны других.

Не надо забывать, что воля проявляется не только в действиях, но и в воздержании от них. Волевое усилие нередко требуется для того, чтобы не совершить поступка, который противоречит собственным убеждениям и может вызвать общественное осуждение.

Когда волевые действия и поступки начинают подчиняться моральным целям и связываются с осознанием основных жизненных целей, идеалов, т. е. с общественно-политическим мировоззрением, мы говорим об образовании характера. Характер развивается в процессе практической деятельности, в процессе борьбы за осуществление общественного идеала. Образование большевистского характера связано с коммунистическим мировоззрением, с беззаветной преданностью делу Ленина — Сталина, с сознанием необходимости трудиться в целях построения коммунистического общества. Большевистский характер включает в себе определённые черты: мужество, упорство и непреклонность в борьбе за достижение поставленной цели, настойчивость в преодолении препятствий, товарищеское отношение к тем, кто стремится к той же цели, искренность и правдивость в действиях и словах, т. е. полное их соответствие убеждениям, а также правильную критическую самооценку, определяющую непрерывное развитие личности человека.

В развитии воли в процессе обучения и воспитания нужно стремиться к соединению инициативы с полезными привычками. Развитие инициативы связано с расширением умственного кругозора, пробуждением любознательности, развитием интересов. Направленность интересов и содержание привычек зависят от мировоззрения и понимания существа коммунистической морали, от развития способности к правильной оценке собственного поведения и поведения других.

Для выработки привычек необходимы следующие условия: сознание необходимости выработать определённую полезную привычку (например, ученику заниматься выполнением заданий дома в определённые часы, доводить приготовление урока до конца) и решимость работать в этом направлении; использование каждого случая для выполнения действия, привычку к которому надо создать, и осуществление решения никогда не отступать от намеченной цели — создать ту или иную полезную привычку.

На пути от инициативы к созданию привычки лежит развитие способности к волевому усилию. Здесь в качестве предпосылки большую роль играет выбор учителем доступных для выполнения детьми заданий, которые способствовали бы укреплению у них уверенности в своих силах, а затем постепенное увеличение объёма и трудности этих заданий и упражнение в их выполнении.

Внимание

Особое место в ряду форм сознания и процессов психической деятельности занимает внимание. Оно как бы выражает степень сознательности восприятия, запоминания. Оно же участвует в той или иной мере во всякой, даже самой простой работе. Принято различать пассивное, или непроизвольное внимание, и активное, или произвольное. Первое определяется силой или яркостью самого впечатления при восприятии, непосредственным интересом к поставленной задаче или к вопросу, второе — усилием, напряжением воли.

Такое деление видов внимания до известной степени условно: в действительности один вид внимания нередко переходит в другой. Необычное

явление, вызвавшее в нас непосредственный интерес своей необычностью, когда мы начинаем изучать его, требует уже усилий произвольного внимания, и наоборот: делая усилия для того, чтобы начать слушание рассказа или чтение книги, мы, заинтересовавшись содержанием воспринимаемого, затем уже без усилий сохраняем внимание.

В ряду особенностей внимания нужно отметить: ограниченность его объёма, т. е. количества одновременно схватываемых впечатлений; постепенное приспособление внимания в процессе втягивания в работу; некоторые пределы устойчивости внимания, т. е. возможности удержать его на одной и той же высоте при непрерывной работе; колебания внимания на протяжении одного и того же периода умственной деятельности; и трудность распределения внимания между различными впечатлениями или между различными видами деятельности даже в том случае, когда последние связаны друг с другом (трудно одновременно рассматривать предмет, диаграмму и слушать словесное объяснение к ним, слушать и записывать и т. д.). Между тем в ряде видов сложной деятельности распределение внимания имеет большое значение, и учителю необходимо развивать у детей внимание и в этом направлении.

С точки зрения обучения и воспитания наиболее важно знание факторов, причин или условий, вызывающих и поддерживающих внимание.

Перед учителем стоит задача развить у детей высшую форму внимания, т. е. произвольное внимание, которое позволит им выполнять трудную и подчас неинтересную работу. Однако связь двух видов внимания — произвольного и произвольного — не только не позволяет игнорировать факторы, определяющие возникновение произвольного внимания, но и заставляет исходить от них в разрешении указанной задачи.

Очень важным условием для того, чтобы вызвать произвольное внимание является яркость впечатления. Красивая картина, выразительное чтение литературно-художественного произведения, хорошо проведённый опыт неизбежно вызовут произвольное внимание, связанное с непосредственным интересом, т. е. чувством удовольствия от их восприятия. Но самое упражнение детей в рассматривании картины и слушании рассказа учителя, вызывающих работу их мысли, есть один из путей постепенного развития устойчивого произвольного внимания.

Другим условием вызова и поддержания внимания является смена впечатлений. Однако к использованию этого фактора в процессе обучения нужно подходить весьма осторожно. Не следует забывать о постепенной приспособляемости внимания. Только при разнообразных формах работы, направленных на достижение одной и той же цели, например, на усвоение порядка выполнения определённого арифметического действия, введение этого фактора в процессе учебной работы имеет положительное значение.

Известно, что новизна впечатлений является одной из причин внимания. Но одновременно психология утверждает, что наличность знакомого в новом материале создаёт почву для возникновения внимания при восприятии нового материала. Это обстоятельство ещё раз подтверждает необходимость предварять сообщение новых знаний повторением пройденного, а также вызывать перед изучением нового материала соответствующие представления из жизненных наблюдений учащихся.

Связь материала, который мы воспринимаем, запоминаем, или над которым мы размышляем, с жизненными задачами, равно как осознание жизненно практического значения выполняемой нами работы, определяют повышенное внимание и интерес к умственной деятельности, хотя бы она и требовала от нас значительных усилий.

Поэтому очень важно иногда указывать детям на практическое значение получаемых ими знаний или навыков, на то, что они могут понадобиться им позднее. Это создаёт так называемый опосредствованный интерес: работа здесь является интересной не непосредственно, а через посредство той цели, для которой могут понадобиться результаты этой работы.

В некоторой связи с деятельностью внимания стоят те свойства человеческой психики, которые называются *подражанием* и *внушением*. Если мы будем внимательно смотреть на движения качающегося маятника, то через некоторое время наша голова и туловище начнут производить едва заметные движения качания; когда мы заметим, что один-два человека подошли к витрине с газетой, к наклеенному на стене плакату или объявлению, нас «тянет» присоединиться к ним и также начать читать или рассматривать; если в комнате один зевнул, то другие тоже начинают зевать. Это стремление воспроизвести, повторить наблюдаемое и вызвавшее внимание действие и называется *подражанием*. В школе предметом подражания служат прежде всего действия учителя — лица, имеющего наибольший авторитет, вызывающего наибольшее внимание у детей; но и действия товарищей, естественно, постоянно вызывают подражание. Одно только высказывание мысли о каком-либо действии может вызвать у слушателя (внушить ему) стремление совершить это действие. Сила *внушаемости* особенно велика у детей раннего возраста.

ПСИХИКА ДЕТЕЙ И ЕЕ РАЗВИТИЕ В ПРОЦЕССЕ ОБУЧЕНИЯ

Знание общих закономерностей психической деятельности человека создаёт предварительную основу для определения особенностей психики детей младшего школьного возраста.

Психологическая характеристика ребёнка, уровень развития его личности определяются и тем, как обучают и воспитывают ребёнка в школе, и тем, какое влияние оказывают на него семья и окружающая среда.

Нужно весьма критически относиться к тем характеристикам психологических особенностей отдельных возрастных периодов, которые даются представителями зарубежной психологии, не учитывающими исторических изменений, происходящих в психическом облике ребёнка.

Самые поверхностные наблюдения показывают, как растёт и изменяется личность советских детей в условиях нового общественного строя, как отличается психологически содержание их сознания, направленность внимания и интересов, целеустремлённость от того, что характерно для детей, живущих и развивающихся в условиях капиталистического строя.

При общей характеристике начального школьного возраста следует иметь в виду, что этот возраст лежит между дошкольным и подростковым периодами и обнимает, таким образом, годы от 7 до 11 — 12.

Учителю начальных классов нужно знать, с чем является к нему ребёнок из семьи или детского сада, знать основные черты психологии дошкольника, поскольку у семилетки, поступившего в школу, сохраняются некоторые психические особенности дошкольного возраста.

Психология дошкольника в большей мере определяется тем, что составляет основное содержание его деятельности, — игрой.

В игре ребёнок входит в деятельное взаимоотношение с окружающим миром. Содержание игры исходит из воспроизведения деятельности взрослых, той, которую ребёнок непосредственно наблюдает или о которой он слышит в рассказах взрослых и старших детей.

В игре развивается личность ребёнка: его способность познавать предметы, с которыми он имеет дело, его чувства, воля. В так называемых сюжетных играх дети имеют определённое желание ставить себе известную цель, достигать её, а в их переживаниях, связанных с игрой, зарождаются чувства изображаемых ими лиц.

В игре развиваются у ребёнка и некоторые умения в зависимости от того, с чем ему приходится иметь дело: умение обращаться с вещами, иногда что-то строить и т. д. Кроме того, ребёнок-дошкольник получает некоторые деловые поручения от взрослых, связанные не только с «самообслуживанием» — питанием, одеванием и т. д., но и с известной помощью взрослым в бытовой жизни, что также развивает умения.

В старшем дошкольном возрасте организуемая в семье или в детском саду такая деятельность, как рисование, лепка, разучивание стихов и т. д., наряду с пробуждением эстетического чувства, также обогащает детей знаниями и умениями.

Все эти формы деятельности создают в ребёнке-дошкольнике способность и к некоторым волевым усилиям.

Педагогическое воздействие, вместе с подражанием взрослым, содействуют образованию привычек как индивидуального, так и социального характера: держать в чистоте тело и платье, в порядке — вещи, обращаться так, а не иначе со сверстниками и взрослыми, проявлять известную сдержанность в поведении.

Наблюдения за детьми-дошкольниками во время их общения с товарищами, анализ их высказываний, попытки беседы с ними, как со взрослыми, обнаруживают, что в старшем дошкольном возрасте дети имеют уже начальные формы самосознания, связанные с оценкой как собственных действий, так и поступков окружающих.

Игровая в основном жизнь ребёнка-дошкольника, естественно, требует почти непрерывных движений, поэтому ребёнок этого возраста редко остаётся в спокойном состоянии. Оно наступает только тогда, когда ребёнок слушает сказку или рассказ или когда он рисует или строит.

Психофизические особенности детей 7-летнего возраста

Психофизическое развитие поступающих в школу семилетних детей весьма различно. Однако можно указать некоторые типичные для этого периода детства особенности.

Со стороны физической следует отметить следующие черты, существенные для педагогических выводов. От «худения» и «вытягивания» ребёнок переходит к «полноте», т. е. рост его задерживается, а вес увеличивается. Наряду с этим увеличивается и мышечная сила. Отсюда, по сравнению с предыдущим периодом, не только не падает, а может быть, ещё возрастает склонность ребёнка к длительной активности, к «подвижности». С другой стороны, возникает возможность выполнения ребёнком некоторых трудных операций. Дети этого возраста могут не только стереть пыль, подмести пол, вымыть посуду, но и ухаживать за растениями, поработать на огороде и пр.

Правда, при организации такого рода деятельности (как и в учебной работе) не нужно забывать значительной утомляемости ребёнка семилетнего возраста, обусловленной чрезмерной возбудимостью сердца.

Необходимо давать выход естественному, органическому стремлению ребёнка к движениям — не запрещать, например, детям после почти неподвижного сидения во время урока играть и бегать во время перемен. Но нужно учесть, что движения ребёнка в этом возрасте ещё не упорядочены, не организованы и в беспорядочной беготне детей неизбежны столкновения, падения и т. д. Отсюда требуется особое внимание к организации

во время перемен кратковременных подвижных игр, воспитывающих ловкость и точность движений.

Игровая деятельность в жизни детей семилетнего возраста, так же как и у старших дошкольников, занимает большое место. Дети обнаруживают стремление к подвижным играм сюжетного характера с распределением ролей и требованием соблюдать правила. При этом сюжет игры заимствуется не только из непосредственно воспринимаемой действительности, но и из рассказов, услышанных от взрослых, а иногда является продуктом собственной выдумки детей.

Мозг ребёнка к моменту поступления в школу в отношении количественного роста приближается к мозгу взрослого человека, что определяет способность ребёнка к умственной работе, учёбу. В деятельности предыдущего периода (лепка, рисование и др.) развитие мелкой мускулатуры пальцев руки достигает уже такой степени, что позволяет перейти к овладению движениями письма. Отмечается развитие способностей ребёнка к рисованию, к лепке.

У ребёнка семилетнего возраста возникает уже определённое стремление к учёбу в школе. Он и идёт в школу с желанием научиться читать, писать, хотя не совсем ещё ясно представляет характер и содержание школьной жизни и деятельности. Было бы неправильно в начале учебных занятий задерживать исполнение этого желания и затягивать наступление «ученья», посвящая уроки лишь беседам о школе, о правилах поведения, свободному рисованию или свободным рассказам детей. Это не удовлетворяет маленьких школьников и создаёт некоторое разочарование.

Обучение, естественно, требует определённой ступени развития восприятия, опирающегося на ощущения и имеющийся уже у ребёнка запас знаний, представлений.

Интерес к познанию предметов и явлений действительности становится у ребёнка в это время более устойчивым: усиливаются любознательность и стремление наблюдать, «исследовать». Но нет ещё развитого умения анализировать предметы и явления, замечать детали, выделять основное. Иногда ребёнок замечает в предмете или картине лишь разрозненные частности. Отсюда недостатки в воспроизведении по памяти: в рассказе о только что просмотренной картине нередко часть показаний является неправильной или неточной. Это требует от учителя значительной работы в области воспитания восприятия, наблюдательности детей.

Внимание приобретает, по сравнению с дошкольным возрастом, большую устойчивость, но ребёнок все ещё может слушать лишь непродолжительный рассказ учителя, и внимание его большей частью держится на непосредственном интересе. Отсюда требование смены форм деятельности на уроке: чтение должно переходить в рассказ, соединяться с беседой и далее завершаться зарисовкой или письмом детей. Недостаточен объём внимания: вопрос, обращённый к классу, фраза или предложение для повторения, условие задачи — только при их краткости и медленности темпа предложения могут быть успешно восприняты детьми. Особенно же слаба способность к распределению внимания даже между деятельностью, направленными на один и тот же объект. Если нужно списать с доски, то сначала надо дать детям ясно воспринять, прочитать написанное (и может быть — неоднократно), а потом уже предложить его списать.

Мышление ребёнка семилетнего возраста конкретно. Поэтому на уроках в I классе необходимо особенно широко использовать различного рода наглядные пособия. По сравнению с предыдущим дошкольным возрастом, мышление школьника-семилетки скорее может оторваться от непосредственно воспринимаемого предмета или явления, и ребёнок может оперировать словами, вызывающими мысленные образы из его прошлого опыта. Однако запас представлений о действительности, о том, что ребёнок видел

в комнате, на улице, в огороде и саду, в поле и т. д., ещё очень мал. Кроме того, эти представления недостаточно полны и отчётливы в силу указанных особенностей наблюдения и воспроизведения по памяти у детей семилетнего возраста. Поэтому всегда есть опасность, что ребёнок понимает слышимое слово не так, как нужно, и требуется постоянная проверка правильности представлений, которые ребёнок связывает с отдельными словами, услышанными на уроках, но не подкреплёнными наглядной иллюстрацией (в виде предметов или картин). И даже наглядный материал, относящийся к мало знакомым ребёнку предметам и явлениям действительности, может им восприниматься, вернее, пониматься, неправильно.

Отсюда возникает необходимость как можно чаще вызывать речь самого ребёнка, тем более, что дети семилетнего возраста уже способны давать описание знакомого предмета, а не только односложное определение его по назначению или местонахождению («топор — это рубят», «яблоня — это в саду»), как это обычно имеет место у дошкольников. Правда, запас слов, как и представлений, у детей этого возраста ещё небольшой: в среднем 2 000 слов, из которых около половины составляют обозначения предметов (существительные), около одной трети названия действий (глаголы) и меньше одной десятой — обозначения качеств или свойств предметов (прилагательные).

В своём поведении ребёнок-семилетка ни в какой степени не ограничивается импульсивными действиями, определяющимися лишь элементарными эмоциями (чувствами, связанными с потребностями питания, чувством удовольствия от ярких зрительных и громких звуковых впечатлений, эмоцией страха и гнева и т. д.), — у него сильно возрастают сознательные, целенаправленные действия.

Оценки, даваемые учителем устным ответам ученика в классе, его письменным работам, а также его поступкам, его поведению, способствуют развитию оценочных суждений, появившихся ещё в предыдущем периоде.

Переход из семьи и даже детского сада в школу создаёт значительное изменение условий, определяющих не только приобретение знаний и умственное развитие ребёнка, но и развитие его эмоционально-волевой жизни, его поведения, его личности в целом.

Первое появление в школе, необычные впечатления, связанные с требованием строго дисциплинированного поведения на уроке, вызывают присутствие ребёнка этого возраста (в большинстве случаев) чувство робости и застенчивости, создают у него состояние некоторой «скованности».

Внимание ребёнка на первых уроках обычно занято исключительно словами и действиями учителя; в силу ограниченности объёма этого внимания, вернее, слабой способности к распределению внимания, он ещё «не видит» своих товарищей, не всегда слышит их ответы. Он ещё не чувствует себя членом классного коллектива. Требования относительно тех или иных действий, обращённые учителем к классу, школьник первые дни не воспринимает как обращённые и к нему. Он ждёт индивидуального обращения к себе непосредственно и только при таком обращении выполняет требование. Дети семилетнего возраста часто обнаруживают неумение выполнять самые простые требования: встать при обращении учителя к ним с вопросами и при ответе на них, садиться и подниматься без шума, и т. д. Нередко нужно не только напомнить им известное правило, но и показать, как его исполнить. Слабость памяти на то, что непосредственно ребёнка не интересует, вызывает забывание правил, требует частого их напоминания. Напоминание же должно непременно связываться с выполнением требуемого действия для того, чтобы выработывалась соответствующая привычка. Большое значение имеет и поощрительная оценка правильных действий.

Освоившись немного со школьной обстановкой, ребёнок начинает замечать своих товарищей. Более тесное общение с ними происходит обычно

во время перемен, когда школьник чувствует себя более свободным и в движениях, и в действиях.

Внимание к товарищам и присущая всем детям младшего возраста склонность к подражанию заставляют его не только во время перемены, но и на уроках воспроизводить часто такие действия товарищей, которые являются нарушением дисциплины — громкий возглас, смех и т. д. Напрасно иногда учитель пытается прекратить начавшийся шум громкими окриками: он сам становится одним из главных объектов подражания, и шум может ещё больше усилиться. Спокойная, по возможности, негромкая, но достаточно отчётливая речь учителя будет хорошим примером для детей.

В качестве одного из средств приучения детей к дисциплинированному поведению на уроке многими учителями используются «минутки тишины», точно так же, как «физкультурные минутки» используются в качестве средства разрядки нарастающего при неподвижном сидении на уроках стремления детей к движениям.

Учитывая лёгкую внушаемость школьника раннего возраста, учитель не должен реагировать на неправильные действия и проступки детей многословными рассуждениями по поводу этих проступков и подчёркивать недисциплинированность ребёнка: «Какой ты непослушный!» Гораздо больше пользы принесут положительные указания о том, что нужно делать, как нужно себя вести, и спокойная настойчивость в требовании выполнения этих указаний.

Сплочению классного коллектива и развитию у каждого ученика стремления бороться за общую успеваемость и хорошее поведение способствуют периодические оценки учителем работы и успехов всего класса, осторожные указания на то, что такие-то ученики пока препятствуют классу достигнуть больших успехов, и показ лучших примеров выполнения учебных заданий. Поручения отдельным школьникам выполнять те или иные общественные обязанности в классе (член санитарной тройки, дежурный по классу и т. д.) приучают детей не только требовать от товарищей исполнения правил личной гигиены, чистоты в классе, но и самим подчиняться требованиям того, кому поручено наблюдение за известным участком жизни класса.

Привитие правил поведения в раннем детстве проводится преимущественно через упражнения в самих действиях. При этом требуется осмысление, осознание нужности выполнения данных правил. Это лучше всего достигается через беседы с классом по поводу успехов в учении и по поводу выполнения тех или иных требований учителя.

Некоторые особенности психики детей 8 — 10 лет

В процессе дальнейшего обучения постепенно совершенствуются все формы психической жизни школьника, хотя развитие отдельных сторон его психики протекает довольно медленно. Так, внимание школьника 8 — 9 лет так же неустойчиво и легко отвлекается, как и у ребёнка семилетнего возраста. Длительная однообразная работа (например, длительное чтение или очень продолжительный рассказ), как правило, приводят к ослаблению внимания детей. Только к последнему году обучения в начальной школе способность детей к более длительному напряжению внимания постепенно возрастает.

Активность в смысле подвижности, характерная для семилеток, не исчезает у детей и в дальнейшем (достаточно посмотреть на детей во время перемен, чтобы убедиться в этом). В большой мере она зависит от быстрого темпа физического роста детей в этом периоде.

Стремление детей к подвижности, а также неустойчивость их внимания создают определённые трудности в установлении дисциплины на уроках.

Незначителен у детей 8 — 9 лет и объём внимания, т. е. ограничено количество впечатлений, которые они могут воспринимать одновременно. Кратковременный показ сложной картины не даёт успешного результата. Но в процессе обучения, при постепенном усложнении даваемых для восприятия впечатлений, объём внимания расширяется.

Ребёнок начального школьного возраста уже способен к напряжению произвольного внимания, т. е. внимания, связанного с волевым усилием. Однако возможность такого активного внимания обуславливается по большей части постановкой задачи, требующей умственного усилия, работы мысли.

Работа внимания обнаруживается прежде всего в восприятии того, что говорится, что показывается в классе и в значительной мере вызывается интересом к воспринимаемому.

На что же в области восприятия направлены интересы ребёнка в этом возрасте?

Психология подчёркивает прежде всего отсутствие у детей младшего школьного возраста «дифференцированности» интересов, т. е. определённой индивидуально своеобразной направленности интересов у отдельных детей. Она наступает обычно в следующем возрастном периоде, иногда в конце начального школьного детства.

Ученика младших классов обычно интересует «всё», что он видит, слышит, может осязать и т. д. Он с удовольствием слушает занимательный рассказ, в особенности тот, в котором имеется действие, доступное его пониманию, дающее пищу его конкретному мышлению и воображению, т. е. всё то, что он может наглядно представить себе и почувствовать. Интерес к жизни природы, к растительному и животному миру развивается по мере организации наблюдения того, как развиваются растения, как протекает жизнь животных.

В развитии этого интереса огромное значение имеет втягивание учащихся в практическую деятельность по выращиванию растений и уходу за животными.

Дети проявляют интерес также и к технике; он вырастает, как правило, в процессе конкретной деятельности (в данном случае связанной с техническими занятиями).

Во второй половине начального школьного возраста, т. е. в III — IV классах, дети начинают интересоваться приключенческими рассказами и особенно всем героическим; рассказы, кинокартины о жизни и творчестве наших героев воспринимаются детьми этого возраста с восторгом. Возникает таким образом интерес к общественной жизни и деятельности выдающихся советских людей.

Восприятие и мышление у детей этого возраста так же, как и у детей младшего возраста, носит конкретный характер.

Буржуазные психологи пытались представить развитие детского восприятия в этом возрасте, как проходящее определённые стадии, а именно: в возрасте 7 лет, по их утверждениям, ребёнок воспринимает на картине отдельные предметы (это — предметная стадия), в возрасте 8 — 9 лет — лица и их действия (стадия действий), затем — отношения между предметами, например, пространственное расположение (стадия отношений), и, наконец, качества предметов — цвет, форму и т. п. (качественная стадия).

На основе наблюдений и экспериментальных исследований советские психологи доказали неправильность такого утверждения, так как ребёнок уже в дошкольном возрасте способен заметить и качества вещи, в особенности если он оперирует ею, т. е. если она включена в его деятельность.

Но в первой половине начального школьного детства восприятие ребёнка может носить поверхностный характер, он часто будет воспринимать предмет «в целом», не замечая многих отдельных его свойств.

Детальное, расчленённое восприятие развивается в процессе обучения при условии, если последовательно и систематически внимание детей обращается на эти свойства, детали, если вызывается такая работа мышления, как сравнение различных предметов (беря понятие «предмет» в широком смысле слова).

Как же можно охарактеризовать мышление школьника младших классов школы?

Психологи много спорили по вопросу о том, когда развивается мышление ребёнка в строго психологическом смысле этого слова. Немецкий учёный Мейман настаивал на том, что настоящее «логическое» мышление ребёнка развивается только в возрасте 13—14 лет, и даже способность к определению едва ли начинается раньше 11—12 лет.

К. Д. Ушинский в «Методических указаниях к «Родному слову» блестяще доказал, что работа учителя может создавать у ребёнка даже в период начального школьного детства умение сравнивать, различать, делать определения и т. д.

Советская психология в экспериментальных исследованиях подтвердила эту возможность возникновения мыслящего восприятия в связи с деятельностью даже в дошкольном детстве.

Непосредственное изучение работы школьников 8—10 лет показывает, что, хотя в этом возрасте детям трудно даются всякого рода рассуждения, установление причинно-следственных связей при наблюдениях явлений природы и общественной жизни, однако систематические упражнения в этом направлении постепенно вырабатывают у детей способность рассуждать, умозаключать, приходиться к правильным выводам.

Определение понятий ребёнком в первом периоде начального обучения обычно имеет форму, не подчиняющуюся логическим правилам. Предметы определяются их практическим назначением; стул — это «на чём сидят», топор — «чем рубят», и т. д. Но в дальнейшем дети постепенно овладевают логическими определениями, т. е. умением указать род или класс предметов и их особенности, отличия одного предмета от другого того же рода и т. п.

Большое значение для развития мышления детей 8—10 лет имеет р а з в и т и е их р е ч и . В этом возрасте дети усваивают много новых слов. Словарь их значительно расширяется, особенно в связи с овладением навыком чтения. Но вместе с этим в речи детей встречается немало слов, значения которых они не понимают, так как часто они приобретают эти слова вне связи их с конкретными представлениями.

П а м я т ь ребёнка старшего школьного возраста не требует того эмоционального оснащения материала, предлагаемого для запоминания, которое нужно на первых порах обучения. Но она ещё «не организована». Ребёнок этого возраста очень склонен заучивать механически, не вникая в смысл заучиваемого материала. Поэтому необходимо систематически приучать детей к осмысленному запоминанию, к тому, чтобы они сначала поняли, а потом уже стали заучивать.

Вызов активной работы мышления, в виде сравнения, анализа, рассуждения о связях явлений, о мотивах человеческих действий и т. д., приводит к тому, что дети сами начинают ставить вопросы, искать ответы на них, т. е. испытывать чувства сомнения, а затем интеллектуального удовлетворения при получении правильного ответа.

Наиболее высокие и ценные м о т и в ы , вызывающие стремление к учению, к приобретению знаний, возникают у ребёнка не сразу. Вначале эти мотивы очень элементарны: простая любознательность, непосредственное удовольствие, связанное с приобретением умения читать, писать и т. д.

Вместе с этим появляется боязнь плохой отметки, за которую можно получить порицание от родителей, а также чувство соревнования в получении лучшей отметки. Позднее из наблюдения окружающего и под влиянием учителя, школьного коллектива и родителей школьник начинает понимать, что человек, много знающий, больше полезен государству, родине, пользуется уважением окружающих. Отсюда вырастает внутренний интерес и желание овладеть возможно большим количеством знаний, нужных советскому человеку — строителю коммунистического общества, вырастает чувство долга, сознание необходимости хорошо учиться.

Развитие психики детей в процессе обучения

Методы и приёмы учителя, направленные на сознательное и прочное усвоение знаний, вызывающие активную деятельность психики детей, развивают и совершенствуют её.

Одна из основных задач, стоящих перед учителем на уроке, заключается в том, чтобы вызвать и организовать внимание ребёнка. По словам Ушинского, внимание есть единственная дверь, через которую впечатления внешнего мира делаются содержанием нашего сознания.

В разрешении вопроса о средствах привлечения внимания нужно помнить указанные ступени или виды внимания, его активную и пассивную формы. Не следует пренебрегать способами привлечения непроизвольного внимания. Среди этих способов такие, как яркость и сила впечатлений (хорошая картина, выразительное чтение учителя, занимательный рассказ и т. п.), играют основную роль.

Смена впечатлений может быть использована только при условии, если различные виды работы сосредоточиваются вокруг одной цели, и эта смена впечатлений на уроке не превращается в нагромождение различных, не связанных друг с другом занятий.

Очень большое значение для повышения внимания имеет в ряде случаев создание эмоционального подъёма у детей в процессе объяснения учебного материала.

Но, добываясь привлечения и поддержания внимания учащихся в классе путём возбуждения в них интереса к учебному материалу, учитель никогда не должен забывать, что одной из основных его задач является развитие высших форм активного внимания, требующего волевого усилия при восприятии и усвоении знаний и умений. В этом направлении следует помнить указания К. Д. Ушинского: «Должно делать учение занимательным для ребёнка, но в то же время должно требовать от детей точного исполнения и незанимательных для них задач, не наклоня слишком ни в ту, ни в другую сторону, давая пищу пассивному вниманию и упражняя активное, которое хотя и слабо в ребёнке, но может и должно развиваться и крепнуть от напряжения. Воля наша, как и наши мускулы, крепнет только от постепенно усиливающейся деятельности».

Из условий, вызывающих работу активного внимания на уроке, прежде всего следует отметить необходимость и точность заданий, которые учитель даёт детям. При этом не следует забывать, что задание надо давать не только тому ученику, которого учитель спрашивает, но одновременно и всему классу. Лучшие учителя не только помнят об этом, но и следят за тем, что делает каждый ученик и знает ли он, что именно нужно ему делать в данный момент урока.

Приведём пример организации внимания всего класса на уроке арифметики. Учитель пишет на доске два ряда чисел: в первом ряду от 11 до 20, во втором — числа следующего десятка. Учитель вызывает к доске ученика и предупреждает класс, что дети должны проверять правильность его работы. Дальше он определяет задачу, стоящую перед всем классом: «Я

укажу одно число, которое нужно помножить; затем другое, на которое надо помножить, и третье, на которое нужно разделить полученное произведение. Коля выполнит эту задачу, а вы будете следить за тем, правильно ли он её сделал; кто заметит неправильность, тот поднимет руку». (Указываются числа: 25, затем 12 и затем 15.)

Можно видеть, с каким напряжением работает ученик, стоящий у доски, и с каким оживлённым вниманием следят за его работой товарищи. Когда написан результат, исполнитель с волнением оглядывается на товарищей по классу и ждёт, не поднимется ли рука и не понадобится ли исправить его ответ.

Большое значение имеет создание у детей состояния ожидания. Оно имеет место и в указанном примере и может быть вызвано, например, при показе предварительно закрытой картины.

Одним из средств привлечения высших форм внимания на уроке является установление связи сообщаемого учащимся нового материала с ранее приобретёнными знаниями. При этом необходимо привлекать из известного детям то, что даёт опорные точки для восприятия нового.

Уже в начальных классах возможно вызвать у детей высшую форму внимания, связанную с потребностями, с интересами, более глубоко захватывающими личность. Эта форма внимания опирается на осознание значения усваиваемых знаний для практических, жизненных целей. Поэтому для старших школьников начальных классов является очень важным указание на то значение, которое может иметь для них умение хорошо читать, считать, решать задачи, грамотно и толково писать и т. д.

Самым существенным для вызова активного внимания и упражнения в нём является такая организация работы класса, при которой работает мышление детей, — встают вопросы, требующие разрешения.

Очень важное значение также имеет и установка внимания детей при подготовке их к определённой работе. Значение этого фактора обязывает учителя не менять намеченного и уже объявленного детям содержания урока. Оно же требует от учителя указания на содержание и характер работы и на каждом этапе урока — при проверке знаний, повторении, сообщении нового материала и закреплении знаний.

В процессе обучения развиваются ощущения детей, обостряется чувствительность при условии сознательного восприятия детьми предметов и явлений окружающей действительности. Правильно организованное учителем восприятие детьми учебного материала предполагает широкое применение наглядности в обучении.

Однако наглядный материал будет успешно воспринят детьми только при условии доступности его для восприятия (хорошая видимость, отчётливость рисунка или картины и т. д.). При этом не следует забывать, что показ нужно сопровождать точным словесным обозначением. Дети должны правильно выражать в слове то, что они видят в целом и в отдельных частях показываемого им предмета или картины. Трудность распределения внимания требует, чтобы объяснение показываемого производилось в правильно организованном сочетании с демонстрацией наглядного материала.

Если возможно, нужно связать восприятие и словесное обозначение того, что дети воспринимают, с их деятельностью: зарисовкой, записью и т. п.

Одним из существенных условий успешности восприятия является предупреждение детей перед объяснением учителя или перед чтением о необходимости последующего точного и полного воспроизведения рассказа, объяснения содержания статьи, арифметических и грамматических правил, условий задачи и пр.

Полнота и точность восприятия достигаются также указанием детям цели и точек зрения, из которых надо исходить при слушании, наблюдениях, объяснениях учителя, чтении: что именно нужно уловить в рассказе, объяснении, увидеть в наглядном материале. При ошибочных ответах необходимо вновь заставлять детей воспринять объект изучения или прочитать определённые места в рассказе, или еще раз вчитаться в условия задачи, и т. п.

Уже в процесс восприятия того, что рассказывает или показывает учитель, входит момент понимания, осмысления, т. е. работа мышления детей.

Постановка и разрешение задачи развития мышления в процессе обучения могут иметь различные формы. Сюда прежде всего надо отнести приёмы сравнения, различения и обобщения, которыми учитель пользуется при эвристических формах передачи новых знаний, когда дети в беседе подводятся учителем к самостоятельным выводам определённых положений, например, орфографических или арифметических правил. Здесь от учителя требуется, чтобы тексты для анализа, арифметические задачи для разбора и прочий материал, необходимый для выводов и обобщений, давались в доступной для детей форме и в достаточном количестве, чтобы дети действительно могли сделать самостоятельно обоснованный вывод; вместе с этим необходимо, чтобы в материале, который предлагается для анализа, не было ничего лишнего, что отвлекало бы детей от нужного обобщения.

Развивая у детей в процессе обучения способность анализировать, рассуждать, умозаключать, делать выводы, учитель вместе с этим приучает детей проверять их выводы и суждения. Проверка ответа, полученного при решении арифметической задачи через её данные, проверка правильности письма грамматическими знаниями и правилами правописания, проверка правильности описания и суждения о предметах и явлениях действительности при помощи конкретного наблюдения и т. д. — всё это ведёт школьника к пониманию «истины». Он начинает искать доказательства высказываемых им суждений, выводов, проверять их практикой.

В целях развития мышления детей возможны специальные упражнения, тесно связанные с развитием речи детей. В «Указаниях к работе по «Родному слову» К. Д. Ушинский дал большое количество примеров того, как надо на уроках русского языка развивать у детей умение сравнивать, различать и обобщать. Развитие речи детей имеет исключительно большое значение для развития их мышления. Повседневная забота учителя на уроках о развитии правильной, точной и образной речи детей есть в то же время и забота о развитии их мышления. Сознательность речи детей должна быть предметом особого внимания учителя не только на уроках русского языка, но и на всех других уроках. Каким бы предметом учитель ни занимался с детьми, он должен всегда следить за тем, чтобы дети не произносили слов без понимания их смысла. А для этого необходимо, чтобы предметы и явления, с которыми знакомятся дети, находили правильное словесное обозначение в их речи; новые же слова, которые усваиваются детьми, связывались бы с конкретными представлениями реальных вещей и явлений, которые они обозначают. В целях развития мышления и речи детей учитель должен также следить за точностью и полнотой формулировок вопросов и суждений и за последовательностью высказываемых мыслей в процессе передачи слышанного или прочитанного, а также в процессе рассуждений.

Осмысленное восприятие сообщаемых знаний является одним из первых условий хорошего их запоминания, усвоения. Но требование прочности усвоения, кроме понимания усваиваемого, заставляет учителя применить на уроке и ряд специальных приёмов, направленных на развитие памяти.

Среди специальных условий, содействующих прочному усвоению знаний учащимися в процессе урока, следует указать на некоторые субъективные моменты и прежде всего на необходимость создания у учащихся установки на запоминание на долгое время и связанного с нею волевого усилия.

Один из учителей рассказывает следующее о своих приёмах работы в этом направлении: «Когда мы пройдём какое-нибудь правило, я спрашиваю учеников: «Запомнили?» Отвечают: «Запомнили». — «До завтра или надолго?» — «Навсегда», и учитель заключает, что сознание необходимости запоминать «навсегда» помогает прочности запоминания.

Не следует забывать и о другом «субъективном» условии успешного запоминания — спокойном эмоциональном состоянии. Состояние возбуждения учащихся, которое, возможно, оказалось бы благоприятным для «выдумки», для «творческой» работы, будет неблагоприятно для запоминания. На уроке у детей в различные моменты и в силу различных условий могут быть такие состояния возбуждения, в период которых не следует ставить задачи запоминания.

Из объективных факторов, определяющих успешность развития памяти и усвоения знаний, нужно отметить объём материала, предлагаемого учащимся для запоминания на уроке и для домашней работы. Необходимо ограничивать объём учебного материала, и тем больше, чем меньше возраст детей.

В вопросе об объёме предлагаемого учащимся для запоминания материала, помимо вопроса о количестве, не следует забывать и отбор по содержанию — выделение существенного, того, что обязательно нужно запомнить.

Практикой опытных учителей установлено, что прочность запоминания во многом зависит от бережного обращения с памятью учеников, что надо приучать детей запоминать главное. Если прочно усвоено самое существенное, то в связи с главным легко вспоминаются и детали.

Из специальных условий, обеспечивающих успешное запоминание, нужно, конечно, подчеркнуть значение повторения.

Лучшие учителя заявляют, что указанный в программе объём учебного материала не вызывает у них затруднений; обычно они даже несколько превышают его. При объяснении такого положения в качестве одной из причин они называют частое повторение пройденного, причём пройденное они повторяют не в конце четверти или года, когда оно может забыться, а постепенно, и повторяют не для того, чтобы вспомнить забытое, а для того, чтобы не допустить забывания, чтобы закрепить в памяти пройденное.

Большое значение для вызова у детей сознания необходимости запоминания и соответствующего ему волевого усилия, а следовательно, и для прочности запоминания имеет не ослабный контроль как над классной, так и над домашней работой учащихся. Контроль должен приводить к тому, что на уроке у учащихся всегда имеется готовность к ответу, а дома обеспечивается внимательное отношение к работе, которая, как знает учащийся, будет проверена. При постепенном повышении сознательности учащихся контроль превращается в самоконтроль, в самопроверку детьми результатов своей работы.

Память развивается у детей при условии определённых воздействий со стороны учителя. Особенно ярко это обнаруживается в явлении так называемого непосредственного удерживания в памяти. Под ним следует понимать способность школьника немедленно повторить, воспроизвести вслед за однократным восприятием вопрос, предложенный учителем, прочитанное предложение, условие задачи и т. п. Учителям, которые не работают над воспитанием этой способности, сплошь и рядом приходится

неоднократно повторять продиктованное предложение, условие задачи — даже в старших классах. Наоборот, учителя, постоянно требующие такого непосредственного воспроизведения, связанного прежде всего с напряжением внимания, и упражняющие в нём детей путём постепенного увеличения объёма подлежащего воспроизведению материала, добиваются значительных результатов уже во II классе.

Память школьника развивается не только в смысле увеличения объёма непосредственно удерживаемого материала, но и в других отношениях — в отношении точности запоминания (т. е. уменьшения количества ошибок), в отношении повышения быстроты запоминания и прочности усвоения (при условии работы учителя над исправлением ошибок самими учащимися, постоянных упражнений в воспроизведении только что полученных и прежних знаний и т. д.).

Для развития осмысленного запоминания, кроме обеспечения сознательного восприятия учебного материала, о чём говорилось раньше, целесообразно при повторении пройденного использовать такие приёмы, как сравнение и сопоставление, например, сравнение статей, сходных по содержанию, сопоставление грамматических форм, орфограмм и т. д. Сравнение и сопоставление вызывает работу мышления детей и благодаря этому не только повышается продуктивность повторения, но и развивается способность осмысленного запоминания.

Лучшие учителя тщательно подбирают вопросы, которые требуют работы мысли, и предупреждают возможность механического запоминания. Например, такой вопрос, как: «Почему в зоне смешанных лесов растут широколиственные деревья, а в тайге только мелколиственные?», потребует от детей именно такой самостоятельной работы мысли. Вопросы и задачи, требующие самостоятельной работы мысли учащихся, целесообразно вводить не только на уроках, но и ставить для домашних заданий. Необходимо только всегда заботиться о том, чтобы всякое задание на дом было достаточно хорошо разъяснено учащимся на уроке и понято ими.

Кроме задачи организовать деятельность внимания, восприятия, мышления и памяти детей таким образом, чтобы знания были усвоены ими точно, осмысленно и прочно, а также задачи развить названные свойства ума ребёнка, перед учителем стоит и другая задача. Она состоит в создании у детей стремления к доброкачественной работе, к результату занятий: добиться грамотного письма, выразительного чтения, быстрого и правильного устного счёта и т. д.

Успешное разрешение этой задачи приводит к развитию волевых усилий ребёнка, направленных не только на то, чтобы получить хорошую отметку, но и на то, за что она даётся, т. е. на борьбу за качество знаний и умений. Оно связано с созданием одного из наиболее ценных мотивов учения ребёнка — отношения к работе, как к делу чести, доблести и славы. Средством для достижения указанной цели является систематический показ классу хорошей работы, дифференцированная характеристика и оценка того, например, как написано то или иное художественное произведение, как написан диктант или изложение со стороны внешней, со стороны орфографической, со стороны содержания.

Одна заслуженная учительница на уроках русского языка при самостоятельном составлении учащимися предложений в связи с теми или иными задачами урока использовала такой приём. Приступая к этой работе, она говорила: «Теперь каждый из вас придумает предложение (указывала предъявляемые при составлении требования); те предложения, которые будут лучше придуманы, мы запишем на доске». Затем, опрашивая поднимающих руки учеников, она говорила тому или другому: «Ты хорошо придумал». Когда же она получала то, что отвечало её требованиям, она говорила: «Ты отлично придумал; иди и запиши на доске».

В случае, когда учительницу не удовлетворяли придуманные в классе предложения, она после опроса говорила: «Вы придумали много хороших предложений, но мы запишем такое...» и давала собственный пример. Класс чувствовал, что он ещё не достиг отличного результата.

Наконец, в процессе обучения перед учителем стоит огромной важности психологическая задача — создать у учащихся такой огромный и н т е р е с к научным знаниям, который заставлял бы их искать эти знания, самостоятельно работать над расширением своих сведений о жизни природы и общества. Такая цель должна быть поставлена уже в начальной школе. Она достигается содержательностью материала, подбираемого учителем к уроку, и, конечно, мастерством его подачи.

Разрешение этой задачи требует эпизодического выхода за пределы школы в виде экскурсий в природу, на производство и в учреждения, где дети могут наблюдать достижения науки и техники. Умелой организацией наблюдений учащихся во время этих экскурсий пробуждается и развивается любознательность детей, которая затем может получить своё дальнейшее развитие в классных и внеклассных занятиях детей. Большое значение имеет также характер заданий для домашней работы учащихся. Выполнение домашних заданий должно требовать от детей самостоятельной работы мысли. Но в то же время задания должны быть посильны для учащихся. Уверенно преодолевая трудности в процессе выполнения задания, ученик переживает чувство удовлетворения, что способствует развитию у него интереса к знаниям и учению.

ИНДИВИДУАЛЬНО-ПСИХОЛОГИЧЕСКИЕ РАЗЛИЧИЯ ДЕТЕЙ МЛАДШЕГО ШКОЛЬНОГО ВОЗРАСТА

Во всей учебно-воспитательной работе учителя и в воспитательной работе в семье большое значение имеет индивидуальный подход к ребёнку, связанный со знанием индивидуально-психологических особенностей детей.

Достаточно посмотреть хотя бы на внешнее поведение учащихся во время уроков, чтобы убедиться в психологическом различии детских индивидуальностей. Один сидит спокойно и, как будто, достаточно внимателен к тому, что делается на уроке, но не проявляет активности. Другой обнаруживает явное желание принять участие в работе, поднимает руку, быстро даёт ответ на вопрос, обращённый к классу. Третий всей позой, реакциями на вопросы учителя обнаруживает безучастное отношение к происходящему. Четвёртый не может сидеть спокойно, он ищет развлечений в том, что начинает чертить в тетради или книге, толкает соседа и т. п.

Хотя эти различия как будто и сглаживаются при организации твёрдой дисциплины в классе и мобилизации активного внимания всего класса, но они, бесспорно, существуют.

Различия в темпераменте

Различия во внешнем поведении прежде всего указывают на различие темпераментов. Темперамент характеризует и внутреннюю активность человека, и внешнее его поведение, а также глубину эмоциональной впечатлительности и характер смены настроений.

В психологии принято различать четыре типа темперамента: 1) с а н г в и н и ч е с к и й; человек, имеющий этот темперамент, обычно живой, подвижный, впечатлительный, не отличающийся глубиной чувств и характеризующийся быстрой сменой настроений; 2) х о л е р и ч е с к и й;

обладатель этого темперамента резко выражает свои мысли и чувства, отличается глубиной чувств и устойчивостью настроений; 3) меланхолический; человек с таким темпераментом обычно обладает глубиной чувств, продолжительно сохраняет их, но таит их внутри себя и очень мало обнаруживает вовне, отличается слабой внешней подвижностью и медленным протеканием психических процессов, хотя последний признак не всегда является обязательным; 4) флегматический; это человек — «тяжёлый на подъём», со слабыми и медленными движениями, медлительный в мыслях, слабо чувствующий, с медленными изменениями настроения.

Нередко взрослый человек и ребёнок соединяют черты различных темпераментов, но иногда один из названных темпераментов является резко выраженным.

Темперамент не имеет определённого отношения к умственным способностям, но он сказывается в волевых качествах — инициативе, настойчивости в деятельности и т. д. — и в характере протекания некоторых умственных процессов, например, в живости и устойчивости внимания.

Различия в темпераментах, как указано выше, заметны в поведении уже на начальной ступени обучения. Если они замечаются в поведении на уроке, то ещё более они обнаруживаются вне урока: во время перемены, во внеклассной жизни и деятельности.

Учитель должен уметь подметить различия в темпераментах школьников и учесть их главным образом в своих реакциях как на поведение детей во время урока, так и на их поступки морального характера, прежде всего на поступки, представляющие нарушения школьниками правил поведения.

Если сангвиник сам поднимает руку, желая ответить на вопрос, то флегматика нужно «поднять», вызвать к ответу и т. д.

При нарушении правил школьником меланхолического темперамента достаточно иногда укоризненного взгляда на него, чтобы вызвать краску на лице и бесспорное проявление раскаяния, а холерику нужно сделать спокойное, но твёрдое замечание. И вне школы, в частности, в общественной работе, — сангвиник и холерик проявят инициативу, а флегматика нужно втянуть в работу. То же самое наблюдается и в играх детей.

Нужно помнить, что темперамент может изменяться на протяжении жизни, как меняется нервная система, особенности которой лежат в основе различных темпераментов. Поэтому не следует отказываться от работы над устранением отдельных отрицательных черт темперамента — малоподвижности и малой впечатлительности у флегматика, резкости выражений чувств у холерика и т. д.

Различия черт характера в раннем школьном возрасте

В числе особенностей, затрагивающих всю личность человека, наряду с особенностями в темпераментах, психология указывает и различия в характерах.

У ребёнка начального школьного возраста, конечно, нельзя говорить о сколько-нибудь сформировавшемся характере. Характер — это результат длительного развития человека в процессе его практической деятельности. Характер определяется мировоззрением человека, проявляется в его отношении к труду, другим людям, самому себе, в его нравственных привычках.

Но уже в начальном школьном возрасте у детей можно заметить различия в характере, на которые учитель должен обратить серьёзное внимание при выработке основных свойств большевистского характера. Один ребёнок прилежно учится, другой ленится; один внимателен к товарищам, в другом мы замечаем черты эгоизма — он заботится только о себе; один очень высокого мнения о себе — «казнайка», по выражению товарищей, другой, наоборот, слишком скромнен в самооценке.

Есть определённые различия у детей и в волевых качествах, которые входят составной частью в содержание характера: одни инициативны, другие ждут призыва к деятельности; одни настойчивы в работе, другие быстро устают или охладевают к работе. Об этом уже говорилось при характеристике темпераментов, с которыми характер и волевая деятельность имеют некоторую связь.

Все указанные выше различия в чертах характера, в частности в волевых качествах, могут быть изменены, но меняются они под действием воспитания, требующего значительного внимания и времени. Прежде всего учителю необходимо увидеть эти черты в каждом ученике.

В развитии волевых качеств большое значение имеет создание у ребёнка уверенности в своих силах. Учителя, произносящие общую оценку, вроде следующей: «У тебя, как всегда, всё испачкано, сделано неряшливо, масса ошибок», совершают грубую ошибку против психологии ребёнка. В сознании ученика более или менее ясно формируется следующий ответ на эти замечания: «Раз у меня всегда так, раз у меня ничего не выходит, то нечего мне и стараться».

Наоборот, всегда следует отметить то, что ребёнок хорошо сделал, чего он добился, и, спокойно указав на имеющиеся ещё в его работе недостатки, точно определить, чего он должен добиться в ближайшее время.

При невыполнении определённых заданий надо допустить временное их уменьшение, если это невыполнение зависит не от недостаточных усилий школьника, а от непосильности самих заданий для него на данном этапе его развития. Нужно, чтобы у ученика создалась уверенность в своих силах при выполнении маленьких заданий, а затем следует постепенно их увеличивать, причём всегда нужно заботиться о том, чтобы задания требовали некоторых волевых усилий, и чтобы степень этих усилий постепенно повышалась.

В воспитании отношения к труду, к другим людям и к самому себе мы ясно представляем себе цели, которых следует достигнуть в работе с учащимися. Эти цели определяются пониманием качеств большевистского характера.

Надо обратить внимание на тех школьников, наблюдаемые черты характера которых соответствуют названным требованиям, и указывать на их действия, как на пример, достойный подражания. Но при этом надо действовать очень умело, иначе у детей этого возраста (позднее это выражается ещё сильнее) образуется критическое отношение к учителю, выделяющему хороших учеников («любимчиков»), и неприязненное отношение к этим ученикам.

Часто нужно пользоваться приёмами ободряющего вызова на определённую работу того, кто, скажем, обнаруживает несколько ленивое отношение к работе: «Я думаю, что это хорошо сделает такой-то». У детей этого возраста сильно развито чувство соревнования, и это чувство нередко может возбудить энергию ребёнка.

Всем известны приёмы замечательного советского педагога А. С. Макаренко, дававшего ответственные поручения юношам, совершившим серьёзные проступки. В нашей школе есть немало примеров удачного «превращения» шалунов и дезорганизаторов в активных и дисциплинированных, если им поручалось определённое дело, в особенности если при этом учитывались их интересы.

Различия в умственной деятельности детей

Бесспорно, что каждый школьник начального возраста имеет особенности и в умственной деятельности.

Уже резкие, болезненные уклонения в области зрения и слуха, сказывающиеся в восприятии и определяющие прежде всего размещение учащихся в классе, говорят об этом. Недостатки в этом отношении, конечно, сказываются и на других сторонах сознательной деятельности: памяти, сообразительности и т. д.

О различиях у школьников восприятия, внимания к тому, что происходит в классе, уже упоминалось выше. Запоминают и воспроизводят по памяти также одни быстрее, другие медленнее, дают ответы — одни без всякой задержки, другие после длительного размышления.

Часто учитель не считается с этими особенностями, не дожидается терпеливо ответа от ученика, медленно припоминающего, а сразу же переходит к опросу других учащихся; в таких случаях медлительные остаются бездеятельными и обескураженными.

В прочности запоминания, т. е. запоминания на длительное время, существуют также различия. Имеются различия и в быстроте сообразительности, т. е. выражаясь психологическим языком, в области собственно мышления.

В психологии обычно названные выше различия в умственной деятельности относятся к различной степени развития ума; их называют количественными различиями. Кроме них, существуют ещё качественные различия, из которых наиболее известными являются различия в характере преобладающих представлений или образов. У одних ясны и отчётливы зрительные образы; у других — слуховые; в различной степени может быть развита и память на движения. Качественные различия могут захватывать и другие стороны умственной работы. Внимание у одних расплывается, у других отличается сосредоточенностью.

В осмысленном восприятии и мышлении один больше склонен к анализу, другой к синтезу и т. п. Качественные различия обычно сказываются позднее, отчасти развиваясь под влиянием обучения, но могут быть замечены и в начальном школьном возрасте, причём здесь более заметны количественные различия.

Задача учителя — подметить различия в умственной деятельности детей, как и различия в отношении других сторон личности ребёнка, указанных выше. Лучше всего это сделать в процессе учебных занятий. Присматриваясь к тому, как тот или другой ученик отвечает, — быстро или медленно, отчётливо или неотчётливо, правильно или неправильно, — учитель может сделать заключение об особенностях различных сторон умственной деятельности: внимания, восприятия, памяти. Нужно только помнить, что это заключение требует правильного истолкования наблюдений и поведения у ученика. Если ученик не ответил на то, что было только что разъяснено, то это может зависеть не только от его невнимания, но и от неудачного, неумелого объяснения учителя. Нужно присмотреться и к тому, как учащийся отвечает, когда он воспроизводит сведения, сообщённые значительно раньше данного урока; результаты наблюдений будут содействовать выяснению особенностей запоминания и «прочности» памяти того или другого школьника. Могут быть также подмечены особенности в сообразительности или, точнее, в работе мышления ребёнка.

Все свои наблюдения по отношению к отдельным учащимся учитель должен отражать в своих записях, которые послужат основой при составлении индивидуальных характеристик учащихся. Дальше он ведёт работу, учитывая эти различия учащихся, чаще спрашивает слабо запоминающих, иногда даёт индивидуальные задания повторительного характера тем, которые быстро забывают, и т. д. Особенное внимание учитель должен уделить ошибкам в ответах, стараясь выяснить, что было причиной этих ошибок: его ли собственная работа или особенности ученика.

При «подтягивании» отстающих иногда полезно провести несколько индивидуальных занятий с ними для того, чтобы, во-первых, выяснить причины отставания, во-вторых, проделать некоторую дополнительную работу с ними, и, в-третьих (что самое главное), восполнить получившиеся провалы в знаниях.

ДИДАКТИЧЕСКИЕ ОСНОВЫ ОБУЧЕНИЯ

Требования, которым должно удовлетворять начальное обучение детей, определяются задачами школы и особенностями детей младшего школьного возраста. Для того чтобы научно обосновать требования к обучению, необходимо знать закономерности самого процесса овладения знаниями, умениями и навыками.

Исходя из основных положений психологии, изложенных выше, можно сказать, что овладение знаниями — это не механическое запоминание слов учителя или учебника, а сложная умственная работа, сложный процесс образования в сознании детей представлений о предметах и явлениях реального мира, процесс образования и развития научных понятий, осознания связей между явлениями, который организуется и направляется учителем с помощью специально для этого созданных дидактических средств — учебников, учебных пособий и т. д.

Представления образуются у детей двумя основными путями. Первый путь — это непосредственное чувственное восприятие предметов и явлений. Учитель показывает детям предмет и с помощью последовательного ряда вопросов направляет внимание на его характерные признаки: форму, величину, окраску и т. д. Уточнению представлений содействует сравнение предметов. В процессе сравнения ярче выделяются отличительные признаки предмета. Этот приём особенно необходим тогда, когда изучаемый предмет дети могут легко смешать с другими, похожими на него предметами (например, рожь, ячмень и пшеница; сосна и ель; сойка и ворона, и т. д.). Некоторые свойства предметов особенно хорошо обнаруживаются тогда, когда дети воздействуют на этот предмет в процессе практических занятий или труда. Например, гибкость и упругость стали обнаруживаются, если предложить детям согнуть и затем отпустить стальную пластинку; твёрдость стали — путём царапания ею по железу, меди, алюминию; рыхлость и плотность почвы — при вскапывании грядки и дорожки, и т. д. Уточнению и закреплению представлений содействует зарисовка предмета: когда ребёнок рисует, он внимательно всматривается в очертания и цвет предмета и замечает при этом то, на что при поверхностном взгляде на предмет он не обратил бы внимания.

Одновременно с образованием представления учитель уточняет и обогащает словарь детей, при этом слово и образ предмета (или его свойств) соединяются в сознании и образуют одно целое.

Чем больше запас конкретных представлений у детей, тем прочнее основа для овладения системой научных знаний.

Второй путь образования представлений — образование их с помощью воображения без непосредственного чувственного восприятия предметов и явлений. Новые представления при этом создаются из представлений, уже имеющихся у ребёнка.

Представление даёт образ единичного предмета. Например, если ребёнок рассматривает кошку, то в его сознании запечатлевается образ данной кошки со всеми её индивидуальными особенностями (величина, окраска, форма тела и т. д.). Но задача школы состоит в том, чтобы дать детям

понятие о кошке вообще, как о домашнем хищном млекопитающем животном. Изучение данной конкретной кошки служит средством для образования в сознании детей понятия о кошке. В понятии раскрываются существенные признаки всех кошек вообще. Понятия образуются в процессе обучения двумя основными путями: через непосредственное чувственное восприятие единичных предметов и явлений и опосредствованно — путём деятельности мышления, опирающейся на ранее усвоенные представления и понятия.

Сущность первого пути состоит в том, что учитель организует непосредственное чувственное восприятие вещей, явлений, в которых с наибольшей очевидностью обнаруживаются типичные признаки предметов данного класса. Путём последовательного ряда вопросов, сравнения учитель помогает учащимся увидеть внутреннюю сущность предмета или явления, выделить типичное, отбросить случайное, раскрыть существенные связи и на основе этого сформулировать определение понятия, содержащее перечень существенных признаков и связей. Для закрепления в сознании учащихся созданного понятия учитель предлагает записать определение, прочитать и выучить соответствующий материал учебника, организует упражнения, предлагает ряд вопросов, заданий, задач, побуждающих учащихся практически применять полученное понятие. Связь теории с практикой является важнейшим условием успешного овладения научными понятиями.

Второй путь образования понятий состоит в теоретическом изложении и раскрытии существенных признаков понятия, причём учитель опирается на ранее усвоенные детьми понятия и представления. Этот путь становится возможным, когда у учащихся накопится известный запас понятий, полученных в результате непосредственного чувственного восприятия вещей, явлений.

Дети (особенно в младших классах) не могут сразу усвоить понятия науки в их современном, созревшем виде. Каждое понятие проходит в сознании учащихся длительный путь развития. Так, например, уже в I классе дети учатся отвечать на вопросы «кто» и «что», пока ничего не зная об имени существительном. Во II классе дети учатся выделять в речи слова, обозначающие предметы. В III классе даётся термин «имя существительное» и первоначальное понятие о нём. Дети узнают, что имя существительное — это часть речи, обозначающая предмет, что имя существительное имеет единственное и множественное число, бывает мужского, женского и среднего рода, изменяется по падежам и т. д.

Задача начального обучения состоит не только в том, чтобы обогатить сознание учащихся начатками научных знаний, но и вооружить детей умениями и навыками. Умения и навыки вырабатываются путём систематических осознанных упражнений. Поставив перед детьми цель, учитель объясняет, как её достигнуть, и показывает приёмы выполнения того или иного действия, расчлняя сложное действие на элементы. Дети, осмыслив сущность показанного действия, пробуют выполнить его, учитель отмечает ошибки и добивается (путём повторного объяснения и показа) правильного, сознательного выполнения действия. Далее, путём многократных упражнений, учащиеся приобретают автоматизированные навыки.

На всех этапах овладения знаниями, умениями и навыками большую роль играет связь обучения с практикой. Практика порождает у детей вопросы, требующие ответа, и этим содействует повышению интереса к учению. Общение с предметами и явлениями в процессе практического воздействия на них помогает образованию конкретных представлений, научных понятий, раскрытию связей между явлениями. Практика помогает детям убедиться в истинности полученных на уроках теоретических знаний.

Практика, требующая применения знаний, умений и навыков, содействует их закреплению, прочному усвоению.

Успешность обучения зависит от отношения учащихся к учению, от мотивов учения. Мотивы учения развиваются и формируются в связи с развитием содержания жизненных отношений ребёнка. Реальная жизнь ребёнка протекает в школе, семье, в общении со взрослыми и сверстниками.

Большое влияние на формирование мотивов деятельности детей (в частности, мотивов учения) оказывает классный и школьный коллектив. Организуя содержательную жизнь детского коллектива, создавая благоприятную среду для разнообразной деятельности детей, учитель вызывает к жизни всё более глубокие и содержательные мотивы учения, делающие учение неотъемлемой частью жизни детей.

Учение при такой его организации перестаёт быть чем-то чуждым для детей, что надо «отбыть», а приобретает для них глубокий жизненный смысл, вызывает интерес к содержанию изучаемого, эмоциональный подъём и мобилизацию всех психических сил. Учение становится для школьника действительно делом чести.

Таковы вкратце важнейшие закономерности процесса вооружения учащихся знаниями, умениями и навыками. Зная эти закономерности, установленные марксистской психологией и педагогикой, учитель может правильно организовать обучение.

Коммунистическая целеустремлённость обучения

В процессе обучения формируется мировоззрение учащихся, вырабатываются большевистские черты характера. Обучение — основное средство разрешения воспитательных задач школы. Поэтому оно должно быть коммунистически целеустремлённым.

Коммунистическая целеустремлённость обучения выражается в его большевистской партийности. Это значит, что, знакомя детей с фактами, событиями, советский учитель должен излагать их не бесстрастно, холодно, равнодушно, объективистски, а в живом, боевом стиле, оценивая факты и события с точки зрения интересов коммунизма.

Идеи коммунизма в нашей стране воплощаются в жизнь коммунистической партией и Советским государством. Политика, осуществляемая коммунистической партией, выражает жизненные интересы советского народа, строящего коммунистическое общество. Оценивать изучаемые факты, события с точки зрения интересов коммунизма, это значит оценивать их с партийно, как учил это делать Б. И. Ленин и как учит И. В. Сталин.

Только такое обучение может воспитать у учащихся основы диалектико-материалистического мировоззрения, большевистскую убеждённость и страстность, чувство патриотизма и национальной гордости, коммунистическое отношение к труду, общественной собственности, к людям.

Принцип большевистской партийности обучения обязывает учителя знакомить учащихся в доступной для их понимания форме с важнейшими достижениями социалистического строительства и фактами политической жизни нашей страны.

Научность обучения

Задача советской школы — воспитать людей с коммунистическим мировоззрением. Коммунистическое мировоззрение опирается на научные знания о мире. Всё преподавание в школе должно быть научным. Советская школа не допускает сообщения учащимся ненаучных знаний и ведёт

активную борьбу с предрассудками и суевериями, дающими неверное, искажённое представление о мире.

Советская школа должна готовить высоко образованных людей. Образованный в области той или иной науки человек — это человек, прежде всего, хорошо знающий важнейшие факты, достоверно установленные данной наукой. Без твёрдого знания фактов науки не может быть и речи о серьёзном общем образовании.

Это обязывает учителя при подготовке и проведении уроков тщательно отбирать факты из жизни природы и человеческого общества, не допуская сообщения ошибочных, ложных сведений.

Но можно знать множество фактов и всё-таки не быть образованным человеком. Образование предполагает не простое нагромождение фактов, не простое их запоминание, но и понимание изучаемых предметов и явлений.

Для того чтобы понять какой-нибудь предмет или явление, недостаточно знать его название и уметь отличать по внешнему виду от других предметов. Образованный советский человек не может ограничиться такими поверхностными знаниями. За внешней видимостью предмета он должен видеть его внутреннюю сущность. Это требование относится и к начальному обучению. Так, например, познакомив детей на уроках объяснительного чтения с кошкой, собакой, коровой, лошадью, учитель подводит детей к обобщению и помогает им осознать существенные признаки всех домашних животных (они приносят человеку пользу; человек разводит их, заботится о них — кормит, поит, предоставляет им помещение для жилья).

На основе длительных наблюдений над погодой и сезонными изменениями в природе учитель раскрывает сущность понятия о климате и т. д.

Само собой разумеется, что сущность того или иного явления не может быть сразу раскрыта перед детьми с такой глубиной, которая установлена современной наукой. Каждое понятие в процессе обучения постепенно углубляется и расширяется.

Таким образом, учитель должен вести детей от восприятия внешней видимости предмета или явления к осознанию его внутренней сущности.

Сущность предмета обнаруживается в его связях с другими предметами. Для того чтобы действительно понять предмет или явление, надо изучать его не изолированно, а в связи с другими предметами и явлениями.

Так, например, для того чтобы понять, что такое травоядное животное, надо показать связь травоядных животных с условиями их жизни и питания. Чтобы понять умножение, надо рассмотреть его в связи со сложением. Чтобы понять имя прилагательное, нужно рассматривать его в связи с именем существительным, к которому оно относится, и т. д.

Следовательно, знакомя детей с предметами и явлениями, надо раскрывать простейшие связи явлений природы и человеческого общества в доступных и очевидных для детей формах.

Для того чтобы полно и глубоко понять предмет, надо знать, откуда и как он возник, как и под влиянием чего он изменяется. Рассмотрение предмета в его возникновении, изменении и развитии — важнейшее условие научного познания. Это обязывает учителя знакомить детей в доступной форме (на основе наблюдений, рассказа и т. д.) с развитием изучаемых предметов и явлений.

Так, например, дети могут проследить в живом уголке за развитием растения из семени, развитием побега из почки, развитием плода из цветка, развитием лягушки из икринки, развитием бабочки из яйца и т. д.

В области общественных явлений детям в ряде ярких картин должно быть показано зарождение и развитие революционного движения в царской России, развитие социалистической промышленности, сельского хозяйства, транспорта при советской власти и т. д.

Ознакомление учащихся с достижениями науки и техники покажет им могущество человеческого знания: человек, познавая явления природы и общественной жизни, получает возможность сознательно управлять ими, переделывать мир. Это поможет также предохранить учащихся от слепого преклонения перед стихийными силами природы, от веры в чудеса, от различных предрассудков и суеверий. Излагая основы научных знаний, учитель должен вместе с тем познакомить учащихся на конкретных примерах и с важнейшими методами изучения явлений природы и общества (наблюдения, опыты и т. д.).

Связь теории с практикой социалистического строительства

Известно, какое большое значение придавали практике основоположники марксизма-ленинизма, разрабатывая теорию познания. Наука возникла из потребности общественной практики и служит практике.

Образование есть активная, деятельная сила преобразования мира. Но для того чтобы оно стало такой силой, надо уже в самом процессе обучения обеспечить органическую связь теории с практикой. Это обязывает учителя насыщать уроки материалами из практики социалистического строительства и показывать детям, как наука помогает людям переделывать жизнь. Особенно ярким примером в этом отношении служит мичуринская агробиология и достижения передовиков социалистического сельского хозяйства.

Связь содержания обучения с практикой социалистического строительства содействует повышению идейности учебного материала, повышает у учащихся интерес к учению.

Но связь теории с практикой не должна ограничиваться лишь теоретическим ознакомлением с практикой социалистического строительства. Задача учителя — организовать практическую деятельность и самих учащихся.

«Без работы, — указывал Ленин, — без борьбы книжное знание коммунизма из коммунистических брошюр и произведений ровно ничего не стоит, так как оно продолжало бы старый разрыв между теорией и практикой, тот старый разрыв, который составлял самую отвратительную черту старого буржуазного общества»¹. Мировоззрение и образование советского человека характеризуется активным подходом к действительности, настойчивостью в достижении цели, беззаветной борьбой за наши великие идеалы, стремлением деятельно участвовать в общественной жизни. Ленин по этому призывал молодёжь соединить своё образование, обучение и воспитание с трудом рабочих и крестьян. Он призывал молодёжь не запирается в стенах школы, не ограничиваться теоретическим изучением коммунизма, а каждый день в любой деревне, в любом городе решать практически ту или иную задачу общего труда, пускай самую маленькую, пускай самую простую.

Опыт лучших школ нашей страны даёт многочисленные примеры активного участия учащихся начальной школы в социалистическом строительстве.

Но практика в обучении — это не только участие в производительном труде и общественной работе, но и лабораторные занятия, измерительные работы на земле, работа в уголке природы и т. д.

¹ Ленин, Соч., т. XXX, стр. 404—405.

Все эти занятия повышают качество усвоения знаний, содействуют преодолению формализма в обучении.

Сознательность обучения

Сознательность обучения следует понимать и как сознательное отношение учащихся к учению, и как сознательное усвоение (понимание) изучаемого, и как сознательное применение знаний.

Учение — труд, а всякий труд бывает успешен тогда, когда ясна его цель, когда работающий видит связь своего труда с общенародным делом, когда он не механически выполняет чьё-то чужое задание, а считает его своим кровным делом, «вкладывает в него душу», работает с увлечением. Труд хорошо спорится, когда налажена дружная работа всего коллектива. Успешность обучения повышается, когда учителю удаётся связать его с кругом жизненных интересов детей, с их разнообразной деятельностью.

Воспитание у учащихся сознательного отношения к учению облегчает разрешение другой важнейшей педагогической задачи — сознательного усвоения знаний.

Усвоение знаний в школе совершается в процессе активной работы детей, организуемой учителем: слушания, чтения, письма, решения задач, постановки опытов, практических работ и т. д. Задача всех этих разнообразных видов деятельности — пробудить активную работу мысли детей. Чем сознательнее относятся дети к учению и изучаемому материалу, тем более активно работает и их мысль. Воспитание сознательного отношения к учению повышает активность учащихся.

Активность мышления учащихся зависит также от умения учителя управлять течением мыслительного процесса и организовать дружную работу классного коллектива. В этих целях учитель должен учить детей слушать и следить за ходом своей мысли, наблюдать, сравнивать, находить сходство и различия, делать выводы и обобщения и т. д.

Пробуждение активности детей является важнейшим условием сознательного усвоения знаний.

Вторым важнейшим условием, обеспечивающим сознательность усвоения, является наглядность. Все знания, накопленные человечеством, облечены в словесную форму. Содержание каждого учебного предмета передаётся ребёнку, усваивается им и выражается в форме слова. Для сознательного усвоения слов учителя и текста учебника ученик должен понимать значение каждого слова.

«Дитя, которое не привыкло вникать в смысл слова, тёмно понимает, или совсем не понимает его настоящего значения и не получило навыка распорядиться им свободно в изустной и письменной речи, всегда будет страдать от этого коренного недостатка при изучении всякого другого предмета»¹.

Научить детей понимать слова — это значит раскрыть их значения. Значение слова — это отражение действительности в сознании человека. Раскрыть значение слова — это значит образовать в сознании учащихся соответствующие представления и понятия. Вот почему, сообщая детям новые слова, необходимо одновременно знакомить их с предметами и явлениями, которые обозначаются данными словами. Эту мысль прекрасно выразил Коменский.

«Слова нужно преподавать и изучать не иначе, как вместе с вещами, подобно тому как вино продаётся, покупается и переносится вместе с посудой, меч — с ножнами, дерево — с корой, плод — вместе с кожицей... Итак, какой бы язык мы ни изучали, даже родной язык, нужно показывать

¹ К. Д. Ушинский, Избранные педагогические сочинения, т. II, Учпедгиз, 1939, стр. 153.

вещи, которые обозначаются словами, и, с другой стороны, нужно учить также выражать словами всё, что видишь, к чему прикасаешься, что ешь, чтобы речь и мысль всегда шли бы параллельно и развивались бы, следовательно, вместе»¹.

Одновременное изучение вещей и слов, или иначе — наглядность преподавания, является важнейшим дидактическим требованием к начальному обучению.

Советская школа придаёт первостепенное значение непосредственному восприятию реальных предметов и явлений различными органами чувств и не ограничивается при этом пассивным созерцанием предметов, а организует практические занятия, опыты, воздействие на предметы в процессе труда. Подвергаясь в процессе практических занятий и труда различным изменениям, предмет ярче и полнее обнаруживает свои разнообразные свойства. Однако чувственное восприятие отдельных предметов и явлений советская педагогика рассматривает не как самоцель, а как начальный момент познания сущности. Следуя ленинскому учению о единстве общего и отдельного, явления и сущности, мы изучаем с детьми отдельные предметы и явления, чтобы найти в них общее, чтобы в явлении обнаружить сущность, образовать в сознании детей научные понятия.

Следующим важнейшим условием, обеспечивающим сознательное усвоение знаний, является систематичность и последовательность обучения. Для того чтобы действительно понять предмет, надо изучить его в связи с другими предметами, т. е. рассматривать его не изолированно, а в системе других предметов и явлений.

Говоря о систематичности обучения в начальной школе, надо иметь в виду такое построение занятий, когда каждое новое положение опирается на ранее изученный материал и, в свою очередь, является основой для усвоения последующего. Так, например, сложение парами, тройками, четвёрками и т. д. является предпосылкой для изучения таблицы умножения, а таблица умножения является основой изучения деления.

Систематичность выражается также в группировке изучаемых предметов и явлений по определённым признакам. Так, например, все явления природы в I классе изучаются в последовательности времён года. Исторические события в курсе истории изучаются в хронологической последовательности и т. д. Систематичность и последовательность нужны и при выработке навыков. Так, например, на уроках чистописания дети сначала учатся писать элементы букв, затем буквы и слова.

Для лучшего понимания изучаемого бывает полезно и необходимо повторно возвращаться к ранее пройденному, расширяя и углубляя его.

Возврат к ранее пройденному материалу необходим потому, что понятия и законы науки не могут быть сразу усвоены детьми с необходимой глубиной, а развиваются в сознании учащихся постепенно. Повторное возвращение к ранее изученному не сводится к его простому механическому воспроизведению, а предполагает рассмотрение его в новых связях путем сравнения и сопоставления с вновь изученным.

Одним из условий, обеспечивающих сознательность усвоения, является доступность изложения учебного материала. Дети могут понять только то, что доступно для их понимания, что не превышает их умственных сил.

¹ А. Коменский, Избранные педагогические сочинения, т. 1, Учпедгиз, 1939, стр. 201. (Разрядка наша. — Ред.)

Доступность или недоступность для детей того или иного учебного материала определяется сложностью его, а также уровнем развития детей и предшествующей их подготовкой.

Как уже говорилось выше, дети должны не только сознательно усваивать знания, но и сознательно применять их. Отсюда вытекает требование систематически учить детей творчески применять полученные знания к решению теоретических и практических задач.

Только те знания становятся нашим действительным достоянием, которыми мы можем сознательно пользоваться и творчески применять на практике.

«... одно дело — знать марксизм, другое дело — ежедневно, ежечасно при самой разнообразной обстановке, своеобразной, небывалой обстановке, применять этот марксизм... быть марксистом это значит — быть творцом»¹.

Сознательное применение знаний к решению теоретических и практических задач содействует их лучшему пониманию, делает их более конкретными, жизненными, осмысленными. Умение применять полученные знания не вытекает автоматически из их прочного запоминания и даже понимания: можно хорошо понять и заучить какой-нибудь научный вывод, закон, но не уметь им пользоваться.

Применению знаний надо учить. Умение применять знания достигается путём систематических упражнений в их творческом применении. Классные и домашние задания, предлагаемые для самостоятельной работы, должны всячески наталкивать детей на творческое использование полученных знаний. Особенно большой простор для творческого применения знаний открывается во внеклассной работе — в кружках юных краеведов, мичуринцев, техников и т. д. Все попытки самостоятельного творческого применения знаний, проявляемые учащимися, надо всячески поощрять. Надо добиваться, чтобы дети не только умели самостоятельно применять знания, но и чтобы это стало их привычкой. Поэтому их надо не только учить применять знания, но и приучать делать это.

Принципу сознательности обучения придаётся особенно большое значение, потому что раскрытие его сущности определяет пути формирования коммунистического сознания учащихся, показывает, как надо организовать преподавание, чтобы пробудить у детей стремление к знанию, активную работу мысли, ведущую к пониманию действительности и развитию познавательных сил, и как привить детям умение и привычку творчески применять полученные знания. Вооружить учащихся подлинно научными знаниями, являющимися основой диалектико-материалистического мировоззрения, можно только при условии сознательности обучения.

Советская дидактика преодолевает узко интеллектуалистическую трактовку сознательности, понимая под сознательностью не только сознательное усвоение знаний, но и сознательное отношение учащихся к учению и изучаемому материалу, формирование мотивов учения, делающих осмысленным весь процесс учения.

Но отношение к чему-либо всегда эмоционально окрашено. Значение эмоций в обучении исключительно велико. Процесс сознательного овладения знаниями вообще предполагает состояние здорового эмоционального возбуждения и подъёма.

Состояние скуки, эмоциональной подавленности или тупого равнодушия — злейшие враги учения. От рассудочного одобрения идеи ещё далеко до её воплощения в жизнь. Если идея и обладает огромной материальной

¹ М. И. Калинин, О коммунистическом воспитании, «Молодая гвардия», 1947, стр. 11 — 12.

силой, этим она в значительной степени обязана чувству. Коммунистические идеи, которыми советская школа вооружает детей, не должны быть холодными, формальными, рассудочными идеями. Они должны быть согреты теплотой чувства и захватывать детей. Вот почему учитель советской школы не должен холодно и бесстрастно излагать свой предмет. Любя сам свой предмет, он должен заражать этой любовью и своих учеников, умело находить ключи к их сердцам. Великие идеи коммунизма, согретые огнём чувства, способны мобилизовать все духовные силы человека и сделать его страстным борцом, способным на подвиг.

Прочность усвоения знаний

Задача обучения заключается не только в том, чтобы обеспечить понимание изучаемого, но и в том, чтобы закрепить в памяти детей основные факты, определения, правила и выработать устойчивые, прочные навыки.

Для того чтобы добиться прочного усвоения знаний, надо прежде всего пробудить у детей интерес к изучаемому материалу и активную работу мысли. Чем глубже интерес к предмету, чем активнее работает мысль ученика, тем прочнее усваивается изучаемый материал. Далее необходимо помочь детям установить разнообразные смысловые связи изучаемого материала с ранее изученным и с их (учащихся) жизненным опытом. Чем богаче смысловые связи, тем легче удерживается в памяти изучаемый материал. Понимание, осмысливание учебного материала — основа его прочного запоминания.

Прочные знания давала и старая схоластическая школа, но она достигала этого путём механической зубрёжки. В отличие от неё, советская школа достигает прочности на основе предварительного сознательного овладения знаниями и навыками. Таким образом, прочность приобретает у нас вследствие соединения с сознательностью совершенно иное качество.

Но для того, чтобы добиться прочного усвоения учебного материала, недостаточно добиться только его понимания. Необходимо организовать его заучивание детьми. В каждом учебном предмете есть материал основной, который должен быть прочно закреплён в памяти (основные факты, определения, правила), и материал второстепенный, поясняющий основные положения. При организации заучивания надо помочь детям выделить основной материал и поставить перед ними задачу — выучить, запомнить его.

Маленькие дети часто не умеют заучивать. Отсюда вытекает необходимость учить детей правильным приёмам заучивания.

В процессе заучивания различаются три основных этапа: осмысливание текста при первоначальном его чтении; воспроизведение текста, чередующееся с его чтением; закрепление усвоенного материала путём повторений, которые разделяются между собой более или менее значительными промежутками времени. Предлагая детям выучить учебный материал, надо разъяснить приёмы и последовательность заучивания и организовать специальные практические упражнения в классе для овладения этими приёмами.

Знание, не закрепляемое повторениями, постепенно забывается. Отсюда вытекает необходимость организовать систематическое повторение пройденного. Исходя из данных психологии, надо повторять с детьми выученное не тогда, когда оно уже забыто, а пока забывание ещё не началось. Опытные учителя начинают повторять материал уже на том уроке, на котором этот материал излагался, заставляя детей в конце урока воспроизвести основное содержание объяснённого или прочитанного. Далее детям даётся задание на дом повторить по учебнику и выучить

объяснённое в классе. На следующем уроке учитель опрашивает детей, чтобы проверить выполнение домашнего задания. Этот опрос является новым повторением пройденного.

В дальнейшем надо повторять пройденное во всех случаях, когда оно помогает лучше понять новое, уславливать связь нового с ранее пройденным.

Выполнение этого правила обогащает смысловые связи изучаемого материала и содействует более прочному его запоминанию.

Всё сказанное о закреплении знаний в значительной мере относится и к закреплению навыков.

Прочное овладение навыками достигается путём сознательного овладения ими, специальных тренировочных упражнений и применения в разнообразных условиях.

Коллективность и индивидуальный подход в обучении

Учитель ведёт занятия не с каждым учеником отдельно, как это было, например, в средневековой школе, а с коллективом учащихся класса. Причём это делается не только из экономических соображений или в целях удобства для учителя, но в первую очередь в педагогических целях. Классный коллектив не есть механическая сумма отдельных учеников, а своеобразный общественный организм, который живёт и развивается по своим особым законам, создавая наиболее благоприятную среду для учебной работы и развития каждой индивидуальности.

Коллектив создаётся на общем деле. Основным делом классного коллектива является учение. Но, кроме учения, у классного коллектива есть и другие дела и интересы: внеклассные занятия наукой, техникой, искусством, спортом, организация культурного отдыха, участие в жизни школы и общественной жизни страны. Чем разнообразнее и содержательнее деятельность коллектива, тем шире поприще для активных проявлений детей, тем полнокровнее жизнь коллектива. В процессе коллективной жизни и деятельности складываются правильные отношения детей друг с другом и детей с учителем. Хорошо слаженная и содержательная жизнь коллектива — одно из важных условий успешного обучения.

Детский школьный коллектив является частью советского общества. Его жизнь тысячами нитей связана с жизнью Советской страны. Этим определяется идейная направленность, моральный облик и общий дух коллектива советских школьников. Этим отличается коллектив советских школьников от коллектива учащихся в буржуазной школе, построенного на основах личного успеха, конкуренции, праве сильного и других принципах буржуазной морали.

Каждый учитель должен уметь организовать целеустремлённую и содержательную жизнь детского коллектива и управлять её развитием. Только при этих условиях он сможет успешно разрешать стоящие перед ним учебно-воспитательные задачи.

Само собой разумеется, что хотя при классно-урочной системе стремятся помещать в класс детей с одинаковым уровнем развития и подготовки, однако фактически такого равенства никогда не бывает.

Всегда между учащимися одного и того же класса, даже если этот класс ведёт один и тот же учитель в течение ряда лет (т. е. подвергает всех детей одним и тем же педагогическим воздействиям), бывают значительные различия в уровне развития и подготовки. Не учитывать этого обстоятельства нельзя, иначе дети с недостаточным уровнем развития и слабой подготовкой отстанут от класса и превратятся в неуспевающих.

Поэтому, говоря о доступности учебного материала для учащихся, советская дидактика рекомендует учителю сообразоваться не только

со средним уровнем развития и подготовки всего класса, но и с индивидуальными особенностями отдельных детей.

Таковы дидактические основы обучения в советской школе. Организуя обучение на этих основах, учитель сможет успешно выполнить стоящие перед школой учебно-воспитательные задачи.

ОБЩАЯ МЕТОДИКА УРОКА

«...Основной формой организации учебной работы в начальной и средней школе должен являться урок с данной группой учащихся со строго определённым расписанием занятий и твёрдым составом учащихся. Эта форма должна включить в себя под руководством учителя общегрупповую, бригадную и индивидуальную работу каждого учащегося с применением разнообразных методов обучения. При этом должны быть всячески развиваемы коллективные формы учебной работы, не практикуя организации постоянных и обязательных бригад.

...Преподаватель обязан систематически, последовательно излагать преподаваемую им дисциплину, всемерно приучая детей к работе над учебником и книгой, к различного рода самостоятельным письменным работам, к работе в кабинете, в лаборатории, учебной мастерской и широко применяя, наряду с этими основными методами, различного рода демонстрации опытов и приборов, экскурсии (на завод, в музей, в поле, в лес и т. п.); при этом преподаватель должен всемерно помогать детям при затруднениях в их учебных занятиях»¹.

Подготовка к уроку

Непременным условием хорошего урока является тщательная подготовка к нему учителя. Некоторые учителя склонны думать, что готовиться к уроку должен только начинающий учитель. Такая точка зрения является в корне неправильной. Опыт показывает, что лучшие учителя, имеющие большой стаж педагогической работы, готовятся к каждому уроку и уделяют этому весьма много времени и внимания. Учитель может овладеть мастерством обучения детей при условии, если он будет углублённо и систематически от урока к уроку работать над содержанием учебного материала и над методикой его преподавания. Лишь только тот урок может быть проведён правильно, успешно и интересно, материалом которого учитель овладел в совершенстве. Поэтому первой задачей учителя при подготовке к уроку является детальное ознакомление с его содержанием. Необходимо внимательно прочитать соответствующие статьи или параграфы учебника, продумать научную и идейную стороны учебного материала, точно определить его объём для урока, выделить основное, установить степень трудности материала, учитывая подготовку детей. Учитель должен брать для урока материал в таком объёме, чтобы иметь возможность основательно и неторопливо изучить его с детьми в положенное для этого время.

Затем учителю следует определить формы использования материала на уроке и в зависимости от этого тщательно его проанализировать. Если материал предназначен для рассказа учителя или беседы с детьми, то необходимо:

¹ Из постановления ЦК ВКП(б) от 25 августа 1932 г. «Об учебных программах и режиме в начальной и средней школе». Директивы ВКП(б) и постановления Советского правительства о народном образовании за 1917 — 1947 гг. Изд-во АПН РСФСР. 1947, вып. 1, стр. 163.

1) установить последовательность в изложении материала и разделить его на логические части;

2) выделить основное, на чём должно быть сосредоточено главное внимание при изучении материала;

3) точно запомнить примеры, определения, выводы, имена, названия, даты и т. д.;

4) продумать детально рассказ с точки зрения задач коммунистического воспитания и наметить вопросы для беседы.

Если материал предназначен для устных или письменных упражнений с целью закрепления пройденного, то учитель должен ознакомиться с ним практически — задачи и примеры прорешать, текст разобрать и т. д.

Если материал предназначен для чтения на уроке, то необходимо:

1) внимательно прочитать рассказ или статью, уяснить себе научную и идейную стороны их содержания и продумать объяснение наиболее трудных мест текста;

2) выделить незнакомые для детей слова и выражения и продумать их объяснение;

3) наметить вопросы и задания в связи с чтением.

Ознакомление с содержанием урока не должно ограничиваться изучением материала учебника. Знания учителя должны выходить далеко за пределы того учебника, по которому учатся дети. Поэтому при подготовке к уроку надо освежить в своей памяти все те знания, которые углубляют и расширяют содержание урока. С этой целью полезно использовать учебники для средней школы, различного рода пособия и соответствующую научно-популярную литературу.

Вторая задача подготовки учителя к уроку — это тщательное изучение методики работы на уроке. Уже в процессе ознакомления с материалом урока необходимо продумать и методы работы с детьми. Ознакомившись с материалом урока, учитель должен просмотреть методические руководства и составить ясное представление о том, какими методами и приёмами следует изучать с детьми данный материал или как он должен быть использован для закрепления уже имеющихся у детей знаний.

Продумав организацию и методы работы на уроке, учитель подбирает наглядные пособия, проверяет их годность, продельывает опыты, если они будут проводиться на уроке, и определяет содержание, форму и объём домашней работы детей. После этого учитель приступает к составлению плана урока.

В плане урока сначала записывается тема урока. Затем может быть указана цель урока. Если же цель ясна из темы, то она обычно в плане не указывается. Тема урока даётся в развёрнутой и законченной формулировке, ясно и точно определяющей содержание урока, рассчитанное на учебный час. Например, такая тема урока, как «Деление трёхзначных чисел, оканчивающихся нулём, на однозначное число», неточна, неопределённа и велика для одного урока. И, наоборот, тема урока в такой формулировке, как «Деление трёхзначных чисел, оканчивающихся нулём, на однозначное число, когда в отдельности сотни и десятки делятся на однозначное число», ясна без всяких комментариев.

Следует избегать обезличенных уроков, тема которых формулируется одним словом «Продолжение» или «Повторение». Такие уроки свидетельствуют о неподготовленности учителя к уроку и являются одной из причин непроизводительного расходования учебного времени.

Записав тему урока, учитель указывает затем в плане ход урока, кратко описывая содержание и формы работы в их методической последовательности, например:

Арифметика. 25 января:

Тема урока. «Ознакомление учащихся с делением многозначных чисел на двузначные».

1. Проверка домашней работы.
2. Подготовительные упражнения к объяснению нового материала урока: устное решение примеров на деление двузначного числа на двузначное ($80 : 16$; $72 : 24$; $48 : 12$; $96 : 24$ и т. д.).
3. Объяснение нового случая деления на решении примеров: $912 : 24$; $864 : 36$; $792 : 22$; $4\ 958 : 37$; $6\ 975 : 75$; $5\ 568 : 64$; $4\ 408 : 58$; $41\ 424 : 48$.
4. Упражнение в решении примеров и одной задачи на деление многозначного числа на двузначное (примеры из задачника №№ задача №..).
5. Задание на дом: вторые столбики из упражнения №...

План может быть записан учителем и более подробно. Так, в приведённом примере третий момент работы на уроке может быть записан следующим образом:

«Объяснение деления трёхзначного числа на двузначное на примере $912 : 24$. Решение с детьми примеров $864 : 36$; $792 : 22$; $4\ 958 : 37$. Объяснение деления четырёхзначного числа на двузначное, когда тысячи и сотни составляют число, меньшее делителя, — $6\ 975 : 75$. Решение примеров $5\ 568 : 64$; $4\ 408 : 58$; $41\ 424 : 48$. Вывод: как разделить многозначное число на двузначное».

Подробную запись плана урока полезно практиковать при изучении трудных разделов программы, особенно начинающим учителям.

Как видно из приведённого примера, план урока составляется без всяких граф и колонок, в виде сплошной записи. В конце плана урока можно записать фамилии учеников, которых учитель намерен спросить на уроке, а также оставить место для замечаний о том, как прошёл урок, как выполнена намеченная планом работа. Такие замечания нередко встречаются в планах опытных учителей, и там более они необходимы для начинающего учителя. Оборудование урока и методы работы отдельно в плане не указываются; они входят в общий текст записи хода урока.

При раскрытии в плане урока содержания объяснений, рассказа или беседы учителя с детьми необходимо не только характеризовать образовательные стороны урока, но и отражать его воспитательные задачи. Так, например, план урока на тему «Днепрогэс» может быть составлен следующим образом:

1. Проверка домашней работы.
2. Рассказ учителя о днепровских порогах и строительстве Днепрогэса. Попутно показать на карте и на рисунках место, где находились пороги, и при рассказе привести яркие примеры преодоления трудностей при строительстве Днепрогэса; рассказать о разрушениях, причинённых Днепрогэсу фашистскими захватчиками, и о героическом труде советских людей по восстановлению Днепрогэса. Разъяснить детям значение сооружения Днепрогэса для социалистического хозяйства и пр.
3. Чтение и объяснение статьи из учебника «Днепрогэс».
4. Беседа: воспроизведение полученных знаний. В заключение беседы подчеркнуть, как под руководством коммунистической партии и вождя трудящихся товарища Сталина побеждается и преобразуется природа на пользу социалистической родины.
5. Задание на дом: подготовить пересказ статьи учебника «Днепрогэс».

Таким образом, воспитательная работа, которую учитель проводит на уроках, планируется им в одном плане с учебной работой, в тесной связи с ней.

Отражая в плане урока последовательный ход работы, учитель должен исходить из общих дидактических требований к процессу обучения. Изучение нового материала в большинстве случаев начинается с повторения тех знаний, которые органически связаны с новым материалом и являются для него основой. Так, например, прежде чем изучать правописание падежных окончаний имён существительных, необходимо повторить склонение, поупражнять детей в различении падежей; прежде чем изложить вопрос о трудовой жизни населения и о направлении и характере хозяйственного

строительства в какой-либо зоне, надо предложить детям вспомнить о природных условиях этой зоны и т. д. За повторением следует сообщение новых знаний, а затем закрепление их и проверка.

План урока, на котором учитель намерен сообщить детям новый материал, может быть представлен в следующем общем виде:

1. Проверка выполнения заданного детям на дом (если это задание было дано). Указать, что будет проверяться.

2. Повторение с учащимися из пройденного того материала, который необходим для усвоения нового. Указать, как будет проводиться повторение: будет ли это беседа (о чём), или же это будут упражнения (какие, на каком материале).

3. Объяснение детям нового материала. Указать методы и приёмы объяснения (рассказ, беседа). О чём будет рассказывать или беседовать учитель. Какой наглядный материал будет при этом использован.

4. Воспроизведение с учащимися того, что им было объяснено учителем. Указать, как будет проводиться воспроизведение (беседа, разбор текста, решение примеров и т. д.).

5. Закрепление полученных учащимися знаний или путём чтения учебника (что будет прочитано), или путём упражнений (каких).

6. Задание на дом. Указать, что будет задано.

Конечно, эта схема плана урока может быть только примерной. В зависимости от содержания урока и целей, которые ставятся учителем, она может быть существенно изменена. Так, например, повторение в начале урока может быть тесно связано с проверкой домашней работы учащихся; объяснение нового материала может проводиться учителем по частям, с воспроизведением каждой части; воспроизведение после объяснения всего материала может быть иногда объединено с закреплением; последнее очень часто является предметом самостоятельного урока и т. д.

В практике учителя весьма возможны не только отдельные уроки сообщения новых знаний, но и уроки закрепления, повторения и учёта. Нередко изучение какой-либо темы требует системы уроков, внутренне связанных между собой. В этом случае вначале целый урок может быть посвящён подготовке учащихся к восприятию новых знаний, т. е. повторению того, что лежит в основе сознательного усвоения нового материала. Такие уроки повторения проводятся примерно по следующему плану:

1. Воспроизведение в беседе с учителем ранее пройденного с попутным разбором примеров и выполнением необходимых упражнений на классной доске.

2. Самостоятельные упражнения учащихся под руководством учителя с целью закрепления воспроизведённых знаний.

3. Проверка выполненной работы, разбор и исправление ошибок. Задание на дом.

Вслед за этим урок сообщения новых знаний может быть построен таким образом:

1. Проверка домашнего задания; опрос учащихся с целью выяснения степени подготовки к предстоящему изучению нового материала.

2. Объяснение нового материала с постепенным переходом в беседу с целью воспроизведения сообщённых учителем знаний и активного овладения ими.

3. Задание на дом с предварительными упражнениями в классе.

Вслед за этим проводится урок закрепления знаний, который может быть развёрнут по следующей схеме:

1. Проверка домашней работы; опрос учащихся с целью проверки и воспроизведения сообщённых на предыдущем уроке знаний.

2. Упражнения на основе усвоенного учебного материала, сначала с учителем, а затем самостоятельно.

3. Проверка самостоятельной работы учащихся, исправление ошибок. Задание на дом для продолжения работы, начатой в классе.

После изучения темы целесообразно иногда провести учётный урок, который заключается в сочетании индивидуального устного опроса с фронтальными письменными ответами по заданиям учителя.

Письменная проверка знаний учащихся может занимать целый урок, например, решение контрольных задач, примеров, проверочный диктант, сочинение и т. д. Учителю следует также иметь в виду, что дидактические элементы, из которых складывается процесс обучения, тесно переплетаются между собой: сообщение новых знаний часто сопровождается повторением ранее пройденного и закреплением его; проверка знаний учащихся является по существу и повторением; в закреплении и повторении почти всегда имеются элементы новых знаний и т. д.

Необходимое для урока оборудование: приборы, карты, портреты, раздаточный материал и т. п., а также книги и средства письма — мел, чернила, бумага и т. д. должны быть подготовлены своевременно, до начала урока. Предметы оборудования надо так подготовить и расположить в классе, чтобы пользование ими на уроке не требовало от учителя и учащихся лишней затраты времени.

Общие требования к проведению урока

На уроке учитель не только обучает, но и воспитывает детей. Единство обучения и воспитания на уроке — важнейшая дидактическая задача учителя.

Ведя детей от незнания к знанию, раскрывая перед ними идейную сущность содержания учебного материала, учитель закладывает в их сознании основы правильного миропонимания и воспитывает их в духе коммунистической морали.

Каждый урок является для учащихся движением вперёд, обеспечивающим дальнейший рост их знаний, навыков и развитие их умственных сил, чувств и воли.

Отдельные уроки являются лишь звеньями в общей системе учебно-воспитательной работы, цели которой часто достигаются не сразу; тем не менее образовательные и воспитательные задачи каждого урока должны быть определёнными и конкретными. Правильно построенный и проведённый урок обеспечивает плановость в осуществлении учебных и воспитательных задач школы. Учитель строго очерчивает объём учебного материала, подлежащего усвоению учащимися на уроке.

Основой правильного планирования урока является тщательный систематический учёт знаний учащихся. Только тот учитель может правильно наметить материал для урока и правильно его организовать, кто хорошо знает, как усвоено детьми содержание предшествующих уроков.

Сознательное и твёрдое усвоение учебного материала обеспечивается строгой последовательностью, доступностью и наглядностью его изложения, а также активностью восприятия его детьми.

Урок представляет собой двусторонний процесс взаимосвязанной деятельности учителя и учеников. Успешность обучения на уроке предполагает пристальное наблюдение учителя за деятельностью детей и всемерное возбуждение их внимания, интереса и мышления. Благодаря этому обеспечивается активное, сознательное отношение учащихся к слову учителя, надлежащий темп работы на уроке, сосредоточенность детей при выполнении заданий учителя.

Сообщая детям знания, учитель применяет такие методы и приёмы, которые дают возможность конкретного восприятия изучаемых явлений и ясного понимания простейших связей и закономерностей. Вместе с этим только те методы и приёмы обучения будут способствовать достижению целей урока, которые проверены на практике и которые соответствуют содержанию учебного материала и возрастным особенностям детей.

Применяя на уроке те или иные методы и приёмы обучения, учитель стремится к тому, чтобы дети легко усваивали учебный материал. Однако

учитывая, что процесс усвоения знаний и навыков всегда требует от учащихся определённых усилий, учитель облегчает трудности учения, но не снимает их, а лишь помогает детям в преодолении их. Только то будет хорошо усвоено учащимися, что потребует от них посильного и продуктивного напряжения ума и силы воли. Сознательное усвоение и прочность приобретённых в процессе обучения знаний и навыков обеспечивается не только качеством методики первоначального их формирования, но и всей последующей работой учителя, направленной на закрепление их в памяти детей и на всестороннее овладение ими.

Учитель систематически повторяет на уроках пройденное. Повторение всегда создаёт прочную основу для приобретения новых знаний. Но нередко и новые знания, будучи приведёнными в связь с ранее пройденным, помогают более глубокому и всестороннему пониманию пройденного. Поэтому повторение имеет значение не только как воспроизведение ранее воспринятого детьми с целью закрепления его в памяти, но и как процесс образования в сознании детей целостной системы знаний.

Практическая деятельность детей в процессе обучения, проявляемая в различных формах письменных и графических упражнений, решения задач, лабораторных занятий, моделирования, ручного труда, является неотъемлемой частью каждого урока. Непосредственные занятия учителя с детьми чередуются на уроке с самостоятельной работой учащихся, которая или предваряет непосредственную работу учителя с классом, или следует за ней. Но во всех случаях самостоятельная работа детей должна вытекать из непосредственных занятий с учителем и ни в какой мере не снижать его руководящей роли. Наоборот, развитие у детей умения работать самостоятельно возможно лишь при том условии, если учитель будет систематически руководить выполнением детьми самостоятельных заданий, объяснять приёмы работы, наблюдать за процессом выполнения задания, исправлять ошибки и помогать детям в преодолении трудностей. Учитывая силы и возможности детей, учитель постепенно усложняет задания для самостоятельной работы, постепенно предоставляет детям всё большую и большую самостоятельность в их выполнении.

Учитель ведёт урок, строго следуя намеченному плану и поставленным целям. Однако заранее определённые им методы и приёмы работы с детьми он творчески видоизменяет в зависимости от условий, в которых протекает его деятельность на уроке. Степень понимания детьми объясняемого им материала, трудности, с которыми сталкиваются дети при овладении новыми знаниями и навыками, степень продуктивности выполняемой ими самостоятельной работы — всё это нередко побуждает учителя вносить дополнения и изменения в детали ранее намеченной работы. Разумное творческое начало в работе учителя на уроке всегда усиливает воздействие учителя на детей и помогает ему находить более совершенные и верные пути к осуществлению общих и частных целей.

Подготовка детей к усвоению учебного материала урока

Поставленная учителем цель урока может быть успешно достигнута, если дети достаточно подготовлены к восприятию новых знаний, к выполнению намеченных учителем упражнений или практических работ. Поэтому в начале урока, как было сказано выше, часть времени обычно посвящается подготовке детей к работе над основным материалом урока. Подготовка, как правило, начинается с учёта знаний учащихся. Предварительный учёт знаний необходим в том случае, когда учитель ставит своей задачей сообщение детям новых знаний, и в том случае, когда целью урока является закрепление или повторение пройденного на предыдущих уроках. Тщательная проверка знаний в начале урока не только позволит учителю

целенаправленно и экономно провести подготовку детей к предстоящей им работе на уроке, но и облегчит разрешение основных задач урока.

Проверка знаний в начале урока создаёт у учителя уверенность в успехе его дальнейшей работы. В содержании обучения все звенья тесно связаны между собой, и поэтому пробелы в знаниях учащихся в каком-либо одном разделе программы часто влекут за собой плохое усвоение содержания других разделов. Если учитель намерен на уроке сообщить детям новый материал, то он прежде всего проверяет их знания в тех разделах программы, которые тесно связаны с темой урока и обуславливают её усвоение. Если целью урока является закрепление или повторение ранее пройденного, то путём проверки знаний и навыков учащихся учитель устанавливает степень усвоения отдельных вопросов из пройденного с тем, чтобы в дальнейшем сосредоточить своё внимание на том, что слабо усвоено детьми.

Учёт знаний учащихся в начале урока обычно сочетается с проверкой домашнего задания. Задание на дом учитель даёт большей частью с таким расчётом, чтобы выполнение его в известной мере подготавливало учащихся к последующему уроку. В преподавании русского языка и арифметики у хороших учителей это можно наблюдать как систему.

При проверке письменной домашней работы необходимо соблюдать ряд обязательных требований. Прежде всего учитель должен стремиться к тому, чтобы проверкой был охвачен весь класс. Это достигается путём сочетания непосредственной проверки учителем данного детям задания с их самостоятельной проверкой своих работ: ученики один за другим по вызову учителя читают и объясняют выполненную ими домашнюю работу, остальные дети следят за ответами по своим тетрадям.

Учитель наблюдает за тем, чтобы все ошибки в домашней работе были исправлены детьми. С этой целью выполнение домашнего задания тщательно проверяется по частям: каждый пример, задачу, вопрос задачи, предложение и т. д. следует разбирать отдельно. Если окажется, что вызванный для проверки ученик в той или иной части выполненной им домашней работы не допустил ошибки, то учитель путём вопросов и просмотра отдельных работ должен убедиться, так ли выполнена эта часть работы остальными детьми. В случае обнаружения ошибки учитель вместе с детьми устанавливает, как исправить ошибку, и, обходя парты, смотрит в тетрадь то одного, то другого ученика, чтобы удостовериться, исправлена ли ошибка.

Проверка работы сочетается с закреплением пройденного. Для этого учитель при проверке отдельных работ обращает особое внимание на умение детей сознательно применять полученные ими знания, предлагая объяснять, почему та или иная часть работы выполнена именно так, а не иначе. Отвечая на вопросы учителя, дети повторяют правила, объясняют отдельные операции действий, определяют грамматические формы и т. д. Не ограничиваясь, однако, этим, учитель в нужных случаях даёт дополнительные задания, особенно если это необходимо в целях подготовки детей к дальнейшей работе на уроке.

Так, например, проверяя письменную работу на правописание окончаний прилагательных в творительном падеже и имея в дальнейшем задачу познакомить детей с правописанием прилагательных в предложном падеже, учитель попутно упражняет учащихся в склонении прилагательных, предлагая выделенное ими из текста слово поставить в предложном падеже, изменить в соответствии с этим предложение в тексте или придумать новое предложение.

При проверке устной домашней работы учитель стремится к тому, чтобы опросом было охвачено возможно большее количество учащихся. При этом, так же как и при проверке письменной домашней работы, необходимо весь класс привлекать к работе. Если ответ вызванного ученика неправилен, неточен или не исчерпывает вопроса, то учитель вызывает более

сильного ученика или обращается с вопросом ко всему классу. Правильный и полный ответ следует предлагать для повторения. Это способствует закреплению знаний.

При проверке устной домашней работы полезно использовать не только форму рассказа, но и вводить элементы беседы, ставя перед классом вопросы с целью выяснения знания детьми тех фактов и простейших связей, которые будут необходимы для сознательного усвоения и последующих знаний.

К проверке знаний в начале урока, и в частности к проверке домашних заданий, нельзя относиться поверхностно, так как качеством этой работы часто определяется и качество всей дальнейшей работы учителя на уроке. Каждая заданная на дом работа должна быть предметом особого внимания учителя и не только в момент её проверки на уроке, но и в дальнейшем. Результаты домашней работы следует внимательно изучать. Проверенную в классе работу учителю необходимо дополнительно просмотреть дома. Ошибки в домашних письменных работах и в устных ответах детей следует всемерно предупреждать и исправлять путём индивидуальной работы с детьми на уроке и во внеурочное время. При этом условии домашняя работа явится одним из надёжных средств повышения успеваемости учащихся.

Особое внимание учителя к проверке домашней работы на уроке дисциплинирует детей, повышает их активность и создаёт в классе с самого начала урока деловое настроение, что весьма важно для дальнейшей работы учителя.

Проверив домашнюю работу детей, учитель переходит к теме урока. Если целью урока является закрепление пройденного, то в зависимости от содержания материала учитель или сначала повторяет на ряде примеров ранее сообщённые детям знания, а затем переходит к упражнениям, или же сразу, объявив тему урока, переходит к беседе по пройденному или к работе по учебнику. Если же целью урока является сообщение новых знаний, то после проверки домашнего задания учитель переходит к подготовке детей к изучению нового материала. Подготовка выражается или в повторении из ранее пройденного тех знаний, без которых сознательное усвоение нового материала невозможно, или в воспроизведении непосредственного опыта детей для того, чтобы выявить их представления о предмете изучения. Так, если детям необходимо объяснить сложение двузначного числа с двузначным с переходом через десяток ($35 + 27$), то, очевидно, учителю следует предварительно повторить с детьми всё то, что лежит в основе образования этого нового для детей навыка, т. е. разложение двузначного числа на составляющие его десятки и единицы ($35 = 30 + 5$; $27 = 20 + 7$ и т. д.), сложение круглых десятков ($30 + 20$), таблицу сложения в пределе 20 и, наконец, сложение круглых десятков с числом, состоящим из десятков и единиц. При этом условии можно рассчитывать, что дети не только запомнят характер и порядок операций при сложении двузначных чисел в пределе 100 с переходом через десятки, но и будут сознательно и правильно их выполнять. Однако для того, чтобы образование и дальнейшее развитие этого нового навыка построить на твёрдой основе, недостаточно только одного повторения перед объяснением нового для детей случая сложения. Надо и в процессе объяснения требовать от учащихся самостоятельного выполнения входящих в данный навык отдельных операций ($35 = 30 + 5$; $27 = 20 + 7$; $30 + 20$ и т. д.). Точно так же и в дальнейшем, при закреплении навыка сложения двузначных с переходом через десяток, надо систематически возвращаться к составляющим его элементам и воспроизводить их в упражнениях. Так, наряду с решением примеров типа $35 + 27$, надо решать и такие примеры, как: $50 + 35$; $7 + 8$; $30 + 7$; $8 + 40$ и т. д.

Требование систематического повторения пройденного перед изучением нового материала сохраняется во всех случаях: имеет ли учитель дело с развитием какого-либо навыка, или сообщает детям и закрепляет в их памяти новые знания. При этом нередко для предварительного повторения перед объяснением нового материала выбирается не только то, что близко примыкает к нему по содержанию или что органически входит в те новые понятия и навыки, которые учитель формирует у детей, но и то, что важно для сравнения и сопоставления. Так, например, при изучении грамматических форм какой-либо части речи учитель не только упражняет детей в распознавании данной грамматической категории и её форм, но также сопоставляет изучаемую часть речи с другой, уже известной детям частью речи, устанавливая на основе сравнения черты сходства или различия между ними. Но для того, чтобы успешно пользоваться этим приёмом, учителю необходимо предварительно повторить с детьми всё то, что он намерен использовать для сравнения и сопоставления. Только при таком условии этот приём будет способствовать активизации мышления детей и послужит целям сознательного и прочного усвоения изучаемого материала.

Сообщение новых знаний

Дети получают на уроке знания путём:

- 1) непосредственного наглядного знакомства с предметом изучения под руководством учителя;
- 2) разбора с учителем подобранных им примеров, задач, текстов;
- 3) описания учителем предметов, явлений, событий, отдалённых по времени или месту;
- 4) чтения под руководством учителя.

При непосредственном наглядном знакомстве с предметом изучения необходимо, чтобы дети могли наблюдать его во всех деталях, изучать все стороны. Для этого предмет изучения должен быть возможно приближен к детям. Наиболее совершенным в этом отношении методом являются экскурсии и различного рода лабораторные занятия. Ценность экскурсий заключается в том, что дети под руководством учителя могут наблюдать и изучать предметы и явления в их естественной обстановке. На лабораторных занятиях каждому ученику даётся возможность самому делать опыты и изучать предмет, имея его в своих руках. Так, например, изучаются растения, насекомые, полезные ископаемые, некоторые свойства воздуха, газов и т. д. Однако применение метода лабораторных занятий не всегда возможно. Чаще учителю приходится ограничиваться демонстрацией — показывать предмет или явление всему классу. В этих случаях необходимо, чтобы дети хорошо видели то, что они изучают. Для этого приборы следует располагать на возвышении, предмет изучения, если возможно, показывать, обходя парты, давать его в руки детям, для наблюдения явления при опытах вызывать детей к приборам и т. д.

При изучении на экскурсии или на уроке предметов и явлений учителю необходимо руководить наблюдениями детей. Первое непосредственное впечатление от предмета изучения у детей обычно расплывчато. Учитель в беседе с детьми должен направить их внимание на главное, основное в предмете изучения, сравнить его с другими однородными предметами, помочь детям в уяснении его внутренних сторон, раскрывая существенные и случайные его признаки. На основе тщательного анализа предмета изучения у детей образуются конкретные представления и правильные понятия о нём. Рассматривая с детьми предмет или наблюдая явления, учитель не должен торопиться с рассказом о том, что видят дети, а добиваться, чтобы они самостоятельно давали ответы на поставленные перед ними вопросы. Рассказ же учителя в данном случае дополняет и заключает беседу,

расширяя и углубляя те знания детей, которые они получили в результате непосредственного наглядного знакомства с предметом изучения.

Беседа является основным методом также и при сообщении знаний путём разбора с детьми специально подобранных примеров или текстов. Анализируя отдельные примеры, учитель путём вопросов направляет внимание детей на признаки различия и сходства, выделяет постоянные признаки, а также случайные и частные и подводит детей к пониманию общего. Таким путём изучаются арифметические действия, грамматические формы, орфографические правила.

Например, для того чтобы познакомить детей с правописанием сомнительных согласных на конце слова, учитель выделяет из специально подобранного им текста группу однокоренных слов. Пусть это будут слова: *дуб, дубы, дубок*. Учитель обращает внимание детей на признаки сходства и различия: родственные слова имеют общую часть (*дуб*), но различны по своему смысловому значению. На основе звукового анализа устанавливаются ещё признаки сходства и различия: в слове *дуб* согласный звук *б* произносится неясно: в словах же *дубы, дубок* он произносится ясно; в слове *дуб* согласный звук *б* находится на конце, в словах же *дубы, дубок* он находится внутри слова перед гласным. Так же анализируется ещё ряд слов, например, *глаз, глаза, глазок, луг, луга, луговой* и т. д. При этом в каждой группе слов учитель обращает внимание на повторяющиеся явления: согласный звук на конце слова слышится неясно, внутри же слова перед гласным слышится ясно, независимо от того, перед каким гласным он стоит (случайный признак). Таким образом, учитель подводит детей к выводу соответствующего орфографического правила.

Приведём ещё пример. Для изучения переместительного свойства умножения учитель анализирует с детьми примеры: $4 \times 6 = 24$; $6 \times 4 = 24$. Устанавливается, что в обоих случаях произведения и сомножители одинаковы, но порядок сомножителей различный. Затем производится разбор ещё ряда подобных примеров: $5 \times 6 = 30$; $6 \times 5 = 30$; $7 \times 3 = 21$; $3 \times 7 = 21$ и т. д. В них устанавливаются те же признаки сходства и различия, что и в первой паре примеров. При этом учитель обращает внимание детей на то, что произведение и сомножители в каждой паре примеров различны (случайный признак). Однако независимо от этого все рассмотренные пары примеров имеют между собой общее: произведения в каждой паре примеров равны, сомножители одинаковы, но различаются своим порядком. Путём вопросов учитель обобщает с детьми эти постоянные признаки и делает соответствующие выводы о переместительном свойстве умножения.

Обобщение в каждом из приведённых примеров образуется в сознании детей не сразу, а постепенно: анализ каждого частного случая является ступенью к пониманию общего, анализ сопровождается синтезом. Оба эти процесса идут неразрывно.

Беседа только при том условии может способствовать образованию понятий, привести детей к самостоятельным обобщениям и выводам, если она правильно построена. Основной особенностью беседы как метода обучения является активность детского мышления, возбуждаемого и направляемого вопросами учителя. Поэтому от качества вопросов зависит и достижение конечных целей беседы. Вопросы учителя должны быть содержательными, т. е. заключать в себе определённую мысль. Они должны быть последовательными, т. е. иметь внутреннюю связь между собой и направлять мышление детей к конечной цели беседы. По форме вопросы учителя должны быть краткими, точными, правильными. Каждый вопрос должен заключать в себе лишь необходимые слова, из которых содержание его совершенно понятно. Вопросы должны быть простыми, доступными каждому ученику в классе.

Задавать вопросы необходимо так, чтобы дети могли обдумать ответ. Поэтому, предложив вопрос, надо сделать небольшую паузу и не требовать от детей ответов тотчас же после вопроса. Для того чтобы охватить беседой весь класс, учитель должен спрашивать возможно большее число детей, не задерживаясь подолгу на опросе одного ученика, забывая при этом остальных. Вопросы следует задавать всему классу для того, чтобы каждый ученик был готов к ответу, чтобы мысль и внимание детей к предмету беседы не ослабевали ни на минуту.

Не следует, однако, стремиться к тому, чтобы дети решительно всё, что им намерен сообщить учитель, уяснили через беседу. Если у детей нет основания для ответов, то не следует и добиваться их, а лучше объяснить эту часть материала, и, убедившись, что дети поняли, продолжать беседу. Для того чтобы сделать содержание беседы для детей более доступным, учитель должен там, где возможно, предварять и сопровождать свои вопросы наглядными объяснениями, пользуясь для этого картинами, таблицами, рисунками на доске и т. п. Таким образом, при сообщении знаний путём разбора с детьми специально подобранных примеров, задач, текстов, беседа может переходить в рассказ учителя, который является или основанием для беседы, или дополнением к тому, что дети из неё усвоили.

Основным методом сообщения знаний о предметах, явлениях или событиях, отдалённых по времени или месту, является рассказ учителя. Учитель должен применять рассказ как активный метод обучения. Рассказ, так же как и беседа, может возбуждать мышление детей и способствовать образованию конкретных представлений и правильных понятий, если он будет удовлетворять определённым требованиям.

Рассказ должен быть последовательным. Части его, выступая одна за другой, должны быть логически связаны между собой. При этом главное в рассказе не должно заслоняться второстепенным, а, наоборот, подчёркиваться и доводиться до сознания детей путём тщательного объяснения.

Рассказ должен быть тесно связан с опытом детей и ранее полученными ими знаниями. Следует помнить, что новые представления только тогда будут ясными и прочными, когда они вступят в связь с имеющимися у детей представлениями и понятиями.

Рассказ должен быть точным и ясным. Дети должны представлять предмет изучения со всеми существенными признаками с такой же живостью, с какой его мыслит сам учитель.

Рассказ должен быть конкретным, простым и доступным для детей по форме изложения. В нём не должно быть неупотребительных или громоздких, трудных для понимания выражений. Язык рассказа должен отличаться правильным произношением гласных, правильностью ударений и выговора. Конкретность рассказа достигается введением в него образных слов и выражений, сравнений, сопоставлений известного детям с неизвестным, повествования от первого лица, диалогического приёма изложения и т. д. Рассказ по возможности должен иллюстрироваться картинами, рисунками из учебника, чтением отрывков из художественных произведений. Использование в процессе рассказа наглядных пособий даёт учителю возможность вводить в рассказ элементы беседы. Это оживляет работу учителя и возбуждает мышление детей. Пользуясь наглядным пособием, учитель путём вопросов должен сосредоточить внимание детей на главном и, исходя из этого, дать в описании живое и ясное изображение изучаемого явления или события.

Рассказ должен быть эмоциональным. Дети только в том случае будут переживать рассказ, если тоном своей речи учитель будет показывать живое участие в том, что он рассказывает. Это имеет большое воспитательное значение. Так, например, воодушевленный рассказ учителя об успехах

нашего социалистического строительства или о героических подвигах нашего народа в борьбе с интервентами развивает у детей чувство патриотизма и стимулирует его проявление в их общественном поведении.

Хотя рассказы очень нравятся детям и они готовы слушать хороший рассказ без конца, однако, учитель не должен злоупотреблять их вниманием. Если учитель заметит ослабление внимания, то он должен прекратить рассказ и в краткой беседе с детьми повторить его содержание. Ещё лучше, если учитель заранее разделит рассказ на логические части и после каждой части будет проводить повторение. Так следует поступать в тех случаях, когда в рассказе излагается трудный для детей материал.

Чтени е под руководством учителя является одним из основных путей приобретения детьми знаний. Чтению, обычно, предшествует беседа или рассказ учителя, вводящие детей в круг тех представлений и понятий, с которыми дети должны встретиться при чтении. Чтение сопровождается объяснениями учителя (объяснительное чтение), обеспечивающими сознательное восприятие детьми читаемого текста. Чтение завершается или заключительной беседой, подводящей детей к выводам и обобщениям по прочитанному, или различного рода иллюстративными или письменными работами, или, наконец, практическими занятиями.

При сообщении детям знаний, независимо от того, каким методом учитель пользуется, недостатком может быть и слишком большой объём представлений и схематичность изложения. Большое количество представлений может оказаться препятствием к образованию понятий. В этом случае детям трудно выбрать нужные представления и установить между ними необходимую связь. Обилие представлений не обеспечивает глубины понимания сущности знаний и может легко привести к поверхностному усвоению. Схематичность же изложения может привести к тому, что дети не усвоят основного, главного в присущих ему деталях. Глубина знаний зависит от умения учителя выделить при сообщении их основное и на нём удерживать мысль детей. Каждое представление, которое возникает в процессе изложения, должно помогать усвоению главного. Всё должно быть связано в строгую систему, без пропусков необходимых деталей, но и без излишних для данного возраста подробностей.

В процессе изложения нового материала, особенно по таким предметам, как история, география и естествознание, учителю иногда полезно обращаться к тексту учебника для того, чтобы соотнести свой рассказ с тем изложением учебного материала, которое даётся в учебнике. Особенно это уместно делать тогда, когда учебный материал труден для детей и самостоятельное разучивание его по учебнику требует предварительного чтения его с учителем.

Закрепление знаний

Полученные детьми на уроке знания и умения должны быть хорошо закреплены. Прочное закрепление пройденного является одним из основных условий, обеспечивающих полноту и устойчивость приобретаемых детьми знаний и навыков. Прежде чем приступить к закреплению нового материала, необходимо убедиться, усвоен ли он детьми. Нельзя давать детям самостоятельно читать по учебнику о том, что излагалось на уроке, если они многого не поняли из рассказа учителя, или нельзя упражнять детей в каком-либо арифметическом действии, если они не усвоили, как и в каком порядке оно производится. Поэтому первым моментом в закреплении материала должно быть **в о с п р о и з в е д е н и е** детьми того, о чём сообщалось в беседе или о чём рассказывал учитель. Так, прежде чем начать упражнения по учебнику арифметики, необходимо, чтобы дети под руководством учителя самостоятельно повторили решение тех примеров, на материале

которых давалось объяснение; или, например, перед самостоятельной работой по учебнику истории следует повторить по вопросам всё то, о чём рассказывал учитель. Особое внимание при этом должно быть обращено на слабых и средних по успеваемости учеников, так как степень усвоения ими нового материала и может быть показателем готовности класса к проведению работ по закреплению пройденного. Если при воспроизведении окажется, что дети недостаточно ясно представляют себе материал или совершенно не усвоили отдельных вопросов из него, то учителю необходимо ещё раз изложить тему урока целиком или частично, а затем снова воспроизвести с детьми сообщённые им знания. Воспроизведение может быть завершено записью в тетради выводов, названий, дат и зарисовкой опытов, таблиц и схем, которыми учитель пользовался при сообщении новых знаний.

После этого следует перейти к дальнейшему закреплению материала урока путём различных упражнений или повторения по учебнику. Первые упражнения для закрепления пройденного должны проводиться под непосредственным руководством и наблюдением учителя. При этом необходимо организовать работу так, чтобы она охватывала весь класс, чтобы каждый ученик действительно упражнялся. На уроках у неопытного учителя это обычно не наблюдается. Например, по арифметике упражнения часто проводятся так: учитель предлагает детям достать тетради, вызывает одного ученика к доске, даёт пример для решения и предлагает всем его решить. Ученик у доски решает пример под руководством учителя, остальные же дети просто переписывают с доски готовое. Правильнее было бы в таком случае после объяснения нового материала и его воспроизведения детьми дать пример для самостоятельного решения всему классу и только по истечении нескольких минут работы вызвать одного из учеников к доске и провести с ним решение примера перед классом. Так же следует решить ещё два-три примера, после чего дети могут работать самостоятельно. При таком проведении первых упражнений дети не только хорошо усваивают сущность заданий, но и приобретают некоторые навыки правильной организации самостоятельной работы. Последнее особенно важно, так как упражнения и повторение по учебнику проводятся главным образом путём самостоятельной работы детей. Поэтому овладение детьми формами этой работы является непременным условием продуктивности занятий, которые проводятся учителем с целью закрепления знаний.

Некоторые самостоятельные работы очень просты, и дети легко их усваивают без каких-либо предварительных упражнений с учителем. Так, решение примеров по арифметике, списывание с доски или из учебника какого-либо текста, чтение лёгкого рассказа и т. д. являются понятными формами работы, не требующими особых разъяснений или первоначального их освоения под руководством учителя. Другие же формы самостоятельной работы, как, например, списывание или чтение, осложнённые заданиями, решение сложных задач, работа с контурной картой и т. д., требуют не только подробного объяснения учителя, но и обязательного проведения их под его руководством. Например, списывание текста, в который надо вставить данное слово, с изменением его по падежам, дети могут успешно выполнять, если они усвоили склонение этой части речи, если они предварительно под руководством учителя, списывая два-три предложения, поймут порядок выполнения работы, а именно: сначала надо прочитать предложение, вставляя пропущенное слово, потом определить по вопросу падеж данного слова, вспомнить или справиться по таблице склонений, какое окончание оно должно иметь в данном падеже. Затем прочитать ещё раз предложение и списать его, не заглядывая в книгу. Точно так же при закреплении пройденного по учебнику, когда даётся задание самостоятельно прочитать статью и ответить на вопросы, учитель должен указать детям, что вначале

необходимо прочитать вопросы, а потом уже всю статью, и только после этого найти в статье то место, где даётся ответ на первый вопрос. Прочитав это место, надо составить полный ответ на этот вопрос, после чего переходить ко второму, третьему и остальным вопросам. Этот порядок работы полезно показать детям практически, на непосредственном разборе с ними двух-трёх статей.

Перед некоторыми самостоятельными письменными работами необходимо проводить предварительную устную работу. Так, например, письменные упражнения по грамматике в первых двух классах и наиболее сложные упражнения в III и IV классах следует сначала выполнять устно; составление письменных ответов на вопросы предваряется составлением устных ответов и т. д. В этих случаях работа детей может быть разделена на две части. Например, некоторые наиболее трудные упражнения по грамматике можно проводить следующим образом: сначала учитель объясняет задание и показывает на одном-двух примерах, как его следует выполнить, после чего дети под руководством учителя устно выполняют упражнение, а затем приступают к самостоятельному письменному его выполнению.

Каждая работа, которая даётся для закрепления знаний, должна соответствовать силам детей. Она должна быть не очень лёгкой и не очень трудной по отношению к уровню знаний и развитию данного класса. Работы могут быть подразделены в отношении их объёма сообразно индивидуальным особенностям и успеваемости детей; слабые ученики вначале не могут сделать столько же, сколько сильные; с другой стороны, ученикам-отличникам должна быть предоставлена возможность выполнить больше того, что требуется от всего класса.

Проводя закрепление знаний во второй половине урока, учитель должен иметь в виду, что работоспособность детей к концу урока понижается. Это обстоятельство должно быть учтено при определении не только объёма самостоятельной работы, но и при определении формы задания. Однообразные формы работы утомляют детей скорее, чем разнообразные. Поэтому при закреплении, например, знания какого-либо арифметического действия не следует сводить упражнения только к решению примеров, а надо разнообразить самостоятельную работу детей, давая решение простых задач на данные действия, вычисления по таблицам и т. д. Точно так же для закрепления знаний какой-либо грамматической формы можно привести в качестве упражнения грамматический разбор, соответствующую письменную работу по учебнику грамматики, творческую работу с применением данной грамматической формы и т. д. Однако не следует чрезмерно увлекаться введением разнообразных форм упражнений на одном и том же уроке. В течение урока можно провести не более двух-трёх различных упражнений. Иначе закрепление сообщённых детям знаний может оказаться поверхностным.

В процессе самостоятельного выполнения упражнений или повторения по учебнику учителю необходимо внимательно следить за работой детей, направляя и поддерживая её. Не следует подавлять своим вмешательством самостоятельность детей при выполнении ими заданий, но надо вовремя приходить им на помощь в преодолении трудностей работы. Если учитель замечает, что дети повторяют одну и ту же ошибку или испытывают одно и то же затруднение, то следует прервать работу и дать всему классу соответствующие указания. Особенно внимательно следует относиться к слабым ученикам. Учитель должен всемерно предупреждать их ошибки, давая дополнительные разъяснения, облегчая им в том или ином отношении задания, вооружая их различного рода справочным материалом, образцами правильно выполненных примеров и т. д.

Задание на дом

Последним этапом урока обычно является задание работы на дом. Учитель должен заранее наметить содержание, объём и характер домашней работы детей и последовательно готовить к ней учащихся. Для разъяснения задания следует отвести достаточное время. Нельзя давать задания одновременно со звонком. Домашняя работа детей имеет большое значение для закрепления знаний и развития навыков в том случае, если она правильно организована. Первым условием продуктивности домашней работы является правильный её выбор. На дом можно давать детям лишь такую работу, которую они могут выполнить без посторонней помощи. Поэтому давать на дом разучивание какого-либо нового материала не следует. Задание на дом по содержанию и по форме должно частично повторять ту работу, которая проводилась с учителем на уроке. Так, например, для закрепления полученных на уроке знаний по арифметике можно дать на дом для решения часть тех примеров и задач, которые решались с учителем в классе, и прибавить несколько новых примеров и задач. Точно так же по грамматике следует на дом давать упражнения, аналогичные тем, которые выполнялись детьми на уроке. По другим предметам на дом даётся повторение по учебникам того материала, который пройден с учителем. На дом можно давать чтение рассказов, которые не читались в классе, если они по содержанию и форме доступны детям. Не следует перегружать детей домашней работой. В первых двух классах домашние задания должны быть рассчитаны не более как на три четверти часа работы, а в старших классах на час с четвертью. Давая работу на дом, учитель должен тщательно разъяснить детям задание. Если подобного рода работа выполнялась в классе, то необходимо напомнить детям порядок её выполнения. Если в каком-либо отношении работа может представлять для детей затруднения, то следует на примерах показать, как преодолевать их. С этой целью часть задания полезно выполнить в классе, особенно со слабыми учениками.

По окончании урока учитель должен отдать себе отчёт: не допустил ли он каких-либо ошибок и промахов, удалось ли ему достигнуть намеченных целей, что в результате урока получили дети? Свои замечания учитель должен записать для того, чтобы учесть их при планировании и проведении последующих уроков.

ОРГАНИЗАЦИЯ УЧЕБНОЙ РАБОТЫ

Подготовка к учебному году

Хорошая подготовка учителя к учебному году является непременным условием успеха предстоящей его работы. Только тот учитель может быть уверенным в положительных результатах своей работы, который тщательно изучил её содержание и методику. Время после окончания учебного года до отпуска и после возвращения из отпуска до начала занятий должно быть использовано учителем на изучение программ, учебников, методик, на планирование предстоящей работы и подготовку необходимого для занятий оборудования.

Подготовку к занятиям в новом учебном году учителю следует начинать с изучения учебного плана, программ и учебников по всем предметам того класса, с которым ему придётся работать.

Знакомясь с учебным планом, учитель определяет количество уроков по каждому предмету в каждой четверти учебного года, распределяет

уроки русского языка по основным видам работы — чтение, грамматика и правописание, изложение и сочинение, например:

Предметы (II класс)	Количество часов в неделю	Количество уроков по четвертям учебного года			
		I четверть	II четверть	III четверть	IV четверть
1. Русский язык	12	116	92		
а) чтение	6	58	46		
б) грамматика и правописание	5	48	38		и т. д.
в) изложение и сочинение	1	10	8		
2. Арифметика и т. д.					

Такая предварительная работа над учебным планом облегчит в дальнейшем учителю планирование программного материала. Определение количества уроков по каждому предмету, а по русскому языку — по каждому разделу работы (чтение, грамматика и правописание, изложение и сочинение) поможет правильно распределить учебный материал по четвертям учебного года.

Изучая содержание предстоящей работы, учитель сначала знакомится с учебным материалом в целом, чтобы ясно представить себе весь путь своей работы с детьми с начала и до конца учебного года. Готовясь к занятиям с детьми, нельзя ограничиваться изучением учебного материала по частям, по мере его прохождения, без предварительного общего ознакомления с ним. Такая подготовка обычно приводит к трудно исправимым ошибкам, особенно в распределении учебного материала во времени. Для того чтобы избежать этого, учителю необходимо при подготовке к учебному году внимательно изучить программы и объяснительные записки к ним, продумать конкретные задачи преподавания каждого предмета и познакомиться с содержанием учебного материала. Затем надо внимательно просмотреть учебник, уяснить объём и систему расположения материала. Только после этого можно перейти к выполнению конкретных работ, связанных с подготовкой к ближайшим занятиям с детьми. Учитель снова возвращается к программам и учебникам и детально знакомится с тем учебным материалом, который ему предстоит изучить с детьми в первой четверти. Пользуясь программами, он определяет объём знаний и навыков, которыми должны овладеть дети в итоге первой четверти года, внимательно изучает учебник, анализирует отдельные его разделы и темы, обращая особое внимание на идейную сторону содержания, продумывает методы и приёмы изучения учебного материала, обращаясь к методическим руководствам, журнальным статьям и используя материалы, отражающие его собственный опыт и лучший опыт других учителей. Попутно с этим учитель намечает и конкретный материал для первых уроков: статьи, рассказы для чтения, тексты, задачи, примеры для упражнений, наглядные пособия и пр., а также проектирует экскурсии, наблюдения и различного рода практические занятия с детьми.

Овладение учебным материалом должно быть предметом особого внимания учителя. Изучая по учебникам и пособиям содержание отдельных тем или разделов программы, необходимо наиболее трудный материал конспектировать, а также записывать определения, выводы, составлять краткие характеристики и т. п. Например, при ознакомлении с содержанием темы «Полезные ископаемые» следует записать свойство, местонахождение, добывание и использование каждого ископаемого. При изучении материала учебника истории полезно записать даты, имена деятелей, краткие сведения об исторических фактах и т. д.

Не ограничиваясь этим, надо изучить некоторый материал учебников практически. Учителю необходимо самому выполнить наиболее трудные

упражнения по грамматике и орфографии, решить трудные задачи, проделать опыты, совершить экскурсии и т. п. Всё это позволит в дальнейшем правильно подойти к изучению с детьми наиболее трудных тем и разделов программы.

Работа учителя по изучению содержания программы и учебника по каждому предмету должна быть завершена составлением календарного плана, в котором устанавливается порядок изучения с детьми не только разделов и тем программы, но и отдельных подтем. Каждый раздел или большая тема в календарном плане представлены в ряде отдельных, последовательно расположенных и логически законченных кусков программы (подтем), изучение которых определено во времени. Таким образом, календарный план обуславливает изучение программного материала в строгой системе и в точно установленные сроки.

Наличие календарного плана у каждого учителя следует считать обязательным.

Календарный план составляется на четверть по каждому предмету в отдельности. Если учитель основательно поработал над учебным материалом, то составление плана не представит для него каких-либо трудностей. В календарном плане учитель указывает следующее: разделы, темы программы, которые он обязан пройти в течение четверти; экскурсии, практические работы, которые он должен провести в связи с изучением учебного материала; контрольные работы, которые будут проведены им по изучению отдельных разделов и тем программы; количество учебных часов на каждую намеченную в плане работу; сроки изучения разделов и тем программы.

При записи календарного плана учитель может пользоваться следующей схемой:

Содержание работы		Количество времени	Сроки выполнения	Замечания о выполнении плана
Темы и подтемы программы	Экскурсии и практические занятия			

При составлении календарных планов необходимо исходить из программ и учебника, учитывая при этом результаты предыдущей работы. Распределение времени в календарном плане прежде всего должно основываться на учёте особенностей работы в данном классе (степень подготовки детей, необходимость усиления занятий по тем или иным разделам программы с целью исправления недочётов предыдущей работы и пр.). Однако это не должно идти в ущерб полноте и качеству изучения учебного материала. Выполнение программ и прочность знаний должны быть обеспечены учителем при всех условиях.

При составлении календарных планов необходимо обратить особое внимание на то, чтобы в каждой учебной четверти обеспечивалась полная возможность основательного повторения пройденного.

Календарные планы представляются на рассмотрение и утверждение заведующему школой не позднее как за неделю до начала четверти. В дальнейшем учитель с ведома заведующего школой может вносить в календарные планы те или иные дополнения и изменения, если это вызывается необходимостью, например, итогами работы за истекшую четверть, болезнью учителя и т. п.

Календарный план является основой для тематических планов. Каждая намеченная в нём тема получает своё выражение в системе уроков. Учитель легко развернёт тему в уроки, если она будет не велика по объёму. Поэтому при выделении из раздела или большой темы программы логических частей (подтем) надо стремиться к тому, чтобы они были рассчитаны

не более как на 4 — 5 уроков. Дать правильное поурочное распределение материала сразу по всему разделу или большой теме почти невозможно. Такое планирование может быть только условным. При планировании же темы важно определить точно содержание каждого урока.

Планируя тему, необходимо прежде всего определить конкретные цели, которые будут осуществлены в результате её изучения с детьми. Это значит, что учитель должен установить, руководствуясь программой и учебником, какие основные понятия должны быть усвоены детьми и к пониманию каких причинно-следственных связей необходимо их подвести, а также какие навыки надо развивать у детей.

Идейная сущность содержания темы для учителя должна быть совершенно ясной. В плане темы указываются: 1) образовательные и воспитательные дела изучения темы, 2) поурочное содержание темы, 3) экскурсии и практические занятия по теме, 4) учёт и повторение пройденного по теме, 5) оборудование занятий по теме.

Тематические планы записываются в особую тетрадь. Учитель пользуется ими в дальнейшем при планировании отдельных уроков.

При подготовке к новому учебному году учитель составляет поурочные планы по всем предметам на первую неделю занятий. Эти уроки посвящаются главным образом повторению пройденного в прошлом году. Не следует забывать, что изучение нового курса по каждому предмету будет лишь тогда успешным, когда дети достаточно к нему подготовлены. За лето дети очень многое забывают из того, что они проходили в предшествующем учебном году. Поэтому, прежде чем начать изучать новое, надо укрепить ту основу, на которую это изучение будет опираться. На повторение пройденного по русскому языку и арифметике необходимо обратить самое серьёзное внимание и при планировании на это следует отвести такое количество уроков, какое потребуется для того, чтобы грамотность и навыки счёта, учащихся поднять до уровня, на котором они находились в конце истекшего учебного года, т. е. весной, при переводе учащихся в следующий класс. С особой тщательностью надо подбирать материал для упражнений и проверки знаний и навыков учащихся. Проверка знаний учащихся и уроки повторения по каждому предмету должны быть тесно связаны между собой и представлять продуманную систему.

Одновременно с составлением планов должно быть подготовлено и расписание занятий. При составлении расписания необходимо руководствоваться следующими требованиями:

1. Расписание должно строго соответствовать сетке часов учебного плана.

2. В расписании должны быть указаны дни недели, часы занятий, названия уроков. Указывая длительность уроков и перемен, учитель должен неуклонно руководствоваться установленными нормами¹.

3. На протяжении учебной недели уроки должны чередоваться таким образом, чтобы наиболее трудные из них приходились на второй и третий дни недели. К этим же дням следует приурочить и пятые уроки.

4. В течение дня уроки в расписании распределяются так, чтобы русский язык (грамматика) и арифметика ставились не дальше третьего урока. Исключение могут составлять только уроки чтения.

5. Сдвоенные уроки не допускаются.

Попутно с планированием учебного материала учитель prepares необходимое для занятий с детьми оборудование. По русскому языку — классную разрезную азбуку, кассы с буквами и цифрами для каждого ученика,

¹ См. об учебном плане, стр. 29.

картины и дидактический материал по развитию речи, таблицы — по грамматике и правописанию; по арифметике — палочки, абак для обучения нумерации, арифметический ящик, классные счёты, таблицы для устного счёта; по истории и географии — картины и карты; по естествознанию — коллекции, картины, таблицы, раздаточный материал для изучения растений и полезных ископаемых, и т. д.

Подготовка учителя к новому учебному году потребует от него немало времени и сил, особенно если учитель не имеет достаточного педагогического опыта. Однако, несмотря на все трудности, указанные выше, работы должны быть выполнены полностью. Подготовка к новому учебному году не рассматривается как личное дело учителя — это его обязанность.

Готовясь к учебному году, учитель не должен замыкаться в узкие рамки индивидуальной работы. Не следует забывать, что при существующей в нашей школе классно-урочной системе занятий, обязывающей каждого учителя доводить свой класс до окончания школы, учителю на протяжении каждых четырёх лет приходится ежегодно иметь дело с различными программами и учебниками. Его личный опыт учебно-воспитательной работы в том или ином классе может оказаться недостаточным потому, что он повторяется только через три года. Поэтому при подготовке к предстоящей работе в новом учебном году учителю необходимо обстоятельно познакомиться с опытом работы лучших учителей в истекшем учебном году. В этом могут помочь учителю и школа в лице заведующего, и методическое объединение.

Первые дни занятий

Правильная организация работы с детьми в первые дни занятий имеет огромное значение для всей дальнейшей работы учителя. Особенно ответственной работа учителя с семилетками.

Первый день для ребёнка, только что поступившего в школу, остаётся в его памяти на всю жизнь. Поэтому очень важно, чтобы этот день для него был светлым и радостным. Старшие школьники под руководством заведующего школой должны заботливо украсить школу и особенно класс, предназначенный для малышей. Встреча детей заведующим школой, учителями и старшими товарищами и первое знакомство со школой, классом и его обстановкой заканчиваются играми, пением. Старшие школьники вовлекают в свой коллектив новых маленьких товарищей. Привлекательный вид класса, чистота и порядок в школе, приветливое отношение учителей и старших школьников с первых же дней учения вызывают у детей интерес к школе и воспитывают любовное отношение к ней.

Дети, поступившие в школу, постепенно привыкают к её порядкам и режиму. Прежде всего каждый из детей должен знать своё место. Учитель в первый же день занятий рассаживает детей по росту за парты и показывает, как надо сидеть на уроке. Затем он знакомится с детьми. Дети должны знать, как зовут учителя и как к нему надо обращаться. Учитель рассказывает детям о школе, об её порядках, о том, как надо себя вести, как относиться к своим товарищам.

Особую заботу учитель проявляет о физическом воспитании детей. На каждом уроке он тщательно наблюдает за тем, как дети сидят за партами, исправляет неправильную посадку, следит за правильным положением корпуса при письме, предупреждая искривление позвоночника.

Учитывая относительную слабость организма детей семилетнего возраста, учитель в течение первого полугодия, да и в дальнейшем, устраивает в середине урока небольшие 5 — 7-минутные перерывы, которые заполняет физическими упражнениями и лёгкими играми, не требующими выхода из класса. С этой же целью во время перемен он организует подвижные

игры детей. В тёплые и ясные дни, особенно осенью и весной, учитель проводит отдельные уроки на свежем воздухе. После уроков, в хорошую погоду, устраивает прогулки с детьми и проводит массовые игры на открытом воздухе.

Семилетние дети обычно стеснительны и застенчивы. Их трудно бывает вызвать на разговор. Но они часто охотно вступают в беседу и рассказывают о себе, если речь идёт о близком и интересном для них. Поэтому в беседах о проведённом лете, об играх и развлечениях, о семье, о любимых животных легче всего «развязать» язык детей.

Развитие речи детей, расширение и уточнение их словаря с первых же шагов обучения должно быть предметом особого внимания учителя и основой всех его занятий с детьми. С развитием речи необходимо тесно связать развитие у детей наблюдательности. Наблюдая с детьми предметы и явления окружающего их мира, учитель учит детей правильно называть их, связывая таким образом новые для детей слова с конкретным содержанием. В этих же целях учитель тщательно обставляет занятия наглядными пособиями, совершает с детьми экскурсии, даёт детям небольшие поручения по наблюдению за природой.

Систематически следя за развитием речи детей, за их ответами и рассказами, учитель внимательно исправляет торопливые и подчас непродуманные ответы детей, приучает отвечать точно и полно, учит правильно употреблять слова и последовательно рассказывать.

Дети семилетнего возраста не обладают устойчивым вниманием, у них нет ещё и достаточного прилежания.

Большое значение для развития внимания у детей, воспитания у них прилежания, усидчивости в работе имеет рисование, раскрашивание, вырезывание из бумаги, лепка, аппликации. Этим занятиям учитель уделяет время не только на уроке рисования, но и на уроках по другим предметам, особенно на уроках русского языка. Введение в уроки этого рода занятий является одной из надёжных мер предупреждения утомления детей. Однако не следует забывать при этом, что рисование, вырезывание, лепка и другие занятия такого рода вводятся в уроки русского языка или арифметики как метод достижения поставленных целей урока. Поэтому содержание этих занятий должно быть тесно связано с учебным материалом.

До поступления в школу интересы детей больше всего удовлетворялись их игровой деятельностью. Элементы этой деятельности могут иметь место и на уроках. Но они должны быть строго подчинены учебным целям.

Введение на уроках арифметики и русского языка различного рода дидактического материала даёт учителю возможность сделать занятия для детей более лёгкими и интересными и вместе с этим продуктивными, поскольку применение в тех или иных формах наглядного материала облегчает детям овладение навыками первоначального чтения, письма и счёта. Так, например, упражнения на уроке русского языка в подыскании или составлении слов к картинкам, изображённым на карточках лото, и, наоборот, чтение слов, данных на карточках лото, и соотнесение к ним соответствующих картинок является полезным и вместе с тем увлекательным для детей занятием. Точно так же широкое применение на уроках арифметики различного рода счётного материала: камешков, палочек, желудей и пр., а также введение картинного лото, иллюстрации к задачам, помогут учителю сделать уроки арифметики интересными, доступными по содержанию и успешно разрешающими основную задачу формирования у детей первоначального понятия о числе и арифметических действиях.

В I классе могут быть дети восьмилетнего возраста, более развитые, чем семилетки. Ориентируясь в своей работе на семилеток, учитель тем не менее должен уделять внимание и детям восьмилетнего возраста, предлагая

им на уроках более трудные вопросы и задания и давая более сложные поручения.

Заведующий школой и учитель, ведущий I класс, должны создать все условия для того, чтобы учебная работа с семилетками протекала успешно. Детям надо всегда оказывать помощь и поддержку там, где они сами не в состоянии справиться.

Проявление внимания к детям и заботы о них со стороны учителя является непременным условием для воспитания у детей любви и привязанности к школе, а отсюда — и к учению.

Учащиеся II — IV классов обычно за лето несколько отвыкают от школьных порядков и многое забывают из того, что они уже изучали и к чему приучались в школе. Поэтому с первых же дней занятий надо принять меры к созданию твёрдого режима в учебных занятиях. Детям надо напомнить о времени прихода в школу, о поведении на уроках и во время перемен, о режиме дня и т. д.

Большое значение для успешного обучения, как уже было сказано выше, имеет основательное повторение в начале года материала, пройденного в предыдущем классе. Можно с уверенностью сказать, что отставание, которое очень часто обнаруживается у детей в первом полугодии, есть следствие плохой подготовки учащихся к изучению нового программного материала. Конечно, повторять из пройденного надо не всё, а лишь то, в чём дети обнаруживают незнание, и то, что является основой для изучения учебного материала в первой четверти. Поэтому повторение в начале года должно идти вслед за учётом знаний учащихся. Проверке знаний и навыков, с которыми дети пришли в школу после каникул, необходимо уделить особое внимание. Здесь нельзя ограничиваться проведением только одной контрольной работы, а надо тщательно на ряде уроков проанализировать полноту и глубину знаний детей и устойчивость их навыков, особенно в области чтения, письма и счёта.

Выявив таким образом менее подготовленных детей, учитель организует с ними отдельные занятия. Это несомненно будет одной из наиболее эффективных мер предупреждения их отставания в течение учебного года.

В начале года необходимо также провести в старших классах школы организацию:

- 1) работы звеньев пионерского отряда и составление плана пионерской работы в осенний период (заведующий школой вместе с пионервожатым);
- 2) дежурств по наблюдению за чистотой и порядком в классе и за хранением классных учебных принадлежностей;
- 3) работы детской библиотеки (ознакомление с детской литературой и составление на основе этого рекомендательных списков книг для чтения, введение дневников читателей и т. д.);
- 4) ведения календаря природы, выпуска стенной газеты, работы кружков, хора, оркестра и пр.

Все эти мероприятия, умело проведённые заведующим школой и учителями, будут способствовать созданию дружного школьного коллектива и положат начало дальнейшему развитию интереса к учению и вместе с тем приведут к повышению успеваемости и к укреплению дисциплины в школе.

Учёт знаний учащихся

«В основу учёта школьной работы должен быть положен текущий индивидуальный, систематически проводимый учёт знаний учащихся.

Преподаватель должен в процессе учебной работы внимательно изучать каждого ученика»¹.

В начальном обучении систематический тщательный учёт знаний учащихся имеет особенно важное значение. Учёт проводится не только с целью оценки знаний отдельных учеников, но и для того, чтобы определить степень успешности обучения класса в целом.

Состояние знаний учащихся в известной мере определяет планирование учебной работы. Опытный учитель строит учебную работу класса, исходя не только из общих задач обучения и требований программы, но и из конкретных результатов обучения каждого ученика.

Суждение о степени успешности обучения складывается у учителя в результате тщательной проверки знаний учащихся, осуществляемой систематически, повседневно в форме ответов на вопросы учителя, рассказа на заданную тему, устного и письменного решения задач и примеров, чтения, разбора текстов и выполнения различного рода устных и письменных упражнений.

Существует три основных формы проверки знаний учащихся: опрос учащихся, письменная проверка знаний и учёт знаний посредством текущих наблюдений.

Устный опрос учащихся учитель обычно проводит в начале урока. Цель этого опроса — проверить знания детей по пройденному материалу. За ответы в этих случаях учитель ставит оценки.

После сообщения новых знаний учитель также проводит устный опрос детей. При этом дети передают содержание объяснённого им учебного материала или в форме связного рассказа, или в форме ответов на вопросы учителя. Форма устного опроса в этом случае определяется степенью сложности и объёмом материала. Сложный материал, как правило, дети воспроизводят по вопросам учителя. При воспроизведении только что сообщённых учителем знаний отметки за ответы детей обычно не ставятся. Учитель должен сначала провести детей через весь процесс овладения знаниями, т. е. сообщить им новый учебный материал, затем воспроизвести его в памяти детей и, наконец, закрепить его путём упражнений или разучивания по учебнику, и только после этого учитель обычно приступает к учёту знаний учащихся, проводя для этой цели устный опрос или письменную работу.

Но иногда учителю приходится отступать от этого правила. Это обычно бывает в тех случаях, когда отдельные ученики в процессе сообщения им знаний или при первичном воспроизведении их дают учителю отличные ответы, которые целесообразно поощрить соответствующей отметкой.

Устный опрос детей надо вести таким образом, чтобы весь класс принимал участие в работе. Хорошие ответы должны помогать детям повторять и закреплять пройденное. Слабые же и ошибочные ответы должны быть восполнены и исправлены здесь же в классе с помощью учителя и более сильных учеников.

Если учитель требует от ученика ответа на единичный вопрос, то ученик обычно отвечает с места. При ответе на ряд вопросов или когда учитель требует ответа в форме связного рассказа, ученик по вызову учителя подходит для ответа к его столу или к классной доске. При этом надо приучить детей держаться так, чтобы их удобно было слушать классу. На качество ответов учащихся отчасти влияет и ясность требований, которые учитель предъявляет к ним.

Учитель должен учить детей, как нужно отвечать на уроках, и обращать внимание класса на образцовые ответы отдельных учащихся. Дети должны

¹ Из постановления ЦК ВКП(б) от 25 августа 1932 г. «Об учебных программах и режиме в начальной и средней школе».

знать, в каких случаях от них требуется полный ответ, в каких можно дать краткий ответ. Они должны знать, что при рассказе надо соблюдать последовательность, правильно употреблять слова, правильно строить предложения, точно выражать свои мысли.

Классные письменные работы являются одной из основных форм проверки знаний учащихся. К таким работам относятся проверочный диктант, списывание, грамматический разбор, изложение, сочинение, решение задач и примеров.

Контрольные письменные работы даются обычно по прохождении каждого раздела программы и перед концом четверти.

В младших классах на письменные контрольные работы отводится большей частью неполный урок, в старших классах — полный. Разбирать с детьми итоги письменной контрольной работы надо как можно скорее. Лучше всего это делать на следующий же день, когда дети ещё не забыли работы. В этом случае, как показывает опыт, работа над ошибками, допущенными детьми, проходит при неослабном их внимании и интересе.

Контрольные работы необходимо не только тщательно проверять, но и изучать, анализировать. Эти работы детей дают учителю возможность установить степень успешности обучения и наметить дальнейший путь повышения качества знаний учащихся.

Подметив в контрольных работах детей те или иные общие для класса недостатки, учитель обращает особое внимание на повторение соответствующих разделов или тем программы. Типичные ошибки в отдельных работах ставят перед учителем задачу организации целенаправленной индивидуальной работы с детьми. При проверке и анализе контрольных работ полезно отмечать в особой тетради улучшения в знаниях и навыках отдельных учеников, а также и недостатки, которые необходимо исправить.

Каждая письменная работа ученика должна быть оценена. Большая часть работ, в том числе все контрольные, оцениваются отметками. К некоторым работам учитель иногда пишет свои замечания, например: «Стал писать хорошо», «Старайся писать ещё лучше», «Пиши правильно буквы» (на полях указывается, какие буквы ученик должен научиться писать правильно), «Запомни хорошо правило» (учитель указывает, какое правило правописания должен запомнить ученик), «Исправь ошибки в словах» (указываются слова), «Продумай и напиши с этими словами предложения» и т. д. Такие замечания очень хорошо действуют на детей и стимулируют их самостоятельную работу по исправлению допущенных ими ошибок.

Оценка знаний является весьма ответственным моментом в учебно-воспитательной работе. Дети очень чувствительны к оценкам. Плохие оценки доставляют им огорчение. Это, конечно, вполне естественно. И это так и должно быть. Но плохие и хорошие оценки должны даваться таким образом, чтобы они стимулировали ребёнка на лучшую работу.

При получении плохой или посредственной отметки ученик всегда должен знать, какие именно ошибки он сделал, какие недочёты и пробелы в знаниях и навыках ему следует исправить и что для этого нужно делать дальше. Отметки должны отражать объективную картину состояния знаний учащихся. Ни в коем случае нельзя допускать завышения или снижения оценок. И то и другое вредит делу. При завышении оценок обманываются и государство, и родители, и дети относительно действительного уровня знаний учащихся; создаётся видимая картина благополучия, борьба за подлинные знания ослабляется. При снижении же оценок тоже получается обман, вредный для государства, и, кроме того, дети не стимулируются к лучшей работе, а наоборот, у них ослабевает желание работать.

Отметки за четверть определяются по совокупности всех оценок работы ученика за данный период времени. Они отнюдь не должны представлять собой среднее арифметическое всех отметок, полученных учеником:

решающее значение имеют более поздние. Итоговая отметка должна отражать фактическое состояние знаний ученика по программе учётного периода. В связи с этим большое значение приобретают оценки результатов итоговых контрольных работ.

В характеристике успеваемости учащегося за четверть и за год учитель отмечает недочёты ученика в знаниях и навыках по данному предмету, его положительные стороны. При отличной оценке знаний ученика по предметам следует также отмечать, какие данные позволяют ему успешно учиться, какие стороны его личности заслуживают особенного внимания для своего развития в дальнейшем.

Наблюдения за детьми в процессе работы с ними

Учитель обязан знать всесторонне каждого своего ученика. Поэтому, не ограничиваясь устным опросом детей и письменными проверочными работами, учитель ведёт систематические наблюдения за успеваемостью отдельных учеников в процессе текущей работы. Спрашивая детей на уроке и наблюдая за их работой, учитель подмечает их успехи или недостатки, затруднения в работе, их интересы и проявления новых качеств у детей в результате развития их психики. Всё это даёт учителю ценный материал, позволяющий ему обеспечить полную успеваемость своих учеников.

Изучение и наблюдение учащихся в процессе работы с ними позволяют учителю вскрыть причины успеваемости, определить уровень развития детей, отношение их к учебным занятиям, установить, в какой мере тот или иной ученик использует имеющиеся у него возможности и свои способности в учении. Изучение детей помогает учителю найти правильный подход к каждому ученику в процессе его обучения и воспитания.

Внимание учителя привлекают все ученики, но чаще всего те из них, которые не успевают. Причины их неуспеваемости учитель ищет в постановке преподавания, в семейной обстановке и в окружении, а нередко и в самом ученике.

Взяв под наблюдение неуспевающего, учитель ведёт систематическое наблюдение за ним и во время учебной работы, и во время перемен, и на внеклассных занятиях. При наблюдении учитель имеет в виду определённую задачу, например: пронаблюдать, как ученик усваивает и понимает материал, сообщаемый на уроке. Такое наблюдение будет связано с анализом ответов ученика, с изучением его речи, логичности мышления, конкретностью его представлений и понятий и т. д.

При опросе ученика учитель не только определяет уровень, прочность и глубину его знаний, но и отмечает, систематически ли он готовит уроки, что даётся ему легко, что трудно.

Учитель не ограничивает свои наблюдения констатированием, записью внешних проявлений личности ребёнка, а находит причины их и в соответствии с этим строит учебно-воспитательную работу.

Свои наблюдения за отдельными учащимися (так же как и за всем классом) учитель заносит в дневник, причём, в дневник заносятся лишь наиболее ценные факты наблюдений.

Порядок и форма записи фактов наблюдений в дневнике могут быть различными, в зависимости от цели наблюдения и от условий, в которых оно проводится. Помимо записи отдельных фактов как положительных, так и отрицательных, в дневнике необходимо отмечать мероприятия учебного и воспитательного характера, проводимые учителем, и те результаты, которые они дают.

В качестве примера можно привести выдержки из дневника учительницы одной из московских школ.¹

«Наблюдение. Букварь не интересует М. Когда дети работают самостоятельно, читают пройденную со мной страницу букваря и составляют слова из букв разрезной азбуки, он отодвигает книгу, смотрит на стену и не работает. Дома М. совсем не берётся за книгу. В классе М. редко поднимает руку, на вызов встаёт медленно и упорно молчит, а иногда шепчет: «Не слышал». Неудачи и успехи его не волнуют.

Мероприятия. Решила каждый раз, когда дети самостоятельно читают и работают с азбукой, подсаживаться к М. и помогать ему. Рассмотрели с М. несколько картинок из букваря, рассказала ему их содержание. Читала с М. слова по букварю; закрывая каждое прочитанное слово бумажкой, заставляла М. составлять слово по памяти и потом проверить его по букварю. М. заинтересовался этой работой. Он согласился дома подготовить рассказ по картинке букваря и составить несколько слов по памяти и записать их.

Результат. Домашнее задание М. подготовил хорошо. Принёс из дома картинку. Мы рассмотрели её с ним вместе и составили по ней коротенький рассказ.

«Наблюдение. М. особенно нравится составлять по картинкам рассказы. Он активен, когда я провожу эту работу с классом. Но всё ещё не проявляет интереса к чтению.

Мероприятие. Для большего привлечения к работе часто вызывала М. прочесть текст букваря на классном плакате с раскрашенной картинкой. Дала мальчику книгу «Ясли» Александрова и предложила ему придумать коротенький рассказ к каждой картинке и рассказать в классе.

Результат. М. выполнил задание и получил отличную отметку.

Мероприятие. Предложила М. также хорошо подготовить к следующему уроку чтение по букварю. М. охотно согласился и попросил дать ему ещё книжку с картинками».

«Наблюдение. М. выполнил задание посредственно. При чтении сделал несколько ошибок. Отметив это, я всё же сказала, что М. стал читать лучше. М. с увлечением работал на уроке с разрезной азбукой».

Через три месяца в дневнике той же учительницы о мальчике М. было записано:

«Наблюдение. М. охотно читает книги с картинками. В книжке для классного чтения он с большим вниманием читает иллюстрированные рассказы. М. любит, прочитав рассказ, пересказывать его по картинке. Он много добавляет своего, и это ему хорошо удаётся. Речь его заметно улучшилась, и благодаря этому он и читать стал лучше.

Мероприятие. Поддерживаю интерес М. к чтению, беседуя с ним о прочитанных книгах. Неуклонно требую от М. выполнения заданий, но при этом слежу за тем, чтобы они были посильны и лишь постепенно усложняю их; тем самым даю возможность М. поверить в свои силы. Привлекаю мальчика к общественной работе, отмечая каждое его достижение. Для этого включила М. в группу более активных товарищей, но ограничиваю число заданий, чтобы внимание М. не разбрасывалось.

Результат. Вначале, следуя примеру товарищей, а потом самостоятельно действуя, М. развивает свои возможности. У него постепенно укрепляется целеустремлённость в работе.

Год М. закончил средним учеником».

Нередко причины неуспеваемости ученика скрываются в душевных его переживаниях.

¹ Из опыта школы № 169 г. Москвы, описанного В. И. Куфаевым.

Ученик С. был очень слаб в арифметике. В классе С. всегда был пассивным, малообщительным и не проявлял жизнерадостности. Учительница часто задумывалась над причиной плохой успеваемости С. Однажды, беседуя с ним, она узнала, что он совершенно одинок: отец погиб на фронте, мать им не интересуется, товарищей у него нет.

Учительница стала посещать его мать и много беседовала с нею, чтобы приблизить её к сыну. Она добилась того, что мать стала внимательна к мальчику. Это заметно повлияло на С., он стал живее и активнее на уроках, начал интересоваться арифметикой, просил давать ему дополнительные задачи.

Внимание со стороны учительницы и матери изменило отношение мальчика к учению.

Наблюдение за детьми необходимо вести, разумеется, не только в классе, но также и вне урока (во время перемен и на внеклассных занятиях) и вне школы — во время экскурсий, при выполнении учеником практических работ и общественных поручений, а также в семье и в кругу товарищей.

Помимо данных наблюдения, учитель использует для характеристики учащихся их рабочие тетради, сочинения, рисунки, данные врача о состоянии здоровья, данные наблюдения водителя, родителей. Если личные наблюдения учителя недостаточны для того, чтобы сделать вывод относительно причин, лежащих в основе того или иного поведения ребёнка, рекомендуется дополнительно побеседовать с учеником, побывать у него дома, поговорить о нём с родителями и близкими.

В конце года учитель систематизирует материалы своих наблюдений, сопоставляет их с данными, полученными путём бесед, анализа детских сочинений и других материалов, составляет педагогическую характеристику каждого учащегося. Такая характеристика хранится в личном деле ученика.

Предупреждение неуспеваемости учащихся

Изучение детей в процессе обучения, тщательный учёт их знаний являются важнейшим условием предупреждения неуспеваемости.

Если на основании систематического учёта учитель устанавливает отставание в силу каких-то причин у отдельных учеников, то он должен принять все меры к тому, чтобы восполнить пробелы в их знаниях в процессе повседневной работы с классом. Этой цели могут успешно служить следующие организационные и методические мероприятия учителя:

1. Индивидуальная работа с отстающими на уроке, частый опрос детей и непосредственные занятия с ними во время самостоятельной работы класса.

2. Организация временных дополнительных занятий с отстающими во внеурочное время с целью повторного изучения с ними плохо усвоенных разделов, тем программы, а также с целью подготовить их к предстоящему изучению в классе нового учебного материала.

3. Дополнительные домашние задания с целью исправления недостатков в чтении, письме, решении задач и счёте.

Особенно большое внимание учитель должен уделять работе с отстающими учениками на уроках. Таких учеников необходимо спрашивать на каждом уроке, чаще заставлять их повторять хорошие ответы товарищей, приучать самостоятельно исправлять свои ошибки. Учитель должен замечать и подчёркивать каждое продвижение ученика и вселять в нём уверенность в его силах.

На уроке учитель должен использовать все возможности, чтобы подойти лишний раз к слабому ученику, помочь ему в выполнении задания, объяснить учебный материал.

Дополнительные занятия с отстающими следует рассматривать как крайнюю меру. Однако, когда эти занятия необходимы (например, вследствие пропуска учеником уроков по болезни), их надо организовывать и проводить систематически.

Дети часто отстают в учении вследствие отсутствия у них достаточно твёрдых первоначальных знаний и навыков. Так, плохое чтение ученика часто является одной из причин его неграмотного письма; неумение решать простые задачи и отсутствие твёрдых навыков в устном счёте являются тормозом к развитию умения решать сложные задачи и правильно производить письменные вычисления. Давая на дом задания читать лёгкие тексты, списывать, решать простые задачи, повторять таблицы сложения, вычитания, умножения и деления, упражнения в устном счёте и т. д., учитель будет создавать и укреплять у отстающих учеников ту основу, без которой невозможно успешное преодоление их недостатков и предупреждение отставания в дальнейшем.

В отдельных случаях можно организовать помощь отстающим со стороны их товарищей, отлично успевающих по данному предмету (при условии добровольности этой помощи и при руководстве ею со стороны учителя). Надо следить, чтобы сильные учащиеся не выполняли работу за тех, кому они помогают; помощь их может выражаться в разъяснении тех или иных вопросов, правил, в показе действий, в показе того, как можно рассказать приготовленный урок и т. п. Способы помощи отстающим должны быть такими, чтобы при них не снижался объём самостоятельной работы отстающего ученика и обеспечивалось осмысленное выполнение им всякого задания.

В тех случаях, когда причиной отставания служит плохая работа ученика, невыполнение им домашних заданий, невнимание на уроке и т. п., наиболее верный путь к ликвидации отставания — приучение этого ученика при активной помощи учителя и детского коллектива к соблюдению определённого режима. Нужно добиться, чтобы ученик каждый день в определённые часы (всегда одни и те же) действительно занимался выполнением домашних уроков; необходимо наладить контроль за соблюдением этого требования и обеспечить помощь ученику со стороны кого-либо из взрослых. Большое значение имеет в этом случае индивидуальный подход к учащимся, о чём уже говорилось выше.

Правильная постановка проверки знаний на протяжении всего учебного года — одно из главнейших условий, гарантирующих то, что учащиеся к концу года придут с твёрдыми знаниями и навыками, а кончающие IV класс покажут на экзаменах хорошую подготовленность к работе в V классе.

Экзамены

В первых трёх классах дети переводятся в следующий класс по годовым отметкам. Годовая отметка выводится на основании четвертных отметок, но не как арифметическое среднее, а с учётом всей годовой работы ученика и особенно его успехов в четвёртой четверти. Учащиеся I — III классов, получившие по русскому языку и арифметике годовые отметки ниже 3, оставляются на повторительный курс в том же классе. Учащимся, получившим неудовлетворительную годовую отметку по одному из этих предметов, по решению педагогического совета, могут быть даны учебные задания на лето. Выполнение этих заданий проверяется до начала нового учебного года. В зависимости от результатов выполнения этих заданий, учащийся или переводится в следующий класс или остаётся в том же классе.

В IV классе проводятся экзамены, которые являются формой заключительного годового учёта знаний учащихся. Экзамены проводятся с целью

выявления фактических знаний, прочности их усвоения детьми в пределах пройденного ими учебного курса и определения подготовленности каждого ученика для успешного обучения в V классе. К экзаменам не допускаются учащиеся, имеющие более трёх плохих годовых оценок (отметок) по основным предметам. Эти учащиеся остаются на повторительный курс в том же классе. Исключения из этого допускаются лишь в отношении тех учащихся, неуспеваемость которых была вызвана болезнью, а также другими уважительными причинами (например, переездом родителей). Экзамены для этих учащихся переносятся на осень. Слабые здоровьем учащиеся, при наличии заключения об этом школьного врача или лечебного учреждения, могут быть выпущены из школы без экзаменов, если успеваемость их по основным предметам оценена учителем не ниже «посредственно» (3). Испытания для учащихся, заболевших в период экзаменов, переносятся на осень. В отдельных случаях при наличии хорошей успеваемости эти учащиеся могут быть переведены в V класс без экзаменов.

Экзамены являются одним из наиболее ответственных и сложных моментов учебного года. Каждая школа должна так проводить их, чтобы они действительно служили вполне объективным учётом знаний детей. Экзамены должны охватывать своим содержанием возможно шире и глубже работу, проведённую с детьми в течение учебного года. Эти задачи могут быть успешно выполнены школой только в том случае, если школа хорошо подготовится к проведению экзаменов. Подготовка выражается главным образом в основательном повторении с детьми наиболее трудных и слабо усвоенных разделов программы, в умелом подборе материала для испытаний и во внимательном продумывании методики проведения письменных работ и устного опроса детей.

При подготовке к экзаменам некоторые школы, желая добиться высоких показателей успеваемости учащихся, чрезмерно загружают детей всякого рода дополнительными занятиями. Такая подготовка является извращением смысла экзаменов как учёта, завершающего работу, проведённую в течение всего учебного года, и приводит к неустойчивости знаний и навыков детей. Именно этим отчасти объясняется то, что учащиеся, давшие хорошие показатели грамотности на экзаменах, в V классе делают иногда грубые ошибки, обнаруживая незнание самых элементарных вопросов орфографии.

К повторению пройденного с целью подготовки детей к экзаменам следует подходить организованно и вдумчиво. Начиная с первой четверти, необходимо систематически учитывать и повторять на уроках слабо усвоенные детьми разделы программы. К концу третьей четверти учитель должен иметь ясное представление о том, на что должно быть обращено внимание при повторении в четвёртой четверти. Объём материала для повторения необходимо определить совершенно точно. На основе этого должен быть составлен план повторения. В плане следует указать календарные сроки повторения, а также определить организационные формы повторения для отдельных разделов, тем и вопросов программы. План повторения может быть составлен примерно по следующей форме:

Предмет

Формы повторения	Разделы, темы и вопросы программы	Сроки повторения
1. Специальные уроки повторения	1. 2. 3.	
2. Систематическое повторение в начале или в конце каждого урока по 10 — 12 минут	1. 2.	

3. Повторение в связи с изучением нового материала

1.
2.

Кроме указанных форм повторения, как крайняя мера для неуспевающих учащихся в плане могут быть указаны и дополнительные занятия — не более двух раз в неделю. Повторение может проводиться также и путём домашних заданий. Но эта форма может успешно применяться только в соединении с другими формами. Так, например, материал, повторяемый на специальных уроках, может быть дан для повторения и в форме домашнего задания.

Повторяя с детьми пройденное, учитель должен не просто воспроизводить и закреплять те или иные знания и навыки, а систематизировать их. Поэтому повторение необходимо сопровождать обобщениями и выводами, устанавливая логические связи между частями повторяемого раздела или темы, а также между разделами и темами.

При повторении учитель особенное внимание должен обращать на тех учащихся, которые имеют по основным предметам более трёх плохих отметок. Учитель должен принять все меры к тому, чтобы эти учащиеся не оставались на повторительный курс, а путём усиленных занятий восполнили бы пробелы в своих знаниях, хотя бы в такой степени, чтобы получить право держать экзамены. Не следует забывать и об отличниках — они также должны быть охвачены общей работой. Часто эти учащиеся, как более надёжные, игнорируются учителем при повторении, в результате чего на экзаменах они иногда отвечают хуже, чем в течение учебного года.

Наряду с повторением пройденного по предметам, включённым в экзамены, учитель также тщательно должен повторить и пройденное по другим предметам и не должен ослаблять своего внимания к дальнейшему изучению нового материала. Учителю надо всегда помнить, что он обязан полностью пройти программы; даже незначительная недоработка программы или слабое усвоение какого-либо её раздела будет служить серьёзным препятствием успешному обучению детей в следующем классе. В случае если по каким-либо причинам в прохождении учебных предметов учитель отстанет от программы, заведующий школой обязан сообщить об этом в начале четвёртой четверти в отдел народного образования и принять все меры к полному выполнению программы.

Экзамены производятся по русскому языку и арифметике, письменно и устно. Устные экзамены производятся по билетам.

По русскому языку содержание каждого билета составляет: предложение для разбора, два-три вопроса по грамматике и название стихотворения или прозаического отрывка для чтения наизусть. Чтение на экзаменах надо проверять на новом материале.

Конкретный материал для разбора и чтения подбирается учителем.

Количество билетов по каждому предмету должно быть не более 30—40. В целом вопросы билетов должны исчерпывать всю программу.

Никаких индивидуальных вопросников к экзаменам не составляется. При повторении и подготовке к экзаменам учитель руководствуется государственной программой и учебником. Программа сообщается и разъясняется учащимся с указанием материала, который должен быть повторен учащимися при их самостоятельной подготовке к экзаменам.

В начале подготовительного периода к экзаменам заведующему школой и учителю, ведущему IV класс, необходимо провести собрание родителей, на котором разъяснить значение и порядок экзаменов и дать родителям конкретные указания о том, как они могут помочь своим детям подготовиться к экзаменам. Особенно необходимо добиваться создания в каждой семье условий, позволяющих детям успешно выполнять домашние задания.

Учитель должен своевременно разъяснить порядок предстоящих экзаменов и самим учащимся, указать каждому из них наиболее слабые места в его знаниях и наметить пути ликвидации имеющихся пробелов.

Не позднее чем за десять дней до начала экзаменов в школе должно быть вывешено расписание экзаменов, которое составляется заведующим школой совместно с учителем. При составлении расписания необходимо учесть, что в один день разрешается проводить, только один экзамен — устный или письменный; на каждый письменный экзамен отводится один час, на устный — не более четырёх учебных часов (на класс).

В расписании должны быть указаны не только дни, но и часы экзаменов. Как правило, экзамены должны начинаться с 9 часов утра по звонку, и через каждые 45 минут на устных экзаменах должны устраиваться перерывы.

При большом количестве учащихся, для проведения устных экзаменов разрешается разделить класс на две группы: одна половина класса держит экзамены с 9 часов утра, другая — с 13 часов дня.

Учитель должен заблаговременно позаботиться о том, чтобы классная комната была соответствующим образом подготовлена к экзаменам. В классе должны находиться наглядные пособия, необходимые в процессе экзаменов; на каждой парте должны быть чернила; учитель обязан иметь под руками запасные ручки, перья, бумагу и т. п.

Экзамены проводятся учителем в присутствии заведующего школой и ассистента, которые имеют право проверять работы учащихся, задавать вопросы на устных экзаменах и ставить отметки. На письменных экзаменах по русскому языку обычно даётся изложение рассказа. Учитель ясно, выразительно читает рассказ два раза, после чего дети приступают к письменной работе.

По арифметике письменный экзамен заключается в решении задач и примеров, которые полностью записываются учителем на доске. Сначала условие задачи и примеры читаются учителем. Затем повторяются детьми. После этого дети списывают в свои листки сначала условие задачи, решают её, а затем списывают и решают примеры. Лучше, если условие задачи будет заблаговременно написано на листке для каждого ученика самим учителем.

Устные экзамены проводятся по билетам. Ученик берёт билет при вызове его для опроса. Если ученик затрудняется ответить на вопросы, поставленные в билете, то ему разрешается взять второй билет.

В необходимых случаях, в частности при затруднениях ученика ответить на вопросы, поставленные в билете, учитель и ассистент могут задавать дополнительные вопросы с целью выявления фактических знаний ученика. После того как ученик взял билет, ему надо дать некоторое время обдумать ответ. При ответе не следует торопить и перебивать его. Лишь после того как ответ дан, можно задавать дополнительные вопросы, если ответ был неверным, неточным или неполным. Вопросы учителя на экзаменах должны удовлетворять тем общим требованиям, которые к ним предъявляются, т. е. быть доступными для детей по форме, конкретными и ясными по содержанию. При ответе детей не следует делать замечаний в резкой форме, например: «Этого ты не знаешь», «Плохо», «Неверно», «Напутал» и т. д. Некоторые учащиеся на экзаменах волнуются, и подобного рода замечания приводят к нежелательным результатам: учащийся теряет и перестаёт отвечать даже то, что он знает. Наоборот, при опросе учитель должен взять такой тон, который ободрял бы учеников и вселял в них уверенность в свои силы.

Проведение письменных и устных экзаменов должно быть организовано так, чтобы оно исключало возможность списывания и подсказки. Ученик, выполнивший письменную работу, должен сдать её учителю и оставить

классную комнату. На устных экзаменах ученик после ответа может остаться в классе или же уйти из класса во время перерыва.

По окончании каждого экзамена учитель вместе с ассистентом проверяет письменные работы, выставляет отметки, подводит итоги устных ответов. На обязанности заведующего школой лежит наблюдение за правильностью оценки знаний учащихся; он просматривает письменные работы и в случае обнаружения неверного подхода к оценке знаний учащихся обязан указать учителю и ассистенту на необходимость их исправления. Само собой разумеется, что подобные указания должны делаться со всей ответственностью и с полным знанием дела, иначе они могут только дезорганизовать работу учителя. В случае несогласия ассистента с оценкой учителя, заведующий школой обязан внимательно изучить спорный вопрос и разрешить его.

По окончании экзаменов по какому-либо предмету (письменному или устному) заведующий школой, или с его разрешения учитель, может объявить учащимся результаты экзаменов.

Учитель, проводивший экзамены, аккуратно заполняет и сдаёт заведующему школой в день окончания экзаменов протокол с оценками (отметками) знаний каждого ученика. Протокол составляется по следующей форме:

Утверждаю:
Заведующий школой
«.....» 20... г.

ПРОТОКОЛ

экзамена по в IV классе
школы района области
Фамилия, имя, отчество учителя
Фамилия, имя, отчество ассистента

№ п/п	Фамилия, имя ученика	Оценка (отметка)	Примечание
-------	----------------------	------------------	------------

Учитель
Ассистент

«.....» 20... г.

По окончании всех экзаменов заведующий школой должен провести педагогическое совещание, на котором заслушиваются результаты экзаменов, утверждаются общегодовые оценки по предметам и оформляется окончательно, кто из учащихся оканчивает IV класс, кто оставляется на повторительный курс и кому необходимо держать дополнительно экзамен осенью. Учащиеся, получившие более трёх общих годовых оценок «плохо» и «очень плохо», оставляются на повторительный курс в том же классе и к осенним экзаменам не допускаются.

На этом же совещании должны быть намечены конкретные мероприятия по подготовке каждого ученика, получившего повторные экзамены на осень. Осенние проверочные экзамены производятся с 20 по 27 августа включительно. Учащиеся, получившие окончательную общую итоговую оценку (отметку) после осенних экзаменов «плохо» (2), хотя бы по одному из основных предметов, оставляются на повторительный курс в том же классе.

Все материалы по экзаменам (протоколы, письменные работы, билеты и пр.) передаются учителем заведующему школой, который обязан обеспечить их хранение в школе.

О РАБОТЕ В ДВУХКОМПЛЕКТНОЙ И ОДНОКОМПЛЕКТНОЙ ШКОЛАХ

В двухкомплектной школе, как известно, учитель ведёт одновременно два класса, в однокомплектной — три и даже четыре. Хотя количество учащихся в этих школах небольшое (на одного учителя, обычно приходится не более тридцати учеников), тем не менее одновременная работа с двумя, тремя или даже четырьмя классами представляет для учителя, особенно начинающего, несомненно, большие трудности.

Основная педагогическая задача, которая ставится перед учителем, работающим с несколькими классами, заключается в том, что он должен полностью выполнить установленные для школы учебный план и программы так же, как и учитель, работающий с одним классом. Некоторые думают, что эта задача неразрешимая. Нельзя, говорят они, в условиях работы с двумя классами пройти полностью программы, имея на непосредственную работу с детьми фактически половину того учебного времени, которое имеет учитель, работающий с одним классом.

Однако такого рода утверждения опровергаются практикой двухкомплектных и однокомплектных школ. В прошлом земские начальные школы были почти исключительно двухкомплектными и однокомплектными, и тем не менее многие из них, как известно, неплохо справлялись со своими задачами. В наше время мы знаем немало таких двухкомплектных и однокомплектных школ, которые по результатам своей работы не только стоят на уровне хороших четырёхкомплектных школ, но нередко качественно превосходят их.

Успех учебно-воспитательной работы с несколькими классами зависит главным образом от умения учителя продуктивно использовать ту часть учебного времени, которая отводится на самостоятельную работу учащихся. Можно сказать, что самостоятельная работа учащихся в условиях занятий с несколькими классами — это основная дидактическая задача, из которой следует исходить при решении всех организационных и методических вопросов учебной работы,

С этой точки зрения и следует подходить как к вопросу распределения классов, так и к планированию занятий и к организации и проведению уроков.

Распределение классов

В самом деле, как лучше распределить классы между учителями, чтобы легче было работать?

В практике двухкомплектных школ можно встретить различные виды распределения классов между учителями: I и II; III и IV; I и III; II и IV; II и III. Однако опыт показывает, что наиболее целесообразным и удобным является распределение, при котором один учитель работает с I и III, а другой со II и IV классами. Преимущество такого распределения очевидно. Учащиеся старшего класса обычно уже имеют некоторые навыки самостоятельной работы, и поэтому организация и проведение этой работы в старшем классе не представляет для учителя особых трудностей. Это даёт учителю возможность уделять большее внимание и время для подготовки самостоятельной работы в младшем классе. Кроме того, при хорошо поставленной воспитательной работе старшие дети всегда являются примером для младших, и поэтому, когда старший класс соединён с младшим, вопросы порядка и дисциплины на уроке разрешаются гораздо легче, чем в том случае, когда у учителя два младших класса. Это тоже весьма важно для успешного проведения самостоятельной работы. Наконец, при таком распределении классов учитель легче и быстрее приобретает опыт работы с двумя классами,

так как в этом случае ему приходится через год повторять работу в условиях одной и той же комбинации классов.

Организация занятий

Большое значение для успеха работы с двумя классами имеет также и правильная организация занятий в течение дня. Некоторые учителя, чтобы избежать одновременной работы с двумя классами, проводят занятия в две смены. Против этого надо категорически возражать.

Качество работы учителя при восьмичасовой нагрузке неизбежно будет понижаться к концу учебного дня, и нередко такая организация занятий приводит к сокращению количества недельных часов. Занятия в две смены в условиях сельской местности, кроме того, создают ряд неудобств для детей, которым иногда приходится ходить в школу за 2 — 3 километра.

Однако не следует отказываться от мысли организовать занятия с двумя классами таким образом, чтобы часть учебного времени можно было использовать для работы с одним классом. Это особенно необходимо в начале учебного года при занятиях с I и III классами, когда дети, только что поступившие в школу, ещё не имеют навыков самостоятельной работы.

Трудность организации на уроке самостоятельной работы в I классе возросла особенно в связи с приёмом в школу детей семилетнего возраста. Поэтому целесообразно, чтобы уроки в III классе, по крайней мере в течение первой четверти, начинались после большой перемены. Это даёт учителю возможность первые два урока целиком посвящать занятиям с I классом, а последние уроки — только с III классом. При этом первый урок в I классе нужно отвести для занятий арифметикой, а второй и третий — русским языком. При таком построении расписания учитель в конце второго урока может подготовить и начать с детьми самостоятельную работу, которую они затем продолжают на третьем уроке. Это, несомненно, облегчит учительную работу с двумя классами.

К концу учебного года такую же систему распределения занятий следует применять и учителю, ведущему II и IV классы, для того чтобы лучше подготовить учащихся IV класса к испытаниям, а с учащимися II класса повторить наиболее трудные разделы программы по русскому языку и арифметике.

Хотя при этой системе распределения занятий количество уроков с двумя классами и уменьшается, но нагрузка учителя увеличивается ежедневно на два часа. Поэтому вряд ли следует применять эту систему в течение всего учебного года. Но в условиях однокомплектной школы, где ежедневная нагрузка учителя определяется в 6 часов, целесообразно при занятиях с тремя классами в течение всего учебного года первые два урока проводить только с одним классом, затем следующие два урока с тремя классами и, наконец, последние два урока с двумя классами.

При этом в начале учебного года первые часы следует выделить для занятий с I классом и держаться такого распределения учебного времени в течение всего первого полугодия, пока дети не научатся читать и писать; в третьей четверти эти первые два часа надо отвести для занятий со II классом, а в четвёртой четверти — с III классом.

Такое распределение учебного времени при занятиях с тремя классами позволяет учителю в каждом классе усилить свою непосредственную работу с детьми и тем самым восполнить имеющиеся у детей пробелы в знаниях, сосредоточить внимание на наиболее трудных разделах программы и лучше подготовить детей к самостоятельной работе.

Расписание уроков

Для успеха занятий с двумя классами не безразлично, как соединены в расписании предметы. Опыт показывает, что труднее вести уроки с двумя классами по двум различным предметам и легче по одному предмету, т. е. в том случае, когда русский язык соединён в расписании с русским языком, арифметика с арифметикой. Это вполне понятно: при таком соединении предметов учителю не придётся переключаться на уроке с одной области знания на другую, внимание его будет более сосредоточенным, и поэтому работа пройдёт интенсивнее.

Предметы в расписании надо соединять в пары так, чтобы учитель имел возможность на каждом уроке и в каждом классе проводить самостоятельную работу детей. При этом следует иметь в виду, что не все предметы в одинаковой степени представляют возможность организации самостоятельной работы. В обучении русскому языку и арифметике, особенно в старших классах, самостоятельная работа может иметь широкое применение, так как для развития навыков чтения, грамотного письма, счёта и решения задач требуется большое количество упражнений, эффективность которых в значительной мере определяется степенью самостоятельности учащихся в их выполнении. Другое дело такие предметы, как история, география и естествознание. Хотя обучение этим предметам и не исключает самостоятельной работы учащихся на уроке, а, наоборот, предполагает её, особенно в процессе закрепления знаний по учебнику, всё же характер этих предметов таков, что изучение их с детьми младшего школьного возраста требует от учителя больше рассказов, бесед, демонстраций наглядных пособий и пр., т. е. непосредственных занятий с детьми. Возможность такого преподавания в условиях занятий с несколькими классами нетрудно обеспечить, если эти предметы поставить в расписании в сочетании с чистописанием, рисованием, арифметикой, письмом (правописанием), позволяющими учителю организовать самостоятельную работу в младшем классе.

При составлении расписания уроков очень важно определить место уроков физической подготовки и пения.

Очень часто в условиях работы с несколькими классами эти предметы игнорируются учителем. Этого, конечно, допускать нельзя: преподавание их обязательно в начальной школе, независимо от того, работает ли учитель с одним или несколькими классами.

Уроки физической культуры и пения при работе учителя с несколькими классами очень часто ставятся в расписании в пары с другими предметами.

Нередко в расписании при работе учителя с двумя классами применяются получасовые попарные соединения предметов: например, первые 25 минут четвёртого урока II класс занимается самостоятельно чистописанием или рисованием; в это время IV класс занимается с учителем физкультурой. Последние 20 минут этого урока II класс занимается с учителем физкультурой, а в IV классе в это время проводится самостоятельное чтение, подготовленное учителем на предыдущем уроке русского языка, или рисование. То же самое повторяется в один из следующих дней, но обязательно с таким распределением времени, чтобы по каждому из названных предметов в сумме получалось 45 минут.

Преимущество такого расписания заключается в том, что во время занятий пением или физкультурой в одном из классов устраняется необходимость организации самостоятельной работы в другом в течение целого урока. Работая по такому расписанию, необходимо перед самостоятельным занятием детей по чистописанию или рисованию провести подготовительную работу по этим предметам в конце третьего урока.

Несмотря на некоторое преимущество такого расписания, оно всё же не устраняет указанных выше неудобств соединения в пары пения

и физкультуры с другими предметами. Поэтому более целесообразным, как показывает опыт, является такое распределение предметов в течение дня, при котором, не нарушая общего числа недельных часов, пение и физкультура выносятся за пределы четырёх уроков.

Возможен и третий вариант, при котором уроки физкультуры планируются в течение недели по такому же принципу, как и в первом расписании, т. е. попарно соединяются с такими предметами, как чистописание и рисование; пение же в обоих классах проводится по 20 и 25 минут после четвёртых уроков. Такое построение расписания даёт возможность учителю в каждом классе выделить один урок целиком для непосредственной работы с детьми.

В отношении русского языка и арифметики при составлении расписания должны быть соблюдены следующие требования: арифметику и грамматику не следует ставить дальше третьего урока; чтение, развитие речи и чистописание могут проводиться и на третьем и на четвёртом уроках. При этом уроки чтения и развития речи (изложение и сочинение) не должны совпадать в различных классах. Одновременное проведение чтения в нескольких классах будет отвлекать внимание детей и, кроме того, учителю в этом случае трудно будет в каждом классе уделить достаточное внимание чтению вслух. Точно так же нельзя одновременно в нескольких классах проводить занятия по развитию речи, так как на этих уроках, особенно в младших классах, возможность проведения самостоятельной работы детей ограничена.

Целесообразно один или два раза в неделю последние уроки в старших классах посвящать объяснительному чтению, а первые уроки на следующий день — изложению или сочинению. Это даст учителю возможность на уроках, чтения готовить детей к самостоятельным письменным упражнениям по развитию речи.

В расписании целесообразно указывать, сколько, примерно, времени учитель должен употреблять на непосредственную работу с детьми и на их самостоятельные занятия в каждом классе. В практике школ, где один учитель работает с несколькими классами, такие указания встречаются нередко. Они даются с целью более или менее правильного распределения непосредственной работы учителя между классами в течение дня и недели. Однако они не должны иметь какого-либо обязательного и постоянного значения, так как при распределении времени урока на занятия с несколькими классами учитель прежде всего должен исходить из содержания учебного материала.

Указания о распределении времени даются в расписании суммарно, и их не следует понимать как схему урока. Например, если в каком-либо классе по расписанию учитель должен на непосредственную свою работу с детьми отвести 25 минут и на самостоятельные занятия детей 20 минут, то это не следует понимать так, что сначала учитель занимается с детьми 25 минут, а затем они работают самостоятельно 20 минут. Непосредственная работа учителя с детьми и их самостоятельные занятия чередуются на уроке в зависимости от его содержания. В данном случае может быть так, что сначала учитель даст детям самостоятельную работу на 10 минут, затем проведёт с ними занятия в течение 15 минут и снова даст самостоятельную работу на 10 минут, а в конце урока отведёт 5 минут на проверку этой работы. Таким образом, на непосредственную работу с детьми на данном уроке учитель затратит 25 минут, а на самостоятельные занятия детей 20 минут, т. е. столько, сколько указано в расписании.

В тех случаях, когда при одновременных занятиях с несколькими классами дети в течение почти всего урока должны работать самостоятельно, на предшествующем и последующих уроках по этому предмету должно

быть отведено достаточное время для непосредственной работы учителя с этим классом.

Так, например, если из двух ежедневных уроков русского языка в I классе второй урок проходит главным образом в самостоятельных занятиях детей, то на первом уроке большая часть времени отводится для непосредственной работы учителя с классом. Предполагается, что самостоятельная работа детей на втором уроке будет подготовлена учителем на первом уроке. В букварный период обучения это будет преимущественно самостоятельное чтение по букварю после проведённой учителем на первом уроке работы с разрезной азбукой или письмо новой буквы и слов с новой буквой после предварительного упражнения детей под руководством учителя на первом уроке. Небольшое количество времени, которое отводится на втором уроке для непосредственных занятий с классом, используется учителем для того, чтобы дать детям самостоятельную работу и выборочно проверить её в конце урока.

Такой системы распределения времени на непосредственную работу учителя и на самостоятельные занятия детей следует придерживаться при составлении расписания в отношении всех предметов и всех классов, с которыми учитель ведёт одновременно занятия.

При работе учителя с тремя или четырьмя классами расписание составляется исходя из 6 часов ежедневной классной работы учителя. Это даёт возможность распределить уроки в течение дня таким образом, что только часть их проходит в условиях одновременной работы учителя с тремя или четырьмя классами, остальные же уроки проводятся или с двумя, или с одним классом.

Благодаря этому в течение недели учитель только двенадцать уроков проводит с тремя или четырьмя классами. Количество этих уроков может быть уменьшено до десяти, если занятия по физкультуре и пению будут проводиться в большие перемены (см. стр. 163 и 164).

Кроме этого, учитель имеет возможность в отдельных классах отвести для непосредственной работы с детьми полностью один-два урока в неделю. Недостатком такого расписания является сокращение продолжительности перемены для того класса, с которым учитель проводит занятия по пению и физкультуре, и, в то же время — увеличение перемены для тех учащихся, которые в это время свободны. Однако какого-либо существенного значения для работы учителя и учащихся этот недостаток расписания не имеет.

Пятиминутный перерыв до начала занятий по пению или физкультуре и десяти- или пятнадцатиминутный отдых после этих занятий вполне достаточны для детей, тем более что 20- или 25-минутные занятия по пению и физкультуре проводятся или в те дни, когда учащиеся имеют всего три урока, или когда одним из четырёх уроков является более лёгкий урок, например, чистописание. Пятиминутные перерывы до и после занятий по физкультуре во II классе также вполне достаточны для детей, так как эти занятия проводятся перед последним уроком и, кроме того, в основной части их значительное место занимают игры, являющиеся своеобразным отдыхом для детей.

Что же касается увеличения продолжительности перемены до 40 минут, вследствие занятий учителя с одним из классов пением или физкультурой, то при умелом ведении работы учитель может весьма целесообразно использовать излишек этого времени. Он может привлечь детей к совместному пению ранее разученных песен, к физкультурным играм, может организовать чтение вслух книг из школьной библиотеки, настольные игры, имеющие образовательное и воспитательное значение, и т. д.

Наиболее трудной частью учебного дня для учителя, работающего одновременно с несколькими классами, являются третий и четвёртый уроки,

когда он проводит занятия одновременно с четырьмя или тремя классами. Проведение некоторых из этих уроков частично облегчено тем, что они даны в расписании в таком соединении предметов, когда одним из предметов является чистописание или рисование. Это даёт учителю возможность организовать в одном из классов самостоятельную работу учащихся в течение большей части урока и сосредоточить внимание на непосредственной работе в тех классах, где по расписанию даны русский язык и арифметика.

Начало учебного дня во II и IV классах проходит в условиях одновременной работы учителя с четырьмя и тремя классами. Поэтому на непосредственную работу с учащимися в этих классах на первых уроках отводится весьма ограниченное время. В этом — недостаток расписания.

Однако он легко может быть исправлен, если на этих уроках будет правильно организована самостоятельная работа учащихся. Расписание предполагает, что первые уроки во II и IV классах должны быть тесно связаны по содержанию с непосредственной работой, проведённой учителем накануне. Так, например, объяснив какое-либо правило правописания и проведя ряд упражнений по закреплению его, учитель может на следующий день дать детям ту или иную самостоятельную работу на применение этого правила: списать текст, подчеркнув в нём требуемые орфограммы, найти и выписать из текста слова на данное правило, разобрать их, составить с ними предложения, ввести в текст данные слова, изменив их форму, и т. д. Прочитав накануне рассказ и проведя с детьми беседу по его содержанию, учитель может дать классу на следующем уроке самостоятельное чтение этого рассказа с выполнением какого-либо задания.

Такого рода предварительная подготовка самостоятельной работы должна иметь место и по другим предметам.

Планирование и проведение урока

При планировании урока с несколькими классами особенно важно правильно определить место и характер самостоятельной работы детей. Коренным недостатком уроков многих учителей двухкомплектных и одноклассных школ является случайность и надуманность заданий, которые они дают для самостоятельных занятий учащихся. Часто эти задания учитель даёт классу не в целях разрешения каких-либо задач урока, а лишь для того, чтобы занять чем-нибудь детей, пока он будет проводить работу с другим классом. Отсюда недопустимая растрата времени на уроке, неизбежно влекущая за собой недоработку, отставание в прохождении программы и низкий уровень успеваемости учащихся.

Другой, не менее важный недостаток, с которым также приходится встречаться в практике двухкомплектных и одноклассных школ, — это отсутствие достаточной подготовки детей к самостоятельной работе: учитель часто даёт детям самостоятельную работу, для выполнения которой учащиеся не обладают необходимыми знаниями и навыками и не владеют формой предложенной им работы.

Самостоятельная работа на уроке может быть продуктивной при условии, если она предварительно хорошо продумана учителем и основательно им подготовлена. Недопустимо, чтобы самостоятельная работа учащихся на уроке была случайной или надуманной. Она должна строго соответствовать цели и содержанию урока и быть тесно связанной с непосредственной работой учителя.

Учитель иногда неправильно определяет место самостоятельной работы на уроке. Нередки случаи, когда учителя дают детям задания для самостоятельного изучения нового материала по учебнику без предварительного объяснения этого материала. Такая «самостоятельная» работа, по существу, повторяет собой имевшуюся в школах вредную практику, когда учащиеся,

не имея ни соответствующих знаний, ни навыков, работали по заданию учителя над новым материалом, будучи предоставлены самим себе. Этот метод «самостоятельной» работы осуждён и не может иметь какого-либо применения на уроках. Самостоятельная работа учащихся при работе учителя с несколькими классами должна проводиться под руководством учителя и основываться на имеющихся у детей знаниях и навыках. Поэтому её место на уроке главным образом там, где проводится повторение или закрепление пройденного. Она должна быть дополнением непосредственной работы учителя, завершая её, когда закрепляется то, что учитель объяснил детям, и предшествуя ей, когда для усвоения нового материала требуется повторение пройденного.

При работе с несколькими классами необходимо, чтобы отдельные уроки были тесно связаны между собой не только по содержанию, но и в организационном отношении. Установление такой связи особенно важно в тех случаях, когда самостоятельная работа учащихся подготавливается учителем заранее, иногда за два, за три дня до её проведения.

Это обязывает учителя планировать свою работу с детьми не на один только предстоящий день, а на несколько дней вперёд. Такой план сначала составляется в общих чертах. В нём учитель намечает лишь содержание отдельных уроков.

Месяц, число, день	Урок по расписанию	Содержание работы по классам	Ход урока

Первоначально заполняются три графы. Графа, в которой записывается ход урока, заполняется не сразу, а постепенно, при подготовке к каждому очередному дню работы.

Для того чтобы наметить на несколько дней вперёд содержание отдельных уроков, учителю необходимо подробно ознакомиться с учебным материалом. При этом задача учителя заключается не только в том, чтобы правильно распределить материал по урокам, но и в том, чтобы установить между ними тесную связь. В плане работы учителя уроки должны быть представлены в определённой системе, части которой внутренне связаны между собой. Благодаря этому устраняется случайность и надуманность в выборе содержания и форм отдельных занятий с детьми и особенно самостоятельной работы учащихся.

В том случае, когда учитель ведёт урок в обоих классах по одному и тому же предмету, например, по грамматике, по арифметике, то, хотя он имеет дело и с различным материалом в каждом классе, всё же он оперирует близкими между собой представлениями и понятиями и это даёт ему возможность иногда объединять младших и старших детей для совместной работы. Приведём пример: учитель упражняет учащихся IV класса в грамматическом разборе. К этой работе он привлекает и II класс. В написанных на доске предложениях для разбора учащиеся II класса указывают слова, обозначающие название предметов, действие, качество, определяют, на какой вопрос отвечает то или другое слово, отыскивают в словах по заданию учителя безударные гласные, сомнительные согласные и т. д., а учащиеся IV класса разбирают эти же слова, указывая их грамматические формы, их морфологический состав, изменяя их по заданию учителя, и т. д. Или ещё пример: на уроке грамматики учитель намерен дать учащимся младшего класса самостоятельную работу — списать с доски текст и поставить в подчёркнутых словах ударения. Предварительно дети выполняют эти задания под руководством учителя устно. Они читают предложения и разбирают подчёркнутые слова, указывая, сколько в каждом слове слогов и на

какой слог падает ударение. К этому разбору учитель привлекает и учащихся старшего класса, усложняя для них задание. Предлагает, например, указать ударные и безударные гласные в других словах предложений, придумать к подчёркнутым в тексте словам однокоренные слова и составить с ними предложения и т. д.

Точно так же можно проводить совместную работу классов на уроке арифметики, упражняя детей в устном счёте.

Совместная работа обоих классов в начале урока полезна в том отношении, что она дисциплинирует детей, создаёт у них с самого начала урока рабочее настроение, возбуждает внимание и интерес к предмету занятий. Поэтому очень важно, чтобы эта работа не отрывалась от остальной части урока, а использовалась бы учителем как исходный момент для дальнейшего ведения урока.

Однако совместную работу двух классов следует рассматривать как отдельный приём, который можно применять лишь в том случае, если он целесообразен, исходя из задач урока и характера учебного материала. В большинстве же случаев учитель, работающий с несколькими классами, должен начинать урок с задания для самостоятельной работы каждому классу. Характер этих заданий будет различным в зависимости от содержания и типа уроков.

Различают три основных типа уроков с двумя классами: а) урок, на котором в обоих классах изучается новый материал; б) урок, на котором в одном классе изучается новый материал, а в другом идёт закрепление, повторение пройденного или учёт; в) урок, на котором в обоих классах предметом занятия является повторение пройденного или учёт.

Урок, на котором в обоих классах изучается новый материал, планируется следующим образом:

Младший класс

1. Самостоятельная работа. Подготовка к работе с учителем — 5 мин.
2. Работа с учителем. Подготовка учащихся к восприятию нового материала; объяснение нового материала; задание для самостоятельной работы в классе и дома и частичное выполнение работы под наблюдением учителя — 15 — 20 мин.
3. Самостоятельная работа. Продолжение самостоятельной работы. По закреплению объяснённого учителем материала — 20 — 15 мин.
4. Работа с учителем. Просмотр самостоятельной работы учащихся; повторение задания на дом — 5 мин.

Старший класс

1. Работа с учителем. Объяснение задания по подготовке к изучению нового материала — 5 мин.
2. Самостоятельная работа. Письменное выполнение задания, связанного с изучением нового материала; чтение по учебнику с целью повторения пройденного — 15 — 20 мин.
3. Работа с учителем. Проверка самостоятельной работы учащихся; объяснение нового материала, задание для самостоятельной работы в классе и дома; частичное выполнение этой работы под наблюдением учителя — 20 — 15 мин.
4. Самостоятельная работа. Продолжение выполнения задания по закреплению объяснённого материала — 5 мин.

Урок начинается, как это видно из приведённой схемы, самостоятельной работой детей в младшем классе и непосредственной работой учителя в старшем. Это типично для урока, на котором в обоих классах изучается новый материал. В старшем классе учителю легче дать детям в начале урока самостоятельную работу, чем в младшем. У детей старшего класса больше знаний, они быстрее усваивают задание, чем дети младшего класса, у них больше и умения и навыков выполнять задания учителя самостоятельно. Благодаря этому учитель сравнительно легко может дать в старшем

классе задание и организовать детей для самостоятельной работы и, таким образом, освободить время для объяснения нового материала в младшем классе. Но не исключена возможность и такого построения урока, при котором учитель вначале даёт задание для самостоятельной работы младшему классу. Это возможно и целесообразно в том случае, если самостоятельная работа, которую учитель намерен дать детям для подготовки к изучению нового материала, тесно связана с выполненной учащимися домашней работой и полностью опирается на только что пройденный ими учебный материал.

Так, например, если учитель намерен объяснить детям вычитание в пределе 20 с переходом через десяток ($15 - 7$), то, очевидно, предварительно он должен повторить с ними разложение числа на составляющие части ($7 = 5 + 2$), вычитание из 10 ($10 - 2$) и вычитание из двузначного, когда в остатке получается 10 ($15 - 5 = 10$). Всё это было предметом изучения и упражнения детей на предыдущих уроках. Подобные примеры, несомненно, входили и в домашнюю работу детей, и поэтому учителю нетрудно организовать самостоятельное повторение этого учебного материала, как основы для объяснения нового случая вычитания.

Таким образом, учитель начинает урок непосредственной своей работой с тем классом, в котором легче и быстрее можно дать детям самостоятельную работу. Последняя может заключать в себе не только подготовку к изучению нового материала, но и самостоятельную проверку выполнения домашней работы. В зависимости от того, в каком классе учитель начнёт свою непосредственную работу с детьми, определяется и дальнейший ход урока. Если учитель в начале урока даёт задание для самостоятельной работы младшему классу, то объяснение нового материала в этом классе будет проводиться во вторую половину урока, а в старшем классе — в первую половину урока. В соответствии с этим распределяется и самостоятельная работа детей. Определяя ход урока, учителю не следует забывать, что место его непосредственной работы с детьми на уроке зависит главным образом от характера того учебного материала, который он должен объяснить детям. Если этот материал труден для усвоения и вследствие этого потребуются после объяснения первоначальное закрепление его на этом же уроке, то, очевидно, объяснение его должно быть проведено в первой половине урока.

В то время когда в одном классе объясняется задание, в другом дети самостоятельно готовятся к работе с учителем; просматривают выполненную ими домашнюю работу, списывают с доски указанный учителем текст; знакомятся с новым материалом по книге и пр.

Объяснение нового материала как в младших, так и в старших классах завершается заданием для самостоятельной работы. Дети начинают выполнять самостоятельную работу сначала под непосредственным наблюдением учителя. Для этого выделяется несколько минут, из общего бюджета времени, отведённого на объяснение нового материала. Затем дети работают совершенно самостоятельно. При этом часть работы, в пределах оставшегося времени, они выполняют в классе, а часть дома. В том классе, где учитель проводил объяснение нового материала во второй половине урока, дети выполняют только небольшую часть самостоятельной работы — они начинают её в классе и заканчивают дома.

При планировании урока, на котором в одном классе изучается новый материал, а в другом проводится закрепление или повторение пройденного или учёт знаний учащихся, ход работы определяется в зависимости от того, в каком классе предполагается изучение нового материала. Так, например, если объяснение нового материала учитель будет проводить в старшем классе, то урок может быть построен примерно по следующему плану:

Младший класс

1. Работа с учителем. Проверка домашней работы; задание для самостоятельной работы по закреплению пройденного — 10 мин.

2. Самостоятельная работа. Выполнение различного рода упражнений (списывание с заданием, решение задач и примеров и т. д.) — 20 — 25 мин.

3. Работа с учителем. Проверка самостоятельной работы учащихся; упражнения или беседа в связи с закреплением пройденного; задание на дом — 15 — 10 мин.

Старший класс

1. Самостоятельная работа. Проверка домашней работы; выполнение различного рода заданий в связи с подготовкой к работе с учителем — 10 мин.

2. Работа с учителем. Проверка самостоятельной работы учащихся; объяснение нового материала; задание для самостоятельной работы в классе и дома — 20 — 25 мин.

3. Самостоятельная работа. Выполнение различного рода заданий, связанных с закреплением объяснённого учителем материала — 15 — 10 мин.

Урок начинается работой учителя с детьми младшего класса и самостоятельной работой учащихся старшего класса. Такое начало урока, на котором в одном классе изучается новый материал, а в другом идёт закрепление, повторение пройденного или учёт знаний детей, является обычным. Только в том случае, если класс, в котором проводится закрепление или повторение пройденного, уже имеет задание для самостоятельной работы, полученное им на предыдущем уроке, или, если дети продолжают на данном уроке работу, частично выполненную ими дома, то учитель может начать урок с непосредственной работы в другом классе. В соответствии с этим, изменится и распределение на уроке самостоятельной работы по классам. Однако в большинстве случаев учителю надо держаться правила — начинать такие уроки с задания для самостоятельной работы тому классу, в котором намечено закрепление или повторение пройденного или письменная проверка знаний учащихся. Это даст учителю возможность освободить значительную часть времени на уроке для объяснения нового материала другому классу. Но при этом надо иметь в виду, что в том классе, в котором идёт закрепление или повторение пройденного, необходимо предусмотреть время в пределах 10 — 15 минут после самостоятельной работы детей для непосредственных занятий с ними учителя.

Только при этом условии закрепление или повторение пройденного материала может быть успешным. Объяснение нового материала и последующая самостоятельная работа детей на данном уроке планируется так же, как и на уроке изучения нового материала в обоих классах.

Урок, на котором в обоих классах содержанием работы является повторение пройденного материала, не представляет каких-либо особых трудностей для построения. На таких уроках учитель имеет более широкие возможности для проведения самостоятельной работы детей, чем на уроках двух предшествующих типов. Примерный план урока, на котором в том и другом классе работа проводится на известном уже детям учебном материале, может быть представлен в следующем виде:

Младший класс

1. Самостоятельная работа. Закрепление, повторение пройденного, продолжение домашней работы; подготовка к занятиям с учителем (списывание текстов, примеров, чтение по учебнику и т. д.) — 10 мин.

Старший класс

1. Работа с учителем. Объяснение задания для самостоятельного закрепления или повторения пройденного; контрольное задание для проверки знаний детей — 10 мин.

2. Работа с учителем. Проверка самостоятельной работы детей; упражнения или беседа в связи с закреплением или повторением пройденного; задание для самостоятельной работы в классе и дома — 25 мин.

3. Самостоятельная работа. Частичное выполнение задания учителя по закреплению и повторению пройденного (письменное упражнение, чтение по книге) — 10 мин.

2. Самостоятельная работа. Выполнение задания учителя (упражнения, чтение по книге, контрольная работа и др.) в связи с закреплением или повторением пройденного или проверкой знаний детей — 25 мин.

3. Работа с учителем. Проверка самостоятельной работы детей; непосредственное повторение с детьми пройденного — 10 мин.

На данном уроке учитель начинает непосредственную работу с детьми в том классе, где легче дать самостоятельную работу или где необходимо предпослать заданию для самостоятельной работы устные упражнения или беседу с детьми. Если в одном из классов на данном уроке предполагается провести контрольную работу, то с этим классом учителю и следует начать работу. Получив от учителя задание для контрольной работы, дети могут в течение всего урока работать самостоятельно.

Если в обоих классах намечается закрепление или повторение пройденного, то это осуществляется и в непосредственной работе учителя с тем и другим классом и в самостоятельных занятиях детей.

Непосредственная работа учителя с детьми по закреплению или повторению пройденного на таких уроках является совершенно обязательной. Нельзя в этих случаях ограничиваться только самостоятельной работой детей, как это часто бывает на практике.

В приведённой схеме урока непосредственная работа учителя в младшем классе намечена после задания старшему классу, которое учитель даёт в начале урока. В старшем же классе непосредственная работа учителя с детьми по закреплению или повторению пройденного предусматривается в начале урока в связи с объяснением задания для самостоятельной работы и после самостоятельной работы детей в связи с её проверкой.

На уроках этого типа учитель может иногда планировать самостоятельную работу детей одновременно в обоих классах. Это имеет место чаще всего на уроках арифметики и правописания, когда непосредственная работа учителя по закреплению и повторению пройденного с детьми выражается в форме упражнений, отдельные виды которых дети выполняют самостоятельно.

При планировании урока стремя и четырьмя классами и распределение времени на уроках обуславливается главным образом степенью сложности содержания работы по отдельным классам. Понятно, что в том классе, где материал урока сложнее, там и времени на непосредственную работу учителя с детьми должно быть выделено больше. Изучение нового материала, как правило, требует от учителя больше непосредственной работы с детьми, чем закрепление или повторение пройденного. В тех классах, где самостоятельная работа на основе ранее подготовленного материала возможна в течение большей части урока, непосредственная работа учителя занимает не более 5 — 10 мин. Этого вполне достаточно для того, чтобы просмотреть работы детей, дать необходимые указания или изменить характер задания.

Основное внимание учителя должно быть обращено на занятия с детьми в том классе, где изучается новый материал. В начале урока целесообразно дать в этом классе небольшое задание для самостоятельной работы, например: проверить домашнюю письменную работу по данному на доске тексту, проверить правильность решения заданных на дом задач и примеров по данному учителем готовому решению, рассмотреть предмет изучения

или его изображение, провести по указанию учителя наблюдения, вспомнить пройденное и подготовить ответы на вопросы учителя и т. д.

Выполнение каждого из этих заданий не должно занимать более 5 минут. В это время учитель даёт остальным классам заранее подготовленную самостоятельную работу и затем приступает к объяснению нового материала.

Общую схему плана урока с несколькими классами можно представить в следующем виде:

1. Небольшое задание для самостоятельной работы тому классу, с которым учитель намечает в первую очередь провести непосредственные занятия.

2. Задание каждому из остальных классов или для продолжения упражнений, проводившихся на предыдущем уроке, или для выполнения ранее подготовленной самостоятельной работы.

3. Проверка самостоятельной работы в том классе, где учитель начинал урок. Объяснение нового материала, в этом классе или упражнение учащихся под непосредственным руководством учителя. В том и другом случае непосредственная работа учителя заканчивается заданием учащимся для самостоятельной работы в классе и дома.

4. Переход к тому классу, в котором самостоятельная работа учащихся была рассчитана на тот же срок, что и непосредственная работа учителя в предыдущем классе.

Занятия учителя в данном классе заключаются в беглом просмотре самостоятельной работы и указаниях учащимся для дальнейшего её продолжения или в объяснении нового материала, требующего небольшого количества времени (10 — 15 минут), с последующим заданием для самостоятельной работы (в классе и дома), или в упражнениях учащихся с дальнейшим переходом их к самостоятельной работе.

5. Последовательный переход к каждому из остальных классов, в которых непосредственная работа учителя в соответствии с оставшимся временем выражается: при ограниченном времени (10 — 15 мин.) — в беглом просмотре самостоятельной работы учащихся в обоих классах и заданиях на дом; при достаточном времени (20 — 25 мин.) — в просмотре самостоятельной работы и указаниях учащимся, для её продолжения в одном из классов, и в объяснении нового материала или в упражнениях до конца урока — в другом.

Эта схема может изменяться в зависимости от содержания работы в каждом классе и целей, которые ставятся учителем. Но при всех условиях она должна удовлетворять основному требованию: урок с тремя или четырьмя классами необходимо так планировать, чтобы непосредственная работа учителя с детьми в основном сводилась к занятиям с одним или двумя классами, в остальных же классах в течение всего учебного часа должна быть обеспечена самостоятельная работа детей, требующая лишь общего наблюдения учителя.

Наиболее сложными и ответственными уроками в условиях работы учителя с несколькими классами являются те, на которых в одном или в двух классах изучается новый материал. Сложность проведения таких уроков заключается в том, что каждый урок в классе, где изучается новый материал, должен проходить при большем или меньшем непосредственном участии учителя. Это требует от учителя умения вести урок по плану, по возможности уплотнять свою работу и в то же время проводить её на каждом этапе с такими результатами, чтобы она обеспечила готовность перехода детей к следующему этапу. Например, подготовка к восприятию нового материала должна проводиться так, чтобы она действительно способствовала усвоению этого материала; объяснение нового материала должно в достаточной мере ориентировать каждого ученика в дальнейших самостоятельных занятиях.

Повторение пройденного с целью подготовки детей к восприятию нового материала может быть проведено путём самостоятельной работы детей, но при условии последующего непосредственного повторения этого материала с учителем. При этом надо иметь в виду, что задания для самостоятельной работы детей в этом случае должны быть весьма несложными,

вполне доступными для выполнения и по содержанию, и по форме. Для самостоятельного повторения пройденного перед изучением нового материала можно давать только то, что было хорошо усвоено детьми и что не требует от учителя большой затраты времени на объяснение задания. Вместе с этим надо выбирать такие виды самостоятельной работы, техникой выполнения которых дети хорошо овладели.

К самостоятельной работе наиболее лёгкой по форме в данном случае можно отнести тихое чтение с подготовкой ответов на вопросы, записанные учителем на доске; списывание текста или выписывание из текста определённых слов или предложений с различного рода изменением форм слов, подчёркиванием и пр.; письменное решение примеров и задач.

В условиях работы учителя с несколькими классами подготовку детей к урокам, на которых изучается новый материал, целесообразно осуществлять заранее, на предыдущих уроках по данному предмету. Особенно это необходимо делать в тех случаях, когда требуется повторить значительный по объёму или трудный по содержанию учебный материал. Но если самостоятельная работа по содержанию и по технике выполнения хорошо известна детям, например решение числовых примеров определённого типа, и задание по этой работе не требует от учителя подробных пояснений, то такую работу можно дать прямо на уроке перед объяснением нового материала, не связывая её с выполнением домашнего задания.

То же следует сказать и о самостоятельном повторении по учебнику. Эта работа также может быть дана на самом уроке без предварительной её подготовки, если дети хорошо знают порядок её выполнения.

Иногда новый материал не требует предварительного повторения какого-либо вопроса из пройденного, например чтение новой статьи, не связанной по содержанию с предшествующим материалом, начало новой темы или раздела программы и т. д. В таких случаях урок должен начинаться непосредственной работой учителя. Но иногда бывает целесообразно предварительно, до изучения нового материала, познакомить детей с его содержанием путём самостоятельной работы детей. Например, прежде чем читать с детьми рассказ, учитель может дать им предварительно прочитать его самостоятельно (если рассказ вполне доступен для них).

В качестве самостоятельной работы перед изучением нового материала может быть непосредственное наблюдение детьми объекта изучения или предварительное ознакомление с ним по его изображению. Рассмотрение иллюстраций к материалу урока, анализ картин, предназначенных для развития письменной речи, могут быть предметом самостоятельной работы детей. Подобные работы развивают наблюдательность детей, уточняют их представления, оживляют непосредственный опыт детей и возбуждают у них интерес к занятиям и благодаря этому обеспечивают устойчивое внимание детей в последующей их непосредственной работе с учителем.

Таким образом, если в обоих классах на уроке изучается новый материал, то учитель имеет ряд возможностей к тому, чтобы первый этап урока — подготовку детей к восприятию нового материала — провести в одном из классов путём самостоятельных занятий. Эти занятия, как уже было сказано выше, обязательно завершаются непосредственной работой учителя. Только при этом условии самостоятельная работа будет полезной в дальнейшем, при изучении нового материала.

При проведении урока с двумя или несколькими классами учитель руководствуется теми же общими дидактическими принципами, что и при работе с одним классом. Но при объяснении нового материала в условиях работы с несколькими классами необходимо учитывать ещё одно весьма важное обстоятельство. Вслед за объяснением нового материала должна идти самостоятельная работа детей. Это обязывает учителя так проводить объяснение, чтобы оно подготавливало детей к самостоятельной работе.

Поэтому, всемерно активизируя восприятие детей, учитель в процессе продвижения их от незнания к знанию стремится к действенному овладению ими учебным материалом. Так, например, объясняя детям умножение трёхзначного числа на двузначное, учитель на первом примере последовательно рассказывает и показывает, как надо производить умножение. На втором примере он уже привлекает к объяснению самих детей, ставя перед ними вопросы: с чего надо начинать умножение? что надо делать потом? где надо подписывать второй результат умножения? почему? и т. д. Не ограничиваясь объяснением изучаемого действия на двух примерах, учитель берёт ещё один пример, сначала повторяет с детьми порядок действия, а затем предлагает решить этот пример в тетрадях. Потом этот же пример решается одним из учеников на доске, дети последовательно проверяют правильность решения примера в своих тетрадях. Если окажется, что трёх примеров недостаточно для полного усвоения детьми данного действия, то следует взять ещё один пример и провести его решение также при активном участии детей.

Так же надо проводить объяснение нового материала по грамматике и правописанию. Если вслед за объяснением учителя дети будут самостоятельно разучивать новый материал по учебнику, что чаще всего имеет место на уроках истории, географии и естествознания, то в объяснение совершенно обязательной частью должно войти чтение текста учебника. Это может быть осуществлено попутно с объяснением нового материала, если последний делится на логически законченные части. Тогда после объяснения каждой части учитель читает с детьми соответствующее место из учебника. Но чаще всего чтение учебника проводится после объяснения всего материала.

Объяснение нового материала в условиях работы с несколькими классами надо доводить до такой степени сознательного усвоения его, при которой дети могли бы совершенно самостоятельно воспроизвести то, что объяснял учитель.

Первые упражнения для закрепления пройденного по возможности должны проводиться под непосредственным руководством и наблюдением учителя. При этом необходимо организовать работу так, чтобы она охватывала весь класс, чтобы каждый ученик действительно упражнялся.

При занятиях с двумя классами такая организация работы имеет большое значение для последующих самостоятельных упражнений детей. Через непосредственную работу с учителем дети не только хорошо усваивают сущность задания, но и приобретают некоторые навыки правильной организации самостоятельной работы. Последнее особенно важно, так как самостоятельная работа детей только в том случае будет продуктивной, если они достаточно хорошо владеют формой этой работы.

Если письменным упражнениям детей предшествует устное выполнение задания, то в этих случаях самостоятельная работа может быть разделена на две части. Например, самостоятельное составление письменных ответов на вопросы по прочитанному проводится следующим образом: дети читают написанные на доске вопросы и самостоятельно обдумывают ответы; учитель спрашивает детей, исправляет и дополняет их ответы, после чего дети самостоятельно составляют письменные ответы и проверяют написанное, пользуясь книгой.

Самостоятельную работу надо готовить с таким расчётом, чтобы её хватило не только среднему, но и хорошему ученику, т. е. надо давать её «с запасом», как говорят опытные учителя. Однако добавочные задания следует давать не сразу, а только после выполнения обязательной для всего класса работы. В противном случае дети, стараясь выполнить больше, будут торопиться и делать работу небрежно.

На уроке учитель ведёт свою непосредственную работу то с одним, то с другим классом. Занимаясь с одним классом, учитель, однако, не оставляет без внимания и другой класс. Он наблюдает за самостоятельной работой детей и в нужных случаях приходит к ним на помощь. Для этого он прерывает на несколько минут свою непосредственную работу, дав классу небольшое задание, и переходит к классу, работающему самостоятельно. Учитель обходит детей, бегло просматривает их работы, делает замечания и указания отдельным ученикам или задаёт вопросы и по ответам и просмотру их работ делает указания всему классу.

Наблюдая за самостоятельной работой класса, учитель должен прежде всего следить за слабо успевающими учениками и чаще проверять их работу. Можно применять различные способы предупреждения ошибок при выполнении задания. Например, по арифметике или орфографии учитель может написать на листках бумаги и дать слабо успевающим детям необходимые для выполнения задания орфограммы, образцы правильно решённых примеров или задач, аналогичных тем, которые даны в задании, и т. п.

В условиях работы с двумя классами особенно важное значение приобретает домашняя работа детей. Правильно поставленная домашняя работа помогает закреплению знаний учеников и тем самым облегчает организацию самостоятельной работы на уроке. Домашняя работа в условиях занятий учителя с несколькими классами, как правило, должна быть неразрывной частью самостоятельной работы детей в классе. При этом условии она будет всегда продуктивной.

Серьёзное внимание необходимо обратить на проверку результатов самостоятельной работы как классной, так и домашней. Пусть дети выполнили самую незначительную работу, например, списали с доски в тетради, учитель всё же должен просмотреть, как это они сделали, выполнили ли те указания, которые им были сделаны перед работой.

В практике лучших учителей нередко можно встретить самостоятельную проверку детьми своей работы по данному на доске тексту или решению, а также путём сличения с учебником. Это очень полезный вид работы, особенно при упражнениях по орфографии и при решении трудных примеров и задач. Однако самостоятельная проверка детьми выполненной ими работы ни в коей мере не должна исключать последующей проверки работы учителем не только в классе, но и дома. Особенное значение имеет домашняя проверка самостоятельных работ детей. Опытные учителя обращают на это большое внимание. Проверка работы детей учителем дома необходима при всех видах письменной самостоятельной работы детей в классе. Она является одним из лучших средств повышения успеваемости учащихся, так как, проверяя письменные работы, учитель видит ошибки детей и поэтому будет знать, в чём нужно прийти на помощь тому или другому ученику. Одна коллективная проверка в классе не обеспечивает индивидуального подхода к ученику при последующих работах с ним учителя.

Внимательное и заботливое отношение учителя к самостоятельной работе детей и учёту её имеет глубокое воспитательное значение. Только при систематическом учёте результатов самостоятельных занятий, при работе в классе над допущенными ошибками дети поймут, что эти занятия так же важны, как и непосредственная работа с учителем. Это будет развивать у детей сознание их ответственности за выполнение заданий, будет укреплять дисциплину на уроках и способствовать общему подъёму качества работы.

Виды и методика самостоятельной работы

Виды самостоятельной работы детей многообразны. В выборе их учитель может широко проявить свою инициативу и творчество, не забывая,

однако, что каждый вид самостоятельной работы должен соответствовать целям обучения и иметь определённое образовательное и воспитательное значение. Виды самостоятельной работы, применяемые на уроке, как правило, зависят от целей и содержания урока. Однако в практике работы школы находят широкое применение и такие виды самостоятельной работы, которые иногда прямой связи с содержанием урока не имеют, но важны по своему общему значению для овладения детьми данным учебным предметом. К таким видам самостоятельной работы по русскому языку можно, например, отнести грамматический разбор и списывание (письмо по памяти).

Грамматический разбор в качестве самостоятельной работы детей на уроках русского языка применяется уже в младших классах. Во втором полугодии в I классе дети списывают с доски или из книги небольшие тексты, выделяют из них отдельные предложения, выписывают подчёркнутые учителем слова, составляют их из букв разрезной азбуки, деля каждое слово на слоги, подчёркивают в выписанных из текста словах слоги с мягкими (твёрдыми) согласными, указывают в словах гласные и согласные буквы.

Во II классе после ознакомления детей со словами, обозначающими предмет, качество, действие, дети самостоятельно распознают эти слова в прочитанных текстах, ставят к ним вопросы, выписывают или подчёркивают слова, сначала отдельно, группируя слова, обозначающие предметы, слова, обозначающие их качество, действия. Затем соединяют слова, обозначающие предметы, со словами, обозначающими их качество или действие. Во II классе в качестве самостоятельной работы проводятся также упражнения в делении слов на слоги, в выделении мягких и твёрдых согласных, в подчёркивании ударных слогов, в обозначении ударных гласных. В процессе практического ознакомления с корнем слова дети выполняют самостоятельные работы по распознаванию в данном учителем тексте родственных слов и выписыванию их с подчёркиванием общей их части (корня). По мере развития этого навыка вводятся упражнения в подыскивании к данным словам-корням родственных им слов (*бел — белый, белка* и т. п.).

Эта самостоятельная работа имеет широкое применение и в последующих классах: упражнения в образовании гнёзд слов важны и для развития речи детей (особенно, если с каждым новым словом дети придумывают предложение), и для развития навыков грамотности, в частности для усвоения правописания безударных гласных.

В III и IV классах грамматический разбор, как самостоятельная работа детей, применяется в более развёрнутых формах. Дети самостоятельно упражняются в морфологическом разборе слов, разбирая их состав, указывая их грамматические формы.

Вначале письменный грамматический разбор целесообразно проводить по схемам. Схема дисциплинирует внимание детей, способствует запоминанию грамматических форм частей речи и даёт возможность сравнивать и сопоставлять отдельные грамматические формы. Письменный грамматический разбор текста без пользования схемой проводится преимущественно как контрольная работа. Самостоятельный грамматический разбор в той или иной форме должен быть обязательной частью урока грамматики и правописания.

Большое значение для развития навыков грамотного письма в условиях работы с несколькими классами имеет систематическое упражнение детей в письме по памяти. Навык такого письма развивается у детей постепенно. Уже в I классе учитель приучает детей переносить при списывании с букваря слова в тетради целиком, а не по частям, как обычно это делают дети. Прочитав в букваре слово, ученик внимательно всматривается в него. Затем закрывает слово листком бумаги и пишет слово по памяти,

не заглядывая в букварь. После этого ученик проверяет по букварю, правильно ли он написал данное слово. Сначала дети приучаются к такому списыванию с рукописного текста, а затем с печатного. По мере развития навыка писать по памяти прочитанные отдельные слова дети переходят к такому же списыванию целых предложений, а затем небольших отрывков и выученных наизусть стихотворений. При этом очень важно, чтобы ученик, читая предложение или отрывок, понимал бы смысл прочитанного. Предназначенный для списывания текст учитель предварительно читает и разбирает с детьми. Опыт показывает, что такие упражнения, систематически применяемые учителем на уроках русского языка, дают весьма положительные результаты. Однако следует иметь в виду, что продуктивность этого вида самостоятельной работы детей зависит от степени овладения ими навыком письма по памяти. Поэтому учитель должен настойчиво добиваться, чтобы дети при всяком списывании строго соблюдали правила: писать прочитанное слово или фразу, не заглядывая в книгу, и обращаться к тексту лишь для проверки написанного.

В практике начального обучения списывание на уроках русского языка занимает значительное место. Упражнения по грамматике и правописанию заключаются главным образом в списывании, осложнённом тем или иным заданием. Выполнение задания в этих случаях не должно препятствовать развитию навыка письма по памяти. Сочетание этих двух задач практически может быть легко осуществлено. Сначала учитель выполняет с детьми упражнение устно, обращая особое внимание на сознательное усвоение содержания работы и на практическое овладение заданием. Затем дети переходят к письму. При этом учитель напоминает детям, как надо списывать, и следит в начале работы за тем, чтобы письму предшествовало внимательное чтение текста и предварительное, самостоятельное устное выполнение задания.

Письмо по памяти может быть тесно связано с развитием навыка письменного изложения прочитанного. Дети читают указанный учителем рассказ или отрывок и самостоятельно излагают его, пользуясь время от времени текстом для справок.

Самостоятельные работы по грамматике и орфографии, конечно, не ограничиваются только грамматическим разбором и списыванием. Сюда следует также отнести самостоятельное составление детьми таблиц склонения и спряжения после устных упражнений с учителем; запись орфографических правил и примеров к ним после вывода правила с учителем; систематическое упражнение в письме слов, правописание которых необходимо запомнить (например, слов с безударными гласными, не проверяемыми ударениями), и самостоятельную работу детей над допущенными при письме ошибками. Последняя работа имеет особенно большое образовательное и воспитательное значение. С первых же шагов обучения надо приучать детей находить и исправлять свои ошибки. С этой целью учитель, проверяя письменные работы, детей, ограничивается лишь подчёркиванием слова, в котором допущена ошибка. Одновременно с этим учитель даёт на полях тетради или правильное написание слова, если ошибка допущена в слове, правописание которого надо запомнить, или даёт соответствующую орфограмму.

Так, например, если ученик в слове *коза* допустил ошибку, то учитель, подчёркнув это слово в тексте, на полях тетради пишет: *горы — гора, козы...* Ученик должен дописать — *козы — коза*, а затем найти ошибку в тексте и исправить её. В старших классах достаточно ограничиться указанием исходной орфограммы, падежа, окончания и т. п., и, наконец, в некоторых случаях просто ограничиться только подчёркиванием слова, в котором допущена ошибка.

При выборе самостоятельных работ, в связи с чтением и развитием речи детей внимание учителя должно быть обращено на те виды работы, которые достаточно проверены на практике.

В добукварный период обучения грамоте в качестве самостоятельной работы детям даются подготовительные упражнения к письму. Дети срисовывают с букваря или с доски рисунки, состоящие из прямых линий (домик, лесенка, стол, стул и т. п.), рисуют карандашом (по трафарету) кружки, треугольники, квадраты и заштриховывают их. Пишут простейшие элементы букв: прямые палочки, палочки с закруглением, овалы и полуовалы.

При подготовке детей к этим работам учитель обращает внимание на правильную посадку детей, на развитие у них навыка правильно класть тетрадь, держать карандаш.

В начале каждой из этих работ выполняется под непосредственным наблюдением учителя. Учитель показывает детям движения пальцев при рисовании и письме и наблюдает за тем, чтобы упражнения способствовали развитию мелкой мускулатуры кисти руки.

Кроме этих самостоятельных работ, в добукварный период обучения, с целью развития речи детей, вводится самостоятельное раскрашивание рисунков в букваре и настенных картин с заданием рассказать, что на них нарисовано.

В букварный период обучения грамоте основными видами самостоятельной работы на уроках русского языка являются чтение по букварю, составление слов и фраз из букв разрезной азбуки, письмо элементов букв, букв и слов. Дети самостоятельно читают пройденную с учителем страницу букваря. При этом чтение отдельных слов и фраз сопровождается работой с разрезной азбукой. Дети составляют из букв разрезной азбуки каждое прочитанное ими слово или небольшую фразу, не заглядывая в букварь. Эта работа проводится так же, как и письмо по памяти. Дети составляют из букв разрезной азбуки подписи к рисункам, которые вывешиваются учителем на доске или даются на отдельных карточках (вилы, сани, рама, шары и т. п.).

Под каждым рисунком даётся первый или второй слог соответствующего слова, дети составляют недостающий слог, а затем и всё слово. После проверки учителем составленных слов дети срисовывают рисунки и подписывают их.

В дальнейшем эта работа усложняется: дети подбирают из прочитанного текста в качестве подписи под картинкой предложение, или составляют предложение из данных учителем слов или придумывают сами подпись к картинке, составляют её из букв разрезной азбуки и после проверки учителем подписывают её под рисунком.

К этому виду самостоятельной работы примыкают различного рода упражнения в развитии устной и письменной речи. На протяжении первого года обучения и во II классе широко практикуется самостоятельное составление детьми устных и письменных рассказов по картинкам. В I классе такие рассказы дети составляют из данных учителем предложений или придумывают рассказ коллективно под руководством учителя. Составленный рассказ учитель записывает на классной доске. Дети внимательно читают рассказ несколько раз, затем учитель закрывает текст, и дети пишут его в тетрадях по памяти. Запись составленного детьми рассказа может быть осложнена различными заданиями. Так, например, в рассказе может быть опущено предложение — дети, записывая рассказ, восстанавливают его текст полностью; в некоторых предложениях учитель опускает слова, обозначая пропуски чёрточками — при списывании дети восполняют пропуски и т. д.

В конце первого года обучения и далее во II классе дети упражняются в самостоятельном изложении лёгких текстов и составлении небольших рассказов по вопросам на основе содержания рассмотренной картинки.

По мере развития у детей навыка сознательного чтения увеличивается и возможность проведения самостоятельных работ. В младших классах, почти как правило, самостоятельное чтение детей, сопровождаемое выполнением различных заданий, следует за объяснительным чтением с учителем. Только в отдельных случаях самостоятельное тихое чтение детей может предшествовать чтению с учителем. Это допустимо тогда, когда рассказ, намеченный для объяснительного чтения, вполне доступен для детей и по содержанию, и по языку. Но и в этих случаях самостоятельному чтению детей должна предшествовать работа с учителем. Учитель проводит с детьми беседу, в которой, опираясь на опыт и знания детей, вводит учащихся в понимание содержания рассказа, и даёт задание прочитать рассказ и ответить на вопросы, написанные на доске. В ответах на вопросы дети воспроизводят основные моменты содержания рассказа.

В старших классах самостоятельное тихое чтение перед объяснительным чтением имеет более широкое применение. Но ему также должна предшествовать беседа учителя. Задания здесь более сложны: дети должны уметь не только передать содержание прочитанного рассказа, но и дать в общих чертах оценку поступкам действующих лиц, уметь найти в прочитанном тексте ответ на поставленный учителем вопрос, выделить по заданию учителя ту или иную часть рассказа и т. п.

В младших классах перед объяснительным чтением полезно предложить детям составить из букв разрезной азбуки отдельные трудные слова текста. Эти слова до урока выписываются учителем на классной доске с разделением на слоги. Дети читают написанные учителем слова по слогам и составляют их из букв разрезной азбуки. Опыт показывает, что такого рода самостоятельные упражнения детей являются хорошим средством предупреждения ошибок при чтении.

Самостоятельные работы после объяснительного чтения имеют своей целью закрепление полученных детьми при чтении представлений, понятий и эмоций, развитие логического мышления детей, их речи и творчества.

Эти задачи в младших классах осуществляются в таких видах работ, как рисование картинок к прочитанному — к какому-либо эпизоду рассказа, к каждой части рассказа (картинный план) и рассказу в целом; ответы на вопросы по прочитанному (своими словами или словами книги); деление рассказа на части по указанию учителя (учитель даёт заголовки частей, дети отыскивают эти части, читая текст); в подготовке пересказа прочитанного (по плану или без плана).

В старших классах самостоятельные работы распределяются по трём основным разделам: повторное чтение и подготовка к пересказу, словарная работа в связи с чтением, письменная работа в связи с чтением.

При повторном чтении учитель может дать следующие задания: пересказать прочитанное (по вопросам, по плану, без плана), придумать и рассказать подобный прочитанному случай или придумать правдоподобный конец к прочитанному, нарисовать иллюстрации к прочитанному (или описать картинку словами), разбить произведение на части и озаглавить их, выделить из текста по вопросам учителя характерные черты героя, ответить на вопросы по содержанию прочитанного (выбрать из текста соответствующие места), выучить наизусть стихотворение, басню, отрывок прозы.

При проведении словарной работы возможны такие задания: прочитать в сноске объяснения новых слов и уметь кратко передать эти объяснения; составить с новыми словами предложения, найти сравнения и определения в указанном учителем отрывке.

Основными видами письменных работ в связи с чтением являются: списывание указанного учителем отрывка с подчёркиванием в нём определённых слов (сравнений, определений и т. п.), выписывание отдельных слов и выражений, запись составленного с учителем плана, письменные ответы на вопросы, пересказ и сочинение.

Основными видами самостоятельной работы на уроках арифметики являются устные и письменные вычисления, решение и составление задач.

В младших классах эти упражнения проводятся устно. Дети решают в уме заданные учителем примеры и показывают результаты решения разрезными цифрами, выкладывая их на партах. После проверки работы учителем дети убирают цифры, списывают примеры в тетради, воспроизводят их решение и записывают результаты. Примеры для самостоятельного решения даются детям в разнообразных формах: столбики, таблицы, занимательные квадраты, счёт по кругу и пр. Эти виды упражнений приведены в задачниках.

Для самостоятельного решения, как правило, даются задачи, аналогичные тем, которые решались с учителем. Точно так же и самостоятельное составление простых задач по картинкам или по данным примерам возможно лишь после предварительных упражнений с учителем в решении сходных задач.

Устный счёт в качестве самостоятельной работы на уроке применяется и в старших классах. Однако здесь большое место занимают различные самостоятельные упражнения в письменных вычислениях. При этом решение примеров обязательно сопровождается самостоятельной проверкой результатов действий.

Большое внимание в занятиях по арифметике в старших классах обращается на развитие у детей навыков решения сложных задач. Этой цели могут служить только те сложные задачи, которые посильны детям для самостоятельного решения. Вместе с этим не следует забывать, что упражнения в решении задач на уроках имеют своей целью развитие и закрепление имеющихся у детей знаний и навыков. Это в большинстве случаев тренировочные упражнения, а не контрольные. Поэтому необходимо, чтобы самостоятельное решение сложной задачи приводило к положительным результатам. Часто на это не обращается внимания, и нередко время, посвящённое самостоятельному решению задачи, проходит в безрезультатных усилиях детей. Польза от таких упражнений весьма незначительна. Отсюда вытекает требование тщательной подготовки детей к самостоятельному решению сложных задач. В качестве самостоятельной работы может быть дано повторное решение трудной задачи или решение задачи, аналогичной той, которая только что была решена с учителем. Подготовка к решению сложной задачи заключается в анализе условия задачи, в составлении плана решения, в предварительном решении простых задач, из которых состоит сложная задача.

Предварительный анализ условия задачи обычно завершается самостоятельным составлением детьми плана решения, и только после проверки плана дети приступают к решению задачи.

Основным видом самостоятельной работы по истории, географии и естествознанию является работа с учебником. Эта работа может преследовать различные цели: чтение ранее разученного материала с целью повторения, разучивание нового материала с целью закрепления в памяти того, о чём рассказывал учитель; самостоятельное предварительное изучение нового материала.

Чтение ранее разученного материала с целью его повторения, как уже говорилось выше, имеет место в начале урока, перед изложением учителем нового материала. Самостоятельная работа в этом случае выражается

в подготовке детьми ответов на вопросы учителя (вопросы записываются на доске). Ответы детей на вопросы должны охватить круг тех знаний, без которых невозможно сознательное усвоение того, о чём будет рассказывать учитель. Поставленные с этой целью вопросы могут касаться содержания не одной только статьи, а двух-трёх статей. В задании учитель точно указывает детям, что им надо прочитать для того, чтобы подготовить ответы на заданные вопросы.

При разучивании нового материала учитель облекает задание в такую форму, которая облегчала бы детям прочное и сознательное усвоение прочитанного. С этой целью полезно дать детям план для пересказа статьи, причём план может быть составлен учителем вместе с детьми в процессе воспроизведения изложенного им учебного материала. В задании надо обязательно указать, что надо хорошо запомнить, записать в тетради (имена, названия, факты, даты). Если статья, которую дети читают, сопровождается иллюстрациями, то их необходимо также использовать для лучшего усвоения разучиваемого материала. Учитель может дать задание подготовить рассказ или объяснение по картинке, помещённой в учебнике, пользуясь для этого соответствующим текстом.

Значительно реже проводится самостоятельное чтение детьми нового материала. Эта самостоятельная работа возможна в тех случаях, когда учебный материал, излагаемый в той или иной статье, вполне доступен для сознательного его усвоения детьми, т. е. тогда, когда для этого у них имеется достаточная подготовка. Но и при этом условии чтению с целью самостоятельного первоначального усвоения нового учебного материала обязательно должна предшествовать беседа учителя, вводящая в содержание предназначенной для чтения статьи.

Кроме чтения учебника на уроках истории, географии и естествознания применяются и другие виды самостоятельной работы. Так, по истории могут быть даны задания, связанные с усвоением хронологии. Дети записывают хронологические даты на карточках, например:

1242 г.	Ледовое побоище	Александр Невский
---------	-----------------	-------------------

При повторении хронологии они подбирают к указанным учителем событиям карточки с датами и историческими деятелями или к названным историческим деятелям — карточки с датами и событиями и т. д.

В самостоятельных работах по географии большое место занимают задания по настольной и контурной картам. По настольной карте дети по заданию учителя показывают изучаемые географические объекты (границы, города, местонахождение полезных ископаемых и т. д.) специально приготовленными закладками, например: горы показываются вырезанными из бумаги коричневыми полосками, города — красными

Примерное расписание уроков при занятиях учителя с I и III классами.

Дни недели	Часы занятий	I класс			III класс		
		Предметы	Примерное распределение времени		Предметы	Примерное распределение времени	
			с учителем	самостоятельно		с учителем	самостоятельно
Понедельник	9-00 — 9-45	Русский язык (чтение)	25	20	Русский язык (грамматика и письмо)	20	25
	9-55 — 10-40	Арифметика	20	25	Арифметика	25	20
	11-10 — 11-55	Русский язык (письмо)	25	20	Русский язык (чтение)	20	25
	12-05 — 12-50 13-00 — 13-45	Рисование —	30	15	Чистописание Пение	15 45	30 —
Вторник	9-00 — 9-45	Арифметика	25	20	Арифметика	20	25
	9-55 — 10-40	Русский язык (чтение)	25	20	Русский язык (грамматика и письмо)	20	25
	11-10 — 11-55	Чистописание	20	25	Рисование	25	20
	12-05 — 12-50 13-00 — 13-20	Русский язык (письмо) —	25	20	Русский язык (чтение) Физкультура	20	25 —
Среда	9-00 — 9-45	Русский язык (чтение)	25	20	Русский язык (грамматика и письмо)	20	25
	9-55 — 10-40	Арифметика	20	25	Арифметика	25	20
	11-10 — 11-55	Русский язык (письмо)	20	25	Русский язык (чтение)	25	20
	12-05 — 12-50	Русский язык (чтение) Физкультура	— 20	25 —	Физкультура Чистописание	25 —	— 20
Четверг	9-00 — 9-45	Русский язык (чтение)	25	20	Русский язык (грамматика и письмо)	20	25
	9-55 — 10-40	Арифметика	25	20	Арифметика	20	25
	11-10 — 11-55	Русский язык (письмо)	20	25	Русский язык (чтение)	25	20
	12-05 — 12-50	Пение	45	—	—	—	—
Пятница	9-00 — 9-45	Русский язык (чтение)	20	25	Русский язык (грамматика и письмо)	25	20
	9-55 — 10-40	Арифметика	25	20	Арифметика	20	25
	11-10 — 11-55	Чистописание	25	20	Русский язык (чтение)	20	25
	12-05 — 12-50 13-00 — 13-25	Русский язык (письмо) —	30 —	15	Русский язык (сочинение и изложение) Физкультура	15 25	30 —
Суббота	9-00 — 9-45	Русский язык (чтение)	25	20	Русский язык (грамматика и письмо)	20	25
	9-55 — 10-40	Арифметика	20	25	Арифметика	25	20
	11-10 — 11-55	Русский язык (письмо)	25	20	Русский язык (чтение)	20	25
	12-05 — 12-50	Русский язык (чтение) Физкультура	— 25	20 —	Физкультура Чистописание	20 —	— 25

Примерное расписание уроков при занятиях учителя с II и IV классами.

Дни недели	Часы занятий	II класс			IV класс		
		Предметы	Примерное распределение времени		Предметы	Примерное распределение времени	
			с учителем	самостоятельно		с учителем	самостоятельно
Понедельник	9-00 — 9-45	Русский язык (чтение)	25	20	Русский язык (письмо)	20	25
	9-55 — 10-40	Арифметика	25	20	Арифметика	20	25
	11-10 — 11-55	Русский язык (письмо)	20	25	География	25	20
	12-05 — 12-50	Чистописание	20	25	Естествознание	25	20
	13-00 — 13-25	Пение	25	—	—	—	—
Вторник	9-00 — 9-45	Русский язык (письмо)	25	20	Русский язык (чтение)	20	25
	9-55 — 10-40	Арифметика	20	25	Арифметика	25	20
	11-10 — 11-55	Русский язык (чтение)	20	25	История	25	20
	12-05 — 12-50	—	—	—	Физкультура	45	—
	13-00 — 13-45	—	—	—	Пение	45	—
Среда	9-00 — 9-45	Арифметика	25	20	Арифметика	20	25
	9-55 — 10-40	Русский язык (чтение)	20	25	Русский язык (письмо)	25	20
	11-10 — 11-55	Арифметика	20	25	Арифметика	25	20
	12-05 — 12-50	Русский язык (сочинение и изложение)	25	20	География	20	25
	13-00 — 13-45	Физкультура	20	—	Рисование	25	20 ¹
Четверг	9-00 — 9-45	Русский язык (письмо)	30	15	Русский язык (изложение и сочинение)	30	15
	9-55 — 10-40	Арифметика	25	20	Арифметика	20	25
	11-10 — 11-55	Русский язык	20	25	История	25	20
	12-05 — 12-50	—	—	—	Русский язык (чтение)	45	—
	13-00 — 13-45	—	—	—	Физкультура	45	—
Пятница	9-00 — 9-45	Русский язык (чтение)	30	15	Русский язык (письмо)	25	20
	9-55 — 10-40	Арифметика	20	25	Арифметика	25	20
	11-10 — 11-55	Русский язык (письмо)	—	—	Естествознание	20	25
	12-05 — 12-50	Рисование	15	30	География	30	15
	13-00 — 13-20	Пение	20	—	—	—	—
Суббота	9-00 — 9-45	Русский язык (письмо)	25	20	Русский язык (чтение)	20	25
	9-55 — 10-40	Арифметика	25	20	Арифметика	20	25
	11-10 — 11-55	Русский язык (чтение)	20	25	История	25	20
	12-05 — 12-50	Чистописание	15	30	Русский язык	30	15
	13-00 — 13-20	Физкультура	20	—	—	—	—

¹ Примечание: В первую половину урока учитель занимается физкультурой со II классом 20 минут; в это время учащиеся IV класса самостоятельно рисуют. Вторую половину урока учитель занимается рисованием с IV классом; учащиеся II класса уходят домой.

Примерное расписание уроков при занятиях учителя с I, II и III классами.

Дни недели	Часы занятий	I класс		II класс		III класс		Примерное распределение времени		
		Предметы	Примерное распределение времени		Предметы	Примерное распределение времени		Предметы	Примерное распределение времени	
			с учителем	самостоятельно		с учителем	самостоятельно		с учителем	самостоятельно
Понедельник	9-00 — 9-45	Арифметика	45	—	—	—	—	—	—	—
	9-55 — 10-40	Русский язык (чтение)	45	—	—	—	—	—	—	—
	10-45 — 11-10	Пение	25	—	Приход в школу	—	—	Приход в школу	—	—
	11-20 — 12-05	Русский язык (письмо)	10	35	Русский язык (чтение)	20	25	Русский язык (письмо)	15	30
	12-15 — 13-00	—	—	—	Арифметика	25	20	Арифметика	20	25
	13-05 — 13-30	—	—	—	Пение	25	—	Большая перемена	—	—
	13-40 — 14-25	—	—	—	Чистописание	15	30	Русский язык (чтение)	30	15
14-35 — 15-20	—	—	—	Русский язык (письмо)	30	15	Чистописание	15	30	
Вторник	9-00 — 9-45	Арифметика	45	—	—	—	—	—	—	—
	9-55 — 10-40	Русский язык (чтение)	45	—	—	—	—	—	—	—
	10-45 — 11-10	Физкультура	25	—	Приход в школу	—	—	Приход в школу	—	—
	11-20 — 12-05	Русский язык (письмо)	10	35	Арифметика	20	25	Русский язык (письмо)	25	20
	12-15 — 13-00	—	—	—	Русский язык (письмо)	25	20	Арифметика	20	25
	13-05 — 13-30	—	—	—	Большая перемена	—	—	Пение	25	—
	13-40 — 14-25	—	—	—	Арифметика	20	25	Русский язык (чтение)	25	20
14-35 — 15-20	—	—	—	Русский язык (чтение)	45	—	—	—	—	
да	9-00 — 9-45	Арифметика	45	—	—	—	—	—	—	—
	9-55 — 10-40	Русский язык (чтение)	45	—	—	—	—	—	—	—
	10-45 — 11-00	Большая перемена	—	—	Приход в школу	—	—	Приход в школу	—	—
	11-00 — 11-45	Русский язык (письмо)	20	25	Русский язык (изложение и сочинение)	10	35	Русский язык (чтение)	15	30

Сре-	11-55 — 12-40	Русский язык (чтение)	10	35	Арифметика	15	30	Арифметика	20	25
	12-45 — 13-10	—	—	—	Физкультура	25	—	Большая перемена	—	—
	13-15 — 14-00	—	—	—	Русский язык (чтение)	25	20	Русский язык (письмо)	20	25
	14-10 — 14-55	—	—	—	—	—	—	Физкультура	45	—
Четверг	9-00 — 9-45	Арифметика	45	—	—	—	—	—	—	—
	9-55 — 10-40	Русский язык (чтение)	45	—	—	—	—	—	—	—
	10-45 — 11-05	Пение	20	—	Приход в школу	—	—	Приход в школу	—	—
	11-20 — 12-05	Русский язык (письмо)	15	30	Русский язык (чтение)	15	30	Русский язык (письмо)	15	30
	12-15 — 13-00	Чистописание	15	30	Рисование	10	35	Арифметика	20	25
	13-05 — 13-25	—	—	—	Пение	20	—	Большая перемена	—	—
	13-40 — 14-25	—	—	—	Арифметика	15	30	Русский язык (чтение)	30	15
	14-35 — 15-20	—	—	—	Русский язык (письмо)	30	15	Чистописание	15	30
Пятница	9-00 — 9-45	Арифметика	45	—	—	—	—	—	—	—
	9-55 — 10-40	Русский язык (чтение)	45	—	—	—	—	—	—	—
	10-45 — 11-05	Физкультура	20	—	Приход в школу	—	—	Приход в школу	—	—
	11-20 — 12-05	Рисование	10	35	Русский язык (письмо)	15	30	Русский язык (письмо)	20	25
	12-15 — 13-00	Русский язык (письмо)	15	30	Арифметика	15	30	Арифметика	15	30
	13-05 — 13-25	—	—	—	Большая перемена	—	—	Пение	20	—
	13-40 — 14-25	—	—	—	Чистописание	15	30	Русский язык (чтение)	30	15
	14-35 — 15-20	—	—	—	Русский язык (чтение)	35	10	Русский язык (изложение и сочинение)	10	35
Суббота	9-00 — 9-45	Арифметика	45	—	—	—	—	—	—	—
	9-55 — 10-40	Русский язык (чтение)	45	—	—	—	—	—	—	—
	10-45 — 11-00	Большая перемена	10	—	Приход в школу	—	—	Приход в школу	—	—
	11-00 — 11-45	Чистописание	15	35	Русский язык (письмо)	15	30	Арифметика	20	25
	11-55 — 12-40	Русский язык (письмо)	15	30	Арифметика	20	25	Русский язык (письмо)	—	35
	12-45 — 13-05	—	—	—	Физкультура	20	—	Большая перемена	—	—
	13-10 — 13-55	—	—	—	Русский язык (чтение)	30	15	Рисование	15	30
	14-05 — 14-50	—	—	—	—	—	—	Русский язык (чтение)	45	—
14-55 — 15-20	—	—	—	—	—	—	Физкультура	45	—	

Примечание: Первый урок русского языка в I классе учитель частично использует для подготовки детей к самостоятельному письму на следующем уроке

Примерное расписание уроков при занятиях учителя с I, II, III и IV классами.

Дни недели	I класс		II класс		III класс		IV класс		
	Часы занятий	Предметы	Распределение времени	Предметы	Распределение времени	Предметы	Распределение времени	Предметы	Распределение времени
Понедельник	9-00 — 9-45	Арифметика	20 25	—	—	Арифметика	25 20	—	—
	9-55 — 10-40	Русский язык (чтение)	25 20	—	—	Русский язык (письмо)	20 25	—	—
	10-45 — 11-10	Большая перемена	—	Приход в школу	—	Пение	25	Приход в школу	—
	11-20 — 12-05	Русский язык (письмо)	10 35	Русский язык (письмо)	15 30	Русский язык (чтение)	15 30	Русский язык (чтение)	5 40
	12-15 — 13-00	Чистописание	10 35	Арифметика	15 30	—	—	Естествознание	20 25
	13-05 — 13-30	Физкультура	20	Физкультура	20	—	—	Большая перемена	—
	13-40 — 14-25	—	—	Русский язык (чтение)	25 20	—	—	Арифметика	20 25
14-35 — 15-20	—	—	—	—	—	—	Русский язык (письмо)	45	
Вторник	9-00 — 9-45	Арифметика	20 25	—	—	Арифметика	25 20	—	—
	9-55 — 10-40	Русский язык (чтение)	25 20	—	—	Русский язык (чтение)	20 25	—	—
	10-45 — 11-10	Пение	25	Приход в школу	—	Большая перемена	—	Приход в школу	—
	11-20 — 12-05	Русский язык (письмо)	10 35	Арифметика	20 25	Рисование	5 40	Русский язык (письмо)	10 35
	12-15 — 13-00	Русский язык (чтение)	10 35	Русский язык (письмо)	15 30	Русский язык (письмо)	10 35	Арифметика	10 35
	13-05 — 13-30	—	—	Большая перемена	—	Физкультура	25	Физкультура	25
	13-40 — 14-25	—	—	Арифметика	20 25	—	—	История	25 20
14-35 — 15-20	—	—	Русский язык (чтение)	25 20	—	—	География	20 25	
Да	9-00 — 9-45	Арифметика	25 20	—	—	Арифметика	20 25	—	—
	9-55 — 10-40	Русский язык (чтение)	20 25	—	—	Русский язык (письмо)	25 20	—	—
	10-40 — 11-00	Большая перемена	—	Приход в школу	—	Физкультура	20	Физкультура	—
	11-00 — 11-45	Русский язык (письмо)	10 35	Русский язык (изложение и сочинение)	15 30	Арифметика	15 30	Арифметика	40

Сре-	11-55 — 12-40	—	Чистописание	10 35	Русский язык (чтение)	20 25	Русский язык (изложение и сочинение)	15 30
	12-45 — 13-05	—	Пение	25	—	—	Большая перемена	—
	13-10 — 13-55	—	Арифметика	25 20	—	—	География	20 25
	14-05 — 14-50	—	Русский язык (чтение)	25 20	—	—	Арифметика	20 25
	14-55 — 15-20	—	—	—	—	—	Пение	25
Четверг	9-00 — 9-45	20 25	Арифметика	—	Арифметика	25 20	—	—
	9-55 — 10-40	25 20	Русский язык (чтение)	—	Русский язык (чтение)	20 25	—	—
	10-45 — 11-05	20	Пение	—	Большая перемена	—	Приход в школу	—
	11-20 — 12-05	10 35	Русский язык (письмо)	15 30	Чистописание	5 40	Арифметика	15 30
	12-15 — 13-00	—	Арифметика	20 25	Русский язык (письмо)	20 25	Рисование	5 40
	13-05 — 13-25	—	Большая перемена	—	Физкультура	20	Физкультура	20
	13-40 — 14-25	—	Рисование	10 35	—	—	Русский язык (письмо)	35 10
	14-35 — 15-20	—	Русский язык (письмо)	25 20	—	—	Естествознание	20 25
Пятница	9-00 — 9-45	25 20	Арифметика	—	Арифметика	20 25	—	—
	9-55 — 10-40	25 20	Русский язык (чтение)	—	Русский язык (чтение)	20 25	—	—
	10-45 — 11-05	—	Приход в школу	—	Пение	20	Приход в школу	—
	11-20 — 12-05	5 40	Чистописание	5 40	Русский язык (изложение и сочинение)	15 30	Русский язык (письмо)	20 25
	12-15 — 13-00	10 35	Русский язык (письмо)	15 30	Русский язык (чтение)	10 35	Арифметика	10 35
	13-05 — 13-30	—	Пение	20	—	—	Большая перемена	—
Субота	13-40 — 14-25	—	Арифметика	20 25	—	—	—	25 20
	14-35 — 15-20	—	Русский язык (чтение)	25 20	—	—	—	20 25
	9-00 — 9-45	20 25	Арифметика	—	Арифметика	25 20	—	—
	9-55 — 10-40	25 20	Русский язык (чтение)	—	Русский язык (письмо)	20 25	—	—
	10-40 — 11-00	—	Большая перемена	—	Физкультура	25	Физкультура	25
Субота	11-00 — 11-45	15 30	Русский язык (чтение)	10 35	Русский язык (чтение)	15 30	Русский язык (изложение и сочинение)	5 40
	11-55 — 12-40	5 40	Арифметика	15 30	Чистописание	5 40	География	20 25
	12-45 — 13-05	25	Физкультура	25	—	—	Большая перемена	—
	13-10 — 13-55	—	Русский язык (письмо)	25 20	—	—	Арифметика	20 25
	14-05 — 14-50	—	—	—	—	—	Русский язык (чтение)	45
	14-55 — 15-20	—	—	—	—	—	Пение	20

кружочками, низменности — зелёными квадратами и т. д. Задания по контурной карте выражаются в самостоятельном нанесении и подписывании изучаемых объектов, причём предварительно эти объекты на контурной карте обозначаются закладками, а затем, после проверки учителем, наносятся цветным карандашом и подписываются.

Кроме этого, для самостоятельной работы с географической картой даются упражнения в определении направлений и в вычислении расстояний по масштабу.

По естествознанию, в связи с наблюдениями и последующим чтением учебника, в качестве самостоятельной работы возможны краткие записи и зарисовки. Дети могут записать вывод из опыта, зарисовать опыт, обозначить на рисунке изучаемые органы и т. п.

Краткие записи и зарисовки возможны и по географии. Например, нарисовать схему реки и обозначить исток, приток, устье; записать название морей, озёр, рек и т. д.

Самостоятельное разучивание учебного материала по учебнику должно, как правило, следовать за чтением учебника с учителем и только лёгкие статьи могут даваться для самостоятельной работы без предварительного чтения их с учителем, после его рассказа или беседы.

При занятии с двумя классами самостоятельная работа детей на уроке занимает половину всего учебного времени, а иногда и большую часть урока. Поэтому от успеха её проведения зависит качество всей учебно-воспитательной работы учителя. Он должен смотреть на самостоятельную работу учащихся, как на основную свою задачу, которую он обязан каждый раз правильно методически разрешать.

Каждый новый вид самостоятельной работы может быть введён лишь после того, как он будет освоен детьми под руководством учителя.

Самостоятельную работу, даже незначительную, нельзя давать наспех. Во всех случаях учитель должен основательно к ней готовиться: продумать её содержание и методы подготовки к ней учащихся, учёт результатов её проведения и пр. Только правильно поставленная работа может иметь глубокое воспитательное значение, дисциплинировать детей, развивать у них весьма ценные черты характера, пробуждать и укреплять в них интерес к учению.



ВОСПИТАТЕЛЬНАЯ РАБОТА



ЗАДАЧИ И ПУТИ ВОСПИТАТЕЛЬНОЙ РАБОТЫ В НАЧАЛЬНЫХ КЛАССАХ

Советская школа всегда верно служила делу укрепления и развития советского строя, делу коммунистического воспитания подрастающих поколений, строителей коммунизма. Она выдержала историческую проверку как в годы мирного строительства, так и в годы Великой Отечественной войны, воспитав миллионы юношей и девушек нашей страны в духе живого творческого советского патриотизма, безграничной преданности благородным идеям партии Ленина — Сталина.

В условиях постепенного перехода от социализма к коммунизму, когда коммунистическое воспитание трудящихся и в особенности подрастающего поколения приобретает решающее значение, перед школой и учителем стоит задача повышения уровня идейно-воспитательной работы, дальнейшего усовершенствования обучения и воспитания учащихся.

«...Наступило время, — говорил А. А. Жданов в докладе о журналах «Звезда» и «Ленинград», — когда необходимо поднять на высокий уровень нашу идейную работу. Молодому советскому поколению предстоит укрепить силу и могущество социалистического советского строя, полностью использовать движущие силы советского общества для нового невиданного расцвета нашего благосостояния и культуры. Для этих великих задач молодое поколение должно быть воспитано стойким, бодрым, не боящимся препятствий, идущим навстречу этим препятствиям и умеющим их преодолевать. Наши люди должны быть образованными высокоидейными людьми с высокими культурными, моральными требованиями и вкусами. Для этой цели нам нужно... воспитывать молодёжь в духе беззаветной преданности советскому строю, в духе беззаветного служения интересам народа».

Задача советской школы заключается в том, чтобы готовить молодёжь к активному участию в строительстве коммунистического общества. Для этого школа должна вооружить учащихся глубоким и прочным знанием основ наук, выработать у них марксистско-ленинское мировоззрение, воспитать подрастающее поколение в духе коммунистической морали.

Воспитание марксистско-ленинского мировоззрения имеет своей конечной целью выработку у учащихся системы взглядов и убеждений, обеспечивающих правильное, научное понимание явлений природы и явлений общественной жизни. Оно предполагает осознание учащимися превосходства советского социалистического строя перед капиталистическим, воспитание детей в духе политики большевистской партии и советского государства. Воспитывая учащихся в духе коммунистической сознательности, школа вырабатывает у них непримиримое отношение к буржуазной идеологии, к любым проявлениям безродного космополитизма, а также к безидейности и аполитичности.

Воспитание коммунистической морали включает в себя: воспитание советского патриотизма и национальной гордости, беззаветной преданности социалистической родине, советскому народу, великому делу партии Ленина — Сталина; формирование социалистического отношения к труду, общественной и личной собственности; воспитание социалистического гуманизма, сознательной дисциплины, коллективизма, чувства общественного долга и чувства чести; воспитание правдивости, честности, мужества и других нравственно-волевых качеств, характеризующих моральный облик советского человека.

Трудящиеся СССР являются активными и сознательными строителями коммунизма. Но некоторые советские люди ещё не освободились от пережитков капитализма. Существование этих пережитков связано не только с отставанием сознания части советских граждан от нового, социалистического общественного бытия, но также и с наличием капиталистического окружения, заинтересованного в насаждении буржуазной идеологии среди трудящихся нашей страны. Из среды взрослых пережитки старого проникают в сознание детей и подростков. Результаты этого влияния выражаются в недобросовестном отношении некоторых учащихся к учению, к труду, в недисциплинированности, небрежном отношении к школьному имуществу, в грубости по отношению к взрослым, своим товарищам, в неуважении к коллективу, в религиозных суевериях и предрассудках и т. п. Обязанность школы вести систематическую воспитательную, работу по искоренению пережитков чуждой идеологии в сознании и поведении детей. Большеви́стская партийность, высокая идейность преподавания — основа коммунистического воспитания школьников.

Вполне понятно, что школа осуществляет все указанные выше воспитательные задачи с учётом возраста учащихся. Нельзя при этом забывать, что в общей системе коммунистического воспитания подрастающих поколений начальному обучению принадлежит ответственная роль: в эти годы закладываются основы коммунистического мировоззрения и нравственного поведения учащихся.

В процессе преподавания отдельных учебных предметов учитель вооружает учащихся начальной школы знанием доступных пониманию детей явлений и фактов из области природы и общественной жизни. На этой основе у детей формируются элементы научно-материалистического мировоззрения, начинают вырабатываться коммунистические взгляды, убеждения и соответствующее им поведение. Каждый учебный предмет, преподаваемый в начальной школе, служит целям воспитания детей в духе коммунизма. Но общие задачи коммунистического воспитания решаются в преподавании того или иного предмета на различных этапах школьного обучения в особой, специфической форме, вытекающей главным образом из содержания обучения, сущности изучаемых явлений природы и общественной жизни.

Воспитание учащихся начальных классов осуществляется не только в процессе обучения, но и в процессе многообразной внеклассной и внешкольной воспитательной работы.

Активное участие детей в кружках, внеклассное чтение, проведение советских праздников, различные экскурсии, посещение кино, театров, музеев, картинных галерей, организация детского художественного творчества и самодеятельности, спортивные занятия и соревнования и т. п. являются важными средствами коммунистического воспитания учащихся.

Велико также воспитательное значение общественно-полезной работы детей, способствующей развитию у учащихся патриотических чувств, общественной активности, вооружающей навыками общественной деятельности в коллективе.

Большую роль в идейном воспитании учащихся играет пионерская организация, детский коллектив. «Работа школьных и пионерских организаций является неотъемлемой частью всей воспитательной работы в школе, проводимой директором и учителями» (из постановления XII пленума ЦК ВЛКСМ).

Таким образом, содержание школьного обучения, активные методы преподавания, внеклассная и внешкольная работа создают необходимые возможности для коммунистического воспитания учащихся.

Но эти возможности могут быть превращены в действительность лишь путём активного использования их каждым учителем в процессе преподавания, организации внеклассной жизни детей, повседневного целенаправленного воспитательного воздействия на них.

От личности учителя и его деятельности зависит успех воспитательной работы.

Только тот учитель способен воспитать учащихся в духе большевистской идеологии, который сам искренно предан делу коммунизма, вооружён знанием основ марксизма-ленинизма, имеет широкий кругозор, высокую специальную научную и педагогическую квалификацию и в своей повседневной учебно-воспитательной работе сознательно и настойчиво стремится к практическому осуществлению целей коммунистического воспитания.

Школа и учитель не могут не учитывать в своей воспитательной работе влияния общественной среды на формирование сознания и поведения учащихся.

Наши дети на каждом шагу видят созидательный труд советских людей, наблюдают многообразную деятельность государственных, хозяйственных, общественных и культурных организаций, направленную на строительство коммунизма. Дети узнают многочисленные факты проявления подлинно сталинской заботы со стороны партии и Советского государства о росте материального благополучия, о повышении культурного уровня трудящихся. И это способствует делу коммунистического воспитания учащихся.

Велика роль и ответственность в воспитании детей новой советской семьи, занимающей принципиально иное положение, чем семья в буржуазном обществе.

У нас нет и не может быть противоречия между воспитательными задачами общества, школы и семьи.

Но в нашей общественной среде, в отдельных семьях есть ещё и отрицательные явления, связанные с наличием пережитков капитализма в сознании людей. Обязанность школы как государственного учреждения по обучению и воспитанию детей состоит в том, чтобы использовать положительные факторы социалистической общественной среды в целях коммунистического воспитания детей и противопоставить воспитательное влияние школы отдельным отрицательным явлениям среды, окружающей ребёнка.

* *

*

Воспитание сознательных и активных строителей коммунистического общества предполагает формирование у учащихся коммунистических взглядов и убеждений, коммунистического поведения.

Без воздействия на сознание учащихся нельзя воспитать убеждённых строителей и защитников социалистического отечества.

В многосторонней учебно-воспитательной работе учащиеся подводятся к пониманию сущности и значения коммунистической морали, усваивают её нормы и требования.

Однако эти знания только тогда приобретают действенный характер, когда они превращаются в осознанные убеждения учащихся, служат руководством в их поведении. Можно знать, например, сущность требований советского общества к поведению человека в коллективе, но не руководствоваться этими требованиями в повседневной жизни.

Задача школы и учителя заключается в том, чтобы, формируя взгляды и убеждения своих воспитанников, постепенно привести эти взгляды и убеждения в систему, в целостное научное коммунистическое мировоззрение. Конечной целью воспитания является достижение такого уровня сознательности, при котором учащийся воспринимал бы требования советского общества, как свои собственные. В I — IV классах можно говорить лишь о формировании элементарных основ коммунистической сознательности, учитывая объём знаний, степень умственного развития детей младшего школьного возраста.

В процессе многообразной учебно-воспитательной работы учитель систематически разъясняет детям те или другие нравственные нормы и требования.

Выполняя требования учителя и видя положительные результаты, ученик убеждается в целесообразности и разумности этих требований. Осознанные детьми требования учителя, родителей, детского коллектива постепенно приобретают характер убеждений.

Но для того чтобы руководствоваться убеждениями в своей жизни и своём поведении, необходимо иметь действительное желание поступать правильно, а также способность к волевым усилиям, направленным на практическое осуществление требований коммунистической морали. К числу нравственно-волевых черт характера, которые необходимо воспитывать в подрастающем поколении для того, чтобы обеспечить единство сознания, убеждений и деятельности, поведения, следует отнести: большевистскую целеустремлённость и последовательность, инициативность и активность, настойчивость и решительность, выдержку и самообладание, смелость и мужество.

Стремление действовать в соответствии с правильно понятой целью, требованием делает поведение целеустремлённым. Последовательность заключается в единстве слова и дела, когда человек поступает в согласии со своими убеждениями. Решительность — это способность своевременно принимать и осуществлять обдуманные решения. Настойчивость также необходима для неуклонного осуществления принятого решения. Решительность и настойчивость способствуют преодолению трудностей, возникающих при осуществлении поставленных задач. Инициативность заключается в умении проявить почин в полезном деле, а самообладание выражается прежде всего в способности заставить себя выполнить то или другое требование или своё собственное решение, преодолев возможные противодействующие побуждения.

Дисциплина общественного долга тесно связана с проявлением смелости и мужества.

Осуществляя коммунистическое воспитание, учитель воздействует не только на сознание детей, но и на их чувства.

У детей следует воспитывать и развивать такие положительные чувства, как чувство чести и собственного достоинства, чувство симпатии к близким, товарищам, советским людям, трудящимся всех стран, борющимся против своих поработителей, а с другой стороны — чувство ненависти к врагам родины. В то же время у детей необходимо изживать такие чувства, как эгоизм, страх, самодовольство и другие отрицательные черты, являющиеся результатом неправильного воспитания.

Действенность убеждений, выработка необходимых нравственно-волевых качеств личности достигается путём приучения учащихся

к нравственному поведению, продуманной организацией всей деятельности детей в школе, в пионерском отряде и вне школы, путём систематических упражнений в выполнении элементарных норм коммунистической морали.

Успех работы школы и учителя в области воспитания коммунистической морали зависит от единства воспитательной системы, заключающейся в умелом сочетании методов воспитания коммунистического сознания и нравственных чувств, формирования нравственно-волевых черт характера, навыков и привычек коммунистического поведения.

Коммунистическая направленность обучения, личный пример и авторитет учителя, правильное сочетание основного метода воспитания — убеждения с принуждением, содержательная внеклассная и внешкольная работа, чёткий режим и распорядок всей жизни учащихся, сплочение детского коллектива, установление тесных взаимоотношений школы и семьи — таковы решающие условия успеха осуществления коммунистического воспитания учащихся.

ВОСПИТАНИЕ СОВЕТСКОГО ПАТРИОТИЗМА

Советский патриотизм есть сознательная любовь советских людей к своей социалистической родине, понимание её всемирно-исторической роли в борьбе за коммунизм, действительное стремление активно содействовать её процветанию.

В условиях советского социалистического общества патриотизм народов СССР превосходит по силе и яркости патриотизм народов всех времён и, что особенно важно, приобретает новый характер — характер движущей силы общественного развития. Советский патриотизм — новый, высший тип патриотизма, рождённый в результате победы Великой Октябрьской социалистической революции. Он присущ только советскому социалистическому строю и является одной из движущих сил нашего социалистического общества. Особенности советского патриотизма с исключительной глубиной вскрыты товарищем Сталиным в следующих словах:

«Сила советского патриотизма состоит в том, что он имеет своей основой не расовые или националистические предрассудки, а глубокую преданность и верность народа своей Советской Родине, братское содружество трудящихся всех наций нашей страны. В советском патриотизме гармонично сочетаются национальные традиции народов и общие жизненные интересы всех трудящихся Советского Союза. Советский патриотизм не разъединяет, а, наоборот, сплачивает все нации и народности нашей страны в единую братскую семью. В этом надо видеть основы нерушимой и всё более крепнущей дружбы народов Советского Союза. В то же время народы СССР уважают права и независимость народов зарубежных стран и всегда проявляли готовность жить в мире и дружбе с соседними государствами. В этом надо видеть основу растущих и крепнущих связей нашего государства со свободолюбивыми народами»¹.

Качественные особенности советского патриотизма вытекают из тех всемирно-исторических социальных преобразований, которые осуществлены в нашей стране после победы социалистической революции. Создание нового общественного строя, основанного на уничтожении частной собственности на орудия и средства производства, ликвидация эксплуатации трудящихся, возникновение социалистических производственных

¹ Сталин, О Великой Отечественной войне Советского Союза, 1947, стр. 160 — 161.

отношений, в корне изменивших облик нашей страны, способствовали воспитанию у советского народа безграничной любви к своей родине. Патриотические чувства советских людей неразрывно слиты с их горячей любовью к великой партии Ленина — Сталина — вдохновителю и организатору славных побед социалистического общества.

Советский строй дорог нашему народу потому, что он соответствует коренным интересам трудящихся.

Трудящиеся Советской страны, руководимые коммунистической партией, прошли славный путь борьбы и побед. В трудной и самоотверженной схватке с внутренней контрреволюцией и империалистическими интервентами в годы гражданской войны они отстаивали независимость своего отечества, завоевания. Великой Октябрьской социалистической революции.

Навсегда войдёт в историю беспримерный подвиг советского народа в Великой Отечественной войне. Советский народ своей самоотверженной борьбой на фронте и в тылу «спас цивилизацию Европы от фашистских погромщиков. И в этом великая заслуга советского народа перед историей человечества» (С т а л и н).

Социалистический патриотизм советского народа является могучим фактором восстановления и дальнейшего развития нашего хозяйства и культуры в послевоенный период, успешного выполнения великих, сталинских предначертаний на пути полного завершения строительства бесклассового, социалистического общества и постепенного перехода от социализма к коммунизму.

В укреплении и процветании Советского Союза народы нашей страны видят залог развития своей национальной государственности, хозяйства и культуры. В этом — один из источников советского патриотизма.

Действенный характер советского патриотизма находит своё яркое выражение в созидательном стахановском труде рабочих, перевыполняющих планы производства, в трудовой доблести колхозников, достигающих высоких урожаев и высокой продуктивности животноводства, в новых изобретениях и открытиях советских учёных, в повседневной борьбе всего советского народа за построение коммунизма.

Коммунистическая партия всегда уделяла большое внимание патриотическому воспитанию трудящихся. Осуществление же перехода от социализма к коммунизму требует повышения роли всех средств воспитания. нашего народа в духе животворного советского патриотизма и советской национальной гордости.

Советский патриотизм основан на понимании преимущества социалистического строя перед строем капиталистическим. Патриотизм советских людей несовместим с низкопоклонством и раболепием перед буржуазной культурой, с проявлением безродного космополитизма, враждебного советской идеологии. Пресмыкательство перед границей являлось в прошлом реакционной традицией русской буржуазии, воспитывавшей. народ в духе национального самоунижения. Современные враги социализма из капиталистических стран также заинтересованы в том, чтобы посеять среди трудящихся нашей страны неверие в свои силы и раболепие перед границей и тем подорвать успехи социалистического строительства в СССР. Ещё в 1914 г. В. И. Ленин писал:

«Чуждо ли нам, великорусским сознательным пролетариям, чувство национальной гордости? Конечно, нет! Мы любим свой язык и свою родину, мы больше всего работаем над тем, чтобы ее трудящиеся массы (т. е. $\frac{9}{10}$ ее населения) поднять до сознательной жизни демократов и социалистов. Нам больнее всего видеть и чувствовать, каким насилиям, гнету и издевательствам подвергают нашу прекрасную родину царские палачи, дворяне и капиталисты» (Соч., изд. 3-е, т. XVIII, стр. 81).

Национальная гордость советских людей, питаемая их беспредельной любовью и преданностью своей социалистической отчизне тем более несовместима с тлетворной идеологией национального нигилизма, с безродным космополитизмом и низкопоклонством перед буржуазной культурой. Товарищ Сталин в докладе на XVIII съезде ВКП(б) указывал, что «последний советский гражданин, свободный от цепей капитала, стоит головой выше любого зарубежного высокопоставленного чинуши, влачащего на плечах ярмо капиталистического рабства...».

Советский патриотизм, национальная гордость советских людей вместе с тем лишены всякой национальной ограниченности, национализма и шовинизма. Нельзя быть пролетарским интернационалистом, не являясь пламенным советским патриотом.

Содержание и методы воспитания советского патриотизма

Воспитать подрастающее поколение в духе советского патриотизма и советской национальной гордости — это значит, прежде всего, воспитать у детей, учащейся молодёжи чувство глубокой любви к своей социалистической родине, советскому народу, большевистской партии и её великому вождю товарищу Сталину, беззаветную преданность делу Ленина — Сталина, делу коммунизма.

Воспитание детей в духе советского патриотизма означает также воспитание у них чувства гордости за свою социалистическую родину, её героический народ, выдающихся деятелей и строителей советского государства, воспитание в духе дружбы между народами СССР, в духе солидарности трудящихся всех стран в их борьбе против капитализма, против всяческого угнетения и эксплуатации.

Воспитание советского патриотизма и чувства национальной гордости предполагает понимание всемирно-исторического значения достижений социалистического строительства в СССР, ведущей роли нашей родины в истории человечества, осознание преимуществ советского социалистического строя, превосходства советской культуры, советской идеологии над реакционной буржуазной идеологией и разлагающейся современной культурой империалистического мира.

Советский патриотизм — патриотизм **действенный**. Он требует активного стремления людей к деятельности, творческому труду, направленному на достижение задач социалистического строительства и обороны родины от покушений врагов.

Патриотизм советского школьника должен выражаться в стремлении к отличному успехам в учении и в активном участии в различных видах сильной общественно-практической работы.

Воспитание советского патриотизма в нашей школе состоит в формировании у учащихся патриотического сознания, патриотических чувств и патриотического поведения, что достигается, как и воспитание коммунистической нравственности в целом, прежде всего в процессе обучения.

Нельзя воспитать у детей любви к родной стране, не воспитывая у них любви к своей семье, школе, родному колхозу, селу, городу, где они живут, не воспитывая уважения к самоотверженному труду людей, их окружающих, любви к родной природе. Опыт показывает, что уже в младших классах школы дети способны усвоить основные положения, раскрывающие понятие «наша социалистическая родина». По мере умственного развития детей это понятие в их сознании всё больше расширяется и углубляется.

Раскрывая содержание понятия «родина», учитель исходит из близкого, что окружает детей, что видят они в своей повседневной жизни. На уроках объяснительного чтения, истории, географии, естествознания, а также в беседах и на внеклассных занятиях учитель обращает внимание детей

на деятельность взрослых в колхозах, на фабриках и заводах, показывая, что труд — основное в жизни людей, что всё создано трудом человека. Даже учащиеся I и II классов при умелом разъяснении учителя могут понять общественное значение труда. Учитель на конкретных примерах показывает им, что в колхозах, на предприятиях идёт общая, дружная работа, что результаты труда используются для удовлетворения нужд народа, улучшения жизни трудящихся. Внимание младших школьников обращается также на то, как местные органы власти заботятся о жизни народа, строят школы, больницы, различные культурные учреждения, дороги и т. п.

Сопоставляя факты из жизни своего села, района, города с фактами из жизни трудящихся во всей стране, почерпнутыми из книг для чтения, из рассказов учителя на уроке, дети убеждаются в том, что в нашей стране все трудятся на общую пользу. В странах же, где власть защищает интересы капиталистов, собственников, трудящиеся живут плохо, результаты их труда присваиваются хозяевами фабрик, заводов, помещиками. Так постепенно у детей создаётся конкретное представление о нашей социалистической родине. Они узнают, что:

наша родина — Союз Советских Социалистических Республик;

наша страна — самая большая страна во всём мире;

в СССР нет капиталистов и помещиков; все люди работают на себя, на общую пользу;

СССР — братский союз народов; ни в одной стране нет такой дружбы народов, как в Советском Союзе. Великому русскому народу принадлежит руководящая роль в братском содружестве народов СССР;

советские люди горячо любят свою родину за то, что в СССР навсегда покончено с угнетением трудящихся, всё делается в интересах народа — партия и правительство, великий вождь товарищ Сталин неустанно заботятся об улучшении жизни трудящихся;

в советской стране дети окружены особой любовью и заботой;

советские дети горячо любят свою родину, свой народ, великого Сталина; на сталинскую заботу они отвечают стремлением хорошо учиться, чтобы стать образованными и культурными людьми и быть полезными своей стране.

Но задача учителя заключается не только в том, чтобы учащиеся получили определённый круг представлений, относящихся к понятию «родина», но и в том, чтобы воспитывать у детей благородное чувство горячей любви к своей социалистической отчизне, чувство национальной гордости за великие достижения советского народа в области хозяйственного и культурного строительства, воспитать готовность внести свой вклад в дело дальнейшего расцвета своей родины и грудью защищать её от возможных покушений со стороны врагов социализма.

Вся система воспитательной работы учителя должна быть направлена на формирование стремления к патриотической деятельности. Для школьника, как это указывалось выше, конкретное выражение патриотизма заключается в отличном учении, сознательной дисциплине, посильном участии в общественно-полезном труде.

В процессе обучения учитель может провести глубокую и разностороннюю работу по воспитанию у детей чувства любви к своей родине. Здесь прежде всего необходим творческий подход учителя к материалу учебных книг для чтения.

Можно указать в качестве примера опыт такой работы, проведённой в одной из школ Московской области. В III классе были прочитаны статьи о Волге: «Откуда берёт начало Волга», «Канал Москва — Волга» и стихотворение В. И. Лебедева-Кумача «Наша Волга».

На первом уроке, отведённом этой теме, была прочитана и разобрана статья «Откуда берёт начало Волга», Дети нашли на карте место, где начинается великая русская река. Учитель в ярком, образном рассказе описал местность, откуда берёт начало Волга, и показал рисунок, изображающий Волгу в виде маленького ручейка. Затем дети проследили по карте весь путь реки от истока до устья. Они были поражены, как из маленького ручейка образуется такая мощная река. Демонстрация картинок, изображающих Волгу в разных местах её течения, усилила впечатление детей. По указанию учителя дети нашли на карте важнейшие притоки Волги: Оку и Каму. Велико было их удивление, когда они увидели показанную им схему Волжского бассейна.

На этом первом уроке учащиеся получили элементарные географические сведения о Волге, и у них пробудилось желание узнать о ней как можно больше.

В тот же день на внеклассных занятиях детям был прочитан из журнала «Дружные ребята» очерк «Волга»¹. Учащиеся узнали, как русский народ любит свою Волгу-матушку, воспекает в песнях её величие и мощь, как «гулял» по Волге Степан Разин, как строились старинные волжские города.

Детям было дано задание — собирать о Волге иллюстрации, чтобы составить из них альбом.

Следующий урок чтения был посвящён стихотворению Лебедева-Кумача «Наша Волга». Выразительно прочитав стихотворение, учитель раскрыл им смысл слов: «Словно тучи, печально и долго над страной проходили века»; рассказал о бурлаках и показал репродукцию картины Репина «Бурлаки». Дети обратили внимание на напряжённые позы и изнурённые лица бурлаков.

Глубоко запали в сознание детей слова стихотворения:

Разорвали мы серые тучи.
Над страной весна расцвела.
И, как Волга, рекою могучей
Наша вольная жизнь потекла.

Интересная беседа развернулась в связи с разбором строк:

Пусть враги, как голодные волки,
У границ оставляют следы,
Не видать им красавицы-Волги
И не пить им из Волги воды.

Эти строки, естественно, привели к краткой беседе о Сталинградской битве. У детей было вызвано чувство гордости героизмом славных защитников Сталинграда, чувство любви к своей отчизне и ненависти к её врагам.

После этого урока дети с большим интересом работали в часы своего досуга над составлением альбома «Волга».

На третьем уроке читалась статья «Канал Москва — Волга». Материал статьи был умело дополнен рассказом учителя о том, как строился канал, о местах, по которым проходит трасса канала, о большом хозяйственном значении этого водного сталинского пути из Москвы на Волгу, связывающего воедино порты трёх морей — Белого, Балтийского и Каспийского. Свой рассказ учитель сопровождал показом иллюстраций. Дети охотно приняли задание учителя подобрать стихи о Волге и Москве. Они отыскивали их в сочинениях Пушкина, Лермонтова, Некрасова, современных поэтов, в листках календаря, в песенниках и приносили в класс. Эти стихи переписывались в классный альбом и иллюстрировались.

¹ Журнал «Дружные ребята», 1946, №№ 8—9.

Два заключительных урока были посвящены показу Волги как родины замечательных людей, как арены крупных исторических событий.

Дети получили задание подготовить коротенькие рассказы для устного изложения в классе о волжских городах.

На заключительном (по этой теме) уроке учитель во вступительном слове сказал о необъятных просторах нашей родины, о богатствах её природы, о реках и морях, о значении Волги в жизни русского народа. Затем дети рассказывали о том, как и где начинается Волга, куда она впадает, образно описывали красоту волжских берегов, рассказывали о волжских городах, об Ульяновске — родине великого вождя революции Ленина; о городе Горьком и о великом русском писателе, чьим именем назван город; о Казани, где учился Ленин; о Саратове, Куйбышеве, Сталинграде, Астрахани и о замечательных людях и событиях, связанных с этими городами. Свои рассказы дети сопровождали стихами русских и советских поэтов о Волге. В заключительной беседе учитель обратил внимание детей на огромные преобразования в жизни Поволжья, происшедшие после Великой Октябрьской социалистической революции под руководством большевистской партии и великого вождя товарища Сталина.

Такая углублённая разработка темы о Волге имела большое образовательно-воспитательное значение.

Учитель связал единой патриотической идеей различный материал о Волге, имеющийся в книге для чтения, обратив особое внимание на показ развития Поволжья в годы советской власти. В результате интересной работы на уроках и во внеклассных занятиях Волга запечатлелась в сознании детей, как великая русская река, сыгравшая выдающуюся роль в истории нашей родины, а Поволжье, как один из замечательных районов СССР, изменивших до неузнаваемости свой облик в условиях социалистического строя. Учитель сумел в яркой и запоминающейся форме показать детям красоты родной природы, жизнь и борьбу народа до революции, творческий созидательный труд советских людей.

В данном примере необходимо отметить также и умение учителя возбудить интерес детей к изучению родной страны, их активность в процессе обучения. На уроках и во внеклассных занятиях учащиеся не только слушали содержательные образные рассказы учителя, его выразительное чтение, но в живой беседе сами высказывали своё отношение к изучаемому материалу. Разносторонняя работа по теме не только обогатила детей многими полезными знаниями географического и исторического характера, но и способствовала воспитанию у них патриотических чувств.

Исторический материал уроков объяснительного чтения во II и III классах, а также уроки истории в IV классе начальной школы исключительно благоприятны для воспитания патриотического чувства у учащихся.

На уроках объяснительного чтения, из рассказов учителя и чтения статей, помещённых в учебных книгах, дети узнают некоторые эпизоды из истории нашей страны, о героической борьбе народов нашей родины против иностранных захватчиков, о том, что в результате победы Великой Октябрьской социалистической революции в корне изменилась в нашей стране жизнь трудящихся, навсегда покончено с угнетением и порабощением народов.

На ярком и образном материале учитель знакомит детей с тем, как народы Советского Союза защищали свою свободу, честь и независимость в годы Великой Отечественной войны против немецко-фашистских захватчиков.

Уже во II и III классах учащиеся должны быть ознакомлены с наиболее яркими фактами из жизни и деятельности великих вождей революции — Ленина и Сталина.

Наши дети живут в обстановке великой всенародной любви к своему вождю; они хотят как можно больше знать о самом любимом и родном человеке и с глубоким чувством слушают рассказы учителя о товарище Сталине.

Следует с особой тщательностью подойти к работе над статьями о Сталине, помещёнными в книгах для чтения или взятыми учителем из других источников.

Приведём пример урока объяснительного чтения стихотворения Янки Купала «О Сталине лучшая песня моя!» в III классе.

В начале урока учитель проводит с детьми беседу по содержанию прочитанного накануне рассказа П. Цвирка «Соловушка» — о юном советском патриоте, благодаря смелости и находчивости которого партизаны разгромили фашистский отряд.

Обобщая ответы детей о маленьком герое, учитель приводит учащихся к выводу о том, что весь советский народ — и старые, и молодые, и даже дети в дни Великой Отечественной войны мужественно боролись с немецкими фашистами и не жалели своей жизни для освобождения любимой родины от ненавистного врага. Переходя к объяснительному чтению стихотворения «О Сталине лучшая песня моя!», учитель ставит учащимся вопрос, логически вытекающий из беседы о «Соловухке»: «Кто же руководил советским народом и Советской Армией в этой борьбе и вдохновлял их на победу?». Дети отвечают: «Товарищ Сталин». Уточнив ответы детей на вопрос о том, кто такой товарищ Сталин, учитель выразительно читает стихотворение народного белорусского поэта. После чтения он предлагает детям открыть книгу и внимательно прочитать стихотворение про себя и затем приступает к выводу главной мысли стихотворения: народ любит своего вождя и поёт о нём лучшие песни.

На вопросы учителя дети отвечают, что песню о Сталине поют рабочие, колхозники, бойцы, лётчики — весь народ поёт песни о своём великом вожде. Ответы иллюстрируются соответствующими отрывками из стихотворения. Далее читается вслух первый отрывок:

О Сталине лучшая песня моя.
Та песня звучит в миллионах сердец.
Поёт её в поле колхозном жнея,
Поёт на лугу зелёном косец.
Поля золотые,
Как море, шумят,
И люди в грядущее
Смело глядят.

Учитель спрашивает учащихся: «Кто и где поёт песню о вожде?».

О т в е т . Колхозники поют на полях и лугах.

В о п р о с . На каких полях они поют?

О т в е т . На очень больших, как море.

В о п р о с . Почему поля золотые?

О т в е т . На них растут рожь и пшеница жёлтые, как золото.

В о п р о с . Как вы понимаете выражение «Люди в грядущее смело глядят»?

О т в е т . Люди в будущее смело глядят.

В о п р о с . Почему люди смело глядят в будущее?

О т в е т . Потому что с ними Сталин. Они надеются, что в будущем жизнь будет ещё лучше.

В о п р о с . Какое заглавие можно дать прочитанному отрывку?

О т в е т . Колхозники поют песню о вожде.

Так же читается и разбирается второй отрывок и заключительная часть стихотворения:

О Сталине лучшая песня моя, —

Та песня от солнца, от ясной зари.

Учитель так объясняет это выражение: «Когда на небе сияет яркое солнце или светит ясная заря, нам весело, мы счастливы. Так и песни о товарище Сталине слагаются от того, что мы живём в самой свободной счастливой стране. А эту свободу, это счастье дал нам товарищ Сталин».

В последней части урока дети декламируют известные им стихи о товарище Сталине.

Учитель на уроках и на внеклассных занятиях с детьми должен неоднократно возвращаться к освещению жизни и деятельности Ленина и Сталина, давая в своих рассказах запечатлевающиеся образы этих величайших вождей прогрессивного человечества.

Если в I классе дети узнают из учебной книги для чтения и из рассказов учителя о школьных годах Ленина и Сталина, об их горячем стремлении к знаниям, о присущем им чувстве товарищества, то на уроках истории в IV классе Ленин и Сталин предстают перед учащимися как вожди и организаторы рабочего класса в их борьбе против капитализма, за победу социалистического строя, как люди, для которых интересы народа превыше всего.

В связи с изучением истории нашей родины учитель имеет возможность на конкретном материале всесторонне показать благородные черты любимых вождей революции: их принципиальность, решительность, негибаемую волю, настойчивость в осуществлении целей борьбы за освобождение человечества от эксплуатации и угнетения, стремление к постоянной связи с народом, безграничную любовь к родине и неустрашимость в борьбе с врагами трудящихся.

На уроках истории дети осознают и величайшую роль Всесоюзной коммунистической партии (большевиков) в борьбе народов нашей страны за социализм, как вдохновителя и организатора всех наших побед, и проникаются горячей любовью к её вождям. Учащиеся убеждаются также в преимуществах советского строя и его передовой культуры.

Весь этот исторический материал необходимо подобрать и изложить так, чтобы он воздействовал на чувства и сознание детей. Живой и образный рассказ учителя, литературно-художественный материал, картины, кино — всё это должно быть поставлено на службу учебно-воспитательным задачам школы.

Готовясь к проведению уроков истории, учитель всегда должен ставить перед собою вопрос: в какой мере отобранный для урока материал и методы его преподнесения учащимся могут воспитать у детей чувство советского патриотизма, гордость за свою социалистическую родину, любовь к ней, готовность служить делу Ленина — Сталина, веру в свои силы и стремление преодолеть любые трудности во имя торжества идей коммунизма?

Изучение географического материала во II и III классах, заключающееся в знакомстве с природой родной местности, картинами жизни колхоза, родного города, с занятиями жителей, в чтении географических статей, рассказах учителя, наблюдениях и экскурсиях, должно также способствовать формированию у детей патриотического чувства.

В IV классе учащиеся на конкретных примерах знакомятся с природными богатствами нашей родины, с многообразной хозяйственной деятельностью народов Советского Союза, с важнейшими стройками сталинских пятилеток.

При изучении природных зон СССР учитель знакомит детей со всем разнообразием природных условий нашей огромной страны, показывает, как в процессе социалистического строительства меняется её лицо, как трудящиеся «передельывают природу» в интересах улучшения своей жизни.

Такие факты, как завоевание Северного полюса, освоение Великого Северного морского пути, разработка богатств Хибинской горной тундры,

создание величайших каналов — Беломорско-Балтийского имени Сталина и имени Москвы (Москва — Волга), преобразование пустынь Средней Азии, осуществление сталинского плана преобразования природы (создание полезных полей, водоёмов и т. п.), огромный размах хозяйственного и культурного строительства в национальных республиках и областях Советского Союза, — должны быть использованы учителем для воспитания у детей интереса к познанию своей страны и любви к ней. Демонстрация географических картин по отдельным зонам, учебных кинофильмов, чтение художественных рассказов географического содержания, проведение «путешествий по карте» в значительной мере усиливают интерес детей к географии страны и вооружают их конкретными знаниями в этой области.

Неоценимое воспитательное значение имеет краеведческая работа, которая может быть организована уже в младших классах школы. Краеведение должно быть исходным моментом в первоначальном изучении географии в III и IV классах. Хорошее знание самим учителем местного края, района поможет ему осуществить в полной мере эту задачу.

Многое может дать для воспитания у детей любви к родине и естествознание. Обращая внимание на красоту и богатство местной природы и природы страны, учитель вызывает у детей яркие эмоциональные переживания и способствует формированию патриотических чувств.

Так же, как и на уроках географии, учителю при прохождении природо-ведческого материала следует остановить внимание учащихся на фактах завоевания природы советскими людьми. Детям должны стать известными имена крупнейших русских естествоиспытателей — Тимирязева и Павлова, а также преобразователей природы — Мичурина и Лысенко.

На уроках естествознания и во внеклассных занятиях надо знакомить учащихся с выдающимися достижениями передовиков социалистического сельского хозяйства, добывающихся в результате самоотверженного стахановского труда высоких урожаев и высокой продуктивности животноводства.

Задачи патриотического воспитания учащихся осуществляются и в преподавании таких предметов, как рисование и пение. Тематическое рисование, знакомство с некоторыми картинами советских художников, с русской музыкой и песнями, а также с музыкой и песнями народов СССР (в соответствии с учебными программами), разучивание песен советских композиторов — всё это благодатный материал воспитательного характера.

Большую воспитательную работу может провести учитель в связи с разучиванием детьми государственного «Гимна Советского Союза». Детям надо разъяснить, почему при исполнении гимна все встают; они должны проникнуться сознанием того, что «Гимн Советского Союза» — это священный гимн освобождённого и счастливого советского народа, борющегося за коммунизм.

Продуманная организация обучения, обеспечивающая осуществление задач воспитания младших школьников в духе советского патриотизма, должна дополняться разнообразной внеклассной и внешкольной работой.

При организации внеклассного чтения учителю необходимо позаботиться о подборе соответствующих произведений для домашнего чтения детей, а также громкого чтения в классе во внеучебное время. Наряду с книгами, рекомендованными программой, следует привлекать новинки детской литературы, рассказы и очерки, публикуемые в детских журналах «Пионер», «Мурзилка», «Дружные ребята», газете «Пионерская правда», в республиканской и в областной детской печати. Опыт школ показывает, что не только в старших, но и в начальных классах полезно проводить в порядке внеклассной работы коллективное обсуждение прочитанных книг.

Вот как, например, в одной из школ было организовано в часы внеклассных занятий обсуждение известной повести В. Катаева «Сын полка».

В этой своеобразной читательской конференции приняли активное участие учащиеся III и IV классов.

В кратком вступительном слове учитель говорит о героизме советского народа, грудью вставшего на защиту своей социалистической родины и под руководством великого Сталина разгромившего немецко-фашистских захватчиков. Он говорит о том, что советские дети внесли свой вклад в дело разгрома врага, принимая посильное участие в общественно-полезной работе в помощь фронту, о том, что тысячи юных патриотов проявили себя, как герои, участвуя в боях с ненавистным врагом. Затем учитель даёт краткую характеристику повести Катаева.

После этого слово получает одна из учениц, которая напоминает собравшимся содержание повести. Затем дети инсценируют наиболее яркие отрывки изучаемого произведения: сцену встречи Вани Солнцева с воспитанником гвардейской части и сцену допроса Вани Солнцева в немецком штабе. Чуткая детская аудитория активно и глубоко эмоционально реагирует на ход действия, восторгаясь стойкостью юного патриота, попавшего в лапы врагу. Вслед за этим развёртывается оживлённое обсуждение повести по вопросам учителя. Раскрывая образ «сына полка», учитель останавливается на вопросах, почему советские разведчики полюбили Ваню Солнцева, почему он не захотел отправиться в тыл, а остался на фронте, почему капитан Енакиев простил Ваню, совершившего побег от сержанта Биденко, сопровождавшего его в тыл, как Ваня Солнцев вёл себя на допросе в немецком штабе, и т. д. В заключение учитель обобщает высказывания детей о юном герое.

Обсуждение этого глубоко патриотического произведения произвело на детей большое впечатление.

В связи с прочитанными книгами могут проводиться конкурсы на лучший рассказ, рисунок, с последующей выставкой детского творчества.

Полезно организовать силами учащихся различные тематические уголки, например уголок «Наш край», «Наша Родина», «Дружба народов СССР» и т. п. Организацию этих тематических уголков, составленных из фотоиллюстраций, рисунков, вырезок из журналов и газет и т. п., можно приурочить к прохождению определённых тем по истории, географии, естествознанию, к празднованию знаменательных дат, связать с внеклассным чтением художественных произведений. Особенно велико воспитательное значение советских праздников и знаменательных дат.

Не следует допускать однообразия в проведении праздников. Наряду с беседой о значении того или другого праздника или знаменательной даты необходимо организовать выпуск праздничного номера стенной газеты, подготовить содержательный детский утренник, спектакль, организовать посещение детских театров, кино, провести громкие чтения с использованием аллоскопа, диапозитивов и т. п.

Нужно как можно больше поощрять детскую самостоятельность и творчество. Дети должны быть не только зрителями, но прежде всего активными участниками всех организуемых мероприятий.

Для воспитания учащихся в духе сталинской дружбы между народами, помимо разъяснения этого вопроса на уроках и на внеклассных занятиях полезно наладить переписку с учащимися, пионерами школ национальных республик и областей. В районах со смешанным национальным составом можно организовать совместное проведение различных внешкольных мероприятий.

Советский патриотизм должен проявляться у наших детей на деле, характеризовать их практическое поведение. Необходимо разъяснить учащимся, что их главная патриотическая обязанность — хорошо учиться.

«Упорно и настойчиво овладевать знаниями для того, чтобы стать образованным и культурным гражданином и принести как можно больше

пользы Советской Родине», — так формулируют это практическое выражение советского патриотизма школьника государственные «Правила для учащихся».

С точки зрения действенного патриотического воспитания важное значение имеет также общественная работа учащихся. Принимая посильное участие в ней, дети чувствуют себя участниками общенародной жизни, социалистического строительства, приобретают необходимые организационные навыки, практикуются в творческой деятельности в коллективе.

На первых порах младшие школьники приучаются к выполнению различных несложных поручений учителя как индивидуальных, так и коллективных.

В начальных классах наиболее распространены следующие виды внутришкольной общественной работы учащихся: дежурство по классу и по школе, выполнение поручений учителя и коллектива (наблюдение за санитарно-гигиеническим состоянием класса, оформление классного помещения, изготовление наглядных пособий, работа по озеленению школы и т. п.), помощь товарищам в ученье.

В дни Великой Отечественной войны дети принимали активное участие в такой общественной работе, как сбор металлического лома, лекарственных трав, уход за ранеными воинами; широко развилось в годы войны и тимуровское движение по оказанию трудовой помощи семьям ушедших на фронт. Старшие школьники работали в сельском хозяйстве по сбору урожая, уходу за скотом.

В послевоенный период восстановления и дальнейшего развития народного хозяйства страны школьники также вносят свою долю в общее дело социалистического строительства.

Общественно-полезная работа детей идёт главным образом по линии пионерской организации, направляющей общественную активность и самостоятельность пионеров. Эта работа учащихся начальных классов должна быть посильной и отвечать учебно-воспитательным целям. Младшие школьники сельских школ могут выступить с показом детской художественной самодеятельности в колхозном клубе, взять шефство над молодняком сельскохозяйственных животных в своём колхозе, организовав уход за ним в свободное от занятий время, принять участие в древонасаждениях, в посадке плодовых колхозных садов, охране природы и т. п.

Разумеется, во всей этой работе необходимо соблюдать определённую меру, не допуская перегрузки детей непосильными заданиями. Необходимо добиваться того, чтобы школьники осознали общественное значение своей практической работы, хорошо понимали, что и в каких целях они делают.

Проводя воспитательную работу в классе, учитель должен формировать у детей готовность к совершению героических подвигов во имя родины, подобно тому как выполняли свой долг перед отечеством славные представители советской молодёжи — Зоя Космодемьянская, Александр Чекалин, благородные герои Краснодона. Но при этом необходимо помнить, что школа, пионерская организация и семья обязаны воспитать у детей — будущих граждан социалистического государства — не только стремление к героическому подвигу, но и способность к осуществлению «самого длительного, самого упорного, самого трудного героизма массовой и будничной работы»¹.

Эта задача осуществляется школой путём трудового воспитания детей.

¹ Ленин, Соч., т. XXIV, стр. 339.

ТРУДОВОЕ ВОСПИТАНИЕ

Труд — источник всех материальных и культурных ценностей, созданных человечеством. Без труда невозможно развитие общества. Но в условиях капитализма господствующие классы освобождены от труда, они ведут паразитический образ жизни, присваивая результаты труда рабочих и крестьян. Тяжёлый, изнурительный труд угнетённых масс, доставляя несметные богатства капиталистам и помещикам, не обеспечивает трудящимся удовлетворения самых необходимых потребностей. Подневольный труд является для них суровой необходимостью. В нашей социалистической стране труд превратился «из зазорного и тяжёлого бремени, каким он считался раньше, в дело чести, в дело славы, в дело доблести и героизма» (Сталин). Он является священной обязанностью каждого гражданина СССР. Право на труд обеспечено основным законом страны — Сталинской Конституцией. Свободный труд граждан СССР является источником экономического и культурного роста нашей страны, её могущества, дальнейшего улучшения материального благосостояния советского народа.

Новое, социалистическое отношение к труду не возникает стихийно, само по себе. В социалистических производственных отношениях заключены объективные условия, возможности для нового отношения к труду, которые могут и должны быть превращены в действительность путём настойчивого и целенаправленного воспитания.

С огромным патриотическим подъёмом трудятся рабочие, крестьяне, советская интеллигенция в послевоенный период, быстро залечивая раны, нанесённые стране войной, и двигая вперёд хозяйство и культуру родины по пути к коммунизму. Изменению взглядов людей на труд и воспитанию социалистического отношения к труду способствует авторитет и уважение к трудовой деятельности, которые созданы в нашей стране.

Одной из важных задач нашей школы и является воспитание у детей социалистического отношения к труду и некоторая подготовка их к практической деятельности как будущих граждан СССР — сознательных строителей коммунистического общества.

Воспитательное значение труда состоит не только в том, что он подготавливает детей к общественно-полезной деятельности в обществе.

Труд является вместе с этим и важным орудием воспитания коммунистической нравственности. В труде воспитываются такие черты личности советского человека, как трудолюбие, дисциплинированность, стремление к товарищеской взаимопомощи, социалистическое отношение к общественной собственности, настойчивость в преодолении трудностей и т. п.

Оценивая нравственное значение труда, А. С. Макаренко писал: «...в трудовом усилии воспитывается не только рабочая подготовка человека, но и подготовка товарища, т. е. воспитывается правильное отношение к другим людям, это уже будет нравственная подготовка... Только участие в коллективном труде позволяет человеку выработать правильное, нравственное отношение к другим людям, — родственную любовь и дружбу по отношению ко всякому трудящемуся, возмущение и осуждение по отношению к лентяю, к человеку, уклоняющемуся от труда»¹.

А. С. Макаренко указывал на необходимость учить детей творческому труду, который возможен «только тогда, когда человек относится к работе с любовью, когда он сознательно видит в ней радость, понимает пользу и необходимость труда, когда труд делается для него основной формой проявления личности и таланта»².

¹ А. С. Макаренко, Лекции о воспитании детей, Учпедгиз, 1940, стр. 70.

² Там же, стр. 69

Трудовое воспитание детей осуществляется учителем в повседневной работе с ними. На уроках учитель разъясняет детям роль труда в жизни человека, особенно в условиях социалистического общества. В результате учебно-воспитательной работы дети уясняют, что:

труд является источником всех материальных и культурных ценностей, создаваемых человеком; без труда невозможна жизнь людей;

в капиталистических странах труд — тяжёлая повинность трудящихся; результаты их труда присваиваются капиталистами и помещиками;

в СССР — труд первая и важнейшая обязанность каждого: в нашей стране все должны трудиться;

у нас люди работают на себя, на своё социалистическое государство; кто больше и лучше работает, тот больше и получает за свой труд;

лучшие люди труда окружены уважением и почётом; в школе, пионерском отряде дети должны готовить себя к труду на пользу родине;

ученье — главный труд школьника; учиться с напряжением всех сил и способностей — долг и обязанность советских детей перед родиной, народом, государством;

учащийся советской школы принимает участие в домашнем труде, помогая своим родным по хозяйству, уходу за младшими братьями и сёстрами;

посильным общественно-полезным трудом дети вносят свою долю в общенародное дело — строительство коммунизма.

Придавая большое значение разъяснению детям роли труда в нашей стране, их обязанности хорошо учиться, необходимо подчеркнуть решающую роль в трудовом воспитании конкретной трудовой деятельности учащихся. Только в разнообразном творческом труде воспитываются интерес ребёнка к труду, привычка к деятельности и трудовым усилиям, а также необходимые трудовые навыки. Не организуя непосредственной деятельности детей в школе и вне её, нельзя воспитать социалистического отношения к умственному и физическому труду.

Начатки трудового воспитания осуществляются уже в дошкольном возрасте. Особая роль здесь принадлежит игре, являющейся основным видом деятельности дошкольника. В младшем школьном возрасте игра также занимает довольно большое место в жизни детей.

Младших школьников увлекают различные коллективные игры. В играх дети часто подражают трудовым процессам. С игрой нередко связаны подготовка и обработка различного рода строительного материала, изготовление необходимого инвентаря и пр.

Задача учителя состоит в том, чтобы стимулировать игровую деятельность детей, наблюдать, чтобы трудовые усилия их в игре были посильными, наполнять игры детей таким содержанием, которое, будучи интересным, имело бы воспитательное значение.

Но главным видом деятельности школьника всё же является учение. Воспитать любовь к умственному труду, привычку к нему, прилежание, т. е. стремление учиться как можно лучше, — ответственнейшая задача школы.

Эта задача решается путём создания у детей интереса к знаниям, правильной организацией учебных занятий, настойчивым приучением детей к различным видам учебного труда, внимательному слушанию объяснений учителя, выполнению упражнений и других самостоятельных работ, регулярному выполнению домашних заданий и т. п.

Воспитание у детей любви к труду, умения преодолевать трудности, возникающие при выполнении учебных заданий, требует от учителя внимательной и настойчивой работы с классным коллективом и каждым

учащимся, применения разнообразных методов и приёмов воздействия на детей. Приведём пример из опыта одной ленинградской учительницы.

Учащиеся начальной школы охотно учат стихотворения. Нередки случаи, когда учитель даёт задание читать стихотворение выразительно по книге, а дети по собственной инициативе выучат его наизусть. В связи с ленинскими днями учительница задала первоклассникам выучить стихотворение «Счастливое детство». Тут получилась обратная картина. Вызванные отвечать, говорили: «Можно, я не наизусть скажу, а прочитаю?» — «А почему ты не выучил наизусть?» — «Оно трудное».

Действительно, в стихотворении много слов, трудных для усвоения учениками I класса. Но нашлись всё же дети, которые выучили стихотворение наизусть. Учительница перед классом их похвалила: «Вот это молодцы, это настоящие октябрята! Они не испугались трудности, они выучили».

На другой день многие дети заявили учительнице, что они теперь тоже знают это стихотворение наизусть. Пришлось их спросить и похвалить.

В данном случае похвала и указание на необходимость преодолевать трудности сыграли свою положительную роль ¹.

Рассказы учителя о том, как учились великие вожди советского народа Ленин и Сталин, как они несли революционную науку в широкие массы народа, о том, какие трудности преодолевали многие выдающиеся люди нашей родины — Ломоносов, Циолковский, Горький для того, чтобы овладеть вершинами науки и искусства и развивать их дальше для блага человечества, — будут способствовать воспитанию у детей настойчивости и упорства в ученье.

Для воспитания прилежания у детей следует использовать установленную в школе систему оценки успеваемости учащихся. Надо разъяснять детям, что балл, отметка, есть форма оценки знаний ученика. В высоком качестве ученья заинтересован не только он сам, но и весь детский коллектив класса, школы, его родители, заинтересовано Советское государство, весь народ. Поощряя успехи детей, в необходимых случаях учитель должен воспользоваться правом принуждения нерадивого ученика учиться прилежно: он может снизить отметку по прилежанию, оставить ученика в школе для выполнения несделанного домашнего задания, лишить его права участия в работе кружка до восполнения пробелов в успеваемости и т. п.

Стремление к деятельности, в том числе к физической работе, свойственно ребёнку. Но любовь и привычка к труду не возникают стихийно. Они формируются в процессе воспитания. Педагогическая практика знает случаи, когда при неправильном подходе к трудовому воспитанию учащихся в школе и семье, некоторые дети не хотят работать, ленятся, стремятся только к забавам и развлечениям. Такое положение может создаться тогда, когда школа и родители чрезмерно оберегают детей от умственного или физического напряжения в работе. Некоторые учителя так разъясняют учебный материал, что почти не оставляют места самостоятельной работе и умственной активности детей. В семье же нередко дети не привлекаются к физическому труду, не имеют никаких трудовых обязанностей, даже по элементарному самообслуживанию. В таких случаях активность детей, не находя применения, ослабевает. Вместо этого развивается склонность к праздности. Этому содействует также стремление некоторых учителей свести всю воспитательную работу к организации весёлого и занимательного времяпровождения.

В учебном плане нашей школы не предусматриваются специальные уроки по труду. Однако школа имеет возможность организовать занятия детей физическим трудом во внеучебное время. В начальной школе могут проводиться простейшие работы по изготовлению изделий (игрушек для

¹ Из опыта учительницы Е. Н. Новопашенной, 79-я школа г. Ленинграда.

детского сада, простейших учебных пособий и т. д.) из бумаги и картона, фанеры, проволоки, дерева, а также работы по уходу за растениями и животными в уголке природы.

Большие возможности имеет сельская начальная школа для организации сельскохозяйственного труда детей на пришкольном участке, в колхозе. Эту работу необходимо тесно связывать с учебными занятиями.

Семья и школа обязаны приучить детей к самообслуживанию, привить им навыки ухода за своей обувью и одеждой, умение устранить небольшую неисправность в костюме (пришить пуговицу, зачинить платье и т. п.), причём эти навыки надо воспитывать не только у девочек, но и у мальчиков. Школа может привлечь детей к подготовке классного помещения к празднику, к несложной починке школьного инвентаря — парт, классной доски, к работам по поддержанию чистоты и порядка на школьном дворе и т. п.

Организуя детский труд в различных видах и формах, не следует забывать о соблюдении общих педагогических требований.

Детям должна быть ясна цель их труда, его общественное значение.

В связи с историческим постановлением партии и правительства о плане полезационных лесонасаждений школы нашей страны организовали большую общественно-полезную работу, в которой принимают участие миллионы школьников: они собирают семена для посадки леса, принимают участие в древонасаждении, в уходе за посадками, в охране леса и т. п.

Благородная цель — борьба с засухой, преобразование природы в интересах нашей родины, захватила не только учащихся старших классов, но и младших школьников.

Трудно переоценить воспитательно-образовательное значение общественно-полезного труда детей. Труд должен быть посильным для учащихся данного возраста, но в то же время требовать от них определённых усилий (речь идёт не только о физических, т. е. мускульных усилиях, но и о напряжении умственных сил ребёнка).

А. С. Макаренко говорил: «Если мы будем поручать мальчику или девочке всегда одно и то же дело, одну и ту же физическую работу, требующую от него только расхода мускульной энергии, — воспитательное значение труда будет весьма ограничено, хотя и нельзя сказать, что такой труд совершенно бесполезен. Ребёнок будет приучаться к трудовому усилию, будет принимать участие в общественном труде, будет нравственно воспитываться в трудовом равенстве с другими людьми, но всё же это не будет настоящее трудовое стахановское воспитание, если мы не прибавим к трудовому упражнению интересных организационных задач»¹.

В процессе труда у детей воспитываются организационные трудовые навыки, находчивость, распорядительность, расчётливость, смётка, инициативность и изобретательность в работе.

Учитель ставит перед детьми конкретную трудовую задачу и даёт общее направление к её осуществлению. Учащимся предоставляется возможность отнестись к этому заданию творчески, с инициативой. Естественно, что в младших классах указания учителя о порядке выполнения работы (или поручения) должны быть очень конкретными и подробными. Но чем старше дети, тем большая доля самостоятельности должна характеризовать их труд. Труд даёт возможность применять на практике знания, полученные детьми в процессе обучения, а также обогащает учащихся новыми сведениями и навыками и помогает лучше познать природу.

При подборе содержания и методов трудовых внешкольных занятий детей учителю следует иметь в виду прежде всего воспитательно-образовательную ценность той или другой работы детей.

¹ А. С. Макаренко, Лекции о воспитании детей, Учпедгиз, 1940, стр. 73.

В воспитательном отношении очень важно сочетать индивидуальные и коллективные формы труда детей. Каждый школьник должен уметь самостоятельно выполнять порученную конкретную работу и вместе с тем принять организованное участие в общем труде. Учителю следует позаботиться о том, чтобы младшие школьники постепенно приучались быть не только исполнителями, но и организаторами труда: умели наметить план выполнения работы, распределить её между группой учащихся, разъяснить каждому характер задания и возможные способы его осуществления, контролировать работу, оценить качество выполнения и т. п.

Школа обязана приучить детей выполнять любую необходимую работу, даже в том случае, если она не представляет для них непосредственного интереса, добиваясь того, чтобы дети в своём отношении к труду руководствовались пониманием его общественного значения.

Понятно, что сознательное отношение к труду возникает у детей не сразу — для этого требуется длительная воспитательная работа. Однако мысль о том, что нужно добросовестно и хорошо выполнять всякую работу, надо внушать детям с первых же дней школьного обучения.

Для того чтобы поощрить детей к труду и к лучшему выполнению работы, следует оценивать качество выполнения отдельных поручений, отмечать достижения отдельных учащихся, а также и недостатки; особенно полезно делать это перед детским коллективом.

Существенное воспитательное значение имеет проведение общественной отчётности школы перед населением: организация выставок по итогам года, выставок детского творчества, труда детей на пришкольном участке, в колхозе, на общественных огородах и т. п.

Общественное признание достижений и успехов школы и учащихся в учении и общественной работе вызовет у детей чувство гордости за свой труд и желание дальнейшей деятельности.

Воспитание социалистического отношения к труду неразрывно связано с выработкой у детей социалистического отношения к общественной и личной собственности. Приучая детей ценить труд человека, школа вместе с тем прививает им уважение к результатам труда.

На уроках объяснительного чтения по истории, на внеклассных занятиях в доступной форме, на конкретных примерах доводится до сознания детей разница между частной, капиталистической собственностью и общественной, социалистической собственностью. В этом отношении очень полезно прочитать и разъяснить учащимся известное письмо Н. К. Крупской к пионерам: «Моё и наше»¹.

В этом письме Н. К. Крупская, отправляясь от конкретного факта небрежного отношения одного мальчика к библиотечной книге, в исключительно живой и образной форме показывает детям сущность социалистической собственности и выясняет необходимость бережного отношения к общественному имуществу.

Учащиеся начальной школы должны знать о героическом поступке пионера Павлика Морозова, разоблачившего своего отца — расхитителя общественной собственности — и погибшего от руки кулацких наймитов.

Воспитание социалистического отношения к общественной собственности должно быть действительным, т. е. должно находить выражение в повседневном поведении детей: в бережном отношении к школьному имуществу (школьное здание, мебель, учебные пособия и т. п.), в посильном участии в подготовке школьного здания к началу учебного года, в выполнении посильной общественной работы в колхозе (по охране урожая, сбору колосьев и т. п.).

¹ Н. К. Крупская, О воспитании и обучении, Учпедгиз, 1946, стр. 148—150.

Учителю следует разъяснить учащимся, что они — дети советского народа — должны очень бережно относиться к общественной собственности.

ВОСПИТАНИЕ СОЗНАТЕЛЬНОЙ ДИСЦИПЛИНЫ И НАВЫКОВ КУЛЬТУРНОГО ПОВЕДЕНИЯ

Социалистическая дисциплина как проявление новых общественных связей, вытекающих из особенностей социалистического общества, заключается в соблюдении установленных норм поведения, основанных на коммунистическом отношении к труду, общественной собственности, в соблюдении правил социалистического общежития.

В исторической речи на III съезде комсомола Ленин следующим образом определил значение и характер новой дисциплины:

«На место старой муштры, которая проводилась в буржуазном обществе вопреки воле большинства, мы ставим сознательную дисциплину рабочих и крестьян, которые соединяют с ненавистью к старому обществу решимость, уменье и готовность объединить и организовать силы для этой борьбы, чтобы из воли миллионов и сотен миллионов разрозненных, раздробленных, разбросанных на протяжении громадной страны создать единую волю, ибо без этой единой воли мы будем разбиты неминуемо. Без этого сплочения, без этой сознательной дисциплины рабочих и крестьян наше дело безнадежно»¹.

Говоря о дисциплине нового общественного строя, великий вождь социалистической революции подчёркивает прежде всего её сознательность, единство воли, сплочённость коллектива строителей социализма в борьбе против эксплуататорского общества.

В основе сознательной дисциплины трудящихся лежит единство и ясность цели, заключающейся в строительстве нового общества.

Ленин противопоставляет сознательную социалистическую дисциплину рабочих и крестьян дисциплине буржуазного общества, дисциплине угнетения и закабаления трудящихся.

Сознательная дисциплина — это «дисциплина доверия и организованности», «дисциплина товарищества, дисциплина всяческого уважения, дисциплина самостоятельности и инициативы в борьбе» (Л е н и н).

Вместе с этим Ленин подчёркивал и другую сторону новой дисциплины — подчинение каждого члена коллектива воле большинства, требованиям социалистического государства.

Социалистическая дисциплина есть трудовая, *железная дисциплина*. Она «не исключает, а предполагает сознательность и *добровольность подчинения*, ибо только *сознательная дисциплина может быть действительно железной дисциплиной*» (подчёркнуто нами. Ред.)².

Сознательная трудовая дисциплина предполагает строгую ответственность каждого трудящегося за выполняемый труд и своё поведение.

Поскольку сознательность является важнейшим принципом дисциплины трудящихся, убеждение есть главное орудие в борьбе за социалистическую дисциплину. Агитация и пропаганда, социалистическое соревнование, вся система идейного общественного воспитания направлены на формирование у трудящихся новой дисциплины.

¹ Ленин, Соч., т. XXX, стр. 407 — 408.

² И. Сталин, Вопросы ленинизма, изд. 10-е, стр. 70.

Признавая убеждение основным орудием воспитания новой общественной дисциплины, Ленин и Сталин указывали, что в необходимых случаях следует применять и принуждение по отношению к лицам, не поддающимся убеждению и нарушающим требования трудовой дисциплины.

Ленин при этом подчёркивал следующее условие применения принуждения:

«...мы тогда правильно и успешно применяли принуждение, когда умели сначала подвести под него базу убеждения»¹.

Дисциплинированность является одной из важнейших черт, характеризующих моральный облик советского человека.

Статья 130 Конституции СССР указывает, что «исполнять законы, блюсти дисциплину труда, честно относиться к общественному долгу, уважать правила социалистического общежития» — обязанность советского гражданина.

Советская школа есть органическая часть советского общества, неразрывно связанная со всей жизнью народа. Поэтому дисциплина советской школы отражает характер социалистической общественной дисциплины, существующей в СССР.

Осуществляя задачу подготовки из учащихся будущих участников социалистического производства, активных и сознательных строителей коммунистического общества, школа воспитывает детей в духе требований социалистической общественной дисциплины.

Школьная дисциплина — необходимая предпосылка успешного обучения и воспитания и вместе с тем важнейшая часть коммунистического воспитания учащихся; она предполагает воспитание соответствующих убеждений, нравственных привычек, определяющих дисциплинированное поведение ученика как в период его обучения в школе, так и в последующей сознательной жизни и деятельности.

В противовес бессмысленной муштре старой школы, механическому приучению детей к послушанию советская школа осуществляет принцип сознательной социалистической дисциплины, основанной на внутренней убеждённости детей в необходимости норм и правил организованного поведения. Вполне понятно, что осуществление принципа сознательности дисциплины требует от школы и педагогов большой воспитательной работы.

Вместе с тем дисциплина советской школы должна быть твёрдой, сопровождаться безоговорочным подчинением учащихся учителю, что отнюдь не противоречит сознательному характеру школьной дисциплины. Так же, как и советская общественная дисциплина, дисциплина учащихся школы должна выражаться в активном стремлении ученика как можно лучше выполнять требования, приказания, распоряжения, в стремлении к организованной работе, к выполнению своего долга по личной инициативе.

В чём же состоит дисциплинированность ученика советской школы?

Сознательная дисциплина учащихся советской школы выражается прежде всего в понимании ими значения дисциплины как необходимого условия для успешного обучения и в выполнении норм и правил социалистического отношения к учебному труду, к общественно-полезной работе, физическому труду в семье и т. д.

Сознательная дисциплина выражается в понимании детьми необходимости подчинять личные интересы интересам коллектива, в осмысленном и безоговорочном соблюдении таких важнейших норм и правил социалистического общежития, как уважение к родителям и старшим, вежливое отношение к товарищам, забота о младших, бережное отношение

¹ Ленин, Соч., т. XXVI, стр. 74.

к школьному и общественному имуществу, культурное поведение в общественных местах.

Сознательная дисциплинированность учащегося проявляется и в том, что он всегда добросовестно выполняет возложенные на него обязанности, даже и при отсутствии непосредственного контроля.

Дисциплинированный ученик не только сам соблюдает требования школьной дисциплины, но решительно борется с недисциплинированностью товарищей.

Основные нормы дисциплины учащихся сформулированы в «Правилах для учащихся», введённых приказом Народного комиссариата просвещения РСФСР от 5 августа 1943 г.

В соответствии с этими правилами советский школьник обязан:

«1. Упорно и настойчиво овладевать знаниями для того, чтобы стать образованным и культурным гражданином и принести как можно больше пользы советской родине.

2. Прилежно учиться, аккуратно посещать уроки, не опаздывать к началу занятий в школе.

3. Беспрекословно подчиняться распоряжениям директора школы и учителей.

4. Приходить в школу со всеми необходимыми учебниками и письменными принадлежностями. До прихода учителя приготовить все необходимое для урока.

5. Являться в школу чистым, причёсанным и опрятно одетым.

6. Содержать в чистоте и порядке своё место в классе.

7. Немедленно после звонка входить в класс и занимать своё место. Входить в класс и выходить из класса во время урока только с разрешения учителя.

8. Во время урока сидеть прямо, не облакачиваясь и не разваливаясь; внимательно слушать объяснения учителя и ответы учащихся, не разговаривать и не заниматься посторонними делами.

9. При входе в класс учителя, директора школы и при выходе из класса приветствовать их, вставая с места.

10. При ответе учителю вставать, держаться прямо, садиться на место только с разрешения учителя. При желании ответить или задать учителю вопрос поднимать руку.

11. Точно записывать в дневник или в особую тетрадь то, что задано учителем к следующему уроку, и показывать эту запись родителям. Все домашние уроки выполнять самому.

12. Быть почтительным с директором школы и учителем. При встрече на улице с учителями и директором своей школы приветствовать их вежливым поклоном; при этом мальчикам снимать головные уборы.

13. Быть вежливым со старшими, вести себя скромно и прилично в школе, на улицах и в общественных местах.

14. Не употреблять бранных и грубых выражений, не курить. Не играть в игры на деньги и вещи.

15. Беречь школьное имущество. Бережно относиться к своим вещам и к вещам товарищей.

16. Быть внимательным и предупредительным к старикам, маленьким детям, слабым, больным, уступать им дорогу, место, оказывать всяческую помощь.

17. Слушаться родителей, помогать им, заботиться о маленьких братьях и сёстрах.

18. Поддерживать чистоту в комнатах, в порядке содержать свою одежду, обувь, постель.

19. Иметь при себе ученический билет, бережно его хранить, не передавать другим и предъявлять по требованию директора и учителей школы.

20. Дорожить честью своей школы и своего класса, как своей собственной.

За нарушение правил учащийся подлежит наказанию, вплоть до исключения из школы».

Эти правила являются законом жизни школьника. Разъяснение их и повседневное приучение к их выполнению должно быть положено в основу воспитания сознательной дисциплины учащихся начальной школы.

Основные условия и пути воспитания сознательной дисциплины

Сознательная дисциплина требует от учащихся подчинения установленным требованиям. Подчинение же тесно связано с авторитетом.

Младшие школьники даже и в том случае, когда они ещё полностью не осознают необходимости тех или других требований учителя, охотно выполняют их, подчиняясь его авторитету.

Различное поведение одних и тех же учащихся на уроках разных учителей обычно и объясняется степенью авторитетности того или другого учителя.

Воспитание сознательной дисциплины учащихся осуществляется в основном в процессе обучения. Используя содержание учебных предметов, учитель подводит детей к пониманию тех требований, которые предъявляются школой и государством к их поведению.

На уроках объяснительного чтения необходимо разъяснять детям понятия и идеи, вскрывающие сущность сознательной дисциплины и обосновывающие требования государства к поведению детей в школе и вне её.

Опыт лучших учителей показывает, что уже младшие школьники через чтение и доступные для них беседы способны усвоить на конкретных фактах следующие положения, относящиеся к дисциплине:

основное в жизни людей — труд; для успеха в труде нужна дисциплина — строгое соблюдение установленного порядка, честное выполнение своих обязанностей;

учиться хорошо и отлично — первый долг и обязанность каждого учащегося перед своей родиной; для успешного ученья необходима дисциплина, выполнение учащимися установленных правил поведения, учебных обязанностей;

в СССР все люди являются хозяевами своей страны, все трудятся сообща в интересах своего народа; земля, фабрики, богатства недр и т. п. принадлежат народу, социалистическому государству рабочих и крестьян; трудящиеся берегут общественную собственность; закон карает расхитителей социалистической собственности, а также тех, кто покушается на личную собственность граждан;

учащиеся советской школы бережно относятся к общественной собственности, к школьному имуществу, к личному имуществу граждан;

организованность и дисциплина характеризуют всё поведение советских граждан — на работе, в семье, в общественной жизни; учащиеся советской школы также стремятся к культурному поведению как в школе, так и вне её.

Естественно, что эти общие понятия включают в себя ряд более частных и должны разъясняться с учётом возраста детей того или другого класса начальной школы на доступном им конкретном и ярком материале.

В учебных книгах для чтения немало статей, которые дают учителю возможность активного воздействия на чувства и сознание детей. Чтение статей и беседы по прочитанному помогают формировать у детей необходимые нравственные представления и дисциплинированное поведение.

На уроках истории дети осознают, какую роль играли сплочённость и дисциплина рабочего класса и его авангарда — коммунистической партии в Великой Октябрьской социалистической революции, в борьбе против интервентов и контрреволюции в годы гражданской войны. Изучая яркие картины истории своей родины, дети убеждаются в исключительном значении сознательной дисциплины миллионов трудящихся нашей страны, руководимых партией Ленина — Сталина, для построения социалистического общества, для победы в Великой Отечественной войне советского народа над гитлеровской Германией и империалистической Японией. Изучение истории поможет учащимся понять особенности социалистической общественной дисциплины — «дисциплины товарищеской, дисциплины всеческого уважения, дисциплины самостоятельности и инициативы в борьбе» (Ленин), её преимущества перед дисциплиной буржуазного общества — дисциплиной муштры, угнетения и закабаления трудящихся.

Для образования у детей твёрдых убеждений в необходимости сознательной дисциплины требуется большая работа, настойчивая и последовательная. Некоторые учителя, игнорируя возрастные возможности детей, стремятся в короткий срок довести до их сознания все нормы дисциплины, дают те или другие моральные понятия в форме голых, назойливых нравоучений и, понятно, не получают необходимых положительных результатов.

Воспитать сознательную дисциплину у детей можно только при наличии чёткой организации и продуманной методики учебной работы.

Не будет оснований для нарушения учебной дисциплины, если учитель тщательно подготовится к занятиям, подберёт заранее необходимые наглядные пособия, продумает, что и как надо объяснить и показать детям, как стимулировать их активность на уроке, какие виды самостоятельной работы учащихся включить и т. д. Очень важно в ходе урока следить за тем, чтобы все дети были вовлечены в активную работу, наблюдать за устойчивостью их внимания и, в необходимых случаях, предупреждать утомление детей, переходя от одного вида учебной работы к другому (например, от чтения к беседе или рассказу, от письменных упражнений к устным и т. д.).

Ведя занятия с классом, необходимо неослабно наблюдать за работой и поведением отдельных учащихся, особенно тех, которые ещё не приучены к дисциплине и порядку или отличаются неустойчивостью внимания с тем, чтобы вовремя предупредить нарушение дисциплины, привлечь к себе обращённым к ним вопросом (по ходу урока) ослабевшее внимание, и т. д.

Для воспитания и поддержания дисциплинированности учащихся особенно важно организованное начало урока.

Если учитель начинает урок, не обращая внимания на то, что дети ещё не успокоились, не приготовили учебники, тетради, письменные принадлежности, то, как правило, с первых же минут урока нарушается нормальный порядок. Когда же это входит в систему, то дети неизбежно приучаются к нарушению учебной дисциплины. Между тем следует в первые же дни занятий в школе приучить детей входить в класс точно по звонку, сейчас же готовить к уроку необходимые учебные принадлежности, а с появлением в классе учителя немедленно приступать к работе. Организованное начало урока зависит также от умения учителя сразу же овладевать вниманием детей.

Большое значение имеет и правильная организация проверки выполнения домашних заданий и опроса учащихся. Если учитель, проверяя выполнение домашнего задания или спрашивая ученика, оставляет класс вне своего внимания, не привлекает его к конкретному делу, то класс теряет деловое настроение и сейчас же начинаются нарушения дисциплины. Ученики должны знать (убедившись в этом на практике), что они в любой момент

могут быть спрошены учителем и что им всегда следует быть наготове. С точки зрения дисциплины важна и сама методика спрашивания. Педагогический опыт показывает, что для обеспечения устойчивого внимания всех учащихся при спрашивании следует сначала сформулировать вопрос, направляя его всему классу, а затем уже вызывать для ответа отдельного ученика.

При сообщении учителем нового материала основным источником внимания, а следовательно, и дисциплинированности учащихся, на уроке является интерес, вызванный содержанием урока. Но не всякий материал сам по себе может заинтересовать учащихся. Поэтому надо приучить детей быть внимательными и в том случае, если урок по своему содержанию не вызывает непосредственного интереса.

При изложении нового материала учителю необходимо помнить, что дети младших классов не в состоянии долго удерживать внимание на одном и том же материале — они быстро утомляются. В этом случае особенно важно чередование на уроке различных методов и приёмов работы.

Организуя самостоятельную классную и домашнюю работу учащихся, в целях предупреждения поводов к нарушению дисциплины на уроке, надо обстоятельно разъяснить учащимся содержание и порядок работы, проверить, есть ли у них учебные принадлежности, необходимые для выполнения задания, и т. д. Совершенно необходимо систематически проверять выполнение учениками домашних заданий, так как отсутствие или ослабление контроля в учебной работе подрывает основы школьной дисциплины.

При одновременной работе учителя с двумя классами состояние дисциплины на уроке находится в зависимости от организации самостоятельной работы детей и её умелого чередования с непосредственными занятиями учителя с детьми.

Большое значение в воспитании дисциплинированности детей имеет организованное окончание урока. Иногда приходится наблюдать в школах такую картину: едва только звонок возвестит об окончании урока, как ученики шумно срываются с мест и без разрешения учителя выбегают из класса.

Правильно поступают те учителя, которые со всей настойчивостью требуют от учеников продолжения работы до тех пор, пока учитель не скажет, что урок окончен.

Школа оказывает своё воспитательное влияние на учащихся не только в процессе учебных занятий, но и во внеучебное время.

Внеклассная и внешкольная работа своим содержанием также должна способствовать усвоению учащимися норм и требований дисциплины: чёткой организацией деятельности детей во внеучебное время вырабатывается определённый круг навыков и привычек поведения в коллективе. Разумно направляя внешкольные интересы детей, организуя их досуг и отдых, школа не оставляет места бездельному времяпровождению учащихся, являющемуся источником их недисциплинированности, ограждает детей от возможных чуждых влияний, приучает к организованному общественно-полезному труду.

Внеклассные и внешкольные занятия, как правило, усиливают воспитательное влияние школы и учителя на учащихся.

Следует подчеркнуть особую роль детского коллектива в укреплении сознательной дисциплины.

Н. К. Крупская говорила, что в отличие от буржуазной школы, которая воспитывает у детей индивидуализм, эгоизм, — советская школа должна воспитывать учащихся в духе подчинения личных интересов общественному благу, готовности помогать друг другу и отдавать свои силы на общее дело. В коллективе воспитывается важное качество нового человека — чувство ответственности каждого за работу всего коллектива (класса,

пионерского отряда, звена), а также ответственность коллектива за каждого его члена. В коллективе ребёнок приучается жить по правилу: один за всех, все за одного.

А. С. Макаренко считал, что в воспитании вообще и в воспитании дисциплинированности в особенности важно обеспечить взаимодействие педагога с коллективом воспитанников, а не просто только с отдельными воспитанниками. Искусство педагога заключается в том, чтобы сочетать своё руководство с определёнными правами коллектива.

В этих целях педагог должен уметь так направлять коллектив, чтобы воля педагога и воля коллектива были едиными.

Созданию единого, сплочённого коллектива способствует разнообразная совместная деятельность воспитанников, в процессе которой воспитываются такие черты нового человека, как уважение ко всякому труду, готовность выполнять свои обязанности, руководствуясь чувством долга и ответственности перед коллективом и т. д. Учащихся объединяет общее стремление — отлично учиться, активно участвовать в общественной работе, разумно проводить свой досуг.

Учитель повседневно и систематически укрепляет и воспитывает детский коллектив, устанавливая правильные взаимоотношения в нём, используя своё влияние и влияние товарищеского коллектива на отдельных учащихся.

В младших классах необходимо в доступной форме разъяснять детям значение коллектива и необходимость подчиняться установленным правилам коллективной жизни, всемерно поднимать авторитет детского коллектива в глазах учащихся.

Некоторые опытные учителя уже в I и II классах практикуют поручение детям отдельных заданий через коллектив. Детский (классный) коллектив сам выдвигает организаторов настольных игр, заведующего классной библиотечкой, дежурного по уходу за уголком живой природы и т. п. Такие общественные задания приучают детей к работе на общую пользу. Большую роль в сплочении детского коллектива играют классные собрания. «Положение об ученических организациях в школе» предусматривает, начиная с III класса, систематическое проведение общеклассных собраний учащихся для обсуждения вопросов улучшения работы класса и отдельных учащихся. При правильной организации классные собрания сближают детей, вооружают их сознанием силы коллектива, объединяют вокруг общих дел, прививают навыки совместного решения общих вопросов жизни коллектива, воспитывают чувство ответственности перед коллективом и за коллектив, чувство дружбы и товарищества.

Но учитель не может ограничиваться лишь задачей сплочения классного коллектива. Борьба за честь своего класса должна перерасти в борьбу за честь школы, а ответственность за учёбу и дисциплину отдельных учеников своего класса должна перерасти в ответственность за успеваемость и дисциплину учащихся всей школы. В своей работе по сплочению детского коллектива учитель опирается на пионерские организации, охватывающие значительную часть учащихся III и IV классов.

Работа пионерской организации, основанная на всемерном развитии инициативы, активности и самостоятельности пионеров, способствует укреплению дисциплины учащихся, так как она удовлетворяет многообразные запросы детей, заполняя интересным содержанием их досуг и отдых.

Коллектив звена или отряда в нужных случаях воздействует на отдельных пионеров, нарушающих дисциплину.

Активная помощь учителей вожатым в планировании пионерской работы, в проведении сборов, организации экскурсий, прогулок, в налаживании деятельности различных кружков, в проведении общественной работы пионеров и т. п. обеспечит согласованность и высокие результаты

совместной работы школы и пионерской организации по борьбе за успеваемость и сознательную дисциплину детей.

Убеждение является важнейшим методом воспитания сознательной дисциплины учащихся. Одним из приёмов убеждения служит разъяснение. Предметом разъяснения должны быть прежде всего нормы поведения, сформулированные в «Правилах для учащихся».

Конкретность, образность, доступность разъяснения — важнейшие методические требования. В одной из школ учитель разъяснил учащимся IV класса правило «Быть внимательным, предупредительным к старикам, маленьким детям, слабым, больным; уступать им дорогу, место, оказывать всяческую помощь», используя прочитанные детьми рассказы «Дети подземелья», «Слепой музыкант» Короленко, «Комната на чердаке» Ванды Василевской, «Бабка» Осеевой. Учитель провёл с детьми ряд бесед о хороших и дурных поступках детей. Затем на эту же тему дети подготовили свои рассказы. При подготовке рассказов, кроме прочитанной литературы, было использовано несколько примеров из повседневной жизни самих учащихся. Наконец, под руководством учителя был составлен плакат, в котором были собраны иллюстрации, детские заметки, указан список рекомендуемой литературы, и среди всего материала ярко выделялись слова из стихотворения поэта В. Лебедева-Кумача: «Молодым везде у нас дорога, старикам везде у нас почёт».

Учащиеся горячо обсуждали поступки героев. При помощи доступных детям литературных образов учитель воздействовал на сознание и чувство своих воспитанников. Беседа по прочитанному, умело направляемая учителем, способствовала тому, что дети усвоили одно из основных правил культурного поведения.

При разъяснении других требований к поведению учащихся можно использовать литературные произведения, в которых рассказывается, как учились великие вожди Ленин и Сталин, как добывались знания Ломоносов и Горький, какое значение придаётся народному образованию в нашей стране.

Для разъяснения требований дисциплины чрезвычайно важно использовать конкретные факты школьной жизни. Так, увидев залитую чернилами парту, учительница одной школы рассказала первоклассницам о том, сколько людей трудилось над созданием этой парты: одни заготавливали древесину, другие обрабатывали её на лесопильных заводах, третьи делали парту на мебельной фабрике и т. д. Дети выслушали этот рассказ с большим вниманием и попросили рассказать им, из чего и как делаются тетради, книги, карандаши.

В результате проведённых бесед дети стали относиться к школьному имуществу, как заботливые хозяева.

В целях формирования убеждений воспитанников учитель применяет один из приёмов разъяснения — *наставление*. В наставлении воспитатель опирается на конкретный случай поведения и делает из него соответствующие выводы для воспитанника.

Наставление довольно распространённый способ воздействия на ученика. Но частые наставления, делаемые по всякому поводу, как показывает опыт, не достигают цели.

В младшем школьном возрасте наставления должны применяться чаще, ибо дети забывчивы, а их личный опыт недостаточен. Но наставление не должно превращаться в нотации с их назойливостью и придиричливостью.

В процессе воспитания дисциплинированности учащихся учитель часто выражает свою волю в форме *требования*.

Требование, выраженное в категорической повелительной форме, — *есть приказание*.

В том случае, когда категорическое требование выражено в отрицательной форме («не разрешается...» и т. п.), его обычно называют **запрещением**.

Приказание и запрещение — исключительно острые формы выражения требования учителя и при неумелом их применении они могут привести к отрицательным результатам.

Приказание должно носить категорический характер, быть определённым и точным. Ученик должен ясно представлять, что требует от него учитель, какой характер действий для него обязателен. В противном случае приказание будет не выполнено или выполнено неточно и даже неправильно.

Неясность приказания может вызвать у учащегося сомнение в необходимости его выполнения.

Краткость приказания способствует его определённости, предупреждает разноречивые толкования его. Кроме того, краткость приказания обеспечивает лучшее запоминание его ребёнком, а следовательно, и выполнение.

Выполнение приказания, должно быть посильным для ребёнка, не требовать от него слишком большого напряжения. Непосильность приказания подрывает его основу — безоговорочность выполнения, что совершенно недопустимо в воспитательном отношении, так как приводит к непослушанию.

Приказание должно отличаться последовательностью, т. е. не противоречить ранее отданному приказанию данного учителя, а также и других учителей или руководителей школы.

Тон приказания должен быть твёрдым и серьёзным. Этим достигается нужный авторитет приказания.

Недопустима излишняя расточительность в раздаче приказаний и запрещений. Этим ослабляется их сила, действенность.

Приказание является не только средством направления поведения ученика, но и важным орудием формирования его сознания, убеждений, определяющих всё его поведение.

Иногда учитель выражает своё требование в форме пожелания, например: «Витя, я бы хотел, чтобы ты не мешал работать своему соседу».

По своему характеру к пожеланию примыкает и **совет**, когда учитель рекомендует ученику определённый способ поведения.

Требование учителя может быть выражено также в виде **просьбы**, обращённой к ученику. Ребёнку как бы самому предоставляется возможность выбора поведения в данном конкретном случае. Часто ребёнок не воспринимает требований в прямой форме приказания, но охотно выполняет их, если они выражены в виде просьбы.

К таким косвенным формам предъявления требований, как пожелание, совет, просьба, следует прибегать в том случае, когда есть уверенность в их исполнении. Нельзя, конечно, допустить такого положения, когда сначала требование выражается в порядке приказания, а затем учитель прибегает к совету или просьбе. Это неизбежно поведёт к падению авторитета учителя и снижению дисциплины учащихся.

Наряду с разъяснением учащимся норм поведения учителю необходимо обратить самое серьёзное внимание на воспитание у детей прочных навыков и привычки дисциплинированного поведения. Отсутствие этих навыков и привычек приводит часто к тому, что дети, представляя себе требования социалистической дисциплины, выполнять их не умеют.

Выработка навыков организованного поведения начинается с первых же дней пребывания ребёнка в школе и продолжается в течение всех лет его обучения. Естественно, что в младших классах детям прививаются наиболее элементарные навыки дисциплины; по мере же роста интеллектуальных

и физических сил учащихся навыки соответственно усложняются и совершенствуются.

Лучшие учителя страны применяют продуманную методику воспитания навыков дисциплины. В доступной данному возрасту форме они доводят до сознания учащихся целесообразность и необходимость данного навыка; заинтересовывают учащихся в приобретении этого навыка; разъясняют и показывают содержание навыка (например, показывают, как нужно сидеть за партой, вставать для ответа и т. п.); систематически упражняют учащихся в определённых навыках; повседневно контролируют выполнение учащимися установленного школой порядка на уроке, в перемену, вне школы.

В воспитании навыков культурного поведения нет мелочей. Только внимательное отношение учителя ко всем мелочам может обеспечить необходимую эффективность воспитания культурных навыков у ребёнка.

Например: выходя к доске, ученик задел рукой книгу, лежавшую на соседней парте. Книга падает. Учитель говорит: «Подними книгу, вернись на своё место, а потом пройди спокойно, ничего не задевая».

Или другой пример: ученик опоздал на урок, с шумом открыл дверь класса и, не попросив разрешения учителя, проходит к своей парте. Учитель говорит ему: «Вернись, ты вошёл некультурно. Выйди опять из класса, приоткрой осторожно дверь и попроси разрешения войти. Получив разрешение, поздоровайся и спокойно проходи на своё место».

Исключительное значение имеют различные виды поощрения культурного поведения детей.

«Девочки, — говорит учительница, обращаясь к ученицам I класса, — наблюдая за вами, я заметила, как одна из вас попросила у соседки разрешения пользоваться её чернилами, а другая попросила у меня позволения взять со стола чучело птички, чтобы ближе рассмотреть его. Как это вежливо, культурно!»

Смущённые и улыбающиеся от похвалы лица покажут всему классу, кто были эти хорошие девочки.

Учительница А. Е. Адрианова, опираясь на свой многолетний опыт и опыт лучших школ Ленинграда, разработала в развитие «Правил для учащихся» конкретные требования к поведению учащихся начальных классов. Вместе с этим она даёт и указания о методах приучения детей к выполнению требований дисциплины. Вот эти указания.

В каком виде следует являться ученику в школу. Ученик должен: *«являться в школу чистым, причёсанным, опрятно одетым»* (§ 6)... *«В порядке содержать свою одежду, обувь»*... (из § 18). Учитель систематически следит за тем, чтобы эти правила выполнялись точно. Он должен добиться того, чтобы каждый ученик приходил в школу чистым, с чистыми руками, шеей, лицом. На руках ногти должны быть коротко обрезаны, голова причёсана. Мальчики должны стричься не реже чем один раз в месяц; девочки должны быть с заплётёнными косами или с аккуратно подобранными волосами. Не следует разрешать девочкам приходить в школу с распущенными волосами. Не следует допускать, чтобы учащиеся в классе сидели в головных уборах; в платках, в шапочках, в косынках, в чепчиках, шарфиках.

Ученик должен быть одет в чистую, опрятную, целую одежду, застёгнутую на все пуговицы и с белым воротничком. Обувь должна быть вычищена. При входе в школу дети должны очищать обувь от грязи и пыли. Каждый ученик обязательно должен иметь при себе чистый носовой платок.

Приучение к чистоте и опрятности — одна из важных воспитательных задач учителя. Для того чтобы приучить детей к соблюдению требований чистоты и гигиены, необходимо в начале года ежедневно перед уроком самому учителю осматривать детей и допускать в класс учащихся только тогда, когда те или иные недочёты, замеченные во внешнем виде ученика будут устранены: грязные руки должны быть вымыты, растрёпанные волосы на голове приведены в порядок, нечищенная обувь — вычищена. Когда большинство учащихся усвоит требования гигиены и нарушения правил чистоты будут редким явлением, учитель может назначить в помощь себе двух детей — «санитаров».

Как относиться к вещам и к школьному имуществу. *«Бережь школьное имущество. Бережно относиться к своим вещам и к вещам товарищей»* (§ 15).

Книга и тетрадь — наиболее часто употребляемые учебные пособия. Воспитывать любовь к книге и бережное к ней отношение следует с первого момента выдачи ученику первой книги и тетради. Следует научить детей правильно и красиво обёртывать книги. На обёртке наклеивать этикетку, на которой пишутся фамилия и имя того ученика, кому принадлежит книга, и название книги. Учить делать закладку для книги и пользоваться ею. Показать, как следует класть книгу в сумку так, чтобы она не смялась.

Необходимо учить детей правильному обращению с книгой: как держать книгу, не перегибать её пополам, класть на стол аккуратно раскрытой перед собой, как перелистывать (перелистывая книгу, надо приподнимать средним пальцем верхний правый угол страницы). Не разрешать на книгах и в книгах делать пометки и надписи, слоняя пальцы и мусолить углы книг.

Следует научить детей делать из плотной бумаги папку для тетрадей. Учить вкладывать тетрадь в эту папку так, чтобы углы тетрадей не мялись (обрезом внутрь папки). Не разрешать: вырывать листы из тетради, начинать новую тетрадь, если не закончена старая.

Каждую субботу необходимо проверять состояние учебных принадлежностей, делая указания по устранению недочётов и давая оценку состоянию учебных пособий.

Когда аккуратное и бережное отношение к вещам станет у учащихся привычкой, просмотр можно делать реже.

Как следует ученику подготавливаться к учебному дню. *«Приходить в школу со всеми необходимыми учебниками и письменными принадлежностями. До прихода учителя приготовить всё необходимое для урока»* (§ 4). Для того чтобы воспитать у учащихся привычку приносить в школу необходимые учебники и письменные принадлежности, следует самому учителю ежедневно перед уроком проверять их наличие у учащихся; и лишь только после того, как нарушение этого правила станет редким явлением, можно поручить проводить эту проверку дежурным ученикам. Учитель должен каждый день спрашивать у дежурных о результатах проверки и не реже одного раза в неделю проводить её самому, доводя до сведения всего класса о её результатах.

Для того чтобы воспитать у детей привычку заранее готовить всё необходимое для урока, надо приучить их вести подготовку как ко всему учебному дню, так и к каждому уроку.

Для этого можно рекомендовать следующий порядок: приходя в класс, ученик должен вынуть из сумки все учебные принадлежности; затем пустую сумку положить в парту; в парте, поверх сумки, разложить налево все книги, направо — папку с тетрадями, в середине — пенал. Такой порядок экономит время в подготовке ученика к каждому уроку; даёт ему возможность быстро достать требуемую вещь, а учителю позволяет обнаружить принесённые детьми предметы, не относящиеся к учебным занятиям.

Как следует ученику готовиться к уроку. Для воспитания такой ценной привычки, как подготовка к уроку, надо с I класса учить детей готовить всё необходимое к предстоящему уроку и убирать, с парты всё ненужное. Учитель должен заканчивать занятия за две-три минуты до звонка и в конце урока, пока дети не умеют ещё читать, сообщать, какой будет следующий урок. И это надо делать изо дня в день, пока учащиеся без напоминания не будут убирать ненужные учебные принадлежности и доставать необходимые для данного урока. Позже, когда дети научатся читать, надо вывесить в классе расписание уроков этого класса. Следует строго придерживаться расписания, а в случае перестановки занятий, своевременно сообщать об этом детям, чтобы не вызывать беспорядка («а мы готовились не к этому уроку!») и не разрушать создавшихся у учащихся привычек.

Приучать учащихся поддерживать чистоту и порядок в классе и в школе. *«Содержать в чистоте и порядке своё место в классе»* (§ 6). Чистота и порядок — залог хорошей дисциплины и успешных учебных занятий. Каждый учитель, приучая детей к порядку и чистоте, должен сам выработать привычку заканчивать урок вовремя, чтобы дать возможность ученикам привести в порядок свои учебные принадлежности и хорошо проветрить классное помещение. Учитель не должен начинать урока, если в классе беспорядок; грязная доска, криво повешенные наглядные пособия, бумажки на полу и т. п. Учитель должен уметь быстро устранять беспорядок в классе, привлекая к этому учеников.

Ежедневно, перед уходом домой, дети должны приводить в полный порядок парты, столы с пособиями, учебные принадлежности и весь класс. Сама школа должна быть образцом чистоты и порядка: оконные и дверные стёкла протираться каждый день, уборка производится влажным способом, классы и коридоры хорошо проветриваются. На стенах не должно быть ничего лишнего.

Как сидеть во время урока. *«Во время урока сидеть прямо, не облакачиваясь и не разваливаясь, внимательно слушать объяснения учителя и ответы учащихся, не разговаривать и не заниматься посторонними делами»* (§ 8). Для того чтобы достичь правильной посадки во время занятий, надо в первые же дни пребывания учащихся в школе показать им, как надо правильно сидеть, и затем систематически проверять выполнение указаний. На занятиях по охране здоровья вопрос правильной посадки учащихся выделяется из общего цикла вопросов по охране здоровья.

Во время занятий не следует разрешать учащимся делать ненужные движения руками (теребить волосы, бесцельно вертеть в руках какой-либо предмет, ковырять в носу, в ушах, кусать ногти и т. п.), а тем более движения ногами.

Воспитывая правильную и здоровую позу ученика при работе, учитель должен обеспечить правильный подбор парт для детей. При правильной посадке корпус находится в равновесии, активная работа мышц незначительна, органы грудной и брюшной полостей не стеснены и глаза находятся на должном расстоянии от предметов работы.

Учителю необходимо помнить, что спинные и шейные мышцы, поддерживающие туловище и голову от наклона вперёд у детей младшего школьного возраста быстро устают. Поэтому заниматься без перерыва весь урок чтением или письмом в младших классах нельзя; время для письма и чтения в этих классах должно продолжаться не более 10 минут. В перерывах между чтением или письмом нужно давать учащимся возможность свободно откинуться назад, встать с места, немного подвигаться.

Вход и выход из класса. *«Немедленно после звонка входить в класс и занимать своё место»* (§ 7). Надо приучать учащихся входить в класс и выходить из него организованно и спокойно. Организованно входить в класс — это значит экономить время, и по-рабочему, по-деловому настроиться для занятий. Дети должны спокойно, не толкаясь, не болтая, направляться к своим местам.

Покидать класс дети могут только после слов учителя: «Идите на перемену», или: «Можно идти», или: «Урок окончился, можете идти». Нельзя позволять учащимся вставать с мест до разрешения учителя.

Надо приучать детей спокойно, без крика и шума, выходить из класса. *«Входить в класс и выходить из класса во время урока только с разрешения учителя»* (§ 7).

Не следует препятствовать выходу из класса во время урока, если это кому-либо потребуется. Но необходимо постепенно приучать детей, делать всё в своё время. В первый же день по приходе детей в школу объяснить им значение перемен; перед тем, как выпускать детей на перемену, напоминать им, чтобы с их стороны всё было предусмотрено, объяснив учащимся, что выход из класса во время урока мешает общей работе.

Когда и как поднимать руку. *«При желании ответить или задать учителю вопрос — поднимать руку»* (§ 10). Детей следует приучать поднимать правую руку, поставив её на локоть перед собой. Руку можно поднимать: в ответ на вопрос учителя, заданный всему классу, при обращении ученика к учителю с вопросом или за помощью. Необходимо внушать детям, что поднимать руку, когда говорит учитель или товарищ, так же невежливо, как и прерывать говорящего.

При вызове к доске надо приучать детей вставать, выходить из-за стола и затем после ответа садиться на место бесшумно. Идти к доске следует спокойно и неслышно, не размахивая руками, не задевая парт, не хватаясь за них руками, не переваливаясь, не шаркая, не топя ногами.

Если во время письменных работ учитель подошёл к парте ученика и потребовал показать тетрадь, ученик должен положить ручку, встать, правой рукой взять за середину верхнего края тетради и подать так, чтобы учителю можно было сразу читать. Пока учитель читает написанное в тетради, ученик должен стоять, левая рука должна быть опущена.

Как должен держаться ученик при ответах. Нужно внушать ученикам, что при ответе преподавателю и при разговоре со старшими следует стоять прямо, опустив руки вдоль тела, не прислоняясь к стене или доске, не облакачиваясь на парту или стол учителя. Отвечать следует спокойно, смотря на того, кому отвечаешь. Речь должна быть ясной и отчётливой; жестиковать или раскачиваться при ответах и разговоре нельзя. Прерывать говорящего и обращаться к нему, прежде чем

он окончит свою речь, невежливо. Руки в карманах держать не следует. Садиться на место можно только с разрешения учителя.

Как должны учащиеся вести себя по отношению к старшим и товарищам. *«Быть почтительным с директором школы и учителями. При встрече на улице с учителями и директором школы приветствовать их вежливым поклоном, при этом мальчикам снимать головные уборы»* (§ 12). *«Быть вежливым со старшими, вести себя скромно и прилично в школе, на улице и в общественных местах»* (§ 13). *«Быть внимательным и предупредительным к старикам, маленьким детям, слабым, больным: уступать им дорогу, место, оказывать всяческую помощь»* (§ 16).

Необходимо приучать учащихся при входе в школу или квартиру обязательно снимать головной убор. Приучать просить предварительное разрешение, когда ученику надо войти в чужой класс, в чужую комнату, в учительскую, в кабинет и помещение, где находятся старшие, советуя учащимся предварительно постучать и только дождавшись ответа, открывать дверь со словами; «Можно войти?» или «Разрешите войти?» Приучать тихо входить в комнату, где находятся старшие, благодарить за выполнение просьбы, за полученную вещь, за похвалу.

Объяснить учащимся, что неприлично при приветствии подавать старшим руку первым: руку можно дать только тогда, когда старший протянул руку первый. Неприлично перебивать старших, когда они разговаривают: встав в стороне, надо подождать, когда взрослые закончат разговор или обратятся к ученику.

Надо учить детей, начиная с I класса, всегда и везде уступать место старшим и маленьким, приучать учащихся пропускать впереди себя взрослого человека, поднимать оброненные кем-нибудь вещи, вежливо возвращать их обронившему.

«При входе в класс учителя, директора школы и при выходе их из класса — приветствовать их, вставая с места» (§ 9). Надо приучать детей при входе в класс старших вставать спокойно, не толкая соседей, не производя шума. Стоять прямо, опустив руки вдоль тела. Садиться не раньше, как получат приглашение сесть.

«Не употреблять бранных и грубых выражений» (§ 14). Приучая детей к вежливому обращению в школе и дома, необходимо обращать внимание на тон, на слова и выражения учащихся. Запрещать называть друг друга прозвищами или грубыми именами: Галька, Сашка, Васька, вместо: Галя, Саша, Вася. Приучать к словам вежливости: «спасибо», «будьте добры», «пожалуйста», «благодарю вас» и др.

Следует объяснять детям, что неприлично на улице и в общественных местах громко смеяться и громко разговаривать.

Необходимо систематически воспитывать в детях ласковое и дружелюбное отношение друг к другу, чувство коллективизма и товарищества, готовность помогать друг другу.

Важнейшим условием воспитания сознательной дисциплины является чёткий режим всей жизни и деятельности детей как в школе, так и в семье.

Если школа стремится воспитать у ребёнка дисциплинированность и организованность, приучить его к порядку и культуре, то, естественно, она должна в первую очередь позаботиться о том, чтобы в окружающей обстановке, во всём режиме и распорядке школы он мог видеть только положительные примеры.

Заведующие и учителя передовых школ усвоили это правило и уделяют большое внимание вопросам внешнего порядка и режима, добиваясь благодаря этому хороших результатов в воспитании дисциплины.

В таких школах продумана каждая деталь оборудования и оформления школьного здания, классных помещений, чётко регламентирован порядок учебного труда и отдыха детей, имеется плановость и определённая система в организации всей жизни учащихся.

Воспитывая у учащихся положительные навыки и привычки дисциплины, учителя не могут не вести борьбы с плохими привычками, противоречащими требованиям сознательной дисциплины. Борьба с плохими привычками должна идти в следующих направлениях: воспитание самоконтроля (особенно в старшем возрасте), т. е. умения следить за своим поведением; вытеснение плохих привычек хорошими (например, грубости — вежливостью); систематический контроль за поведением ученика со стороны школы и семьи; привлечение детского коллектива (общественного

мнения) к борьбе против плохих привычек, проявляемых отдельными учащимися.

Исключительно ценные указания о способах искоренения у детей вредных привычек мы находим у К. Д. Ушинского.

«По самому своему свойству, — говорит Ушинский, — привычка искореняется или от недостатка пищи, т. е. от прекращения тех действий, к которым вела привычка, или — другой же противоположной привычкой. Приняв в расчёт врождённую детям потребность беспрестанной деятельности, должно употреблять при искоренении привычек оба эти средства разом, т. е. по возможности удалять всякий повод к действиям, происходящим от вредной привычки, и в то же время направлять деятельность дитяти в другую сторону. Если же мы, искореняя привычку, не дадим в то же время деятельности ребёнку, то ребёнок поневоле будет действовать по старому»¹.

Далее Ушинский указывает, что при искоренении плохой привычки следует выяснить, отчего она произошла, и действовать против причины, а не против последствий.

Многочисленные факты искоренения недисциплинированности у учащихся, наблюдаемые в педагогической практике, показывают, что успех всегда определяется тщательным изучением причин недисциплинированности, индивидуальным подходом при определении методов, воздействия в каждом отдельном случае. При этом очень важно опереться на те положительные качества, которые имеются у ребёнка.

На борьбу с недисциплинированностью учащихся должна быть направлена вся система педагогического воздействия, в том числе поощрение и наказание.

В буржуазной школе при поощрениях и наградах учителя исходят из противопоставления отдельных учащихся коллективу, сознательно способствуя развитию взаимной конкуренции и соперничества среди учащихся.

Наказания в буржуазной школе также носят на себе печать господствующей идеологии: они рассчитаны прежде всего на воспитание слепого повиновения, в духе буржуазной законности и правопорядка.

В советской школе поощрение и наказание основаны на уважении к личности ребёнка и направлены на воспитание в нём чувства человеческого достоинства. Именно этим и мотивируется сочетание заботливости и требовательности к ребёнку, выраженное в замечательных словах А. С. Макаренко:

«Как можно больше требований к человеку, как можно больше уважения к нему».

Воспитательное значение поощрений заключается в том, что учитель, давая положительную оценку поведения ученика, усиливает тем самым его сознательное стремление к выполнению требований дисциплины.

В практику школ введены следующие меры поощрения учащихся: похвала учителя, награда и похвальная грамота, выдаваемые заведующим или директором школы. Первичной формой поощрения является одобрение успехов и хорошего поведения ученика.

Одобрение может быть выражено в одобрительном жесте учителя, улыбке, отражающей его удовлетворение поведением ученика в классе, положительном отзыве о работе и поведении ученика перед классом, родителями и т. п.

Иногда очень важно подбодрить ученика, который ещё не добился полного успеха в учёбе и дисциплине, но стремится к этому, прилагает определённые усилия в этом направлении.

¹ К. Д. Ушинский, Об учебно-воспитательной работе, Учпедгиз, 1939, стр. 33.

Выражение доверия ученику (поручение, заявление учителя о том, что данный ученик не может поступить плохо, и т. п.) является также формой поощрения ученика.

Признание со стороны учителя факта улучшения поведения ученика, особенно перед лицом детского коллектива, часто стимулирует исправление недисциплинированных учащихся.

Наиболее распространённой формой поощрения является похвала. Значение похвалы возрастает, если она высказывается в присутствии класса, на школьном собрании. Похвала, сопровождаемая премированием (книгой, билетом в театр и т. п.), — есть награда.

В начальной школе высшей формой поощрения является похвальная грамота.

Поощрения могут применяться не только по отношению к отдельным ученикам, но и к коллективу учащихся (классу, кружку, группе учащихся, выполнивших то или другое поручение).

Поощрение коллектива может быть выражено в форме: одобрения со стороны учителя (заведующего школой), положительной оценки со стороны педагогического совета, благодарности заведующего в форме премирования класса, кружка (ценными подарками, билетами в театр, участием в экскурсии и т. п.).

Поощрение — очень эффективное средство воспитательного воздействия на учащихся. Но при неумелом его применении оно может дать результат, обратный предполагаемому.

Поощрение должно быть заслуженным, т. е. отвечать действительному поведению поощряемого.

Незаслуженное поощрение дискредитирует учителя и превращает похвалу и награду из положительного воспитательного фактора в отрицательный, сеет недоверие к действиям учителя и рознь в детском коллективе.

Форма и степень поощрения должны соответствовать уровню достижений ученика или коллектива, учитывать индивидуальные особенности детей.

Поощрение, вызывая у ученика чувство собственного достоинства, должно стимулировать у него стремление своими успехами поднять честь коллектива класса, школы.

Недооценка роли поощрений так же вредна, как и захваливание детей.

Успехи и прилежание, высокая дисциплинированность поощряются школой и учителем. Но дети не должны ставить выполнение ими правил поведения в зависимость от обязательного получения поощрения или награды.

Рассматривая убеждение и приучение, как основные методы воспитания сознательной дисциплины, школа и учитель могут и должны в необходимых случаях принуждать ученика к выполнению правил и норм поведения, в том числе и путём наказания.

Установлены следующие меры наказания учащихся: замечание учителя, выговор перед классом, приказание провинившемуся встать (у парты, классной доски или стола учителя, у двери), удаление из класса, оставление после уроков, снижение балла по поведению, вызов для внушения на заседание педагогического совета, исключение из школы, направление в школу с особым режимом.

Наказание само по себе, в отрыве от всей системы воспитательных мер, не может заставить виновного осознать, что он поступил плохо. Наказание имеет воспитательное значение лишь в том случае, если оно базируется на определённом уровне моральных качеств, нравственных понятий и представлений у наказуемого, на авторитете учителя и силе детского коллектива. Этим и объясняется, что одна и та же мера наказания в руках

авторитетного учителя достигает своей цели, а у другого эта же мера даёт противоположные ожидаемым результаты.

При применении наказаний следует помнить слова М. И. Калинина о том, что «учителю необходима естественность и честность в разрешении всех вопросов, в особенности в разрешении различных детских дел, в вопросах о наказаниях и т. д. Предположим, мальчик разбил стекло или обидел девочку, или девочка — мальчика. Тут нужно исходить не только из самого факта, как такового, но учитывать, как подействует на детскую психологию то или иное решение этого вопроса. Это нужно безусловно»¹.

Педагогический такт учителя, т. е. умение выбрать в каждом данном случае правильное поведение в отношении к ученику, — важнейшее условие успешного применения наказаний.

В школьной практике применяются различные меры воздействия, не предусмотренные официальными инструкциями, поскольку инструкции не могут предусмотреть всех случаев школьной жизни.

Здесь нужно прежде всего указать на те наказания, которые непосредственно вытекают из самого поступка: ученик испортил школьную вещь — его заставляют исправить её или возместить причинённый материальный ущерб; нарушил порядок на экскурсии — лишается на некоторое время права участвовать в экскурсиях и т. п.

Лучшие учителя широко применяют косвенные меры воздействия на учащихся: намёк на вину ребёнка без упоминания его имени, незаметное отвлечение его от плохого влияния товарищей, некоторое охлаждение к ребёнку, выражающее неодобрение его поведения, и т. п. Эти меры воздействия, не являясь наказаниями, стимулируют учащихся к дисциплинированному поведению.

Выше мы рассмотрели общие методы воспитания сознательной дисциплины учащихся. Но школьная практика знает различные случаи нарушения учащимися требований дисциплины: опоздание на уроки, шум, посторонние разговоры и занятия на уроках, невыполнение домашних заданий, порча школьной мебели и т. п. Разнообразны и причины недисциплинированности отдельных учащихся, совершения ими тех или иных проступков. Наконец — и это самое важное — учитель имеет дело с детьми, отличающимися по характеру, по развитию, по условиям воспитания в семье.

Поэтому нельзя ко всем детям применять одну и ту же раз и навсегда разработанную схему воздействия. В сложном деле воспитания сознательной дисциплины недопустим шаблон и не может быть универсальных методов, молниеносно превращающих упорных нарушителей школьных порядков в хороших, дисциплинированных детей.

Приёмы воздействия на каждого ученика зависят от целого ряда обстоятельств: причин и характера недисциплинированности, условий совершения того или иного проступка, индивидуальных особенностей данного ученика, степени организованности классного коллектива и т. п.

Целеустремлённость учителя, уверенность в возможности исправления учащегося, вдумчивая и последовательная воспитательная работа, осуществляемая на основе указанных выше общих методов воспитания сознательной дисциплины учащихся, — залог успеха.

Задача учителя состоит в том, чтобы повседневно формировать у своих воспитанников чувство ответственности за своё поведение как в школе, так и вне школы.

Учитель должен быть внимательным ко всем поступкам своих воспитанников, тщательно анализируя происхождение отдельных недостатков в их поведении. В одной школе в I классе был такой случай. Девочка М.,

¹ М. И. Калинин. О коммунистическом воспитании, Изд. АПН РСФСР, 1948, стр. 157 — 158.

открывая форточку в классе, надавила на оконное стекло, стекло выпало из рамы и разбилось. При входе учительницы в класс ученицы сообщили ей, что М. разбила стекло. Взволнованная девочка, заикаясь, сказала, что подружки попросили её открыть форточку и подтолкнули, поэтому она задела за стекло и оно выпало.

После урока учительница сказала девочке в присутствии всего класса, что не накажет её и ничего не сообщит родителям девочки о происшедшем, что такой случай мог произойти с кем угодно. Но тут же учительница выразила удивление: зачем М. нужно было сказать на подруг, что они «подтолкнули её», чего на самом деле не было?

Девочка была смущена. «Ну расскажи правдиво, как было дело?» Девочка призналась, что сказала неправду.

Всем коллективом класса сделали вывод, что всегда лучше рассказать правду, а не лгать: «Этим ты себе вредишь, учитель перестанет доверять тебе, да и девочки не будут считать тебя хорошей подругой».

В этом же классе был и такой факт. Однажды девочка Л. весьма любопытная и «непоседа», задумала после уроков осмотреть все этажи школы. Она зашла в первый этаж и неожиданно встретила там директора школы. На вопрос директора, что она здесь делала, растерявшаяся девочка заявила, что она разыскивала уборную. Ложь девочки была чересчур наивна и очевидна: учась несколько месяцев в школе, она не могла не знать, где находится эта комната. Директор привёл девочку к учительнице и обратил её внимание на странный ответ ученицы.

— Зачем ты так сказала директору? — спросила учительница девочку

— Я боялась.

— Чего же? Ничего плохого нет в том, что тебе захотелось обойти и посмотреть здание школы. Так и надо было сказать директору, а зачем же лгать? Конечно директор не поверил тебе и понял, что ты сказала неправду. Теперь директор имеет основание считать тебя не очень хорошей девочкой. Мне и классу за тебя стыдно, и маме твоей будет неприятно, если она узнает об этом случае. А теперь подумай и скажи, что ты должна была ответить директору.

Девочка молчала. Тогда учительница обратилась к классу, и подружки подсказали Л. надлежащий ответ. Девочка дала слово, что она всегда будет говорить правду. Учительница дополнила проведённую беседу чтением рассказа Л. Н. Толстого «Косточка».

В результате таких умелых бесед у детей формируется чувство ответственности за свои поступки. Очень важно также всемерно поощрять проявление правдивости у детей, а в необходимых случаях, когда меры убеждения оказываются недостаточными, наказать их за ложь.

При искоренении привычки ко лжи у некоторых детей следует прежде всего установить происхождение этой привычки. Здесь уместно напомнить следующие слова К. Д. Ушинского:

«Если, например, привычка ко лжи развилась в ребёнке от чрезмерного баловства, от незаслуженного внимания к его действиям и словам, воспитавшим в нём самолюбие, желание хвастать и занимать собой, — тогда должно устроить дело так, чтобы ребёнку не хотелось хвастать, чтобы лживые рассказы его возбуждали недоверие и смех а не удивление и т. д. Если же привычка ко лжи укоренилась от чрезмерной строгости, тогда следует противодействовать этой привычке кротким обращением, по возможности облегчая наказание за проступки и усиливая его только за ложь»¹.

Воспитание сознательной дисциплины учащихся можно обеспечить только при условии совместной, согласованной работы школы и семьи. В этом содружестве

¹ К. Д. Ушинский, Об учебно-воспитательной работе, Учпедгиз, 1939, стр. 33—34.

руководящая, направляющая роль принадлежит школе, учителю. Школа должна знать условия семейного воспитания своих учащихся и добиваться осуществления единой линии в воспитательном воздействии на детей.

В условиях социалистического общества совместная работа школы и семьи основывается на единых воспитательных целях и задачах, заключающихся в подготовке активных, сознательных и образованных строителей коммунизма. В осуществлении этих целей равно заинтересованы и государство, возлагающее выполнение их на школу, и каждая семья.

В практике, однако, наблюдается иногда отсутствие повседневного контакта между школой и семьей в воспитании детей, отсутствие единой линии в подходе к детям, в результате чего ослабляется воспитательная работа и разрушается дисциплина (известно, как отрицательно сказываются на неокрепшей воле детей, особенно младшего возраста, разноречивые требования, предъявляемые к ним учителем и родителями).

Обязанность школы разъяснить родителям задачи коммунистического воспитания, требования к учебной работе и поведению детей в школе и вне её, сформулированные в утверждённых правительством «Правилах для учащихся», и необходимость согласованных действий школы и семьи при осуществлении задач воспитания и обучения детей.

Но школа, разумеется, не может ограничить своего влияния на родителей лишь разъяснением требований к ним и их детям — она должна помочь отцу и матери школьника правильно воспитывать своего ребёнка.

Воспитание сознательной дисциплины неразрывно связано со всей системой воспитания учащихся в духе коммунистической морали. Нельзя воспитать детей дисциплинированными, не формируя у них чувства советского патриотизма, социалистического отношения к труду, общественной собственности, правильных взаимоотношений в коллективе, не вырабатывая у детей таких моральных качеств, как честность и правдивость и т. п. О каком выполнении «Правил для учащихся» может идти речь, когда, например, дети не приучены говорить правду о своих поступках, способны свалить вину на товарища, ввести в заблуждение учителя.

Реакционные буржуазные педагоги в своих педагогических сочинениях селятся доказать, что такие качества, как недисциплинированность, лживость, органически свойственны детской природе. Эта вредная реакционная теория направлена на оправдание капиталистической общественной системы и практики воспитания, формирующих лицемерную буржуазную мораль с её человеконенавистническими принципами: «человек человеку волк» и «не обманешь — не продашь».

В нашей стране, в условиях социалистического общественного строя созданы необходимые предпосылки для высокой сознательной дисциплинированности детей, для воспитания их в духе высоких принципов коммунистической морали. Наличие пережитков капитализма в сознании некоторых советских людей сказывается и на поведении отдельных детей. Воспитательная работа школы, семьи, комсомольской и пионерской организаций и направлены на формирование у учащихся высоких моральных качеств советского человека — борца за коммунизм, на преодоление буржуазных пережитков, оказывающих влияние на сознание и поведение некоторых детей.

ХУДОЖЕСТВЕННОЕ ВОСПИТАНИЕ

Художественное воспитание детей тесно связано с общей задачей подготовки всесторонне развитых строителей коммунистического общества. Советская педагогика видит в искусстве могучее средство воспитательного воздействия.

В задачи художественного воспитания прежде всего входит воспитание в детях средствами искусства таких моральных качеств, как любовь к родине, смелость и отвага, мужество и героизм, настойчивость, чувство дружбы и т. п. Одновременно художественное воспитание ставит своей задачей дать детям правильное понятие о прекрасном в природе, в искусстве и в общественной жизни. Воспитывая любовь к художественным ценностям нашей страны, любовь к красоте родной природы, восхищение величием творческого труда советских людей во всех областях деятельности, мужеством и бесстрашием нашего народа, учитель, используя силу воздействия произведений искусства, выполняет задачу воспитания высокого, прекрасного чувства — чувства советского патриотизма.

«Социалистическое государство надо любить не только умозрительно, а конкретно, т. е. с его природой, полями, лесами, фабриками, заводами, колхозами, совхозами, с комсомольцами и комсомолками. Надо любить родину со всем тем новым, что существует в Советском Союзе, и показать её, родину, в красивом, ярком художественно-нарядном виде», — так говорил М. И. Калинин деятелям искусства. Эта задача, в равной мере должна стоять и перед учителем, осуществляющим художественное воспитание детей.

Конкретные задачи художественного воспитания детей можно сформулировать так: 1) помочь детям овладеть культурным наследием нашего народа в области искусства, познакомить их с наиболее яркими и доступными произведениями музыкантов, художников, писателей; 2) научить понимать и любить произведения искусства народов СССР и в частности искусство своего края; 3) обучить детей элементарной грамоте словесного, музыкального, изобразительного, драматического и других искусств; 4) пробудить их собственное творчество и помочь им создавать красивые художественные вещи. Организуемая в школе посильная художественная деятельность детей должна проявляться не только в непосредственном детском творчестве и исполнении художественных произведений, но и в активном отношении детей к произведениям искусства (в качестве читателя, зрителя, слушателя).

Указанные задачи осуществляются в начальном обучении прежде всего на уроках чтения, пения, рисования. Кроме того, художественному воспитанию помогает тесно связанная с уроками и доступная детям I — IV классов внеклассная и внешкольная работа.

Необходимо, чтобы на занятиях, посвящённых художественному воспитанию, дети воспринимали настоящие произведения искусства слова, музыки, живописи, чтобы содержание занятий способствовало накоплению ярких художественных впечатлений, доставляющих детям удовольствие. Уже первоначальные уроки грамоты, а затем уроки ч т е н и я должны, с одной стороны, обогащать детей ценными образами и эмоциями, а, с другой, раскрывать учащимся красоту и выразительность родного языка — «великого, могучего русского языка». Начинать необходимо с самого простого.

Детей надо приучать говорить чётко и выразительно, не слишком громко, без излишнего напряжения голоса. Эта задача может быть успешно разрешена учителем, если он будет систематически развивать у детей интерес к выразительному слову.

Выразительность чтения — один из действенных методов художественного воспитания детей. Для учащихся младших классов художественное чтение учителем избранных произведений можно проводить раз в неделю,

в определённый день. Опыт показывает, что дети с нетерпением ждут часов чтения или художественного рассказывания; постепенно у них вырабатывается устойчивый интерес к художественным литературным произведениям, они начинают стремиться к книгам; появляется желание совершенствовать собственные навыки чтения.

В связи с художественным чтением или художественным рассказыванием целесообразно проводить беседы о прослушанных произведениях, пересказы и рассказывание детьми, выразительное чтение стихов, занятия по технике речи.

С учащимися III — IV классов формы и методы художественного чтения усложняются. Продолжая развивать у детей интерес к чтению художественных произведений, к заучиванию наизусть стихотворений и отрывков прозы, учитель усиливает работу по культуре устной и письменной речи.

В условиях хрестоматийного изучения в I — III классах отдельных фактов истории, географии и естествознания, выразительное чтение соответствующих художественных произведений не только обогащает детей художественными впечатлениями, но одновременно имеет огромное образовательное значение, создавая у детей яркие образы исторических деятелей, картин природы и т. п. Так, после рассказа о городе-герое Ленинграде, выразительное чтение стихов Тихонова из поэмы «Киров с нами» оставит неизгладимый след в детской памяти, обогатив её в то же время новыми понятиями и новыми образами.

В III — IV классах художественное слово, помимо уроков, должно найти широкое распространение и в таких формах внеклассной работы, как литературный и драматический кружки.

Целью литературного кружка для учащихся III — IV классов является ознакомление детей с лучшими, доступными детскому возрасту художественными произведениями, воспитание культуры речи (выразительность чтения) и развитие детского творчества.

Результатом кружковой работы может быть издание своего рода «литературного журнала» или художественной стенной газеты, в которых найдут применение склонности детей к тому или другому виду искусства.

Наряду с литературным кружком, большим успехом пользуется у детей драматический кружок. Содержанием работы драматического кружка чаще всего является инсценировка небольших произведений. Дети любят «выступать», но нужно помнить, что подготовка детей к выступлению не является самоцелью. Готовя детей к выступлению, учитель прежде всего преследует задачи художественного воспитания. Это находит своё отражение и в подборе репертуара для детских драматических выступлений, и в самом характере детского театрального искусства.

Живой формой художественного воспитания являются литературные игры. Они нужны и интересны всем школьникам. Дети, играя, могут вспомнить, а иногда и изобразить знакомых литературных героев сказок и рассказов, придумать коллективный рассказ, вспомнить известные им слова, узнать новые.

Игры на темы: «Вспомни, что читал», «По отрывку назови произведение и автора» и другие развивают внимание, инициативу и фантазию детей.

В нашей стране придаётся огромное значение развитию музыкальной и хоровой культуры. Это обязывает и начальную школу сделать музыку и пение одним из важнейших средств художественного воспитания детей. Основой музыкальной работы в школе должно стать хоровое пение. Песня должна войти в детский быт. В процессе хорового пения, в процессе разучивания песни у детей развивается музыкальный слух, память, музыкальный вкус. Слушая музыку на уроках и во внеклассных занятиях, дети одновременно знакомятся с музыкальными произведениями прошлого и настоящего. Для слушания музыки отбираются такие произведения,

на которых дети знакомятся с лучшими реалистическими созданиями нашего народа и наших замечательных композиторов-классиков. При отсутствии необходимых инструментов и исполнителей можно правильно организовать слушание патефонной музыки и детского радиовещания.

Изобразительное искусство в начальном обучении служит целям художественного воспитания в двух направлениях. Во-первых, на уроках рисования дети приобщаются к основам изобразительного искусства, знакомятся с его азбукой; уроки рисования развивают у детей наблюдательность, умение видеть, различать формы, линии, краски; дети приобретают элементарные навыки графически изображать простейшие предметы и явления окружающей их жизни. Во-вторых, в начальных классах дети знакомятся с произведениями живописи путём рассматривания под руководством учителя репродукций с картин лучших мастеров кисти.

Картина, иллюстрация на уроках используется не только в целях учебных, но и для развития художественного вкуса у детей, для раскрытия в доступной для них форме средств художественного изображения. Накопление такого художественного материала должно положить начало правильному подходу к оценке произведений живописи.

В начальной школе возможна и кружковая работа по изобразительному искусству. Таковы кружки лепки и кружки художественной вышивки, тесно связанные с кружками детского декоративного творчества.

Накопление художественных впечатлений на уроках родного языка, пения и рисования побуждает детей к собственному творчеству. Нужно предоставлять детям возможность упражняться в творчестве и вместе с этим обучать их технике творчества в доступной данному возрасту форме (рассказывание, выразительное чтение, сочинение и исполнение песенок, рисование по памяти и т. п.).

Пробуждённый в детях интерес к тому или другому искусству полезно закреплять такой формой внеклассной работы, как создание художественных альбомов. Дети любят коллекционировать, но часто они собирают лубочные, нехудожественные картинки, записывают «стишки» плохого качества. Создание художественных альбомов не только удовлетворяет интересы детей к коллекционированию, но и будет способствовать воспитанию художественного вкуса и обогатит детей знанием настоящих произведений искусства. Можно создавать альбомы стихотворений с портретами и биографиями писателей, альбомы музыкальные с портретами и биографиями знаменитых музыкантов, с картинками на музыкальные темы; альбомы живописи или альбомы тематические, например, «Времена года», «Моя родина», куда войдут иллюстрации и художественного слова, и музыки, и живописи.

К массовым мероприятиям, помогающим художественному воспитанию детей, следует отнести посещение театров и кино. Учителю необходимо особенно вдумчиво подходить к выбору пьесы или фильма. Задачи художественного воспитания неотделимы от задач идейного воспитания учащихся. Подлинное художественное восприятие пьесы или фильма возможно лишь при условии уяснения детьми идейной сущности содержания данного произведения. Это обеспечивается предварительной работой учителя с детьми, вводящей их в содержание того, что предстоит им видеть на сцене или на экране, а также беседой с детьми после посещения кино или театра.

Большое художественно-воспитательное значение имеют в жизни детей школьные праздники, которые проводятся или в связи с датами красного календаря, или в связи с какими-либо событиями школьной жизни.

Одни праздники строятся целиком на детской самодеятельности, в других принимают участие приглашённые артисты, кукольный театр.

Но как бы праздник ни проводился, разнообразные виды искусства — песни, пляски, стихи, рассказы, игры, изобразительное искусство, выраженное в праздничных костюмах и оформлении, всегда являются необходимой составной частью каждого из них. Особо внимательно следует отнестись к составлению программы, её содержанию, репертуару.

Художественное воспитание осуществляется не только в преподавании русского языка, рисования и пения, но и в преподавании других предметов, и в частности естествознания. Преподавание естествознания должно содействовать воспитанию у детей умения видеть красоту природы, понимать её и наслаждаться ею.

Знакомя детей с природой, учитель показывает детям её красоты, раскрывает гармонию форм, богатство красок, звуков, ароматов. Это имеет большое воспитывающее значение. Ушинский по этому поводу писал:

«А вода, а простор, природа, прекрасные окрестности городка, а эти душистые овраги и колыхающиеся поля, а розовая весна и золотистая осень, разве не были нашими воспитателями? Зовите меня варваром в педагогике, но я вынес из впечатлений моей жизни то глубокое убеждение, что прекрасный ландшафт имеет такое огромное воспитательное влияние на развитие молодой души, с которым трудно соперничать влиянию педагога».

Понимание красот природы не приходит само собой. Учитель должен руководить процессом эстетического восприятия природы и развивать у детей чувство прекрасного.

С этой целью он должен использовать каждый удобный случай во время прогулок и экскурсий в природу, чтобы обратить внимание детей на красоту пейзажа, красоту отдельных растений, насекомых, птиц и т. д. Полученные детьми в результате непосредственного общения с природой яркие переживания послужат основой для эмоционального восприятия и лучшего понимания художественных описаний и картин, изображающих родную природу.

Воспринятую красоту природы дети стремятся запечатлеть и выразить тем или иным способом. Учитель должен всячески поощрять эти стремления, создавая благоприятные условия для разнообразных творческих работ детей (рисование, аппликация, лепка, моделирование, приготовление коллекций, гербариев, макетов, таблиц, альбомов, описания природы в прозе и стихах и т. д.). Соединение этих мероприятий с работой по озеленению своего класса, своего участка, по уходу за растениями будет способствовать развитию у детей чувства любви к родной природе и её красотам. Одновременно нужно показать детям, что природа прекрасна не только в своей первобытной красоте, но прекрасны и мичуринские сады, и оранжереи, взрощённые за полярным кругом, прекрасны мосты над горными реками, построенные руками человека, прекрасны каналы, созданные в пустыне. Надо показать, как человек своим трудом строит жизнь «по законам красоты». Надо читать детям художественные произведения, рисующие красоту природы; обращать их внимание на художественное словесное изображение поэтом красот природы; надо давать заучивать художественные описания природы и тем обогащать художественный словарь и чувства детей.

Вся обстановка школы должна способствовать разрешению задач художественного воспитания. Порядок, чистота, простота и естественность в художественном оформлении школы — неперемennые условия художественного воспитания. Не надо нагромождения картин, плакатов, лозунгов. Пусть их будет меньше, но зато они должны быть действительно художественно выполнены и целенаправленны, должны соответствовать тому, чем в данный период времени живёт школа. В оформлении

классов художественными картинами можно придерживаться определённой тематики: в одном классе собрать с детьми картины природы, в другом — иллюстрации к творчеству писателей и т. д. Можно периодически менять оформление класса; совершать «экскурсии» с детьми из класса в класс. Это привлечёт за собой здоровое соревнование детей в их работе по оформлению класса.

Художественное воспитание предполагает заботу о чистом, аккуратном учебнике, о чистой, аккуратной тетради. Проблема почерка, разрешаемая на уроках чистописания, — тоже проблема художественного воспитания. Прививать умение правильно отчертить поля в тетради, сохранять ровный край строчки, начинать так называемую «красную строчку» всегда на определённом расстоянии от края, подчёркивать слова при грамматических упражнениях действительно прямой линией, правильно писать арифметические знаки — плюс, минус, знак равенства, — научить красиво, симметрически располагать в тетради арифметические действия — все эти «мелочи» безусловно являются средством художественного воспитания, так как они приучают детей видеть красоту в порядке, симметрии и гармонии.

Большие возможности и простор для инициативы в области художественного воспитания даёт работа в пионерской организации. Романтическая символика красной звёздочки, красного галстука, пионерских костров сама по себе художественно воспитывает детей; нужно только умело наполнять формы пионерской работы высокоидейным, художественным содержанием.

Все свои умения, знания, исполнительское мастерство, творческие достижения в области искусства дети показывают во время различных выступлений на праздниках, конкурсах, выставках. Художественная деятельность, любовь к красивому через детей проникает в быт, в семью.

ФИЗИЧЕСКОЕ ВОСПИТАНИЕ

Физическое воспитание — одна из важнейших задач школы. Оно является неотъемлемой частью коммунистического воспитания. Молодёжи особенно нужны жизнерадостность и бодрость. Здоровый спорт — гимнастика, плавание, экскурсии, физические упражнения всякого рода при разносторонности духовных интересов.

И. В. Сталин в отчёте Центрального Комитета XVI съезду партии, отмечая успехи социалистического строительства, поставил задачу: «вырастить новое поколение рабочих, здоровых и жизнерадостных, способных поднять могущество Советской страны на должную высоту и защитить её грудь от покушений со стороны врагов».

Партия и правительство уделяют большое внимание развитию физической культуры в нашей стране. В ряде решений правительства подчёркивается государственное значение физического воспитания. Физическое воспитание введено в школах как самостоятельный учебный предмет.

В начальных классах физическое воспитание, преследуя цель всестороннего физического развития детей, должно способствовать:

- а) укреплению здоровья, правильному формированию растущего организма и физическому закаливанию учащихся;
- б) развитию и совершенствованию основных двигательных навыков (в ходьбе, беге, метании, прыжках, играх и т. д.);

в) воспитанию решительности, настойчивости, активности, инициативности, выдержанности в поступках и поведении, самостоятельности и организованности в действиях;

г) пробуждению у детей интереса и любви к физическим упражнениям и играм;

д) воспитанию основных санитарно-гигиенических навыков.

Эти задачи физического воспитания разрешаются созданием здоровой, гигиенической обстановки в учебных занятиях детей, установлением твёрдого режима и систематических занятий гимнастическими упражнениями, играми и спортом в строгом соответствии с анатомо-физиологическими особенностями детей этого возраста.

Особенности детского организма

Основная особенность детского организма заключается в том, что это организм растущий, развивающийся.

Обмен веществ в организме ребёнка происходит таким образом, что процессы накопления вещества (ассимиляции) преобладают над процессами разложения (диссимиляции). В результате этого происходит непрерывный рост, т. е. умножение живого вещества.

Процессы роста, происходящие в организме ребёнка, сопровождаются значительным усилением обмена. Для того чтобы расти, ребёнок должен вводить в себя относительно большие количества пищи, большие количества кислорода воздуха, чем этого требует организм взрослого при том же образе жизни. Расход тепла у ребёнка, а в связи с этим и общий расход энергии, интенсивнее, чем у взрослого.

В зависимости от сравнительно более интенсивного обмена веществ у ребёнка увеличивается и нагрузка на системы и органы, рост и формирование которых ещё не закончилось.

Полость желудочно-кишечного тракта у ребёнка по сравнению с полостью взрослого относительно меньше, чем это соответствовало бы количеству пищи, необходимой ребёнку в связи с повышенным обменом. Ёмкость желудка у ребёнка восьмилетнего возраста примерно вчетверо меньше, чем у взрослого, в то время как пищевая потребность ребёнка этого возраста составляет примерно не менее $\frac{3}{4}$ потребности взрослого. Поэтому ребёнок должен получать пищу чаще, чем взрослый, но относительно меньшими порциями. Если взрослому достаточно в день трёх приёмов пищи, то ребёнок младшего школьного возраста должен получать пищу не реже четырёх раз. В случае перегрузки кишечника разовым приёмом пищи (при беспорядочном питании) ребёнок страдает от этого больше, чем взрослый. Вообще у ребёнка кишечник более чувствителен и менее защищён против различного рода заболеваний, чем у взрослого.

В младшем школьном возрасте продолжается ещё процесс смены молочных зубов, заканчивающийся только к 12 — 14 годам. Молочные зубы отличаются большей хрупкостью по сравнению с постоянными и легко заболевают при неправильном питании и плохом уходе. В большинстве случаев зубные болезни, которыми страдают взрослые, получают своё начало именно в детстве.

Лёгкие ребёнка обладают недостаточной эластичностью. Вес лёгких у 12-летнего ребёнка вдвое меньше веса лёгких у взрослого. Среднее содержание воздуха в грудной клетке ребёнка меньше, чем у взрослого человека. А между тем в связи с процессом роста организма ребёнок нуждается в сравнительно большем количестве воздуха, потребного для газообмена в лёгких, чем взрослый. Ребёнок потребляет относительно больше кислорода и выделяет больше углекислоты. Поэтому ему приходится дышать

значительно чаще, чем взрослому: 20 — 22 раза в минуту, тогда как у взрослого человека число дыханий обычно равно 16.

Количество крови у ребёнка сравнительно меньше, чем у взрослого. Между тем в связи с повышенным обменом веществ кровь у ребёнка доставляет лёгким углекислоты большее количество, чем у взрослого. Поэтому пульсовой объём у ребёнка меньше, а частота пульса больше, чем у взрослого. В младшем школьном возрасте пульс у ребёнка в спокойном состоянии достигает 90 ударов в минуту (против 70 — 80 у взрослых). Детское сердце обладает большой жизнестойкостью, потому что оно не переносило ещё действия тяжёлых расстройств, хронических отравлений и т. д. Большое значение имеет также лучшее питание сердечной мышцы вследствие большего просвета сосудов и более быстрого кровообращения.

Неблагоприятным для работы сердца в детском возрасте является то обстоятельство, что нервный аппарат, регулирующий работу сердца, у ребёнка является ещё недоразвитым. Нервные узлы сердца развиваются только к 12 годам; задерживающие центры в мозгу развиты слабо. Поэтому у детей легко нарушается ритм сердечной деятельности. Детское сердце легко возбуждается от незначительных причин.

Состав крови у детей имеет ряд особенностей. Кроветворная деятельность в детском возрасте является недостаточно устойчивой и при неблагоприятных условиях легко нарушается. Общеизвестно, как часто заболевают малокровием и другими болезнями крови дети, лишённые свежего воздуха, полноценной пищи и т. д. Даже сравнительно небольшие нарушения в питании или воздушном режиме, не вызывающие у взрослого никаких видимых последствий, у детей могут явиться причиной резкого малокровия.

Почка ребёнка к 12 годам достигает по весу только $\frac{2}{3}$ почки взрослого. Относительно меньше также и полость мочевого пузыря. А между тем детский организм получает воды по отношению к весу тела больше, чем взрослый, и соответственно этому должен также отдавать больше воды. Но нагрузка детских почек уменьшается благодаря тому, что поверхность кожи, которая также обладает выделительными функциями, у детей ввиду их малого роста относительно больше (по отношению к массе тела), чем у взрослых. Кроме того, вентиляция лёгких, через которые также выделяется вода в виде водяных паров, у ребёнка происходит энергичнее, чем у взрослого. Таким образом, как лёгочный, так и кожный пути у ребёнка используются для выделения жидкости в гораздо большей степени, чем у взрослого.

Кожа у ребёнка отличается большей тонкостью и чувствительностью. Эти особенности кожи, наряду с уже упоминавшейся интенсивностью её выделительных функций, определяют важность укрепляющих кожу солнечно-воздушных и водных процедур, а также всех мероприятий по поддержанию кожи в чистоте, по очищению всех её пор и отверстий, выводных протоков, выделительных желез.

В младшем школьном возрасте процессы окостенения, т. е. замены хрящевой ткани костной, только заканчиваются. Кости в силу этого остаются ещё мягкими и податливыми. Благодаря податливости и эластичности сопротивляемость детского костяка травмам значительно выше, чем у взрослого. Этим объясняется относительная редкость перелома костей в детском возрасте, несмотря на частые падения и ушибы.

Формирование нормальной кривизны позвоночника к первому школьному возрасту ещё не закончено. В связи с этим костяк ребёнка при неблагоприятных условиях легко поддается различным деформациям. Поэтому и забота о правильной осанке, правильной позе в этом возрасте приобретает чрезвычайно большое значение.

Мускулатура ребёнка находится в состоянии формирования. Особенно отстают в развитии мышцы кисти рук. Этим объясняется лёгкая

утомляемость детей первых годов обучения при занятии письмом. Неокрепшая мускулатура ребёнка недостаточно приспособлена к выполнению работ, связанных со статическим (неподвижным) положением тела. Поэтому детям этого возраста трудно перенести продолжительное стояние или сидение. Подвижная же деятельность утомляет ребёнка значительно меньше, чем взрослого. Происходит это потому, что мышечная работа, производимая для передвижения собственного тела, играет в общем обмене веществ ребёнка относительно меньшую роль, чем у взрослого. Ребёнок расходует на свои движения гораздо меньшее количество энергии по отношению к основному обмену, чем взрослый человек. Этим и объясняется тот общеизвестный факт, что школьник младшего возраста может в течение целого дня находиться в неутомимой подвижной деятельности, что совершенно невозможно для взрослого. Все суставы ребёнка отличаются значительно большей подвижностью, чем у взрослого.

Нервная система у детей отличается большей возбудимостью, преобладанием процессов возбуждения над процессом торможения. Благодаря слабому развитию тормозной деятельности коры головного мозга, эмоции ребёнка чрезвычайно легко выявляются в двигательных реакциях — ребёнок ещё плохо владеет собой, не умеет себя сдерживать.

Нервная система ребёнка находится в стадии формирования. Поэтому она отличается меньшей устойчивостью и более быстрой утомляемостью по сравнению со взрослым.

Железы внутренней секреции¹ играют большую роль в организме ребёнка в качестве регуляторов обмена, роста и развития. В младшем школьном возрасте заметное влияние оказывает передняя доля мозгового придатка (гипофиза) — она регулирует рост скелета, процессы окостенения, развитие половых органов. В этом возрасте также усиливается и деятельность щитовидной железы. Она оказывает существенное влияние на основной обмен и на возбудимость центральной нервной системы. Специфические вещества, выделяемые щитовидной железой, оказывают сильное возбуждающее действие на питание и рост многих органов и тканей. Особенно сильно влияние щитовидной железы в детском возрасте на рост костей верхних и нижних конечностей, на своевременное и правильное прорезывание зубов и их устойчивость, на кроветворную деятельность костного мозга, на питание кожи, волос, ногтей, на рост и деятельность половых желез.

Физические упражнения

Главным средством физического воспитания в школе являются физические упражнения, влияющие на все жизненные процессы детского организма. Физические упражнения развивают кости, мускулы, улучшают кровообращение и процесс обмена веществ, благотворно влияют на дыхание, деятельность сердца. Вместе с этим физические упражнения развивают силу, ловкость, выносливость, а также такие моральные качества поведения, как смелость, решительность, выдержанность и пр.

Выбор физических упражнений и методика их проведения основываются на принципах всестороннего физического развития, практической направленности упражнений и оздоровительной их значимости.

Принцип всестороннего физического развития требует выбора таких упражнений, которые способствуют развитию у детей разнообразных двигательных навыков. Комплексы физических упражнений и игр, применяемых на уроках по физическому воспитанию и во внеклассных занятиях

¹ Так называются железы, которые отдают свой секрет, т. е. продукт переработки полученных ими из крови материалов, в кровь или лимфу, т. е. во внутреннюю среду организма.

с детьми младшего школьного возраста, направлены на развитие как отдельных органов растущего детского организма, так и их системы.

Благодаря этому исключается возможность развития одной какой-либо стороны психофизической деятельности ребёнка в ущерб другой.

Принцип физической направленности физических упражнений требует, чтобы последние способствовали развитию необходимых в жизни навыков. Физическое воспитание своими средствами и методами может многое сделать в этом направлении. Практическую направленность физических упражнений следует понимать широко. Так, например, воспитание у детей правильной осанки имеет, несомненно, большое практическое значение, поскольку правильная осанка является исходным условием эффективности всяких движений. Точно так же развитие навыка правильного дыхания во время движения приобретает общее значение.

Осуществление принципа оздоровительной значимости физических упражнений предполагает такой подбор физических упражнений и такую методику их проведения, которые находились бы в полном соответствии с состоянием физического развития и здоровья детей. Так, совершенно очевидно, что для детей, имеющих отклонения в физическом развитии, например, значительное понижение веса, резко выраженное малокровие, дефекты или заболевания костно-мышечной системы, занятия физическими упражнениями или исключаются, или допускаются с определёнными ограничениями.

В детском возрасте особенное значение имеют правильный выбор и дозировка физических упражнений в соответствии с особенностями растущего организма ребёнка. Так, в младшем школьном возрасте недопустимы упражнения, требующие выявления силы и натуживания. Такие упражнения могут вредно отразиться на происходящем в этот период формировании суставов, на целостности хрящевого кольца, а также на росте трубчатых костей.

Необходимо избегать отягощения верхних конечностей тяжестью тела ребёнка (подтягиванием, лазанием на руках по лестнице и пр.). Кости ребёнка мягки и податливы, и неправильный подбор физических упражнений может послужить причиной различных деформаций (искривлений) костяка.

Следуя принципу оздоровительного значения физических упражнений, последние необходимо, как правило, проводить на свежем воздухе, а там, где это возможно, занятия физическими упражнениями соединять с воздушными и солнечными ваннами, а также с водными процедурами, в целях закаливания детского организма. Занятия физическими упражнениями в закрытом помещении можно допустить только в том случае, если помещение светлое, просторное, хорошо проветривается и тщательно убирается перед каждым занятием. Во время занятий физическими упражнениями ускоряется ритм сердечной деятельности, дыхание становится более частым и глубоким, значительно повышается потребление кислорода. Поэтому дети нуждаются в гораздо большем количестве свежего воздуха и им особенно вредно в это время дышать использованным, пыльным воздухом. При глубоком дыхании пыль в большом количестве проникает в горло и лёгкие, раздражает слизистые оболочки, вызывает воспаления, катары.

Одежда у детей на занятиях физическими упражнениями должна быть лёгкой и свободной (трусики, майка), обувь — мягкой (тапочки). Большое внимание должно уделяться воспитанию в детях аккуратности, опрятности тела и одежды.

Основными формами организации занятий физическими упражнениями являются: урок, гимнастика до занятий, физкультминутки, кружковые занятия и различного рода массовые мероприятия, проводимые во внеурочное время (физкультурные праздники, вылазки, прогулки и пр.). Эти формы включают в себя гимнастику, игры и элементы спорта.

В гимнастические упражнения входят элементы строя, ходьбы, подготовительные упражнения, бег, прыжки, метание, лазание, равновесие, элементы художественного движения и народных плясок. Гимнастические упражнения служат важнейшим средством физического воспитания, предоставляя широкие возможности для разностороннего физического развития детей, развивая навык правильной осанки, правильного дыхания при движениях и быстроту движений.

Игры необходимо выбирать с таким расчётом, чтобы в интересной для детей игровой форме развивать нужные навыки и качества. Так, например, игры с бегом развивают и закрепляют у детей навыки в беге. В играх с прыжками или с метаниями закрепляются правильные навыки в выполнении этих видов физических упражнений.

Под влиянием упражнений и игр укрепляются волевые качества. Дети приучаются к сдержанности, проявляют достаточное упорство и решительность в освоении новых упражнений и игр, прилагают больше усилий для лучшего выполнения поставленных задач. Дети интересуются не только совершенствованием своих личных двигательных способностей, но находят большое удовольствие и в коллективных соревновательных играх и упражнениях. Однако соревнования спортивного характера возможны только в IV и лишь отчасти в III классах и то в весьма элементарных формах: «кто лучше», «кто быстрее» и т. д.

Необходимым условием полноценного использования в физическом воспитании детей гимнастики и игр является правильная организация медицинского наблюдения за здоровьем детей и санитарно-гигиенический надзор. Физические упражнения могут иметь положительное значение для воспитания учащихся, если наряду с ними неуклонно будут проводиться в жизнь и другие средства физического воспитания детей.

Режим школьника

Правильное распределение времени в течение года, недели, дня создаёт в жизни детей определённый ритм, чрезвычайно благоприятный для работы, роста и развития отдельных органов и организма в целом.

Чрезмерный труд без перерывов для отдыха вызывает переутомление ребёнка. В начале оно выражается в снижении внимания и способности сосредоточиться, в рассеянности. Переутомление отдельных групп мышц вызывает вялость; школьник при сидении меняет часто позу — облокачивается, разваливается и т. п. Переутомление может вызвать различные расстройства в организме: головные боли, повышенную раздражительность, упадок сил и др.

Правильно организованные каникулы и выходные дни создают благоприятные условия для предупреждения переутомления детей, для увеличения их работоспособности и для укрепления их организма. Особенно большое значение для сохранения здоровья детей, а также для повышения успешности их обучения и воспитания имеет установление твёрдого режима дня. Режим дня строится на следующих основных принципах:

- 1) восстановление затрачиваемой энергии и предупреждение утомления;
- 2) обеспечение равномерности питания в течение дня;
- 3) обеспечение организма достаточным количеством свежего воздуха в течение суток.

В соответствии с этим на сон, пребывание на открытом воздухе, промежутки между приёмами пищи и на учебную работу отводится определённое количество часов, с учётом возраста учащегося.

Сон должен быть достаточно длительным и тем продолжительнее, чем моложе ребёнок. Так, ребёнок 7 лет должен спать в сутки 12 часов, 8 — 10 лет — 11 часов.

Для детей семилетнего возраста желательно организовать послеобеденный сон, примерно на 1 час; летом, когда в течение дня в играх, прогулках дети теряют много сил, длительность дневного отдыха увеличивается до 1½ часов. Особенно большое значение имеет послеобеденный сон для детей, физически ослабленных, перенёсших заболевания, предрасположенных к туберкулёзу или нервно возбудимых.

Приёмы пищи должны происходить с перерывом примерно в 3 — 4 часа. За это время принятая пища успевает хорошо перевариться желудочно-кишечными соками, оставить желудок, всосаться в кровь. В соответствии с этим устанавливаются примерные промежутки в 3 — 4 часа между завтраком, обедом, полдником и ужином. Еда между установленными часами для приёма пищи нежелательна, так как она нарушает ритм выделения желудочно-кишечных соков, понижает аппетит при последующем приёме пищи и уменьшает усвоение её организмом.

Для обеспечения правильного развития ребёнка, для укрепления его здоровья и способности противостоять заразным болезням, для увеличения его работоспособности огромное значение имеет пребывание на свежем воздухе.

Чем чище воздух, которым дышит человек, тем дыхание его реже и глубже; при плохом же качестве воздуха дыхание делается поверхностным, вследствие чего лёгкие недостаточно растягиваются, плохо вентилируются, недостаточно развиваются, а это влечёт за собой недостаточное поступление кислорода в организм.

Установлено, что при достаточном количестве свежего воздуха человек быстрее выздоравливает, осложнений от болезни бывает меньше. Известно также, что свежий воздух является могучим средством лечения туберкулёза лёгких.

И для умственной работы достаточное количество свежего воздуха имеет большое значение, так как при умственной работе мозг требует кислорода больше, чем в состоянии покоя. При отсутствии свежего воздуха понижается восприятие и работоспособность.

Вот почему огромное значение имеет достаточное пребывание школьника на свежем воздухе и приток свежего воздуха в помещение, где находится и учится ребёнок.

Дети должны быть на свежем воздухе не менее 4 — 5 часов в день. Это время складывается из времени, потребного на дорогу в школу и обратно, пребывания на воздухе после уроков, перед сном и во время классных перемен, которые следует проводить в интересах здоровья детей на свежем воздухе.

В соответствии с вышесказанным в основу режима учащегося начальной школы может быть положена следующая схема:

СХЕМА
для построения распорядка дня учащегося в школе и в семье

Фрагменты режима дня	Количество часов для детей в возрасте:			
	7 лет	8 лет	9 лет	10 лет
	I класс	II класс	III класс	IV класс
1. Учебная работа в школе, включая перемены	3 — 4	3 — 4	4	4
2. Приготовление уроков на дому	½	¾	¾ — 1	1 — 1¼
3. Пребывание на воздухе (прогулки, игры и т. п.), включая дорогу в школу и обратно	5	4½	4½	4
4. Приём пищи и приготовление к ней	1½	1½	1½	1½
5. Утренний и вечерний туалет	1	1	1	1

6. Занятия по выбору (чтение литературы, игры и т. п.), в том числе и работа по хозяйству	1	1 ¹ / ₄	1 ¹ / ₄	1 ¹ / ₂
7. Сон	12	11	11	11

Для того чтобы установленный режим действительно соблюдался, учитель должен систематически разъяснять детям и их родителям необходимость его для сохранения здоровья и повышения успеваемости детей.

В своей работе с детьми учитель должен твёрдо проводить в жизнь установленный режим. В этих целях учителю необходимо:

1. Своевременно заканчивать урок и не задерживать детей после звонка.
2. По возможности уменьшить (хотя бы в течение первого полугодия) длительность систематических занятий для семилеток с 45 до 35 — 40 минут., используя остаток времени на перемену или в крайнем случае на отдых в классе.
3. Организовать проведение всех перемен на открытом воздухе.
4. По возможности (в особенности в южной полосе Союза) выносить отдельные уроки на открытый воздух; заниматься в тёплую погоду при открытых окнах, форточках, фрамугах, устраивать сквозное проветривание класса во время перемен (в отсутствие детей).
5. Добиться, чтобы все учащиеся класса завтракали в школе в определённое время.
6. Не перегружать детей домашними заданиями. На приготовление уроков должно тратиться времени не больше предусмотренного режимом.
7. Проводить с учащимися воспитательную работу, направленную на привитие им навыков, связанных с выполнением режима дня, а именно: рано ложиться, рано вставать; спать положенное по режиму количество часов; во время перемен выходить на школьный двор; проветривать класс после каждого урока; проветривать комнату перед сном.

Питание школьника

Питание необходимо школьнику не только для поддержания жизненных отправлений организма, но и для роста.

В связи с ростом и подвижностью, вызывающими большую затрату энергии, школьнику требуется на 1 кг веса пищи большее количество, чем взрослому.

Питание должно быть разнообразным, так как только при этом условии организм получит из пищи все необходимые для него составные части: белки, жиры, углеводы, минеральные соли, витамины, воду.

Суточный пищевой паёк для детей разного возраста

Возраст	Средний вес ребёнка в кг	Белки	Углеводы	Жиры	Число калорий на 1 кг веса ребёнка	Общее количество калорий
		в граммах				
7 лет	20,5	55,0	235,0	44,0	78,0	1,780
8 лет	22,0	56,0	259,0	44,0	77,3	1,890
9 лет	22,0	58,0	267,0	45,0	77,0	1,945
10 лет	26,0	60,0	277,0	45,0	69,2	2,000

Суточная норма питания школьника 7 — 10 лет равняется примерно 2 000 калориям и выше ¹. Суточный паёк раскладывается на 4 приёма: 25% на завтрак, 40% на обед, 10% на полдник и 25% на ужин.

¹ Калория — это количество тепла, необходимое для того, чтобы поднять на 1° С температуру 1 куб. см воды.

Способ приготовления пищи и её хранение имеют большое значение для сохранения витаминов. При приготовлении пищи следует избегать излишнего кипячения. Овощи и картофель нужно класть в суп только на срок, необходимый для того, чтобы они сварились. Пищу лучше есть тотчас по приготовлении: долго хранящаяся пища, повторные кипячения и разогревание разрушительно действуют на витамины.

Состав и калорийность пищевых продуктов

Наименование продуктов	Отбросов в %	Количество усвояемых веществ в 100 г продукта (в г)			Количество калорий в 100 г веса
		Белки	Жиры	Углеводы	
Хлеб ржаной	—	5,5	0,6	39,3	190
Хлеб пшеничный	—	6,9	0,4	45,2	217
Макароньы, лапша	—	9,3	0,5	73,3	343
Гречневая крупа	—	8,0	1,6	64,4	312
Пшённная крупа	—	7,4	1,9	62,4	303
Рис	—	6,5	1,2	71,7	332
Горох	—	16,0	1,6	50,0	286
Говядина	18	16,0	4,3	0,5	108
Свинина жирная	15	11,7	30,2	—	329
Телятина жирная	18	14,7	5,8	0,1	114
Курица	15	16,0	4,1	0,9	108
Консервы «Говядина тушеная»	15	18,0	12,0	1,0	186
Рыба частиковых пород (свежая)	45	9,6	0,7	—	46
Рыба частиковых пород (солёная)	35	13,8	1,0	—	66
Сало говяжье (топлёное)	—	0,4	88,3	—	823
Сало свиное (шпиг)	—	10,5	64,9	—	647
Сало свиное (топлёное)	—	0,3	94,1	—	867
Масло коровье (сливочное)	—	1,0	84,0	0,6	787
Масло коровье (топленое)	—	1,0	98,2	—	885
Масло растительное	—	—	94	—	874
Молоко коровье цельное	—	3,1	3,5	4,9	66
Сметана	—	4,2	24,9	1,7	256
Творог	—	14,1	0,6	1,2	68
Яйцо	12	10,7	10,1	0,5	140
Картофель	25	1,0	0,1	13,9	63
Капуста свежая	15	0,9	0,1	3,5	20
Свёкла	15	1,3	0,1	8,1	9
Морковь	15	0,6	0,2	6,3	31
Лук репчатый	15	0,9	0,1	7,5	36
Помидоры	15	0,5	0,1	2,8	15
Чеснок	15	3,7	—	18,3	91
Грибы белые сушёные	10	19,8	2,1	28,0	215
Яблоки свежие	10	0,3	—	9,8	42
Компот сушёный	—	1,8	—	47,2	201

Для нормальной жизнедеятельности организма особое значение имеют витамины *A*, *B*, *C*, *D*. Они способствуют нормальному росту

Применительно к питанию указание на калории означает, что потребляемые человеком (в данном случае — ребёнком) вещества и продукты питания при сгорании в организме должны обеспечить определённое количество калорий.

и восстановлению клеток и тканей организма; они являются важным фактором в борьбе организма против болезней и влияют на работоспособность человека.

Витамины находятся в овощах, фруктах, ягодах, дикорастущих растениях, мясе, молочных продуктах, хлебе.

Суточная потребность ребёнка младшего школьного возраста в витаминах выражается следующими данными: витамин *A* — 2 мг, *C* — 50 мг, *B* — 1,5 мг и витамин *D* — 0,07 — 0,025 мг.

Таблица содержания витаминов в пищевых продуктах

Продукты	Витамин А в мг на 100 г	Витамин Д в тыс. мг на 100 г	Витамин С в мг на 100 г	Витамин В в мг на 100 г
Мясо разное	0,04	—	0,9	0,2
Молоко коровье	0,1	0,01 — 0,25	1	0,05
Масло сливочное	1,2	1 — 8	—	—
Яйца (на 1 шт.)	1,3	3,5 — 12,5	1	0,07
Печёночный жир камбалы	4000 — 15000	3000 — 7000	—	—
Печёночный жир трески	38	125 — 750	—	—
Капуста	следы	—	30	0,16 — 0,26
Капуста цветная	—	—	70	0,2
Шпинат	6,25 — 15	—	16 — 40	0,14 — 0,24
Щавель	5	—	12 — 14	—
Лук-перо	6	—	60	—
Лук-репка	—	—	2 — 10	0,8 — 0,11
Хрен	—	—	200	—
Редька	следы	—	25	—
Морковь (красная)	9	—	5	0,08 — 0,16
Картофель	следы	—	10	0,08 — 0,17
Помидоры	2	—	40	0,08 — 0,16
Шиповник	5	—	1500	—
Яблоки «Антоновка»	—	—	30	0,04 — 0,08
Рябина	—	—	46 — 60	—
Смородина чёрная	0,7	—	300	—
Клубника	следы	—	60	—
Малина	0,3	—	30	—
Клюква	—	—	10	—

Пища должна быть вкусно приготовлена и не однообразна: при этом условии обильнее выделяются пищеварительные соки, пища лучше переваривается и лучше усваивается организмом.

Пищу следует оберегать от пыли и мух. Она должна готовиться в условиях особой чистоты. Персонал кухни обязан носить чистую спецодежду и ежемесячно подвергаться медицинскому осмотру. Загрязнённая пища может служить источником кишечных заболеваний.

Гигиена обучения

Организация обучения на гигиенических основах является важнейшей предпосылкой сохранения здоровья детей и успешности их учебной работы.

Педагогический процесс необходимо организовать так, чтобы дети не испытывали перегрузки и переутомления. Последнее наблюдается при чрезмерно длительных упражнениях, требующих большого напряжения памяти, при неправильном положении тела во время работы, при плохом освещении рабочего места, при недостаточном проветривании класса и т. п.

Учёт возрастных особенностей учащихся необходим для того, чтобы обеспечить лучшее усвоение детьми учебного материала, меньшее напряжение мозга учащихся и предохранение его от переутомления (выражающегося в головных болях, повышении возбудимости нервной системы

и пр.). Недооценка учителем особенностей развития костной системы и относительной слабости мышечного аппарата ведёт к искривлению позвоночника, уплощению и дефектам грудной клетки, расстройству зрения, к перенапряжению сердечной мышцы, к временным или стойким расстройствам деятельности сердца.

Нормальное проведение педагогического процесса требует организации гигиенической обстановки в школе. Не может быть и речи о гигиене учебной работы в плохо проветренном помещении, при плохом освещении рабочего места. Плохое проветривание класса ведёт к насыщению воздуха продуктами дыхания детей, перегреву класса и насыщению его водяными парами, что в совокупности ведёт к ухудшению деятельности мозга, ослаб-



Очистка обуви у входа в школу.

лению восприятия, внимания, преждевременной утомляемости и, следовательно, к худшему усвоению учебного материала. Испорченный воздух классных помещений может служить причиной головных болей и лёгочных заболеваний (главным образом туберкулёза), ухудшения общего физического развития. Следует учесть, что объём воздуха, необходимого для учащихся одного класса, превышает примерно в три раза количество воздуха, наличного в нём. Поэтому для обеспечения учащихся в классе воздухом необходимого качества следует обменивать его в течение урока примерно три раза, т. е. чаще проветривать класс и другие школьные помещения.

Плохое освещение требует большего напряжения зрительного аппарата учащегося, ведёт к быстрому утомлению глаз, порче зрения, к головным болям, к общей усталости.

Неправильно устроенная мебель, не подобранная в соответствии с ростом детей, не даёт им возможности сохранять правильную позу при письме и чтении, ведёт к быстрому утомлению и вытекающим отсюда последствиям — снижению успеваемости и дисциплины в классе, к искривлению позвоночника, деформации грудной клетки, сутулости.

Несоблюдение чистоты в школьных помещениях ведёт к увеличению пыли, что может служить причиной раздражения слизистых оболочек глаз и дыхательных путей, способствовать развитию глистных заболеваний и пр. Плохое снабжение школы водой для хозяйственных и питьевых нужд не даёт возможности проводить надлежащим образом уборку помещений и прививать детям такие гигиенические навыки, как мытьё рук перед едой и др.

В целях организации гигиенической обстановки в классе и в школе необходимо соблюдение следующих условий и требований:

1. Количество учащихся в классе должно соответствовать площади и кубатуре классного помещения: на одного учащегося должно приходиться не менее 1,25 кв. м площади и около 5 куб. м воздуха.

2. Классная комната должна быть хорошо освещена. Площадь окон в классе должна относиться к площади пола как 1 : 5.

Нормально освещённым местом в классе считается такое, где бегло читающий ученик, имеющий нормальное зрение, может свободно читать мелкий шрифт «петит» на расстоянии 50 см от глаз.

3. Парты в классе должны быть расставлены так, чтобы освещение падало с левой стороны. Если источник света находится с правой стороны, то тень от руки будет падать на тетрадь, затемняя место письма.

4. Оконные стёкла всегда должны быть чисто протёрты, их не следует замазывать белой краской, как это иногда делается для того, чтобы учащиеся не отвлекались происходящим вне стен школы; замазывание в классе оконных стёкол значительно уменьшает освещённость рабочего места.

5. Во избежание затемнения класса не следует сажать деревья в непосредственной близости от окон (не ближе 10 м), а также ставить на окна большое количество цветов (особенно высоких).

6. При наличии яркой освещённости класса необходимо иметь прозрачные шторы. Однако в часы, когда прямые солнечные лучи не попадают в класс, занавеси должны быть подняты, чтобы не уменьшать освещённости класса.

7. Электрические и керосиновые лампы, а также и другие источники искусственного света должны быть развешаны так, чтобы получалось равномерное освещение всего класса.

На 1 кв. м площади класса должна приходиться мощность освещения в 20 ватт. Класс должен иметь 6 световых точек по 200 ватт каждая; высота подвеса ламп должна быть не ниже 1,5 м от потолка.

Абажуры должны защищать глаза от яркого света, но в то же время не задерживать много света. Этому требованию отвечают абажуры типа «Люцетта сборная». Пыль с абажуров и с ламп следует стирать ежедневно.

При керосиновом освещении применяется 7 ламп по 30 или 8 ламп по 20 линий.



Рационально устроенная вешалка

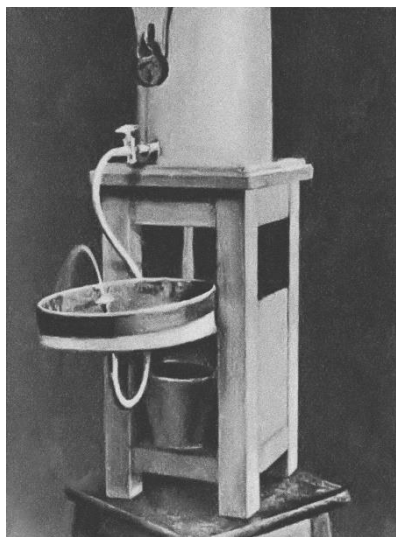

Фонтанчик (самодельный) для питья.

Эти лампы должны быть снабжены абажурами или колпаками.

При наличии керосинового освещения следует тщательно ухаживать за лампами, чтобы они не загрязняли воздух копотью и продуктами неполного сгорания, вредными для здоровья (угарный газ), и чаще, чем это принято обычно, проветривать класс.

8. Температура воздуха в классе перед началом занятий должна быть не ниже $+16^{\circ}\text{C}$.

В раздевальнях следует поддерживать температуру, которая давала бы возможность сравнительно быстро высушиваться верхней одежде при ненастной погоде и не допускала бы сильного её охлаждения.

9. Школа должна быть обеспечена достаточным количеством умывальников (1 кран на 20 — 25 учащихся) и водой для того, чтобы можно было без помех и в короткий срок вымыть руки всему классу перед завтраком.

Необходимо, чтобы учащиеся были обеспечены доброкачественной питьевой водой, чтобы баки сохранились в чистоте и ежедневно мылись.

Бачок для воды следует приспособить так, чтобы он действовал, как фонтанчик. Это избавит учащихся от необходимости пользоваться общей кружкой и тем самым устранил опасность заражения инфекционными болезнями.

Учёт индивидуальных физических особенностей детей

Знание физических особенностей детей и построение учебно-воспитательного процесса с учётом этих особенностей обеспечивают хорошую успеваемость и дисциплинированность учащихся, а также создают благоприятные условия для физического развития и укрепления здоровья детей. Известны многочисленные случаи, когда успеваемость ребёнка со слабым зрением резко повышалась в результате того, что он был пересажен на первую парту, ближе к доске. Одновременно с этим было предотвращено чрезмерное напряжение зрения ученика во время занятий и обусловленное этим дальнейшее расстройство зрительного аппарата.

Внимательное отношение учителя к ученику, вернувшемуся в школу после перенесённого тяжёлого заболевания, даёт возможность последнему постепенно догнать опередивших его товарищей по классу без чрезмерного напряжения сил ещё неокрепшего организма.

При проведении учебно-воспитательной работы необходимо учитывать, что заторможенные и нервно возбудимые дети требуют индивидуального подхода.

Внимательное отношение должно быть и к учащимся, физически ослабленным, страдающим закрытыми формами туберкулёза, ревматикам. Эти дети часто болеют, пропускают уроки; подтягивание их под общий уровень должно происходить особенно осторожно, так, чтобы оно не отразилось на их ослабленном здоровье.

Нередко учащиеся с болезнью носоглотки отстают в учении и незаслуженно вследствие этого попадают в категорию неспособных и ленивых. Проведённое лечение носоглотки способствует повышению успеваемости этих учащихся.

Помня о необходимости учитывать в процессе работы с детьми особенности состояния здоровья отдельных учащихся, учитель должен:

1. Выяснить у врача состояние зрения и слуха учащихся своего класса и посадить тугоухих ближе к своему столу, слабо видящих — на первые парты, ближе к окну.

Путём разъяснительной работы добиться, чтобы учащиеся, которым прописаны очки, их носили.

Если детям со слабым зрением приходится заниматься при вечернем освещении, то необходимо усилить освещение их рабочих мест.

2. Всемерно облегчать учащимся с ослабленным организмом, перенёсшим острые заболевания, восприятие нового учебного материала путём дополнительных объяснений и оказания им индивидуальной помощи. Не перегружать их общественной работой или специальными заданиями.

Проводить с родителями разъяснительные беседы об исключительном значении для этих детей гигиенических условий в семье, чёткого распорядка дня, достаточного по времени сна, хорошего питания, более длительного пребывания на свежем воздухе.

3. Детей, страдающих частыми насморками, с затруднённым носовым дыханием, направить на осмотр и на лечение к врачу.

4. Детей, страдающих дефектами речи, направить к врачу-специалисту и получить от него указания о том, какими педагогическими приёмами можно добиться исправления наблюдающихся дефектов.

Разговаривать с детьми, страдающими дефектами речи, надо медленно и чётко, не торопить их с ответами, помогать им выговаривать особо трудные слова. Не допускать, чтобы учащиеся дразнили таких детей.

5. В отношении детей, легко возбудимых, избегать всего, что может вы-

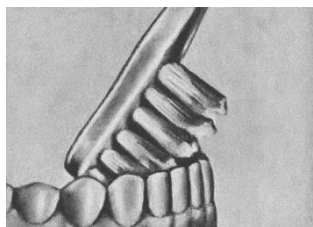

Чистка зубов с внутренней стороны.

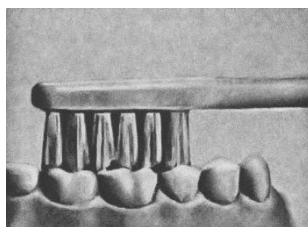

Чистка жевательной поверхности зубов.

звать у них повышенное возбуждение.

В отношении вялых детей применять дополнительные приёмы для возбуждения и поддержания их интереса в процессе обучения (специальные задания и т. п.).

Воспитание гигиенических навыков у детей

В программах I — IV классов школы вопросам охраны здоровья уделяется большое внимание. В течение первых трёх лет на уроках объяснительного чтения проходит ряд тем по охране здоровья.

В результате учебной и воспитательной работы по гигиене дети должны приобрести следующие навыки.

1. По уходу за кожей лица, шеи, ушей и тела. Мыть лицо, уши, шею ежедневно утром и на ночь перед сном; мыть всё тело горячей водой с мылом (в бане, ванне и пр.) не реже одного раза в неделю; менять нательное бельё не реже раза в неделю, постельное — каждые 10 — 15 дней; пользоваться отдельным полотенцем; мыть ноги перед сном — летом ежедневно, в другие времена года — два раза в неделю; иметь при себе чистый носовой платок и правильно им пользоваться.

2. По уходу за руками. Мыть руки перед едой, после работы, после посещения уборной, после игры с животными и после всякого загрязнения; коротко стричь ногти на руках.

3. По уходу за зубами. Чистить зубы ежедневно утром и на ночь, пользоваться отдельной щёткой, полоскать рот после еды, не разгрызать зубами сахар, не щёлкать орехов,

4. По уходу за волосами. Содержать в порядке волосы, аккуратно причёсываться, пользоваться только личной расчёской, мыть голову

с мылом не реже одного раза в неделю, девочкам, имеющим длинные волосы — 2 раза в неделю.

5. По уходу за одеждой и обувью. Ежедневно чистить одежду и обувь (вне жилой комнаты), аккуратно складывать одежду при отходе ко сну.

6. По поддержанию чистоты и порядка в школе и дома. Перед входом в помещение очищать обувь от грязи и снега; в раздевалке при сдаче и получении одежды соблюдать спокойствие и порядок; при одевании верхней одежды класть сумку, книги и другие предметы на скамейку, стулья, а не на пол; пользоваться урной для ненужных бумаг, остатков пищи — не сорить на пол; вытирать классную доску влажной тряпкой; содержать в чистоте парту снаружи и изнутри; дома — пальто, шапку и галоши снимать у входа; соблюдать чистоту и порядок в помещении; помогать старшим проводить уборку помещения. Пыль вытирать влажным способом; проветривать классы во время перемен, жилое помещение проветривать несколько раз в день.

7. По уходу за предметами личного обихода. Содержать в чистоте тетради, книги и сумку для книг, не загибать края книг, не слюнявить пальцы при перелистывании книг; одежду вешать в определённом для этого месте; стелить самому свою постель; содержать в чистоте и порядке свой уголок, игрушки, инструменты и другие личные вещи.

8. По соблюдению режима. Рано ложиться, рано вставать; спать положенное количество часов: в 7 лет — 12, в 8 — 10 лет — 11 часов (дети легко возбудимые должны спать больше); спать на отдельной постели; проветривать комнату перед сном, в хорошую погоду спать с открытым окном или форточкой; время перед сном отводить тихим занятиям; ужинать за 1½ — 2 часа до сна; ежедневно проводить 3 — 4 часа на свежем воздухе.

9. По закаливанию организма. Ежедневно проводить обтирания до пояса водой комнатной температуры; летом ежедневно купаться в реке, озере и т. п. под наблюдением взрослых; при невозможности купаться — принимать душ; широко открывать доступ солнечным лучам в жилое помещение, принимать солнечные ванны по указанию врача; в яркий солнечный день защищать голову от прямых солнечных лучей лёгким головным убором; не купаться в незнакомых местах без взрослых.

10. По физическим упражнениям, играм, спорту. Ежедневно проводить утреннюю гигиеническую гимнастику; кататься зимой на салазках, лыжах, коньках; летом при занятиях физической культурой или упражнениями, или спортивными играми одеваться легко и свободно; зимой одеваться тепло и свободно, не кутаться; не доводить себя до переутомления во время игр и при занятиях спортом; летом совершать прогулки в лес, поле.

11. По питанию. Мыть руки перед едой; есть из отдельной посуды; пользоваться чистой ложкой, вилок, посудой; пользоваться салфеткой; есть медленно, хорошо разжёвывать пищу; во время еды вести себя спокойно; не выходить из-за стола, до окончания еды не разговаривать громко, не играть ложкой, вилок и т. п.; во время еды сидеть прямо, не облокачиваться и не наваливаться на стол; есть только спелые фрукты, не есть незнакомых ягод в лесу; овощи, фрукты и ягоды перед едой хорошо промывать; ежедневно, по возможности, употреблять в пищу овощи; принимать пищу с промежутками в 3 — 4 часа; пить кипячёную воду; стакан или кружку перед использованием для питья хорошо прополаскивать; защищать пищу от мух и пыли; после еды убирать стол, не оставлять на столе ни пищи, ни крошек.

12. По предупреждению заразных болезней. При чихании и кашле отворачиваться от людей, пользоваться носовым платком; не посещать заболевших товарищей, не пользоваться их книгами, игрушками;

после перенесённого заболевания возвращаться в школу только с разрешения врача.

Воспитание гигиенических навыков школьника начинается с момента его приёма в школу и продолжается на протяжении всех лет его обучения.

В первые же дни занятий учитель разъясняет детям значение гигиениче-



Обучение приёмам умывания (школа № 315 г. Москвы).

ских правил поведения и в дальнейшем повседневно требует безоговорочного их выполнения.

Настойчивость, которую при этом проявляет учитель, служит непременным условием прочного усвоения гигиенических навыков. При этом учитель добивается, чтобы дети относились сознательно к выполнению гигиенических правил. Проводя систематические беседы с детьми, учитель на конкретных примерах разъясняет им значение выполнения того или иного правила гигиены.

Так, для того чтобы с достаточной убедительностью мотивировать необходимость прополаскивать стакан перед пользованием им для питья, учитель предлагает одному из учащихся пожевать кусок хлеба, затем сделать глоток воды из стакана. Учитель показывает детям стакан, на краях которого остаются следы от прикосновения губ.

Мотивируя необходимость мытья рук, учитель объясняет, что кожа выделяет пот, жир и на руках собирается грязь. Для убедительности он предлагает одному из учеников положить руку на холодное зеркало. Рука оставляет на зеркале влажный след. Затем учитель предлагает провести пальцем по лбу и приложить к зеркалу или белой бумаге. Остаётся жирное пятно. Такие демонстрации производят большое впечатление на детей и, как показывает практика, делают убедительными для них требования учителя. Большое значение имеет разъяснение детям техники выполнения гигиенического навыка: умения правильно умываться, правильно чистить зубы и т. д. Здесь наглядный показ играет решающую роль.

Личный пример учителя и родителей является большим стимулом для выполнения детьми правил гигиены. Влиянием на учащихся пользуются те учителя и родители, у которых дело не расходитсся со словом и которые сами выполняют то, что они требуют от детей. Чем выше авторитет

учителя и родителей, тем больших результатов они добьются при воспитании гигиенических навыков.

Активное участие самих учащихся в формировании навыков гигиенического поведения содействует закреплению этих навыков.

Но организация в этом направлении самодеятельности детей (санитарные посты и т. п.) требует большой чёткости, иначе она превращается в пустую формальность со всеми вытекающими отсюда последствиями: отсутствием ожидаемого эффекта, расхолаживанием и пр.

Работа санитарного актива проводится под наблюдением учителя и состоит, в основном, из санитарных осмотров детей и наблюдения за чистотой в классе.

Не следует недооценивать значения регистрации в тетради результатов санитарного осмотра, поскольку она фиксирует внимание учащихся на вопросах санитарного порядка.

Авторитет санитарного актива должен поддерживаться учителем, пионерской организацией, медицинским персоналом и администрацией школы.

Чем меньше возраст учащегося, тем элементарнее и проще должны быть приёмы воспитания гигиенических навыков. Видное место в методике воспитания гигиенических навыков младшего возраста должны занимать методы эмоционального воздействия. Сюда следует отнести художественный рассказ с дополнительной беседой, чтение научно-популярной и занимательной литературы на гигиенические темы, организацию санитарных утреников, проведение инсценировок и пр.

Положительным стимулом к выполнению гигиенических навыков является поощрение, поэтому учитель должен отмечать чистоту и опрятность отдельных учащихся.

Необходимо при этом подчёркивать, что чистота и опрятность связаны с чувством личного достоинства и являются делом чести всего класса. В отношении гигиенического поведения должно быть создано общественное мнение всего класса, имеющее столь большое значение для каждого школьника.

По отношению к детям, нарушающим систематически правила гигиенического поведения, могут применяться установленные в школе меры наказания.

Применение этих мер ни в коем случае не должно оскорблять самолюбия или унижать достоинства учащегося. Наказание должно применяться лишь при крайней необходимости и с большим тактом и только после того, когда все воспитательные меры другого характера не дали желаемых результатов.

Учитель никогда не должен забывать, что нарушение гигиенических правил учащимися в ряде случаев происходит помимо их воли и может быть связано с бытовыми условиями, с состоянием здоровья и пр.

Воспитание гигиенических навыков во многом зависит от уровня культуры родителей, от их внимания к вопросам гигиенического воспитания своих детей. Поэтому в обязанности учителя входит ознакомление родителей с основами физического воспитания детей и привлечение их к воспитанию у своих детей гигиенических навыков. Необходимо систематически инструктировать родителей по вопросам санитарии и гигиены, проводя индивидуальные беседы с ними, в школе и при посещениях на дому, на родительских собраниях, организуя для них лекции и доклады на темы гигиенического воспитания и охраны здоровья детей.

ПИОНЕРСКАЯ ОРГАНИЗАЦИЯ В ШКОЛЕ

Детское коммунистическое движение в СССР возникло в 1922 г. Первые отряды юных пионеров организованы были комсомолом в Москве — на Красной Пресне, в Сокольниках, в Замоскворечье. Эти отряды и положили начало пионерской организации — массовой коммунистической организации советских детей.

Большевистская партия, поручив руководство пионерской организацией комсомолу, всегда уделяла детскому коммунистическому движению большое внимание и определяла пути его развития.

После смерти В. И. Ленина партия присвоила пионерской организации его имя. 23 мая 1924 г. в Москве, на Красной площади, товарищ Сталин вместе с делегатами XIII партийного съезда принимает парад юных пионеров. Тысячи пионеров на этом параде перед мавзолеем Ленина дали клятву партии свято выполнять заветы Ильича.

В своих решениях о пионерском движении коммунистическая партия подчёркивает его политический характер.

В постановлении ЦК ВКП(б) от 25 июля 1928 г. сказано: «Надо сделать понятными и близкими для детей общие цели, за которые борются ВКП(б), ВЛКСМ и коммунистические партии мира; пробуждать в детях желание принять участие в борьбе и строительстве пролетариата»¹.

В соответствии с этими указаниями и развёртывалась дальнейшая практическая деятельность пионерской организации в формах, доступных и увлекательных для школьного возраста: проводились в отрядах беседы, совершались экскурсии, проходили встречи с людьми старшего поколения — участниками революционного движения, гражданской войны, выполнялась общественная работа, организовывались летние лагеря.

В годы первой сталинской пятилетки пионерская организация сильно выросла: к 1931 г. она объединяла в своих рядах до 4 млн. детей. Пионеры вели разнообразную общественную работу, направленную на участие в социалистическом строительстве.

Без пионеров не обходились субботники на предприятиях, они агитировали за подписку на государственный заём, активно участвовали в сборе металлического лома на нужды молодой социалистической промышленности.

Постановление ЦК ВКП(б) от 21 апреля 1932 г. положило начало новому этапу в развитии пионерской организации. Внимание пионерской организации было направлено на борьбу за качество учения, за овладение основами наук, за укрепление сознательной дисциплины, без чего немислима успешная подготовка из подрастающих поколений строителей коммунистического общества.

В этом постановлении пионерская организация характеризуется как массовая политическая организация детей, имеющая крупное значение в деле коммунистического воспитания. Постановление подчёркивало важнейшую задачу — воспитание у пионеров и школьников социалистического отношения к учению, труду и общественной работе и указывало, в каком направлении должна быть перестроена работа пионерской организации.

«Решительная перестройка содержания общественной работы отрядов ЮП должна быть развёрнута в том направлении, чтобы центральное место в ней занимала организуемая самими детьми под руководством комсомола в теснейшей связи со школьными организациями и органами народного образования борьба за качество учёбы, за сознательную дисциплину,

¹ «Директивы ВКП(б) и постановления Советского правительства о народном образовании». Сост. Н. И. Болдырев. Изд. Акад. педагогических наук, 1947, вып. I, стр. 278.

за политехнизм в школе, за развитие детской физкультуры, за правильную организацию детского досуга и за повышение всей работы по коммунистическому воспитанию детских масс против всяких попыток протаскивания в детскую среду чуждой пролетариату идеологии»¹.

Забота об идейно-политическом воспитании пионеров и школьников отражена во многих высказываниях руководителей большевистской партии и советского правительства.

И. В. Сталин в день двадцатилетия газеты «Пионерская правда», приветствуя редакцию, юных корреспондентов и юных читателей газеты, писал: «Пионерская правда» помогает советским детям овладевать знаниями, воспитывает пионеров и школьников в духе заветов нашего великого учителя Ленина. Желаю «Пионерской правде» новых успехов в деле воспитания юных ленинцев в духе преданности нашей Родине»².

М. И. Калинин при вручении газете «Пионерская правда» 11 июля 1945 г. ордена Трудового Красного Знамени говорил о том, что необходимо, чтобы у наших пионеров неуклонно росло социалистическое сознание, чтобы расширялся их умственный кругозор и, вместе с тем, росло стремление к активной жизни, непрерывно росли активность, жажда жизни, жажда деятельности.

Н. К. Крупская, немало потрудившаяся над разработкой вопросов пионерского движения, в своих печатных трудах и устных выступлениях постоянно подчёркивала и раскрывала его большевистскую идейную сущность. При этом Н. К. Крупская напоминала вожатым о том, что детский возраст имеет свои особенности и что детям следует предлагать только то, что им по силам. Для того чтобы сделать для детей близкими великие цели, за которые борются большевистская партия и комсомол, она советовала связывать эти цели с конкретными практическими делами, понятными детям. И пионерская организация в последующие годы накопила большой опыт в этом отношении. Бесчисленное количество выполненных пионерами разнообразных общественных дел и заданий — доставка приглашений избирателям на выборы Советов, сборка радиоприёмников для домов колхозников, деятельность пионеров-тимуровцев в тяжёлые дни Великой Отечественной войны, а в мирное время сбор пионерами древесных семян для осуществления грандиозного плана лесонасаждений в целях борьбы с суховеями — всё это приобщало и приобщает пионеров и школьников к практическому осуществлению великих целей большевистской партии.

В настоящий период, период перехода от социализма к коммунизму, партия выдвинула в качестве важнейшей задачи усиление идеологической работы среди трудящихся и повышение идейного уровня воспитания подрастающих поколений.

«...Советский строй не может терпеть воспитания молодёжи в духе безидейности, в духе безразличия к политике. Необходимо оградить молодёжь от тлетворных чуждых влияний и организовать её воспитание и образование в духе большевистской идейности. Только так можно воспитать отважное племя строителей социализма, верящих в торжество нашего дела, бойких и не боящихся никаких трудностей, готовых преодолевать любые трудности»³.

XI съезд ВЛКСМ в своих решениях подчеркнул, что пионерская организация оказывает большое влияние на коммунистическое воспитание детей.

В резолюции XI съезда ВЛКСМ сказано: «Вся работа пионерской организации должна быть направлена на воспитание детей в духе советского

¹ Там же, стр. 289.

² 1 «Правда», 1945, № 186.

³ А. А. Жданов, 29-ая годовщина Великой Октябрьской социалистической революции, Госполитиздат, 1946, стр. 17.

патриотизма, беззаветной преданности социалистической Родине, коммунистической партии»¹.

Решения партии и комсомола определяют идейную линию воспитания в пионерской организации, указывают коммунистическую направленность пионерского движения.

Пионерская организация росла и крепла, и к XI съезду комсомола она объединяла в своих рядах уже свыше 13 миллионов школьников. «Пионерские отряды и дружины являются помощниками учителя в борьбе за повышение успеваемости и укрепления дисциплины учеников»².

Пионерская организация, воспитывая в коммунистическом духе миллионы детей, готовит из них резервы комсомола. Стать комсомольцем — вот ближайшая цель, к которой стремится пионер. Вся жизнь и деятельность пионерской организации должна строиться таким образом, чтобы она повседневно приближала пионера к этой заветной цели.

Построение пионерской организации

В пионерскую организацию принимаются дети в возрасте от 9 до 14 лет. Вступление в пионерскую организацию — самостоятельный и серьёзный шаг советского школьника, приобщающий его к общественной жизни. Поэтому важно, чтобы и вожатый и учитель помогли новичкам хорошо подготовиться к этому большому событию в их жизни.

Школьник, желающий вступить в ряды пионеров, заявляет об этом председателю совета отряда и вожатому. К новичку прикрепляют лучшего пионера из отряда старшего класса, и тот, вместе с вожатым, готовит новичка к вступлению.

Вступающий в пионерскую организацию должен знать, кто такие пионеры и к чему они стремятся, знать значение девиза и салюта пионеров, значение пионерского красного знамени, галстука и пионерского значка.

Вступающий должен понимать смысл торжественного обещания юных пионеров и знать наизусть его текст, уметь держаться в строю, чётко и правильно выполнять строевые команды, которые применяются в пионерском отряде.

От вступающего в пионеры требуется, чтобы он прилежно учился, был дисциплинированным, служил примером для своих сверстников.

Приём в пионеры происходит на отрядном сборе после обсуждения, путём голосования, поднятием рук. Принятого новичка включают в одно из звеньев отряда. Школьников III класса, если там ещё нет своего отряда, можно принимать на сборе отряда любого последующего класса.

Приём в пионеры завершается принятием торжественного обещания на сборе дружины или на отрядном сборе.

Вступление в пионеры должно быть событием, памятным для ребёнка на всю жизнь; оно должно проходить в торжественной обстановке. Преднамеренно в пионерской организации приём приурочивается к большим знаменательным датам в жизни советского народа: к годовщине Великой Октябрьской социалистической революции, дню памяти В. И. Ленина, дню Советской Армии, Первого мая, дню Сталинской Конституции, к 23 мая — дню присвоения пионерской организации почётного имени В. И. Ленина. Церемония приёма должна быть торжественной и строгой.

В назначенный день и час дружина (или отряд) выстраиваются в празднично убранном зале; туда пионерским строем входят новички и становятся отдельной шеренгой перед строем пионеров. Они тоже парадно одеты,

¹ Резолюция XI съезда ВЛКСМ «О работе комсомола в школе», журн. «Молодой большевик», № 9, 1949 г., стр. 15.

² Резолюция XI съезда ВЛКСМ «О работе комсомола в школе», журн. «Молодой большевик», № 9, 1949 г., стр. 11.

но на их белых блузках и рубашках нет ещё красного галстука и пионерского значка. Торжественно вносят пионерское знамя.

Перед развёрнутым пионерским знаменем вступающие в пионеры громко повторяют за старшим вожатым (или представителем партийной или комсомольской организации) слова торжественного обещания:

«Я, юный пионер Союза Советских Социалистических Республик, перед лицом своих товарищей обещаю, что буду твёрдо стоять за дело Ленина — Сталина, за победу коммунизма. Обещаю жить и учиться так, чтобы стать достойным гражданином своей социалистической Родины».

Затем каждый подписывает текст обещания, заранее им переписанный и красиво оформленный, и передаёт его старшему вожатому. Хранение этих текстов становится традицией лучших организаций. В практике воспитания пионеров эти тексты могут быть положительно использованы, но делать это надо вдумчиво и с достаточным педагогическим тактом.

За принятием торжественного обещания следует вручение красного пионерского галстука и пионерского значка, после чего представитель партийной или комсомольской организации, или старший вожатый обращается к вступающим со словами пионерского девиза:

«К борьбе за дело Ленина — Сталина будьте готовы!»

Впервые отдавая пионерский салют, дети отвечают: «Всегда готовы!»

Затем, по команде старшего вожатого, принятые в пионеры присоединяются к общему строю, перед которым и происходила вся церемония приёма.

С этого момента для пионера его красный галстук и нагрудный пионерский значок, пионерский салют и установленный ответ на пионерский девиз символизируют приобщение к пионерской организации Советского Союза.

Большое воспитательное значение, как указывалось выше, имеет обстановка, в которой проводится приём в пионерскую организацию. Пионерские сборы некоторых московских школ, на которых принимались новички в пионерскую организацию, проводились в траурном зале музея В. И. Ленина. Величественная обстановка траурного зала, слова торжественного обещания пионеров, дававших клятву служить делу Ленина — Сталина, оставляли особенно глубокий след в сердцах пионеров.

Другие школы Москвы проводили торжественные сборы, включающие приём в пионеры, в Музее революции, в зале выставки «Комсомол в Отечественной войне», перед витринами и стендами, на которых вещественно, документально или в художественных образах запечатлено мужественное и героическое участие комсомола в разгроме фашизма. Дружины Ленинграда проводили приём в доме-музее, где жил в дни Великого Октября В. И. Ленин.

В различных городах и сёлах, в удалённых от центра уголках нашей родины немало исторических мест, связанных с деятельностью вождей большевистской партии, с борьбой народа за свою свободу. Принятие торжественного обещания может быть связано с этими памятными местами. Так, пионеры некоторых организаций давали своё торжественное обещание на местах боёв партизанских отрядов, у памятников героям Великой Отечественной войны и т. д.

Пионеры одного класса или нескольких параллельных классов образуют пионерский отряд. В отряде должно быть не более 40 человек.

Отряд входит в дружину — основную форму организации пионеров. Работает он под руководством вожатого, члена ВЛКСМ. Отряд делится на звенья.

Звено (10—12 человек) образуется на основе общих интересов, личных симпатий и дружбы. Чем крепче в звене дружеские взаимоотношения, тем прочнее связи звена во всей его деятельности, и, чем крепче эти связи

во всех звеньях, тем более спаянным является отряд, а за отрядами и вся дружина, как общешкольный пионерский коллектив.

Звено должно быть так организовано, чтобы в любой момент быть готовым явиться по зову в точно назначенное время в условный пункт. Для этого существует пионерская «цепочка». С её помощью все пионеры звена, а затем и отряда, и дружины могут быть быстро собраны.

Тысячи пионерских звеньев, спаянных дружбой, являются образцы дисциплинированности, отличной учёбы и тёплых взаимоотношений, создающих благоприятные условия, в которых складывается моральный облик пионера.

Чем же занято пионерское звено?

Пионерское звено следит за школьными успехами каждого пионера и выполнением им установленных правил поведения.

Пионерским звеном в его полном составе или индивидуально, отдельными членами, выполняются общественная работа, соответственно плану отряда, дружины, или по заданию директора, вожатого, учителя.

В пионерском звене проходит вся предварительная подготовка к сбору отряда или дружины.

В пионерском звене проходит подготовка к сдаче норм на значок БГТО и БГСО.

В пионерском звене дети играют, читают, поют, рассказывают.

В звене заботятся друг о друге, гордятся своими отличниками, помогают товарищу в трудную минуту, выручают из беды, поощряют своим вниманием лучших, осуждают проступки и тем самым создают общественное мнение в отряде. В звене крепнут товарищеские чувства, воспитываются черты коллективиста.

По звеньям можно судить о жизни пионерской организации. Укрепляя пионерское звено, руководители и воспитатели укрепляют отряд.

Каждый год в пионерской организации происходят выборы вожатых звена, советов отрядов, совета дружины. Выборы нового совета отряда происходят на отрядном сборе, после краткого отчёта председателя совета отряда.

Открытым голосованием пионеры избирают сначала председателя совета отряда, затем редактора стенной газеты и остальных членов совета отряда — всего 5—7 человек. Отрядный вожатый в совет не избирается, а входит в совет отряда по положению. Выборы в совет отряда происходят в первой половине сентября. Совет отряда (как и дружины) избирается сроком на год. Срок значительный, и выбирать, следовательно, надо обдуманно и внимательно. Вожатый и учитель должны помочь пионерам обсудить на сборе, кого следует выбрать, чтобы во время выборов дети голосовали сознательно.

Выборы происходят в присутствии вожатого отряда, классного руководителя и члена совета пионерской дружины. Результаты выборов записываются в отрядный дневник.

Совет отряда помогает вожатому организовать силами пионеров всю деятельность отряда в целом и его звеньев.

Совет отряда, прислушиваясь к голосу пионеров, присматриваясь к проявлениям их инициативы, советуясь с вожатым и учителем, решает, что будет делать отряд, как коллектив, в течение ближайшего времени. Таким образом создаётся план отряда. Совет отряда следит за тем, чтобы всё намеченное в плане было выполнено.

Если в отряде менее 15 пионеров, то совет отряда не избирается, а пионеры работают под руководством вожатого отряда и его помощника из пионеров.

Совет отряда — это помощник вожатого, учителя, руководителей школы в их воспитательной работе.

Пионерский отряд имеет красный флажок¹. Отрядные флажки хранятся в пионерской комнате школы вместе со знаменем дружины.

Все отряды школы образуют пионерскую дружину.

Дружина работает под руководством старшего вожатого. Во главе дружины стоит совет дружины.

Совет дружины в количестве 7—15 человек избирается ежегодно на собрании дружины во второй половине сентября. Совет дружины из своего состава избирает председателя совета, редактора стенной газеты и знаменосца. Старший вожатый в совет не избирается, а входит в его состав по положению.

Деятельность совета дружины многообразна. Совет дружины обсуждает и принимает план работы дружины, организует сборы дружины (причём предварительная подготовка к ним ведётся в отрядах), направляет активность пионеров на борьбу за высокую успеваемость и образцовую дисциплину, вовлекает пионеров в общественную работу, в спортивные игры и туристические походы, следит за выпуском стенной газеты, следит за ведением дневника дружины, являющегося летописью пионерской организации школы, организует выставки детского творчества, даёт рекомендации пионерам для вступления в комсомол.

Совет дружины помогает старшему вожатому руководить всей пионерской организацией школы, работает под непосредственным руководством старшего вожатого и направляется комсомольской организацией и директором школы.

Каждая дружина имеет красное пионерское знамя². Дело чести каждого пионера свято хранить это знамя. Пионерское знамя хранится в школе, в пионерской комнате.

Коллектив нуждается в слаженной и точной работе всех своих частей. Внешняя сторона организации и оформление звена, отряда и дружины также имеет большое воспитывающее значение.

Чёткость построения звеньев, отряда, дружины, пионерского совета, должное отношение к пионерскому знамени, галстуку, ношению пионерских знаков — всё это очень способствует организованности, создаёт стройность, воспитывает дисциплинированность. Но форма не должна ни подавлять содержание, ни подменять его собой. Всё внешнее оформление пионерской организации должно быть выражением содержательной детской деятельности, отражением внутренней слаженности, крепкой детской дружбы, отражением коммунистической направленности всей организации.

Содержание и формы деятельности пионерской организации

Деятельность пионерской организации является непременной составной частью воспитательной работы школы и помогает школе своими средствами решать единую общую задачу воспитания детей в духе советского патриотизма, в духе коммунизма.

Вся деятельность пионерской организации должна быть направлена таким образом, чтобы она соответствовала учебно-воспитательным задачам школы, была подчинена этим задачам, чтобы она являлась составной частью воспитательного процесса, осуществляемого в школе директором

¹ Пионерский флажок имеет форму прямоугольного треугольника, основание которого 30 см и высота 60 см. Флажок укреплен на древке высотой в 1—1,5 м. На флажке надписывается или вышивается номер отряда.

² Размер знамени 60 на 80 см, на лицевой стороне знамени, в центре, изображен пионерский значок и девиз пионера: «К борьбе за дело Ленина — Сталина будь готов!» На оборотной стороне знамени указывается номер дружины, район, город и то почетное имя, которое присвоено дружине.

и учителями. Указание об этом было дано XII пленумом ЦК ВЛКСМ и закреплено решениями XI съезда ВЛКСМ.

Руководящая роль директора школы, учителей и классных руководителей в жизни пионерской организации подчёркнута в решениях XI съезда ВЛКСМ: «Работа в звеньях, отрядах и дружинах должна вестись на основе активности и самостоятельности самих пионеров, развития инициативы детей под руководством директоров школ, учителей и классных руководителей»¹.

Важнейшая задача каждой пионерской организации — помочь пионерам и школьникам лучше овладеть знаниями, сообщаемыми в школе, приумножать эти знания и приобретать умения, необходимые для практической деятельности.

«Учиться хорошо и отлично — это самое главное патриотическое дело советских ребят. Именно с этого и начинается у вас коммунизм», — говорил М. И. Калинин, обращаясь к школьникам в своём приветствии пионерской газете «Ленинские искры» (Ленинград).

«Пионерская организация призвана содействовать учительству в привитии школьникам социалистического отношения к учению и общественно-полезному труду; помогать учащимся хорошо учиться, развивать у них пытливость, любознательность, настойчивость и трудолюбие, стремление активно участвовать в жизни школьного коллектива. Пионер должен служить примером школьникам в учении и дисциплине» — так определены задачи пионерской организации и каждого пионера в решениях XI съезда ВЛКСМ.



Звено изучает азбуку Морзе.

Воспитывать у пионеров жажду знаний, чувство ответственности за выполнение своих школьных обязанностей, любовь к книге, к чтению — эту задачу пионерская организация разрешает не механическим копированием методов школьного обучения, а своими средствами и методами, основанными на детской самостоятельности, инициативе и активности, на развитии разносторонних детских интересов, на организации многообразной практической деятельности пионеров.

¹ Резолюция XI съезда ВЛКСМ «О работе комсомола в школе», журн. «Молодой большевик», № 9, 1949, стр. 15.

Воспитательные задачи, стоящие перед пионерской организацией, осуществляются главным образом через активную детскую деятельность, организуемую самими детьми под руководством вожатого и учителя.

Воспитать коллективистов, умеющих сообща жить и работать, не отделяющих своего дела от дела общего, воспитать людей с ясной мыслью, горячими чувствами, умелыми руками, с высоко развитой внутренней дисциплиной (так определяла воспитательную задачу пионерской организации Н. К. Крупская) — возможно только в активной деятельности, в общественном труде, в совместных занятиях в детском коллективе.

Работа пионерского отряда организуется по плану, который составляется советом отряда под руководством вожатого и учителя. Приведём в качестве примера содержание плана работы отряда младших классов на учебную четверть:

Провести в отряде беседу «О красном знамени и пионерском галстуке».

Всем звеньям принести цветы для озеленения класса. Звеньями ухаживать за цветами.

Провести в отряде беседу о том, как учились в школе Ленин и Сталин. Отличники расскажут, как они готовят уроки, слабые расскажут, что им мешает хорошо учиться.

Провести сбор отряда на тему «Моя любимая книга». По звеньям собрать книги для отрядной библиотеки.

В звеньях провести коллективное чтение книги Кононова «Рассказы о Ленине».

В отряде провести беседу «О честном пионерском слове».

Каждому звену приготовить к сбору отряда новую игру.

Отряды старших классов записывают в своих четвертных планах примерно следующее:

Провести экскурсию в музей краеведения, а потом беседу в отряде о том, что нового узнали во время экскурсии.

По звеньям научиться петь «Песню о краснодонцах», а потом — всем вместе, отрядом.

Провести в отряде конкурс на лучшего чтеца художественной литературы.

Подготовиться по звеньям к сбору дружины на тему «Годовщина Великого Октября».

Провести читательскую конференцию по книге А. Фадеева «Молодая гвардия».

По звеньям подготовиться к отрядной беседе на тему «Как мы учимся».

Организовать соревнования по бегу и прыжкам.

Провести беседу на тему «Что значит иметь сильную волю».

Участвовать в «Неделе сада».

План направляет жизнь отряда в том случае, если его выполнение происходит организованно, под руководством вожатого и учителя, если задания между пионерами распределяются равномерно, с учётом сил и индивидуальных склонностей отдельных пионеров.

Значительное место в пионерской организации занимают сборы.

Приведём темы отрядных сборов, проведённых некоторыми школами:

«Москва — сердце Родины», «Комсомол в борьбе за власть Советов», «Памяти В. И. Ленина», «Железный Феликс», «Наша Зоя», «Герои Краснодона», «Миклухо-Маклай — великий русский путешественник», «Кем быть?» и др.

В 1948/49 учебном году повсеместно проходили пионерские сборы, посвящённые гениальному русскому поэту А. С. Пушкину, преобразователю природы И. В. Мичурину, а также сборы, связанные с пропагандой государственного плана насаждения ползащитных полос («Поможем родине победить засуху!»).

Пионерская организация таким образом постоянно связывается с общественной жизнью страны.

Сборы помогают пионерам расширять свой общественно-политический кругозор, углублять школьные знания, они воспитывают разносторонние интересы детей.

Большой любовью школьников пользуются пионерские костры. Летом эти своеобразные сборы проходят вокруг пылающего костра, зимой в помещении создаётся искусственный костёр. Таковы традиционные костры, посвящаемые памяти В. И. Ленина, так проходят костры, посвящённые истории и славным боевым заслугам Советской Армии. У костра происходят встречи с знатными людьми страны. Задушевные беседы тогда чередуются с любимыми песнями, весёлыми детскими плясками.

В целях воспитания в пионерах социалистического отношения к учению, пионерская организация практикует сборы на такие, например, темы: «Хорошо учиться — дело чести пионера», «Книга — наш спутник и друг», «Беречь время — своё и чужое».

В одной московской школе успешно прошли сборы III и IV классов, посвящённые XI съезду комсомола на тему: «Работай, живи и учись для народа, Советской страны пионер!». В той же школе перед экзаменами прошли сборы IV классов на тему: «Отлично и хорошо сдадим экзамены!».

Успешно и живо проходят отрядные сборы на темы различных путешествий как подлинных, так и воображаемых.

Общеизвестно, что дети любят путешествовать. И пионерские отряды, начиная с IV классов, организуют как настоящие путешествия, так и походы, и путешествия воображаемые, осуществляемые с помощью книг и географических карт, — по родному краю, в глубь веков, вокруг земного шара, по партизанским тропам, по следам недавних боёв с фашистами и т. п.

Путешествуя, совершая экскурсии, дети расширяют познания в области географии, отечественной истории, изучают флору и фауну, составляют коллекции, собирают фольклор, проникаются героикой социалистического труда, переживают героику войн — гражданской и Великой Отечественной.

Конкурсы в отряде на лучшее звено по знанию истории городов СССР, на лучшего читателя в звене, на лучшего в отряде чтеца художественных произведений организуют и направляют стремления пионеров к овладению знаниями, способствуют возникновению живого и увлекательного соревнования между звеньями, проявлению детского творчества и развитию личных склонностей и способностей детей.

В отрядах IV классов, под руководством учителя, можно организовать изготовление книжек-самоделок. Пионеры следят за газетами и журналами, делают вырезки по определённым темам, наклеивают вырезки, иллюстрируют и переплетают. Так создаются сборники на различные темы, или книги с отдельными рассказами, небольшими произведениями.

Важное значение в деятельности пионерской организации приобретает общественная работа. В тяжёлые годы Великой Отечественной войны пионеры собирали средства в фонд обороны родины, принимали участие в полевых работах, были частыми посетителями госпиталей, помогали ухаживать за ранеными, часто выступали перед бойцами и командирами с песнями, плясками, чтением художественной литературы; тимуровцы окружали вниманием и заботой семьи ушедших на фронт, помогали в уходе за малышами и выполняли необходимые домашние работы.

В послевоенное время пионеры окружают своей заботой инвалидов Отечественной войны, семьи, потерявшие близких на фронте. Они берут на себя заботу и уход за могилами воинов, павших в Великой Отечественной войне: зимой они расчищают могилы от снега, а весной и летом любовно украшают их цветами.

Когда школа шефствует над детским домом, пионеры берут на себя заботы о малышах: мастерят для них игрушки, организуют с ними игры, участвуют в хозяйственных работах детского дома, а если надо — помогают слабо успевающим воспитанникам.

В пионерской организации большое место занимает забота пионеров III и IV классов о малышах I и II классов. Пионеры следят за их школьными принадлежностями, учебниками, за их успехами в учении, проводят с ними игры, разучивают новые песни, читают им вслух интересные книжки.

Пионеры участвуют в ремонте учебников и книг школьной библиотеки, в ремонте и изготовлении простейших учебных пособий. Они участвуют в благоустройстве школы: проводят озеленение классов, усадьбы школы, работают на пришкольном участке, устраивают спортивные площадки. Пионеры III и IV классов зимой ухаживают за комнатными цветами, а весной устраивают цветники перед школой, детским садом, клубом.

Многие отряды создают у себя библиотеки из книг, приносимых пионерами из дома, самостоятельно ведут библиотечное хозяйство с картотеккой, читательскими формулярами, организуют выдачу книг, обсуждение прочитанных книг.

Пионерская организация сельской школы проводит значительную общественную работу в помощь колхозу: летом оказывает посильную помощь в культурном обслуживании полевых станков, в разноске газет для полевых бригад и звеньев, в выпуске стенных газет и т. д. Младшие пионеры охотно участвуют в сборе колосьев при уборке урожая, помогают в сборе овощей и фруктов.

В 1947 г. в одной школе Кемеровской области было организовано из школьников IV класса звено высокого урожая, и под руководством учителя В. Д. Баклыкова звено добилось сбора пшеницы с гектара, превысившего в четыре раза установленную планом урожайность. Учителю В. Д. Баклыкову присвоено звание Героя Социалистического Труда и вручена золотая медаль «Серп и молот», четверо пионеров награждены медалями «За трудовую доблесть».

Участие в подготовке к выборам в верховные и местные советы стало традицией пионерских организаций города и деревни. Пионеры разносят приглашения избирателям, служат связными в работе избирательной комиссии, занимаются с малышами в детской комнате, выступают с художественной агитацией перед избирателями.

Пионерский клич «Украсим Родину садами!» нашёл горячий отклик среди детей. Пионеры организуют посадку деревьев, цветов и кустарников вокруг своих школ, в родном колхозе, во дворах городских домов, в скверах, озеленяют детские Дома и ясли. Младшие пионеры помогают старшим собирать семена деревьев и кустарников, ухаживают за посаженными растениями и охраняют их.

Пионеры принимают участие в выполнении сталинского плана насаждения полезащитных полос.

Так пионеры одной из семилетних школ Московской области в 1948/49 учебном году собрали тонну сосновых шишек, 4 кг семян липы, 5 кг семян клёна, 1 кг семян ясеня. Пионеры высадили свыше тысячи черенков акаций вдоль школьного участка, создавая тем самым живую изгородь вокруг школы. Вместе с колхозниками школа участвовала в озеленении берегов соседней речки.

Выбор общественной работы пионеров определяется направлением нашей общественной жизни и той конкретной обстановкой, в которой находятся и работают школа и пионерская организация. Тесная связь пионерской организации с комсомолом, советы руководителей школы и учителей, собственная инициатива пионеров, внимательно вглядывающихся в окружающее и полных желания изменить его к лучшему, — подсказывают содержание и виды общественной работы пионерской организации.

При организации общественной работы надо помнить, что эту работу необходимо подчинять учебно-воспитательным задачам школы, что недопустима перегрузка учащихся.

В 1948 г. ЦК ВКП(б) в специальном постановлении «О мерах по устранению перегрузки учащихся общественной и другой неучебной работой» указал на факты перегрузки и требовал покончить с подобной практикой, которая вредно отражается на качестве учебной работы.

Обобщая установившиеся в пионерской организации формы воспитательной работы и её содержание, ЦК ВЛКСМ в постановлении от 13 марта 1947 г. рекомендует:

В звене проводить посильную для пионеров общественную работу; устраивать экскурсии и походы по изучению родных мест; читать вслух книги, детские газеты; и журналы; обсуждать прочитанное; устраивать спортивные соревнования; в звеньях пионеров младших классов проводить детские игры.

В отряде проводить популярные беседы и доклады о большевистской партии, о жизни великих вождей Ленина и Сталина, о нашей социалистической родине, о комсомоле, о пионерах, сборы, посвящённые революционным праздникам; устраивать коллективные просмотры кинофильмов и спектаклей, обсуждать их; проводить экскурсии в музеи, походы, соревнования между звеньями, организовывать смотры работы звеньев; рассматривать планы работы отряда, а также темы и планы сборов отряда; обсуждать заявления школьников о приёме в пионеры, а на сборах старших классов (VI — VII) — заявления пионеров о выдаче им рекомендаций для вступления в комсомол.

В дружине принимать учащихся в ряды юных пионеров, устраивать смотры работы пионерских отрядов, показ художественной самодеятельности, физкультурные и спортивные соревнования, выставки работ пионеров по технике, по труду, по изобразительному творчеству, стенных газет и т. п., проводить торжественные сборы, посвящённые революционным праздникам; выпускать стенную газету.

Большое разнообразие занятий детей в пионерской организации, в основном, сводится к следующим видам:

- а) занятия, содействующие повышению качества школьных знаний и овладению практическими умениями и навыками;
- б) занятия, расширяющие политический и культурный кругозор детей;
- в) общественная деятельность пионеров;
- г) физкультура, спорт и туризм;
- д) игры и развлечения детей.

Вожатый и учитель

Руководство пионерской организацией большевистская партия возложила на комсомол. Вожатый — комсомолец. Он организует работу звеньев, отряда, дружины на основе активности и самодеятельности самих пионеров, всячески поощряя и развивая детскую инициативу. Опорой вожатого в его воспитательной работе является пионерский актив, т. е., прежде всего, избранные самими пионерами звеньевые, члены совета отряда, совета дружины. Педагогически важно, чтобы эту работу направляли взрослые — опытные в вопросах воспитания учителя, классные руководители.

XI съезд ВЛКСМ подчеркнул в своих решениях, что важным условием повышения качества работы пионерских организаций является активное участие в их деятельности учителей, что необходимо «...широко привлекать на работу старшими и отрядными пионервожатыми учителям-комсомольцам. Надо, чтобы в ближайшие годы все старшие пионервожатые получили педагогическое образование».

Повседневное сотрудничество вожатого и учителя является необходимой предпосылкой педагогически правильной организации деятельности пионерских звеньев, отрядов, дружин.

В школе, где много пионерских отрядов, где старшему вожатому приходится осуществлять руководство большой пионерской дружиной, планирование работы происходит следующим образом.

Старший вожатый направляет и организует работу дружины на основе тех указаний, которые даёт районный комитет комсомола, в полном соответствии с конкретными задачами учебно-воспитательной работы школы, установленным распорядком школы, планом работы педагогического коллектива.

Старший вожатый вместе с заведующим школой намечают основные вопросы работы дружины. Проект плана обсуждается в комитете комсомола и на педагогическом совете; затем, на основе его, советы отрядов составляют свои отрядные планы и обсуждают их на сборах отрядов.

В планах отрядов намечаются конкретные мероприятия по работе с пионерами и школьниками данного класса с указанием календарных сроков и тех звеньев и отдельных пионеров, которые организуют данную работу и отвечают за её исполнение.

Педагогически важно, чтобы план отряда составлялся самими пионерами под руководством вожатого, и учителя лишь помогали бы детям своими советами. Такой порядок планирования необходим для того, чтобы намечаемая в отряде работа смогла удовлетворить здоровые интересы, индивидуальные склонности и стремления пионеров.

На сборе отряда, когда обсуждается план работы, присутствие учителя совершенно необходимо. Учитель, если надо, вносит свои поправки, дополнения, не подавляя при этом инициативу и активность пионеров. Организующая роль на этом сборе, как и на других, остаётся за председателем совета и отрядным вожатым.

Учитель или классный руководитель помогают вожатому в решении вопросов воспитательной работы, проводимой с детьми в пионерской организации. Вожатый и учитель совместными усилиями заботливо выращивают детский актив, который может стать большой организующей силой в пионерском коллективе. Систематически проводимые, 1 — 2 раза в месяц, занятия с вожатыми звеньев, председателями и членами совета отрядов под руководством старшего вожатого, при участии учителей, являются хорошей школой воспитания пионерского актива.

Воспитательную работу в пионерском отряде надо ставить так, чтобы каждый пионер ясно представлял себе цель того дела, которое предстоит ему выполнить.

Эта цель, по возможности, должна быть интересной для детей, а достижение её вполне для них посильно. Общая цель намеченной работы часто распадается на ряд отдельных задач. Установить эти задачи и последовательность их выполнения необходимо прежде, чем дети приступят к самой работе.

Деятельность звена и отряда должна быть организована таким образом, чтобы на определённом отрезке времени (месяц, учебная четверть) прошло разумное и педагогически оправдываемое чередование отдельных видов детских занятий, чтобы виды детской деятельности были разнообразны и тем самым отвечали бы различным детским склонностям, помогая всестороннему развитию пионеров.

В практике совместной дружной работы с вожатым учитель может и должен научить вожатого учитывать детские силы, ценить инициативу и творческие способности детей, дорожить ими и уважать в ребёнке растущую и формирующуюся человеческую личность.

Отрядный вожатый обязан изучать и знать каждое звено отряда, а в звене изучать и наблюдать способности и особенности каждого пионера, знать положительные и отрицательные проявления его характера. Уместно здесь вспомнить слова Н. К. Крупской:

«...мы очень много говорим о коллективе, но мы очень часто противопоставляем этот коллектив индивидуальному изучению ребёнка, индивидуальному подходу к ребёнку и подростку. Это большая ошибка... Чтобы организовать коллектив, надо знать, что каждый из ребят может сделать, кто из них сильнее; один умеет хорошо рассказывать, другой рисовать и т. д., и надо их научить так распределить между собой работу, чтобы получилась действительно коллективная работа. Коллективно — это никоим образом не значит однообразно работать»¹.

Знание индивидуальных особенностей пионеров помогает учителю и вожатому понять и упрочить дружеские и товарищеские связи в коллективе, где надо — изменить их.

Задача руководителей пионерской организации — научить каждого пионера трудиться и любить труд, помочь расти пионеру в процессе его активной деятельности в отряде. Следует поэтому смелее давать поручения и задания, рассчитанные на самостоятельность пионера.

Учитель и вожатый при распределении заданий и общественных функций, выражая доверие новичкам или нерешительным детям, оказывают им поддержку и, незаметно помогая справиться с заданием, укрепляют у них веру в свои силы.

Учитель помогает вожатому выявить лучших пионеров, способных выполнить обязанности, поручаемые им на сравнительно длительный срок (члены и председатель совета отряда, редактор, звеньевые избираются сроком на год).

Очень важно, чтобы при выполнении общественных, обязанностей каждый пионер чувствовал себя на месте, смог применить свои способности и умения, приносил коллективу ту пользу, на которую коллектив рассчитывал, поручая ему ту или иную работу, и, благодаря этому, находил удовлетворение в своей общественной деятельности.

Результаты работы пионеров непременно надо учитывать. Это имеет большое организующее и воспитывающее значение; учёт повышает ответственность детей за выполнение порученного им дела, стимулирует к дальнейшей деятельности, повышает уверенность в собственных силах.

Надо тщательно сохранять работы детей, заслуживающие внимания: модели, макеты, рисунки, альбомы, стенные газеты и т. п., и практиковать выставки детского творчества.

В пионерской организации установлен порядок ведения дневника в отряде и дружине. Записи в дневниках отрядов III класса будут очень краткими и простыми. В отрядах IV класса они могут быть более детальными и содержательными. В отрядах старших классов требования к дневнику ещё больше повышаются.

Организация и наблюдение за ведением дневников лежит на вожатом, но ему в этом должен помочь учитель, который просматривает дневники и обсуждает с детьми их записи.

К концу четверти, полугодия, года каждый отряд и дружина в целом могут собрать немалый материал, который наглядно покажет движение вперёд их отряда и дружины.

ЦК ВЛКСМ рекомендует ежегодно устраивать выставки, где могут быть представлены образцы детского технического и художественного творчества, образцы пионерской деятельности в звене, отряде и дружине. Такая выставка является итогом деятельности пионерской организации и приобретает большое воспитывающее значение.

От вожатого и учителя, от руководителей школы зависит характер деятельности пионеров, её воспитательная ценность. Разумно организованная

¹ Н. К. Крупская, Коммунистическое воспитание смены. «Молодая гвардия», 1934, стр. 56.

и вовремя подхваченная вожатым и учителем детская инициатива должна находить приложение в пионерской работе и создавать тот устойчивый и живой интерес к своей организации, который характерен для здорового пионерского коллектива, успевающего в учебных занятиях, посильно участвующего в общественной работе, радостно отдыхающего, растущего физически, умственно и морально.

Вся деятельность пионерской организации направляется таким образом, что она помогает готовить достойное пополнение комсомола, воспитывает коллективистов, организаторов, энтузиастов, убеждённых в силе советского строя, всегда готовых его укреплять, преданных своей родине и всегда готовых её защищать.

ШКОЛА И СЕМЬЯ

Решающая роль в воспитании детей принадлежит школе как государственной организации, призванной осуществлять задачи коммунистического воспитания подрастающего поколения. Однако семья также несёт ответственность перед государством за воспитание детей.

Задача школы и семьи заключается в том, чтобы общими усилиями воспитать человека с убеждениями, взглядами, чувствами, привычками и навыками, соответствующими потребностям дальнейшего развития социалистического общества.

Образовательная работа с детьми в семье

Одной из основных задач школы и семьи является успешное осуществление обучения детей. Родители очень многое могут сделать для того, чтобы повысить качество учебной работы детей. Прежде всего в семье следует создать благоприятные условия для учебных занятий школьника выделить ему для занятий отдельный рабочий уголок, в наиболее светлой и изолированной части комнаты. Имея такой уголок, ребёнок сможет лучше сосредоточиться на выполнении заданной ему учителем работы.

Оборудование уголка составляет: стул, шкафчик или полочка для книг и тетрадей, кровать.

Очень важно, чтобы стол и стулья были приспособлены к росту ребёнка: стул должен быть такой высоты, чтобы ноги ребёнка опирались на пол всей подошвой, а голени были согнуты в коленях под прямым углом; стол должен быть такой высоты, чтобы ребёнку удобно было положить на него руки, не поднимая и не опуская плеч.

Мебель школьника должна быть лёгкой, чтобы ребенок мог сам её свободно передвигать. Полочки или шкафчик, где ребёнок хранит свои вещи, следует повесить так, чтобы ему было удобно самому снимать и класть свои вещи и принадлежности.

Стол следует покрыть клеёнкой или чистым листом бумаги.

С первых же дней учебной жизни нужно приучать ребёнка к тому, чтобы он следил за чистотой и порядком в своём уголке. Надо помочь ему обернуть газетой учебники и тетради и в дальнейшем следить, чтобы он к ним бережно относился.

Родителям следует позаботиться о том, чтобы выполнение домашних заданий занимало в режиме дня определённое время. Нельзя допускать, чтобы дети, придя из школы, готовили уроки когда им вздумается. Для выполнения домашних заданий должны быть установлены определённые часы. После школьных занятий дети обедают, отдыхают и гуляют, а потом приступают к занятиям. Домашние задания должны выполняться примерно

между 5½ и 7 часами вечера. Если же дети ложатся спать раньше 9 часов вечера и вследствие этого встают рано, что часто наблюдается в сельской местности, то часть утреннего времени также может быть употреблена на выполнение домашних заданий. Но при этом необходимо, чтобы промежуток времени между окончанием выполнения домашних заданий и началом занятий в школе был не менее 1½ часов. Продолжительность домашних учебных занятий детей должна находиться в строгом соответствии с режимом, установленным для школьника.

В беседах с родителями на родительских собраниях и при посещении их на дому нужно кратко разъяснить им содержание школьной программы данного класса и сообщить о требованиях школы к выполнению домашних заданий. Надо предупреждать родителей о недопустимости невыполнения учащимися по неуважительной причине хотя бы одного задания. Это не только создаёт большие затруднения в дальнейшем усвоении учебного материала, но и оказывает крайне отрицательное влияние на воспитание детей. Надо иметь в виду, что любой случай безнаказанного невыполнения требования учителя может служить поводом для нарушений дисциплины и дома, и, в конце концов, нанесёт большой вред всему делу воспитания.

В часы выполнения ребёнком домашних учебных заданий необходимо соблюдать, по возможности, тишину. В это время к ребёнку не следует обращаться ни с какими вопросами. Нельзя допускать в комнате, где работает ребёнок, курения. Перед занятиями комната должна быть хорошо проветрена.

Школьник должен работать сосредоточенно, не отвлекаясь. За этим надо следить с первых дней учебной жизни детей. Такой порядок приучит детей к усидчивости, которая является одним из важнейших условий успешной учебной работы детей на протяжении всего курса обучения.

Родители должны следить и за качеством выполнения детьми школьных заданий. Для этого им необходимо знать, что задано ребёнку на дом, ознакомиться с учебниками, по которым учатся дети, возможно чаще встречаться с учителем и выяснять, имеются ли недостатки в знаниях и навыках у детей, советоваться с учителем относительно способов оказания помощи детям в учебной работе.

Родители могут существенно помочь школе в повышении успеваемости детей.

При выполнении учащимися (особенно I и II классов) домашних заданий по чтению родители должны следить за тем, чтобы дети сначала читали вслух, а потом про себя. Если при громком чтении школьник искажает слова, надо требовать, чтобы неверно прочитанное слово было прочитано по слогам правильно.

При выполнении заданий по письму необходимо наблюдать за тем, чтобы ребёнок сидел, держал ручку и клал тетрадь правильно. Учителю следует наглядно показать родителям, чего они в этом отношении должны требовать от детей.

На классных родительских собраниях полезно продемонстрировать лучшие тетради учеников-отличников, в которых образцово выполнены домашние работы.

При выполнении домашних заданий необходимо воспитывать у детей самостоятельность: родители не должны подсказывать детям готового решения задач, примеров, содержания сочинения и т. п., а приучать их собственными усилиями преодолевать встречающиеся затруднения. Родители помогают школьнику при выполнении ими домашних заданий только в тех случаях, когда он действительно при всех усилиях не может сам выйти из затруднения.

При встрече с учителем родители сообщают ему, в каких вопросах ребёнок наиболее часто затрудняется.

Родители обязательно должны знать расписание уроков и следить за тем, чтобы домашние задания аккуратно записывались в дневник.

Наблюдая за приготовлением уроков, родители предостерегают детей от бессмысленного зазубривания учебного материала. То, что учащийся заучивает, должно быть очень хорошо им понято и осознано.

При заучивании детьми наизусть художественной прозы и стихов родители проверяют, понимают ли дети содержание произведения и достаточно ли выразительно его читают.

Для того чтобы наглядно показать родителям, каких результатов в этом отношении могут достигать дети, желательно на одном из родительских собраний продемонстрировать художественное чтение одного-двух учеников.

При выполнении уроков дети часто встречаются с разнообразными затруднениями, некоторые предметы для них являются наименее интересными и они ими занимаются неохотно. В таких случаях нужно добиваться, чтобы дети проявляли упорство, настойчивость и выполняли каждое задание до конца.

Предъявляя определённые требования к детям при выполнении домашних заданий, родители должны сохранять при этом спокойствие, не раздражаться, не допускать окриков и наказаний.

Школа учит детей применять полученные ими знания на практике. Родители могут оказать и здесь учителю большую помощь. На конкретных примерах надо показать родителям, каким образом школьники данного класса могут свои знания по арифметике, по естествознанию, географии, русскому языку применять на практике, во время работы на огороде, в уходе за животными и растениями, в бытовой жизни семьи и т. д. Некоторые родители не позволяют детям ухаживать за комнатными цветами, боясь, что дети их испортят. Между тем такое поручение может помочь детям закрепить и пополнить их знания о жизни растений.

Для умственного развития детей, для воспитания у них коммунистического мировоззрения огромное значение имеет домашнее чтение художественной и научно-популярной литературы, а также детских газет и журналов. Родителям следует познакомиться с программой внеклассного чтения, помочь детям записаться в детскую библиотеку и, кроме того, полезно самим прочитать рекомендуемые книги, с тем чтобы иметь возможность ответить на возникающие у детей в процессе чтения вопросы и оценить, правильно ли ребёнок понял смысл произведения.

Следует путём беседы выяснить отношение детей к героям и событиям, о которых они прочитали, и, если они что-то восприняли ошибочно, дать им правильное объяснение прочитанного. Необходимо объяснить родителям, что нельзя относиться безразлично к выбору книг школьниками. Дети должны читать то, что соответствует их возрасту и прежде всего то, что рекомендует им учитель.

В целях более успешного умственного развития детей и коммунистического их воспитания надо советовать родителям осматривать вместе с детьми исторические памятники, посещать краеведческие и художественные музеи, новостройки, созданные в дни сталинских пятилеток, совершать прогулки на колхозные поля, в лес и т. д. Очень важно, чтобы родители беседовали с детьми по поводу виденного, помогали им правильно воспринять его и лучше осмыслить. Такие беседы сближают родителей с детьми, создают дружеские взаимоотношения, а это несомненно способствует усилению воспитательного влияния родителей на детей.

Для того чтобы благотворно воздействовать на умственное развитие школьников, родителям следует постоянно повышать собственный культурный уровень и политические знания: читать

газеты, журналы, педагогическую литературу, посещать лекции и воскресные университеты для родителей.

Воспитание коммунистической нравственности у детей в семье

Воспитание коммунистической морали у детей — важнейшая задача школы и семьи. Эта задача является весьма сложной и требует особенно внимательного педагогического подхода. Родители испытывают больше всего затруднений в выполнении именно этой задачи. В основе коммунистической нравственности лежит борьба за победу коммунизма. Это означает, что нужно так воспитывать детей, чтобы они горячо любили свою родину, с радостью брались за любую работу, которая может быть полезной для родной страны: участие в лесонасаждениях и создании новых прудов и водоёмов, помощь в борьбе с вредителями колхозных полей, участие в уборке урожая, в разведении садов, посылке подарков сиротам погибших героев Великой Отечественной войны и т. д. Любая, самая маленькая общественно-полезная работа есть посильный вклад детей в великое дело борьбы за коммунизм и в этом её огромное воспитательное значение. Такая работа способствует формированию у детей коммунистической нравственности.

Долг родителей всеми мерами поддерживать патриотическую деятельность молодого поколения.

Воспитывать детей в духе коммунистической нравственности — это значит, воспитывать у них социалистическое отношение к труду, т. е. готовить их к тому, чтобы в будущем они стремились работать по-стахановски и добивались высокой производительности труда.

Воспитание коммунистической нравственности означает также воспитание у школьников высокой сознательной дисциплины, умения подчинять своё поведение интересам общества, интересам школьного коллектива, интересам семьи. Родители должны воспитывать у детей такую дисциплину, которая проявляется в совершенно сознательном и добровольном выполнении режима жизни, установленного в семье, в подчинении правилам поведения и обязательном выполнении требований родителей даже в тех случаях, когда приходится отказываться от чего-то приятного, интересного. Например, девочке хочется вместе с подругами идти купаться, но мать напоминает ей, что в эти часы она должна работать с нею в огороде. И нужно, чтобы девочка не обижалась, не спорила, а сознательно отказалась от удовольствия пойти на реку и взялась за выполнение своей постоянной трудовой обязанности.

Если такая сознательная дисциплина будет воспитана у детей с раннего детства, то и в будущем для них интересы общества и государства будут выше личных интересов, т. е. дети вырастут сознательными и организованными борцами за коммунизм.

Воспитание бережного отношения к социалистической собственности есть также воспитание коммунистической нравственности. Когда школьники вырастут и станут работать на заводах, на фабриках, в учреждениях, их обязанностью будет всеми силами беречь государственное достояние и умножать его. Это качество надо воспитывать у детей с ранних лет, приучая их к бережному отношению к игрушкам, книгам, к каждой вещи. Детям надо внушать, что в каждую вещь вложен человеческий труд и что этот труд надо уважать и ценить.

Воспитание детей в духе коммунистической нравственности означает также воспитание их в духе социалистического гуманизма, т. е. чуткого отношения к людям, уважения и вежливого отношения к старшим, проявления особого внимания к старикам и маленьким детям, правдивости, достойного поведения на улице, в трамваях и т. д.

Очень важно приучать детей не только к тому, чтобы они добросовестно выполняли установленные правила поведения, но чтобы они проявляли инициативу, изобретательность в доказательствах своей любви и своего внимания к близким людям и всем окружающим.

Родители должны так воспитывать детей, чтобы они сами догадывались оказывать нужную услугу старшим: по собственной инициативе разогревали бы обед перед приходом родителей с работы, догадывались подать матери туфли, починить игрушки маленьким сестрёнкам или братишкам, покормить их, занять их интересной игрой.

Такое поведение детей является показателем того, что у них уже в какой-то мере воспитаны элементы гуманного отношения к людям, и при постоянном воспитательном влиянии со стороны учителей и родителей это чувство постепенно перерастёт в подлинный социалистический гуманизм, когда дети приобретут замечательное качество любви к своему народу и будут во имя счастья народа трудиться, творить и совершать подвиги.

Огромное значение в деле воспитания у детей коммунистической нравственности имеет пример родителей и старших членов семьи.

Когда сами родители являются горячими патриотами своей родины и выражают это в самоотверженном труде по выполнению планов сталинских пятилеток, когда родители показывают примеры организованности во всей своей жизни, когда они с величайшим уважением относятся к общественной собственности, правдивы, честны, выдержанны и чутки по отношению к людям, тогда они пользуются большим авторитетом в семье, дети относятся к ним с глубоким уважением и стремятся подражать им в своём поведении.

Значительную роль в воспитании у детей коммунистической нравственности, как уже указывалось выше, играет **у б е ж д е н и е**.

Для учащихся младшего возраста крайне тягостны длинные, однообразные поучения, поэтому их следует избегать, но вместе с тем необходимо постоянно помогать детям разбираться в нравственных понятиях.

В условиях семьи всегда найдётся повод к тому, чтобы в связи с детской передачей по радио, в связи с рассказом гостя-стахановца, в связи с тем, что сообщается на очередной странице детского календаря и т. д., обратить внимание детей на патристическое поведение советских людей, в частности молодёжи, пионеров. В «Пионерской правде» часто появляются сообщения о героических поступках советских детей (такой-то пионер спас тонущего товарища, другой предупредил крушение поезда и пр.)

В деле воспитания у детей организованности, чуткости, вежливости особенное значение имеет **метод показа**. Очень часто дети хорошо знают, что нужно быть организованными, чуткими, вежливыми и т. п., но они не знают, как им лучше поступить в том или ином случае. Им следует **показать**, что они должны сделать для родителей, для бабушки, для младших братьев и сестёр, чтобы проявить по отношению к ним внимание и заботу, как они должны держать себя, когда кто-то в семье занимается, когда приходят гости, когда родители чем-то особенно озабочены или огорчены, как нужно держать себя за столом и т. д. Во всех этих случаях следует показать, как при тех или иных обстоятельствах дети должны поступать.

Особенно большое значение приобретает метод показа для воспитания у детей хороших манер, которые должны выражать внутреннюю организованность и культуру школьников.

Нравственные убеждения, взгляды, чувства и привычки формируются и укрепляются больше всего в процессе повседневной деятельности. Следовательно, родители должны эту деятельность детей организовывать и направлять.

Необходимо при этом помнить о значении у п р а ж н е н и й . Если ребёнок совершает хорошие нравственные поступки лишь изредка, под влиянием особо благожелательного настроения или сочувствия, или по указанию кого-либо из окружающих, а в повседневной жизни он бывает невнимателен к окружающим, то это доказывает, что больших успехов в его нравственном воспитании ещё нет. Поэтому надо следить за тем, чтобы ребёнок всегда старался в трудную минуту оказать посильную помощь окружающим, чтобы он постоянно выполнял какие-то небольшие, но нужные для семьи трудовые обязанности, чтобы он всегда вёл себя организованно и культурно.

Это делается, конечно, не сразу и требует от родителей постоянного и серьёзного внимания к ребёнку.

Большое значение в воспитании у детей коммунистической нравственности имеет п о о щ р е н и е .

Если ребёнок высказывает желание быть, когда вырастет, самым лучшим стахановцем в колхозе, или танкистом, чтобы защищать родину, или если он проявляет заботу о маленьких сестрёнках, о родителях, или добросовестно выполняет задание родителей или школы, стараясь добиться хорошего качества и довести дело до конца, то родители должны выразить ему своё поощрение. При этом нельзя захваливать детей, высказывать излишнее восхищение по поводу каждого хорошего поступка или суждения ребёнка, так как это может отрицательно повлиять на его воспитание. Положительные поступки детей следует всегда отмечать ласковым, но сдержанным поощрением.

Формы поощрения могут быть самые разнообразные. Иногда это просто ласковая улыбка, одобрительное замечание, сдержанное, но отчётливое выражение родительской гордости, иногда это награда в виде совместной прогулки, посещения клуба, театра, иногда подарок в виде книги, портфеля для учебников, игрушки. При этом родители говорят школьнику: «Ты так хорошо себя ведёшь, так заботливо ко всем относишься, что нам захотелось купить тебе эту вещь, чтобы порадовать тебя».

Особенно важно использовать метод поощрения, когда ребёнок ещё не достиг многого в смысле нравственного и организованного поведения, но под влиянием родителей и учителей делает известные успехи и старается исправить свои недостатки. В этих случаях очень важно вовремя отметить эти усилия ребёнка и поддержать его ласковым поощрением. Внимательное отношение родителей вызывает у ребёнка желание и в дальнейшем совершать хорошие поступки, лучше учиться, лучше вести себя.

Если родители правильно пользуются методом поощрения, то им обычно удаётся создать очень тесный контакт с детьми, добиться взаимного понимания и положительно влиять на их воспитание.

Воспитательное значение имеют также и меры взыскания, как проявление последовательной, настойчивой требовательности к детям. В тех случаях, когда дети не подчиняются требованиям родителей, ни в коем случае нельзя отступать, а следует добиться выполнения требований, пользуясь мерами взыскания. Применение мер взыскания имеет целью помочь детям осознать недостатки своего поведения и вызвать желание исправиться. Только при этом условии меры взыскания окажут воспитательное влияние на ребёнка.

Совершенно недопустимы физические меры воздействия. Эти меры в некоторых семьях ещё применяются, и учителям в этом отношении необходимо вести большую разъяснительную работу среди родителей.

Физические наказания никогда не могут способствовать формированию нравственных убеждений и чувств ребёнка. Они могут лишь притупить сознание, заставить ребёнка лгать, изворачиваться. Если у родителей порой и создаётся такое впечатление, что ребёнок под влиянием физических

наказаний покорился, то они должны понять, что это — покорность рабская, основанная на страхе.

Физические меры воздействия — это пережиток старого буржуазного строя, когда господствующему классу нужно было с ранних лет приучать пролетарских детей к рабскому подчинению. Именно поэтому эти меры поддерживались и в семейном воспитании. Советская семья так же как и советская школа воспитывает у детей сознательность, чувство человеческого достоинства, чувство чести советского человека, и она категорически должна отказаться от старых буржуазных методов воспитания.

Меры взыскания в советской семье применяются прежде всего с целью повлиять на сознание ребёнка. Такими мерами являются замечание, выговор, проявление некоторой холодности к ребёнку на протяжении известного времени, лишение удовольствий, в известных случаях нежелание с ним в течение двух-трёх часов разговаривать и т. д.

Задача учителей школы разъяснить родителям, в каких случаях и каким образом следует применять ту или иную меру воздействия, обратить внимание родителей на то, что они должны всегда это делать без излишней горячности, быть справедливыми, учитывать возраст и индивидуальные особенности ребёнка, быть при этом всегда последовательными и не оставлять без соответствующей меры взыскания проявления со стороны детей грубости, непослушания, недисциплинированности и т. п.

В тех случаях, когда ребёнок под влиянием той или иной меры воздействия стремится вести себя лучше и начинает всё более и более охотно выполнять требования родителей, очень важно поддержать его поощрением, подбодрить с тем, чтобы закрепить его попытки улучшить своё поведение.

Меры взыскания должны умело сочетаться с мерами поощрения.

Трудовое воспитание детей в семье

Опыт показывает, что приучать детей к труду в семье надо, начиная с простых и лёгких для данного возраста трудовых заданий. При этом с самого начала надо следить за тем, чтобы дети даже несложную работу выполняли хорошо, заботились о качестве выполнения, обдумывали способы и приёмы работы. Наши дети должны расти с перспективой стать в будущем стахановцами, поэтому надо приучать их даже самую простую работу выполнять не механически, а соображая, как можно сделать её быстрее, лучше, с меньшей затратой сил.

На этом этапе трудового воспитания большое значение имеет поощрение первых трудовых успехов ребёнка.

При выполнении сложных трудовых заданий необходимо давать школьникам советы и указания, помогать им заранее спланировать и правильно организовать свою работу. Без этого никакое трудовое воспитание невыполнимо. Можно сколько угодно убеждать детей любить труд, упрекать их за то, что они мало помогают родителям, но если не научить их, как выполнять ту или иную работу, все разговоры останутся безрезультатными. Следует помнить, что научиться работать можно только практически, непосредственно участвуя в труде. Успешно выполнив порученную работу, ребёнок чувствует удовлетворение, растёт его вера в свои силы, неизбежно меняется его психика, отпадает самая возможность относиться к труду, как к неприятной обязанности.

Но объяснять, помогать и советовать ребёнку нужно в меру, т. е. так, чтобы осталось место для его собственной инициативы, чтобы ему было над чем подумать самому.

Для того чтобы дети работали хорошо и продуктивно, и труд становился для них потребностью, необходимо прививать им прочные трудовые навыки путём упражнений.

Родителям надо помнить, что упражнение в труде воспитывает в детях упорство, настойчивость, самостоятельность и другие ценные волевые качества.

Большое значение для успешного осуществления трудового воспитания детей имеет контроль за их работой.

Прежде всего необходимо, поговорив с детьми, проверить, правильно ли они поняли трудовое задание, придерживаются ли в работе плана, какими средствами выполняют задание. Обнаружив ошибку, нужно помочь детям вовремя её исправить.

Проверяя работу детей, следует всячески поощрять их стремление сделать её лучше, попытки придумать какой-то новый способ её выполнения.

Одновременно необходимо приучать школьников к самоконтролю: пусть дети привыкают отдавать себе отчёт в том, правильным ли путём они идут к цели, не слишком ли отвлекаются и замедляют темпы, достаточно ли тщательно и аккуратно выполняют задание.

Контролируя и направляя работу детей, необходимо следить и за гигиеной их труда. Нередко дети работают в неправильных позах, горбятся, низко наклоняются к шитью, портят зрение и т. д.

Наконец, правильно поступают те родители, которые постоянно следят за тем, чтобы дети учились работать коллективно. Порой бывает так: школьник умеет прекрасно сделать работу, которую ему поручили одному, но когда ему приходится делать что-нибудь вместе с братьями и сёстрами, он старается работать особняком, не хочет никому помочь или эгоистически командует младшими. С этими наклонностями необходимо бороться. Наши дети — это будущие члены социалистического общества, участники социалистического соревнования, и семья должна воспитывать в ребёнке черты нового человека, умеющего работать коллективно, помогать товарищам в труде.

Для того чтобы правильно и по существу контролировать труд детей, родителям следует как можно чаще обращаться за советами к учителю.

При анализе и оценке результатов детского труда всегда нужно иметь в виду воспитательное значение последнего. Педагогически важно выяснить и оценить, старался ли ребёнок выполнить работу тщательно, с любовью довести её до конца или делал это равнодушно, кое-как, работал ли осмысленно, стараясь применить к работе знания, полученные в школе, из книг, или работал механически; если он работал не один, то вкладывал ли в достаточной мере свою долю труда в коллективную работу.

При оценке работы недостаточно сказать школьнику «молодец» или «не годится», нужно в простой и понятной форме растолковать ему, в чём же заключаются его достижения и что ещё у него выходит плохо. Не нужно только этот анализ превращать в длинную и скучную беседу — он должен быть кратким, ясным и конкретным.

Объективно, справедливо оценивая результаты выполненной ребёнком работы, родители тем самым вызывают у него желание в следующий раз сделать больше и лучше, воспитывают у него коммунистическое отношение к труду.

Художественное воспитание детей в семье

Родители многое могут сделать для художественного воспитания детей. Хорошая музыка и пение, рассматривание художественных картинок, изящное оформление детского уголка, красочные игрушки, чтение художественных рассказов, стихов, прогулки в природу вместе с детьми — всё это способствует воспитанию у детей художественных вкусов и развивает в них чувство прекрасного.

Родители должны обращать внимание маленьких школьников на то, как красиво звучит русская песня, которую слышит ребёнок, как прекрасен национальный костюм, который он видит, какие замечательные краски появляются на небе после захода солнца и т. д. Нужно приучать детей подмечать всё красивое и выработывать у них отрицательное отношение ко всему грубому, безвкусному, нелепому.

Задачи художественного воспитания могут осуществляться в процессе творческой деятельности детей. Маленькие школьники любят играть в театрализованные игры, в шарады, придумывать и изображать небольшие сценки; многие ученики начальной школы пробуют писать стихи, лепить из глины; дети охотно рисуют, их влечёт игра на музыкальных инструментах. Проявления детского творчества родители должны поддерживать. Если есть возможность, то обязательно нужно, чтобы дети, у которых проявляются творческие способности, работали в соответствующих кружках при доме пионеров, при колхозном или заводском клубе, при дворце культуры, при красном уголке домоуправления или при самой школе.

Всячески содействуя эстетическому воспитанию детей, родители должны помнить следующее: нельзя открыто выражать своё восхищение творческими способностями детей в музыке, в исполнении национальных танцев, в рисовании, в литературном творчестве и т. п., нужно относиться к проявлениям их очень спокойно, как к чему-то естественному. Содействовать творчеству детей — это значит создать хорошие условия для творческой работы ребенка, помочь выбрать темы для рисунка, для рассказа и т. п., поощрять детей, когда они старательно выполняют советы учителей и специалистов в той или иной области искусства и проявляют упорство, настойчивость, терпение, добиваясь хорошего качества своей работы.

Очень важно наблюдать за содержанием творчества детей в семье. Иногда дети могут разучивать навеянную кем-то пустую песенку, делать плохие по содержанию рисунки. В литературном творчестве некоторые из них могут по неопытности подражать неудачным образцам. Такое подражание надо постараться прекратить, посоветоваться с учителем и помочь ребёнку избрать такое направление в его творческой работе, которое способствовало бы воспитанию качеств человека социалистического общества.

Если родители отдают ребёнка в музыкальную школу или вместе с учителем принимают решение записать его в литературный, драматический, балетный, художественный или какой-нибудь другой кружок, то они должны отнестись к этому очень серьёзно. Необходимо следить, чтобы ребёнок не пропускал занятий кружка, аккуратно выполнял задания руководителя, надо интересоваться тем, насколько дисциплинированно ребенок ведёт себя на занятиях в кружке, достаточно ли прилежно занимается и как идёт развитие его способностей.

Если родители недовольны поведением ребёнка и его отношением к занятиям в том или ином кружке, следует выяснить причины этого, посоветоваться с учителями, побеседовать с самим ребёнком и объяснить ему, что занятия в кружке могут принести ему большую пользу и радость если он будет аккуратным и дисциплинированным. Мало интересоваться и увлекаться творческой работой, нужно проявлять терпение и доводить каждую работу до конца, стремясь сделать её возможно лучше.

Вместе с тем нельзя допускать чрезмерного увлечения ребенка тем или иным видом творчества. Это может плохо отразиться на учебной работе школьника, нарушить ритм его жизни и, в конце концов, повредить развитию и самих творческих способностей. Если ребёнок чересчур много рисует, сочиняет, поёт, танцует, то это ведёт к переутомлению, в результате которого может неожиданно угаснуть интерес к творческой деятельности.

Родители должны поддерживать творческие интересы не только у тех детей, которые проявляют заметные способности, но и у каждого ребёнка.

При упорной работе способности могут быть развиты, а творческие интересы ребёнка, соответствующим образом направленные, будут содействовать многостороннему его развитию.

Нужно объяснить родителям, что не следует подшучивать над неудачами детей, нельзя говорить: «Всё равно у тебя получается плохо, не стоило браться» и т. д., а наоборот, надо поддерживать детские творческие попытки поощрением и добрыми критическими замечаниями, давать советы, высказывать уверенность в том, что если ребёнок проявит терпение, то он достигнет значительно лучших успехов.

Художественное воспитание детей может и должно осуществляться в процессе всей повседневной жизни ребёнка, в его домашнем быту и обстановке. Этому способствуют чистота, уют и украшение квартиры, красивые клумбы цветов в палисаднике, опрятность костюма, аккуратность в пользовании пособиями, соблюдение правил личной гигиены. Каждый культурный человек должен любить красивое и вносить красоту в повседневную жизнь, в работу. Это качество необходимо воспитывать и у детей.

Физическое воспитание детей в семье

Для того чтобы дети выросли сильными, здоровыми и мужественными, чтобы они смело шли навстречу трудностям, были жизнерадостными и бодрыми, родители должны обеспечить им нормальное физическое развитие.

Задача учителя объяснить родителям огромное политическое значение физического воспитания советских детей и молодёжи.

Для проведения бесед об особенностях детского организма, о физическом воспитании, гигиене, о предупреждении детских заболеваний в условиях семьи школа должна по возможности привлекать врачей. Но многие элементарные вопросы физического воспитания учитель может разъяснять родителям и сам.

Прежде всего родители должны следить за соблюдением установленного для детей режима дня.

В рекомендуемый для школьника режим можно вносить поправки в зависимости от того, в какие часы начинаются занятия, а также в зависимости от состояния здоровья ребёнка. Детям, которые, например, перенесли серьёзное заболевание и несколько ослаблены физически, необходимо больше бывать на воздухе и, может быть, нужен более длительный сон. В этих случаях родители должны посоветоваться с врачом.

Твёрдый режим дня имеет большое значение не только для укрепления здоровья ребёнка, но он в известной степени способствует воспитанию организованности, укреплению воли (ребёнок должен заставить себя в определённое время встать с постели, сесть за уроки, работать не отвлекаясь и т. п.), помогает школьнику стать внутренне собранным, подтянутым, ценить время и т. п.

Очень полезно показать родителям на хороших примерах из опыта советской семьи, какое огромное воспитательное значение имеет правильный режим жизни школьника, установленный и твёрдо проводимый в жизнь, какое значение имеют гимнастические упражнения и подвижные игры для физического развития детей.

Семья может оказать большую помощь школе в приучении детей к чистоте и опрятности, в привитии им санитарно-гигиенических навыков.

Необходимо следить за тем, чтобы дети ежедневно умывались утром и на ночь, утром обтирались до пояса комнатной водой. Надо тщательно следить за чистотой тела детей, мыть голову, как указывалось выше — не реже одного раза в неделю, систематически прочёсывать волосы частым гребнем и в случае появления гнид купить в аптеке специальный состав для их уничтожения. Мальчикам надо стричь голову под машинку не реже

одного раза в месяц. Ногти на руках и ногах надо стричь каждую неделю и регулярно чистить с помощью ногтяной щётки.

Очень важно воспитывать у детей привычку мыть руки с мылом перед тем, как садиться за уроки, перед каждой едой и после еды; полоскать рот, каждое утро и на ночь чистить зубы. Ребёнок должен иметь отдельную зубную щётку, отдельное полотенце и гребешок.

Особенно важно, чтобы у ребёнка была отдельная постель.

Иногда в семье считают, что если ребёнок крепко спит, то в комнате можно шуметь, громко разговаривать — он ничего не слышит.

Между тем на нервную систему ребёнка очень плохо влияет, если во время его сна в комнате шумно и горит яркий свет.

Следует также обращать внимание на гигиену одежды детей. Часто школьники туго затягивают пояса, завязки на трусах и т. д. Это мешает кровообращению и вредно отражается на здоровье.

Посещая детей на дому, учитель должен каждый раз напоминать родителям о том, что следует внимательно следить за гигиеной жилища, не загромождать комнат лишними вещами и безделушками, на которых обычно скапливается пыль, чаще проветривать помещения, выносить на воздух постели, ковры и т. д. Комната, в которой живут дети, должна быть светлой, чистой, хорошо проветриваться; стёкла окон следует чаще протирать; нельзя занавешивать окна плотными занавесками и заставлять цветами — надо, чтобы свет имел свободный доступ в комнату. Свет уничтожает микробы и способствует росту ребёнка. Нельзя допускать, чтобы в помещении была пыль. Дети должны приучаться тщательно вытирать ноги перед тем как войти в дом; пол должен ежедневно подметаться щёткой, обёрнутой влажной тряпкой.

РАБОТА ШКОЛЫ С РОДИТЕЛЯМИ

К основным формам работы школы с семьёй следует отнести индивидуальные беседы с родителями, коллективные консультации родителей, родительские собрания, конференции по обмену опытом воспитания и кружки по изучению вопросов воспитания в семье.

Работа школы с родителями должна начинаться с ознакомления с каждой семьёй. Без этого невозможны дифференцированная помощь и индивидуальный подход к различным семьям. Учителю необходимо знать не только семейную обстановку, но и взаимоотношения внутри семьи, культурный уровень родителей, их подход к детям. Очень важно иметь представление о том, как родители относятся к своей производственной работе и какое участие они принимают в общественной жизни.

Всё это определяет лицо семьи и помогает учителю понять, какое влияние на ребёнка оказывается родителями и в какой мере они являются для детей авторитетом.

Для учителя очень важно также установить, насколько правилен подход родителей к детям, оценить их опыт воспитательного воздействия на детей. Некоторые учителя обращают внимание только на недостатки в семейном воспитании и не умеют заметить хорошего. Между тем, почти в каждой советской семье есть свои, часто очень оригинальные и ценные приёмы воспитания, которые следует не только поощрять, но и передавать их, как хороший опыт, другим родителям.

Мать и другие члены семьи, наблюдающие развитие ребёнка с первых дней его жизни, всегда могут рассказать учителю много существенного о том, как ребёнок рос, какой подход к нему даёт наилучшие результаты,

какие значительные события пережил ребёнок в своей жизни и как это отразилось на его характере. Очень важно также выявить недостатки в поведении ребёнка в семье, побеседовать о его поведении в школе и на улице и договориться с членами семьи о твёрдом проведении единой линии в воспитании ребёнка.

Самый лучший вид общения с родителями — душевная беседа с ними, помогающая завоевать их доверие и искреннее отношение.

Многие родители очень заняты производственной работой — в учреждениях, на заводах, в колхозах, и с ними порой бывает трудно встретиться. Поэтому учителю весьма важно заранее узнавать через детей, когда у родителей бывает перерыв в работе, когда они возвращаются домой с работы и какие выходные дни у них свободны.

Содержание индивидуальной работы с родителями должно изменяться в зависимости от тех задач, которые в тот или иной период учебного года стоят перед школой.

Перед началом учебного года учителям необходимо не только хорошо познакомиться с родителями и домашними условиями детей-семилеток, поступающих в школу, но сразу же объяснить родителям, как они должны подготовить детей к школе, как устроить детский уголок в семье, какие требования школа на первых порах будет предъявлять к выполнению детьми домашних заданий и в чём будут заключаться первые задания.

Наконец, сразу же с родителями следует установить режим дня школьника.

После первых двух недель учения, когда учитель ближе познакомится с семилетками и отметит тех из них, которые выделяются своей неуравновешенностью, рассеянностью, опаздывают на уроки и т. д., необходимо вторично встретиться с родителями именно этих детей, выяснить причины замеченных недостатков в поведении детей и дать родителям соответствующие указания о том, как предупредить проявление этих недостатков в дальнейшем.

Особое внимание следует обратить на те семьи, в которых детям прививаются различного рода предрассудки или в которых им внушается неправильное понимание тех или иных событий общественной жизни. В таких отсталых семьях учителю надо чаще проводить разъяснительную работу и всемерно бороться с отрицательным влиянием отдельных членов семьи на детей.

Не все родители сразу усваивают требования школы. Иногда отдельные члены семьи пытаются отстаивать старый порядок жизни ребёнка в домашних условиях. В этих случаях от учителя требуется твёрдость и настойчивость. Иногда полезно привлечь для беседы с такими родителями депутата сельского совета, председателя колхоза или секретаря партийной организации данного колхоза или учреждения.

Нужно добиться, чтобы все родители поняли, что требования школы являются требованиями государства.

Работа с родителями должна проводиться систематически на протяжении всего года и ни в коем случае не должна ограничиваться встречами с теми родителями, дети которых имеют недочёты в успеваемости и поведении.

С родителями семилеток работа должна проводиться особенно интенсивно перед началом первых каникул. Обычно первое учебное полугодие отнимает у малышей очень много сил; в этот период они привыкают к новым порядкам и новому режиму. Поэтому очень важно разъяснить родителям, как лучше организовать зимний отдых детей, разъяснить значение этого отдыха для здоровья и дальнейших успехов детей в ученье. Надо обратить внимание родителей на то, что и во время каникул дети должны принимать пищу, ложиться спать в установленное режимом время, должны так

же аккуратно выполнять все гигиенические правила, как и в учебное время, и т. д. Но за счёт учебной работы должны быть увеличены отдых и пребывание детей на воздухе. Надо предупредить родителей о том, чтобы дети не злоупотребляли посещением ёлок, детских сеансов в кино и другими развлечениями, которые организуются для них в период школьных каникул. Недопустимо, чтобы школьники во время каникул вместо отдыха утомлялись от обилия развлечений. Для семилеток это особенно вредно.

Перед каникулами нужно особо подробно проконсультировать тех родителей, дети которых имеют слабое здоровье и нуждаются в наибольшем внимании. В отдельных случаях следует посоветовать родителям встретиться с врачом и получить от него необходимые указания относительно режима или даже лечения ребёнка.

Так же внимательно нужно отнестись к подготовке семилеток к весенним и летним каникулам.

Перед началом летних каникул следует посоветовать родителям, как лучше провести детям лето, какие игры и виды труда будут для них наиболее полезны; порекомендовать, в чём и как дети должны упражняться и в каникулярное время, чтобы не забыть того, что они приобрели за истекший учебный год.

В колхозах в сентябре обычно ещё продолжают уборочные работы, и поэтому родители не всегда находят время прийти в школу. Учителю следует после занятий самому пойти к родителям школьников и побеседовать с ними. Учитель может рассказать отцам или матерям, с каким настроением их дети приступили к учению, что в их поведении наблюдается нового по сравнению с прошлым годом, на что следует обратить особое внимание при организации их режима и труда в семье.

Такие индивидуальные беседы дают возможность учителю сразу же, с начала учебных занятий, привлечь внимание родителей, к школьным делам, к учебным занятиям их детей в школе и дома.

Большим событием в жизни учащихся III и IV классов является вступление их в пионерскую организацию. К этому событию дети готовятся с большим волнением.

Учитель должен разъяснить родителям, какое огромное воспитательное значение имеет для ребёнка вступление в детскую коммунистическую организацию, посоветовать родителям поддержать ребёнка в этом отношении, с уважением отнестись к тому, что он учит торжественное обещание, с особым интересом начинает читать «Пионерскую правду» и книги о жизни пионерской организации.

Следует посоветовать родителям, чтобы они в день вступления ребёнка в пионеры создали в семье праздничную обстановку; отметили этот день, поздравили маленького пионера, может быть, сделали бы ему какой-нибудь подарок.

Пионервожатый школы тоже должен встречаться с родителями, рассказывать им об успехах детей в пионерской работе, сообщать родителям о настроениях и переживаниях детей. Школьники иногда стесняются поделиться своими мыслями, тревогами и переживаниями с учителем, но охотно открывают свою душу пионервожатому, который ближе к ним по возрасту и чаще с ними встречается во внеучебной обстановке.

Перед зимними, весенними, а также и летними каникулами, кроме общей беседы на классных родительских собраниях, обязательно надо встретиться с родителями отдельных учащихся, чтобы рассказать им, какие книги рекомендуется их детям прочитать за время каникул, где эти книги можно достать, посоветовать, какими видами домашнего, сельскохозяйственного или технического труда детям следует заняться во время каникул. Относительно тех детей, которые увлекаются рисованием, музыкой и проявляют особые способности в той или иной области искусства,

порекомендовать, каким образом их можно включить в работу Дома пионеров или какие условия создать им для творческой работы дома.

Особенное внимание следует уделить работе с родителями в период подготовки детей к экзаменам. Учащиеся четвёртых классов обычно в этот период усиленно занимаются, многие дети начинают нарушать установленный режим — без особой необходимости занимаются по вечерам и поздно ложатся спать, совсем мало бывают на воздухе. Родители же, видя в этом проявление особенной старательности школьников, расценивают нарушение режима как положительное явление. Это большая ошибка, от которой учителю необходимо своевременно предостеречь родителей.

В период подготовки к экзаменам особенно важно, чтобы дети соблюдали режим дня. Если у них имеются известные пробелы в знаниях, надо, увеличить время, которое посвящается учебной работе, на полчаса или на час, но часы занятий должны быть постоянными. После 40 — 45 минут занятий дети должны 10 — 15 минут отдыхать.

Правильная организация режима — одно из самых необходимых условий хорошей подготовки детей к экзаменам.

Следует договориться с родителями о том, чтобы в этот период, они по возможности освобождали детей от домашнего труда и создавали для них такие условия, при которых дети могут успешно готовиться к экзаменам.

Надо поощрять коллективные занятия детей и не препятствовать, если к школьнику приходят товарищи по классу для того, чтобы вместе решать задачи, проверять друг друга в знании грамматики и пр.

Тем родителям, которые имеют возможность помочь детям в подготовке к экзаменам, следует указать, на что дети должны обратить особое внимание при повторении материала по тому или иному предмету.

Работа с семьёй даст большой положительный эффект в том случае, если указания и советы учителя будут конкретными, т. е. если учитель будет учитывать особенности условий жизни ребёнка в семье.

После каждой встречи с родителями следует в особой тетради сделать краткие заметки о результатах беседы, записать основные указания, которые были даны им, а через некоторый срок, путём внимательного наблюдения за школьником и при повторной встрече с родителями, проверить, как выполняются родителями эти указания учителя.

Из своих записей учитель черпает материалы для классных родительских собраний, для выступлений на заседаниях родительского комитета, для групповых консультаций родителей. Кроме того, записи дают возможность учителю более полно отчитаться перед заведующим школой или перед инспектором при проверке его работы с семьёй.

Коллективные консультации для небольших групп родителей можно организовать или в школе, или в доме у кого-либо из родителей. Некоторые учителя такие консультации устраивают в избах-читальнях, в красных уголках предприятий в обеденные перерывы. Эту работу можно проводить двояко.

Можно предварительно из бесед с родителями выяснить, какой вопрос воспитания детей в семье их наиболее интересует, и в определённый час назначить групповую консультацию по этому вопросу. Темы для консультаций могут быть самые различные: «Как организовать в семье рабочий уголок для ребёнка», «Как воспитывать у детей аккуратность», «Что и как дети должны читать дома» и т. д. Не следует брать больших тем, чтобы беседа не получилась длинной и расплывчатой. Беседы нужно строить так, чтобы родители могли конкретизировать свои вопросы и получить удовлетворяющие их указания. Очень хорошо, если учитель сможет разобрать конкретные ошибки и положительный опыт воспитания именно тех

родителей, которые собрались на консультацию. В этом будет большое преимущество коллективных консультаций перед лекциями.

Можно проводить групповые консультации и по другому способу. Собрать небольшую группу родителей и попросить, чтобы они рассказали, что их особенно затрудняет в воспитании детей, и здесь же ответить на вопросы, поставленные родителями. Начинать беседу нужно с ответов на вопросы, наиболее существенные, в первую очередь на такие, которые интересуют большую часть собравшихся родителей.

Когда организуется систематическое повторение учебного материала и идёт подготовка к экзаменам, некоторые родители заявляют о своём желании помогать детям в учебной работе, но они не знают, как это лучше сделать. В этих случаях нужно собрать этих родителей и объяснить им, как они могут и должны с пользой для дела помочь детям исправить их недочёты в письме, чтении, в решении задач.

Практика советской школы показала, что одной из лучших форм педагогической пропаганды являются классные и школьные родительские собрания.

За неделю до начала учебного года учитель должен провести собрания с родителями учащихся-семилеток. На собрании учитель в кратком докладе сообщает родителям о том, какую учебно-воспитательную работу с учащимися I классов будет проводить школа, как она подготовилась к этой работе, в чём может выразиться помощь семьи и как родители должны подготовить детей к школе. Учитель должен посоветовать родителям отметить первый день учения ребёнка как большой семейный праздник.

На этом же собрании необходимо записать родителей, желающих работать в классном родительском активе, и наметить, кто из родителей будет нести дежурство в день начала учения.

На втором родительском собрании, которое должно быть созвано через 7 — 10 дней после начала занятий, учитель должен кратко рассказать о том, как прошли первые дни учения, как настроены дети, и провести первую небольшую беседу о режиме дня школьника. Эта беседа может быть проведена по такому плану:

1. Значение твёрдого режима в жизни ребёнка для укрепления его здоровья и успешного учения в школе.
2. Каким должен быть режим для ребёнка семилетнего возраста.
3. Какие условия надо создать в семье для выполнения правильного режима дня.
4. Значение требовательности и настойчивости родителей в проведении режима.

На этом же собрании надо познакомить присутствующих родителей с планом работы школы с семьёй.

Последующие родительские собрания следует проводить систематически, один раз в месяц.

Также один раз в месяц проводятся классные родительские собрания для родителей учащихся II, III и IV классов.

В подготовке к итоговым (за четверть, за полугодие, за год) собраниям активное участие должны принимать дети. Они выпускают ко дню собрания стенную газету, в которой отчитываются перед родителями в своей учебной и пионерской работе, готовят под руководством учителя выставку, на которой экспонатами являются лучшие сочинения и изложения, лучшие тетради по русскому языку и арифметике, изготовленные детьми рисунки, гербарии, коллекции, разные предметы ручного труда — вышивки, аппликации, столярные изделия и т. п.

Такая выставка является хорошим стимулом в борьбе детей за улучшение качества своих работ. Дети стараются писать как можно чище и красивее, возможно лучше и тщательнее выполняют то или иное задание учителя, зная, что это не только важно для них самих, не только вызовет одобрение учителя, но и доставит большую радость их родителям.

К такому родительскому собранию обычно приурочиваются и детские самостоятельные выступления, которые всегда очень привлекают и трогают родителей. Иногда родительские собрания проводятся в нерабочие дни и после их окончания устраивается пионерский костёр.

Родители с удовольствием наблюдают, как дети маршируют под звуки барабана и горна, как они рапортуют пионервожатому, как играют в пионерские игры, исполняют национальные танцы и пр. Всё это приближает родителей к школе, заставляет их больше интересоваться школьной и пионерской жизнью детей и аккуратнее посещать родительские собрания.

Содержание родительских собраний должно определяться конкретными задачами, которые на данный период выдвигаются учителями перед родителями и перед учащимися данного класса. Естественно, что собрание, проводимое после первой четверти или в начале учебного года, должно отличаться от собрания, которое проводится в конце третьей четверти перед проверочными испытаниями. Очень важно избегать шаблона в проведении родительских собраний, который иногда наблюдается в школах: учитель сообщает об итогах успеваемости, критикует родителей, которые уделяют мало внимания детям, раздаёт табели, и на этом классное родительское собрание кончается.

К классному родительскому собранию учитель обязательно должен подготовить краткую беседу на одну из тем, которые волнуют родителей учащихся именно данного класса, и тем самым помочь им в разрешении самых неотложных практических задач, связанных с семейным воспитанием детей.

Можно рекомендовать следующие темы для таких бесед:

Семья и школа

1. Единые цели школы и семьи в осуществлении коммунистического воспитания детей. Ведущая роль школы как государственного учреждения.
2. Мать как воспитательница.
3. Отец как воспитатель.
4. Режим жизни и труда детей в семье и в школе. Главные требования школы к семье.
5. Каким образом родители должны поддерживать авторитет учителя.
6. Основные формы связи школы и семьи.

Как родители должны помогать детям хорошо учиться

1. Значение образования для молодого поколения. Ленин и Сталин об образовании.
2. Какие условия нужно создать в семье, чтобы школьники могли спокойно выполнять домашние задания.
3. Что должны знать родители о подготовке детьми устных уроков и в чём должна заключаться их помощь детям.
4. Что должны знать родители о подготовке детьми письменных работ и как они должны контролировать их выполнение.
5. Значение самостоятельной работы детей. Недопустимость чрезмерной опеки при выполнении детьми домашних заданий.
6. Как постепенно приучить детей к самоконтролю.
7. Как помогать детям применять на практике полученные в школе знания.

Роль семьи в воспитании у детей чувства советского патриотизма и национальной гордости

1. Что такое советский патриотизм.
2. Проявление советскими людьми патриотизма в период Великой Отечественной войны и в период борьбы за выполнение послевоенной сталинской пятилетки.

3. Значение примера родителей и всей семейной обстановки для воспитания у детей советского патриотизма и национальной гордости.

4. Пути воспитания советского патриотизма у детей в условиях семьи (беседы, совместное чтение с детьми детских газет и художественной литературы, посещение музеев, приобщение детей к посильному общественно-полезному труду, участие в озеленении улиц, в тимуровской работе, в лесонасаждениях и пр.).

Значение для ребёнка примера окружающих

1. Склонность детей к подражанию и воспитательное значение примера окружающих.

2. Как пример старших находит отражение в играх, труде, в речи и во всём поведении детей.

3. Какие отношения в семье оказывают особенно положительное влияние на поведение детей.

4. Требования к поведению старших членов семьи, являющихся примером для детей.

О культуре поведения школьников

1. Что надо понимать под культурой поведения советского человека.

2. Примеры культурного поведения учащихся.

3. Связь между воспитанием культуры поведения и воспитанием коммунистической нравственности.

4. Правила поведения учащихся в школе и вне школы.

5. Почему культуру поведения нужно воспитывать у детей с самого раннего возраста.

6. Пути воспитания культурного поведения детей: пример старших, разъяснение, показ, упражнения.

7. Как родители должны контролировать поведение детей вне дома.

Трудовое воспитание детей в семье

1. И. В. Сталин о труде при социализме.

2. Как родители должны помогать школе готовить детей к общественному труду.

3. Значение детского труда в семье для воспитания у школьников коммунистической нравственности.

4. Полезные виды труда маленьких школьников в семье.

5. Игры и труд.

6. Методы трудового воспитания детей в семье.

7. Значение учёта возрастных и индивидуальных особенностей детей при организации их трудовой деятельности в семье.

8. Каким должен быть рабочий уголок школьника.

Учитель должен бывать в каждой семье, беседовать с родителями, давать им конкретные указания и советы по вопросам воспитания детей.

Эти указания он проверяет затем при повторных посещениях семьи и при вызове родителей в школу. На классных родительских собраниях после тематической беседы и после того как учитель ознакомит родителей с итогами успеваемости класса, он должен сообщить собранию родителей о том, как отдельные семьи выполняют его указания и какие получают при этом результаты (имеются в виду положительные).

В отношении тех родителей, которые игнорируют указания учителя, надо создавать на классных родительских собраниях определённое общественное мнение. Большинство родителей живут поблизости друг от друга, часто работают на одних и тех же предприятиях, в одном учреждении, поэтому они могут оказывать взаимное влияние друг на друга. Учителю необходимо стремиться к созданию более тесного контакта между родителями, используя для этого классные родительские собрания.

Общешкольные собрания родителей нуждаются в ещё более серьёзной подготовке, чем собрания классные. Часто эти собрания плохо посещаются не только вследствие большой занятости родителей, но и потому, что дата собрания назначается случайно, извещение родителей организуется плохо.

Обычно сообщение об очередном собрании передаётся только через детей. Но этого недостаточно.

О собрании нужно извещать через многотиражки или стенные газеты предприятий и учреждений, где работает большинство родителей. Там же нужно вывешивать большие плакаты с напоминанием о родительском собрании. День собрания следует предварительно согласовать с общественными организациями предприятия, колхоза, учреждения, где работает большинство родителей, с тем, чтобы этот день был свободен от всяких других собраний, совещаний и лекций.

Пришедшие на собрание родители должны быть приветливо встречены дежурными педагогами и учащимися старших классов. Целесообразно к собранию подготовить выставку лучших стенных газет, творческих работ учащихся, изготовленных школьниками наглядных пособий, плакатов, фотопитрин, тетрадей, отчётов и описаний опыта работы пионерских отрядов, тимуровских команд, внешкольных кружков, таблиц, отражающих содержание общественно-полезной работы учащихся и т. д.

Ещё до собрания, осматривая выставку, родители в значительной степени смогут ознакомиться с тем, что сделала школа за прошедшую четверть (дежурящие на выставке учителя, вожатые и руководители кружков должны давать родителям необходимые пояснения).

В своём докладе об итогах четверти и о задачах школы заведующий школой или директор должны познакомить родителей с новыми решениями партии и правительства о школе, с новыми приказами Министерства просвещения и отдела народного образования за истекший период. Из доклада родители узнают о том, что сделано школой в исполнение этих решений и директив, об успехах лучших учителей — мастеров педагогического дела — и лучших учащихся школы и, наконец, о достижениях лучших родителей, которые, несмотря на занятость, находят возможность помогать школе и уделяют достаточно внимания воспитанию детей в семье.

О детях, которые отстают в учёбе и нарушают дисциплину, необходимо говорить лишь в том случае, если родители этих детей игнорируют требования школы или мешают работе учителя.

В этих случаях следует привести один-два конкретных примера для того, чтобы создать в отношении этих родителей определённое общественное мнение.

Доклад заведующего школой (или директора) можно дополнить содокладами (если в этом есть необходимость) о работе пионерской организации школы (содоклад пионервожатого), о работе родительского комитета и актива родителей (содоклад председателя родительского комитета), об общественно-полезной работе учащихся школы (содоклад члена педагогического совета), о профилактике детских заболеваний и задачах гигиенического воспитания школьников (содоклад врача), о внеклассных занятиях детей (содоклад члена педагогического совета), о помощи, которую оказывает школе шефствующая организация — завод, колхоз, учреждение (содоклад руководителя или представителя шефствующей организации) и т. д.

На общешкольном родительском собрании обязательно должны присутствовать все учителя, пионервожатый, руководители кружков и члены родительского комитета, отвечающие за отдельные участки работы, для того чтобы родители имели возможность задать им вопросы, выяснить все свои недоумения и посоветоваться по поводу тех или иных затруднений. Но следует заранее предупредить родителей о том, что на собрании надо задавать такие вопросы, ответы на которые могли бы заинтересовать всех или большинство присутствующих, вопросы же частные можно задать после собрания в порядке личной беседы (в этих целях заранее объявить, кто и где из учителей и членов родительского комитета будет после собрания беседовать с родителями).

Рекомендуется учитывать, сколько родителей и из каких классов присутствовали на собрании, для того чтобы провести дополнительную работу

с родителями, не явившимися на собрание (вызвать их в школу, созвать на предприятии или в учреждении после работы или в обеденный перерыв, или индивидуально побеседовать с ними на дому).

Иногда классные и школьные родительские собрания могут проводиться в форме конференций по обмену опытом воспитания в семье. Содержание этих конференций может быть двояким. В одном случае это может быть обмен лучшим опытом по различным вопросам семейного воспитания. Одни выступают с сообщениями о том, как они организуют режим дня школьников, другие рассказывают о воспитании у детей самостоятельности в учебном и в ином труде, третьи делятся опытом воспитания советского патриотизма, воспитания волевых качеств и т. д. Доклады делают не только сами родители, но и учителя, предварительно изучившие опыт родителей по воспитанию детей.

В заключение конференции выступает заведующий школой (или директор), который уже предварительно ознакомился с содержанием сообщений и консультировал докладчиков. Он анализирует сообщения и даёт оценку лучшего опыта воспитания в семье, делает практические выводы и даёт указания всем родителям.

В другом случае могут устраиваться тематические конференции по отдельным вопросам; например, по обмену опытом трудового воспитания в семье, гигиенического воспитания и работы над привитием санитарных навыков учащимся, по вопросу организации учебного труда детей в семье, по вопросам нравственного воспитания и т. п. Здесь уже все сообщения родителей касаются опыта воспитания в семье в какой-либо одной области и раскрывают различные стороны одного и того же вопроса. Приведём в качестве примера тематику сообщений на организованной в одной из мужских школ г. Москвы конференции по трудовому воспитанию детей в семье.

1. Требования школы и семьи к трудовому воспитанию детей (доклад заведующего школой).
2. Как я воспитывала трудовые навыки у детей в раннем возрасте (доклад матери).
3. Столярный и слесарный труд детей в условиях семьи (доклад отца).
4. Участие детей в труде по домашнему хозяйству (доклад матери).
5. Изготовление детьми дома наглядных пособий по естествознанию (доклад учителя).

Совершенно необязательно, чтобы на одной конференции стояло много сообщений. Темы для подобных конференций будут в значительной мере определяться местными условиями. В сельских школах могут возникнуть темы, касающиеся работы детей в сельском хозяйстве, в частности, по уходу за домашними животными и растениями. В женских школах могут интересовать темы, касающиеся воспитания навыков шитья, кройки, рукоделия и пр.

Лучший опыт родителей должны выявлять учителя, на обязанности которых лежит помочь матери или отцу осмыслить и обобщить этот опыт.

Доклады следует готовить таким образом, чтобы в них было ясно и просто освещён опыт воспитания: трудности, с которыми встречались родители, как они эти трудности преодолевали, как учитывали индивидуальные и возрастные особенности детей в процессе воспитания и, наконец, как повлияла та или иная система и методы домашнего воспитания на формирование личности ребёнка.

РОДИТЕЛЬСКИЙ КОМИТЕТ ПРИ ШКОЛЕ (извлечение из «Положения»)

Родительский комитет, являясь органом родительской общественности, оказывает содействие школе:

- а) в осуществлении всеобщего обязательного обучения детей, проживающих в районе школы;
- б) в организации и проведении педагогической пропаганды среди родителей, в разъяснении им основных требований в области коммунистического воспитания детей в школе и семье и в повышении ответственности родителей за воспитание своих детей;
- в) в наблюдении за выполнением школьниками «Правил для учащихся» как в школе, так и вне её;
- г) в организации внеклассных и внешкольных мероприятий;
- д) в предупреждении безнадзорности и борьбе с беспризорностью;
- е) в оказании материальной помощи нуждающимся учащимся, в первую очередь — сиротам и детям инвалидов Великой Отечественной войны;
- ж) в хозяйственном и санитарном благоустройстве школы.

Организация работы родительского комитета

В состав родительского комитета входят представители от родителей учащихся каждого класса: в школах с числом классов до 10 — по два представителя от родителей учащихся каждого класса, в школах с числом классов свыше 10 — по одному представителю. Представители родителей в родительский комитет избираются в начале второго полугодия учебного года открытым голосованием на классных родительских собраниях сроком на один год.

В состав родительского комитета входит в обязательном порядке директор (заведующий) школы.

Для выполнения текущей работы родительский комитет выбирает из своей среды президиум в составе председателя, заместителя председателя, секретаря и 2 — 4 членов, — в зависимости от количества классов в школе.

В школах с количеством классов менее 8 президиум избирается в количестве 3 лиц: председателя, заместителя председателя и секретаря.

Родительский комитет собирается на свои заседания не реже одного раза в месяц.

Родительский комитет руководствуется в своей работе настоящим «Положением», постановлениями родительских собраний и указаниями директора (заведующего) школы и педагогического совета.

Родительский комитет работает по плану, принятому на заседании комитета и утверждённому директором (заведующим) школы.

Планы составляются родительским комитетом на год, на каждую четверть (рабочий план) и отдельно — на летний период.

Родительский комитет правомочен выносить свои решения при наличии на заседаниях не менее половины его членов.

Решения родительского комитета вступают в силу по утверждению их директором (заведующим) школы.

Родительский комитет поддерживает тесную связь с родителями учащихся путём посещения родителей членами комитета на дому, проведения с ними бесед, индивидуальных и групповых, вызова родителей для бесед на свои заседания, созыва общешкольных и классных родительских собраний.

Общешкольные родительские собрания проводятся не реже двух раз в год.

Классные родительские собрания проводятся не реже одного раза в учебную четверть.

Постановления родительских собраний вступают в силу после утверждения их директором (заведующим) школы.

Родительский комитет с ведома директора (заведующего) школы сносится с советскими органами, общественными организациями и шефствующими над школой предприятиями, учреждениями и организациями по вопросам оказания помощи школе.

Родительский комитет может принимать участие в устройстве школой платных концертов, спектаклей и лекций и в распределении полученных от этого средств, которые могут быть использованы лишь на мероприятия, не обеспеченные ассигнованиями по бюджету (пособия нуждающимся учащимся, организация экскурсий и т. п.).

Родительский комитет не имеет права производить денежные сборы с родителей.

Родительский комитет школы создаёт под руководством выделенных для этого членов комитета постояннодействующие комиссии:

- а) по педагогической пропаганде;
- б) по всеобучу;
- в) учебно-воспитательную;
- г) культурно-массовую;
- д) санитарно-хозяйственную.

Кроме того, для выполнения отдельных заданий могут создаваться временные комиссии.

Председатель родительского комитета входит в состав педагогического совета школы.

Каждый член родительского комитета имеет право вносить на рассмотрение комитета и педагогического совета школы вопросы, связанные с улучшением работы школы. Председатель родительского комитета и директор (заведующий) школы обязан ставить и рассматривать эти вопросы на ближайшем заседании комитета или педагогического совета.

Члены родительского комитета, не принимающие активного участия в жизни школы, по представлению председателя комитета могут быть отозваны избирателями до срока перевыборов комитета.

Родительский комитет подотчётен в своей работе общешкольному родительскому собранию, перед которым он отчитывается в своей деятельности не реже двух раз в год.

Родительский комитет ведёт протоколы своих заседаний и общих родительских собраний и на каждом своём заседании проверяет выполнение принятых решений.

Протоколы родительского комитета и общих родительских собраний хранятся в делах школы и сдаются по акту при приёме и сдаче школы.

Вся переписка по делам, относящимся к компетенции родительского комитета, ведётся от имени школы за подписями директора (заведующего) школы и председателя родительского комитета.



ОСНОВНЫЕ ВОПРОСЫ МЕТОДИКИ РУССКОГО ЯЗЫКА



ОБУЧЕНИЕ ГРАМОТЕ

В советской школе применяется звуковой аналитико-синтетический метод обучения грамоте.

Этот метод называется звуковым потому, что в основе его лежит изучение детьми звуков речи и способа их обозначения буквами.

В русской школе от начала письменности до середины XIX в. применялся метод буквослагательный, в основе которого лежало изучение букв. Звуковой же метод вошёл в практику школы лишь во второй половине XIX в. Кроме буквослагательного и звукового методов, в русской дореволюционной и советской школе имели некоторое распространение также слоговой метод и метод целых слов.

Массовое распространение в русской школе звуковой метод получил в 60-х годах прошлого столетия благодаря трудам К. Д. Ушинского.

Ушинский, пропагандируя звуковой метод, указывал на то, что этот метод делает процесс обучения грамоте актом сознательным, что он воспитывает мышление, память, внимание детей и возбуждает их интерес к книге и учению, между тем как буквослагательный метод требует зубрёжки, механического запоминания букв и слогов.

Принятый с 1935 г. в советской школе звуковой метод является аналитико-синтетическим, так как обучение по этому методу проводится с помощью постоянного, систематического применения приёмов анализа и синтеза: путём анализа дети выделяют из слов слоги и звуки, а путём синтеза производят соединение звуков в слоги и слова. В практике обучения грамоте анализ и синтез неразрывно связаны между собой: вслед за анализом слова всегда идёт синтез, а синтез непременно сопровождается анализом.

Научные основы звукового метода

Звуковой метод обучения грамоте опирается на фонетику русского языка (учение о звуках и слогах русской речи), на русскую графику (способы письменного обозначения звуков речи буквами) и на психофизиологию чтения и письма детей, приступающих к изучению грамоты.

Знание особенностей разных звуков и слогов нашей речи, понимание сходства и различия между устной и письменной речью, а также анализ процессов чтения и письма начинающего обучаться грамоте дают возможность построить научно-обоснованную систему занятий по обучению грамоте, определить порядок расположения звуков и слогов и отобрать наиболее целесообразные приёмы занятий.

С детьми, обучающимися грамоте, нужно изучать не буквы, как было при буквослагательном методе, а основные звуки русского

языка, служащие для различения смысла слов, не смешивая понятий «звук» и «буква».

Однако до сих пор ещё многие ошибочно думают, что буквы русского алфавита полностью соответствуют звукам русского языка и что в речи столько звуков, сколько букв в алфавите. В действительности основных звуков в русском языке насчитывается 40, а букв, которыми они обозначаются, — 33.

Учитель должен показать детям, что основные звуки обозначаются по-разному. Некоторые звуки обозначаются всегда посредством одной буквы (*к, ш, ч, ы*), но многие звуки в русском письме требуют для своего обозначения двух знаков — букв: так, все мягкие согласные звуки принято в русском письме обозначать с помощью согласной буквы и следующей за нею гласной или *ь* (*мь, мя, мю, ми, ме, мё*). Другими словами, мягкие согласные звуки обозначаются теми же буквами, что и твёрдые, а мягкость их указывается следующей буквой. Наоборот, есть случаи, когда одни и те же звуки обозначаются разными буквами: звук *а* в слове «мал» обозначен буквой *а*, а в слове «мял» этот звук обозначается буквой *я*. Есть и такие случаи, когда одна буква сразу обозначает два звука: *я* в слове «яма» обозначает *йа, ю* в слове «Юра» — *йу*.

В русском языке звуки гласные и согласные звучат не всегда одинаково: безударные гласные произносятся не так, как ударные, звонкие согласные в конце слов и перед глухими произносятся иначе, чем перед гласными и сонорными. Но их обозначение в письме всегда одинаково: безударные гласные мы пишем так же, как ударные (*водá, вóды, стол, столы, столóвая*), согласные «сомнительные» пишутся так, как они слышатся перед гласными и сонорными (*зуб, зубы, зубной*).

Звуки речи по способу образования различны и не в одинаковой степени допускают раздельное, изолированное произношение. Их можно подразделить на пять групп: 1) гласные *а, у, о, ы, и, э*; 2) согласные сонорные: *р, л, м, н*; 3) согласные щелевые (глухие и звонкие): *ф, ш, с, х, в, ж, з, ц, й*¹; 4) согласные смычные (глухие и звонкие): *п, к, т, б, г, д* и 5) аффрикаты (слитные согласные): *ц, ч*. Гласные и сонорные не изменяются под влиянием следующих согласных, остальные же группы звуков, наоборот, уподобляются следующим за ними согласным звукам. Кроме того, звонкие в окончании слов всегда произносятся без голоса (переходят в глухие).

Для обучения грамоте особенно важно знать следующие два качества звуков: длительность или мгновенность их произношения и изменяемость или неизменяемость их при произношении слов нашей речи.

Если рассмотреть звуки нашей речи с этих двух сторон, то можно обнаружить следующие их различия: гласные *а, у, о, ы, и, э*, сонорные *р, л, м, н*, а также щелевые согласные *с, ш, х, в, ж, з, ф, ц* можно произнести длительно, не изменяя их качества; согласные же смычные *к, п, т, г, б, д* совершенно не допускают длительного произношения; слитные согласные *ц* и *ч* при протяжном произношении их переходят в простые (вместо *ц* слышится *с*, вместо *ч* — *ш* мягкое); звонкие согласные *ж, з, б, в, г, д* в концах слов и перед глухими согласными переходят в глухие.

При обучении грамоте первоначально следует брать такие слова, в которых изучаемые звуки слышатся совершенно отчётливо и соответствуют изображающим их буквам, т. е. находятся в словах в таком положении, которое обеспечивает слышание детьми их основного звучания.

Слова, в которых изучаемый звук представлен в его разновидности, т. е. слышится вариант выделяемого звука, а не основной звук (безударные гласные, сомнительные согласные), нельзя брать для выделения основного

¹ Звук *й* мы рассматриваем как неслоговую разновидность звука *и*, т. е. как звук согласный.

звука. Приводить в сочетания с другими звуками (сочетать в слоги) также первоначально следует только основные звуки, а не их варианты.

Слог в нашей речи образуется путём произношения одного или нескольких звуков одним напором выдыхаемого воздуха; при этом последний момент произношения предшествующего звука сливается с начальным моментом последующего.

При обучении грамоте этот акт образования слога производится детьми сознательно, в соответствии с теми буквами, которые они видят при чтении или сами изображают при письме. Путём анализа дети уясняют, на какие слоги и звуки разлагается слово, а путём последующего, немедленного, синтеза они приучаются сливать звуки в слоги, а слоги в слова. Таким путём автоматический акт образования слога осмысливается детьми, и они начинают сознательно сливать любые звуки в слоги и слоги в слова, т. е. приобретают умение читать звуки не отдельно, а слитно, в слогах и словах.

Упражнения детей в анализе и синтезе слов и слогов, учитель должен исходить из следующих положений: а) любой звук можно выделить из слова и произнести отдельно, с акустическим приближением к тому, как он звучит в слове; б) акт сочетания звуков никакой тайны и какой-либо особой трудности для детей не представляет: они усваивают его довольно легко, сличая слог (звукосочетание) с отдельными звуками, выделенными из этого слога путём анализа, и, наоборот, сличая отдельные звуки, обозначенные буквами, со слогом, полученным путём синтеза; в) не следует избегать раздельного произношения согласных звуков: многие согласные, особенно сонорные и щелевые, легко произносятся и без помощи гласных (*р, м, с, ж, з, ш, х*); наиболее трудными для изолированного произношения являются смычные и слитные согласные (*к, п, т, д, б, г, ц, ч*) и звук *й*; гласные же звуки произносятся совершенно свободно как в словах, так и изолированно: недаром же они и без согласных образуют слоги (*у-хо, А-ня, О-ля, И-ра*).

Порядок расположения звуков и слогов при обучении грамоте обусловлен особенностями звуков, определяющими большую или меньшую трудность их выделения (из слогов и слов) и соединения (в слоги и слова); более лёгкими для изолированного произношения и сочетания с другими звуками являются гласные (*а, у, о, ы, и, э*), затем идут сонорные (*р, л, м, н*) и шумные щелевые согласные (*ш, с, х, ф, ж, з, в, ц*); наиболее трудными для выделения из слов и соединения с другими звуками являются шумные смычные согласные (*к, п, т, г, б, д*), слитные согласные (*ц, ч*) и звук *й*.

Изучение гласных и длительных согласных (сонорных и щелевых) в начале обучения грамоте наиболее удобно по следующим соображениям: дети не имеют ещё навыка воспринимать при чтении сразу две буквы и сразу воспроизводить звуки, ими обозначаемые; на первых порах школьники сознательно воспринимают всего лишь одну букву, а затем переходят к восприятию следующей. Длительное произношение согласного, обозначенного первой буквой, позволяет детям медленно читать слог, переходя от восприятия одной буквы (согласной) к восприятию другой (гласной) при чтении прямого слога.

Этот процесс медленного чтения прямого слога требует от детей большого напряжения. Акт чтения на первых порах следует облегчить, и потому в начале обучения грамоте надо научить детей читать и писать только твёрдые согласные вместе с гласными *а, у, о, ы*.

Переход к мягким согласным обусловлен навыком схватывать зрением не менее двух букв, поскольку мягкость согласного в русском письме обозначается следующей буквой, обозначающей гласный звук, или буквой *ь*.

Ясно, что изучение мягких согласных в прямом слого (ли, ти) возможно только тогда, когда дети научатся воспринимать и сразу читать прямой слог с твёрдыми согласными (*ра, ру, мо, мы*).

Это даётся детям не сразу и требует значительного времени и достаточного количества упражнений в чтении и письме прямых слогов (сначала с твёрдыми, а потом и с мягкими согласными).

Сочетания мягких согласных с гласными дети сначала усваивают на более лёгких для них случаях (*лиса, Нина, пила, Сима* и т. п.); затем, когда у детей выработается навык читать слоги с мягкими согласными перед *и* и отличать мягкие согласные от твёрдых, вводятся и другие сочетания мягких согласных с гласными (*ре, рё, ря, рю*); дети получают понятие о буквах *е, ё, я, ю* как показателях мягкости предшествующих согласных.

На первых этапах изучения твёрдых и мягких согласных целесообразно не усложнять звукового состава слогов; более подходящими типами слогов являются слоги двузвучные — обратные (*ох, ус*) и прямые (*на, ли, пи*), а также закрытый трёхзвучный слог (*шар, пил*).

При обучении грамоте в расположении слогов следует соблюдать строгий порядок, не затрудняя детей на первых порах разнообразием типов слогов. Преодоление каждой новой слоговой трудности должно подготавливаться усвоением предшествующей трудности. Однако при этом нельзя допускать бессмысленного чтения слогов. Слоговые трудности преодолеваются детьми при чтении слов, смысл которых должен быть для них совершенно ясным.

Добукварный период обучения

В начале обучения грамоте отводится две-три недели для подготовительных занятий, имеющих целью развитие языка детей в связи с расширением круга их первоначальных представлений и понятий. На экскурсиях в природу, на предметных уроках в классе, в беседах и рассказах учителя уточняется и расширяется непосредственный опыт детей, обогащается их словарь, развивается их речь. Дети учатся отвечать на вопросы учителя, учиться спрашивать учителя, внимательно слушать его речь, усваивают несколько народных сказок, учат наизусть доступные для их понимания стихи.

В этот период учитель особенно большое внимание уделяет упражнению детей в делении предложений на слова, слов на слоги, слогов на звуки и в обратном образовании слогов из звуков, слов из слогов и предложений из слов. Учитель практически знакомит детей с понятием «предложение». Он рассказывает сказку или показывает детям картинку и проводит по ней беседу. Из сказки или беседы выделяется предложение, например: «Посадил дед репку», «Курочка снесла яичко» «Дети идут в школу», «Мальчик читает книгу» и т. п. Каждое предложение дети произносят хором и в одиночку, учитель вводит термин «предложение» («Ты сказал предложение про деда», «Ты сказал предложение про курочку» и пр. «Скажи теперь какое-нибудь предложение про мальчика, про девочку, про папу, про маму, про себя, про свою собачку, про петушка, про зайчика»). Дети придумывают предложения и постепенно усваивают этот термин.

Точно так же, практическим путём, дети знакомятся с понятием «слово». Учитель произносит чётко, раздельно предложение без союзов и предлогов, например: «Посадил дед репку», и спрашивает детей: «Сколько слов я сказал?» или «Сколько слов в этом предложении? Какое первое слово? Какое второе? Какое третье?» После анализа трёх-четырёх предложений дети легко придумывают и сами предложения в два слова, в три слова, в четыре слова и без затруднений расчленяют предложения на слова.

В качестве подхода к разложению предложения на слова можно рекомендовать сравнение двух-трёх предложений, в которых подлежащие одинаковы, например: «Собака лежит» — «Собака бежит»:

«Птичка играет» — «Птичка летает» — «Птичка поёт».

Затем можно предложить детям составить предложения в два слова про корову, про лошадь, про гуся, про утку. Эту работу учитель может облегчить детям путём постановки вопроса: «Кто как кричит?» И дети, отвечая на этот вопрос, строят требуемые предложения: «Корова мычит», «Лошадь ржёт», «Гусь гогочет», «Утка крикает» и т. д.

Пользуясь картинками, изображающими предмет, действие предмета и объект действия, можно легко составить предложения в три слова («Мама доит корову», «Отец колет дрова», «Девочка ловит мяч»). После составления таких предложений учитель задаёт вопросы: «Сколько слов в составленном предложении? Какое первое? второе? третье?»

На последующих уроках грамоты, также практическим путём, можно познакомить детей с термином «слог». Учитель произносит, например, слово *муха*, сначала целиком, потом отдельно, по слогам, и предлагает детям сказать, как он произнёс слово *муха*: сразу или по частям, сколько частей в слове *муха*, какая первая, какая вторая. Затем учитель предлагает детям сказать эти части слова вместе и спрашивает, что получится. (Дети отвечают: «Получится слово *муха*»). Учитель заменяет термин «часть слова» термином «слог» и в дальнейшем пользуется уже этим термином: «*Рука* — сколько слов я сказал? Как я сказал слово *рука* — сразу или по слогам? Сколько же слогов в слове *рука*? Какой первый слог? Какой второй слог?»

Для счёта слогов можно пользоваться и специальными приёмами:

а) постукиванием карандашом по столу (каждому слогу соответствует удар карандаша), б) загибанием пальцев при произнесении слов по слогам (при произнесении каждого слога дети загибают один палец), в) прикладыванием тыльной части кисти руки к подбородку (каждому слогу соответствует опускание подбородка на кисть руки).

При разложении слов на слоги ни в коем случае нельзя допускать орфографического произношения слов; произносить слова следует так, как их говорят, а не так, как пишут: *са-ма-лёт*, а не *са-мо-лёт*; *го-рат*, а не *го-род*, *га-ла-ва*, а не *го-ло-ва*. Для деления на слоги можно брать любые слова, известные детям: название овощей, фруктов, игрушек, учебных вещей, инструментов, предметов обуви и одежды, рыб, птиц. Одновременно нужно проводить работу по группировке слов по понятиям, например: **Рыбы:** *окунь, карась, налим, щука, ёрш, лец.* **Птицы:** *ворона, галка, голубь, воробей, утка, курица, гусь.* **Мебель:** *стол, стул, скамья, табуретка, шкаф, парта.* **Посуда:** *бутылка, стакан, чашка, чайник, тарелка, кувшин, миска, кастрюля, рюмка.* **Ягоды:** *земляника, черника, малина, крыжовник, клубника, смородина, вишня.* **Цветы:** *василёк, фиалка, роза, ландыш, гвоздика, пион, колокольчик, астра, анютины глазки.*

С некоторыми из этих слов дети составляют предложения, делят их на слова, а слова разлагают на слоги. Из выделенных слогов необходимо тотчас же составлять слова: *во-ро-на* — *ворона*; *ут-ка* — *утка* («Скажи слоги отдельно! Скажи всё слово сразу»).

С понятием «звук» учитель знакомит детей также практически, выделяя для этого специальные уроки. На этих уроках учитель пользуется двумя приёмами: приёмом показа и воспроизведения отдельных звуков и приёмом выделения звуков из простейших слов. Приём показа звука заключается в том, что учитель произносит слова, состоящие всего из одного звука; такими словами являются главным образом междометия, выражающие чувства и звукоподражания: *а!* (неожиданность, радость), *у!* (удивление, страх), *ж* (звук при полёте жука), *р* (рычание собаки), *ш* (шум ветра в кустах) и т. п. Эти слова-междометия нужно брать только в фразе: отдельно взятые, они не будут иметь никакого смысла.

Приведём образцы таких фраз: «Мальчик сказал: А-а!», «Гудок гудит: у-у!», «Ветер шумит: ш-ш!», «Жук жужжит: ж-ж!» Когда дети поймут, что такое звук, можно приступить к выделению гласных звуков из слов, причём

на первой ступени выделения звуков целесообразно брать слова, в которых выделяемый звук составляет слог: *А-ня, у-ха*. Вообще при выделении звуков из слов необходимо тщательно обдумать, какие слова можно взять для анализа и какие нельзя (вследствие трудности выделения из них звуков): эти слова должны быть, небольшими; выделяемые звуки должны отчётливо слышаться, расхождения письма с произношением не допускается. После того как дети научатся выделять гласные звуки-слоги, можно провести с ними работу по выделению этих же звуков из других слогов — сначала обратных (*ус, ум, ах, ух*), а затем и прямых (*мама, Маша, муха, рама, Шура, шары* и др.).

После ознакомления с двумя-тремя гласными звуками надо познакомить детей с несколькими согласными путём выделения их из простейших слов и слогов. Наиболее простой способ выделения звуков из слова — это усиление и удлинение звука, на который учитель хочет обратить внимание учащихся.

Выделение отдельных звуков из слов и слогов проводится примерно следующим образом. Учитель произносит предложение «Муха летит» и спрашивает детей: «Сколько слов в этом предложении? Какое первое слово? Какое второе?» Дети отвечают. «Скажите первое слово хором», — предлагает учитель. «Скажите это слово по слогам. Какой первый слог? Какой второй? Как произносится всё слово?» Дети отвечают: «Муха». — «Скажите теперь все первый слог. Пусть скажет этот слог Ваня. А теперь слушайте, я сам скажу этот слог».

Учитель произносит слог *му*, подчёркивая сначала *у* (*му-у*), затем *м* (*м-му*) и спрашивает: «Какой первый звук в слове *му*? какой второй? Произнесите весь слог».

Учитель несколько раз предлагает детям произнести звуки этого слога отдельно, а затем и вместе, сразу, целым слогом.

Так же проводится и разложение слога *ха*.

После этого учитель ещё раз обращается к детям с вопросом: «Какое же мы брали слово? (*муха*). Сколько в нём слогов? (два). Какие это слоги? Произнесите (*му-ха*). Какие звуки в первом слове? (*м, у*). А как произносится весь первый слог? (*му*). Какие звуки во втором слове? (*х, а*). А как произносится второй слог? (*ха*). А как произносится всё слово? (*муха*)».

Таким путём дети учатся выделять гласные и согласные звуки из обратных и прямых слогов простейших слов, произношение которых полностью соответствует их написанию.

В конце добукварного периода работы можно показать детям несколько букв, и дети будут знать, что буквы — это знаки выделенных ими звуков, а для закрепления вывесить на стене таблицу этих букв вместе с рисунками, изображающими предметы, названия которых начинаются со звука, обозначенного данной буквой: *а — арбуз, у — утка, ш — шар, м — мост, с — санки*.

Такая иллюстрированная азбука применяется на всех этапах обучения грамоте при показе новой для детей буквы.

Параллельно с развитием речи детей и аналитико-синтетической работой над предложениями, словами, слогами и звуками учитель систематически ведёт подготовку детей к письму: дети учатся правильно держать карандаш, правильно класть перед собой тетрадку, правильно сидеть при письме и правильно писать основные элементы письменных букв.

Письмо элементов букв обычно предваряется рисованием предметов, напоминающих своими очертаниями элементы букв; так, письму прямой палочки предшествует рисование домика, забора или лежащей лесенки, прислонённой к домику; письму палочки с закруглением предшествует рисование удильного крючка или санок с поднятыми вверх закруглёнными полозьями и т. д.

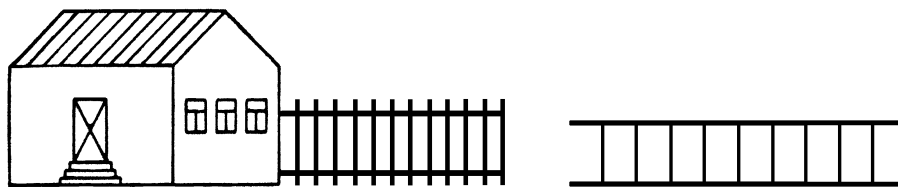

В качестве подготовки к письму рекомендуется также рисование бордюров из прямых и кривых линий, напоминающих элементы букв.



Рисование целесообразно проводить карандашом на тетрадах без всякой разлиновки, а письмо элементов письменных букв на тетрадах с разлиновкой в три линейки. В качестве орудия письма (при изображении элементов букв) можно применять или карандаш, или ручку. Если применяется ручка, то учитель должен строго следить за тем, чтобы дети не проливали чернил, правильно обмакивали перо в чернила и правильно держали перо (раструб пера должен находиться прямо против наклонной линии, пересекающей три горизонтальных линии строки). Необходимо наблюдать также за тем, чтобы дети не переходили через линии строки ни вверх, ни вниз, а располагали элементы письменных букв точно между верхней и нижней линиями буквенной строки.

Опыт работы школ показывает, что ранний переход к письму чернилами ни в коей мере не вредит делу дальнейшего обучения письму и даже помогает детям скорее овладеть орудием письма и выработать правильные первоначальные навыки изображения элементов письменных букв. Во всяком случае, к письму чернилами необходимо перейти не позднее начала букварного периода, когда дети начнут писать буквы и слова.

Первый этап букварного периода

Задача первого этапа букварного периода — практическое изучение гласных *а, у, о, ы* и длительных согласных *м, с, р, ш, х, н, л*. Особенностью звуков, обозначаемых этими буквами, является то, что они допускают длительное произношение и не изменяются в концах слов: это облегчает их выделение из слов и соединение в слоги и слова.

Наиболее целесообразными приёмами выделения звуков на первом этапе букварного периода являются: а) подчёркнутое произношение (удлинение и усиление) выделяемых звуков в словах или слогах; б) сопоставление слов и в) договаривание слов.

При подчёркнутом произношении, как указывалось выше, дети легко улавливают изучаемый звук и произносят его отдельно. Для закрепления выделенного звука полезно применить прием подбора слов, в которых он встречается. В этих словах дети определяют место изучаемого звука: в начале, в середине, в конце слова.

После этого сразу же показывается буква и закрепляется, в памяти детей путем зарисовки её, складывания из полосок бумаги или палочек.

Выделение звука путём сопоставления заключается в сравнении звучания двух слов, произнесённых одно за другим. При этом подбираются такие слова, в которых все звуки, кроме изучаемого, знакомы детям. Так, например, если детям знакомы звуки *а, м, ш*, то для выделения звука *с* могут быть взяты слова *Маша* и *Саша*. Произнося и анализируя эти слова с учителем, дети устанавливают разницу в звуках: первое слово начинается со звука *м*, второе — со звука *с*.

Третий приём — договаривание слов — заключается в следующем: учитель показывает предмет (или картинку), например шар, и предлагает детям сказать название этого предмета. Затем он произносит слово сначала полностью — *шар*, а потом с недоговариванием последнего звука — *ша* и спрашивает детей, всё ли слово он сказал. Дети сравнивают полное слово с неполным, догадываются, какой звук не был произнесён учителем, и сами договаривают его — *р*.

Можно применять также и приём артикуляции, т. е. наблюдения за процессом произнесения звуков в слове или слоге. Например, учитель предлагает детям наблюдать, что он делает ртом, когда произносит слог *ма*, обращает их внимание на то, что для произнесения слога *ма* необходимо сделать два движения ртом: сначала плотно сжать губы, а затем открыть рот. Этот приём, естественно, можно применить только при выделении звуков, в произношении которых принимают участие губы (*а, о, у, ы, м, п, б, в*).

Выделенные звуки целесообразно называть без всяких призвуков: *с*, а не *се* или *сы*. Когда звук выделен, он закрепляется при помощи подбора слов с этим звуком и обозначается соответствующей буквой.

После того как дети ознакомились со звуком и буквой, целесообразно привести новый звук в разные сочетания с другими звуками — согласный со всеми известными детям гласными, гласный — со всеми известными детям согласными (*р — ра, ру, ро, ры; о — ро, мо, со, хо, ло*).

Эта работа производится с помощью разрезной азбуки. Пользуясь азбукой, дети упражняются в составлении слов и в их преобразовании. Правильная постановка этих упражнений требует от учителя знания трёх основных приёмов синтеза (соединения) звуков в слоги и слова.

Первый приём — синтез на основе анализа слова и припоминания его произношения. Учитель разлагает слово (например *рама*) на слоги (*ра-ма*), первый слог разлагается на звуки (*р, а*) и снова произносится в целом (*ра*); затем дети составляют этот слог из букв разрезной азбуки и читают его, предварительно вспомнив, какой слог они составляли. Таким образом, дети читают первый слог по припоминанию его произношения. Так же проводится работа и над вторым слогом (*ма*). Затем читается всё слово (*рама*).

Второй приём — чтение по подобию — заключается в том, что учитель подменяет в знакомом, только что прочитанном слове одну букву другой, и дети по сходству читают вновь полученное слово. Так можно прочитать слова: *рама — мама; Маша — Саша* (при условии, что все эти буквы детям знакомы).

Третий приём — наращение — применяется так: допустим, дети составили слово *ум* и прочитали его; учитель ставит впереди этого слова букву *ш* и предлагает детям прочитать, что получилось. Если дети затрудняются прочитать новое слово, то учитель проводит с ними анализ этого слова и составляет его из букв разрезной азбуки. Затем предлагает прочитать

полученное слово. Дети читают *шум*. Учитель отнимает букву *ш* и предлагает прочитать оставшуюся часть слова. Дети читают *ум*. Учитель опять приставляет букву *ш*, и дети читают *шум*. Так же можно прочитать слова: *ох* — *мох*, *ам* — *сам* и др. Можно приставить букву *и* в конце слова: если дети прочитали слово *сам*, то легко прочитают путём наращения и слово *сама*; после слова *шар* дети легко прочитают слово *шары*, после слова *мал* — слово *мала*, *малы* и т. п.

Работа с разрезной азбукой проводится систематически на каждом уроке. Для удобства пользования разрезной азбукой применяются два приспособления: буквенная касса и наборное полотно.

Буквенная касса представляет собой развёрнутую обложку тетради, на каждой стороне которой наклеены или нашиты 16 кармашков для хранения букв — по числу букв русского алфавита.

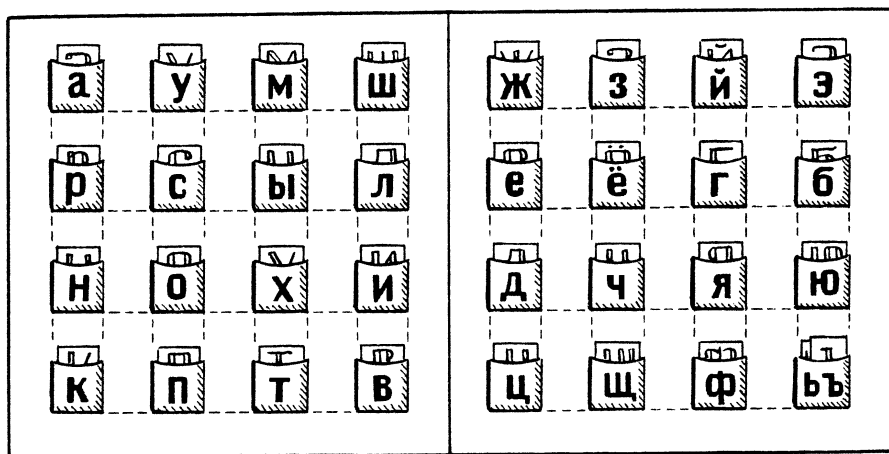

Наборное полотно представляет собой картонный прямоугольник с нашитыми или наклеенными на нём двумя-тремя узкими полосками картона с отгибающимся верхним краем; за этот край и закладываются буквы при работе с разрезной азбукой. Буквенная касса и наборное полотно должны быть у каждого ученика.

Уроки чтения проводятся отдельно от уроков письма, во избежание нагромождения разнородных трудностей при обучении детей грамоте. На каждом уроке чтения после работы с разрезной азбукой необходимо почитать настенные таблицы слов и слогов, а затем соответствующую страницу букваря. Особое значение для овладения навыком чтения слогов имеет таблица прямых слогов: дети, читая слоги, состоящие из знакомых букв, привыкают охватывать их глазами как нечто целое и читать сразу.

ма	ра	са	ла
мо	ро	со	ло
му	ру	су	лу
мы	ры	сы	лы

Естественно, что вслед за чтением-произношением детьми слога учитель предлагает им дополнить прочитанный слог до получения целого слова. Это делается в целях осмысления прочитанного (*ма* — *мама*, *ру* — *рука*, *ша* — *шар*).

При чтении по букварю необходимо следить за тем, чтобы все дети действительно читали, т. е. смотрели на буквы в момент произношения слога или слова, а не произносили слова и слоги наизусть {воспроизводя их по памяти или повторяя сказанное другими учениками}.

В этих целях рекомендуется приучить детей пользоваться при чтении указкой. Учитель при хоровом и индивидуальном чтении текста букваря говорит детям:

— Поставьте указку под первое слово в левом столбике! Переведите указку ниже, на второе слово! Читайте третье слово столбика!

— Поставьте указку под первое слово второго столбика! и т. д.

При этом учитель объясняет смысл каждого прочитанного слова, раскрывая его содержание путём беседы с детьми, показывая им предметы, обозначаемые прочитанными словами, и т. д.

При хоровом чтении по букварю учитель должен управлять ритмом чтения; но ни в коем случае не путём взмахов руки; целесообразно для этого пользоваться постукиванием по столу тупым концом карандаша — каждому слогу соответствует лёгкий удар по столу; взмахи же руки будут отвлекать детей от книги (букваря).

При чтении связного текста указка переводится слева направо, а не сверху вниз (как при чтении столбиков слов).

Желательно путём чтения настенной таблицы показать детям, как читаются в букваре столбики слов и как читаются связные тексты; главное, что дети должны усвоить, — это движение указки слева направо по строке под словами, которые дети читают, и перевод указки с одной строки на другую.

На уроках письма имеют место те же процессы звукового анализа и синтеза, что и на уроках чтения: письменную букву на этих уроках учитель показывает после того, как будет выделен соответствующий звук из слова и закреплён путём подбора слов с этим звуком.

Показанная буква разлагается на элементы, и дети пишут их (отводя каждому отдельную строку в тетради). Затем дети пишут букву целиком и опять подбирают слова с этой буквой (подбор слов проводится устно). После усвоения начертания буквы дети пишут слова с этой буквой.

Письмо слов с новой буквой обязательно предваряется звуковым анализом слов (разложением их на слоги и звуки) и определением количества и порядка букв, необходимых для обозначения звуков каждого из этих слов.

Написанное детьми слово непременно должно быть прочитано ими и осмыслено.

С первых же шагов обучения письму слов надо приучать детей списывать с доски и с книги по памяти целыми словами.

Других видов письма применять на первом этапе букварного периода нет необходимости: достаточно будет, если дети овладеют умением писать отдельные слова.

Имена детей (*Саша*, *Маша*, *Шура*, *Луша*) необходимо писать с большой буквы, чтобы уже с самого начала обучения письму дети приучались соблюдать правило письма заглавных букв в собственных именах. В этих целях нужно показать детям несколько заглавных букв, по форме своей напоминающих строчные буквы.

Само собой разумеется, что на первом этапе обучения грамоте можно писать только такие слова, в которых написание соответствует произношению.

Уроки ознакомления детей с новым звуком и печатной буквой на первом этапе букварного периода проводятся примерно по следующему плану.

Знакомство со звуком и буквой *р*.

- 1) Выделение слов с новым звуком из предложений: «Мама мыла рамы» и «Шура мыла руки».
- 2) Разложение слов *рама* и *руки* на слоги и звуки.
- 3) Выделение звука *р* и его закрепление.
- 4) Показ буквы *р* и её закрепление.
- 5) Составление из букв разрезной азбуки слов с буквой *р* (*ура, рама, шар*) после их разложения на слоги и звуки, и чтение этих слов.
- 6) Преобразование этих слов путём замены одних букв другими и наращивания букв (*рама — мама — Маша; шар — шары — Шура*).
- 7) Чтение стенной таблицы и букваря (столбиков и слов и связного текста).

На последующих уроках закрепления пройденного первые четыре момента урока заменяются одним: повторением пройденных букв и чтением прямых слогов типа *ра — ру — ро — ры, ма — му — мо — мы*.

Уроки письма на этом этапе обучения строятся по следующей схеме:

- 1) Подготовка детей к письму (посадка, положение тетради, держание ручки).
- 2) Выделение из слова нового звука (имеется в виду тот же звук, который изучался на уроке чтения).
- 3) Показ новой письменной буквы и подбор слов с изучаемым звуком.
- 4) Разложение письменной буквы на элементы и письмо детьми этих элементов.
- 5) Письмо детьми новой буквы в целом (с устным подбором слов на эту букву).
- 6) Письмо слов с новой буквой после их разложения на слоги и звуки.
- 7) Чтение детьми написанных ими слов.

Второй этап букварного периода

На этом этапе дети изучают гласный звук *и* и согласные *к, п, т, ж, в, з, й*.

Основная задача этого второго этапа букварного периода обучения грамоте — овладение детьми письмом и чтением прямого и закрытого слогов, в которых первый согласный звучит мягко (после буквы, обозначающей этот звук, стоит буква *и*):

ли-са, пи-ла, зи-ма, пил, вил, рис, вил-ка, пи-сал, ло-вит, во-зит, но-сит, лип-ка, нит-ка, вил-ка.

Учитель не должен переходить ко второму этапу работы до тех пор, пока дети не научились сразу схватывать прямой слог: для того чтобы правильно читать прямой или закрытый слог с мягким согласным в начале слога, детям нужно воспринимать не только первую, но и вторую букву; только в этом случае они могут сообразить, что первая буква (согласная) читается мягко (*ли-на*).

То же самое нужно и при письме: произнося прямой слог с мягким согласным (например *ли*), ученик должен думать не только об изображении первого звука, но и об обозначении его мягкости путём постановки после согласного соответствующей гласной буквы.

Для того чтобы дети осознали звуковое строение слога и уяснили роль гласных звуков в образовании слогов в русском языке, рекомендуется при переходе ко второму этапу букварного периода составить две таблицы букв — гласных и согласных, обозначив гласные красным цветом, а согласные — чёрным.

Особое внимание в начале второго этапа букварного периода следует обратить на упражнения в выделении из слов мягких согласных, в подборе слов с мягкими согласными и в образовании с ними прямых слогов, включающих гласный звук *и*. Дети должны узнать, что согласные бывают не только твёрдыми, но и мягкими: *лы-жи* — л твёрдый, *ли-па* — ль мягкий, *мышь* — м твёрдый, *Ми-ша* — мь мягкий и т. д.

Дети подбирают на слух слова с мягкими согласными: *лиса, лес, лён. Лиза, лето; Миша, мел, месяц, мяч, мёд* и др. Только после этого можно приступить к чтению и письму слов с прямыми слогами, в которых мягкий согласный стоит перед *и*; дети практически усваивают два простых правила: а) перед *и* согласные читаются мягко, б) мягкость согласных обозначается буквой *и*, стоящей после согласной.

Можно вывесить на стене класса таблицу целых слогов с гласной *и*: *ми, ли, ри, си, ни, хи*, увеличивая их количество по мере прохождения новых согласных: *ки, ти, ви, зи*.

Надо сказать детям, что все согласные перед *и* читаются мягко, кроме *ш* и *ж*; слоги *ши* и *жи*, наоборот, всегда читаются твёрдо. Таблицу с этими слогами надо повесить отдельно и время от времени обращаться к ней, требуя от детей твёрдого чтения этих слогов, в отличие от всех остальных слогов с буквой *и*.

Читая с детьми слоги *ни, ли, ти, си* и другие, учитель непременно должен требовать от детей добавления к ним недостающих частей до полного слова (*ни* — *пила*, *ли* — *лиса*, *Ти* — *Тима*, *Си* — *Сима*).

В конце второго этапа дети знакомятся также с обозначением через букву *ь* мягкости согласного, стоящего в конце слога или слова (*соль, конь*). Узнают они также и неслоговую разновидность звука *и* (*й*) (*мой, твой, сарай, работай, сажай, рисуй*).

Приёмы звукового анализа остаются в основном те же, что и на первом этапе букварного периода.

Особое значение при практическом изучении мягкости и твёрдости согласных приобретает приём сопоставления слов (*мыло* — *мило*, *сыты* — *сито* и т. д.), а при выделении глухих мгновенных — приём договаривания *к* — *ду-к*, *т* — *ро-т*, так как эти согласные особенно ясно слышны именно в концах слов.

Приём сопоставления применяется и при изучении *ь* и *й* (*кон* — *конь*, *шар* — *шарь*, *мои* — *мой*, *сарай* — *сарай* и т. д.).

Приёмы синтеза, наиболее применимые на втором этапе букварного периода, в основном те же, что и на первом этапе, т. е. — синтез на основе анализа, чтение по подобию и наращение звуков.

Из этих приёмов синтеза большее значение, чем на первом этапе, приобретает приём чтения по подобию. К этому времени дети усваивают уже довольно много согласных; замену одних букв другими в целях их преобразования можно производить довольно легко.

Кроме этого, вводится новый приём — сопоставление слов по начертанию (*мыло* — *мило*, *мышь* — *Миша*, *кон* — *конь*). Этот приём следует применять при чтении слов, отличающихся одно от другого только мягкостью или твёрдостью согласных.

Прежде чем читать такие пары слов, учитель предлагает детям внимательно посмотреть на слова и определить, чем отличается одно слово от другого. В зависимости от этого дети читают согласные в одних случаях твёрдо (*мыло, кон*), в других мягко (*мило, конь*).

На втором этапе букварного периода разрезная азбука имеет такое же широкое применение, как и на первом. Составление и чтение слов (после анализа их), преобразование слов путём замены и добавления букв, сопоставление слов по начертанию — все эти виды работ проходят на уроках при обязательном применении разрезной азбуки.

Чтение настенных таблиц и букваря следует за работой с разрезной азбукой.

На этом этапе обучения грамоте можно постепенно вводить чтение слов, в которых встречается расхождение письма с произношением; но необходимо каждый раз чтение таких слов готовить чтением родственных слов, где нет этого расхождения: после прочтения слова *вол* (с ударным *о*) можно читать *волы* (с безударным *о*), после слова *сósны* — можно дать прочесть слово *сосна*. Так же следует поступать и при чтении слов с звонкими согласными на конце: сначала предложить прочесть *ножи*, потом *нож*, сначала *возы*, а затем *воз*.

Уроки изучения нового звука и буквы на этом этапе проводятся примерно по следующему плану.

Знакомство со звуком и буквой *в*.

1) Выделение из предложений слов со звуком *в* (*вол, вата, вилы*).

2) Разложение слов на слоги и звуки с обращением внимания на твёрдость или мягкость звучания изучаемого звука (в словах *вол* и *вата* — *в* твёрдый, а в слове *вилы* — *в* мягкий звук).

3) Подбор слов на изучаемый звук *в* (в твёрдой и мягкой разновидности) и определение его места в слове (в начале, в середине, в конце).

4) Показ новой буквы и её закрепление.

5) Составление с помощью разрезной азбуки слов и предложений с новым звуком (*вол сыт; вилы тупы*) после анализа их, и чтение этих слов.

6) Сравнение слогов с мягким и твёрдым звучанием согласных в составленных детьми словах (*выл — вил, волки — вилки*).

7) Преобразование слов с помощью приёмов подобия и наращения (*вол — вал — выл; вол — волк — волки — вилки*).

Чтение слов и предложений, составленных детьми.

8) Чтение настенных таблиц и букваря (столбиков слов и связного текста).

На уроках письма проводятся те же виды работ, что и на первом этапе, но, кроме них, добавляются новые:

1) письмо по слуху слов и предложений после их фонетического разбора и определения последовательного порядка букв в словах (например, можно дать слова типа: *Миша, лиса, пила*, и фразы типа «Кошка ловит мышку»);

2) списывание с прописей после тщательного разбора текста и разложения слов на слоги и звуки (*Ли́за пи́сала. Ми́ша, ри́суи шар*);

3) письмо слов, обозначающих названия предметов, нарисованных на картинках, со вставкой пропущенных букв и слогов.



ма -

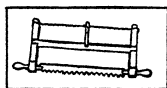

п - ла



ро - ы



вил -



ру - -

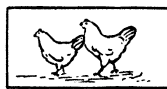

- - ры



вил - -



- - лаи

4) образование множественного числа из единственного (*рука — руки, мак — маки, суп — супы, роза — розы, ваза — вазы*);

5) образование уменьшительно-ласкательных слов от данных: *рот — ротик, кот — котик, нос — носик*.

Последние виды упражнений полезны также и в отношении развития словаря детей и усвоения ими форм речи.

Дети пишут на этом этапе не только отдельные слова, но и короткие предложения типа: *Лиза ушла. Палка упала. Миша ловит жука.*

В связи с этим дети усваивают начертание заглавных букв и практически овладевают правилом правописания заглавной буквы в начале предложения и постановки точки в конце его.

На этом этапе обучения можно дать детям для письма не только такие заглавные буквы, которые по форме своей похожи на строчные (*Л, М, Ж, С, Х*), но и такие, которые от них отличаются (*А, У, К, Н, П, Т, З*); однако самые трудные по начертанию заглавные буквы (*В, Р* и др.) надо отнести на следующий этап обучения грамоте.

Главное внимание и на этом этапе работы обращается на то, чтобы дети писали слова без пропуска и перестановки букв. Для этого необходимо развитие внимания и памяти детей: учитель ведёт работу так, чтобы дети постоянно думали о звуках, составляющих слово, о их последовательности и помнили о них во время записи слова. Это достигается систематическим фонетическим разбором слов перед записью их и напоминанием о звуках во время письма. На этом этапе обучения учитель продолжает развивать у детей навык письма слов по памяти. Это достигается тем, что учитель во время письма слов не разрешает детям списывать их с доски или букваря: после чтения и разбора слов, написанных в букваре или на доске, дети пишут их, не глядя на доску или в букварь, неторопливо, потихоньку произнося эти слова по слогам при самом акте письма, а затем прочитывают их вслух после написания.

Слова в предложениях и отдельные слова, предлагаемые для письма, должны подбираться учителем так, чтобы в них не было расхождения звуков с обозначающими их буквами; постепенно можно вводить в предложения и предлоги, но каждый раз необходимо предупреждать детей о необходимости раздельного их написания: *У Ани каша. На Мишу напали осы.*

Урок письма строится в основном так же, как и на первом этапе букварного периода, с той только разницей, что дети пишут, наряду с отдельными словами, и короткие предложения. Слоговые трудности для письменных упражнений даются те же, что и для чтения.

Виды упражнений на этом этапе становятся более трудными и сложными: дети выполняют письменные задачи на вставку пропущенных букв, добавляют слоги к незаконченным словам, изменяют единственное число слов на множественное и пр.

Третий этап букварного периода

Характерной особенностью третьего этапа букварного периода обучения грамоте является работа с йотированными гласными (*е, ё, я, ю*), звонкими мгновенными (*б, г, д*) и слитными согласными (*ч, ц*), а также привитие детям умения писать и читать слова с наиболее трудными трёх- и четырёхбуквенными слогами (со стечением согласных). К началу третьего этапа дети должны уже знать не менее двадцати букв; они должны свободно читать прямые и закрытые слоги с твёрдыми и мягкими согласными и уметь выделять известные им звуки из любого слога и любого слова. Процесс звукового анализа к этому времени становится для них привычным актом.

На этом этапе дети должны преодолеть звуко-буквенные трудности особого рода: большинство букв, изучаемых на третьем этапе, обозначает звуки, которые или нельзя, или не нужно произносить длительно (*е, ё, я, ю, ц, ч*). Это представляет для детей при звуковом анализе некоторые затруднения, тем более что при попытке протянуть звуки, обозначаемые этими буквами (йотированные или слитные), дети получают простые звуки, уже

известные им из предшествующих занятий грамотой: вместо *я* — *а*, вместо *ю* — *у*, вместо *ё* — *о*, вместо *ц* — *с*, вместо *ч* — *шь*. Отсюда довольно частые случаи смешения новых букв с прежде изученными. Это обязывает учителя быть особенно бдительным и тщательно обдумывать каждый приём своей работы. Не всякий прежний приём анализа и синтеза будет пригоден для изучения указанных выше букв; так, способ протяжного произношения звука при выделении его из слова и при синтезе, соединении с другими звуками, на этом этапе занятий в большинстве случаев окажется непригодным.

Кроме того, гласные *е*, *я*, *ю*, *ё* (в отличие от букв, изученных на первом и втором этапах) имеют не одно значение, а два: в начале слов и после гласных, а также после *ъ* и *ь* разделительных они обозначают по два звука (*я* — *йа*, *ю* — *йу*, *ё* — *йо*, *е* — *йэ*); после согласных они обозначают по одному звуку (*а*, *у*, *о*, *э*) и указывают в этом случае на то, что предшествующий согласный читается мягко. Это также представляет для детей трудность. Начинать с детьми изучение этих букв следует с их положения в начале слова и после гласных (в особенности удобно показать это их значение на таких словах, где указанные буквы составляют отдельные слоги: *Я-ша*, *Ю-ра*, *ё-жик*, *е-ли*), и только после усвоения этого их значения можно перейти к их положению после согласных (*ня-ня*, *Лю-ба*, *тё-тя*, *Ле-на*).

Дети, выделяя звуки *е*, *ё*, *я*, *ю*, говорят сразу два звука (*йа*, *йу*, *йо*, *йэ*). Не раскрывая перед детьми того, что буква (*е*, *ё*, *я*, *ю*) обозначает два звука, учитель показывает букву и ставит её в таблице гласных (во втором ряду). К концу прохождения букваря на стене класса окажется следующая таблица гласных букв:

а	у	о	ы	э
я	ю	ё	и	е

Дети знают, что *и*, стоящее во втором ряду гласных, обозначает мягкость предшествующего согласного: это правило учитель распространяет на все гласные второго ряда и опирается на него при изучении второго значения букв *е*, *ё*, *я*, *ю*.

Допустим, дети узнали букву *е* (после выделения первого слога из слова *ели*). Она ставится под *э*. Проводятся упражнения на составление и чтение слова с *е* в первом значении (*ели*, *ехал*, *поел*, *лает*, *тает*). На другой день учитель, повторив букву *е*, говорит, что она стоит во втором ряду гласных и так же, как *и*, обозначает мягкость предыдущего согласного; заменяя букву *и* в словах *тил*, *сила*, *мил* буквою *е*, дети получают слова *пел*, *села*, *мел* и таким образом усваивают второе значение буквы *е*. Дальнейшие упражнения на буквах разрезной азбуки закрепляют эти знания и навыки учащихся.

Основными приёмами звукового анализа на третьем этапе обучения грамоте являются: отчётливое произношение слов без удлинения выделяемых звуков и сопоставление слов по твёрдости и мягкости звучания согласных перед гласными. Из приёмов звукового синтеза применяются следующие: 1) чтение слов после их составления из букв разрезной азбуки, 2) чтение по подобию, 3) чтение слов после их сопоставления по начертанию (*вол* — *вёл*, *лук* — *люк*) и 4) образование форм слов по данному образцу (*дай* — *даёт*, *рой* — *рою*, *мой* — *моя*, *дари* — *дарю*, *бери* — *беру*). Используется также и приём наращивания согласных в начале, в конце и в середине слова. Этот последний приём особенно пригоден при упражнениях в чтении слогов со стечением согласных.

Усвоение звонких согласных (*б, г, д*) требует применения приёма сопоставления слов с глухими и звонкими согласными (*напа — баба, палка — балка, корка — горка* и т. д.).

Сопоставление слов помогает детям научиться отчётливо различать звонкие и глухие, твёрдые и мягкие согласные. Слитные звуки *ц* и *ч* лучше всего первоначально выделить с помощью приёма договаривания слов (*оте-ц, мя-ч*), а затем закрепить их в памяти детей путём подбора слов, начинающихся с этих звуков (*цыплёнок, чашка*).

Разделительные *ъ* и *ь* также усваиваются детьми с помощью парного сопоставления слов с разделительными знаками и без них (*Коля — колья; сел — съел*). Можно с успехом воспользоваться и приёмом образования форм слов по данному образцу и приёмом наращення (*семь — семья; брат — братья; кол — колья; ел — съел; ехал — подъехал; осень — осенью; дверь — дверью; соль — солью*).

Особое внимание должно быть уделено работе над слогами, в которых имеется стечение согласных; чтение и письмо слов с такими слогами представляет для детей большую трудность. Подготовкой к их усвоению на третьем этапе обучения грамоте является чтение и письмо слов, представляющих сочетание закрытого слога с прямым (*кошка, нитка*): здесь рядом стоящие согласные относятся к разным слогам; следующей ступенькой будет чтение и письмо слов, в которых стечение согласных имеется в одном слоге (*тра-ва, сли-вы, шко-ла, кни-га*).

Для перехода от слов типа *кошка* к словам типа *школа* можно рекомендовать следующее упражнение.

Учитель предлагает детям набрать из букв и прочитать слово *росли*, причём делит его на слоги так: *рос-ли*; затем буква *с* передвигается от первого слога ко второму: *ро-сли*, и дети снова читают это слово. После этого слог *ро* учитель снимает, и дети читают оставшийся слог *сли*. Поставив вслед за этим слогом *вы*, учитель предлагает детям прочитать получившееся слово: *сливы*.

Уменьше читать слоги со стечением согласных закрепляется при помощи приёма наращення согласных: *розы — грозы, валил — хвалил, вили — свили, луг — плуг*.

На третьем этапе дети должны уже научиться читать слова, в которых произношение расходится с написанием: *мячи, леса, река, ведро, тяни*.

К умению читать такие слова дети подводятся путём предварительного чтения родственных слов, в которых расхождение письма и произношения устранено: сначала следует прочитать *мяч*, потом *мячи*, сначала *лес*, *тянут*, а затем уже *леса*, *тяни*, т. е. учитель поступает так же, как на втором этапе букварного периода по отношению к безударному гласному *о* (*вол — волны*).

Подобно этому ведётся работа и с звонкими согласными, переходящими в глухие на концах слов и перед глухими согласными: сначала следует прочитать *сады, грибы*, а потом *сад, гриб*.

Уроки, на которых дети знакомятся с новыми буквами, и уроки письма строятся в основном так же, как и на втором этапе обучения грамоте.

В отношении письма и на этом этапе следует держаться правила: писать с детьми по возможности только те слова, в которых нет расхождения произношения с написанием: *дети, глаза, вёдра, чайник, страна, книги, друзья*.

Ясно, что и на этом этапе обучения дети пишут слова только после их разложения на слоги и звуки и определения порядка, в каком следует писать буквы соответствующих звуков.

На третьем этапе дети могут уже писать предложения больших размеров и более сложного типа, нежели на втором этапе. Вполне допустимо уже употребление в них предлогов и союзов. Вот образцы таких предложений: *Митя и Люба сидели дома. Митя учил уроки. Люба читала книгу. Лёва сел на пенёк*.

На этом этапе обучения грамоте дети могут выполнять с помощью учителя письменные работы более сложного типа, чем на втором этапе:

1) образование разных глагольных форм по образцу (*бить — бей, лить — лей, неси — нёс, мети — мёл, веди — вёл* и др.);

2) изменение грамматического числа сразу в двух согласованных словах предложения (*Собака лает — Собаки лают. Птичка летает — Птички летают*);

3) образование слов путём прибавления (или изменения) суффикса или приставки (*утка — утёнок, гусь — гусёнок, лисёнок — лисята, котёнок — котята, пел — спел, нёс — внёс*);

4) ответы на вопросы по прочитанному и разобранному тексту с использованием слов, данных в справочнике. (Например: После прочтения рассказа «Жучка» дети отвечают устно, а потом и пишут ответы на вопросы: «Что ели дети?» — *Дети ели суп и кашу*. «Что они бросили Жучке?» — *Они бросили Жучке кость*);

5) списывание загадок и отгадок и т. д.

Все заглавные письменные буквы, не исключая и самых трудных по начертанию (*Ф, В, Е, Р, Д*), дети на этом этапе уже усваивают и пишут с ними слова и предложения.

Работы по письму всё более тесно смыкаются с занятиями по развитию речи: после беседы по картинке или на основе личных детских наблюдений, помимо устного рассказывания, нередко возникает необходимость записать хотя бы два-три предложения на тему беседы; например: *Дети ходили в лес. Они нашли ежа. Ваня принёс ежа домой*.

Эти предложения, после звукового их анализа, учащиеся записывают в свои тетради с помощью учителя.

В течение всего периода обучения грамоте письмо и чтение идут параллельно и проводятся в основном на одинаковом материале. Чёткая постановка работы по письму должна привести к тому, что дети без особых затруднений и без заучивания правил привыкают писать грамотно лёгкие, доступные их пониманию тексты. Они усваивают большую букву в собственных именах и в начале предложения, пишут слова без пропуска и перестановок букв, практически усваивают написание гласных после шипящих (*жи-ши, ча-ща, чу-щу*), обозначение мягкости согласных с помощью букв *и, е, ё, я, ю, ь*, научаются ставить точку в конце предложения, привыкают правильно употреблять в словах *й, э* и т. п.

За время обучения грамоте проводится большая работа по развитию речи и мышления учащихся. Дети группируют слова, строят и распространяют предложения (по данным вопросам), с помощью учителя пишут простейшие изложения по вопросам, составляют рассказы по картинкам (устно), заучивают наизусть стихотворения, запоминают несколько народных сказок и рассказывают их.

Обучая детей грамоте, учитель не должен упускать из виду идейно-воспитательной работы, которая должна пронизывать все виды занятий в школе. Чтение рассказов, сказок и стихотворений, беседы по картинкам, экскурсии и наблюдения — всё это даёт богатейший материал для воспитания коммунистического отношения к окружающему и правильного поведения детей в школе, дома и на улице. Одновременно расширяется и круг представлений и понятий учащихся, углубляются и уточняются те понятия и представления, с которыми дети пришли в школу, систематизируются их знания об окружающем мире людей и природы.

ПРИМЕРНЫЕ УРОКИ

Ознакомление со звуком и буквой *м*

1-й урок

Ход урока.

1. Повторение и проверка усвоения пройденного:

а) показ букв *а, у, о, х* и чтение их детьми; придумывание детьми слов с этими звуками;

б) чтение отдельных слов на слоги и звуки;

в) чтение страницы букваря, заданной на дом; рассматривание картинок на той же странице; объяснение прочитанных слов с помощью вопросов и картинок: *ох, ах, ух* — «Когда так говорят?»; *уха* — «Из чего её варят?» и пр.

2. Ознакомление со звуком *м*: а) рассматривание картинки «Собака лает». «Составьте предложение про собаку». (*Собака лает — ам*);

б) разложение этого предложения на слова, расчленение слова *ам* на звуки: «Какой звук слышится в начале слова? в конце слова? какой здесь новый звук?» (*м*)

3. Закрепление звука *м*. Учитель показывает картинку: «Мама идёт доить корову», спрашивает: «Что нарисовано на картинке? (Корова мычит *му*. Мама вышла доить корову.) В каких словах здесь есть звук *м*? Где он? В начале, в середине или в конце слова?» (Дети отвечают.)

Учитель показывает ещё картинку: «Мама читает детям книгу». Дети составляют предложение про маму.

а) Предложение разлагается на слова, а слово *мама* на слоги и звуки. Какой первый слог? Какой второй? Сколько звуков в первом слого? Какие? (*м, а*) и т. д.

Так же проводится разложение на звуки слова *му* (из предложения «Корова мычит *му*»).

б) Придумывание детьми слов со звуком *м* (*муха, мост, мак, молоток* и др.).

Для этой цели можно использовать картинки в букваре. Когда дети называют предмет, нарисованный на картинке, учитель спрашивает: «Есть ли звук *м* в данном слове? Где он находится?»

4. Ознакомление с буквой *м* и её закрепление: а) показ учителем буквы *м*, разложение её на части; «Из каких частей состоит буква *м*?» (Из двух стоячих и двух наклонных палочек);

б) нахождение детьми буквы *м* в буквенной кассе: «Покажите все эту букву. Поднимите её правой рукой. Положите букву *м* перед собой. Прочитайте её коротко» (*м*);

в) складывание буквы *м* из спичек, полосок бумаги или палочек.

5. Составление детьми слов из букв разрезной азбуки (после анализа слов); чтение слов с наращением новой буквы и по подобию:

а) составление слова *ам*: «Кто так кричит? Какой первый звук в этом слого? Какой второй? Найдите буквы, какие нужно, и составьте слово *ам*. Прочитайте, что получилось». Так же составляются слова *ум* и *мама*;

б) наращение звука *м*, чтение получающихся слов:

а — ам

у — ум

ох — мох.

Каждое слово осмысливается с помощью вопроса учителя: *ох* — «Когда так говорят?», *мох* — «Где он растёт?» и пр.;

в) чтение слов по подобию: *мама, му-му*.

При чтении с наращением учитель добавляет к слову какую-либо букву, а при чтении по подобию заменяет в слове ту или иную букву другой, и дети читают новые (не разложенные ранее) слова и осмысливают их.

6. Чтение слов по настенной таблице и по букварю с осмысливанием каждого слова: *му* («Кто так кричит?»), *ум* («У кого он есть?») и т. д.

7. Задание на дом. После беседы о том, какую же букву узнали сегодня, детям даётся задание: дома прочитать ту же страницу букваря, которую они читали в классе, и рассмотреть картинки.

Упражнение в чтении слов с буквой *м* и повторение пройденного

2-й урок

Ход урока.

1. Проверка домашнего задания: чтение столбиков слов по букварю (с осмысливанием каждого слова).

2. Повторение пройденных букв: *а, у, о, х, м* и слогов *ма, му* (с добавлением к ним слогов до полных слов: *мама, муха*).

3. Составление слов из букв разрезной азбуки. Берётся слово *муха* (из предложения «Муха летает») и анализируется

«Сколько слогов в этом слове? Какой первый? Какой второй? Скажите все первый слог (*му*). Сколько в нём звуков? Какие? А как мы говорим весь слог? (*му*)

Найдите буквы этих звуков и составьте слог *му*. Какой слог составили? Прочитайте, ведя указкой под слогом.

Какой второй слог? (*ха*.) Сколько в нём звуков? Какие? А как мы говорим весь слог? Составьте этот слог из букв. Прочитайте. Прочитайте первый слог. Прочитайте второй слог. Какое слово получилось?» (*муха*.)

Так же можно составить слово *мама*.

4. Чтение слов по подобию и с наращением. Дети читают составленное учителем на классной доске слово *мама*.

Учитель заменяет букву *а* в слове *мама* буквой *у*.

«Читайте, что получилось? (*му-му*.) Кто так кричит? (Второй слог *му* снимается и ставится *ха*.) Читайте (*муха*.)

Учитель ставит на доску слово *ох*.

«Читайте, (*ох*.) Кто так говорит? (Перед *о* ставится буква *м*.) Читайте, что получилось? (*мох*.) Где он растёт? Придумайте со словом *мох* предложение».

Так же можно прочитать слова *уха* и *муха*.

5. Чтение настенной таблицы:

ух	ох	мама
ох	мох	му-му
мох	муха	мох

6. Чтение букваря. «Посмотрите на верхнюю картинку. Что на ней нарисовано? Что мама делает? Кому она читает книгу? Читайте слово под картинкой. (*Мама*.)

Теперь будем читать столбики слов, направо от картинки.

«Читай, Миша. А вы все следите. Указывайте указкой те слова, которые читаете».

Далее идёт рассматривание следующей картинке — «Корова пришла из стада» и чтение подписи под ней: *Му! Му!* («Кто так кричит?» — Корова.) *Мама! Мама!* («Кто зовёт маму?» — Девочка.)

7. Задание на дом. прочитать эту же страницу букваря и рассмотреть хорошенько картинку.

На уроках письма дети пишут букву *м* (после разложения её на элементы и письма этих элементов) и слова *мама* и *му-му*. Слова перед их написанием детьми разлагаются на слоги и звуки.

Учитель на уроке письма тщательно следит за посадкой детей, за правильным держанием ими ручки и за положением тетради.

Изучение буквы *я* в начале слов и слогов

1-й урок

Ход урока.

1. Проверка домашнего задания: чтение детьми заданной страницы букваря с осмыслением читаемого и пересказом связных текстов.

2. Повторение гласных букв. Учитель спрашивает: «Какие гласные буквы вы знаете? (*а, у, о, ы, а, е, ё*). Почему они называются гласными?» (Потому что каждая из них образует слог, например: *А-ня, у-ра, О-ля, ры-ба, е-ли, ё-жик*.)

3. Ознакомление с новой буквой *я*. Учитель вывешивает картинку — «Дети работают в саду» — и проводит по ней беседу:

«Кто нарисован на картинке? (Две девочки и мальчик.) Назовём их так: Яша, Зоя и Мая. Что делает Яша? (Он копает яму, хочет посадить деревцо.) Что делают Зоя и Мая? (Собирают с деревьев фрукты — яблоки и груши.)

Скажите предложение про Яшу. (Яша копает яму.) Сколько слов в этом предложении? Какое первое? Второе? Третье? Сколько слогов в слове «Яша»? Какой первый слог? Какой второй? Скажите все первый слог ещё раз!» (*я*.)

Учитель показывает букву *я* и говорит: «Вот как обозначается первый слог. Это буква *я*. Скажите, какая это буква: гласная или согласная? (Буква *я* гласная: она одна образует слог.)»

Кто был в саду вместе с Яшей? (Зоя и Мая.) Скажите слово «Зоя» по слогам. Сколько слогов в этом слове? Какой первый? Какой второй? Как обозначить второй слог слова «Зоя»? (Буквой *я*.)

Так же проводится работа со словами «Мая» и «Яша».

4. Закрепление буквы *я* и её звукового значения. «Из каких частей состоит буква *я*? Найдите эту букву в буквенной кассе и положите перед собой. Нарисуйте её в тетрадах по два раза. С какой стороны находится кружочек? (Вверху слева.) С какой стороны прямая палочка? (Справа.) Где вы нарисуете изогнутую маленькую линию? (Под кружочком, внизу слева.) Для каких слов нам понадобится эта буква? (Яша, Зоя, Мая.)»

Придумайте сами слова, в которых встречается буква *я* или которые начинаются с *я*. (Ягоды, яблоки, змея, Рая.) Где же в этих словах находится *я*? В начале или в конце слова?»

Учитель ставит букву *я* в группе гласных букв, прикрепленных к стене класса, под буквой *а*, в нижнем ряду:

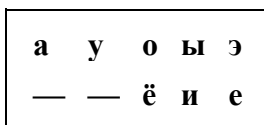

5. Составление из букв разрезной азбуки слов с буквой *я*: Яша, яма, Зоя, Мая.

«Скажите слово Яша по слогам. Какой первый слог? Какой второй? Какую букву надо поставить, чтобы обозначить первый слог? Поставьте её. Скажите второй слог. Сколько в нём звуков? Какие? Составьте из букв второй слог.»

Поди, Мити, составь это слово на доске. Прочитайте. Кого так звали?»

Так же ведётся работа и по составлению из букв слов «яма», «Зоя», «Мая». Сначала дети составляют слова на партах, затем вызванный ученик составляет те же слова на классной доске. Дети следят за его работой и исправляют, если нужно, свои ошибки.

6. Преобразование слов: *мой* в *моя*, *твой* в *твоя*, *змея* в *змея*, *стоит* в *стоят*.

«Составьте слово *мой* из букв. О чём так можно сказать? (*Мой карандаш, мой пенал*.) Придумайте с этим словом предложение. Я тоже составлю это слово. (Учитель ставит слово *мой* на наборном полотне). Смотрите, как я переделаю это слово. (Ставит вместо *й* букву *я*.) Что у меня получилось? (*Моя*.) О чём так можно сказать?» (*Моя книга, моя тетрадь*.)

«Составьте слово *твой* из букв разрезной азбуки. Придумайте с этим словом предложение. Переделайте это слово так, чтобы получилось *твоя*. Что для этого надо сделать?» (Снять *и* краткое и поставить *я*.)

Так же проводится работа и с другими словами: *змея* (бумажный) и *змея, стоит* (один) и *стоят* (несколько человек).

7. Чтение настенных таблиц и букваря. Читаются сначала столбики слов (с осмысливанием каждого слова), а потом связные тексты (с разбором по смыслу каждого предложения и пересказом текста в целом).

8. Задание на дом: прочитать страницу букваря на букву *я* и научиться пересказывать прочитанное.

На уроке письма дети узнают рукописную букву *я* и пишут слова: *Зоя, Мая, ягоды, яма*.

Буква *я* после согласных

2-й урок

Ход урока.

1. Проверка домашнего задания: чтение детьми страницы букваря из буквы *я* с осмысливанием прочитанных слов и связных текстов.

2. Повторение гласных букв. Беседа: «Какие гласные буквы вы знаете? Чем они отличаются от согласных? (Они образуют слоги, согласные же не образуют слогов.)»

Учитель вывешивает на доске таблицу пройденных гласных:

а	у	о	ы	э
я	—	ё	и	е

Затем последовательно приставляют согласную (например *м*) к каждой гласной (кроме *э* и *я*). Дети читают слоги: *ма, му, мо, мы, ме, ми, мё*. Учитель спрашивает, как читается согласная перед гласными первого ряда и второго ряда. Дети говорят, что перед верхними гласными согласные читаются твёрдо, а перед нижними — мягко. Учитель ещё раз демонстрирует значение гласных, приставляя последовательно какую-нибудь другую согласную (например *л*).

Дети читают слоги, определяют в каждом случае, как читается согласный (твёрдо или мягко), и добавляют недостающие слоги до полных слов (*лапа, Луша, лошадь, лыжи, Лена, Липа, Лёва*).

3. Ознакомление с буквой *я* после согласных. Учитель: «Сейчас вы узнаете, как читаются согласные перед *я*». Рассказывает детям: «Митя был мал. Мама дала ему мягкой глины и показала, как лепить из неё игрушки: грибки, птичек, рыбок, самолёт. А сама ушла.

Пришла няня Мити. Митя *мял* глину и делал из неё игрушки: «*Няня, это самолёт. На, играй!*» Потом он поставил грибочки из глины в один *ряд* и смеялся: он был очень *рад*, что умеет сам делать игрушки».

После опроса по содержанию рассказа учитель предлагает детям составить несколько предложений про Митю. Составляются примерно такие предложения: «Митя был *мал*», «Митя *мял* глину», «Митя дал *няне* самолёт», «Он сказал: «*На, няня!*», «Митя был *рад*: около него стоял *ряд* грибочков».

Берётся слово *мал*, определяются звуки этого слова, и дети составляют слово *мал* из букв (на партах и на большом наборном полотне).

«Как читается в этом слове первая буква? (Твёрдо.) Почему? (После неё стоит буква *а*.)

А что делал Митя с глиной?» (Он *мял* её.)

Учитель произносит слово *мял* и предлагает детям определить, как произносится первый согласный звук в этом слове (твёрдо или мягко). Дети определяют мягкое произношение звука *м*, произносят его отдельно. Учитель спрашивает:

«Как же нам из слова *мал* показать слово *мял*? Как показать мягкость согласного? Можно ли оставить букву *а*? Что же надо сделать? (Букву *а* надо снять, а на её место поставить *я*.)

Сделайте это. (Ученики преобразуют слово *мал* в слово *мял*.) Как же будем теперь читать первую согласную букву: твёрдо или мягко? Почему? (Первую согласную букву надо читать мягко, потому что после неё стоит буква *я*.) Читайте!».

Аналогично этому проводится работа по составлению из букв слов *на* и *рад* и по преобразованию их в *ня* (*ня-ня*) и *ряд*.

«Как же читается согласная буква перед *я*? (Мягко.) А перед *а*? (Твёрдо.)»

4. Закрепление навыка чтения согласных перед *я* при помощи приёма сопоставления слогов. Учитель вывешивает таблицу слогов, например:

та — тя,	ма — мя,	ра — ря,
на — ня,	са — ся,	да — дя

Дети читают эти слоги; учитель каждый раз обращает внимание их на твёрдое или мягкое чтение первой согласной. Каждый слог устно дополняется до целого слова (*Та-ня — тя-нет; ма-ма — мя-чик; ра-бота — ря-бина; на-ша — ня-ня; Са-ша — ся-дет; Да-ша — дя-дя* и др.).

5. Чтение детьми настенных таблиц и соответствующей страницы букваря. Учитель, задавая вопросы, помогает детям осмысливать прочитанные слова, предложения и связные тексты.

6. Задание на дом: прочитать эту же страницу, научиться рассказывать связные тексты и дополнять данные в букваре слоги с буквой *я* до полных слов.

ЧТЕНИЕ

Обучение чтению — одна из основных задач начальной школы. Образовательное и воспитательное значение чтения огромно. Чтение — одно из средств познания мира. Оно содействует формированию коммунистического мировоззрения и морали. Чтение воспитывает чувства и волю детей. Оно развивает логическое мышление и речь школьника. Чтение, как говорил Ушинский, приобщает дитя к духовной жизни народа.

Значение чтения в начальной школе возрастает по мере развития у детей навыка читать сознательно, правильно, выразительно и бегло. Поэтому обучение чтению представляется как сложный процесс, направленный, с одной стороны, на разрешение образовательных и воспитательных задач, с другой — на овладение детьми самым навыком чтения.

Сознательность чтения

Чтение с первых шагов обучения должно быть сознательным. Сознательным можно назвать такое чтение детей, при котором они с каждым прочитанным словом связывают конкретное представление, вникают в содержание читаемого, умеют осознавать различные связи и отношения, заключающиеся в читаемом, а читая художественное произведение, к тому же способны эмоционально воспринять его. Читать сознательно — это значит «читать и мыслить, читать и чувствовать» (Тихомиров).

Сознательность чтения неразрывно связана с идейной направленностью его. В процессе обучения чтению у детей постепенно вырабатывается правильное отношение к содержанию читаемого; учитель, помогая раскрывать истинную сущность читаемых ими произведений, содействует пробуждению у детей таких мыслей, эмоций и волевых импульсов, которые ложатся в основу воспитания коммунистического мировоззрения и коммунистической морали.

Сознательность чтения на первых порах обучения обеспечивается тем, что дети читают простые, понятные для них тексты. В таких текстах слова обозначают хорошо известные детям предметы, действия, качества, а предложения представляют связи слов в доступной для понимания детей форме.

Понимание каждого отдельного слова не обеспечивает ещё полностью сознательности чтения связного текста. Можно, понимая значение каждого слова, не понимать смысла развёртывающихся в рассказе событий или основной идеи произведения. Читать сознательно — это значит понимать смысл каждого слова, предложения, понимать связь между отдельными частями читаемого и основную мысль целого произведения.

Одним из путей, ведущих к сознательному чтению учащихся, является предварительная беседа. Учитель заранее вводит детей в круг тех представлений, с которыми они встретятся при чтении произведения. Он знакомит их также и с обстановкой, в которой происходит действие рассказа.

Особенно важное значение предварительная беседа имеет тогда, когда обстановка действия и связанные с ним понятия совсем незнакомы детям, например, в рассказах о далёких странах, о прошлом нашей родины и т. д. В этих случаях в беседе используются различного рода наглядные пособия, и нередко беседа дополняется живым, образным рассказом учителя. Так, перед чтением рассказа Горького «Пепе» учитель с помощью ярких иллюстраций и образного описания рассказывает детям о природе Италии, даёт конкретные представления о море, прибрежных камнях, о морском прибое, т. е. о всём том, чего дети никогда не видели. Благодаря этому художественные образы рассказа становятся более понятными, глубже и эмоциональнее воспринимаются детьми.

Предварительная беседа имеет целью вызвать у детей воспоминания о пережитом, оживить в их сознании личный опыт, который помог бы более яркому восприятию читаемого. Это чаще всего делается перед чтением рассказов и стихотворений, в которых описывается родная природа, труд людей, детские игры и развлечения. Так, например, вспомнив свои летние забавы, дети живо представляют себе и «грибные набег», и походы в лес за ягодами и другие картины летней жизни, рисуемые Некрасовым в его стихотворениях.

Во многих случаях чтение может быть сознательным лишь тогда, когда в основе понимания читаемого лежит чувственное восприятие действительности и личный опыт ребёнка.

Чтение — один из путей познания действительности. Однако оно не всегда может обеспечить накопление реальных знаний. Чтению статей и рассказов о предметах и явлениях природы, как, правило, должны предшествовать экскурсии, наблюдения, опыты и т. д. Само же чтение должно быть направлено на обобщение и закрепление полученных детьми знаний. Эта цель достигается в большей степени, если читаемое произведение рисует предметы и явления природы в ярких красках. Такие произведения не только помогают закреплению знаний, но и способствуют их конкретизации.

Однако предварительная работа с детьми перед чтением только подводит к пониманию намеченного произведения, но не ставит своей целью раскрытия его содержания. Эта задача разрешается только в процессе чтения. Объяснения при чтении направляются на выяснение идейной сущности произведения, что достигается объяснением смысла отдельных слов и выражений, раскрывающих содержание произведения и его основные идеи. При чтении так называемых «деловых» статей как предварительная работа с детьми, так и объяснения учителя направлены на раскрытие понятий и тех простейших причинно-следственных связей между явлениями, которые являются предметом описания в читаемой статье.

При чтении как художественных, так и деловых статей объяснения касаются также и плана прочитанного, поскольку это помогает установлению связей между частями произведения и усвоению его содержания в целом.

Сознательное чтение отчасти достигается и путём последующей работы над прочитанным произведением. Это так называемые заключительные беседы, цели которых могут быть различны.

В заключительной беседе обобщается весь материал по разбору произведения, производится оценка поступков, событий, о которых дети читали, устанавливается в окончательной форме отношение детей к действующим лицам, устанавливается связь между прочитанным и фактами современной жизни, яснее подчёркивается идейное содержание произведения.

Заключительная беседа после чтения деловых статей является закреплением и обобщением полученных детьми знаний. В ряде случаев в заключительной беседе устанавливается связь полученных детьми знаний с практикой, с жизнью.

Правильность чтения

Правильное чтение является одним из условий сознательного чтения. Основы правильного чтения закладываются ещё в процессе первоначального обучения грамоте. Развитие твёрдого навыка слогового чтения предупреждает в дальнейшем поверхностное усвоение ребёнком внешней формы слов при чтении, ведущее к их искажению и непониманию. Поспешный переход учителя от слогового чтения к чтению целыми словами является основной причиной появления у детей ошибок при чтении. Развитие навыка правильного чтения во многом зависит от внимания учителя

к предупреждению ошибок и работы над ними. Один из приёмов предупреждения ошибок при чтении в младших классах заключается в предварительном чтении трудных слов. Наметив такие слова, учитель сначала разбирает с учащимися их смысл; затем дети под руководством учителя складывают слова из букв разрезной азбуки, читают их по слогам, затем читают в тексте. Как способ предупреждения ошибок на первой ступени обучения, когда учащиеся уже начинают читать плавно, используется предварительное чтение по слогам вслух наиболее трудных слов.

Приёмы работы над ошибками и недочётами чтения находятся в прямой зависимости от их характера.

Разнообразные ошибки, допускаемые детьми в чтении, можно в основном разбить на три группы; искажение слова, неправильные ударения, ошибки, связанные с недостатком произношения. При искажении слов полезно заставить ученика прочитать слово правильно и объяснить его смысл. Если ученик заменил слово похожим по начертанию или сходным по смыслу, то надо указать на невозможность такой замены, искажающей смысл прочитанного, и заставить ученика исправить свою ошибку.

Неправильное ударение в слове при чтении часто вызывается особенностями местного говора или говора людей, окружающих ребёнка. Кроме того, неправильность ударения объясняется в некоторых случаях и тем, что учащиеся не осмысливают связи данного слова с другими словами. Объяснение смысла прочитанной фразы в этом случае обычно ведёт к исправлению ошибки при повторном чтении.

Неправильность ударения в слове, связанная с местным говором, исчезает постепенно, по мере овладения детьми литературной речью. Незнакомые детям слова в ряде случаев целесообразно разобрать в предварительной беседе, знакомя детей со смысловым значением слова различными способами: разъяснением, показом предмета, наглядного пособия и пр.

Особую группу составляют ошибки, связанные с недостатками произношения. Одни из них вызываются неисправностью речевого аппарата ребёнка (шепелявость, картавость и т. п.), другие обуславливаются местным произношением. Во всех случаях необходимо как можно чаще упражнять детей в произношении слов, в которых они допускают ошибки. Особенно же следует обратить внимание на нарушение детьми правил литературного произношения, например ученик читает так, как написано: *что* вместо *што*, *чего* вместо *чево*, *доброго* вместо *доброва* и т. п. Этот вид ошибок очень распространён среди учащихся начальной школы. Только путём постоянного напоминания и упражнений учитель добивается того, чтобы дети правильно читали и произносили такие слова.

Существуют различные мнения по вопросу о том, как должно протекать исправление ошибок на уроке. Одни считают, что ученика, сделавшего ошибку, следует остановить тотчас и заставить перечитать слово, в котором сделана ошибка; другие полагают, что нельзя останавливать ученика, пока он не закончит предложения, а иные идут ещё дальше, не считая возможным останавливать ученика раньше, чем им будет прочитан законченный отрывок. Расходятся мнения и в вопросе об участии класса в исправлении ошибок чтения. Некоторые учителя предлагают детям, слушая чтение вызванного товарища, запоминать замеченные ошибки и по окончании чтения небольшого отрывка по вызову учителя указывать их. Другие находят такой приём исправления ошибок вредным и сами фиксируют ошибки, сделанные учеником.

Решение вопроса о том, когда целесообразно исправить ошибку ученика, зависит от характера ошибки: если ошибка, допущенная учеником, искажает смысл всего предложения, следует исправить её тотчас; если ошибка вызвана торопливостью чтения и не ведёт к искажению смысла, надо напомнить ученику о необходимости читать медленнее и заставить

перечитать ошибочно прочитанное слово по окончании чтения предложения. Тотчас же надо исправлять ошибки в произношении, связанные с местным говором или с недостатками литературного произношения. Исключением приходится делать в тех случаях, когда ученик выразительно читает стихотворение, басню или отрывок художественной прозы: чтобы не нарушать целостности эстетического восприятия слушающих и эмоциональности чтения, ошибки, если их немного, отмечаются после чтения. Участием класса в исправлении ошибок не следует злоупотреблять: надо иметь в виду, что фиксирование ошибок отвлекает учащихся от содержания читаемого, поэтому это участие может быть полезно лишь тогда, когда дети уже хорошо разобрались в содержании текста, т. е. при одном из повторных чтений.

Беглость чтения

Очень медленное чтение затрудняет понимание связей между словами и предложениями и, следовательно, затрудняет понимание читаемого в целом. Медленное чтение является необходимым этапом в обучении чтению на первой стадии обучения, когда дети ещё плохо разбирают буквы и их сочетания. Но затем быстрота чтения должна всё более и более возрастать, приближаясь постепенно к чтению взрослого. Однако, развивая у детей навыки беглого чтения, необходимо соблюдать меру. Ещё Ушинский предупреждал против развития механической беглости чтения в ущерб сознательности.

«Быстрота чтения должна развиваться сообразно с быстротой понимания», — говорил он. «...Если же дитя читает быстрее, чем может понимать, то значит оно читает бессознательно. Быстрота чтения придёт само собою вместе с развитием понимания; а в начале преподавания она ни к чему не пригодна и даже вредна».

Беглость чтения неразрывно связана с плавностью. Беглость без плавности ведёт к отрывистому чтению с ненужными паузами между словами («рубленное» чтение). Чрезмерная поспешность в развитии беглости чтения замедляет развитие плавности. Хорошим упражнением в развитии беглости чтения можно считать повторное перечитывание одного и того же текста при условии освоения детьми текста со стороны содержания и наличия у них побуждений для перечитывания. Стимулом к повторному чтению может быть какое-либо задание по тексту, намеченному для перечитывания, или желание детей очень хорошо прочитать особенно понравившиеся отрывки. Повторное чтение всегда должно иметь определённый смысл в глазах детей и быть для них оправдано.

Очень хорошим материалом для упражнения в беглости чтения являются сказки с типичными для многих из них повторами.

Выразительное чтение

Главным качеством чтения вслух является его выразительность. Выразительность чтения есть одно из проявлений сознательного чтения. Хорошо выражено может быть то, что хорошо понято.

Типичные черты хорошего выразительного чтения — простота, естественность. Читать выразительно — это значит читать так, как говоришь, без вычурности, без выкрикиваний. Такое выразительное чтение может быть только результатом ясного и правильного понимания читаемого текста. Оно, с одной стороны, позволяет судить о том, как дети понимают текст, а с другой — является средством для лучшего усвоения содержания текста. Выразительное чтение имеет большое воспитательное значение: оно развивает эмоциональное восприятие, устанавливает связь чтеца со слушателями. Наряду с этим оно способствует исправлению интонации речи

учащихся, учит правильному произношению слов и выражений. Работа над выразительностью чтения в самом элементарном её виде начинается с работы над осознанием текста. Читая первые страницы букваря, дети знакомятся уже с интонациями радости, удивления, страха в междометиях *ах, ух, ой* и несколько позднее — в коротеньких вопросительных и восклицательных предложениях. На правильность интонации чтения таких предложений следует обращать самое серьёзное внимание. Учитель учит детей читать эти предложения, ориентируясь не только на формальную сторону — знак вопроса, восклицания, но и на самый смысл вопроса и восклицания, на то, какое содержание заключается в данном вопросе или восклицании — радость, гнев, удивление и т. д.

По мере развития навыка чтения учащиеся постепенно овладевают умением соблюдать простейшие правила грамматических логических и психологических пауз, логических ударений и интонаций. Грамматические паузы обуславливаются знаками препинания, логические — необходимостью разделить подлежащее с относящимися к нему словами от сказуемого с группой относящихся к нему слов. Так, в строке стихотворения «Мальчишек радостный народ коньками звучно режет лёд» одна группа слов связана с подлежащим (мальчишек радостный народ), другая — со сказуемым (коньками звучно режет лёд). Несмотря на отсутствие знака препинания между ними, при чтении необходима пауза, которая ярче выделяет содержание подлежащего и сказуемого: «Мальчишек радостный народ / коньками звучно режет лёд».

Психологические паузы обуславливаются самыми различными обстоятельствами. Они как бы заставляют слушателя настрожиться, готовят его внимание к чему-то неожиданному. Естественна, например, пауза после наречия «вдруг»: «Вдруг / моя лошадь остановилась», или после сказуемого: «На краю поляны я увидел / большую серую собаку» и т. д.

Грамматическая пауза означает не только остановку, но и изменение высоты тона. На точке — самая длинная остановка и понижение тона, означающее собой окончание; на запятой — самая короткая остановка и некоторое повышение тона, как бы предупреждающее, что дальнейшее представляется наиболее интересным и важным, а потому и требующим особого внимания; на двоеточии остановка более длительная, нежели на запятой, но меньшая, чем на точке, и значительное повышение тона с целью привлечь внимание к дальнейшему.

Особенно важно привить детям умение правильно соблюдать паузы при чтении стихотворений. Поскольку каждая строка стихотворения является законченной ритмической единицей, в конце её необходима пауза, даже в том случае, если по знакам препинания и по смыслу паузы быть не должно. Например:

Вот один взмахнул лениво/
Крыльями, и вдруг/
Влага брызнула игриво/
Жемчугом вокруг/.

Если последняя строка требует паузы грамматической (точка), а вторая психологической (после «вдруг»), то в первой и третьей строках пауза обуславливается только законченностью стихотворной строки.

Под логическим ударением понимается выделение голосом по силе и высоте тона, слов и выражений, имеющих в предложении существенное значение.

Логическое ударение, поставленное в одном и том же предложении на разных словах, изменяет смысл предложения. Это лучше всего объяснить детям на примере вопросительного предложения.

«Ты пойдёшь в кино?» «Ты пойдёшь в кино?» «Ты пойдёшь в кино?»

Читая это предложение с ударением на различных словах, дети легко убеждаются в изменении смысла вопроса и ответа в зависимости от места логического ударения.

Интонация при чтении должна соответствовать содержанию: если в рассказе выражается сожаление, то и читать следует так, чтобы слышалось в голосе сожаление; если выражается приказание, то и читать надо так, как будто приказываешь; если действие развивается быстро, читать следует скорее, и т. п. Важно научить детей верно определять интонацию из содержания читаемого. Для этого учитель должен обращать внимание детей на характер читаемых ими фраз и отрывков и показывать на примерах, как то или иное содержание может быть отражено в интонации чтения.

В обучении чтению вообще, и выразительному в частности, большое значение имеет подражание чтению учителя. Но учитель допустит грубую ошибку, если будет учить детей выразительному чтению с голоса.

Такое чтение не может быть в полной мере сознательным. Основой для упражнений в выразительном чтении является смысловой разбор текста. Важно, чтобы дети, сначала под руководством учителя, а потом и сами, умели, исходя из смысла читаемого, находить при чтении правильную интонацию, выделять логические ударения и паузы.

Чтение про себя

Конечной целью обучения чтению является сознательное самостоятельное чтение учащихся про себя. Этот навык приобретается детьми постепенно, начиная с первых шагов обучения.

В первоначальном обучении основным является обучение чтению вслух. Лишь после того как учащиеся прочно овладеют навыком правильного, плавного слогового чтения, начинается обучение тихому чтению про себя, т. е. чтению глазами. Техника такого чтения даётся детям не сразу. Учителю приходится долго и упорно следить за тем, чтобы от чтения шёпотом дети постепенно переходили к чтению про себя с безмолвным шевелением губами и, наконец, к настоящему чтению про себя — глазами. При этом степень понимания прочитанного контролируется через выполнение детьми заданий по прочитанному. Задания при обучении чтению про себя являются совершенно обязательными.

Проверяя выполнение заданий, учитель проверяет степень освоения детьми содержания текста. Вместе с тем задания при чтении про себя направляют мысль учащихся на различные стороны читаемого и таким образом способствуют развитию навыка сознательного чтения.

Задания в связи с чтением про себя могут иметь различный характер в зависимости от того, в каком классе и на какой стадии чтения данного произведения они ставятся.

При чтении доступного для понимания детей произведения учитель направляет внимание детей главным образом на содержание читаемого в целом. Этой цели обычно служат вопросы, на которые дети должны ответить, прочитав заданное произведение. Вопросы могут касаться последовательности развития описываемого события; выяснения сущности поступков действующих лиц, характеристики обстановки, в которой происходит событие, установления причин и следствий тех или иных явлений, описываемых в произведении, и т. д.

В младших классах начальной школы, когда навыки тихого чтения у детей ещё весьма слабы, задания касаются только того, о ком и что говорится в произведении. Уяснение же деталей содержания, а также основной идеи

произведения должно быть предметом последующего чтения вслух с учителем.

По мере развития у детей навыков чтения про себя учитель усложняет задания и по содержанию и по форме. От ответов на отдельные вопросы дети переходят к связному пересказу сначала по вопросам, а затем по плану и, наконец, — к свободному изложению прочитанного. В связи с этим даются задания, облегчающие уяснение последовательности рассказа: придумать картинки к рассказу, найти подписи к ним в прочитанном тексте, отметить части рассказа по данным заголовкам, определить границы каждой части и т. д.

Для того чтобы выявить отношение детей к прочитанному, иногда полезно дать им задание: рассказать о том, что особенно понравилось в рассказе, кто из действующих лиц хороший, кто плохой и почему. Подобного рода задания возможны на той ступени обучения чтению про себя, когда дети уже обладают умением более или менее связно пересказывать прочитанное.

В старших классах дети могут подбирать из прочитанного материала для выборочного пересказа на выдвинутую ими или заданную учителем тему, а также могут составлять устные отчёты о прочитанном по данному учителем плану, например: о чём рассказ, кто действующие лица, кто из них главные, сколько частей в рассказе, о чём говорится в каждой части.

В целях развития навыка чтения про себя следует широко практиковать задания по чтению на дом. Учитель приучает детей применять при подготовке урока чтения ряд приёмов, которые они усваивают в классе под его руководством. Так, например, полезно, чтобы учащиеся практически уже знали, что, выполняя задания по чтению, иногда необходимо перечитывать несколько раз про себя и вслух отдельные отрывки текста, самим ставить вопросы и отвечать на них, думать над тем, что в данном тексте главное, что второстепенное, что самое интересное, несколько раз прочитать заданный текст. Читать надо по предложениям, правильно прочитывая по слогам наиболее трудные слова, думая над смыслом прочитанного.

Всякий раз, задавая урок, учитель указывает детям, как они должны читать заданное, — вслух или про себя. При этом в младших классах, как правило, на дом задаётся текст, прочитанный и разобранный с учителем в классе.

ОБЪЯСНИТЕЛЬНОЕ ЧТЕНИЕ ХУДОЖЕСТВЕННЫХ ПРОИЗВЕДЕНИЙ

Уроки объяснительного чтения многообразны как по содержанию, так и по форме. Тем не менее вполне возможно выделить две основных группы уроков: это уроки чтения научно-популярных или «деловых» статей¹ и уроки чтения художественных произведений.

Особенности художественного произведения — в исключительной силе эмоционального воздействия его на читателя. Читая художественные произведения, мы переживаем радости и горести его героев. Образы художественного произведения глубоко волнуют нас, вызывая самые разнообразные чувства. Художественные произведения зовут к борьбе за лучшие идеалы человечества. В этом их огромное воспитательное значение. Вместе с этим художественные произведения, отражая различные стороны жизни, расширяют кругозор и обогащают читателя знаниями.

¹ Методика объяснительного чтения «деловых» статей приводится в этой книге в главе VI — «История, география и естествознание».

Задача чтения художественных произведений в школе заключается в том, чтобы научить детей воспринимать и понимать художественное произведение ярко и полно, направлять мысли детей так, чтобы в процессе чтения у них формировалось коммунистическое отношение к тому, что изображено в произведении.

На уроках объяснительного чтения учитель сочетает полноту и всесторонность разбора читаемого произведения с силой непосредственного эмоционального воздействия художественных образов на детей. Развивая мысль о том, что дети должны не только понять, но и прочувствовать художественные произведения, Ушинский писал: «Эти два требования: первое, чтобы дети поняли образцовое произведение, второе, чтобы дети его прочувствовали, на практике часто противоречат одно другому. Длинные подробные объяснения поэтического произведения ослабляют его впечатление на чувство, а с другой стороны впечатление на чувство возможно лишь тогда, когда образцовое произведение совершенно понятно».

Очень важно, чтобы дети, читая художественные произведения, научились воспринимать все его стороны. Этой цели служат многообразные методические приёмы, применяемые учителем на уроках объяснительного чтения. При всём многообразии видов и форм объяснительного чтения, всё же можно говорить о некоторых общих, типичных чертах построения и методики уроков чтения художественных произведений.

Подготовка к чтению

Подготовка учащихся к чтению художественного произведения осуществляется через предварительную беседу.

Перед чтением рассказов из детской жизни или на тему, близкую детям, целесообразно посредством небольшой беседы вызвать у детей воспоминания о фактах, явлениях или событиях, аналогичных описываемым в назеченном для чтения рассказе. Так, перед чтением рассказа Л. Толстого «Котёнок» проводится небольшая беседа о домашних животных, в которой дети рассказывают учителю о том, как они любят своих домашних животных, ухаживают за ними, заботятся о них. После такой беседы самоотверженный поступок Васи, своим телом прикрывшего котёнка от разъярённых собак, глубже воспринимается детьми, вступая в связь с их личным опытом.

Чтение рассказа из далекой, неизвестной детям жизни, с которой у них не связано конкретных представлений, требует предварительной работы, создающей эти представления. Попутно учитель знакомит детей с рядом новых для них слов, понятий, без знания которых им трудно понять содержание и основную идею рассказа. Так, например, перед чтением рассказа «Сестрица Галя», в котором описывается героический подвиг медицинской сестры в битве за Сталинград, необходимо провести значительную подготовительную работу, которая может занять целый урок. Учитель с помощью картин, фото и яркого рассказа знакомит детей с обстановкой Сталинградской битвы.

Дети усваивают конкретный смысл слов военной терминологии, с которыми им придётся встретиться при чтении рассказа (зенитки, дальнотойные пушки, бомбардировщики, катер, госпиталь, блиндаж, землянка, тыл и пр.).

При этих условиях прочитанный затем рассказ будет им совершенно понятен и подвиг сестрицы Гали предстанет во всём его величии.

Особого внимания требует подготовка к чтению стихотворений о родине. Прекрасные стихотворения могут не произвести глубокого впечатления, если у детей не будут предварительно накоплены конкретные представления, необходимые для осознания сложного понятия «Родина».

Перед чтением в IV классе таких рассказов, как «Кавказский пленник», «Зимовье на Студёной», необходимо, чтобы дети хорошо познакомились с картинами природы того края, в котором происходит действие рассказа. Вместе с этим учитель должен, прежде чем читать рассказ «Кавказский пленник», рассказать детям о взаимоотношениях горцев и русских во время покорения Кавказа, а перед чтением рассказа «Зимовье на Студёной» — о жестокой эксплуатации населения сибирскими промышленниками.

Без этого учащимся многое в указанных рассказах будет непонятно.

Чтению рассказа на тему из области морали иногда целесообразно предпослать беседу о содержании ранее прочитанных рассказов или стихотворений на аналогичную тему.

Так, например, перед чтением рассказа «Лгун» учитель спрашивает детей о том, в каком рассказе описано, как мальчик солгал и ему потом стало очень стыдно. Дети быстро вспоминают рассказ «Косточка». Учитель сообщает детям, что сейчас они будут читать рассказ тоже про лгунишку, ложь которого приводит к большой беде. Этим указанием учитель направляет внимание детей на содержание рассказа.

Подготовка к чтению сказки о животных заключается в беседе о том, какие животные встречались в сказках, ранее прочитанных, и что дети о них узнали (зайчик — трусишка, лиса — хитрая и т. п.). Такая беседа даёт возможность при разборе новой сказки провести сопоставление её персонажей с персонажами ранее прочитанных сказок.

Продолжительность подготовительной беседы зависит от сложности намеченного для чтения с детьми рассказа. Чтение простых, вполне доступных для понимания рассказов, лёгких по языку, проводится без предварительной беседы.

Первое ознакомление с произведением

Большое значение имеет правильный выбор способа первого ознакомления детей с произведением. Если произведение несложное, то первое ознакомление с ним может быть проведено путём чтения вслух с учителем или самостоятельного чтения детей в классе или дома. Однако в большинстве случаев намеченное для чтения с детьми произведение сначала читает учитель, дети слушают с закрытыми книгами.

При любом из указанных способов первое чтение должно быть всякий раз целенаправленным. Целенаправленность достигается постановкой перед учащимися задания с последующей проверкой его в виде краткой беседы. Цель таких бесед — выявить, как дети поняли основное содержание прочитанного и каково их отношение к прослушанному или прочитанному.

Художественные произведения, более или менее сложные по содержанию, целесообразнее всего читать самому учителю: хорошее выразительное чтение учителя доведёт до сознания учащихся истинную сущность произведения лучше, чем если дети будут читать его сами вслух или про себя.

Разбор произведения

Основной частью урока объяснительного чтения является разбор произведения, связанный с перечитыванием текста по частям или отрывкам. Разбор включает в себя раскрытие содержания прочитанного, работу над словарём и, в ряде случаев, — работу над планом произведения. Все эти моменты разбора произведения находятся в тесной взаимосвязи.

В беседе, выявляющей фактическое содержание прочитанного и устанавливающей связи между событиями или отдельными частями описываемой картины, учитель подводит детей к пониманию идейного содержания произведения, обращая внимание учащихся на поступки персонажей, на их взаимоотношения. По мере последовательного чтения и разбора

произведения у детей накапливается материал для обобщения. Например, читая по частям басню «Волк и журавль», учащиеся отмечают все моменты в поведении волка в отношении к журавлю и журавля в отношении к волку. При перечитывании басни делается характеристика того и другого (волк — жадный, неблагодарный; журавль — доверчивый).

Работа над планом произведения предполагает сознательное усвоение детьми прочитанного. Вместе с тем составление плана способствует более глубокому овладению содержанием произведения. Составляя с учителем план отдельных произведений, дети учатся отражать в заголовках самое существенное и конкретное. Например, составляя план к рассказу о том, как мальчик заблудился в лесу, учитель подводит учащихся к таким формулировкам заголовков: *Вася заблудился. Вася упорно ищет выход. Вася выбрался из леса.* Второй заголовок подчёркивает мысль, что Вася не растерялся, что у него имеется настойчивость и упорство в достижении цели.

Работа над планом прочитанного начинается в элементарном виде с I класса. Сначала дети учатся озаглавливать части, выделенные учителем, устанавливают их последовательность по тексту, затем находят в тексте границы этих частей, наконец, с помощью учителя делят рассказ на части. В III классе при чтении лёгких рассказов дети проводят эту работу самостоятельно. Хорошим упражнением в составлении плана является картинный план: намечая картины к рассказу или стихотворению и отбирая из них с помощью учителя главные, дети сосредоточивают своё внимание на наиболее существенном и важном в прочитанном произведении; словесное описание картин и дальнейшее их выполнение усиливают впечатления детей от прочитанного произведения и способствуют более яркому и полному восприятию его содержания.

Словарная работа на уроках чтения художественных произведений, так же, как и на уроках чтения деловых статей, имеет целью расширение и уточнение словаря детей. Вместе с этим она является и средством, ведущим к наиболее полному раскрытию художественных образов. В художественном произведении перед детьми раскрываются богатства родного языка, его сила, правдивость, меткость. С помощью учителя дети узнают о различном значении слов, наблюдают, как один и тот же предмет или явление могут быть описаны разными словами и сочетаниями слов в зависимости от содержания того, что описывается, или от отношения описывающего к данному предмету или явлению. Словарная работа на уроках объяснительного чтения направляется на объяснение детям непонятных слов и на разъяснение значения ряда образных слов и выражений.

Критерием в определении того, что детям понятно или непонятно, должно быть, с одной стороны, предположение учителя, а с другой — вопросы самих детей. То и другое связано между собой. Готовясь к уроку, учитель предположительно намечает слова, которые могут быть совсем неизвестны детям или смысл которых детям может быть не совсем ясен.

Отбор слов для объяснений определяется содержанием и основной идеей произведения, а также опытом и знаниями учащихся. В центре внимания учителя должны быть прежде всего слова, имеющие существенное значение для правильного понимания поступков действующих лиц и обстановки, в которой происходит действие. Объяснение этих слов, как уже было указано, в основном даётся в предварительной беседе. Другой группой слов, связанных с основной идеей произведения, являются слова, обозначающие некоторые отвлечённые понятия из области морали, например, честность, правдивость, смелость и пр. Самих этих понятий обычно в тексте нет, но в произведении могут быть образы, которые этими понятиями как бы обобщаются. Не злоупотребляя введением в беседы, а затем и в речь детей такого рода слов, понятий, всё же, начиная с младших классов, следует знакомить с ними детей. Приёмы формирования у детей этих понятий

различны. В одном случае учитель подбирает с детьми названия качеств, которыми характеризуется поведение героя рассказа. Дети видят, например, что герой добрый, честный, смелый и т. п. После этого учитель предлагает детям назвать эти качества именами существительными: доброта, честность, смелость.

В другом случае учитель сообщает детям новое понятие на основе обобщения воспринятых детьми фактов. Например, читая с детьми рассказ о человеке, который в своих поступках руководствуется только личной выгодой, и установив, что эти поступки плохи, учитель сообщает детям, что человека, который заботится лишь о себе, называют эгоистом. Это понятие в дальнейшем закрепляется в сознании детей путём накопления и обобщения новых фактов. В некоторых случаях учитель подводит учащихся к отвлечённому понятию с помощью имеющихся у детей представлений и через словообразование. Так, например, разъясняются понятия: самолюбие, трудолюбие и т. п.

Есть слова, которые, будучи непонятными в отдельности, становятся ясными в контексте. Такого рода слова никогда не следует объяснять заранее, а также в процессе первого чтения, когда всё внимание детей устремлено на развитие сюжета или образа. Они объясняются в процессе дальнейшего детального разбора прочитанного непременно в контексте, причём объяснение должно быть направлено на создание у детей ярких, конкретных представлений. Например, слово «запрядала» отдельно взятое, дети не поймут, а читая фразу: «Испуганная лошадь запрядала ушами», дети ясно представят себе всю картину испуга животного и правильно объяснят слово «запрядала».

Приёмы словарной работы, направленные на уяснение средств образительности поэтической речи, можно в основном разбить на две группы. Одни из них заключаются в выборе из текста наиболее ярких слов и выражений, выявляющих основную мысль читаемого произведения или характеризующих действующих лиц. Например, при чтении стихотворения «У лесной опушки» учитель предлагает детям найти слова и выражения, показывающие ласковое отношение старого лесника к детям.

Другие приёмы заключаются в сопоставлении слов, выражающих сходные или различные мысли. Важно, чтобы дети уяснили, почему из ряда слов, сходных по своему значению, взято именно данное слово, какая мысль выражается в данном сравнении. Так, например, подобрав с учителем слова, сходные по значению с глаголом «вытащил» (при чтении строки из басни «Волк и Журавль» — «И с трудностью большою кость вытащил»), дети должны понять, что слова «достал», «вынул» не дали бы яркого представления о трудности, о напряжении сил журавля.

Беседа по содержанию произведения, работа над планом и словарём могут сочетаться при чтении в различных вариантах. Если основное в содержании произведения легко может быть воспринято детьми, то можно после первого чтения и краткой беседы, ещё раз прочитав произведение, приступить к составлению его плана, а затем, перечитывая произведение по частям, провести словарную работу. Если же читаемое произведение довольно сложно по содержанию и языку, следует перечитывание по отрывкам сопровождать подробным разбором и работой над словарём и только после этого перейти к составлению плана. Составление плана не обязательно при чтении всякого произведения: оно не нужно, если построение произведения сложно и вычленив отдельные части его детям слишком трудно.

Пересказ прочитанного

Пересказ художественного произведения имеет большое значение для полноты и глубины эмоционального восприятия и осознания прочитанного. Пересказывая, дети как бы видят перед собой картины, образы, рисуемые автором; выражая мысли автора, действующих лиц, они осваивают их, переживают вновь эмоции, возбуждённые произведением. Но это происходит только при правильно организованной работе над пересказом, если пересказ не является механической, по памяти, передачей текста.

Учитель начинает учить детей пересказу с первых же шагов обучения. Однако, для того чтобы работа принесла хорошие результаты, необходимо следовать определённым требованиям, которые надо предъявлять к пересказу учащихся на различных ступенях обучения. В каждом классе учитель должен применять разнообразные виды пересказа и правильно организовать работу детей над пересказом в классе и дома.

Основное требование к пересказу учащихся, начиная с I класса, заключается в том, чтобы пересказ был естественным и выразительным. Рассказывает ли ученик своими словами или словами текста, вся его речь должна звучать, как его собственная речь, слова текста должны быть им усвоены, как свои слова. Поэтому к пересказу надо переходить лишь тогда, когда прочитанное произведение хорошо понято детьми.

Пересказ прочитанного произведения может быть кратким или распространённым. Краткий пересказ в виде ответа на вопрос, о чём повествует данное произведение, применим к любому жанру художественного произведения. Очень искусственным и не достигающим никакой цели является пересказ своими словами лирического стихотворения. Но наряду с этим весьма полезен и интересен пересказ стихотворения по воображаемым картинам: дети подробно рассказывают, какие картины они нарисовали бы к данному стихотворению. Если в рассказе несколько действующих лиц, то полезным видом работы является пересказ от имени одного из действующих лиц, наиболее близкого детям. Длинное произведение хорошо пересказывать выборочно, давая для этого детям определённую тему. Применение разнообразных видов пересказа делает эту работу интересной для учащихся.

Необходимым условием развития у детей умения пересказывать прочитанное является правильная организация этой работы в классе и дома. В классе учитель наблюдает за тем, чтобы все дети внимательно слушали товарища, пересказывающего прочитанное, следили за развитием действия, улавливали искажения содержания, интонацию рассказчика. А затем дети под руководством учителя указывают, что получилось в пересказе хорошо, что неправильно по содержанию, неверно по интонации. Попутно, по заданию учителя, дети, делающие замечания, показывают, как по их мнению надо было бы сделать. Такой должен проходить в условиях спокойной товарищеской обстановки, без малейшего намёка на высмеивание или грубые, унижающие достоинство ученика оценки и замечания. Дети исправляют или дополняют товарища с целью помочь ему и научиться самим лучше пересказывать.

Если время не позволяет подробно разбирать пересказ каждого ученика, то пересказ двух-трёх учеников обязательно следует подвергнуть такому разбору.

Большого внимания со стороны учителя требует домашняя работа детей над подготовкой пересказа. Учитель постоянно напоминает детям, что домашняя их работа должна идти по образцу классной. Учитель предостерегает детей от дословного заучивания текста, к чему дети бывают склонны, напоминает о том, что, пересказывая, надо стараться представить себе события и людей так, как будто видишь их перед собой. В помощь детям иной

раз полезно дать план пересказа — простой или картинный. Надо постоянно напоминать детям, что пересказ должен звучать просто, как разговор.

Заключительная работа по прочитанному

Работа, завершающая чтение художественных произведений, имеет целью усилить впечатление от прочитанного, оформить в некоторых обобщениях отношение детей к содержанию прочитанного, дать оценку поведению действующих лиц, наконец, в ряде случаев установить связь прочитанного произведения с другими известными детям произведениями, с личным опытом детей, с современной общественно-политической жизнью страны.

Существует ошибочное мнение, что в заключительной беседе по прочитанному сосредоточивается воспитательная работа.

Воспитательная работа осуществляется учителем в течение всего урока чтения. В частности в заключительной беседе дети подводятся к выводам и обобщениям, причём это имеет большое воспитательное значение при условии, если выводы делаются при активном участии самих детей, и если в дальнейшем устанавливается непосредственная связь этих обобщений с поведением детей в школе, дома, в общественных местах.

Содержание заключительной работы может быть весьма разнообразным. Чтение лирико-описательных стихотворений, например, хорошо заканчивать воспоминаниями о том, какие ещё стихотворения с описанием природы весной знают дети. После чтения наизусть нескольких таких стихотворений учитель проводит с детьми беседу о содержании отдельных стихотворений, о том, как описывается в них весенняя природа, обращает внимание детей на радостный тон этих стихотворений и т. д. В иных случаях чтение такого стихотворения целесообразно закончить сопоставлением его содержания с личным опытом детей. Дети, по предложению учителя, рассказывают о своих впечатлениях и переживаниях в связи с наступлением весны, стараясь при этом держаться ближе к теме прочитанного стихотворения.

В старших классах картины родной природы, изображённые в стихотворениях или прозаических отрывках, очень полезно сравнить в заключение с репродукциями картин русских живописцев. После того как дети молча, внимательно рассмотрят картину, учитель предлагает им высказать свои впечатления и затем посредством вопросов сопоставляет основное в содержании картины с содержанием прочитанного стихотворения.

Чтение и разбор басен и народных сказок целесообразно заканчивать беседой, в которой даётся окончательная оценка поступков и поведения персонажей. Давая оценку, дети мотивируют её, приводя конкретные факты. Учитель идейно направляет выводы детей. В заключение чтения ряда сказок о животных в младших классах проводится беседа с целью сравнения образов одних и тех же животных из разных сказок, известных детям. Учащиеся старших классов в заключительной беседе с интересом разбираются в том, что в сказке или басне является вымыслом, а что составляет её реальную основу, раскрывающую нравственную идею, её смысл.

Чтение произведений на темы из прошлого можно связать в заключительной беседе с современностью, лишь бы связь эта не была искусственной. Детям, например, нетрудно понять, что Маша из рассказа Л. Толстого «Пожар» является виновницей несчастья потому, что деревенские дети в то время были безнадзорны, и что теперь, при советской власти, ясли и площадки в колхозах в горячую летнюю пору обеспечивают присмотр и уход за малышами. Прочитав и освоив хорошо рассказ Чехова «Ванька Жуков», дети в заключительной беседе противопоставляют беспросветность Ванькиного существования радостному и счастливому детству советских детей.

Особый характер имеют беседы, заключающие чтение и разбор произведений на темы о Великой Отечественной войне.

В этих беседах учитель обращает внимание детей на особую силу советского патриотизма, выражающуюся в том, что, каждый советский человек, когда нужно, становится героем в борьбе за свою родину, защищая её социалистический строй. Эта идея доступна и младшим школьникам, если учитель раскрывает её на конкретном простом материале.

В книгах для классного чтения есть ряд рассказов на моральные темы, как-то: «Косточка», «Лгун», «Волшебное слово», «Честное слово» и др. Заключительной работой по таким рассказам может быть иной раз обсуждение конкретного случая из школьной жизни и сопоставление его со случаем, изображённым в прочитанном рассказе. При этом учитель должен проявить большую чуткость в отношении детей для того, чтобы таким обсуждением не вызвать у них тяжёлых переживаний.

Работа над художественным произведением не всегда заканчивается беседой. Часто работу надо продолжить в виде самостоятельного внеклассного чтения. Учитель даёт список произведений, которые дети в течение некоторого времени должны прочитать, систематически контролирует, как идёт чтение, а по истечении срока проводит с детьми беседу по прочитанным книжкам, сопоставляя их с произведением, прочитанным в своё время в классе. В III и IV классах, а в ряде случаев и во II классе, заключительная работа может иногда выражаться в небольших письменных сочинениях на тему прочитанного в классе произведения. Это делается в тех случаях, если тема очень тесно связана с личными переживаниями детей. Например, прочитав и разобрав с детьми стихотворение «Мечты мальчика», учитель предлагает детям сочинение на тему «Мои мечты». Дети часто в таких сочинениях передают свои искренние заветные думы. Такие сочинения показывают учителю результаты его воспитательной работы. Так, например, в классе учителя, где вся воспитательная работа проводилась на высоком идейном уровне и класс представлял собой дружный детский коллектив, в каждом из сочинений на данную тему отразилась идея общественной значимости дела, которому в будущем мечтает посвятить себя школьник.

Заключительная работа по прочитанному требует от учителя большого умения, которое выражается в том, что всякий вывод, всякое обобщение не навязывается детям, а получается в результате суждений самих детей.

Только при этом условии выводы и обобщения, полученные в итоге объяснительного чтения, прочно и сознательно усваиваются детьми.

ПРИМЕРНЫЕ УРОКИ

1 КЛАСС

Чтение сказки "Умей подождать".

Ход урока.

1. Проверка домашнего задания. Учитель спрашивает детей, что было задано на дом. Дети отвечают: «Прочитать сказку «Козлятки и волк» и научиться её рассказывать». Учитель предлагает открыть книжки и вызывает последовательно несколько учащихся прочитать по частям заданную на дом сказку.

После краткого опроса по содержанию каждой части и пересказа сказки в целом учитель останавливает внимание детей на главной мысли этой сказки («Дети-козлятки были послушными и вели себя так, как велела мама. Поэтому с ними никакой беды не случилось»). Главная мысль подчёркивается при помощи вопросов: «Что приказывала коза козляткам? Кто к ним пришёл, когда коза ушла в лес? Почему козлятки не открыли дверей волку?» и т. д.

2. Вводная беседа. Подготовка к чтению нового материала — сказки «Умей подождать».

«Сегодня мы будем читать другую сказку — про курочку и петушка. Где вы видели курочку? петушка? Какие они? Какие сказки вы читали про курочку? про петушка? Какие загадки о них знаете?»

Дети называют сказки: «Золотое яичко», «Кот, петух и лиса» и другие, припоминают загадку: «Часы без завода, петушьего рода, куриного племени, гребешок на темени».

В беседе учитель вводит в свою речь мало знакомые детям слова из текста сказки и объясняет их значение.

3. Чтение учителем новой сказки в целом и общая беседа по содержанию сказки.

«Сейчас я вам прочитаю сказку про курочку и петушка. Она называется «Умей подождать». Вы сами пока не читайте, книжки закройте, слушайте внимательно, что я вам буду читать. Я потом спрошу вас об этой сказке».

Учитель выразительно читает сказку, а дети слушают чтение учителя, причём книжки закрыты. После прочтения сказки учитель спрашивает: «Про кого я вам прочитал? Как относилась курочка к петушку? Что она ему советовала? Какая же была курочка? (Рассудительная, заботливая, серьёзная.) Слушался ли её петушок? Что с ним в конце концов случилось? Какой же был петушок?» (Непослушный, нетерпеливый.)

4. Прежде чем перейти к чтению сказки детьми, учитель упражняет детей в составлении из букв разрезной азбуки и чтении по слогам трудных слов из текста сказки, объясняя их значение (смородина, земляника, горчичник и др.).

5. Чтение сказки самими детьми по частям с разбором содержания каждой части.

Сказка делится на три части, а каждая часть подразделяется, в свою очередь, на более мелкие отрывки, законченные по смыслу. Лучше всего и читать сказку с детьми по этим отрывкам текста и тут же разбирать содержание каждого прочитанного отрывка, объясняя то, что детям непонятно. После повторного прочтения каждой части (в целом) проводится беседа по содержанию всей прочитанной части: словесное рисование (рассказывание о том, что можно было бы нарисовать к прочитанному), рассматривание иллюстраций к прочитанной части, имеющихся в книжке, и озаглавливание картинок.

Дети читают 1-ую часть сказки по отрывкам.

После прочтения первого отрывка текста учитель ставит вопросы: «Куда побежал петушок? Зачем? Какая была смородина? (обращает внимание на слова «смородина» и «зеленехонькая»). Прочитаем ещё раз, как об этом сказано в книжке. Что советовала курочка петушку?»

После прочтения второго отрывка текста ставятся следующие вопросы: «Послушался ли петушок курочки? Что с ним случилось? Как сильно он заболел? Откуда это видно? (прочитываются соответствующие предложения из текста). Как он кричал от боли? Прочитаем об этом ещё раз».

После прочтения третьего отрывка текста учитель предлагает детям ответить на такие вопросы: «Как курочка лечила петушка? (обращается внимание детей на слова «напоила мятой», «приложила горчичник», даётся объяснение этих слов). Поправился ли петушок? Как же курочка относилась к петушку?» (Заботилась о нем, жалела его).

— Теперь прочитаем всю первую часть сказки ещё раз (всю полностью) и подумаем, какие картинки можно к ней нарисовать. (Дети читают.) Какие же картинки можно нарисовать? А что нарисовано на картинке в книжке? Как эту картинку можно озаглавить? (Петушок клюёт зелёную смородину.)

Дети читают 2-ую часть сказки тоже по отрывкам.

После прочтения первого отрывка текста учитель ставит вопросы: «Куда побежал петушок, когда выздоровел? Что он там делал? Чего ему захотелось? Почему? (Учитель обращает внимание детей на слова «разгорелся; вспотел и побежал к ручью пить холодную воду»). Что кричала ему курочка? Прочитаем ещё раз слова курочки. Почему петушку нельзя было пить холодной воды?»

После прочтения второго отрывка текста учитель ставит такие вопросы: «Послушался ли петушок курочки? Что он сделал? Что с ним случилось? Откуда видно, что он сильно заболел?» (Останавливается на словах «стала бить его лихорадка, насилу курочка довела его домой», даёт объяснение этих слов.)

После прочтения третьего отрывка текста учитель предлагает детям следующие вопросы: «Как курочка лечила петушка? Кого она позвала? Что прописал доктор петушку? Чем кончилась болезнь петушка? Почему он долго лежал в постели?»

Затем учитель предлагает прочитать снова всю вторую часть сказки.

— Прочитаем ещё раз всю вторую часть сказки и подумаем, какие картинки можно к ней нарисовать. (Дети читают, затем рассказывают содержание воображаемых картинок к прочитанной части.) А что нарисовано в книжке? Какая картинка из двух нарисованных подходит ко второй части сказки? Расскажите, что на ней нарисовано, и озаглавьте её» («Петушок пьёт холодную воду».)

Наконец дети читают 3-ью часть сказки и тоже по отрывкам.

После прочтения первого отрывка текста предлагаются вопросы: «Куда побежал петушок, когда поправился? Какое было время года? Что случилось с речкой? Чего захотелось петушку? А можно ли было кататься на коньках? Почему? (Обращается внимание на слово «ледок», объясняется разница между «льдом» и «ледком».) Что говорила петушку курочка? Прочитаем ещё раз слова курочки. Чего боялась курочка?»

После прочтения второго отрывка текста учитель ставит такие вопросы: «Послушался ли петушок курочки? Что он сделал? Что с ним случилось? Прочитаем об этом. (Обращает внимание на слова «лёд проломился, и петушок — бултых в воду».) Что значат слова: «только петушка и видели»? Отчего же погиб петушок?»

Затем учитель предлагает прочитать снова 3-ю часть сказки.

— Прочитаем всю третью часть сказки ещё раз и подумаем, какие картинки можно к ней нарисовать. (Дети читают и рассказывают содержание воображаемых картинок к третьей части сказки.) Какая картинка в книжке подходит к этой части сказки? Расскажите, что на ней нарисовано. Озаглавьте эту картинку. («Петушок тонет в речке».)

6. Чтение сказки в целом, заключительная беседа по сказке, пересказ сказки.

— Давайте теперь прочитаем всю сказку и поучимся её рассказывать.

После чтения проводится заключительная беседа, цель которой сосредоточить внимание детей на главной мысли сказки и на важнейших отрывках текста, подчёркивающих её. В этих целях полезно применить выборочное чтение («Что говорила курочка петушку в первый раз? во второй раз? в третий раз?»), а также задать обобщающий вопрос: «Что же погубило петушка?»

На основе этой беседы выясняется, какая была курочка и какой был петушок. Полезно сравнить поведение петушка с поведением козляток из сказки «Козлятки и волк», прочитанной накануне: «Почему козлятки не погибли, а спаслись от волка? А почему петушок погиб? Что значит заглавие сказки: «Умей подождать». Чего же петушку не хватало? Теперь будем учиться пересказывать эту сказку». (Дети связаны рассказывают содержание всей сказки.)

7. Задание на дом. Прочитать сказку не торопясь 2 — 3 раза, чтобы научиться хорошо её читать, рассмотреть ещё раз картинки к сказке и постараться на следующем уроке рассказать сказку.

II КЛАСС

Чтение сказки "Храбрый заяц"

Сюжет сказки интересен детям. В сказке высмеивается хвастовство — в этом её воспитательное значение. Кроме того, сказка даёт большой материал для словарной работы.

Материал для словарной работы охватывает четыре группы слов и выражений:

1) однокоренные слова, обозначающие действующих лиц: зайцы, зайчихи, зайчата, зайчик;

2) прозвища и названия героя сказки — заяц: «заяц — длинные уши, косые глаза, короткий хвост», «смелый заяц», «глупый заяц», «хвастун», «бесстрашный заяц», «несчастный заяц», «храбрый заяц»;

3) слова сходного значения, рисующие настроение зайцев: «хихикнули молодые зайчата», «засмеялись зайчихи», «улыбнулись старые зайцы»;

4) отдельные образные выражения: «душа в пятки», «собственным ушам не верят», «тут как тут», «язык у хвастуна точно примёрз», «кубарем прокатился», «задал стрекача», «гонится по пятам», «замертво свалился».

Чтение сказки занимает 2 урока.

Ход 1-го урока

1. Небольшая предварительная беседа о том, как изображается заяц в известных детям сказках, стихотворениях (заяц — трусишка).

2. Чтение сказки учителем вслух с небольшой последующей беседой.

В чтении надо передать живость сюжета, весёлое настроение зайцев и насмешливое отношение их к «храброму зайцу».

В беседе выясняется ироническое значение заглавия «Храбрый заяц».

3. Чтение сказки детьми по частям, с целью углубления понимания деталей содержания и овладения словарём; пересказ отдельных частей и отрывков.

В сказке три части, в каждой из которых по несколько законченных отрывков. В 1-й части таких отрывков три: в первом говорится о том, чего боялся зайчик и как перестал бояться; во втором описано собрание зайцев, на котором зайчик хвалился своей храбростью, в третьем дана картина всеобщего веселья зайцев. Вопросы после чтения каждого отрывка учитель направляет на объяснение отдельных слов и выражений с целью уяснения содержания всего отрывка. Так, по первому отрывку он задаёт вопросы: «Кто пришел? (Зайчата, зайчики, старые зайцы.) Как все они называли зайчика?» и т. д.

Чтение некоторых частей и отрывков сопровождается пересказом, подробным или кратким. Например, 1-я часть, после детального разбора пересказывается кратко, с целью выделить основное в завязке действия. Пересказ ведётся коллективно по вопросам учителя, а затем ученик по вызову учителя пересказывает всю часть целиком.

Примерный пересказ: «Зайчик всего боялся. Когда он вырос, стал хватать, что ничего не боится. Пришли зайцы и смеялись над хвастуном. Всем было весело».

Второй отрывок 2-й части следует пересказать подробно, близко к тексту, чтобы дети совершенно ясно представили себе все детали необыкновенного случая.

4. Упражнение в выразительном чтении 3 й части (как наиболее трудной).

Задание на дом: подготовиться читать выразительно 1-ю и 2-ю части.

Ход 2-го урока

1. Упражнение в выразительном чтении сказки.

2. Пересказ сказки в целом.

3. Заключительная беседа, содержанием которой является сопоставление описанного в сказке случая со случаями из стихотворения «Смелчаки» и сказки «Кто кого испугался». Из стихотворения «Смелчаки» берётся для сопоставления мальчик-хвастун; из сказки «Кто кого испугался» берётся самый факт суматохи и неразберихи и выясняется, что часто пугаются того, чего нет на самом деле.

III КЛАСС

Чтение рассказа "Соловушка".

Ход 1-го урока

1. Рассказ учителя о партизанской борьбе во время Великой Отечественной войны.

В этом рассказе учитель выясняет, кто такие партизаны, как они боролись с немецкими захватчиками, подчёркивает, что в партизанской борьбе принимали участие не только взрослые — мужчины и женщины, но и дети. В беседе учитель вводит новые для детей слова, с которыми дети встретятся в рассказе, и объясняет их значение.

2. Чтение рассказа учителем вслух с последующей беседой, имеющей целью выяснение основного содержания рассказа.

Примерные вопросы: «Кто это Соловушка?», «Почему мальчика так называли?», «Как партизаны узнавали от Соловушки, сколько немцев идёт и сколько у них орудий?», «В чём можно видеть находчивость Соловушки?» (условные знаки в соловьиной трели, разговор с немцами, в котором мальчик прикидывался дурачком).

3. Составление плана рассказа: перечитывание каждой главы и озаглавливание её. В процессе чтения дети сами указывают, какие слова им непонятны.

Примерный план:

1) Мальчик Соловушка встречает немцев.

2) Соловушка провожает немцев на реку через лес.

3) Партизаны.

4) Немецкий отряд разгромлен.

5) Соловушка снова на своём посту.

4. Упражнение в выразительном чтении первой части. Чтение по ролям.

Задание на дом: подготовиться читать выразительно 1-ю и 2-ю части и подробно пересказать 1-ю часть.

Ход 2-го урока

1. Проверка домашнего задания: пересказ 1-й части, чтение 1-й и 2-й частей.

2. Воспроизведение составленного накануне плана и краткий пересказ всего рассказа.

3. Заключительная работа. Небольшая беседа о Соловушке по вопросу: «Почему Соловушку можно назвать верным сыном родины, или патриотом». Рассказы

учащихся о детях-партизанах, известных им из других прочитанных рассказов или из рассказов очевидцев.

Чтение рассказа Л. Пантелеева "Честное слово"

Ход урока

1. Во вступительной беседе учитель выясняет, в какие игры дети играют во дворе, в саду, на бульваре. Дети перечисляют ряд игр: пятнашки, горелки, лапта и, среди других игр, называют игру «в войну». Учитель подробно расспрашивает детей, как они играют в войну. Дети рассказывают, что они разделяются на две группы, одна из групп нападает, другая защищается, у каждой группы есть свой начальник, есть разведчики, часовые и т. д. Учитель спрашивает, не приходилось ли кому-нибудь из детей быть часовым, что делает часовой (дети отвечают: стоит на часах, т. е. несет сторожевую службу, охраняет склады, дежурит определённое количество часов ночью, охраняя спящих бойцов, и т. д.). Учитель спрашивает, насколько важна служба часового. Дети рассказывают, что служба часового имеет большое значение: он первый даёт знать об угрожающей опасности, внимательно следит за всем окружающим.

После этого учитель беседует с детьми на тему о том, как должен вести себя на посту часового и какими качествами он должен обладать (зоркость и внимание, наблюдательность, стойкость, верность долгу).

Затем учитель сообщает детям, что они будут читать рассказ Л. Пантелеева «Честное слово».

2. Учитель читает рассказ вслух, спокойным тоном, выразительно (ясно выделяет голосом слова, сказанные действующими лицами, отделяет паузами друг от друга главы рассказа, выделяет логические ударения и т. д.). Книжки у детей закрыты.

Закончив чтение рассказа, учитель делает короткую паузу. После этого он ещё раз повторяет последнее предложение рассказа («И я ещё раз крепко и с удовольствием пожал ему руку».) и задаёт детям вопрос, почему же писатель «крепко и с удовольствием» пожал мальчику руку. В своих ответах дети объясняют, что мальчик заслуживал крепкого пожатия руки: он остался верен данному им честному слову, хотя ему и страшно было стоять на часах одному в тёмном саду.

3. Затем учитель подготавливает детей к чтению рассказа. Он ставит перед ними задачу — хорошо прочитать рассказ, и для этого упражняет их в чтении наиболее трудных слов и выражений, встречающихся в рассказе. Эти слова и выражения до урока написаны учителем на доске: *сержант*, *караульный*, *пороховой склад*, *кавалерийский майор*, *защитная командирская фуражка с красным околышем*. Слова эти читаются детьми по одному (длинные слова несколько раз, по слогам), смысл их попутно объясняется в беседе (*сержант*, *майор* — воинские звания; *караульный* — иначе можно сказать часовой; *пороховой склад* — склад, где хранится порох; *защитная командирская фуражка* — фуражка зеленоватого цвета, защитного цвета, и т. д.).

4. Дети читают рассказ по логически законченным частям (их четыре). После чтения каждой части учителем ставятся вопросы, выясняющие содержание этой части, а также отдельные слова и выражения. Раскрывая в своих ответах значение этих слов и выражений, дети лучше уясняют содержание прочитанного.

Одним из учащихся (по вызову учителя) читается первая часть рассказа. В беседе с классом по содержанию этой части выясняется: от чьего имени ведётся рассказ; как писатель попал в садик; что он там делал, когда он собрался уходить домой.

После того как дети ответили на все эти вопросы, учитель предлагает им найти и прочитать вслух места, показывающие, что наступил вечер и сад должны были скоро запереть. («...наступил вечер», «в глазах у меня зарыбило, и читать стало совсем трудно», «Сад уже опустел, на улицах мелькали огоньки, и где-то за деревьями звенел колокольчиком сторож».) Попутно дети объясняют значение выражений: «в глазах у меня зарыбило, и читать стало совсем трудно» и «где-то за деревьями звенел колокольчиком сторож», «Стало темно, и буквы на странице стали сливаться. Сторож предупреждал последним звоном колокольчика, что сад закрывается».

Затем несколько учеников читают вторую часть по отрывкам. В беседе с детьми выясняется, как писатель встретился с мальчиком, что мальчик рассказал писателю о своей игре с ребятами в войну (здесь учитель предлагает детям найти и прочитать вслух соответствующее место), почему мальчик плакал, как об этом сказано в рассказе («громко и безутешно» плакал); почему так сказано, почему мальчик всё-таки не оставлял свой пост, почему писатель тоже не мог сменить мальчика; как писатель решил помочь мальчику.

После чтения этой части детям предлагается найти места или отдельные выражения, показывающие, каким был мальчик и как он себя чувствовал, стоя на своём посту в темноте.

Затем читается третья часть рассказа. После её чтения в беседе выясняются вопросы, как писатель нашёл начальника, военного, который должен был снять мальчика с караула, почему писатель так обрадовался, увидев военного (здесь детям предлагается найти места, выражения, показывающие, что писатель обрадовался встрече с военным), как майор отнёсся к просьбе писателя, почему он к ней отнёсся так серьёзно.

Затем читается четвёртая (и последняя) часть.

После её чтения выясняются следующие вопросы: как писатель и военный в темноте нашли мальчика; как вёл себя мальчик при виде писателя, почему; как об этом сказано в рассказе (найти соответствующее место); что сделал майор; что сделал мальчик; почему мальчик, «увидев командира, как-то весь выпрямился, вытянулся и стал на несколько сантиметров выше»; почему майор сказал мальчику, что из него выйдет настоящий воин.

5. После того как разбор рассказа закончен, дети читают его ещё раз про себя с заданием разделить на части и озаглавить каждую часть. Проверять выполнение задания, учитель уточняет в беседе с детьми границы и заглавие каждой части.

6. В заключительной беседе выясняется, каким же был мальчик (стойким, честным, верным своему долгу).

В конце урока учитель может рассказать детям эпизод из военной жизни, описывающий подвиг часового.

На дом даётся задание научиться хорошо читать и рассказывать рассказ.

В книгах для чтения для III и IV классов есть произведения большие, заключающие в себе несколько глав, довольно сложных по содержанию, например: «Кавказский пленник» Л. Толстого или «Зимовье на Студёной» Мамина-Сибиряка.

Такие рассказы читаются в классе по главам. Одни главы, наиболее трудные, читает учитель вслух, другие читают, тоже вслух, учащиеся; наконец, некоторые главы учащиеся читают про себя.

После прочтения каждой главы ведётся небольшая беседа с целью уяснить основное содержание главы, выделить то, что связывает данную главу с предшествующей и последующей. Попутно проводится пересказ отдельных глав, составление плана, работа над словарём.

Для повторного перечитывания берутся отдельные главы, по материалу которых может быть проведена дополнительная интересная работа (работа над словарём, разного рода сопоставления и т. п.). Здесь большое место занимает самостоятельная работа учащихся.

По окончании работы над отдельными главами проводится выборочное перечитывание в связи с определёнными заданиями, например, в связи с характеристикой того или другого действующего лица или нескольких действующих лиц, в связи с описанием природы и обстановки, в которой развёртывается действие рассказа, в связи с пересказом по выделенной из рассказа теме, например: «Девочка Дина» или «Дружба Музгарки с Елеской» и т. п.

Упражнение в выразительном чтении проводится на отдельных отрывках, но за выразительностью чтения учитель следит постоянно.

Всю работу может завершать чтение рассказа в целом, которое проходит как самостоятельное чтение учащихся в классе или дома. Проверкой выполнения этого задания служит заключительная беседа по всему рассказу с целью установить отношение учащихся к данному произведению, к действующим лицам, событиям.

В некоторых случаях такая беседа расширяется внесением в неё различных сопоставлений данного рассказа с прочитанными ранее рассказами того же писателя или рассказами других писателей на аналогичные темы.

ОБУЧЕНИЕ ГРАММАТИКЕ

Грамматические знания и навыки, даваемые в I — IV классах школы, должны быть достаточными для того, чтобы учащиеся могли успешно учиться и пользоваться этими знаниями практически в последующих классах семилетней школы.

На уроках грамматики учитель учит детей расчленять речь на предложения, слова, звуки, выделять в предложении его члены, в слове — его составные части, группировать слова по частям речи, определять их основные формы и строить предложения, выражая в них свои мысли.

Особенностью работы в I — IV классах является то, что грамматика здесь проходит к о н ц е н т р и ч е с к и . Основной грамматический материал — части речи и члены предложения с их терминами и определениями — проходится в III и IV классах; в младших же классах ведётся работа, подготавливающая учеников к усвоению грамматических понятий. Так, уже в I и II классах дети узнают, что существуют слова — названия предметов, слова — названия качеств предметов и слова — названия действий. Дети различают эти слова среди других слов, строят с ними предложения. Понятие о предложении, его составе и строе складывается у детей также постепенно, начиная с I класса, где дети практически знакомятся с предложением и овладевают им.

Такой концентризм в прохождении грамматического материала объясняется тем, что понятия, особенно отвлечённые и сложные, какими являются многие грамматические понятия, развиваются в сознании детей и усваиваются ими постепенно. Понятия имеют многие стороны и признаки, которые не могут быть сразу полностью сообщены детям. Так, например, понятие имени существительного является сложным, потому что признаки его многочисленны, касаются и значения его, и изменения, и словообразования, и употребления в речи в связи с другими словами. Значение имени существительного как наименования предмета для ребёнка не так просто, как кажется взрослому грамотному человеку, потому что грамматическая предметность — это не только вещи, но и живые существа, и явления природы и общества, и действия, и состояния, и качества.

Поэтому понятие имени существительного, с присущими ему признаками, формируется в сознании детей не сразу, а постепенно.

Концентризм не исключает, а, наоборот, предполагает строгую систему в грамматических занятиях.

В начальных классах не преподаётся грамматическая теория в её систематическом изложении, однако, сообщаемые сведения по грамматике усваиваются детьми в определённой системе, от простого к сложному, от лёгкого к более трудному. Нельзя сообщить сведения о глаголе сразу, в готовом виде — эти сведения сообщаются постепенно во всех классах, начиная с I и кончая IV. Путь от слов, обозначающих действия (в I классе), до глаголов с их изменениями (в IV классе) — путь долгого развития от простого к сложному. В этом и заключается педагогическая система в работе над грамматическим материалом.

Занятия должны носить с и с т е м а т и ч е с к и й характер и в пределах одного и того же класса. В программе III класса сведения по грамматике располагаются так: сведения о составе слова даются отдельно от частей речи, эти последние излагаются отдельно от предложения. Такое расположение в программе дано в целях удобства обозрения материала. Однако, если бы учитель стал в таком порядке излагать грамматику, т. е. прошёл бы состав слова, части речи, предложение независимо друг от друга, то он погрешил бы против принципов начального обучения языку. Принципы обучения и сама природа языка требуют, чтобы все разделы работы по языку (грамматика, правописание, чтение, развитие речи) были между

собой тесно связаны. При этом ведущую роль должна играть грамматика.

В начальной школе изучение грамматики целесообразно начинать с предложения. Причём работа над предложением должна начинаться с первого класса и продолжаться в течение всего курса начального обучения языку.

Отдельные элементы языка (предложение, части речи, состав слова, звук) следует связывать между собой, а не отрывать друг от друга, потому что в живой речи ребенка и в его сознании они представляют собой единое целое.

Педагогическая система требует также, чтобы полученные сведения всё время подкреплялись, развивались. Изучив, например, состав слова и начав изучать существительные в III классе, следует продолжать работу над составом слова.

Если ученику сообщить грамматический термин или определение в готовом виде, даже с пояснением и примерами, то в лучшем случае ученик запомнит термин, заучит определение, но это ещё не будет означать, что он усвоил понятие, связанное с этим термином и определением. Ученик усвоит то или иное грамматическое понятие лишь в том случае, если он разберётся в нём. Поэтому основным методом обучения грамматике должно быть наблюдение и анализ живой речи. Те или иные конкретные предложения, слова, части слова, звуки, взятые из речи ребёнка или из готового текста, наблюдаются и рассматриваются детьми под руководством учителя. Учитель ставит вопросы, получает ответы от детей, ведёт беседу о конкретных фактах языка. Затем на основании наблюдений делается вывод, формулируется определение, правило, сообщается термин. Дети, привыкшие наблюдать факты языка, приобретают склонность искать эти факты в живой речи, в читаемом тексте, пользоваться ими в своей речи.

Важным условием для усвоения грамматического понятия является активность, самостоятельность детей. Дело не только в том, чтобы учащиеся наблюдали явления языка и запоминали термины, определения, но и в том, чтобы они в последующих упражнениях были заняты серьёзной самостоятельной работой: разбирали тексты, подбирали нужные примеры из книг, составляли свои примеры, участвовали в составлении наглядных пособий, умели улавливать сходства и различия, делать выводы и доказывать.

Нельзя, конечно, думать, что дети, предоставленные самим себе, могут самостоятельно делать грамматические выводы. Наблюдения организуются учителем и проводятся под его руководством. Но нельзя также давать детям всё в готовом виде и лишать их самостоятельности и активной работы мысли. Построенные на наблюдениях над конкретными предложениями, словами, звуками, на активной работе мысли учеников, грамматические занятия способствуют развитию мышления детей. Если ученики разбирают слова и предложения (анализ), образуют слова, составляют предложения (синтез), улавливают сходство или различия между явлениями, делают выводы, то это обеспечивает сознательное усвоение грамматики. Если ученики рассуждают, объясняют, то это одновременно и развивает их.

Дети наблюдают явления языка под руководством учителя, анализируют, сравнивают, делают вывод. Учитель окончательно формулирует определение, вывод, правило. Дети повторяют формулировку, а затем ведутся упражнения, имеющие целью закрепить полученные знания, уточнить понятия и проверить сознательность усвоения учебного материала. Дети устно составляют свои примеры и после разбора записывают их в тетради. Ещё раз формулируются выводы. Лишь после этого класс переходит к учебнику — дети читают определения, выводы.

Учитель должен также учить детей работать самостоятельно по учебнику, в частности, при выполнении домашних заданий по грамматике. Для этого учитель сначала читает в классе текст задания из учебника, ставит вопросы, даёт разъяснения, выполняет вместе с детьми некоторые задачи. Но постепенно учащиеся переходят к более самостоятельной работе по учебнику.

Для сознательного усвоения грамматического понятия требуется правильное понимание изучаемого факта языка.

Если, например, ученик обращает внимание только на внешнюю сторону явления, но упускает из виду его значение, то у него не может сложиться правильного понимания явления. Так, если ученик узнает, что родительный падеж имени существительного женского рода имеет окончание *и* (из деревни), а предложный — окончание *е* (в деревне), но не поймёт, что и значение этих падежей разное (один отвечает на вопрос: *откуда?* другой — на вопрос: *где?*), то он не поймёт разницы между этими падежами, не поймёт значения того или иного грамматического явления, его роли для выражения мысли. Недостаточно знать то, что прилагательное обозначает признак предмета, важно также понять, что оно нужно в речи, потому что делает речь точнее, конкретнее и ярче. С другой стороны, уточняя значение и роль слова, следует выяснить, какими средствами осуществляются его значение и роль в предложении. Например, при изучении падежей надо говорить и об окончаниях этих падежей, и о том, как они произносятся и как обозначаются на письме. Для того чтобы были понятны значение и роль того или иного элемента языка, его надо брать в связи с другими: звуки изучаются в слове и слове, приставки, суффиксы, корни — в целом слове; слово — в предложении, предложение — в связном тексте.

При проведении словарной работы на уроках грамматики следует иметь в виду, что она не может проводиться в отрыве от других занятий по языку — она должна быть неразрывно с ними связана. Словарной работой следует заниматься не только на уроках грамматики, но и на уроках чтения, при проведении изложений и сочинений, а также и на других занятиях учителя с детьми.

Развивая у детей навыки сознательного пользования словом, учитель, при обучении грамматике, должен там, где это необходимо, вести с детьми работу, направленную на осмысление учащимися содержания читаемых и составляемых ими текстов. Но в то же время надо помнить, что содержание не может быть без формы. Поэтому внимание ученика постоянно направляется на освоение грамматических форм, на выражение мысли грамматическими средствами языка.

Грамматика в школе изучается для того, чтобы при её помощи учащиеся могли лучше овладеть русским языком.

При всей своей элементарности, знания по грамматике, получаемые в начальных классах, не должны противоречить науке. Так, например, дети должны понять, что звук и буква, произношение и правописание не одно и то же. В случае расхождения между звуком и буквой следует обращать внимание детей на такое расхождение. Это делается для того, чтобы дети понимали смысл проверки правописания гласных и согласных в известных условиях. Это важно и в образовательном отношении: нельзя смешивать звук и букву.

Грамматические знания могут считаться усвоенными лишь в том случае, если эти знания переходят в умения. Можно считать, что ученик усвоил понятие корня только в том случае, если он умеет выделить корень в слове, найти корень в однокоренных словах, подобрать родственные по корню слова, объяснить их правописание. Если ученик умеет найти глагол в тексте, отличить его от других частей речи, определить его форму (время, лицо, число и т. п.), поставить его в другой форме, проспрягать его,

объяснить его правописание, — значит он усвоил, что такое глагол. Знания и умения по грамматике должны способствовать развитию у детей навыков правильной устной и письменной речи. В противном случае грамматические знания и умения останутся мёртвыми и формальными. Дети должны научиться практически использовать свои знания, правильно выбирать слова и их формы, строить предложения в своей собственной речи, грамотно писать.

Грамматические занятия, основанные на самостоятельности учащихся и сопровождающиеся речевой практикой, способствуют развитию устной и письменной речи и выработке навыков грамотного письма. К видам речевой практики относятся: подбор к данному грамматическому случаю (слову, части слова, предложению) сходного или противоположного случая, изменение формы слова или предложения, построение собственных предложений, употребление в речи изучаемых слов и форм, исправление речевых ошибок и их объяснение.

Грамматические знания, как было уже сказано, используются в целях усвоения грамотного письма. Работа почти над каждой грамматической темой сопровождается упражнениями по орфографии или пунктуации. Чем лучше ученик понимает и усваивает грамматические понятия, тем лучше, грамотнее он пишет. Для лучшего усвоения грамматики необходима хорошо организованная практика грамотного письма и, в то же время, для выработки правильного письма необходимо хорошее знание грамматики. Нельзя недооценивать значения орфографических занятий для уяснения фактов языка, но недопустимо в то же время сводить грамматику к правописанию. Иногда учитель, не выяснив, что такое глухие и звонкие согласные в слове, спешит перейти к правилу правописания «сомнительных» согласных; не добившись различения падежей, переходит к правописанию падежных окончаний; не достигнув понимания того, что такое обращение, сообщает правило об отделении обращения запятой или о выделении его двумя запятыми. Вследствие такой неправильной практики грамматическая форма остаётся невыясненной; дети, не поняв её, как явление языка, смешивают её с другой.

Для того чтобы грамматические знания превратились в умения и навыки, они должны быть основательно усвоены детьми. Пользоваться правилом правописания безударных гласных в корне слов ученик сможет, лишь прочно усвоив ударение, научившись отличать безударный гласный от ударного, подбирать однокоренные слова, находить среди них поверочное слово. Для того чтобы пользоваться правилами правописания падежных окончаний имён существительных, ученику нужно знать и уметь находить имена существительные, их окончания, ставить вопросы, не смешивать один падеж с другим, одно склонение с другим.

Знания по грамматике и основанные на них умения и навыки становятся более осмысленными, систематическими и прочными, если учитель на протяжении всего учебного года, из урока в урок, проводит повторение пройденного материала. «Хорошие учителя кажется только и делают, что повторяют», — говорил К. Д. Ушинский.

Повторение в начале года пройденного в предшествующем году имеет целью предохранить прежние знания от распада и на их основе построить новые знания. Нет нужды повторять материал в том же порядке, как он проходил в прошлом году, хотя бы потому, что для этого нет времени. Из пройденного материала для повторения нужно брать прежде всего то, без чего невозможно сознательное усвоение нового. При этом повторение может быть проведено по обобщающим вопросам, например: Что называется корнем? Что такое однокоренные слова? Какую роль в слове выполняют приставки? Для чего нужны окончания? В IV классе для повторения материала о составе слова в начале учебного года может быть поставлен

вопрос: какие части слова мы знаем? Такой же характер примерно носит повторение за четверть, в конце года и т. п. При повторении отдельные знания объединяются, связываются и обобщаются.

Частичное повторение используется всякий раз, когда объясняется какое-либо новое грамматическое явление. Подготавливая детей к восприятию нового материала, учитель восстанавливает в сознании их ранее усвоенное по тому же вопросу или по вопросу, аналогичному с новым. Для того чтобы сообщить понятие о приставке или суффиксе, учитель обязательно напомнит детям о корне. Выясняя понятие о второстепенных членах предложения, учитель воспроизведёт в памяти детей их знания о главных членах предложения. На старом знании строится новое. При этом важно, чтобы связь между новым и старым была связью не по смежности («Прошлый раз мы изучали лица глаголов, а сегодня будем работать над временами, поэтому повторим о лицах»), а по существу. Приставка без корня не имеет значения; прилагательное без имени существительного не употребляется, к тому же оно имеет с ним общие черты. Поэтому для понимания приставки надо иметь в виду корень, для понимания прилагательного необходимо вспомнить об имени существительном.

И в процессе объяснения нового материала, и при грамматических упражнениях, и при опросе детей учитель пользуется всяким удобным случаем для того, чтобы сличить, противопоставить, поставить в связь одно явление с другим, новое со старым. Благодаря этому отдельные грамматические явления связываются между собой, образуя нечто цельное: новое объясняется старым, старое закрепляется.

Повторению посвящаются иногда целые уроки, когда подводятся итоги пройденному, когда ставятся специальные упражнения, чтобы закрепить знания, выработать умения и навыки. Для этих целей используют грамматический разбор, объяснительные диктанты и другие устные и письменные работы. Однако на таких уроках повторения учитель стремится к тому, чтобы упражнения не были однообразны, чтобы дети на этих уроках получали что-нибудь новое: новый текст для разбора, новые формы работы; с каждым уроком учитель требует большей самостоятельности от учащихся. Однообразие и пассивность утомляют детей и вызывают скуку.

Так как грамматика имеет дело со многими отвлечёнными понятиями, то в обучение следует вносить возможно больше элементов наглядности. Наглядность помогает усвоить отвлечённые явления, что особенно важно для учащихся младших классов, мышление которых конкретно.

Наглядность осуществляется по-разному, в зависимости от того явления, которое необходимо представить наглядно, и от того, в каком классе ведутся занятия.

В I и II классах для выяснения понятий предмета и признака привлекаются натуральные предметы и картинки с изображением предметов; для выяснения понятия действия используются инсценировки действий детьми (сидит, пишет, рисует) или соответствующие картинки. Для того чтобы выяснить значение предлога, показывают положение одного предмета по отношению к другому (книга на столе, в столе, под столом) или изображение того же на картине. Такими же приемами пользуются и при выяснении значения приставок, суффиксов, падежей и т. п.

Более сложный тип наглядного пособия представляет собой плакат, который содержит в себе и изображение предметов, и слова, и связный текст, и даже определение, т. е. включает материал и для объяснения, и для упражнения.

Для того чтобы дать сводку склонения или спряжения, учитель пользуется таблицами. Вот, например, таблица на тему I и II спряжения глагола:

I спряжение		II спряжение	
		Единственное число	
1. пою		1. пою	
2. поёшь		2. поёшь	
3. поёт		3. поёт	
		Множественное число	
1. пою		1. пою	
2. поёшь		2. поёшь	
3. поёт		3. поёт	
ут, ют — е		ат, ят — и	

Можно пользоваться также и схемами. Таковы, например, схемы на темы «Корень слова» и «Приставка в слове»:



Схема связи слов в предложении:

„Колхозники нашего села убрали богатый урожай“



или:

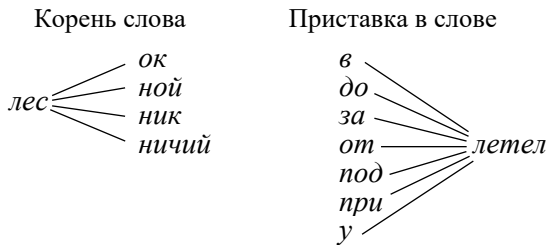
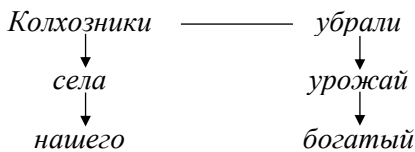
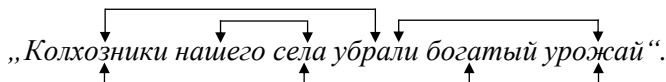

Наглядность может быть понята и в более широком смысле. Наглядной, т. е. яркой и чёткой, должна быть запись учеников в тетради. Наглядным, т. е. доходчивым, должен быть материал для грамматических занятий. С этой точки зрения к материалу предъявляются такие требования:

1. В тексте, предназначенном для наблюдений, должно быть достаточное количество изучаемых явлений.

2. Изучаемое явление должно быть представлено при объяснении в ясной и убедительной форме. Так например, ударные окончания имён существительных и прилагательных более выразительны, чем те же, но безударные окончания.

3. В качестве примеров следует брать тексты в такой форме, которая легче всего запоминается: пословицы, стихи, песни.

4. Содержание материала должно быть доступно пониманию детей и отображать близкую им действительность.

Рассмотрим методику занятий по основным разделам грамматики. Порядок рассмотрения этих разделов сохраняем традиционный: звук, состав слова, части речи, предложение. Однако система занятий учителя не зависит от этого порядка, а развёртывается по принципу: от целого к его частям, так как части приобретают своё значение лишь в целом.

Основной базой, на которой строится вся работа по грамматике, является предложение, так как в речи мысль выражается только

посредством предложения. Исходя из умения детей выражать свои мысли в предложениях простейшего типа, учитель на этой основе строит свою работу не только по синтаксису, но и по другим разделам программы. В частности, понятие частей речи выясняется при рассмотрении их роли в предложении, их связи с другими словами. С другой стороны, в работе над частями речи уточняются и расширяются знания детей о предложении.

Тема «Состав слова» обычно проходится до изучения частей речи. Однако она вполне раскрывается лишь при рассмотрении этих последних, когда на уроках идёт речь о суффиксах имён существительных и прилагательных, о приставках (главным образом, у глаголов), об образовании от одного и того же корня слов, принадлежащих к разным частям речи.

Фонетические занятия (звуковой и слоговой анализ слова, работа над ударением, над правильным произношением) получают смысл для детей, если они понимают, что от того или иного звука, от места ударения зависит значение слова, меняется смысл предложения.

Звуки и слоги

Основная задача при изучении этого отдела курса грамматики заключается в том, чтобы дети поняли, что наша речь расчленяется на элементы, и умели расчленять речевой поток, целое высказывание на эти элементы, т. е. умели различать и выделять слова, слоги, звуки. Эту задачу школа начинает практически осуществлять уже в период обучения грамоте: звуковой анализ наряду с синтезом, как было сказано выше, лежит в основе этого обучения.

В послебукварный период, а также во II классе продолжается, но уже в более сложных формах, работа над звуковой стороной речи. После прохождения букваря в I классе дети продолжают делить предложения на слова, составлять из слов предложения, делить слова на слоги, составлять из слогов слова, делить слова и слоги на звуки, переводить звуки в буквы.

Теперь следует закрепить и углубить их первоначальные знания о слогах. Сколько раз откроем рот, во сколько тактов произнесём слово, сколько раз ударим, столько и слогов в слове. Если дети усвоили различие между гласными и согласными, тогда они будут легко определять количество слогов по количеству гласных в слове.

Учитель должен добиться того, чтобы учащиеся легко и безошибочно умели производить слоговый анализ слова, так как такое умение помогает не только чтению, но и письму и правописанию, в частности, это важно для правильного переноса слов с одной строки в другую.

Подсобными приёмами при делении слов на слоги могут быть: 1) договаривание и дописывание слогов (учитель показывает книгу и говорит первый слог *кни-*, дети договаривают и дописывают второй слог; даётся второй слог — дети придумывают первый слог, например даётся *-ра*, дети придумали: *Шу-ра*); 2) перестановка слогов (даётся: *на-сос*, составляется: *сосна*); 3) составление слов из данных слогов; например, из слогов *мы, ма, лы, ма, по, ла* составляются слова: *мама мыла полы*. Все эти приёмы основаны на анализе и на синтезе. Полезным приёмом является также сопоставление слов, сходных и отличающихся друг от друга одним слогом, например, берутся слова: *крыша, крыло, крыса*; выявляется, что общим слогом во всех этих словах является слог *кры*, вторые же слоги этих слов отличны.

При подборе слов с теми или иными слогами следует соблюдать известный порядок: сначала подбирать двусложные слова, затем трёхсложные и многосложные; сначала слова с открытыми слогами (*тру-ба*), затем слова с закрытыми слогами (*труб-ка*); сначала с твёрдыми согласными (*у-гол-ки*), затем с мягкими согласными (*у-голь-ки*) и т. д.

Из понятия о слоге легко вывести понятие о звуке. Уже в букварный период дети выделяют звук.

В послебукварный период в I классе, а затем во II классе идёт дальнейшее уточнение понятия о звуке и выработка умения расчленять слово и слог на звуки.

Умение расчленять слово и слог на звуки, выделять, произносить и слышать отдельные звуки имеет очень важное значение для письма. Многие из неуспевающих по правописанию делают ошибки даже в старших классах школы вследствие того, что не слышат в слове отдельных звуков, которые надо обозначать при письме, не умеют расчленять слово на звуки, различать их оттенки. Так, например, чтобы научиться писать *й*, надо уметь слышать *й* в противоположность *и*: *сарай* — *сарай*, *мой* — *мой*. Если дети научатся различать это на слух, они не будут делать ошибки и при письме. Для того чтобы научить детей ставить *ь* там, где он обозначает мягкость согласных, даже в простейших случаях (*угольки*), надо сначала научить различению таких случаев, как *солю* и *солю*, *лёд* и *льёт*; пока дети не научатся слышать и осознавать различие между произношением каждой приведённой пары слов, они не научатся различать их и при письме.

Дети знакомятся с гласными и согласными звуками, различие между которыми устанавливается путём элементарного сравнения работы речевого аппарата при тех и других: гласный можно петь, гласный звук один может образовать слог; согласный произносится при более сдвинутых частях рта (губ, зубов, языка), он произносится обычно вместе с гласными; согласный звук один, без гласного, не составляет слога. Понимание этого различия даётся учащимся I класса без особого труда. Однако, если в дальнейшем не упражнять учеников в различении гласных и согласных, они ко II классу могут забыть то, что узнали в I классе.

Во II классе изучается правописание «сомнительных» гласных и согласных, а между тем некоторые ученики не умеют пользоваться правилами проверки потому, что они практически слабо различают гласные и согласные звуки.

Уже в I классе дети должны понять, что звуки и буквы не одно и то же. Звук произносят, поют, слышат, а букву пишут, видят, читают. Конечно, на этой ступени обучения не может быть и речи о сколько-нибудь полном знакомстве детей хотя бы с некоторыми соотношениями между звуками и их обозначениями на письме. Но всё же необходимо добиться того, чтобы учащиеся I — II классов практически понимали, что, например, в слове *пить* звуков три, а букв четыре, что, хотя мы пишем *м* в словах *мал* и *мял* одинаково, но в первом слове *м* произносится твёрдо, а во втором — мягко, что в словах *стол* и *столы* гласный произносится неодинаково, хотя пишется одинаково. Различие между звуками и буквами станет для детей ещё более ощутимым, когда они познакомятся во II классе с ударными и безударными гласными, «сомнительными» согласными, с «непроизносимыми» согласными. Чем старше класс, тем больше фактов расхождения между языком и письмом будут наблюдать дети.

Никакой классификации гласных и согласных звуков в начальных классах не даётся. Но на некоторых разрядах звуков надо всё же останавливаться, причём выбор этих разрядов определяется преимущественно задачами правописания. Гласные делятся на ударные и безударные, что обязывает изучить ударение и предполагает умение различать ударные и безударные. При изучении согласных устанавливают различие между твёрдыми и мягкими, звонкими и глухими.

В программах начальных классов изучение ударения относится к моменту, когда проходит правописание безударных гласных во II классе.

К объяснению ударения в слове подходят по-разному: одни рекомендуют начинать с сопоставления слов, имеющих одинаковый звуковой состав, но разное ударение и разное значение (*кру́жки* — *кружкíи*, *за́мок* — *замк*); другие, считая более лёгким усвоение звуковой стороны слова, рекомендуют для начала не брать случаи этого рода. Как показывает практика школ, лучше давать понятие об ударении сначала на двусложных словах типа *зима*, *рука*, *сады*, *липа*, *щука*, затем на трёхсложных, далее на словах с переходом ударения типа *рекíи*, *рэки*, и только после этого полезно использовать сопоставление: *со́рок* — *со́рок*, *По́ля* — *поля́*, *кру́жки* — *кружкíи*. С подобными словами составляются предложения.

При выяснении того, что такое ударение, следует обращать внимание на более сильное (а не продолжительное, как иногда говорят) произношение одного слога в слове. При этом можно рекомендовать произносить слово так, как мы произносим его, когда хотим, чтобы нас слышали находящиеся вдали от нас: одни (ударные) слоги мы выкрикиваем, другие (безударные) могут произноситься тише, слабее. Например, когда мы произносим слово *коза*, то для того, чтобы нас слышали, мы с особой силой произносим последний слог, а не первый. Надо добиться, чтобы каждый ученик на слух умел различать ударный слог от безударного. Коллективное произношение слов при этом не рекомендуется, так как дети в таком случае произносят слова раздельно по слогам, делая на каждом слоге ударение: *ко́-за́*. Такое же произношение слов по слогам следует запрещать и при индивидуальном произношении, особенно когда дети учатся находить ударение в слове.

Учащиеся II класса ещё до прохождения темы о правописании безударных гласных должны уметь правильно и свободно расставлять ударения в словах, с которыми им придется встречаться при чтении и которые они употребляют в собственной речи. Очевидно, дойти до такого умения они могут лишь при условии систематических упражнений. Сначала ученики определяют ударение в словах, произносимых учителем, затем в словах, произносимых ими вслух, затем в произносимых про себя. Очень важным способом на всех этих этапах обучения является сравнение одного и того же слова в разных формах и с разным ударением: *учит* — *учи́ть*, *но́сит* — *носи́ть*, *ко́лет* — *ко́лоть*; постепенно дети определяют ударение в любых словах и сами изменяют слова так, чтобы в производных словах менялось ударение.

Полезно в помощь орфографическим занятиям упражнять детей не только в расстановке и определении ударных слогов, но и в определении и подчёркивании безударных слогов. При этом не следует говорить о неясных звуках — правильнее говорить о безударных звуках. Пусть дети учатся находить безударные гласные. Опытные учителя заставляют учащихся во II классе (а иногда и в III) в выполняемых ими в течение года письменных работах всегда ставить ударения в словах первых двух-трёх предложений и таким образом добиваются безошибочного различения ударных и безударных слогов и умения проверять правописание слов ударением.

Другая трудность, которую следует преодолеть учащимся I и II классов, — это различение твёрдых и мягких согласных. Ещё в букварный период обучения дети практически учатся различать в произношении твёрдые и мягкие согласные. На таких примерах, как *угол* — *уголь*, *брат* — *брать*, *кон* — *конь*, ученик уясняет, что один и тот же согласный может быть и твёрдым и мягким. Затем это же положение выясняется на примерах вроде *конь* — *коньки*, *огонь* — *огоньки*, при этом и здесь полезно противопоставление *банка* — *банька*, *уголки* — *угольки*, *редко* — *редька*. Такого рода противопоставления дают возможность выяснить, что посредством твёрдых и мягких согласных различаются значения слов. Во II классе эта же тема изучается с привлечением более сложных примеров.

Своеобразие представляет выяснение твёрдости и мягкости согласных перед гласными: *мал — мял, нос — нёс, пилу — пилю*. Различие между словами каждой пары зависит от различия согласных звуков: *м, н, л*; в первых словах эти согласные твёрдые, во вторых — они мягкие. Различия же в гласных звуках здесь нет. Принятое у нас письмо вызывает ложное представление о том, что во вторых словах приведённых пар (*мял, нёс, пилю*) мы имеем дело не с мягкими согласными, а с мягкими гласными. Такое смешение звуков и букв, встречающееся и среди грамотных людей, внушается часто и школьникам: дети утверждают в ложной мысли, что в данном случае мы имеем мягкие гласные звуки. Как указывалось выше, такие неправильные сведения нельзя сообщать детям.

Гораздо проще и легче усваивается детьми различие между звонкими и глухими согласными. В I классе понятие о них ещё не даётся, но различие между ними используется в интересах письма: дети видят, что *б* в слове *дуб* при письме сохраняется, хотя произносится на конце слова иначе (*дуп*). Во II классе уже устанавливается понятие о звонких и глухих согласных, а также правило их правописания. При этом рекомендуется прибегать к противопоставлению звонких и глухих согласных в таких словах, которые различаются только звонким и глухим согласным перед гласным; например, берутся такие слова: *бил — пил, балка — палка, день — тень, жил — шил, жар — шар, голос — колос, кора — гора, зову — сову, розы — росы*. Противопоставленные таким образом слова различаются и по значению, и изучение глухих и звонких согласных приобретает практический интерес. Лишь затем сообщается детям о совпадении звонких и глухих согласных на конце слова: *труд — трут, молод — молот, роз — рос, луг — лук*. Здесь уже совершается переход от грамматики к правописанию.

Хотя в программах III и IV классов нет специальных тем, касающихся слогов и звуков, однако, в них имеются пункты, заставляющие учителя попутно работать и над этими темами в порядке повторения, углубления и уточнения. В III и IV классах приходится продолжать работу над безударными гласными, над «сомнительными» согласными, над так называемыми непроизносимыми согласными в корнях слов. Совершенно очевидно, что без повторения того, что было пройдено в предыдущих классах о звуках гласных и согласных, в III и IV классах обойтись невозможно. А такие орфографические темы, как правописание безударных окончаний имён существительных, имён прилагательных, глаголов, требуют того, чтобы дети умели отличать безударные гласные от ударных, сопоставлять безударные окончания с ударными и таким образом проверять правописание. Следовательно, опять надо вспомнить об ударении, о безударных гласных. Но эти темы теперь уже разрабатываются в приложении не к корням, а к окончаниям. Работая над правописанием приставок, учитель должен опять-таки использовать полученные ранее детьми знания об ударении, о безударных гласных, их умение сопоставлять безударные гласные с ударными (например, *отнёс — отнял, поднёс — поднял, понёс — понял*). Согласные в приставках заставляют вернуться к звонким и глухим согласным, к оглушению звонких перед глухими, к озвончению глухих перед звонкими (например: *подпилил*, ср. *подрубил; сбил*, ср. *срубил*). Так имеющиеся знания применяются к новым явлениям.

Знания детей о звуковой стороне речи следует использовать для исправления недостатков произношения. Известно, что дети часто смешивают шипящие со свистящими (говорят *сайка* вместо *шайка*, *зало* вместо *жало*), не выговаривают *р* или *л*, не умеют произносить звонких согласных (например, говорят *тело* вместо *дело*), звука *ы* (говорят *бил* вместо *был*) и т. д. Эти недостатки очень мешают детям при чтении, письме, при общении с окружающими. Не прибегая к помощи специалистов, учитель

может исправить многие недостатки, если он познакомит ученика с правильным положением языка и губ, заставит его подражать себе.

Знания по фонетике (о звуке, слоге, ударении) используются не только для письма и правописания, но и для выработки литературного произношения (орфоэпии). Специальных орфоэпических уроков проводить не следует, но учитель неустанно на всех уроках при чтении, при пересказах, ответах и т. п. исправляет ошибки детей в произношении и заставляет их произносить слова правильно, обращая при этом внимание на гласные, согласные и ударение.

Кроме того, программа по другим разделам грамматики вносит известный порядок и в занятия по произношению. Изучается, например, изменение имён существительных по падежам — следует обратить внимание детей и на то, как при этом изменяется или наоборот, сохраняется ударение в слове (*рука́ — ру́ки, ру́ки; конь — ко́ни; кнѳ́га — кнѳ́ги; медвѳ́дь — медвѳ́дя, медвѳ́ди*), следить за правильной постановкой ударения при склонении и т. д. Изучаются местоимения — обязательно надо учить детей правильно произносить их: *меня, мне, с ним, кого, что (што), чего (чево)*. При изучении глаголов обращается внимание на их правильное произношение: *идѳ́т, стоит, умываю́сь, умывается (ца), умыва́ться (ца)*.

Состав слова

Большое внимание в программах начальных классов школы уделяется изучению слова и его значения, поскольку слово является носителем собственного значения (в то время как звук сам по себе не имеет значения).

Выделяя слово, мы в то же время показываем, что слово всегда что-нибудь значит. Дети должны понять, что одни слова обозначают предметы, другие — действия, третьи — качества и т. п.

У большинства слов русского языка имеется два рода значений: лексическое (основное, реальное) и грамматическое (формальное, добавочное). Например, слова *берѳ́за, сосна, осина* обозначают определённую породу деревьев; *овца, корова, коза* — виды домашних животных. Это их лексические или реальные значения. Но, кроме того, все эти слова являются именами существительными женского рода, единственного числа, именительного падежа. Это их грамматическое значение.

Слова могут иметь разные лексические значения, но грамматические значения их могут быть одинаковыми, например, разные по своему лексическому значению слова *берѳ́за, книга, нога, луна* являются одинаково существительными женского рода, именительного падежа, единственного числа.

На уроках русского языка дети знакомятся и с теми и с другими значениями. На уроках грамматики необходимо считаться и с лексическим значением слова, поскольку слово представляет собой единство и лексического и грамматического значения; грамматические значения лишь уточняют и обобщают лексические значения и указывают на связь слов в речи.

В школе изучение грамматических значений слова идёт по следующим двум разделам или темам: «Состав слова» и «Части речи».

Разберѳ́м каждую из этих тем, причѳ́м последнюю для удобства изложения разделим на две более частные темы: «Части речи» (общее понятие) и «Изменение слов».

Осознание детьми состава слова, кратчайших значимых элементов слова, или, как их называют в науке, морфем, имеет большое образовательное и практическое значение. Рассмотрение морфологического состава слова часто помогает понять значение слова: каждый элемент — приставка, корень, суффикс, окончание — вносит своё значение в слово, а совокупность этих отдельных значений и образует общее значение слова.

Умение разобраться в составе слова важно для развития речи, так как оно облегчает возможность образования новых слов и более точного употребления их в речи. Морфологический характер нашей орфографии (у нас существуют правила для каждой морфемы: для приставки, корня, суффикса, окончания) предполагает умение пишущих разбираться в морфологическом строе слов.

Ребёнок, практически усваивающий русский язык, усваивает слово как неразложимое целое, имеющее определённое значение. Но тот факт, что ребёнок создаёт слова по аналогии с усвоенными, что он правильно изменяет слова, правильно их «склоняет» и «спрягает» в соответствии с законами грамматики, хотя этой грамматики он никогда не изучал, показывает, что подсознательно ребёнок выделяет значимые единицы в слове. Трудно определить характер и границы морфологического членения слова ребёнком, но всё же наблюдения показывают, что легче всего и раньше всего выделяются окончания. Это обстоятельство следует использовать и в методическом плане. Работу надо начать именно с окончания.

Хотя дети приходят в школу, уже умея в основном связывать слова и, следовательно, располагая целым арсеналом окончаний, всё же осознание окончания как части слова должно быть предметом специальной работы в школе. Ученик уже в I классе, упражняясь в систематическом построении предложения, должен прийти к мысли, что для связи между словами у слов существуют окончания. Во II классе, когда изучается корень, полезно установить, что в слове бывает окончание и корень (здесь можно говорить о корне, так как пока берутся слова типа *коза*, *берёза* — с непроемной основой, или корнем). А в III и IV классах при изучении частей речи окончания будут предметом специального изучения, с выяснением их значения.

Тема «Корень слова» — центральная тема рассматриваемого отдела о составе слова, особенно важная для правописания безударных гласных.

От учащихся начальных классов, даже в конце обучения, нельзя требовать, чтобы они могли находить корни в словах, морфологический состав которых неясен для сознания даже взрослого человека, говорящего на русском языке. Но они должны уметь разбираться в простейших случаях. От ученика II класса мы можем потребовать, чтобы в результате занятий во второй четверти он умел соотносить слова не только типа *леса* — *лес*, *коза* — *козы*, *сады* — *сад*, но и слова типа *леса* — *лесок*, *коза* — *козочка*, *сады* — *садик* и даже *лес* — *лесничий*, *сторож* — *сторожка*, т. е. слова производные, отличающиеся от основных каким-либо суффиксом, а в дальнейшем и слова, усложнённые приставками или чередованиями согласных. Учащиеся III класса должны уметь находить корень не только в слове *коса*, как это требуется от учащихся II класса, но и в словах *накосить*, *кошу*, т. е. в словах, корень которых видоизменён чередованием согласных, усложнён приставками и суффиксами, и не только находить, но и соотносить друг с другом слова одного корня, так называемые «родственные» слова.

Таким образом, для того чтобы достигнуть успеха в работе над составом слова, в частности, над корнями, нужно соблюдение некоторых условий.

Во-первых, нужна постепенность в выборе словарного материала, необходимо идти от более простого к более сложному: сначала рассматривать корни, не усложнённые чередованиями, приставками и суффиксами, дальше те же слова с приставками, затем слова с простейшими суффиксами, затем слова с чередованиями согласных.

Во-вторых, при нахождении корня в том или ином слове следует сопоставлять его с производными словами того же корня: чем больше в распоряжении ученика будет слов одного и того же корня, которые он сможет сопоставлять, тем успешнее будет идти работа по усвоению правописания безударных гласных.

В-третьих, при выяснении корня в производных словах следует указывать не только на общность звуков, но и на общность в значении слов. Например, надо показать, что слова *лес, лесной, лесничий, лесистый* относятся к *лесу*, т. е. имеют общее и в значении. Подобного рода упражнения должны быть систематическими; благодаря этому будет устранён формальный подход к изучению состава слова и, в частности, к понятию о корне: дети не будут сблизать однозвучные, хотя и не имеющие общего смысла слова, например, не будут считать родственными слова *горе* и *гора, косить* и *кость, лиса* и *лист* и т. д. С другой стороны, дети привыкнут сблизать слова действительно родственные по корню. В некоторых случаях полезно давать учащимся простые объяснения, почему следует считать те или иные слова словами родственными, однокоренными: например, почему слова *стрела, стрелять, стрелок* следует считать однокоренными; почему однокоренными же являются слова: *огород, город, изгородь*.

Надо стремиться к тому, чтобы подобные объяснения не затрудняли, а облегчали понимание и усвоение однокоренных слов.

Первичное понятие о приставке даётся во II классе при прохождении темы об однокоренных словах, затем оно уточняется и углубляется в III классе при прохождении темы о составе слова. Чем яснее ученики представят, что такое приставка, тем легче им будет находить и корень слова. Лучше всего выяснить роль приставки на глаголах, которые, как известно, особенно богаты приставками. Удобнее всего взять одну приставку при разных глаголах (например, приставку *вы* в глаголах *выходить, выбегать, вылетать, выносить*) с тем, чтобы выяснить, какое общее значение вносит эта приставка в данные глаголы (например, *вы* обозначает движение из какого-нибудь места). Затем один глагол берётся с разными приставками: *выходить, отходить, приходить, сходить, уходить*. Выясняется, что хотя эти слова являются родственными, имеющими один корень, однако они различаются по значению, и это различие создаётся приставками. Такой анализ позволяет выяснить, что приставка вносит новый оттенок в основное значение слова. Параллельно идут упражнения в образовании слов с разными приставками (от глагола *летать* образуются слова *вылетать, улетать, прилетать, долетать, залетать, подлетать*) или слов с разными корнями, но с одной и той же приставкой (с приставкой *от* — глаголы: *отбегать, отлетать, относить, отвозить, отдавать*). Для того чтобы рассуждения об оттенках, которые вносятся приставками в значение слова, не были отвлечёнными, следует составлять предложения с образованными таким образом словами.

По программе III класса изучаются с у ф ф и к с ы . Значение этой части слова выясняется главным образом на существительных, которые богаче всего суффиксами. С одной стороны, берутся слова одного корня, но с разными суффиксами; таковы, например, слова: *лес, лесок, лесник; воз, возок, возчик; цвет, цветок, цветник*. С другой стороны, от слов с разными корнями образуются слова с одним и тем же суффиксом: *стол — столик, дом — домик, воз — возик, нос — носик*. Делается вывод, что суффикс вносит дополнительный оттенок в основное значение слов или образует новое слово. В отличие от приставок, посредством суффиксов образуются производные слова, главным образом, от имён существительных, а также отчасти — от имён прилагательных.

Для того чтобы работа над составом слова не носила формального характера, нужно выяснить сначала общий смысл изучаемого слова, затем перейти к рассмотрению элементов слова и выяснению их значений. Выделение элементов, слова (морфем) обычно происходит путём сравнения одних слов с другими. Например, чтобы выделить окончание *а (я)* в именах существительных, надо сопоставить несколько слов с этим окончанием: *стена, вода, страна, весна, рука, земля, змея, скамья*; кроме того, следует брать

эти же слова с другими окончаниями: *стена, стены, стене, стену* и т. д. Для того чтобы выделить корень *нёс* в слове *несу*, следует брать, с одной стороны, такие формы глагола, как *несу, несёшь, несёт* и т. д., с другой, — производные от этого корня слова с приставками: *занесу, отнесу*. Чтобы найти приставку *раз*, надо взять глаголы — *разбить, разлить, разложить, разбросать*. Сопоставляя эти слова, дети легко выделяют в них приставку *раз*. Такой же двойной ряд примеров нужен и при выделении суффикса. Например, с одной стороны *ветерок — ветер, лесок — лес, дубок — дуб, глазок — глаз, пушок — пух, снежок — снег*; с другой — *ветерок, дубок, лесок, глазок, пушок, снежок*.

Одного разбора (анализа) состава слов недостаточно для того, чтобы дети совершенно ясно поняли состав слова. Нужна также и синтетическая работа по образованию слов.

Дети от одного и того же корня образуют посредством приставки или суффикса новые слова: *бежал, прибежал, убежал; сад, садик, садочек*; при помощи одной и той же приставки, или одного и того же суффикса образуют от разных корней новые слова: *отбежал, отскочил, отлетел, отнёс, отвёз; сад — садик, ключ — ключик, нос — носик*. Образованные слова употребляются в предложениях.

Более сознательному усвоению состава слов способствует указание на роль отдельных элементов (морфем) в образовании той или иной части речи. Учащиеся легко поймут, что одни суффиксы очень характерны для существительных, другие — для прилагательных, третьи (немногочисленные) — для глаголов. Например, суффиксы *-ок, -ик, -ек, -ец* и т. д. — суффиксы существительных; *-л* — признак прошедшего времени глагола; *-ть* — неопределённой формы. То же можно сказать и об отдельных окончаниях. Например, окончание *-а* является окончанием женского рода (*сосна, она, одна, мала, росла*), *-и (ы)* — окончанием множественного числа (*мальчики, девочки, они, одни, велики, пошли; столы, стены, малы*) и т. д.

Конечно, нельзя расширять программу, но в пределах программы анализ состава слова следует связывать с определением частей речи. Возьмём слово *пёрышко*. Здесь корень *пер*, суффикс *-ышк*, окончание *-о*. Суффикс указывает, что это имя существительное, окончание указывает на средний род единственного числа. Такая связь работы по составу слова с изучением частей речи поможет лучше осмыслить роль отдельных морфем в образовании целого слова. Конечно, такую работу можно провести лишь тогда, когда дети уже знакомы с той или другой частью речи.

Общий ход занятий с детьми по изучению той или иной части слова (морфемы) может быть представлен в следующем виде:

1. Показываются (чаще всего на картинах) конкретные предметы, качества, действия, которые обозначаются словами, подлежащими изучению со стороны их образования и состава.

2. Проводится наблюдение над изменениями состава слова в зависимости от изменения предмета, качества, действия. Например, изменяются действия и изменяются слова: *вылить, влить, долить, перелить, слить, отлить, разлить, пролить, облить*; или, наоборот, указывается на общность в значении слова в зависимости от общности корня или суффикса или приставки, например: *лес, лесок, лесник, лесной, лесистый* — родственные слова, так как имеют один корень; *домик, столик, носик, тазик, карандашик*, хотя слова разных корней, но имеют нечто общее в значении благодаря тому, что у них один и тот же суффикс.

3. Проводятся упражнения по выделению в словах изучаемых частей слова (анализ) и по подбору слов с этими частями (синтез). При этом устанавливается сходство и различие в значениях слов. Сюда относятся

следующие виды упражнений (под руководством учителя, а затем и более самостоятельных):

а) найти среди данных слов слова с одним и тем же корнем или суффиксом, или приставкой;

б) установить сходство или различие в значениях данных слов, объяснить, чем выражено это сходство или различие (примеры см. выше в п. 2);

в) подобрать к данным словам родственные по корню, по суффиксам или приставке, доказать их родство (сходство в значении);

г) образовать слова с приставкой или суффиксом, или с тем и другим, чтобы получились слова с иным значением или с новым оттенком значения; например, от существительного *дом* образовать существительные с ласкательным, уменьшительным или увеличительным значением (*домик, домишко, домище*), или от существительного, обозначающего вещь, образовать существительное со значением действующего лица (*газета — газетчик, трактор — тракторист, кровля — кровельщик*).

4. В связи с прохождением частей речи выясняется, что некоторые суффиксы свойственны той или иной части речи; например, суффиксы *-чик, -очек, -ок, -ик* указывают на принадлежность слова к разряду имён существительных. Важно поупражнять детей в образовании от данного слова (например от существительного) слов, принадлежащих к другим частям речи (например прилагательных, глаголов, наречий). Например: от существительного *лес* образуются прилагательные *лесной, лесистый*; от прилагательного *белый* образуются существительные *белила, белянка, белок*, глаголы *белеет, белеется, побелел, побелил*, наречия *бело, белее*.

Значения частей слова в таких случаях выясняются путём составления предложений с этими словами.

Части речи (общее понятие)

Части речи представляют собой «самые общие грамматические разряды слов». Предмет, качество, свойство, действие, состояние, количество — всё это такие понятия, которые существуют уже в уме ребёнка школьного возраста. Об этом единогласно говорят и педагоги, и лингвисты. Так, К. Д. Ушинский говорил: «Слова уже начинают сами собою, от употребления, разделяться в его (ребёнка. — *Ред.*) уме на грамматические порядки, так что впоследствии грамматике остаётся почти только приклеить ярлычки к различным отделам форм и слов, которые уже сами собою, одним практическим упражнением, разделились на группы»¹. Академик Л. В. Щерба уже в наше время указывал: «Дети владеют всеми категориями своего родного языка, и наша задача — только разбудить в них лингвистический инстинкт и заставить осознать уже имеющиеся категории»².

Эти интересные высказывания подтверждаются и наблюдениями над нашими школьниками: они никогда не смешивают значений, например, таких слов, как *карандаш, ученик* со словами *пишет, бежит*. Такие основные грамматические значения вполне соответствуют логическим понятиям, которые уже существуют в уме детей и находят своё выражение в их словаре. Поэтому различению основных грамматических разрядов слов — существительных, прилагательных, глаголов, числительных — ученик может научиться чисто практически. Следовательно, нельзя считать непосильными и несвойственными детскому уму такие темы, как «Слова, обозначающие предметы, действия и качества предметов», даваемые во II, а частично даже и в I классе.

¹ К. Д. Ушинский, Избр. Педагогические сочинения, т. II, 1939, стр. 190.

² Л. В. Щерба, О частях речи в русском языке. Сборник «Русская речь», под ред. Л. В. Щербы, ч. II, 1928.

Однако общеизвестны и трудности, с которыми приходится сталкиваться при обучении частям речи. Наблюдения показывают, что дети часто плохо различают глаголы, имена, местоимения, служебные слова. Объясняется это различными причинами. Одна из них коренится в самой природе частей речи. Например, слово *белизна* обозначает качество, но оно является существительным, а не прилагательным. Учащихся надо подготовить к пониманию этого. Состав частей речи неоднороден: здесь не только существительные, прилагательные, глаголы, числительные, но также местоимения, наречия, союзы, предлоги, частицы, междометия, которые имеют разнообразное значение, — это создаёт большую пестроту и сложность частей речи. Кроме того, почти каждая часть речи тоже представляет собой неоднородное явление, например, существительными являются не только названия вещей, но и названия людей, животных, явлений природы и общества, отвлечённых понятий (ср. *стол, мороз, причина, праздник, ум, хитрость, бегство*). И это относится почти к каждой части речи. Всё это не так-то легко усваивается детьми.

Другие причины трудностей заключаются в неправильных способах обучения. Иногда учителя спешат с прохождением частей речи. Между тем программы предусматривают постепенную подготовку детей к усвоению частей речи. Во II классе даётся тема о предметах, качествах, действиях. Но это ещё не грамматическое изучение частей речи. К последнему учащимся надо подготовить. Поэтому занятия во II (а тем более в I) классе должны носить преимущественно практический характер. Спешить с сообщениями терминов, определений, правил нельзя, потому что они могут быть усвоены без надлежащего понимания тех явлений, которые ими обозначаются; ученики могут знать термины, определения, правила, но, не овладев вполне понятиями, не сумеют различать частей речи. Занятия по языку в I и II классах — это преимущественно логические упражнения, имеющие значение и для развития мышления, и для подготовки к грамматическим занятиям в старших классах. Конечно, совершенно недопустимо, чтобы учитель во II классе ограничился теми часами, которые отводятся по плану на тему «Предмет, качество, действие»; нужна постоянная, систематическая работа по этой теме на протяжении всего года. Лишь при этом условии тема будет усвоена, и ученики будут подготовлены к прохождению частей речи в III и IV классах.

Основными методами занятий по изучению детьми частей речи являются грамматический разбор (анализ), синтез, нахождение сходства и различия. Работа над каждой частью речи должна сопровождаться речевой практикой, употреблением разных форм слова в собственной речи детей. Поэтому нельзя опускать в учебниках упражнений на составление предложений с применением той или иной части речи, на подбор подходящих к данной теме слов (например, даётся тема «В лесу», требуется подобрать имена существительные, подходящие к теме). Такие упражнения следует выполнять и устно и письменно.

Пока ученик познакомился только с именем существительным, его не затрудняет нахождение слов, относящихся к этой части речи, но, по мере ознакомления с другими частями речи, он будет встречать всё больше и больше затруднений. Поэтому необходимо, чтобы дети хорошо усвоили характерные признаки каждой части речи, знали отличие одной части речи от другой, упражнялись в установлении сходств и различий между словами. При этом необходимо добиваться, чтобы учащиеся не только умели указать, к какой части речи относится то или иное слово (это — имя существительное, это — прилагательное, это — глагол), но и умели доказать, почему они считают это слово существительным, а это — именем прилагательным, и т. д., т. е. указать черты сходства и различия у слов разных рядов. Например, хороший ученик IV класса не только называет слово

болезнь именем существительным, но и способен указать на то, что оно сходно с таким словом, как, например, *тетрадь*, тем, что оно отвечает на вопрос *что?*, имеет один и тот же род (женский), что оно изменяется по падежам, числам, что оно является в предложении подлежащим, дополнением; с другой стороны — это слово не может считаться ни прилагательным, ни глаголом (почему?). Очень важным приёмом является сопоставление одной части речи с другой: указывается, чем отличается имя прилагательное от имени существительного, числительное от прилагательного, местоимение от имени существительного, глагол от имени прилагательного и т. д. Конечно, это делается не путём общих рассуждений, а на конкретных примерах. Такая работа требует от детей размышлений, рассуждений и поэтому исключает возможность формального отношения с их стороны к фактам языка.

Каждая из изучаемых в начальной школе частей речи имеет свои особенности, которые необходимо учитывать при работе.

Понятие предметного значения имени существительного даётся постепенно и расчленённо: сначала это названия вещей, затем — людей и животных, потом — явлений природы и общества, дальше — отвлечённых понятий. Таким образом, понятие предмета в грамматическом смысле учениками будет осознаваться постепенно. Вопросы *кто?* или *что?* при определении существительных будут иметь большое значение: всё то, о чём можем спросить *кто?* или *что?* является предметом (в грамматическом смысле). Вопросы эти, однако, дети должны ставить умело, в зависимости от того, одушевлённый или неодушевлённый предмет обозначает имя существительное (*друг — кто?* *дружба — что?*, а не оба вопроса к одному слову: *друг — кто?* *что?* или *дружба — кто?* *что?*). Кроме значения, изучаются формальные особенности существительного (изменение по падежам, числам, наличие постоянного рода) и роль существительного в предложении. При этом следует указать на то, что существительное является либо подлежащим, либо дополнением, — это характерная роль существительного, хотя, как известно, оно может быть в предложении и сказуемым, и определением, и обстоятельством (об этом дети узнают в V — VI классах). Само понятие о существительном следует выводить, исходя из анализа предложения. Понятия о предмете, о предложении, о главном предмете речи — подлежащем — у детей уже имеются. Эти знания и надо использовать для выяснения того, что такое существительное. Иначе сказать, разбор предложения должен быть исходным пунктом, основой для изучения частей речи, имени существительного в частности.

Постепенно также развивается понятие о значении прилагательного. Ещё в младших классах дети знакомятся с признаками предмета по цвету, величине, форме, материалу; в III — IV классах, чтобы сделать обобщение о значении прилагательного, надо иметь в виду эти отдельные признаки. В качестве упражнений следует давать такие, примерно, задачи: к существительному подыскиваются прилагательные, показывающие, каким бывает предмет по цвету, по величине, по форме, материалу, вкусу и т. п., (можно брать один и тот же предмет и определять его по разным признакам). Изучать прилагательное можно лишь в связи с существительным. От существительного ставится вопрос: *флаг (какой?) — красный; знамя (какое?) — красное*. Формы рода, числа и падежа прилагательного зависят от имени существительного, с которым прилагательное согласуется. Указывая признак предмета, прилагательное в предложении бывает определением — это основная его роль.

Для того чтобы роль прилагательного в речи сделать яснее, надо показать, что оно делает нашу речь более полной, точной и яркой. Дается текст без прилагательных, а затем к существительным подбираются прилагательные и выясняется, что прилагательные придают полноту и конкретность

описанию. Очень важно также для выяснения значения прилагательного противопоставить ему существительное того же корня (*лес — лесной, река — речной, земля — земляной*).

Именам противостоят глаголы, которые выражают действие, развивающееся во времени (*пишет, бежит, белеет, лежит*). Этого значения не имеют имена: они могут обозначать и действие (*бег — бегодня*), и состояние (*сон, лежание*), и качество (*белый*), но не обозначают процесса, развивающегося во времени, как глагол. Это приходится иметь в виду, когда даётся понятие о глаголе. Сказать, что глагол обозначает действие или состояние, — это ещё не значит сказать всё, что нужно для понимания явления. Конечно, давать сложное определение («признак как процесс») нельзя, потому что дети всё равно его не поймут, но надо сделать всё, чтобы они разобрались в трудностях, которые имеются в языке. Для этого надо прежде всего указать, что глаголы отвечают на вопрос: что делает предмет?, подобрать слова одного корня, принадлежащие к разным частям речи: *бежит — бег, ходит — ходьба, белеет — белый*. Затем путём постановки вопросов и употребления в предложениях показать грамматические различия между этими словами: глагол отвечает на вопрос: что делает? и в предложении является сказуемым. С самого же начала надо показать, что глагол связан с понятием времени, что он указывает на то, что происходит либо в момент речи, либо до начала речи, либо после речи (*Ученик пишет. Ученик писал. Ученик будет писать*). Будучи знакомы с личными местоимениями, дети смогут понять изменение глаголов по лицам; изменение глаголов по лицам также отличает глаголы от имён.

Местоимения тоже противостоят именам. Они не называют предметов, качеств, количества предметов, а лишь указывают на них. В этом их основное отличие от имён существительных, прилагательных, числительных, которые не только указывают, но и называют предмет, качество, количество (ср. *ученик, стол, дом* и т. д. — кто? что? он; *хороший, плохой, чёрный*, — какой? такой и т. д.; *пять, шесть* — сколько? столько). Своё значение местоимение приобретает в зависимости от того явления или слова, на которое оно указывает. Что такое он? Это может быть и стол, и дом, и всё в мире; значение своё он приобретает лишь в связной речи. Но раз местоимение может указывать на любой предмет, признак, количество, оно может заменять собой существительное, прилагательное, числительное, — отсюда его вторая, производная особенность — заменять собой имена, отсюда и название местоимения (вместо имени). Практически разъяснение этих особенностей производится на примерах, в которых имена заменяются местоимениями или, наоборот, местоимения — именами. При этом надо обратить внимание детей на те случаи, когда нецелесообразно эту замену производить: неумелое пользование местоимениями ведёт к неясности речи. Это лучше всего сделать на связных текстах, при разборе самостоятельных пересказов и сочинений.

Наречия представляют ту трудность, что они соотносительны с другими частями речи, т. е. образуются или происходят от других частей речи: ср. *верх — вверх, сверху — вверх; в пустую — впустую*; это заставшие формы существительных, прилагательных и т. д.; поэтому-то дети смешивают их с другими частями речи.

Для того чтобы у детей создалось правильное понимание наречия, надо противопоставить наречия словам других разрядов. Как известно, наречие обозначает признак, но ведь и прилагательное обозначает признак. Признак, выражаемый прилагательным, является свойством или качеством предмета, выраженного существительным (*белый* — признак сахара, снега и других белых предметов), это синтаксически в языке проявляется в том, что прилагательные согласуются с существительными в роде, числе и падеже. Признак же, выражаемый наречием, не относится к предмету,

а характеризует действие или другое свойство, например, *быстро* пишет, *очень* хороший, *слишком* поздно. Поэтому о наречии говорят, что оно показывает признак признака предмета. Относясь большей частью к глаголу, наречие обозначает способ, время, место, причину действия и отвечает на вопросы: как? когда? где? куда? откуда? почему? (*быстро, теперь, внутри, внутрь, изнутри, второпях*). Поскольку наречие не относится к существительному, оно не согласуется с ним и не изменяется; в предложении наречие, в противоположность прилагательному — определению, играет роль обстоятельства. Но обстоятельствами, как известно, могут быть и существительные; например, *стрелой* (лететь), *в лесу* (быть), *поздней ночью* (работать), *по болезни* (не явиться). И здесь метод сопоставления наречий с существительными на основе анализа предложения поможет разобраться в различиях между наречиями и существительными. Нужно для сопоставления брать только самые простые случаи, так как к наречию учащиеся вернутся снова в старших классах семилетней школы.

Служебные слова выражают синтаксические отношения. Так, предлоги показывают различные отношения существительного к другим словам предложения (*в дом, к дому, из дома, от дома, за домом, в доме, на доме, при доме*); союзы выражают отношения между однородными членами предложения и между предложениями (карандаш *и* перо, красный *и* чёрный, пишет *и* читает; дождь лил, *а* дети бегали по улице). Надо стремиться к тому, чтобы дети понимали смысл употребления служебных слов и умели сознательно ими пользоваться в предложении.

Особенно большое значение имеет работа над предлогами. Предлоги начинают изучаться уже во II классе, но здесь они интересуют нас больше с точки зрения правописания. В III классе к ним приходится возвращаться в связи с изучением падежей и склонений. В IV классе предлоги полезно сопоставить как особую часть речи с наречиями, союзами и др.

При изучении предлога необходимо выяснить его значение и не в общей только форме, а в конкретной, применительно к отдельным предлогам в их связи с другими словами. В этих целях в учебниках применяются наглядные способы объяснения: даются картинки с изображением птички, сидящей в клетке, над клеткой, около клетки, вылетающей из клетки, летящей к клетке и т. п. Следует показать значение предлога для связи существительного с другими словами в предложении. Эту задачу особенно хорошо можно выполнить при изучении падежей. Предлоги уточняют те отношения, которые выражаются падежными формами. Они вместе с падежами показывают и место (на вопросы: где? куда? откуда?), и время (когда? с каких пор?), и принадлежность (у кого?), и совместность (с кем? с чем?) и т. д. Окажется, что один и тот же предлог соединяется с разными падежами, один и тот же падеж соединяется с разными предлогами. Один и тот же предлог имеет несколько значений. Одно значение (точнее — несколько близких значений) может выражаться разными предлогами. Весь этот материал, предлагаемый детям, конечно, должен быть элементарным, доходчивым, конкретным.

Понятие отдельной части речи выясняется примерно по такой схеме:

1. Демонстрация предметов, качеств, действия и т. п., путём показа их на картине или в действительности.

2. Чтение или составление предложений и рассказов в связи с наблюдениями над предметами действительности или рассмотрением картин, выяснение их содержания.

3. Выделение нужных слов (кроме служебных) по вопросам.

4. Наблюдение над значением слова, ролью его в предложении, изменением.

5. Отдельные выводы по каждому наблюдению.
6. Общий вывод — определение части речи:
 - а) вопросы учителя — попытки учеников дать определение,
 - б) формулировка определения учителем,
 - в) повторение определения учениками,
 - г) чтение вывода по учебнику.
7. Нахождение изучаемой части речи в готовом тексте.
8. Составление примеров с той или иной частью речи.

Понятие каждой отдельной части речи не может быть раскрыто на одном уроке — выяснение его может потребовать нескольких уроков. С достаточной полнотой и глубиной оно раскрывается в процессе всей работы над темой и главным образом во время выполнения различного рода упражнений.

В качестве образца возьмём уроки, посвящённые теме «Глагол». Дети ещё в I и II классах узнали, что в языке существуют слова, которые отвечают на вопрос *что делает?* и обозначают действие. Но во-первых, глагол обозначает не только действие в собственном смысле слова, как движение, но также и состояние (*спать, болеть, таять*). Во-вторых, действия и состояния часто приписываются не только одушевлённым предметам, но и неодушевлённым (*ветер шумит, вода бежит*). В третьих, вопрос: *что делает?* изменяется в зависимости от лица, числа, времени, вида склонения (ср. *пишу, пишет, пишете, писал, писали, будет писать, напишу, пиши, напиши, писать, написать*). Всё это и следует сделать предметом изучения, на что потребуются несколько уроков.

Первый урок посвящается выяснению основного значения глагола. В классе вывешивается картинка, на которой представлены действия разных лиц. Например, «Семья дома вечером», «Работа на огороде», «Зимние забавы».

Учитель предлагает перечислить предметы, нарисованные на картинке. Дети называют их. Один из учеников перечисляет все имена существительные, называющие предметы на картинке. Получается ли рассказ? Что нужно ещё добавить, чтобы о каждом предмете было что-то сказано? Нужно назвать действия, нужно сказать, что делает каждый предмет.

На тему. картины дети составляют устный рассказ при помощи вопросов (их можно заранее написать на доске). Обсуждается каждое предложение, каждое слово, обозначающее действие. Проводится запись составленного устного рассказа. Названия действий (глаголы) подчёркиваются.

Проводится разбор каждого записанного на доске предложения: указываются подлежащие и сказуемые, устанавливается связь между ними; ставятся вопросы.

Далее учитель обращает внимание детей на то, какой частью речи выражены подлежащие во всех предложениях рассказа, какой частью речи выражено сказуемое, и даёт название новой части речи — глагол. Затем учитель ставит вопросы: Каким же членом предложения обычно является глагол? Для чего в нашей речи нужно сказуемое — глагол? На какой вопрос отвечает глагол?

После определения глагола проводятся упражнения: дети называют действия живых предметов. Кто что делает? (кузнец... портной...), кто летает? кто поёт? бегает? ползает? кто как подаёт голос? (корова... лошадь...), кто как защищается, кто как двигается? Дети выписывают из текста глаголы вместе с существительными — подлежащими, подчёркивают глаголы.

Таким образом, на этом уроке выясняется роль глагола в нашей речи, его основное значение как слова, обозначающего действие, и вопрос, на который отвечает глагол.

На втором уроке, посвящённом также выяснению глагола, устанавливается, что глагол может обозначать состояние предмета, указывать, что происходит с предметом или в каком состоянии он находится. Теперь расширяется и определение глагола. При объяснении и упражнениях даются предложения, в которых встречаются глаголы типа *лежит, спит, просыпается, живёт, боится, радуется*.

На этом же уроке рассматриваются случаи, когда глагол-сказуемое относится к существительному-подлежащему, обозначающему неодушевлённый предмет. Сюда относятся такие сочетания, как *ветер воет, снег ложится, лес шумит, трава зеленеет, ягоды зреют, солнышко смотрит, часы идут* и т. п. Таким образом, дети здесь знакомятся с переносным значением глаголов, с «действиями» и «состояниями» неодушевлённых предметов. Выяснение таких случаев необходимо выделить потому, что без него не будет чётким понятие действия, которое обозначается глаголом: ведь в действительности действия производятся только людьми и животными; если же мы приписываем действия и неодушевлённым предметам, то это — переносное значение слова, которое дети должны осознать.

Специальных уроков для выяснения вариантов вопроса *что делает?* выделять не рекомендуется. Но их следует иметь в виду при рассмотрении отдельных глагольных форм. Когда изучаются времена глагола, то к глаголам ставятся различные вопросы в зависимости от формы времени: *что делает? что делал? что сделал? что будет делать? что сделает?* То же делается и по отношению к формам лица, к неопределённой форме (*что делаю? что делаешь? что делал? что делала?* и т. д.). Благодаря такому рассмотрению глагола указанные вопросы связываются с спряжением глагола: изменяется глагол — изменяется и вопрос к нему. Но в конечном счёте и вопрос и изменение глагола зависят от смысла предложения.

Отдельные уроки потребуются для упражнений в распознавании и употреблении глаголов. Такие уроки помогут учащимся вполне овладеть понятием глагола. На этих уроках дети упражняются в: 1) грамматическом разборе текстов, 2) подборе из текстов глаголов с разными оттенками значения, 3) сопоставлении глаголов с существительными и прилагательными, имеющими глагольные основы (*ходить — ходьба, бороться — борьба, двигаться — движение, белеть — белизна — беленький*), 4) составлении предложений с глаголами, отвечающими на разные вопросы, в соединении с подлежащими разного значения, 5) нахождении сходства и различия по содержанию и по форме между глаголами.

Изменение слов

Дети, пришедшие в школу, в основном умеют склонять и спрягать, они практически правильно образуют формы падежей, глагольные формы. Однако с к л о н е н и е имён существительных и с п р я ж е н и е глаголов являются важнейшими грамматическими темами в старших классах начальной школы.

Приступающие к изучению грамматики дети не умеют выделять формальные средства (окончания, суффиксы), которыми располагает язык; не умеют систематизировать эти средства, не представляют их как нечто целое; не дают себе отчёта в том, какой смысл имеют эти средства (например, окончания существительных, глаголов), что они обозначают, какую роль играют. Хотя дети практически умеют склонять и спрягать, однако не всегда это делают одинаково отчётливо и правильно (вследствие недостатков речи, особенностей диалекта). Между тем такое умение очень важно, особенно для письменной речи, которая вся основана на строгом соблюдении грамматических норм.

В связи с этим в задачи школы входит научить детей выделять окончания частей речи, объединять эти окончания в определённую систему, понимать роль и значение их, пользоваться ими для соединения одних слов с другими в соответствии с нормами русской грамматики.

Общее знакомство с окончаниями дети получают ещё в I — II классах. В III и IV классах они знакомятся с окончаниями отдельных частей речи. Первая часть речи, которую начинают изучать дети, — это имя существительное. Прежде всего происходит ознакомление их с родом и числом существительных. Дети узнают, что имя существительное имеет определённый род, что женский и средний род имеют окончания: *а, я — о, е*. Позже дети узнают о словах женского рода на *ь*; мужской же род окончаний не имеет, но самое отсутствие окончаний в виде гласных звуков является указанием на мужской род (*стол, конь, сарай*). Форма числа единственного и множественного тоже выражается окончаниями, что выясняется, например, таким сопоставлением: *стена — стены, деревня — деревни, стол — столы, сарай — сараи*.

Наконец окончания же указывают и на падежи, например, окончание — *а (я)* в родительном падеже имён мужского рода: *стол — стола, конь — коня, сарай — сарая*; окончание — *у (ю)* в дательном падеже тех же имён: *столу, коню, сараю*. Таким образом, многозначность окончаний (этих показателей рода, числа и падежа) — первое, что обуславливает сложность наблюдаемого явления.

Выяснение формы и значения рода и числа не вызывает затруднений при объяснении. Однако это не значит, что не следует работать над формой рода существительных и над согласованием в роде. В районах с акающим произношением не редко можно слышать: «мая ведро», «сухая сено», встречать ошибки в письменных работах: «стекло упала и разбилась». Для борьбы с таким нарушением норм литературной речи нужны упражнения при прохождении частей речи и синтаксических тем. Построение предложений и здесь является совершенно необходимым.

Труднее даётся усвоение падежей. Трудность усвоения падежей объясняется: 1) природой явления (падежи выражают отношения), 2) недочётами в постановке обучения. Падеж выражает отношения между словами, а отношение — понятие более отвлечённое, чем, например, предмет, действие и т. п. Каждый падеж многозначен. Например, творительным падежом можно выразить и место (*идти путём — дорогой*), и время (*работать весной и летом*), и орудие действия (*пишу пером*), и способ действия (*лететь стрелой*), и деятеля (*написано учеником*) и др.; в соединении же с предлогами падежи выражают ещё большее количество значений и оттенков, например: *со столом, под столом, над столом, за столом, перед столом*. Оттенки одного и того же значения могут быть выражены разными падежами (с предлогами и без предлогов). Например, значение времени выражается так: *первого числа, с начала до конца, от июня до сентября, к вечеру, в среду, на утро, поздней ночью, по выходе, при выходе* и т. п.

Само собой разумеется, обучение должно помочь разобраться в таком сложном явлении, каким является система падежей в русском языке. А между тем обучение может и не помочь в этом детям, если оно ведётся неправильно.

Неправильным обучением следует считать такое, когда существительные склоняются вне предложения, вне связи с другими словами, хотя падежи служат для выражения отношений между словами (без этого падеж — мёртвая форма, ничего не значащая). Нельзя также при узнавании (разборе) падежей всё дело сводить к постановке вопросов и к изменению существительных по вопросам. Дети иногда неправильно ставят вопросы (знаешь — чего?, идёт — по чём?). Для того чтобы правильно определить падеж по вопросу, надо знать, как поставить вопрос — сам по себе вопрос может

и не помочь. Иногда более естественными вопросами будут такие: где? куда? откуда? когда? и т. п., а не в чём? во что? из чего? и т. д. Совершенно недопустимо пользование для определения падежей подстановкой трафаретных словосочетаний: есть — кто, что; нет — кого, чего; пошёл — к кому, чему; вижу — кого, что; доволен — кем, чем; говорю — о ком, о чём. Пользование таким приёмом может приводить к бессмыслице: (подошёл к глазу, к носу, доволен грязью). Такой приём не учитывает тех реальных отношений, которые создаются каждым конкретным контекстом.

Отсюда вывод: все объяснения и упражнения в разборе падежей необходимо вести на связных текстах или на предложениях. Детей следует приучать к тому, чтобы они ставили вопрос от другого слова, исходя из предложения: у нас много (чего?) бумаги; я пишу (на чём?) на бумаге, брат купил (что?) бумагу и т. д. Следует научить детей пользоваться вопросами где? куда? откуда? когда? Поехал (куда?, а не во что?) — в город; жил (где?, а не в чём?) — в Москве. Всё сказанное о пользовании вопросами при объяснении и определении падежей не исключает необходимости сводить падежные формы в таблицы, запоминать порядок падежей и их вопросы, склонять те или иные слова. Но следует всё это использовать в меру и вовремя. Таблицы склонений возникают в результате осмысления падежей и помогают систематизировать падежные формы; они полезны для справок, так как дают образцы для сопоставлений. Падежные вопросы тоже нужны, но, как сказано выше, ими надо пользоваться осмысленно. Лишь в этом случае они помогают разбираться в падежах и их значениях. Приходится иногда заставлять детей склонять то или иное слово, но так, чтобы они умели ввести это слово в данное падеже в предложение. Учитель должен помнить, что падеж — явление прежде всего синтаксическое, потому что показывает отношение между словами.

Для определения падежей, кроме вопросов, существуют и другие признаки:

а) роль слова в предложении: если подлежащее, то именительный падеж; если второстепенный член предложения, то косвенный падеж; на эту связь падежных форм с членами предложения следует обратить особенное внимание, что часто упускается из виду;

б) характерные окончания некоторых падежей: *а, я* — окончание родительного падежа имён существительных мужского и среднего рода (*карандаша, пера*); *у, ю* — окончание винительного падежа единственного числа имён существительных женского рода (*книгу, деревню*); *ов, ев, ам, ям, ами, ями, ах, ях* — окончания родительного, дательного, творительного, предложного падежей множественного числа имён существительных;

в) наличие того или другого предлога или его отсутствие; наличие предлога говорит о невозможности считать, например, *в стол* — формой именительного падежа; некоторые предлоги соединяются только с одним или двумя падежами, например, *у, от, около, вокруг, близ, без, до* — с родительным падежом; *к* — с дательным; *в, на* — с винительным или предложным падежами;

г) форма прилагательного, местоимения или числительного, стоящего при имени существительном (ср.: *новую, свою, одну — тетрадь; новая, своя, одна — тетрадь*). Часто обучение падежам ведётся прямолинейно, без сопоставлений одного склонения с другим, одного падежа с другим. Для того чтобы в сознании ученика создалась система склонения, соотношения между падежами, нужны систематические сопоставления склонений и падежей.

Сопоставление, т. е. установление сходства и различия, является очень существенным приёмом, помогающим наилучшему пониманию падежей. Прежде всего в качестве образцов для склонения следует брать имена

существительные с ударениями на конце: *сестра́, лиса́, река́, земля́, сто́л, ко́нь*. По образцу этих существительных склоняются и существительные без ударений на конце. Сопоставляя ударные окончания с безударными, учащиеся устанавливают закономерности склонения. Падежные изменения одного склонения сравниваются с падежными изменениями другого, чем устанавливаются различия и сходство между ними; кроме того, благодаря такому сравнению легче определить падеж. Ученик затрудняется определить падеж существительного в таких предложениях: *я купил карандаш, я купил перо, я купил тетрадь*; в этом случае следует продолжить предложения: *купил книгу, тетрадку, линейку*, и тогда будет ясно, что это винительный падеж. Для того чтобы избежать бессмыслицы при таком сопоставлении, надо, чтобы дети привлекали для сравнения не одно слово, а несколько: *Мы подъехали к речке, к деревне, к берегу, к городу, к селу, к дому* и т. д. Здесь сопоставляются не предложения в целом, а лишь слова разных склонений, но одного и того же падежа, т. е. отвечающие на один и тот же вопрос.

Почему, спрашивается, мы можем заменить одно слово другим — не меняется ли от этого падеж? Ответ на этот вопрос определяется тем, что падеж выражает лишь отношения (синтаксические) между словами, а не какие-либо лексические значения; от того, что мы поставим вместо одного слова другое слово другого склонения, но отвечающее на тот же вопрос, падеж не изменяется (*подъехал к речке* — дательный падеж, так же как и *к городу, к селу* и т. п.).

Сама система падежей того или иного слова устанавливается путём сопоставления с падежными формами другого слова, принадлежащего к другому типу склонения. Например, существительные 3-го склонения, как известно, имеют в единственном числе только три падежных формы: *стень, степи, степью*; однако мы устанавливаем, что это слово имеет не 3, а 6 падежей. Устанавливаем это путём сопоставлений со словами 1-го и 2-го склонений. Именительный падеж: *страна, город, стень*; родительный падеж: *страны, города, степи*; дательный падеж: *стране, городу, степи* и т. д. (все эти формы берутся, конечно, в предложениях).

В последнее время считают, что распознаванию падежей может помочь изучение значений падежей. Однако не следует преувеличивать роли такого изучения. Нельзя думать, что сразу же после ознакомления с некоторыми значениями дети будут уметь распознавать падежи. Каждый падеж имеет много значений, которые ученик изучать не будет, но которые могут встречаться в книгах и в собственной речи учащихся; как же они будут разбираться в таких случаях? Некоторые значения, действительно, полезно изучить с детьми с тем, чтобы они поняли, что падеж не пустая форма, а форма, имеющая значение. Такое понимание поможет сознательному употреблению падежей. Но не следует задаваться целью — изучить значения всех падежей. Совершенно недопустимо заучивать перечень данных значений: «родительный падеж имеет такие-то значения» и т. п. Важно разобратся в значениях, а не запоминать их для того, чтобы уметь перечислять. Заучивание падежных значений — худший вид формализма. Если всякий падеж выражает отношения существительного к другим словам предложения, то, говоря о значениях падежей, мы уже рассматриваем вопрос о членах предложения. В самом деле, сказать, что *в город* — винительный падеж со значением места, всё равно, что сказать: — это обстоятельство места; отец вернулся *в полночь* — винительный падеж со значением времени, или, что то же, — обстоятельство времени; пишу *письмо* — винительный падеж со значением предмета, на который направлено действие другого предмета, или дополнение. Таким образом, при изучении падежей необходимо указывать, каким членом предложения является данное слово, и, наоборот: при изучении и разборе членов предложения необходимо указывать, какую

частью речи и каким падежом данный член предложения выражен. Важно, чтобы учащиеся понимали, что изменение падежа связано с изменением смысла предложения (*ехать в город, ехать из города, ехать к городу; рисую карандашом, рисую карандаш*).

При изучении склонения необходимо исправлять недостатки в речи учащихся. При прохождении существительных следует иметь в виду ошибки, вроде: *у сестре, по пути, нет время* и т. д. При прохождении личных местоимений надо заботиться, чтобы ученики правильно употребляли в своей речи падежные формы местоимений (например, *меня* вместо *мене* и т. п.). Много ошибок у детей встречается при употреблении падежных форм количественных числительных; чаще всего допускаются неправильные окончания. На устранение этих ошибок необходимо обратить внимание.

Порядок изучения склонения может быть приблизительно таким:

1. Рассмотрение и разбор картинок, дающих возможность выяснить отношения между предметами.

2. Наблюдение над изменениями данного слова в тексте.

3. Постановка вопросов.

4. Приведение выделенных в тексте форм в систему (таблица склонения данного слова).

5. Выяснение роли или значения данных форм (например, падежей).

6. Сопоставление данного типа склонения с другими типами склонения.

7. Упражнение в употреблении изученных форм.

По тому же приблизительно плану строятся уроки, посвящённые изменениям глаголов. Различия здесь будут в самом существе глагольных форм. Кроме понятия о глаголе, учащиеся получают понятия о лице и числе, временах глаголов, о спряжении глаголов, о глаголах с частицей *-ся*, о неопределённой форме и повелительной форме.

Уже в I и II классах в связи с темами «Действия предмета» и «Предложение» дети упражняются в составлении предложений. При этом они употребляют глаголы и в единственном и во множественном числе, в настоящем и в прошедшем времени, в разных лицах. Хотя они ещё не формулируют выводов об изменении слов-действий по числам, лицам и временам, но возникающие в процессе речи представления готовят их к этим выводам. Одновременно дети практически упражняются в согласовании глаголов с именами существительными (не употребляя этих терминов). Они знают, что надо сказать: *соловей пел, но малиновка пела; я пою, ты поёшь, она поёт* и т. д. В III, а особенно в IV классе учащиеся получают понятие об изменении глагола по лицам, числам, временам и т. д.

Для выяснения понятия о лице глагола целесообразно использовать уже знакомые детям личные местоимения: *я, ты, он, она*, при этом сначала берутся формы единственного числа, затем — множественного: *мы, вы, они*. В зависимости от местоимения, согласуясь с ним, глагол изменяется по лицам и числам. В дальнейшем, при изучении времён глагола, выясняется, что по лицам изменяются глаголы лишь в настоящем и будущем времени. Выясняется, что 1-е лицо — говорящий, 2-е лицо — тот, с кем говорят, 3-е — тот, о ком говорят. Устанавливается, что каждое лицо и каждое число имеют своё окончание. Окончание, по которому узнают лицо глагола, называется личным окончанием. Изменение окончаний глагола по лицам и числам называется спряжением глагола. Устанавливается система личных окончаний глагола, составляется таблица изменения, или спряжения, глагола по лицам и числам. При ознакомлении с личными окончаниями в III классе не следует брать глаголы, оканчивающиеся на *-ся*. Формам на *-ся*

лучше посвящать особые уроки в IV классе. При ознакомлении с глаголами на *-ся* полезно сравнивать глаголы на *-ся (сь)* с глаголами без *-ся*:

<i>учу</i>	— <i>учусь</i>	<i>учу</i>	— <i>учусь</i>
<i>учишь</i>	— <i>учишься</i>	<i>учишь</i>	— <i>учишься</i>
<i>учит</i>	— <i>учится</i>	<i>учит</i>	— <i>учится</i>

Упражнения проводятся так, чтобы изучаемые формы глаголов входили в предложения (*Я учу уроки. Я учусь рисовать. Мы учим историю. Мы учимся петь.* И т. д.).

Различие между окончаниями I и II спряжения также сначала лучше всего выяснять на глаголах без *-ся*, а после того, как дети усвоят эти глаголы, переходить к глаголам, оканчивающимся на *-ся*. Понятие о I и II спряжениях глаголов даётся путём ознакомления с глаголами, имеющими ударные окончания:

I спряжение		II спряжение	
<i>пою</i>	— <i>поём</i>	<i>сиджу</i>	— <i>сидим</i>
<i>поёшь</i>	— <i>поёте</i>	<i>сидишь</i>	— <i>сидите</i>
<i>поёт</i>	— <i>поют</i>	<i>сидит</i>	— <i>сидят</i>

Из наблюдений над личными окончаниями этих и подобных им глаголов делается вывод, что гласный — *е* и окончание *ут, ют* — признак I спряжения, гласный *и* — и окончание *ат, ят* — признак II спряжения. А затем переходят к безударным окончаниям в глаголах типа *пишу, хвалю*. Но спряжение этих глаголов имеет значение не столько для выяснения самого понятия о I и II спряжениях, сколько для правописания.

Понятие о времени глагола выясняется путём сопоставления предложений, в которых один и тот же глагол употребляется в разных временах: *Сейчас я рисую дом. Вчера я рисовал стол. Завтра я буду рисовать самолёт.*

Устанавливается, что глагол изменяется по временам, которые имеют разные значения. Подчёркивается суффикс *-л* в прошедшем времени, наличие глагола *буду* в будущем времени. Впоследствии следует указать, что будущее время у некоторых глаголов бывает без *буду*: «*Завтра я нарисую самолёт*». На следующих уроках выясняется, что глагол в прошедшем времени, в отличие от настоящего и будущего, не изменяется по лицам, но изменяется по родам.

По мере прохождения форм глагола, составляются таблицы глагольных изменений: изменение по лицам, изменение по временам, глаголы I и II спряжений. Ведутся упражнения в разборе, в изменении глаголов, в употреблении их в связной речи. При этом учитель должен помнить, что в русском языке существуют глаголы несовершенного и совершенного видов, которые различаются по значению и имеют разные формы времени (глаголы несовершенного вида — все три времени, причём будущее время сложное с глаголом *буду*; глаголы совершенного вида не имеют настоящего времени, имеют будущее простое). Поэтому при образовании времён не следует путать глаголы разных видов. Например, от глагола *писать* образуются формы времён: *пишу, писал, буду писать*, а от глагола *написать* образуются: *написал, напишу* (настоящего времени нет). Этих сведений не следует сообщать учащимся IV класса, но сам учитель должен иметь это в виду, когда даёт глаголы для образования форм времени, и поправлять ошибки детей, показывая, какое время можно образовать от того или иного глагола. Детей следует учить различать глаголы по вопросам *что делать?* и *что сделать?* В зависимости от этих вопросов они будут производить соответствующие формы времени: *писать* — что делать? — *пишу, писал, буду писать*; *написать* — что сделать? — *написал, напишу*.

Кроме форм лица, числа и времени, глагол имеет неопределённую форму, которая не имеет ни лица, ни числа, ни времени. Это различие лучше всего показать через сравнение предложений с неопределённой формой и предложений с другими формами. Затем глагольные формы выписываются и составляется следующая таблица:

Что делает? <i>пишет</i>	Что делал? <i>писал</i>	Что делать? <i>писать</i>
Что сделает? <i>напишет</i>	Что сделал? <i>написал</i>	Что сделать? <i>написать</i>

Кстати — и здесь берутся сначала глаголы без *-ся*. Выясняется, на какие вопросы отвечают глаголы всех этих столбцов. Отмечается, что глаголы третьего столбца не обозначают ни времени, ни лица, ни числа, что они не имеют личных и родовых окончаний, на конце имеют *-ть* (в дальнейшем вводится *-ти* (*везти, идти*), *-чь* (*лечь, печь*)).

Так как дети после ознакомления с будущим сложным (типа *буду писать*) иногда ошибочно считают, что форма *писать* — это форма будущего времени, следует обратить их внимание на то, что *писать* не будущее время, что будущее время требует ещё глагола *буду*, что *писать* не обозначает времени и может употребляться без *буду*: *люблю писать, нельзя писать, хотел писать*. В связи с этим следует провести соответствующие упражнения.

Повелительная форма по своему значению чётко отделяется от других форм: она означает приказание, просьбу, пожелание, призыв. Следует дать примеры всех этих значений, указать конечные *и, й, ь* (*сиди, читай, сядь*), *-те* (*сидите, читайте, сядьте*). Необходимо помнить, что в единственном числе некоторые глаголы имеют в повелительном наклонении окончание *и* (*сиди*), что *й* относится к основе глагола (*читай*), что *ь* тоже не окончание, а лишь письменный знак мягкости согласного (*сядь*). Поэтому нельзя говорить об окончании *й, ь* в повелительной форме.

Хотя, как сказано, повелительная форма отличается чёткостью значения, понятие повелительной формы, как и другие грамматические понятия, требуют выяснения.

Вот несколько схем уроков, посвящённых выяснению понятия повелительной формы глагола.

На первом уроке учитель после объявления темы урока проводит с детьми беседу.

— Дай, Петя, мел. Возьми, Ваня, мел и напиши. (Дети выполняют приказание.) Сколько предложений я сказал? Назовите в них глаголы. Глаголы *дай, возьми, пиши* — стоят в повелительной форме, это повелительная форма глагола. Что значит повелительная? «Велеть» — значит приказывать, требовать. Что же выражает глагол в повелительной форме? Запишем предложения; глаголы в повелительной форме подчеркнём.

— Коля, попроси Ваню, чтобы он открыл грамматику, встал и прочитал громко правило и потом сел. Сколько и какие глаголы сказал Коля? Что показывают эти глаголы? Запишем эти предложения и подчеркнём глаголы в повелительной форме.

Выяснив таким образом, что глагол в повелительной форме обозначает приказание или просьбу, учитель затем переходит к анализу значений изучаемой формы.

Даются лозунги — призывы, в которых встречаются глаголы в повелительной форме. Делается вывод, что повелительная форма глагола выражает приказание, просьбу, призыв.

Вывод читается по учебнику. Дети далее выбирают из учебника или из книги для чтения предложения с глаголами в повелительной форме и выписывают их. Составляются предложения на какую-либо тему с только что выясненными формами глагола.

Попутно выясняется, что с повелительной формой часто употребляется обращение, которое выделяется голосом при произношении и запятой при письме (случай, когда обращение стоит в начале предложения). Предложение, заключающее призыв, отмечается восклицательным знаком.

На следующем уроке при проверке домашнего задания учитель должен убедиться в том, что дети поняли значение глагола в повелительной форме. Выясняется это не только путём разбора готовых предложений, но и через составление учениками своих примеров.

Затем учитель переходит к изучению с детьми окончаний повелительной формы.

Из прочитанного и разобранного со стороны содержания текста выписываются глаголы с окончанием *и* типа *ходи, носи, бери, говори*. Далее выписываются глаголы, имеющие на конце *й* (*читай, пой, строй, охраняй* и т. п.), глаголы с *ь* на конце: *готовь, сядь, брось* и т. п.

На этом этапе не следует брать глаголы на *-ся* (*учись, занимайся, готовься*), а также имеющие на конце повелительной формы *-чь* (типа *спрячь, спрячься*). Некоторые из глаголов на *-ся* будут разбираться дальше. Что же касается глаголов с *-чь* и более сложных случаев, требующих упражнений в правописании, то эти случаи будут предметом специальных занятий по правописанию повелительной формы, — и главным образом в V классе.

Одновременно надо перейти к глаголам повелительной же формы, но во множественном числе. Для этого глаголы в единственном числе изменяются так, чтобы было множественное число; получают формы: *пишите, читайте, сядьте*. Глаголы произносятся; устанавливается, что мягкость согласного в словах типа *встаньте, бросьте, сядьте, готовьте* сохраняется, что при письме обозначается *ь*. Проводятся упражнения по образованию повелительной формы множественного числа, составляются предложения, перерабатывается готовый текст, причём глаголы повелительной формы ставятся во множественном числе.

Глаголы на *-ся* в повелительной форме могут быть предметом следующего этапа работы в том же классе или же, как сказано, — в IV классе. Целесообразнее всего брать глаголы без *-ся* и изменять их прибавлением *-ся* (*-сь*): *учи — учись, слушай — слушайся, готовь — готовься*. Таким же образом изучаются глаголы множественного числа: *учись — учитесь, слушайся — слушайтесь, готовься — готовьтесь*. При этом обращается внимание на произношение возвратной частицы *-ся* (*слушайся* или *слушайса*) и *-сь* (*учись*, а не *учися*).

Все подобные упражнения связываются с работой по развитию речи. Так, пишется краткая инструкция, как посадить картофель или дерево, как сделать удочку, как удить рыбу, подготовиться к экскурсии и пр. В инструкции используются глаголы в повелительной форме.

Синтаксис

В начальных классах программа по синтаксису невелика по объёму. Предложение и его основные формы (простое нераспространённое и распространённое, повествовательное, вопросительное и восклицательное, простое и сложное), члены предложения (главные и второстепенные, однородные), приёмы связи между словами и предложениями — вот круг вопросов, которые являются предметом обучения и которые излагаются в начальных классах в элементарной форме. Однако удельный вес всех этих вопросов очень значителен. Синтаксис является той основой, на которой ведётся

обучение языку и развитие речи. Не случайно с самого начала в I классе идёт речь о предложении и эта тема постепенно развивается на протяжении всего курса начальной школы. На протяжении II — IV классов важнейшей темой являются члены предложения и связи между словами. Этим подчёркивается всё значение данных вопросов для обучения русскому языку. Вне предложения нельзя рассматривать и другие грамматические темы (например, части речи, изменения по падежам); вне предложения нельзя развивать устную и письменную речь детей.

Иногда недооценивают значение синтаксической и пунктуационной работы в начальных классах, полагают, что она должна иметь место главным образом в VI — VII классах. А между тем синтаксический строй речи учащихся начальных классов — важный показатель уровня их речевой культуры: по синтаксису письменных работ в значительной степени можно судить о степени речевого развития детей; пунктуация тоже важный элемент письменной речи. Ошибка в согласовании и управлении, в построении предложения, в знаках препинания не менее серьёзна и опасна, чем ошибка в орфографии, так как свидетельствует о недостатках письменной (а иногда и устной) речи, об отсутствии навыков литературно, связно и толково излагать мысли.

Теоретическая сторона синтаксических занятий нуждается в немногих замечаниях. Прежде всего надо помнить, что определения предложения и членов предложения необходимо строить на логической основе: предложение передаёт законченную мысль; подлежащее — слово, которое обозначает то, о чём говорится в предложении; второстепенные члены предложения определяются по смысловым вопросам: где? куда? откуда? когда? почему? как? и т. д. Такое определение доступно учащимся II класса, где проходят темы: «Предложение», «Подлежащее», «Сказуемое». Однако учитель должен помнить, что между логическим содержанием мысли и её грамматическим выражением полного тождества нет. Например, хотя подлежащее говорит обычно о главном предмете речи, однако часто бывает и так, что этот главный предмет выражается второстепенным членом предложения: в предложении «Мы видим летящий самолёт» главным предметом является самолёт, однако с грамматической точки зрения слово самолёт — прямое дополнение. С точки зрения логической «летающий самолёт» — один предмет, с точки зрения грамматической здесь два члена предложения: дополнение и определение.

Следует подбирать материал так, чтобы вначале в предложениях не было случаев, подобных указанному. Например, если бы мы при объяснении, что такое подлежащее или сказуемое, дали предложение «Я вижу самолёт» (даже без слова «летающий»), то мы совершили бы ошибку потому, что с точки зрения правильно логически мыслящего ученика здесь говорится о самолёте, а «я вижу» — нечто добавочное. В дальнейшем же, когда дети укрепятся в понимании простейших форм предложения, можно вводить и такие предложения, как только что приведённое. Но это уже следующий этап обучения.

В III классе, когда учащиеся знакомятся с частями речи, с падежами, следует ввести чисто грамматический признак при распознавании членов предложения: подлежащее — именительный падеж, дополнение никогда не бывает в именительном падеже, глагол обычно бывает сказуемым. Так постепенно уточняется и углубляется понимание членов предложения.

С смысловой точки зрения очень важно уметь разбираться в второстепенных членах предложения. Основным приёмом при этом является постановка вопросов: где?, куда?, откуда?, когда?, как?, почему?, зачем? и т. п. Дети постепенно овладевают этим приёмом и, вместе с тем, распознаванием второстепенных членов предложения; эта тема не случайно разрабатывается на протяжении II — IV классов. Во II классе это — пояснительные

слова к подлежащему и сказуемому; в III классе это уже второстепенные члены предложения, относящиеся не только к главным, но и к другим второстепенным членам предложения; в IV классе изучаются отдельные виды второстепенных членов предложения: определения, дополнения, обстоятельства. Следует научить детей ставить естественные смысловые вопросы, которые и должны вскрывать смысловые отношения между словами в предложении. С этой точки зрения важнее поставить вопрос и определить, что данным словом обозначается место, время, способ действия, принадлежность или качество, и т. п., чем установить, как назвать этот член предложения — дополнением, определением или обстоятельством.

Эти термины легко усвоить, если дети осмысливают явления, условно ими обозначаемые.

При изучении второстепенных членов предложения обычно затрудняют соотношения между членами предложения и частями речи. Ученики путают понятия: члены предложения и части речи. Эта путаница объясняется в значительной степени тем, что члены предложения изучаются независимо от частей речи. А между тем и при выяснении частей речи необходимо отталкиваться от членов предложения, а при выяснении и разборе членов предложения в III — IV классах следует всегда ставить вопрос: какой частью речи и какой её формой они выражены? Между морфологическими и синтаксическими категориями существует известная связь. Определение выражается прилагательным (это наиболее характерный и обычный способ выражения); дополнение — существительным или местоимением в косвенном падеже; обстоятельство — наречием или существительным в косвенном падеже.

Кроме того, поскольку второстепенные члены предложения выражают отношения, их роль, как сказано выше, часто совпадает с ролью падежей. *В ящике* — выражены обстоятельство места и предложный падеж со значением места. Следовательно, определяя значения падежей, мы тем самым производим разбор по членам предложения.

При изучении синтаксиса очень важным вопросом является усвоение детьми связи между словами. Это имеет отношение к только что рассмотренной теме. Определить член предложения, значение падежа и т. п. невозможно без умения поставить вопрос и установить связь между словами. Очень важно, а к слову в тексте, в зависимости от других слов предложения. Дети постоянно будут путать падежи и члены предложения, если, например, в предложении «Ученик купил карандаш» последнее слово будут разбирать так: карандаш — ч т о ? Следует разбирать: ученик купил — ч т о ?

Вопросами связи между словами следует заниматься не только тогда, когда они являются очередными темами для работы, но на каждом уроке по грамматике, особенно по синтаксису.

Только при постоянном внимании учителя к этим вопросам можно достигнуть прочных знаний и умений в этой области.

Однако самой важной стороной синтаксических занятий в начальном обучении являются упражнения в построении предложений. На практике часто при изучении синтаксиса так же, как и вообще грамматики, применяется главным образом разбор (предложений, членов предложений, связи между словами). Эти упражнения нужны, они естественны, просты, но они недостаточны.

Синтаксическим упражнениям в школе очень легко и в то же время совершенно необходимо придать практический характер, имея в виду развитие речи учащихся. Учитель должен строить свою работу по синтаксису так, чтобы: 1) она опиралась на имеющиеся у детей навыки речи, 2) учащиеся находили практическое применение полученных ими сведений по языку. Иначе сказать, нужна хорошая систематическая речевая

практика, т. е. упражнения в выражении мыслей, в использовании изученных конструкций речи. Каждый урок по синтаксису ценен постольку, поскольку в нём использованы все возможности дальнейшего речевого развития учащихся.

ПРИМЕРНЫЕ УРОКИ

III КЛАСС

Тема: Имя существительное (понятие).

Предварительно учитель на двух уроках проводит подготовку детей к изучению данной темы. Подготовка заключается в проведении упражнений, в подборе видовых (частных) понятий к родовым (общим) или родовых понятий к видовым.

В результате упражнений дети обобщают полученные ими в I — II классах знания о предметах: предметами называются и вещи, и люди, и животные и т. д.

1) Вещи:

- а) *мебель*: стол, стул, ... — это (вещи).
- б) *одежда*: шуба, шапка...
- в) *посуда*: кастрюля, вилка, тарелка...
- г) *игрушки*: мяч, волчок...
- д) *инструменты*: молоток, топор, пила...

2) Растения:

- а) *овощи*: морковь, капуста, свёкла, репа, лук... — это (растения).
- б) *деревья*: сосна, берёза, дуб, тополь...
- в) *ягоды*: земляника, малина, смородина...
- г) *грибы*: рыжик, груздь, опёнок, подосиновик...

3) Животные:

- а) *домашние*: лошадь, корова, свинья, овца... — это (животные).
- б) *дикие*: волк, лиса, заяц, белка...

4) Люди — отец, мать, бабушка, мальчик, офицер, пионер, рыбак. — это (люди).

5) Явления природы: ветер, гроза, туман, мороз... Всё это — предметы.

В результате этих упражнений учитель подводит детей к выводу:

Предметы — это люди, животные, растения, вещи, явления природы; это всё, что нас окружает; всё, что мы видим; всё, о чём можно спросить: кто это? что это?

Далее понятие предмета уточняется указанием, что части предметов тоже предметы: их мы видим, о них можно спросить: что это?

Части тела человека: Голова, шея, туловище...

Части тела коровы: голова, рога...

Части дерева: корень, ствол...

Части дома: стены, окна, крыша...

Части шубы: рукав, воротник...

То же следует сказать о предметах, которые являются совокупностью других предметов; местом, где находятся другие предметы; материалом, из которого состоят другие предметы. Сюда относятся, например, такие предметы и явления природы и общества:

а) поле, огород, луг, лес; река, пруд, море; вода, земля, песок, глина, железо, шерсть;

б) фабрика, завод, колхоз, город; школа, театр, магазин, кино, почта; поезд, паровоз, трамвай, трактор, комбайн.

Наконец, даётся понятие об одушевлённых и неодушевлённых предметах.

Одушевлённые предметы: люди, животные. О них можно спросить: кто это?

Неодушевлённые предметы — все остальные предметы. О них можно спросить: что это?

После этой подготовительной работы учитель переходит к ознакомлению детей с понятием «Имя существительное».

1-й урок

Цель 1-го урока. Опираясь на уже имеющееся у детей понятие предмета, выснить понятие имени существительного как разряда слов, обозначающих предметы. При этом на первое место выдвигается тот признак имени существительного, что оно отвечает на вопросы: кто? или что? и может быть подлежащим.

Ход урока.

1. Для работы берётся текст из книги для чтения; например, «Осень в деревне и городе» К. Ушинского, «Серая шейка» Д. Мамина-Сибиряка, «Три друга» А.

Серафимовича, «Зима» Н. Надеждиной и др. Во всех этих текстах даётся перечень признаков осени или зимы. Однако не следует брать предложения текста подряд, потому что во всех этих статьях имеются трудные для анализа сочетания существительных («с конца августа», «крыша соседнего дома», «семена деревьев и трав», «рука осени», «ряд утренников» и т. д.). Точно так же не следует брать и сложных предложений. Поэтому для урока надо предварительно подготовить материал. Отобранный текст учитель или записывает на доске, или вывешивает в виде плаката.

Осень.

Идут дожди. На берёзе появились жёлтые листья. Рябина стоит вся красная. Поля мало-помалу пустеют. Галки беспокойно носятся. Иногда появляются морозы. Луужи начинают замерзать. Ветер сильно дует. Ребята высоко запускают змея. Женщины вставляют двойные рамы. Наряд готовится к зиме.

Читая с детьми этот текст и устанавливая, что в нём говорится об осени, учитель спрашивает детей, как они узнали, что здесь говорится об осени.

Ученики отвечают, что в тексте говорится о дождях, о морозах, о лужах, о ветре.

— А как назвать одним словом всё это: дожди, морозы, лужи, ветер?

— Предметы.

— Значит, мы догадались, что это осень, по предметам, о которых здесь говорится. Прочтите предложения, в которых говорится об этих предметах. Укажите в первом предложении подлежащее, укажите подлежащее в третьем предложении. Прочитайте предложение: *Луужи начинают замерзать*. Какое слово здесь является подлежащим?

После разбора ряда предложений учитель спрашивает детей: каким же членом предложения являются слова, обозначающие эти предметы? («Подлежащим».)

«А какой это член предложения — главный или второстепенный?» («Главный член предложения».)

Затем учитель разбирает с детьми ещё ряд предложений. Дети указывают в них слова, обозначающие названия предметов и являющиеся в предложении подлежащим.

После этого учитель предлагает запомнить, что название предмета называется существительным; существительное может быть подлежащим в предложении, оно отвечает на вопросы: кто? что?

После этого учитель читает с детьми и разбирает ряд предложений, в которых слова, являющиеся названиями предметов, т. е. имена существительные, служат второстепенными членами предложения. Учитель подводит детей к выводу о том, что существительные могут быть и второстепенными членами предложения.

2. Далее учитель организует самостоятельную работу детей. Дети списывают в тетради текст и выписывают из него имена существительные: сначала те, которые являются в предложении подлежащими, а затем те, которые являются второстепенными членами предложения.

3. На дом даётся задание — списать указанный учителем текст из учебника и подчеркнуть в нём имена существительные.

2-й урок

Цель 2-го урока. Расширить и уточнить понятие существительного, указав на то, что к разряду существительных относятся названия не только тех предметов, которые мы видим, но и тех, что мы слышим, обоняем и представляем как предметы: признаки, действия, события и т. д.

Ход урока.

1. После проверки домашнего задания учитель упражняет детей в составлении предложений, в которых одни и те же существительные могут быть и в роли подлежащего, и в роли второстепенных членов предложения.

2. Затем учитель составляет с детьми ряд предложений на тему «Наступление зимы». Предложения записываются на доске, например: *Ударил мороз. Выпал первый снег. На улице послышались звонкие голоса и смех. Дети катаются на салазках, играют в снежки. Радость и веселье сияют на их лицах...*

Разбирая эти предложения, учитель обращает внимание детей на то, что подлежащие здесь выражены также именами существительными, хотя существительные в некоторых из этих предложений обозначают не только предметы, которые мы видим, но и то, что мы слышим (*голоса, смех*), чувствуем (*мороз*), и всё, о чем мы можем сказать: кто это? что это?

3. После упражнения детей в составлении предложений на тему «Родина» со словами: *война, храбрость, ученье, знания* и т. д., учитель даёт детям задание на дом — выписать имена существительные из отрывка какой-либо прочитанной статьи.

В начальных классах нет нужды более точно определять, что обозначают такие слова, как *голоса, смех, радость, веселье*. Важно, чтобы дети умели ими пользоваться, понимали, что это — имена существительные, так как к ним можно поставить вопрос: что это?, что они в предложении могут быть подлежащими (это самое главное) и второстепенными членами как и всякое другое имя существительное, обозначающее предмет (людей, животных, растения и т. д.).

Тема: Именительный падеж (понятие).

Цель урока. Дать понятие об именительном падеже, его роли в речи, в предложении.

Урок проводится после того, как выяснено изменение имён существительных по падежам. В качестве образцов берутся существительные разных склонений, так как роль падежа не зависит от типа склонения.

Ход урока.

1. Сначала повторяется, что такое имя существительное, как оно изменяется, для чего нужно изменение по падежам.

2. Затем дети под руководством учителя составляют предложения о праздновании Октября. Учитель записывает предложения на доске:

Праздник.

Народ вышел на улицу. Солдаты маршируют. Пионеры поют. Музыканты играют.

Везде висят флаги. Дома стоят нарядные.

Знамена. Плакаты. Самолёты.

Да здравствует наша Родина!

Дети устанавливают, что в первых четырёх предложениях предметы обозначают людей — они действуют; эти существительные отвечают на вопрос кто? и в предложениях являются подлежащими. Это именительный падеж.

Разбираются следующие два предложения: «Везде висят флаги», «Дома стоят нарядные». Предметы-вещи находятся в каком-то состоянии (висят, стоят), существительные отвечают на вопрос что? и служат в предложении подлежащими. Это тоже именительный падеж.

Дети читают предпоследнюю строчку текста. Здесь существительные только называют предметы. Это тоже именительный падеж.

После разбора предложений дети делают под руководством учителя вывод:

Существительные стоят в именительном падеже, когда предметы действуют или находятся в известном состоянии и когда только называются предметы.

Особо отмечается, что именительный падеж бывает в лозунгах, приветствиях, обращениях.

Ученики повторяют. В тетрадях записываются предложения.

3. По аналогии с вышеприведёнными предложениями дети устно составляют и затем после проверки записывают предложения на какую-либо тему. В тексте должны быть представлены существительные в именительном падеже.

Тетради, с составленными детьми текстами, проверяются учителем в классе.

4. На дом даётся задание: написать четыре предложения на какую-либо тему, например: «Лес», «Класс», «Вокзал».

ОБУЧЕНИЕ ПРАВОПИСАНИЮ

Выработка орфографических навыков у детей представляет собой сложный путь от сознательного восприятия и интеллектуальной переработки к автоматизированному действию. Усвоение правильного письма сопровождается сознательными волевыми усилиями.

Очень важно добиться того, чтобы дети сознательно относились к тексту, сосредоточивали внимание при восприятии, старались понять и запомнить те или иные орфограммы. Поэтому работа учителя в первую очередь должна быть направлена к тому, чтобы при обучении правописанию

воспитать у детей произвольное внимание, необходимое для того, чтобы они хорошо слышали то, что им диктуют, хорошо видели то, что им объясняют и что им приходится списывать, понимали то, что они пишут. Усвоение грамотности требует от детей наблюдательности и восприимчивости к слову.

Занятия по орфографии должны возбуждать внимание и активность детей и исключать возможность механического выполнения упражнений.

Орфографический навык может быть вполне осознанным, если обучение правописанию будет опираться на изучение явлений языка, грамматики. Чем лучше поставлено преподавание грамматики в школе, тем выше грамотность учащихся. Сначала должно быть осмыслено то грамматическое явление, которое лежит в основе орфографического правила, а затем из него выведено само правило. Правило должно быть понято, а не зазубрено без понимания. Следовательно, со стороны учителя требуется хорошее объяснение явлений языка и письма, а со стороны детей — сознательное овладение ими.

Для того чтобы овладеть правилом и орфографическим навыком, дети под руководством учителя должны наблюдать явления языка и правописания, анализировать, сравнивать их друг с другом, размышлять, доказывать, применять в самостоятельном, творческом письме. Только при этом условии они могут приобрести прочные навыки грамотного письма.

К выполнению упражнений по орфографии нельзя подходить формально, следует интересоваться не только тем, выполнили ли дети заданную им работу, но и выяснить, как они усвоили заданное. Для этого учитель при проверке самостоятельной работы детей вызывает их к доске, даёт им примеры из тех, что они выполняли в школе или дома, или аналогичные им, требует придумывания новых примеров, даёт контрольные вопросы и упражнения. Эти приёмы воспитывают у детей чувство ответственности за свою работу, заставляют их выполнять задания не формально, а по существу.

К числу элементарных, но очень важных требований, которые следует предъявлять к письму детей, относится требование чёткого, красивого почерка, опрятного содержания тетради, тщательного исполнения каждой работы. Грязная, растрёпанная тетрадь, плохой, неразборчивый почерк, нечёткие записи в тетради обычно порождают неграмотное письмо.

Особенности русской орфографии, как основа методики правописания

Наше письмо, являясь звуковым, передаёт буквами звуковой состав слова, порядок звуков в слове (например, слово *стол*, которое мы слышим и сами произносим, мы не можем написать как *стул*, или как *сотл* и т. п.). Поэтому первым, совершенно необходимым условием правильного письма является умение расчленять слово на составляющие его звуки. Тот, кто не умеет это делать, может лишь скопировать слово, но не написать его самостоятельно, как членораздельное сочетание звуков. Вот почему обучение грамоте так называемым методом целых слов не обеспечивало грамотности учащихся, и, наоборот, аналитико-синтетический звуковой метод обучения грамоте является необходимым условием успешного усвоения грамотного письма. Звуковым анализом слов, делением их на слоги и звуки, следует заниматься и в послебукварный период, до тех пор, пока дети не овладеют умением расчленять слова настолько, что не будут пропускать букв в слове, переставлять их и заменять другими буквами. Слабые ученики с запущенной грамотностью, даже в III — IV классах, нуждаются в этих упражнениях, если в их письменных работах встречаются пропуски букв и другие искажения слов.

Наше письмо, однако, не передаёт всего многообразия звуков, оно передаёт лишь основные звуки. Например, слово *стол* в произношении может принять различные формы: *стала*, *сталы* и т. д., однако на письме эти формы сохраняют начертание через *о*: *стола*, *столы* и т. д. Вследствие этого, неизменяемая основа (корень) слова пишется всегда одинаково. То же достигается и при передаче на письме согласных корня. Например: *столбы* и *столб* имеют в неизменяемой основе *б*, хотя при произношении они звучат по-разному: *столбы* — *столп*. Единообразно же пишутся одна и та же приставка, один и тот же суффикс, одно и то же окончание, как бы они ни изменялись в произношении, например, *отдать* (произносим *аддаты*), *пошёл* (произносим *пашол*); *доброта* (произносим *дъбрата*) и т. д. Таким образом, создаётся единообразие в написании одних и тех же частей слов, одних и тех же морфем. Основным приёмом, каким пользуется русская орфография для определения правильности написания, является аналогия: слова и формы слов пишутся сходно с родственными словами и формами: *столы* по аналогии со *стол*; *столб* по аналогии с *столбы*; приставка *от* в слове *отдать* по аналогии с приставкой в слове *отнял*; суффикс *от* в слове *красота* в соответствии с *красоты*.

Такой характер русской орфографии обязывает к тому, чтобы при обучении правописанию дети научились хорошо сравнивать написания, сличать их друг с другом, например, безударную гласную в корне слова с ударной гласной в том же корне: *столы* — *стол*, *сады* — *сад*, *зима* — *зимы*, *село* — *сёла*; безударную гласную в приставке с ударной гласной в той же приставке: *отдать* — *отдал*, *отнять* — *отнял* и т. д.; безударные окончания — с ударными окончаниями (*в комнате* — *в стене*, *в земле*; *в тёмную* — *в голубую*, *в большую*); глаголы с *-ся* сопоставляются с глаголами без *-ся* (*ученик готовится* — *ученик готовит*, *работает*, *пишет*; *надо учиться* — *надо работать*, *писать*, *читать*).

Морфологическая орфография, устанавливая единообразие, в то же время сохраняет те различия, которые имеются в разных морфемах (корнях, приставках, суффиксах, окончаниях), например, *волы* (от *вол*) и *валы* (от *вал*) произносятся одинаково, хотя и представляют собой формы разных слов. На письме различие в их происхождении и в значении достигается тем, что в каждом из этих слов сохраняется своя гласная буква: в одном случае *о*, а в другом — *а*. Вполне понятно, что и это свойство орфографии следует использовать при обучении. Противопоставленные в орфографии написания полезно брать не изолированными, а в сопоставлении: неопределённую форму глагола противопоставлять третьему лицу; существительное с мягким знаком на конце — существительному без мягкого знака; слитное написание слова — раздельному его написанию и т. д. Важно то, чтобы дети умели не только сближать сходное, но и различать отличное. И при объяснении, и при упражнениях, и при исправлении ошибок необходимо выяснять, что от неправильного письма часто происходят бессмыслица, двусмысленность, неясность мысли. Например, если ученик пишет *валы* вместо *волы*, *спиши* вместо *спеши*, *молот* вместо *молод*, то эти ошибки повлекут за собой неправильное понимание мысли (слова эти даются в предложениях). Если учитель неустанно будет обращать внимание на искажение мысли, истекающее от ошибок, то дети постепенно привыкнут относиться к своим письменным работам более внимательно, с сознанием ответственности за написанное слово. Таким образом, аналогия и различие, наряду с анализом, являются важными средствами обучения орфографии.

Написания, основанные на сходстве, и написания, основанные на различии, — это так называемые морфологические написания, т. е. те написания, которые изучаются в школе в связи с грамматикой, точнее — с морфологией. Если дети умеют отличить части речи, род, число, падеж, лицо, если они умеют выделять в слове корень, приставку, суффикс, окончание, если

они умеют устанавливать связь между словами, то уже одно это облегчит им усвоение орфографии.

Морфологические написания можно косвенно определить произношением. Например, чтобы определить правописание слова *пяточок*, мы можем подобрать слова *пять* или *пятый*, которые указывают, как следует писать слово *пяточок*. Для того чтобы определить правописание подобных слов, надо те звуки, в правописании которых мы сомневаемся, поставить в положение, в котором они различаются; например, безударные гласные поставить под ударение (*сто́лы — стол*), «сомнительные» согласные поставить перед гласными или перед согласными *в, л, м, н, р* (*сто́лб — столбы, книжка — книжечка, книжный* и т. д.).

Но так проверяется правописание лишь тогда, когда «сомнительный» звук можно поставить в положение наилучшего звукоразличения: гласный поставить под ударение, согласный перед гласным и т. п. Между тем в русском правописании есть немало случаев, когда определить написание произношением нельзя. Таковы, например, слова: *корова, собака, паром, керосин* и т. д.

Эти написания сложились исторически и могут быть объяснены лишь путём исторического или этимологического анализа, произношением же они ни прямо, ни косвенно проверены быть не могут. В начальной школе такой анализ применить нельзя, поэтому приходится прибегать к другим средствам для прочного усвоения таких слов и форм. Здесь усилия учителя направляются к тому, чтобы дети наилучшим способом, запомнили правописание таких слов и форм, употребляя их в предложении и небольших рассказах. Наглядные таблицы, чтение по слогам, повторные упражнения в письме, справки в словаре — таковы основные способы обучения правописанию в подобных случаях. Впрочем, и здесь запоминанию помогут некоторые подсобные приёмы и правила, например, указания на правописание звуковых сочетаний *оро, оло* в словах типа *корова, солома*; правило о написании — *ье, ие, ого, его* в прилагательных, *-шь* в окончании глаголов.

Объяснение орфографического правила

При объяснении орфографического правила обычно исходным моментом является разбор текста. Под руководством учителя дети наблюдают то или иное орфографическое явление и путём установления сходства и различия приходят к выводу. Так, например, если написать (в IV классе) на доске такие ряды слов:

лесочек — лесочка, орешек — орешка,
мальчик — мальчика, кузнечик — кузнечика,

то путём последовательного сопоставления пар слов первого ряда со словами второго ряда дети сами убеждаются, что во всех приведённых примерах в первом ряду гласный звук при изменении слова по вопросам выпадает, а во втором ряду остаётся, что в зависимости от этого меняется и правописание: в словах первого ряда пишется *е*, в словах второго ряда — *и*. Отсюда детям нетрудно сделать вывод и сформулировать правило.

Анализируя с учащимися текст, надо сравнивать одну форму с другой, находя в этих формах различие или сходство. Учитель обращает внимание детей на то, как пишется слово, подчёркивает тот элемент слова, правописание которого выясняется, причём эта форма связывается с содержанием и значением её. Подлинное понимание учащимися орфограмм разных типов обеспечивается прежде всего осознанием значения слова и его формы в речи и предложении. Без выяснения этого не может быть правильно решён вопрос о том или ином написании: *леса* или *лиса, везти* или *вести, плач* или *плачь, влез* или *в лес, за плату* или *заплату* и т. д.

Известно, что познание начинается тогда, когда возникает проблема, которую надо решить. Поэтому следует ещё перед объяснением поставить перед детьми задачу. «Охотник стрелял в лесу», «Охотник стрелял в лису» — какая разница, как надо писать в том и другом случае? «Дрова надо (*привезти* или *привести*?) из леса», «Лошадь надо (*привести* или *привезти*?) с поля». Подобного рода примеры и вопросы заставляют детей задуматься над правописанием безударных гласных в одном случае, над употреблением звонких и глухих согласных в другом. И само это правило после обдумывания задачи и объяснений учителя может быть легко выведено из разбираемых примеров. Такой подход к объяснению помогает детям понять смысл правописания и значение тех правил, которыми им приходится пользоваться в своих письменных работах.

В целях лучшего восприятия материала при объяснении необходимо пользоваться наглядными пособиями. Хорошо выполненные схемы, таблицы, списки трудных в орфографическом отношении слов и форм привлекают внимание детей и запечатлевают в их сознании нужные орфографические образы. Составляя орфографическую таблицу, учитель прежде всего должен позаботиться о том, чтобы она помогла детям понять явление и усвоить орфографическое правило. Например, при прохождении правописания окончаний имён существительных женского рода на *а, я* (1-е склонение), важно в самой таблице показать, что безударные окончания пишутся так же, как и ударные. Для этого составляется сводная таблица, в которой, наряду с существительными, имеющими ударные окончания, даются существительные с безударными окончаниями.

<i>страна, река, земля,</i>	— <i>комната, туча, деревня</i>	— <i>а, я</i>
<i>страны, реки, земли,</i>	— <i>комнаты, тучи, деревни</i>	— <i>ы, и</i>
<i>стране, реке, земле,</i>	— <i>комнате, туче, деревне</i>	— <i>е</i>
<i>страну, реку, землю,</i>	— <i>комнату, тучу, деревню</i>	— <i>у, ю</i>
<i>страной, рекой, землёй,</i>	— <i>комнатой, тучей, деревней</i>	— <i>ой, ей</i>
<i>о стране, о реке, о земле,</i>	— <i>о комнате, о туче, о деревне</i>	— <i>е</i>

На левой стороне таблицы полезно поставить падежные вопросы.

Такое изображение данного орфографического явления облегчит восприятие и осмысление его. В дальнейшем дети будут пользоваться этой таблицей, они будут видеть её на стене, содержание её они запишут в тетради.

При составлении подобного рода таблиц и записей следует помнить, что задача их состоит в том, чтобы при помощи внешнего оформления материала способствовать лучшему пониманию изучаемого правила. Чем лучше правило понято и усвоено, тем ощутимей его помощь в дальнейшем, при выполнении письменных упражнений. Наоборот, оно оказывает мало помощи и даже мешает ученику, если он плохо понял и неточно его усвоил. Если ученик смешивает гласные и согласные, или не различает в слове ударный и безударный слоги, или если он не понимает, что надо сличать однокоренные слова, то правило о проверке безударных ударением несколько ему не поможет.

Имеет значение и формулировка правила. Правило, предложенное для запоминания, должно быть кратким, выразительным, легко воспроизводимым. Такая формулировка правила, как «Гласный проверяй ударением», отличается краткостью и легко воспроизводится — в этом его положительное качество. Однако правило должно точно отражать орфографическое явление. Данная формулировка с этой, точки зрения не может быть признана удачной, содействующей пониманию явления, так как в ней не учитывается значение слова и не указывается на необходимость для проверки подбирать «родственные» слова. Поэтому правило о правописании безударного гласного в корне следует сформулировать так, чтобы видно было, что для

проверки безударного гласного нужно подобрать однокоренное слово с ударением на проверяемом гласном. «Безударный гласный проверяй ударным в родственном слове». Не следует прибегать к правилам типа: «жи, ши пиши через и, а не через ы». Последнее добавление лишь сбивает ученика, следует оставить лишь первую половину. Правило лучше запоминается, если оно сопровождается ярким примером, взятым из пословицы, песни, стихотворения, изречения.

После того как материал разобран, объяснён и правило выведено, дети повторяют данную учителем формулировку правила, а затем упражняются в его применении: списывают, разбирают, проверяют, доказывают, составляют свои примеры.

Вот примерная схема урока, на котором объясняется то или иное правило:

1. Устанавливается связь с ранее пройденным. Выясняется языковое явление, на котором основывается орфографическое правило (грамматическая часть урока, которая, однако, может быть темой особого урока).

2. Предлагается для восприятия орфографический материал. Анализируется текст. Ставится задача: как написать слово и какое значение имеет такое написание? Проводится наблюдение над тем, от чего зависит такое написание.

3. Выводится и формулируется правило.

4. Дети воспроизводят и запоминают правило.

5. Проводится упражнение в применении правила.

Однако не всякий урок, на котором объясняется орфографическое правило, проходит через намеченные в этой схеме этапы. Так, например, очевидно, что на уроке, имеющем целью научить детей правописанию сочетаний жи, ши, ча, ща, чу, шу, невозможно объяснить детям языковое явление, на котором основывается данное правило, нельзя также ставить перед детьми вопрос о том, какое значение имеет такое написание, и нельзя провести наблюдение над тем, от чего оно зависит.

В русской орфографии имеются, как сказано выше, такие написания, которые не могут быть оправданы грамматически, например, безударные гласные в корнях, не проверяемые ударением: *собака, комната, лапша, язык* и т. д.

Такие написания не могут быть темами для уроков приведённого выше типа. Здесь не может быть и никакого грамматического обобщения, т. е. правила. Таким написаниям обычно не посвящают специальных уроков, а изучают их попутно, на уроках, посвящённых упражнениям. Путём многократных повторений дети усваивают эти написания.

Упражнения

Выведенное из наблюдений орфографическое правило дети должны точно знать и хорошо запомнить. Нетвёрдое знание правила лишь сбивает ученика. Например, если ученик знает, что имена существительные женского рода на шипящий пишутся с ь на конце, но не помнит, что это правило относится только к форме именительного падежа единственного числа, он легко может допустить ошибку в написании таких слов, как *крыш, дач, туч* и т. д. Поэтому после объяснения правила его надо закрепить в памяти детей путём упражнений.

Основная задача орфографических упражнений заключается в том, чтобы развить у детей быстрое и безошибочное умение применять изученное правило ко всем случаям, которые подходят под это правило.

Дети настолько должны овладеть правилом, чтобы в практической работе в конце концов оно было им не нужно, за исключением тех случаев, когда возникают сомнения и колебания. Если ученик умеет писать

безошибочно, не думая о правилах (хотя он и знает их), то о нём можно сказать, что у него имеется навык грамотного письма.

Пока дети изучают ту или иную орфограмму и правило, относящееся к ней, они испытывают затруднение, если им приходится встречаться с орфограммой в новых условиях: в новом предложении, в новой связи со словами, в новом, не встречавшемся до сих пор слове.

Изучая с детьми то или иное орфографическое явление, учитель не должен рассчитывать на то, что выученное правило будет безошибочно применяться ко всем случаям, которые подходят под это правило. Случаи эти могут быть очень разнообразны. Так, например, безударные гласные представляют собой разную степень трудности в зависимости от многих условий: от того, насколько знакомо детям слово и употребительно в их словаре; от того, как велик ряд родственных слов, с которыми приходится данное слово сопоставлять (слово *весельчак* ученик сопоставляет со словом *веселиться*, так как в его активном словаре нет слова *веселье*; слово *давно* он не сопоставляет со словом *давний* и т. д.); от того, в какой степени создаётся связь с родственными словами (например, слово *белуга* ученик не сближает со словом *белый*, слово *наводок* не сопоставляет со словом *вода*, *воды*, к слову *пастух* не находит родственного слова *пас*). Поэтому не безразлично, на каком материале проводятся упражнения; надо обдуманно подбирать для каждого класса нужный словарный материал, следить за тем, чтобы нарастание трудностей в пределах одной и той же орфограммы было постепенным.

Дети иногда знают правило, но не узнают подходящих под правило слов среди тех, которые они пишут, и поэтому часто пишут по произношению то, что нужно писать по правилам. Такого рода ошибки могут быть предупреждены путём соответствующих упражнений. Для этой цели могут служить грамматико-орфографический разбор, выписывание и списывание с подчёркиванием и выборочные диктанты.

Каждой новой орфографической трудностью дети овладевают постепенно. При этом от одной трудности следует переходить к другой лишь тогда, когда первая трудность будет достаточно преодолена. Если ученик II класса не владеет навыками I класса, т. е. если даже ученик знает правила, но навык ещё не автоматизировался, то для него усвоение программы II класса будет весьма сложным делом: каждое новое правило при своём применении, кроме своих трудностей, будет осложняться трудностями предыдущих правил. Ученик III класса, не умеющий различать ударение в слове, будет поставлен в очень затруднительное положение, если учитель предложит ему проверку безударных окончаний имён существительных и прилагательных ударными окончаниями. В качестве упражнений для развития орфографических навыков используются различные виды письменных работ, в основе которых лежат различные факторы восприятия:

1. Списывание, в основе которого лежат зрительный и двигательный факторы.

2. Диктант и изложение — работы, опирающиеся на слуховое восприятие произносимого учителем текста (впрочем, изложение может опираться и на зрительные восприятия, если ученик излагает текст, который он читал в книге).

3. Орфографические задачи, решение которых связано с восприятием данного текста. Сюда, например, относятся вставка пропущенных букв или изменение слов по определённом заданию. При этом изучаемая орфограмма в готовом виде не даётся.

4. Сочинения различных видов, при которых письмо не поддерживается ни зрительным, ни слуховым восприятием готового текста.

Эти четыре вида письменных работ не практикуются, однако, в чистом виде. Во-первых, чаще всего они сопровождаются грамматическим

и орфографическим объяснением и разбором. Во-вторых, один вид нередко перемешивается с другим. В одной и той же работе могут быть элементы и списывания и диктанта; можно, например, применять не только слуховой, но и зрительный диктанты. В-третьих, существуют различные варианты одного и того же вида работы в зависимости от степени самостоятельности детей во время работы. Списывание может проводиться текстуально, без какой-либо возбуждающей мысли работы, но списывание может быть и выборочным, при котором списывается не всё подряд, а только требуемые слова или формы. При списывании книга может лежать перед глазами пишущего, но он может воспроизводить текст и по памяти (например, запись выученного наизусть). Диктант также может проводиться в нескольких вариантах в зависимости от степени орфографического развития учеников: то это предупредительный диктант, то выборочный, то контрольный, то свободный, то изложение. В-четвёртых, даже сочинения могут быть разной степени самостоятельности. Это может быть коллективное сочинение, или так называемое сочинение по данным опорным словам, или сочинение с предупреждением ошибок, или без предупреждения ошибок.

Таким образом, детям приходится выполнять самые разнообразные письменные работы. При этом оказывается, что ученики грамотнее пишут специальные орфографические работы и менее грамотно — самостоятельные, творческие работы. Объясняется это тем, что творческие, самостоятельные работы не используются учителем в должной мере для закрепления орфографических навыков. В развитии навыков грамотного письма учитель должен осуществлять такую систему письменных работ, при которой орфографические и стилистические упражнения чередовались бы между собой и тесно переплетались.

Систему таких упражнений можно построить при прохождении почти каждой орфографической темы. Основным принципом для построения такой системы следует признать постепенный переход от менее самостоятельных и менее трудных работ к более самостоятельным и более трудным работам. К основным видам упражнений, на которых закрепляются и совершенствуются навыки грамотного письма и которые являются наиболее проверенными на практике, следует отнести:

1. **Текстуальное списывание**, т. е. списывание всего текста без изменений, причём оно может быть: а) с предварительным разбором и б) без предварительного разбора всего текста. Сюда же относится списывание со вставкой данных под текстом слов или слов, придуманных детьми по заданию учителя.

2. **Зрительно-слуховой диктант**, когда изучаемые слова пишутся на доске, разбираются, затем стираются и пишутся под диктовку, после чего списанное сверяется с текстом на доске. Иногда восприятие облегчается тем, что нужные для обучения орфограммы выделяются каким-либо способом, например, подчёркиванием.

3. **Зрительный диктант**, т. е. воспроизведение по памяти текста, сначала написанного на доске, затем стёртого; аналогичная работа — списывание с книги текста, сначала прочитанного, затем закрытого. Из более трудных работ сюда относится записывание в тетради коллективно составленных предложений, предварительно записанных на доске и затем стёртых. Большая степень самостоятельности требуется при записи учениками выученного ими наизусть текста стихотворения, басни и т. п. Эта работа опирается на зрительное восприятие текста, запоминание и воспроизведение его через более или менее значительный промежуток времени. Например, сегодня даётся задание подготовиться к работе, выучить наизусть, запомнить орфографию заученного текста, а завтра дети будут писать его по памяти.

4. **Выборочное списывание**, когда учащиеся списывают не весь текст, а некоторые слова по заданию учителя; в старших классах начальной школы эта работа может принять характер выписывания из книги для чтения отдельных мест, содержащих ту или иную орфограмму. Такое списывание может сопровождаться подчёркиванием нужных слов или частей слов, обведением линией, постановкой ударения и т. п., что приближает списывание к работам типа орфографических задач.

5. **Предупредительный слуховой диктант**, когда после прочтения всего текста разбираются предложения и слова, которые вслед за разбором пишутся под диктовку. Постепенно этот вид работы усложняется: дети пишут после того, как разобрано не одно предложение, а несколько или даже целый отрывок; количество предварительно разбираемых орфограмм сокращается.

6. **Списывание со вставкой пропущенных букв или слов** в соответствии с изученным правилом.

7. **Объяснительный диктант**, который проводится без предупреждения, но с последующим разбором ошибок, приближаясь тем самым к проверочному диктанту.

8. **Выборочный диктант**, т. е. запись не всего диктуемого текста, а лишь слов с нужной, орфограммой.

9. **Списывание с изменением данных в предложении слов** по данному образцу или по вопросу. Сюда же примыкает подбор однокоренных слов, слов с теми или иными суффиксами или приставками.

10. **Составление предложений с теми или другими орфограммами** по картинкам или без картинок. Здесь имеется в виду постепенное, из класса в класс усложняющееся построение предложений.

11. **Составление небольших рассказов по опорным словам**.

12. **Свободный диктант** отдельных предложений или нескольких предложений, связанных по смыслу.

13. **Изложение прочитанного рассказа**. Правописание проверяется по книге, которая лежит перед глазами учащихся. Изложение проводится и так: сначала учитель читает текст, затем идёт устный пересказ с указанием на трудные в орфографическом отношении слова и лишь после этого пишется изложение. Таким образом, хотя изложение в той или иной мере связано с восприятием текста, однако, степень самостоятельности при этой работе более значительна, чем при обычном списывании или диктанте.

Ещё в I и II классах ученики приучаются писать ответы на вопросы к прочитанному. Такая работа начинается с воспроизведения слов вопроса с добавлением одного слова; например, учитель по прочитанному рассказу ставит детям вопрос: «Что увидел муравей?» Дети пишут: «Муравей увидел зерно». Постепенно самостоятельность в работе над ответами на вопросы по прочитанному увеличивается, доходя до изложения рассказа по плану и без плана (в старших классах).

14. **Сочинение по картинкам и без них**. Сначала сочинения от предложения к предложению пишутся коллективно. Затем, по мере выработки такого умения, дети пишут небольшие сочинения под непосредственным руководством и наблюдением учителя, причём даются орфографические задания — употребить такие-то слова, такие-то формы.

При списывании необходимо добиваться того, чтобы дети не списывали механически одну букву за другой. Только тот ученик запоминает правописание слов, который списывает их в один такт, т. е. целым словом или даже словосочетанием. Если ученик всмотрелся в слово, постарался его запомнить и затем по памяти написал его, то цельный образ слова в таком случае запечатлется гораздо сильнее, чем при переписывании слова от буквы к букве. Конечно, такое требование трудно выполнимо в I классе, когда

дети только овладевают техникой письма. Однако и здесь надо приучать детей, чтобы они списывали слогами, а затем целыми словами и проверяли написанное, сопоставляя его с данным текстом. Очень важным приёмом предупреждения ошибок, заключающихся в пропуске букв и искажении слов, как было уже сказано выше, является в младших классах звуковой анализ слова, деление слов на слоги и, кроме того, складывание слов из букв разрезной азбуки.

В качестве обучающего диктанта используется преимущественно предупредительный (с предварительным разбором) или объяснительный (с последующим разбором). Диктанты этого типа следует практиковать наряду со списыванием, начиная с I класса (звуковой диктант). Материалом для диктанта в I классе служат отдельные слова или предложения в три-четыре слова, произношение которых не должно расходиться с правописанием. Прежде чем писать под диктовку, дети разлагают слова на слоги, на звуки.

При предупредительном диктанте учитель сначала читает весь текст. Дети внимательно слушают. Затем проводится краткий смысловой разбор. После этого учитель читает каждое предложение и разбирает его с детьми. Прежде чем написать с детьми предложение, учитель останавливает их внимание на тех словах, которые подходят под изучаемое правило или представляют орфографические трудности (например, слова с безударными гласными, не проверяемыми ударением). Учитель предлагает детям указать нужные звуки, объяснить, почему они подлежат проверке, сказать правило, проверить написание. В нужном случае он поправляет детей и даёт объяснения сам. Только после этого дети пишут предложение, а затем с учителем проверяют написанное. Такая же работа ведётся и при объяснительном диктанте, но при этом сначала текст (по предложениям) пишется, а затем ведётся разбор и исправление. Перед диктантом следует повторить правило, которое служит предметом упражнения. После того как на данное правило будет проведено достаточное количество упражнений, полезно провести контрольный диктант.

При проведении проверочного диктанта учитель должен соблюдать некоторые элементарные, но важные правила. Если для диктанта выбран связный текст (небольшой рассказ, статья), то текст сначала прочитывается учителем целиком, затем он читает его отдельно предложениями и затем уже диктует для записи. Диктуется предложение по частям, в которых слова между собой связаны по смыслу. Короткие предложения (от 3 до 5 слов) не следует дробить. Дети ничего не пишут, пока учитель читает текст целиком и по предложениям; они начинают писать лишь тогда, когда отдельное предложение продиктовано. Диктовать следующее предложение надо только тогда, когда дети уже написали продиктованное перед этим. Предложение или часть распространённого предложения учитель диктует в целях развития навыка слушать — один раз.

Когда каждая часть продиктована, предложение читается ещё раз целиком. После того как все предложения текста продиктованы, текст читается весь целиком, и дети тут же исправляют написанное. В I — II классах иногда полезно по прочтении каждого предложения заставить одного ученика повторить это предложение. Текст должен диктоваться с соблюдением правильного литературного произношения, орфографическое произношение (т. е. так, как пишется) недопустимо.

Орфографические задачи главным образом связываются с грамматическими упражнениями. Даются задачи — просклонять или проспрягать то или иное слово, подобрать однокоренные слова, расставить в них ударение, вставить в текст пропущенное слово или изменить данное, поставив его в надлежащей форме, образовать слова с теми или иными приставками, суффиксами, составить из данных слов предложение, употребить ту или иную грамматическую форму и т. д. Из всех этих упражнений особенно

следует подчеркнуть составление предложений. Это основа, на которой строятся все остальные орфографические задачи. Выполняя то или иное грамматическое задание, ученик, как правило, составляет предложение. Решение таких задач имеет большое значение, так как развивает грамматическую мысль ребёнка, активизирует знания по языку и орфографии и в то же время вырабатывает орфографический навык. При проведении таких упражнений учитель следит за тем, чтобы дети давали себе отчёт в том, почему они пишут именно так, доказывали правильность такого, а не другого решения задачи, формулировали правило, давали грамматические определения.

Применение более самостоятельных работ типа пересказа, творческого или свободного диктанта и сочинений, т. е. работ, преследующих главным образом развитие речи, имеет значение и для укрепления орфографических навыков. Эти работы следует проводить так, чтобы дети могли применить в них те правила, которые им уже известны. Но если учитель видит, что дети ещё недостаточно владеют орфографическими навыками для того, чтобы выполнять работы указанных видов, то лучше ограничить самостоятельное их выполнение, придав им форму коллективных изложений, сочинений и т. п.

Выбор того или другого вида упражнения прежде всего зависит от того, какой ступени достигли дети в развитии данного навыка. Приведённый выше перечень работ указывает тот порядок, в каком они идут при прохождении той или другой орфографической темы: чем ближе к окончанию работы над темой, тем больше должно быть самостоятельности в работе детей.

Не все орфографические темы требуют прохождения через все этапы упражнения — от текстуального списывания до сочинения. Учитель намечает свой план упражнений, наиболее соответствующий данной теме. При этом он считается со степенью сложности работ. Приходится учитывать также и степень грамотности класса вообще. При построении системы упражнений учитель имеет в виду постоянное повторение пройденного, вводя в текст слова на пройденные правила. Интересы грамотности в целом заставляют учителя серьёзно относиться к выбору видов самостоятельной работы учащихся по орфографии.

Большое значение имеет умение детей проверять написанное ими, о чём ниже.

Особенности обучения орфографии по классам

Основные задачи по правописанию в I классе заключаются в том, чтобы научить детей правильно писать буквы и обозначать ими звуки, правильно писать несложные слова и предложения.

Первая задача осуществляется ещё в букварный период. Для правописания важно в это время добиться того, чтобы дети привыкли разборчиво и чисто писать слова, которые они учатся читать. Привычка каллиграфически писать очень важна потому, что она воспитывает внимательность к письменному оформлению речи и способствует выработке у детей чётких зрительных и двигательных представлений.

Умение писать несложные слова и предложения достигается на протяжении всего первого года обучения. Этот навык развивается на основе систематических упражнений детей в разложении слов на слоги и звуки и в обратном образовании слов из звуков и слогов.

В I классе учащиеся усваивают правописание слов с буквами *й, э, я, ю, ё*. Эти орфограммы усваиваются путём деления слов на слоги и сопоставления слов. Обучение правописанию слов с буквой *й* лучше всего начинать со смыслового противопоставления слов: *змея — змеи; сарай — сараи* и т. д. Сначала по картинкам, на которых изображены

соответствующие предметы, выясняется различие в значении слов, обозначающих эти предметы. Дальше идёт выяснение различия в произношении этих слов. Первые слова каждой пары имеют один слог, вторые слова имеют два слога. Составляются предложения с каждым данным словом. Слова эти записываются на доске, рассматриваются; устанавливается, что *й* не образует слога, что его нельзя перенести, что при письме надо ставить надстрочный знак над *и*. Дети выписывают слова с *й* и *и*, разбирают их для переноса чёрточками и подчёркивают буквы *й* и *и*, произнося слова. Далее дети изменяют слова по образцу: *мой* — *мои*, *рой* — *рои*, затем производят изменения более сложные: *рисую* — *рисуй*, *читаю* — *читай*, *весна* — *весной*, *вода* — *водой*, *грачи* — *грачей*, *сени* — *сеней*. Всё это надо связывать с построением предложений и с слуховым анализом изучаемых слов. Наконец, привлекается более сложный материал: многосложные слова (*попугай*, *часовой*), слова с *й* в середине (*чайник*, *ручейки*, *копейка*). Над этими словами проводится та же работа, что и над словами с конечными *й* и *и*; слова произносятся, делятся на слоги, записываются, от данных слов производятся новые слова (*ручей* — *ручейки*, *чай* — *чайник*, *май* — *майка*, *читай* — *читайте*, *стая* — *стаяка*, *заяц* — *зайка*), дети придумывают слова и предложения.

Слов с буквой *э* немного, и правописание их легко может быть усвоено детьми путём списывания, хотя и подчёркивание имеет значение.

Буквы *я*, *ю*, *е*, *ё*, как известно, обозначают либо *йа*, *йу*, *йэ*, *йо* в начале слов и после гласных (*яма*, *юла*, *ель*, *ёлка*, *моя*, *читаю*, *моё*), либо мягкость предыдущих согласных (*ряд*, *люк*, *мел*, *мёл*). Ещё в букварный период дети знакомятся с этими буквами, читают и пишут их. В дальнейшем они должны научиться безошибочно писать слова с этими буквами не только при списывании, но и под диктовку и в самостоятельных работах. Важно, чтобы дети поняли, что от написания *а* или *я*, *у* или *ю*, *о* или *ё*, *е* или *ё* зависит смысл слов и что согласные перед гласными могут быть твёрдыми или мягкими и в зависимости от этого пишутся либо *а* либо *я*, *у* либо *ю*, *о* либо *ё*. Всё это легко выяснить на противопоставлении слов:

<i>мал</i> — <i>мял</i>	<i>вол</i> — <i>вёл</i>
<i>вал</i> — <i>вял</i>	<i>нос</i> — <i>нёс</i>
<i>рад</i> — <i>ряд</i>	<i>ров</i> — <i>рёв</i>
<i>раб</i> — <i>ряб</i>	<i>все</i> — <i>всё</i>
<i>пола</i> — <i>поля</i>	<i>мел</i> — <i>мёл</i>

Учитель разбирает с детьми значения противопоставленных слов. Дети вслушиваются, как произносятся в этих словах сочетания *ма* — *мя*, *ва* — *вя*, *во* — *вё*, *но* — *нё* и т. д., затем составляют с разобранными словами предложения и пишут их на доске и в тетрадях. После этого учитель переходит к более сложным словам (*идёт*, *огонёк*, *ручeёк*), к словам с начальным *ё* (*ёлка*) и с *ё* после *ь* (*ружьё*, *бьёт*). Все эти случаи не следует приводить сразу — нужно постепенно переходить от одной трудности к другой. Что касается таких случаев, как обозначение гласными буквами *я*, *ю*, *е*, *ё* сочетаний звуков *йа*, *йу*, *йэ*, *йо*, то усвоение их, как показывает практика, не вызывает особых трудностей; поэтому не следует выяснять звукового значения этих букв в данных случаях; они обычно усваиваются сами собой, даже без специальных длительных упражнений.

Употребление *ь* на конце слова усваивается детьми путём сравнения ряда слов: *угол* — *уголь*, *ел* — *ель*, *шест* — *шесть*, *кон* — *конь*, *хор* — *хорь*. Эти слова берутся в коротких предложениях. Дети несколько раз произносят предложение, устанавливая разный смысл сопоставляемых слов, их сходство и различие в произношении. В результате делается вывод, что мягкий согласный на конце слов обозначается *ь*. Упражнения заключаются в том, что дети списывают предложения, подчёркивая слова с мягким

знаком, выписывая сходные слова парами, изменяют данные слова так, чтобы в изменённом слове нужен был *ь* (*двери* — *дверь*, *гуси* — *гусь*, *кости* — *кость*), вставляют в предложения пропущенные слова с *ь*, составляют свои предложения.

После того как дети научатся обозначать мягкость согласных на конце слова, они переходят к употреблению мягкого знака в середине слов после согласных. При этом вначале сопоставляются слова, близкие по звучанию, но различающиеся твёрдостью или мягкостью одного согласного в середине слов: *уголки* — *угольки*, *банка* — *банька*, *редко* — *редька*; устанавливается разница в значении и в произношении, делается вывод относительно употребления *ь* в середине слов. Впрочем, в русском языке мало таких слов, которые противопоставляются лишь по произношению твёрдого — мягкого согласного в середине слов. Поэтому можно быстро переходить к словам без противопоставления: *васильки*, *пальцы*, *мельница*. Кроме списывания и диктанта, здесь можно рекомендовать задачи на образование тех или других форм от данных слов: *огонёк* — *огоньки*, *василёк* — *васильки*, *палец* — *пальцы*, *встань* — *встаньте*, *брось* — *бросьте*, *баня* — *банька*, *пыль* — *пыльный*, *мыло* — *мыльный*; вставку пропущенных слов с *ь*. При подборе примеров учителю следует иметь в виду, что мягкость согласного в середине слов можно обозначать без проверки лишь после *л* (*льдина*, *мальчик*, *мыльный*, *сильный*, *пыльный*), а также после других согласных перед следующим твёрдым согласным (*письмо*, *меньше*, *гурьба*), а также перед *к* и *г* (*горько*, *редька*, *коньки*, *деньги*, *деньки*). Конечно, подбирая такие слова, учитель не даёт детям правил, перечисляющих случаи, в которых следует писать *ь*; нужно учить детей различать твёрдые и мягкие согласные по слуху, для чего проводить систематические упражнения.

Дальше дети переходят к изучению правописания сочетаний *жи*, *ши*, *ча*, *ща*, *чу*, *щу*. Эта группа написаний, в противоположность только что рассмотренным, произношением не проверяется. В младших классах начальной школы, особенно в I классе, не следует подчёркивать различие в произношении и правописании этих сочетаний, не следует говорить, что здесь слышится *ы*, а пишется *и*, слышится *чя*, *щя*, *чю*, *щю*, а пишется *ча*, *ща*, *чу*, *щу*. Правило лучше сформулировать так: «*жи*, *ши* через *и* пиши; *ча*, *ща* пиши через *а*» и т. д.

Основной путь усвоения этих орфограмм идёт через зрительное восприятие (таблицы с подчёркнутыми сочетаниями *ши*, *жи* и т. п.) и через упражнения в письме (списывание слов с данными сочетаниями, составление словаря таких слов, зрительный диктант, заполнение пропусков, предупредительный диктант, вставка слов, пропущенных в тексте, составление предложений и т. д.). При этом на первых порах и при объяснении и в упражнениях лучше брать слова с ударением на изучаемых сочетаниях (*жить*, *шить*, *чайка*, *тащу*, *щуку*).

Чисто практически, попутно может быть усвоено и правописание *цы* и *ци*, хотя этого пункта в программе и нет. Следует обратить внимание учащихся, что на конце слов пишется *цы*: *отцы*, *бойцы*, *концы*, *пальцы*; в середине слов *ци*: *цифра*, *станция*; из исключений можно отметить: *цыплёнок*, *цыплята*.

В I классе у детей происходит накопление образов одинакового написания одного и того же слова в разных формах. Здесь не нужно добиваться того, чтобы дети умели проверять правописание безударной гласной постановкой её под ударение, но полезно, чтобы они поняли, что если слова *слон*, *кот* пишутся через *о*, а *грач* через *а*, то так же пишутся и слова *слоны*, *коты*, *грачи*.

То же можно сказать о «сомнительных» согласных. Полезно, чтобы дети заметили, что если в слове *глаза* пишется *з* (здесь *з* вне всякого сомнения),

то надо и в слове *глаз* также писать *з*; если в слове *сады* пишется *д*, то и в слове *сад* пишется *д*, и т. д.

Чисто практически, путём упражнений в списывании разных видов, достигается и усвоение написания некоторых слов с безударными гласными, не проверяемыми ударением (*корова, солома, топор, молоко* и пр.) и раздельное написание предлогов (*на лугу, в саду, к дому* и пр.).

Переносить слова с одной строки на другую дети учатся путём деления слов на слоги: они узнают, что переносить следует по слогам, что нельзя переносить или оставлять одну букву, что нельзя отделять *й* от гласной.

При ознакомлении детей с прописной буквой даются отдельные правила: с большой буквы пишется первое слово предложения после точки, а также имена и фамилии людей, клички животных (I класс), названия городов, деревень, рек (II класс). Стремиться к более обобщённым правилам, объединяющим эти отдельные правила, на данной ступени не следует. Лишь в III — IV классах, в связи с изучением грамматики, следует сообщить правила о правописании собственных имён.

Во II классе некоторые темы I класса повторяются и углубляются. Повторяется правописание гласных после шипящих, но на новых, более сложных словах и в более самостоятельных работах. То же можно сказать и об обозначении мягкости согласных, причём во II классе особое внимание обращается на употребление *ь* в середине слов перед согласными: *пчельник, косьба, колокольчик*. На более широком и сложном материале проводятся упражнения в раздельном написании предлогов со словами, обозначающими предметы; привлекается большее количество предлогов (*без, в, до, за, из, к, на, над, о, об, от, по, под, с, у*) с большим количеством падежных форм существительных, проводятся упражнения со вставкой пропущенных предлогов и существительных с изменением предложений, со вставкой прилагательных (слов на вопрос *к а к о й ?*), например: «Мы идём в (*к а к о й ?*) лес».

Новым для учащихся II класса является ознакомление с составом слов. Здесь они узнают о приставках, о корне и, в сущности, об окончании. Это даёт возможность по-новому подойти к пройденным в I классе орфографическим темам о «сомнительных» гласных и согласных. После ознакомления с основными частями слова лучше всего перейти к звонким и глухим согласным.

Дети должны понять разницу между звонкими и глухими по слуху и отчасти по положению органов речи. Они узнают, что глухие и звонкие могут быть разбиты на пары и что глухие и звонкие одной и той же пары могут переходить друг в друга. Наблюдая в речи однокоренные слова типа *дуб — дубы, вёз — везу*, и затем слова с глухими и звонкими согласными в середине слова: *дубок, дубняк, везут, привезли* и т. д., дети подходят к правилу правописания «сомнительных» согласных.

Знание правила закрепляется упражнениями, при выполнении которых подчёркиваются соответствующие слова, объясняется их правописание, изменяются слова по образцу, подбираются однокоренные слова, придумываются предложения с данными словами. Следует добиться такого усвоения правописания «сомнительных», согласных во II классе, чтобы дети умели безошибочно писать все слова, которые они понимают и употребляют, с тем, чтобы в следующих классах к этой теме не возвращаться.

Во II классе продолжается изучение темы «Правописание безударных гласных». Но изучается она уже на основе знаний о корне слова, об однокоренных словах, на основе правила о проверке «сомнительных» гласных ударением. Эти новые данные меняют всю работу над правописанием безударных гласных. Теперь дети должны уметь находить корень слова, отличать безударные и ударные гласные, подбирать однокоренные слова и среди них находить слова с опорным или ударным слогом. Для развития этих сложных навыков требуется постепенность и расчленённость в работе.

Во-первых, не следует спешить с правописанием безударных, гласных, пока дети не научатся расчленять слово на корень и окончание и различать ударные и безударные гласные. Лучшие учителя начинают эту работу задолго до того, как дети приступят к изучению правописания безударных гласных. Очень важно развить у детей умение быстро и точно определять ударение в слове и подбирать возможно большее количество однокоренных слов: слов другой формы (числа, падежа, рода, лица), другой части речи (*веселее — весело, зеленеть — зелень, давно — давний*), в пределах одной и той же части речи — слов с приставками, суффиксами (*сторож — сторожка, лес — лесок, тянуть — вытянуть*). Но эту работу надо начинать с простейших случаев (*коза — козы, вода — воды*), постепенно усложнять, и, только по мере усвоения детьми материала, переходить к наиболее трудным случаям (*сторожить — сторож, весельчак — веселье — весело*).

Обучение правописанию безударных гласных, проверяемых ударением, продолжается и в старших классах начальной школы. Это относится ещё в большей степени к безударным гласным, не проверяемым ударением. Проходить данный отдел правописания в какой-либо определённый отрезок времени нельзя. Слова этого рода должны быть предметом занятий на протяжении всех четырёх лет обучения. Полезно систематически вводить эти слова в упражнения при изучении других тем программы. Но, наряду с этим, необходимо выделять и специальное время для закрепления в памяти детей правописания этих слов. В опыте лучших учителей хороший результат даёт следующий приём запоминания правописания слов с безударными гласными, не проверяемыми ударением. Во время экскурсий, на предметных уроках, через объяснительное чтение дети усваивают новые понятия, обозначаемые словами. Обращается внимание на «трудные» слова, не проверяемые произношением, выясняется их значение, усваивается их правописание. Слова, правописание которых дети должны запомнить, чётко пишутся учителем на карточках, заготовленных по количеству учеников в классе. На каждой карточке пишется 3 — 4 слова. На уроках грамматики и правописания учитель раздаёт детям карточки и предлагает прочитать внимательно слова, запомнить, как они пишутся, и написать их по памяти в тетради, затем проверить по карточке правильность написания слов. Ученики, выполнившие задание учителя, меняются карточками и повторяют упражнение. В качестве домашней работы, детям даётся задание придумать к написанным словам однокоренные слова, написать в тетради предложения с этими словами. Время от времени эти упражнения повторяются. В дальнейшем карточки меняются, и дети усваивают правописание новых слов.

Из других приёмов, которые следует рекомендовать для усвоения правописания слов с непроверяемыми безударными гласными, можно указать на упражнение в подборе однокоренных слов (*комната — комнатка — комнатный; корзина — корзинка — корзиночка* и т. д.), на составление тематических словариков (темы: «Пища», «Посуда», «Мебель» и пр.), на составление коротких «сочинений» с данными словами и пр. Все эти формы могут быть полезными, если ими пользоваться систематически.

На основе разбора морфологического состава слова изучаются слова с так называемыми непроизносимыми согласными (*солнце, сердце, честный, ненастный* и т. п.). Сопоставление с однокоренными словами, где непроизносимые согласные ясно обнаруживаются (перед гласными), является основным приёмом обучения правописанию этих слов. Но слов этих немного, поэтому они могут быть легко усвоены детьми путём систематических упражнений в их анализе и употреблении.

Во II же классе изучается тема «Разделительный ь». Эта тема лучше всего выясняется на основе слухового восприятия и чёткого произношения, а также путём сопоставления слов типа *солю — солью, полю — полью, Коля*

— *колья*. Полезны упражнения в изменении слов по образцу; *ручей* — *ручьи*, *лист* — *листья*, *шалун* — *шалунья*, и вставка пропущенных слов, а также букв в словах.

Дети знакомятся и с употреблением разделительного *ь*. Эту тему можно проходить лишь в том случае, если учащиеся усвоили разделительный *ь* и познакомились с приставкой, как частью слова. Противопоставление таких слов как: *сесть* — *съесть*, *обедать* — *объедать*, объясняет сущность этого явления. Но слов этого рода (почти однозвучных) в русском языке немного. Поэтому для упражнений используется главным образом образование слов одного корня с разными приставками (*въехал*, *съехал*, *подъехал*, *отъехал*), а также слов с разными корнями, но с одной и той же приставкой (*объехал*, *объел*, *объявил*).

Чтобы дети не смешивали употребление разделительного *ь* с разделительным *ъ*, следует давать смешанные случаи для выборочного списывания, а также и для диктанта (*объявить*, *обезьяна*, *въехал*, *вьюга*, *съел*, *семья*).

Все указанные упражнения с разделительными *ь* и *ъ* проводятся в связи с работой над произношением, словообразованием и изменением слов, над составлением предложений, — словом, на основе развития речи.

Последний пункт программы II класса по правописанию — «Наиболее употребительные слова с удвоенными согласными». Употребление двойных согласных в письме подсказывается в некоторых случаях долгим произношением их, например *касса*, *сумма* и т. д. Однако, другие слова не имеют долгого, протяжного произношения согласных (*класс*, *металл* и др.), и правописание их усваивается детьми путём сопоставления данных форм с другими формами тех же слов (*класса*, *металла*), а также путём систематических упражнений.

В III и IV классах изучаются орфографические правила, которые связаны с прохождением грамматических тем. Сюда прежде всего относятся: правописание безударных гласных в корнях слов, правописание падежных окончаний имён существительных, родовых окончаний имён прилагательных, личных окончаний глагола и др. Большинство проходимых здесь написаний может быть проверено произношением, следовательно, относится к так называемым морфологическим написаниям. Лишь употребление *е* и *о*, как соединительных гласных в сложных словах, правописание падежных окончаний имён существительных на *ий*, *ия*, *ие*, раздельное написание *не* с глаголами, правописание некоторых числительных и наречий не могут быть проверены произношением. Однако большинство из этих тем связывается с грамматическими темами.

Правописание безударных гласных в корнях слов ведётся теми же приёмами, что и во II классе, т. е. путём подбора однокоренных слов и подведения безударных гласных под ударение. Разница заключается лишь в том, что в III классе для занятий берётся новый и более сложный материал: слова с приставками, с суффиксами, с чередованиями согласных. Здесь дети могут уже составлять такие гнёзда слов: *белый*, *белка*, *белянка*, *побелить*, *побелка*; *нога*, *ножка*, *подножка*, *подножный*; *рука*, *ручка*, *ручная*, *приручить*, *выручить*. Учитель обязан вести точный учёт того, что дети уже знают и умеют писать и что с ними надо ещё разучить. Кроме того, следует помнить, что изучение безударных гласных, проверяемых ударением (равно, как и не проверяемых), должно идти не только в первой четверти III класса, где происходит повторение пройденного во II классе, но и в остальных четвертях.

Кроме того, пункты программы о правописании частей слова усложняются правописанием сложных слов; здесь обращается внимание на правописание корней, входящих в состав сложного слова, и на соединительные гласные *о* и *е*. Анализ данных в учебнике и встречающихся при чтении простейших слов этого типа, а также составление из двух корней одного слова

— вот обычные приёмы работы над этой темой в грамматическом плане, а попутно и в орфографическом. Пример упражнения на составление слов: «Составить и записать слова, состоящие из двух корней следующих слов: *земля* и *пахать*, *земля* и *делать*, *вода* и *проводить*, *вода* и *качать*, *вода* и *снабжать*, *пар* и *возить*, *пар* и *ходить*».

При прохождении частей речи в дальнейшем нужно не только изменять слова по падежам, числам, родам или лицам и временам, но также работать и над словообразованием. Ученики будут знакомиться с новыми сложными словами, принадлежащими к разным частям речи, и составлять сложные слова: существительные, прилагательные, глаголы. Впрочем, такая же работа будет производиться и над словами другого типа: над производными словами, составляемыми посредством приставок и суффиксов. В области словообразования грамматические и орфографические занятия особенно тесно смыкаются.

Однако и в этой области есть специфические орфографические темы, а именно: в IV классе различение суффиксов *ек*, *ик*, приставок *воз* — *вос*, *из* — *ис*, *без* — *бес* и т. д. Особенно затрудняет детей правописание указанных приставок. Их правописание противоречит правилу правописания приставок вообще, по которому гласные и согласные в приставках пишутся всегда одинаково (всегда одинаково пишутся приставки *от*, *под*, *над*, *по* и т. д.); в приставках же *воз* — *вос*, *из* — *ис*, *без* — *бес* и т. д. пишется то *з*, то *с* в зависимости от того, глухой или звонкий согласный следует дальше. Для лучшего усвоения правописания этих приставок необходимо прежде всего повторить правило и провести упражнения на правописание приставок типа *от*, *под*, *над*, выясняя, что каждая из них пишется одинаково; затем таким приставкам противопоставить приставки *без* — *бес* и т. д., указав, что правописание этих приставок противоположно первым: *без*, *из* и другие пишутся то через *з*, то через *с*; если на конце приставки слышится звонкий звук, то пишется *з*, если слышится глухой, то пишется *с*. Учащиеся упражняются в произношении и в различении на слух *з* и *с* на конце этих приставок перед последующими согласными (*безбрежный* — *беспокойный*, *бездельный* — *бестолковый* и т. д.), составляют и записывают слова, образованные с помощью подобных приставок. Что касается приставки *с*, то её, наоборот, не следует противопоставлять приставкам типа *от*, *под*, *над*, так как здесь правило общее: они пишутся всегда одинаково и их можно проверить, поставив перед гласными (с одной стороны — *отбежать*, *подбежать*, *сбежать*, а с другой — *отойти*, *подойти*, а также *сойти*). Следует лишь подобрать систематические упражнения на слова с этой приставкой перед звонкими согласными: *сбежать*, *сдать*, *сжать*, *сзади* и т. д. Кроме того, дети могут сравнивать эти приставки с предлогами: у нас есть предлоги *от*, *под*, *над*, *с* — следовательно, и приставки эти надо писать так же: *от*, *под*, *над*, *с*. Правда, приставки *из*, *без*, *через* тоже соответствуют предлогам, но правописание тех и других не однородно.

Новыми для III и IV классов являются темы, касающиеся правописания окончаний частей речи. Остановимся на правописании некоторых частей речи.

Правописание падежных окончаний имён существительных, как известно, проводится в связи с изучением падежей и типов склонений. Установлено, что чем лучше дети разбираются в падежах и типах склонений, тем лучше они усваивают правописание окончаний слов. Наиболее трудным для детей является правописание безударных окончаний. Изучение с детьми этого орфографического явления основывается на сравнении слов, имеющих безударные окончания, со словами, имеющими ударные окончания. И правило правописания их следует строить на этом же сравнении: безударные окончания пишутся так же, как ударные в словах того же склонения.

Имена существительные 3-го склонения не имеют на конце *е*, но имеют *и*, в противоположность 1-му склонению. Поэтому 3-е склонение надо противопоставить 1-му склонению.

3-е склонение, жен. род на *ь* — *в тетради, в постели, в бутылки, в печи* и т. д.

1-е склонение, жен. род на *а* — *в тетрадке, в постельке, в бутылке, в печке* и т. д.

Результаты сопоставления можно представить в таблице:

Склонения	Безударные окончания	Ударные окончания
1-е склонение (<i>а, я</i>)	<i>Из деревни, в деревне</i> <i>Из рощи, в роще</i>	<i>Из земли, в земле</i> <i>Из реки, в реке</i>
2-е склонение (муж. и сред. род)	<i>Яблоко, поле</i> <i>В городе, в поле</i>	<i>Окно, ружье</i> <i>В столе, в селе</i>
3-е склонение (жен. род с <i>ь</i> на конце)	<i>В тетради, в постели</i>	<i>В крови, в тени</i>

Приём сравнения или сопоставления следует применять и при изучении остальных падежных окончаний. Так, в частности, дети знают, что на конце слов *стень, постель, бутылъ* пишется *ь*. Этот ряд слов надо продолжить словами: *речь, вещь, рожь, мышь* и противопоставить им слова мужского рода: *мяч, сыч, грач, камыш, шалаш, товарищ, нож*, на конце которых *ь* не пишется. Составляются предложения с этими словами.

Указанный приём сопоставления может быть верным средством для определения правильного написания окончаний при условии систематического упражнения детей в различении ударных и безударных окончаний и в быстром и безошибочном определении падежей. Вместе с этим учитель должен обращать большое внимание на исправление неправильного произношения окончаний слов, вследствие влияния на речь учащихся диалектного говора (*у сестре* вместо *у сестры*).

Описанные приёмы обучения орфографии сохраняют свою силу и в отношении других частей речи. Безударные окончания имён прилагательных легко распознаются посредством вопросов: *какая? какое? какую? каким? каким? и т. д.*, так как сам вопрос подсказывает правописание окончаний. Однако при обучении правописанию окончаний имён прилагательных также необходимо проводить сопоставление с прилагательными, имеющими ударные окончания: *в какую?: голубую, большую — в холодную, в зимнюю, в горячую; с какой?: голубой, большой — с холодной, зимней, горячей* и т. д.

При прохождении склонения имён числительных, количественные числительные сопоставляются с существительными (3-го склонения), порядковые числительные — с прилагательными (*в какую? — большую, холодную — в первую, в четвертую, в пятую*).

Что же касается употребления *ь* в сложных числительных, то здесь обычно рекомендуют сопоставление первой части со второй: если на конце пишется *ь*, то он не пишется в середине (*пятнадцать*), если нет *ь* на конце, то он пишется в середине (*пятьдесят, пятьсот*). Объясняется же такое правописание тем, что в словах типа *пятнадцать* при склонении первая часть не изменяется, в словах же *пятьсот, пятьдесят* первая часть изменяется: *пятидесяти, пятисот*. Такое объяснение может быть дано в зависимости от уровня грамматического развития учащихся.

При изучении глагола дети испытывают наибольшие трудности в усвоении: правописания глаголов I и II спряжений, окончания *шь* во 2-м лице единственного числа, особенно глаголов на *-ся, ь* в неопределённой форме

глаголов на *-ся* (в сопоставлении с 3-м лицом единственного и множественного числа) и в повелительной форме.

При обучении правописанию глаголов I и II спряжений следует прежде всего взять глаголы с ударением на конце и указать на постоянно существующие соотношения: окончаниям *ут, ют* соответствует *е*, окончаниям *ат, ят* соответствует *и* (*ползут, ползёшь, ползёт; поют, поёшь, поёт; сторожат, сторожишь, сторожит; говорят, говоришь, говорят*). Затем надо установить, что эти же соотношения существуют и в том случае, когда окончания не имеют ударения (*пишут — пишешь, пишет; рисуют — рисуешь, рисует; хвалят — хвалишь, хвалит*). При упражнениях следует постоянно обращать внимание на эту сторону, пока дети не усвоят твёрдо указанных соотношений.

Некоторые учителя прибегают к проверке 1-го и 2-го спряжений неопределённой формой глагола. Если неопределённая форма имеет *-ить*, то это — глагол 2-го спряжения; кроме того, ко 2-му спряжению относятся глаголы: *видеть, смотреть, слышать, дышать, держать* и некоторые другие; остальные глаголы — I-го спряжения. Однако этот приём полезен лишь в том случае, если дети владеют понятием неопределённой формы в отличие от других форм глагола.

При прохождении окончания *-шь* учитель обращает внимание детей на то, что это признак 2-го лица, что глаголы с шипящей согласной на конце всегда имеют *ь* (*сидишь*). Последняя формулировка распространяется и на такие случаи, как *лечь, спрячь, режь* (здесь тоже шипящие), хотя это не исключает необходимости обращать внимание и на грамматическую форму (неопределённая форма, повелительная форма). Только тогда, когда дети прочно усвоят правописание *-шь* в невозвратных глаголах (без *-ся*), следует переходить к возвратным (с *-ся*) формам, подчёркивая, что *ь* сохраняется у глагола и тогда, когда присоединяется частица *-ся* (*записываешь — записываешься*).

В неопределённой форме и в 3-м лице глагола трудности представляют только случаи с частицей *-ся* (возвратные глаголы). Однако, прежде чем переходить к этим трудностям, следует убедиться, умеют ли дети правильно произносить слова с этими окончаниями, не произносят ли они с мягким *т* формы: *сидит (сидить), сидят (сидять)*, и, если эта ошибка в произношении встретится, то надо добиться того, чтобы устранить её, постоянно обращая внимание детей на правильное произношение. Если ученики правильно произносят и различают твёрдое и мягкое *т*, они без всяких правил правильно пишут: *сидит, сидят, сидеть; смотрит, смотрят, смотреть*. Если же ошибки в этих формах встречаются в устной речи или в письме, то дальнейшее продвижение в правописании глаголов невозможно.

После усвоения произношения правописания глагольных форм без *-ся* следует перейти к возвратным формам. Вся работа проходит здесь так же, как и при обучении правописанию падежных и родовых форм существительных и прилагательных, т. е. строится на сличении и различении.

<i>Ученик учит, готовит, собирает.</i>	<i>Ученик учится, готовится, собирается.</i>
<i>Надо учить, готовить, собрать.</i>	<i>Надо учиться, готовиться, собираться.</i>

Если формы без *-ся* ученики умеют писать, то по аналогии с ними они могут понять и усвоить формы с *-ся*. Если без *-ся* пишется *ь*, то он пишется и с *-ся*; если в глаголе без *-ся* нет *ь*, то его нет и в глаголе с *-ся*.

Вопросы что делает? и что делать? при этом могут помочь, но если уже понято соотношение форм без *-ся* и с *-ся*.

В ряде случаев упражнения в правописании по методу сопоставлений следует проводить на синтаксической основе, исходя из установления связи между словами по вопросам.

Установление сходства и различия вполне применимо также и при изучении повелительной формы. Обучение здесь проходит следующие этапы:

1. *сядь, встань* — *спрячь, отрежь*
2. *приготовь, спрячь* — *приготовься, спрячься*
3. *сядь, приготовь, спрячь, отрежь* — *сядьте, приготовьте, спрячьте, отрежьте*
4. *приготовьте, спрячьте* — *приготовьтесь, спрячьтесь*

При пользовании методом сопоставления необходима строгая последовательность в расположении материала и проверка того, насколько усвоена каждая предыдущая трудность, чтобы перейти к следующей. Из приведённых примеров ясно, что при прохождении повелительных форм сначала надо добиться усвоения учениками того факта, что формы *сядь, встань* и *спрячь, намажь* и т. д. пишутся однообразно. Правописание первых форм (*сядь, встань*) определяется произношением, по аналогии же с такими формами пишутся и формы с шипящими на конце (*спрячь, намажь*). Следующую трудность представляют соотношения *приготовь* — *приготовься* и т. д., где действует то же правило об аналогии, но для сравнения берутся невозвратная и возвратная формы. Третья ступень — сличение форм единственного и множественного числа — *сядь* — *сядьте* и т. п., а затем те же формы с *-ся*: *приготовь* — *приготовься*; *приготовьте, приготовьтесь* и т. д. Следующую ступень представляют глаголы типа *отрежь* — *отрежьте* и т. д.; полное овладение этими написаниями происходит, однако, в V классе.

Правописание наречий сводится к трём пунктам: 1) гласная на конце; 2) мягкий знак (*ь*) на конце; 3) слитное написание наречий. Из гласных на конце в начальных классах должно быть усвоено *о* в наречиях типа *холодно, близко, громко*, которое проверяется путём сопоставления с наречиями *тепло, далеко, хорошо*. Попутно обращается внимание на написания вроде *горячо, ещё*. Написания же с *а* на конце наречий усваиваются лишь постольку, поскольку они встречаются в письменной речи учащихся: *начала, справа, слева*. Правило об употреблении *ь* на конце наречий после шипящих устанавливается детьми легко, если они хорошо отличают наречия от других частей речи. (Ср. с тем, что говорилось выше о *ь* на конце глаголов после шипящих). У глаголов и наречий после шипящих на конце всегда бывает *ь*.

Слитное написание наречий разрабатывается на основе простейших случаев, т. е. наиболее распространённых слов, которые могут быть только наречиями: *справа, слева, направо, налево, позади, сзади, спереди, впереди, откуда, оттуда, вдвое, вдвоём, вокруг, вдруг, досыта, наскоро, сегодня, сейчас, тотчас, напротив, настезь, пополам* и т. п.; из других же случаев берутся очень немногие, вроде: *начала, затем, вместе, взад, вперёд* (они рассматриваются только как наречия без сопоставления их с существительными и т. п.). Главное при изучении всех указанных случаев не столько в правилах, сколько в систематическом включении этих слов в упражнения, которые выполняют ученики. При объяснении же и разборе устанавливается, что каждое из этих слов — наречие, и, следовательно, должно писаться в одно слово.

Таким образом, основные орфографические темы III и IV классов изучаются на грамматической основе и чаще всего путём установления сходства и различия между словами и их формами. Основная задача учителя при прохождении этих тем состоит не в том, чтобы расширять программу

за счёт программ V — VI классов, а в том, чтобы то, что проходится в начальных классах, было пройдено основательно и прочно.

Не следует забывать, что учащиеся III — IV классов должны уметь применять пройденные в начальной школе правила орфографии как в контрольном диктанте, так и в работах творческого характера — в изложении и в сочинении.

Обучение пунктуации

Программные требования в области пунктуации в начальных классах невелики. Дети должны приобрести навыки ставить точку (I класс), знак вопросительный и восклицательный (II класс), запятую в предложениях с однородными членами (III — IV классы), запятую при обращении, в сложном предложении перед союзами и двоеточие перед прямой речью (IV класс). Как видно из этого перечня, здесь нет сложных случаев употребления знаков препинания. Но и этот небольшой круг сведений и навыков в области пунктуации требует от учителя и от ученика известного напряжения. Ученик должен вполне овладеть этим небольшим кругом навыков, чтобы в дальнейшем ему не приходилось переучиваться и доучиваться. Учитель же должен так построить занятия, чтобы обеспечить выполнение учеником этой задачи.

Знаки препинания показывают, как надо при письме и чтении делить речь на составные части, имеющие значение. Точка, например, делит речь на самостоятельные предложения. Запятая отделяет предложения внутри сложного, один член предложения от другого однородного. Некоторые знаки препинания, кроме того, передают добавочный смысл. Например, знак вопроса передаёт вопросительный смысл предложения, восклицательный знак передаёт выражение чувств: радости, удивления, негодования и т. п. Двоеточие, отделяя одну часть высказывания от другой, в то же время что-либо раскрывает, объясняет. Например, однородные члены предложения, стоящие после обобщающего слова, отделяются от него двоеточием, которое показывает, что однородные члены предложения раскрывают значение обобщающего слова (*Все играли: Коля, Костя, Петя*). Двоеточие ставится также между предложениями, из которых одно объясняет или раскрывает другое. В частности двоеточие, стоящее после слов автора перед прямой речью, также служит для выражения объяснения, раскрытия содержания (*Петя сказал: «Я пойду домой»*). Последний случай постановки двоеточия предусмотрен программой.

Таким образом, знаки препинания прежде всего выражают смысл высказывания, и при обучении пунктуации надо в первую очередь обращать внимание на смысловые отношения. Знаки препинания отражают и грамматический (точнее, синтаксический) строй речи, её членение на предложения и другие грамматические элементы. Поэтому пунктуацию всегда изучают на основе грамматики.

Не следует также упускать из виду того, что письменная речь отражает строй устной речи, в частности пунктуация отражает в известной мере паузы и интонации устной речи. Вполне передать богатство интонационных средств устной речи пунктуация, конечно, не может, но всё же некоторые изменения голоса, которыми сопровождается членение нашей речи, она передаёт. Например, точка передаёт остановку и понижение голоса, знак вопроса — остановку и вопросительную интонацию, двоеточие — понижение голоса и предупреждающую интонацию.

Следовательно, не считаться с интонацией и паузами диктуемого текста нельзя, и на эту сторону дела приходится обращать внимание при обучении пунктуации.

При прохождении знаков препинания на первое место, однако, следует выдвигать смысл, потому что смыслом определяется всё остальное: и грамматический строй и интонация. Отсутствие знаков препинания затрудняет чтение и понимание. Достаточно взять текст без знаков препинания, чтобы понять их значение. Возьмём текст без точек: «Настала осень стелется туман над рекой дует резкий ветер над садами кричат галки мокрый снег кружится в воздухе окна плачут пешеходы прячут свои носы в воротники».

Этот текст трудно читать. В некоторых местах неизвестно, где следует сделать паузу и как прочитать. В зависимости от того, где следует сделать паузу и как прочитать, меняется смысл, иногда получается бессмыслица. Это нетрудно показать детям, взяв такой текст из книги для чтения или из учебника по русскому языку и написав его на доске. Но не только отсутствие точек затрудняет чтение и понимание, а также отсутствие и других знаков препинания. Вот предложение с однородными членами и обобщающим словом перед ними, но в предложении нет двоеточия и запятой — и смысл предложения искажается: «С юга к нам спешат гости грачи скворцы». Так как здесь нет двоеточия и запятой, то можно прочитать так: «С юга к нам спешат гости, грачи, скворцы». Пример взят нами на тему, не предусмотренную программой, но такие примеры могут быть подобраны и на другие темы. Если дети поймут значение знаков препинания, то отношение к ним будет иным, чем в том случае, когда они этого не понимают.

Из смысловой роли пунктуации вытекает ещё одно требование: связывать обучение тому или иному знаку препинания с выражением собственной мысли ученика. При прохождении в IV классе темы «Запятая в сложном предложении» иногда учителя ограничиваются тем, что дают детям готовый текст без знаков препинания и предлагают поставить запятые. Это упражнение нужное, но сводить к нему всё обучение ни в коем случае нельзя.

Нужно, чтобы дети сами составляли свои предложения, свои рассказы и обязательно тут же ставили те знаки препинания, которые они проходят. В таком случае постановка запятой (или какого-либо другого знака) будет связана с выражением мысли, для чего в сущности и существуют знаки препинания.

Тот факт, что пунктуация отражает грамматический строй языка, обязывает учителя соединять её прохождение с изучением грамматики. Дается понятие о предложении и тут же сообщается правило о точке, а затем о вопросительном и восклицательном знаках. Изучаются однородные члены предложения, обращения, сложные предложения — с этой грамматической основой соединяется понятие о запятой, как об отделительном или разделительном знаках препинания. При сообщении грамматических понятий, определений и терминов — сообщаются и сведения по пунктуации. Однако не следует думать, что раз ученик получил грамматическое определение и термин, а вслед за ним и правило о знаке, то он уже после некоторых упражнений сумеет правильно его ставить.

Грамматические понятия развиваются у детей на протяжении всего школьного обучения, с ними вместе развиваются и знания по пунктуации и пунктуационные навыки. Недаром, например, тема о предложении разрабатывается на протяжении всех четырёх лет. Вместе с уяснением и уточнением понятия о предложении уясняется и уточняется понятие о знаках препинания. Умение расчленять тексты на предложения развивается у детей, всё более совершенствуясь; вместе с тем развивается умение ставить точку. То же не в меньшей мере относится и к другим знакам препинания. Таким образом, обучение знакам препинания проходит на протяжении всего начального курса обучения, конечно, всё более и более усложняясь. Изменяются также и методы обучения. В старших классах большое внимание

уделяется изучению смысловой и грамматической роли знаков препинания. Попутно обращается внимание и на интонацию, которой сопровождается чтение предложения или его частей. Дети обнаружат, что с каждым знаком препинания соединяется какая-либо своя интонация: понижение голоса с точкой, отделительная и перечисляющая интонация (например, при однородных членах предложения) — с запятой, предупреждающая — с двоеточием и т. д. Ученик должен научиться «читать» знаки препинания. Этому учат его на уроках грамматики и на уроках чтения. Выразительное чтение в начальных классах прежде всего соединяется с чтением знаков препинания. Однако знакам препинания не следует учить по интонации, так же как орфографию нельзя учить по произношению, хотя и с произношением приходится считаться. Прежде всего интонация не является основным исходным фактором для определения знака препинания, основное — смысл, смыслом определяется либо понижение, либо повышение, либо какое-либо другое движение голоса. Например, интонация точки — понижение голоса — и пауза объясняются тем, что предложение выражает собой законченную мысль.

Кроме того, интонация настолько сложная сторона речи, что её нельзя вполне выразить знаками препинания. Многочисленные оттенки мысли и чувств (гнев, негодование, недоумение, страх, сожаление и т. п.) не имеют соответствия с знаками препинания. Многие паузы, понижения голоса и повышения голоса не находят своего отражения в пунктуации. Возьмём несколько строк из известного стихотворения Н. П. Грехова:

Мелькает жёлтый лист// на зелени дерев.
Работу кончил серп// на нивах золотистых,
И покраснел уже вдали// ковёр лугов,
И зрелые плоды// висят в садах тенистых.

В каждой строчке в отмеченных двумя чертами местах мы делаем паузы, вследствие чего в произношении сказуемое отделяется от подлежащего (3-я и 4-я строчки), и от второстепенных членов предложения (1-я и 2-я строчки). А между тем мы не ставим в этих местах запятой, так как запятая внешне нарушила бы связь между теми членами предложения, которые между собой грамматически (согласованием и управлением) связаны. Если внушить детям мысль, что знаки препинания можно ставить по интонации и паузам, которые слышатся и произносятся в живой речи, то во всех указанных случаях они поставят запятые. Следовательно, главное, на что следует обращать внимание при обучении пунктуации, — это не на интонационную сторону речи, а на смысловую и грамматическую.

С этой точки зрения знак препинания, как правило, следует изучать в таком порядке: сначала раскрывается его смысловая роль, затем выясняется его грамматическая основа и лишь под конец — интонационная сторона. Точка ставится для отделения при письме одной мысли от другой, а поскольку законченная мысль в языке, выражается предложением, то точка отделяет одно предложение от другого. Кончается предложение понижением голоса и паузой. Это не значит, что все эти три стороны нужно рассмотреть на одном уроке. Всестороннее усвоение знаков препинания даётся не сразу, а постепенно.

Порядок рассмотрения знаков препинания зависит и от класса, в котором он изучается. В I и II классах, например, где грамматика, как таковая, почти отсутствует, естественнее в первую очередь выдвигать смысловую и интонационную роль знака. Предложение здесь характеризуется не с грамматической точки зрения, а с смысловой стороны: здесь важно не то, что предложение как-то грамматически организовано, а то, что оно выражает законченную мысль. В III и IV классах целесообразнее, наоборот, начать с выяснения грамматической стороны, так как здесь обычно

проходится сначала какое-либо синтаксическое явление, а затем на его основе, — знак препинания. Но всегда в конце концов должна быть дана характеристика со всех трёх сторон и всегда подчёркнута смысловая роль употребления того или другого знака в каждом отдельном случае.

Чтобы выработать у учащихся умение ставить знаки препинания, нужны упражнения. Они должны быть разнообразны и должны даваться по определённой системе. Основным принципом для построения системы пунктуационных упражнений является принцип перехода от менее самостоятельных работ к более самостоятельным. В соответствии с этим принципом система упражнений по пунктуации может быть дана в такой последовательности:

1. **Объяснение расставленных в готовом тексте знаков препинания** (объяснение сопровождается грамматическим разбором).

Сюда примыкает, как более сложное упражнение, — отыскивание примеров на данное правило на указанной странице или в рассказе из книги для чтения и их грамматический разбор. Во всех этих случаях требуется выразительное чтение текста.

2. **Расстановка знаков препинания в готовом тексте, напечатанном без знаков.**

Эту работу полезнее всего соединять с разбором: ученик должен не только сразу же при переписке поставить знак, но и объяснить его постановку; при этом требуется выразительное чтение текста. Сначала даются нужные предложения подряд, а затем вперемешку с другими предложениями, в которых данного знака препинания нет. Первый вид упражнений (предложения с тем или иным знаком идут подряд) легче, второй (предложения даны вперемешку) труднее, так как требует большего проникновения в смысл текста, лучшего его понимания.

3. **Диктовка**, которая полезна в том отношении, что учит слышать произношение текста с его интонациями и паузами. Поэтому текст должен читаться учителем выразительно, сначала весь целиком (если диктуется связный текст), затем по предложениям; предложения в свою очередь делятся на части, имеющие смысл. По окончании диктовки отдельных предложений текст читается целиком ещё раз, и ученики в это время исправляют замеченные ошибки (особого времени для самостоятельной проверки текста после диктовки не даётся, так как ученики, не слыша текста, могут переосмыслить его по-иному).

4. **Преобразование синтаксических конструкций**, связанное с расстановкой знаков препинания. Например, предлагается из двух простых предложений составить одно сложное или, наоборот, разложить сложное на два простых; предложение повествовательное преобразовать в предложение вопросительное или восклицательное.

5. **Изложение и сочинение**. Эти виды творческих работ могут быть соединены со специальным заданием — употребить те или иные обороты (обращения, обобщающие слова, однородные члены предложения, вопросительные или восклицательные предложения, сложные предложения), причём ученики ставят соответствующие знаки препинания. Значение творческих работ для выработки пунктуационных навыков заключается в том, что знаки препинания возникают в процессе письменного выражения мыслей, являясь органической его частью.

При проведении этих занятий по синтаксису и пунктуации учитель добивается того, чтобы ученики ставили знаки препинания сразу же в процессе записывания предложения, а не расставляя после того, как текст уже написан. Попутная постановка знаков препинания объединяет процессы мысли, письменной речи и пунктуации.

Проверка грамотности учащихся и борьба с ошибками

Каждая письменная работа ученика должна быть оценена учителем. Нельзя думать, что только проверочный диктант является средством проверки грамотности. И списывание различных видов, и всевозможные диктанты, и изложения, и сочинения, выполненные детьми, могут дать учителю материал для оценки и суждений о том, насколько дети усвоили пройденное правило, что нужно доработать в классе, что должны дополнительно выполнить отдельные ученики.

Способы исправления ошибок, допущенных детьми, различны. Прежде всего — когда исправляются ошибки? Если работа небольшая, она может быть исправлена непосредственно по написанию. Так может исправляться по отдельным предложениям предупредительная и объяснительная диктовка, списывание текста. В других случаях (например, при проверочном диктанте, при изложении, сочинении) тетради исправляются после работы.

Письменные работы исправляет учитель, но к исправлению следует привлекать и детей. Известно, что дети иногда не замечают ошибок, которые они делают, хотя и знают правила; иногда ошибки делаются по невнимательности, по рассеянности. У детей нет орфографической зоркости — её надо воспитывать. Дети списали или написали по памяти слово, предложение или небольшой отрывок. Затем они должны внимательно рассмотреть текст и сравнить с тем, что написано на доске или в книге. Практикуется иногда и взаимная проверка работы: дети передают тетради друг другу, и, найдя ошибку, говорят учителю и подчёркивают её; по возвращении тетрадей дети исправляют каждый свою работу. Работа может исправляться коллективно: учитель вызывает одного из детей, тот читает или пишет на доске, объясняет, все исправляют свои ошибки. Эти способы, однако, не исключают необходимости последующего просмотра тетрадей и исправления их учителем в классе или дома.

Как исправлять ошибки? Существуют различные способы исправления.

1. Ошибочно написанное слово зачёркивается, а вместо него пишется слово в правильном виде.

2. Зачёркивается или заштриховывается неправильно написанная буква, над словом надписывается нужная буква или — что ещё лучше — целое слово.

3. Ошибка или слово с ошибкой подчёркивается, на полях делаются пометки: пишется нужная буква или слово в исправленном виде или слово, помогающее своей формой определить, как надо писать, или ставится вопрос (что. делать? что делает? какая? каким?), указывается параграф учебника, делается ссылка на правило и т. д.

4. Ошибочно написанная буква зачёркивается или просто подчёркивается без каких-либо замечаний.

Выбор способа исправления зависит от нескольких условий. Прежде всего от класса: чем моложе класс, тем больше помощи надо оказывать детям; в I и II классах можно, например, рекомендовать первый и второй способы, в III и IV классах — третий, изредка четвёртый. Способ исправления зависит и от степени подготовки ученика и от характера допущенных им ошибок. Если ошибку допустил хороший ученик, её достаточно подчеркнуть — ученик сам исправит её; если ученик делает много ошибок, то его работа требует тщательного исправления её учителем. Причём в отдельных случаях учитель даёт указания ученику, как надо исправить ту или иную допущенную им ошибку. Различные ошибки слабых учеников следуют исправлять по-разному. Там, где возможно, надо привлекать самих учеников к исправлению своих ошибок. С целью учёта ошибок систематически проводится их классификация, особенно в проверочных работах

учащихся. О форме этой классификации сказано ниже, в статье «Проверка знаний учащихся».

Общий же принцип исправления ошибок сводится к тому, чтобы не парализовать самостоятельности детей, чтобы ученики работали над своими ошибками. Учитель не столько даёт слова в готовом виде, сколько заставляет детей размышлять и самостоятельно работать.

Под работой учитель подписывает, кроме оценки, указания о том, что надо выполнить ученику сверх задания, данного всему классу: повторить правило, проделать то или другое упражнение, подобрать или составить предложения, обратить внимание на почерк.

Все дети, как правило, выписывают в исправленном виде слова или предложения, в которых они сделали ошибки; кроме того, очень полезным приёмом в данном случае является подбор аналогичных или противоположных по правописанию примеров; например, если ученик III или IV класса сделал ошибку «Мы пошли по деревни», он должен написать: «Мы пошли по деревне, по пашне, по аллее, по роще, по плотине» и т. п. Наряду с этим можно написать примеры: «Мы пошли около деревни, около роши, около плотины, около речки» и т. п.

При раздаче тетрадей учитель разбирает наиболее типичные ошибки детей, повторяет с ними те правила, которые нужны для понимания этих ошибок, даёт дополнительные упражнения.

Однако ограничиться исправлением ошибок только на одном уроке нельзя, нужна упорная борьба с ошибками на протяжении более или менее длительного периода времени, пока учитель не убедится, что те или другие ошибки изжиты. Для более успешной борьбы с ошибками следует рекомендовать учёт ошибок, допускаемых учениками (особенно слабыми). В начале года учитель заводит записную книжку или тетрадь специально для учёта ошибок; для каждого ученика отводится одна-две страницы, куда при просмотре письменных работ заносятся слова в том виде (ошибочном), в каком они написаны детьми, причём всякий раз указывается дата и вид работы (списывание, диктант, изложение, задача №...), в которой допущены данные ошибки. Рекомендуется выписывать слова не только с ошибками, но и описками, а также с исправлениями, сделанными самими детьми. Страница тетради учителя, отведённая определённому ученику, может иметь примерно такой вид:

4/IX (диктант) *диревня, вполи, степ, тлега, сидять*
10/IX (изложение) *бочька, пошол, небыл, сним*
19/IX (задача № 15) *вылизла, слиды*
25/IX (диктант) *при сели, у бирезы, домой*

При раздаче исправленных работ и на последующих уроках учитель вызывает ученика, сделавшего эти ошибки, и просит его написать те (или аналогичные) слова, в которых он сделал ошибки. И так учитель поступает до тех пор, пока не убедится, что ученик не делает больше таких ошибок. Индивидуальный учёт ошибок необходим для того, чтобы можно было организовать действенную борьбу с ними. Зная конкретные ошибки ученика, учитель будет знать, какие затруднения испытывает каждый ученик, какие ошибки наиболее устойчивы в его работах, будет давать ученику дополнительные задания с целью помочь ему изжить эти ошибки.

Ведя строгий учёт ошибок, учитель всякий раз должен отдавать себе отчёт, в чём причина затруднений всего класса и отдельных учеников.

Учитель, заинтересованный в успехах класса и отдельных учеников, устанавливает характер ошибок. Многие из них зависят от недостаточно твёрдого усвоения правила, от малого количества упражнений, от неправильной их постановки; ясно, в каком направлении придётся вести дальнейшую работу: дети должны хорошо усвоить правило, написать побольше

упражнений, причём таких, которые были бы наиболее полезны для укрепления навыков правописания. Часто учитель не учитывает того, что изученное с детьми правило охватывает большое количество разнообразных случаев. Например, таким общим характером отличается правило о правописании безударных гласных в корнях слов: сюда относятся не только такие случаи, как *столы — стол, село — сёл, зима — зимы, сады — сад*, но и такие, как *рядовой, рябина, висеть, сидеть, весельчак, копать* и т. п. Для того чтобы дети научились широко применять данное правило, необходимо включить в упражнения не только слова, сходные с теми, на которых давалось объяснение правила, но и постепенно, по мере овладения детьми навыком, вводить и более трудные слова, подходящие под данное правило.

Ошибки у детей возможны и от невнимательности; сюда относятся опiski разного рода, пропуски, добавления и перестановки букв и слогов в словах. В таких случаях нужна работа по воспитанию внимания детей. Нужно чаще проводить такие упражнения, как предупредительный диктант, разложение слов на слоги и звуки, выделение из слов отдельных звуков, списывание целыми словами с последующей проверкой написанных слов и т. п. Надо добиваться также того, чтобы дети отчётливо и правильно выговаривали слова, не искажая их; занятия по правописанию необходимо соединять с обучением произношению. Некоторые ошибки объясняются неправильностью произношения. Например, безударные гласные, находящиеся в предударном и ударном слоге, очень часто скрадываются в произношении (*плучил, лоишь, золот(о)*) или произносятся не так, как пишутся (*вырысли, ландаш*).

Для успешной борьбы с ошибками важно также учитывать характер того правила, которое нарушается детьми. Если, например, учащиеся II класса делают ещё ошибки в сочетаниях *жи, ши, ча, ща, чу, шу*, то искоренить их возможно упражнениями в списывании с подчёркиванием этих сочетаний. Если дети не умеют писать такие слова, как *чы, сучья, комья, лисьи*, в которых они пропускают *ь* (разделительный), то их следует упражнять в звуковом анализе слов, чтобы они слышали здесь раздельное произношение согласного и гласного звука (точнее, слышали звук *й*, который в данном случае обозначается *ь*). Затруднения в правописании буквы *е* в формах предложного падежа (*в деревне, в тетрадке, в речке, в комнате*) устраняются сопоставлением безударных окончаний с ударными окончаниями (ср.: *в стене, в Москве, в земле, в реке, в стране...*). Усвоив эти написания, дети могут ошибаться в таких словах, как *в тетради, в колыбели, на постели, на кровати, на скатерти*. В таких случаях нужны упражнения, связанные с противопоставлением: *в тетрадке — в тетради, в колыбельке — в колыбели, на постельке — на постели, на кроватке — на кровати*. Ошибки в написаниях, не проверяемых произношением, вроде *кастрюля, паром, лестница, чувство, воробей, автомобиль, товарищ* — устраняются иными способами: составлением словариков по алфавиту и по темам, постоянным вкраплением такого рода слов в упражнения, вывешиванием списков трудных слов, произношением их по слогам.

В связи с вопросом об ошибках и борьбе с ними возникает вопрос о предупреждении ошибок. Как известно, сторонники взгляда на орфографический навык, как навык глаза и руки, категорически предостерегали относительно влияния, которое оказывает на грамотность ошибка: «ни одной ошибки для глаза, ни одной ошибки для руки». Предполагалось, что всякая сделанная учеником ошибка оставляет неизгладимый след на его нервной системе и может оказать роковое влияние на его грамотность. Поэтому предлагалось всячески предупреждать ошибки учеников, запрещались самостоятельные работы и т. п. В настоящее время такой слепой боязни перед неотразимым влиянием неправильно написанного слова у представителей психологии и педагогики нет. Ошибка, однако,

опасна, если она повторяется, опасна не столько тем, что оставляет следы в мышцах руки, сколько тем, что приучает ученика относиться невнимательно, без размышления к своему письму, опасна она может быть и в том случае, если ученик не знает, что это ошибка, и думает, что так и надо писать.

Поэтому предупреждать ошибки следует, указывая на трудные слова, на слова, правописание которых ещё не пройдено, избегая их в диктантах, побуждая детей справляться у учителя, в словарях, в таблицах, в учебнике. Отсюда необходимо так строить упражнения, чтобы переход от списывания и подобных работ, не требующих творчества, к самостоятельным работам типа сочинений совершался постепенно.

Серьёзное значение приобретает вопрос о внимательном отношении детей к своим тетрадам. Опрятное, бережное отношение ученика к своей тетради свидетельствует об известном уровне грамотности и общей культуры ученика.

Многое в содержании и организации ученической тетради зависит от учителя. Недаром говорят, что тетрадь ученика — зеркало работы учителя. Учитель, заботящийся о грамотности детей, следит за тем, чтобы учащиеся сидели правильно, держали правильно перо, чтобы тетрадь была грамотно подписана, обёрнута чистой бумагой, чтобы не вырывали из неё листов, не делали клякс и пятен, чтобы каждый день в тетради перед началом занятий были записаны число и месяц, была указана тема урока или вид работы (задача №, предупредительный диктант, зрительный диктант и т. п.). Давая какое-либо задание, учитель предупреждает, как следует писать: всё ли подряд или выборочно, что подчёркивать или подписывать, во всю длину строчки или столбиком и т. п. Заметив, что ученик неправильно пишет ту или иную букву, учитель показывает (в тетради ученика), как следует её писать, и следит за тем, чтобы в дальнейшем ученик писал правильно. Заботиться о правильном написании букв учитель должен не только в I и II классах, но и в III и в IV классах. Уроки правописания являются в то же время и уроками чистописания. При исправлении тетрадей учитель делает указания, на что надо ученику обратить внимание при письме букв.

ПРИМЕРНЫЕ УРОКИ

III КЛАСС

Тема: **Окончание *е* в предложном падеже имён существительных 1-го склонения.**

Цель урока. Показать приёмы определения падежного окончания в предложном падеже¹.

Ход урока.

После проверки домашнего задания и повторения пройденного на предыдущем уроке учитель пишет на доске предложения: *Бойцы сидели на скамье. Они говорили о войне. Холодно было в избе.*

Дети определяют падеж имён существительных, *на скамье, о войне, в избе* и устанавливают, что эти существительные имеют перед собой предлоги *на, в, о* и имеют окончание *е*. При этом обнаруживается, что это окончание подсказывается произношением, что для его написания не нужно правила.

Затем детям предлагается написать те же предложения, но прибавлять другие существительные на конце; получатся, например, такие предложения:

Бойцы сидели на скамье... на земле... на траве...

Они говорили о войне... о земле... о Москве...

Холодно было в избе... в воде... в траве...

¹ На предыдущем уроке грамматики выяснялось значение предложного падежа, употребление его с предлогами, окончание *е*.

Подтверждается, что какое бы слово с ударением на конце мы ни взяли, кроме окончания *е* ничего нельзя написать.

Далее берутся те же предложения, но с существительными 1-го склонения, имеющими безударные окончания, например:

Бойцы лежали на соломе. Они говорили о битве. Холодно было в хате.

Устанавливается, что во всех этих случаях окончание безударное. Значит, его надо проверять. Каким же образом? Безударное окончание надо писать так же, как ударное в том же падеже.

Надо только вместо слова с безударным окончанием поставить в то же предложение какое-либо существительное того же склонения, но с ударением на конце, например: *бойцы лежали на соломе — на траве, на земле* (учитель подчёркивает окончание *е*).

Затем записывается ещё ряд предложений с существительными, имеющими безударные окончания; учитель предлагает детям придумать по данному образцу предложения с существительными в предложном падеже с безударными окончаниями и с соответствующими существительными (того же склонения) с ударными окончаниями. Так составляется и записывается на доске ряд предложений. Причём сначала пишутся слова с ударными окончаниями, а под ними слова с безударными окончаниями:

Птица сидела на траве... на скале... на земле... на воде... и т. д.

Птица сидела на ветке... на лужайке... на крыше... на дорожке и т. д.

2. Затем на доске записывается предложение с существительными в предложном падеже и под ним подписывается аналогичное предложение с существительным в родительном падеже (сначала берутся ударные окончания, затем — безударные).

Птица сидела на скале... — на берёзе... на ветке... на клетке;

Птица сидела у скалы... — около берёзы... на конце ветки... сзади клетки...

Устанавливается, чем отличается правописание предложного падежа от правописания родительного падежа. Проводятся упражнения, подобные только что приведённому, но с другим содержанием и с другими предлогами.

Тема: Правописание родительного, дательного и предложного падежей имён существительных 3-го склонения.

Цель урока. Научить писать падежные окончания родительного, дательного и предложного падежей имён существительных 3-го склонения (типа *стень*) в сопоставлении с окончаниями тех же падежей имён существительных 1-го склонения (типа *деревня*).

(Предполагается, что с изменением существительных 3-го склонения дети познакомились на предыдущих уроках.)

Ход урока.

1. Проверка домашнего задания. Дети говорят, как они написали окончания имён существительных 3-го склонения, при этом разбирают существительные по падежам.

2. Учитель сообщает детям о том, что сегодня они будут учиться писать окончания имён существительных 3-го склонения и повторять старое. Учитель, пишет на доске, а дети в тетрадях: «Правописание имён существительных 3-го склонения».

Затем учитель спрашивает детей, в каких падежах имён существительных 3-го склонения бывает окончание *и*? Составляются и записываются примеры:

Рожь

Р. п. *У ржи спелые колосья.*

Д. п. *Ко ржи подошли косцы.*

П. п. *Во ржи прятались птицы.*

— Какое в этом случае правило правописания надо вспомнить?

— *жи, ши* через *и* пиши.

— А надо ли знать падежи, чтобы определить, что здесь надо писать *и*, а не *е*?

— Нет, в 3-м склонении *е* не пишется.

— А по произношению нельзя догадаться?

— Можно. Здесь окончание — под ударением: *у ржи, ко ржи, во ржи*.

Учитель подтверждает: если окончание ударное, то мы пишем, как слышим; только в слове *ржи* приходится писать не *ы*, как слышится, а *и*, по правилу, которое учили ещё в I классе.

Затем учитель произносит слово лошадь и предлагает определить, какого оно склонения. Вслед за этим дети составляют предложения со словом лошадь; сначала ставят его в родительном падеже, затем — в дательном и, наконец, — в предложном.

- Р. п. Мальчик стоял около лошади.
 Д. п. Он подошёл поближе к лошади.
 П. п. Мальчик поехал верхом на лошади.

Предложения записываются на доске.

	<i>Рожь</i>	<i>Лошадь</i>
Р. п.	<i>У ржи спелые колосья.</i>	<i>Мальчик стоял около лошади.</i>
Д. п.	<i>Ко ржи подошли косцы.</i>	<i>Он подошёл поближе к лошади.</i>
П. п.	<i>Во ржи прятались птицы.</i>	<i>Мальчик поехал верхом на лошади.</i>

Обращаясь к детям с вопросом: «Как же вы узнали, что в слове лошадь в примерах правого столбца окончание *и*?», учитель добивается ответа: «Мы знаем, что в 3-м склонении не бывает *е*, а потом, если пишется *ржи*, то и — *лошади*» (разбор ведётся по отдельным предложениям).

Далее на доске записывается ряд словосочетаний с именами существительными 3-го склонения на и в родительном, дательном и предложном падежах:

- 1) *стоять у печи, у кровати, у постели, у колыбели-*
- 2) *подойти к печи, к кровати, к постели, к колыбели;*
- 3) *лежать на печи, на кровати, на постели, в колыбели;*
- 4) *жить в степи, в Казани, в Астрахани, на пристани, на площади;*
- 5) *говорить об усталости, об осени, о храбрости, о зоркости, о бдительности.*

3. После ряда таких упражнений проводится предупредительный диктант. Текст диктанта состоит из коротких предложений, включающих противопоставленные друг другу сочетания типа:

в тетрадке — в тетради; в бутылке — в бутылки; на печке — на печи; на кровати — на кровати; на площадке — на площади; или: в Туле — в Калуге, в Казани, в Астрахани, в Сибири; играть на флейте... на скрипке... на гитаре... на свирели...

Эти сочетания записываются в тетрадах. Составляется таблица:

1-е склонение		3-е склонение	
<i>И. п.</i>	<i>П.п.</i>	<i>И. п.</i>	<i>П.п.</i>
<i>тетрадка</i>	<i>— в тетрадке</i>	<i>тетрадь</i>	<i>— в тетради</i>
<i>бутылка</i>	<i>— в бутылке</i>	<i>бутыль</i>	<i>— в бутылки</i>
<i>кроватька</i>	<i>на кровати</i>	<i>кровать</i>	<i>— на кровати</i>
<i>Тула</i>	<i>в Туле</i>	<i>Сибирь</i>	<i>— в Сибири</i>
<i>Калуга</i>	<i>в Калуге</i>	<i>Казань</i>	<i>— в Казани и т. д.</i>

4. На дом даётся задание: придумать и написать ряд предложений (4 — 6) с записанными в классе существительными 1-го и 3-го склонения в дательном падеже.

ГРАММАТИЧЕСКИЙ РАЗБОР

Грамматический разбор имеет большое значение для разъяснения смысла речи и для понимания её строения. Он играет важную роль в развитии мышления учащихся, служит целям закрепления грамматических знаний, а также способствует образованию орфографических навыков.

При грамматическом разборе учащиеся выделяют из предложения группы слов и отдельные слова и по определённым, усвоенным ими признакам относят их к той или иной грамматической категории. Грамматический разбор заставляет учащихся вдумываться в формы языка, разбираться в них, анализировать живую устную и письменную речь, сравнивать её формы, находить в них сходство и различие, делать выводы.

Грамматический разбор входит как необходимая и важнейшая часть во все грамматические и орфографические упражнения и является одной из форм повторения пройденного и проверки знаний учащихся.

Все письменные работы — списывание, различного рода предупредительные диктанты и пр. — проводятся на основе грамматического анализа текстов.

Грамматический разбор, представляющий собой упражнение аналитического характера, необходимо связывать с упражнениями синтетического порядка, т. е. с составлением учащимися своих предложений с изучаемыми грамматическими формами. Это обеспечивает сознательное усвоение частей речи и их форм и способствует развитию речи детей.

Грамматический разбор может быть частным и общим. Частный грамматический разбор применяется при изучении какой-либо новой грамматической формы. Для лучшего усвоения учащимися вновь объяснённой грамматической формы предлагается указывать в предложении только эту форму, связывая её с тем словом, от которого она в данном предложении зависит.

При общем разборе дети указывают вид предложения, члены предложения, части речи, их формы, состав слова.

Грамматический разбор может быть устным и письменным.

При устном разборе дети останавливаются и на ранее изученном: указывают в предложении грамматические формы, попутно отвечая на предлагаемые учителем вопросы, дают определения, придумывают свои примеры.

При письменном разборе дети подчёркивают в написанном тексте указанные учителем грамматические формы или выписывают слова, обозначая буквами их грамматическую форму, ставят к словам вопросы, разносят слова по схеме, составляют графики и т. п.

По содержанию грамматический разбор может быть: синтаксическим (выделение предложений из текста, определение вида (типа) предложений, различение членов предложений, установление связи слов в предложении), морфологическим (распознавание категорий слов — частей речи и их форм, разбор состава слов) и фонетическим (выделение звуков из слова, распознавание гласных и согласных звуков, ударных и безударных гласных, твёрдых и мягких, глухих и звонких согласных, деление слова на слоги, раздельное произношение звуков).

Фонетический разбор может производиться независимо от морфологического и синтаксического. Синтаксический разбор может и не сопровождаться морфологическим и фонетическим разбором. Морфологический разбор в ряде случаев связывается с синтаксическим, что даёт возможность выяснить смысловое значение того или иного слова в данном тексте, а благодаря этому определить принадлежность слова к той или иной части речи (*печь* — существительное, *печь* — неопределённая форма глагола). Например, в предложении «*Мы будем печь хлеб*» слово *печь* обозначает действие, — это глагол в неопределённой форме, являющийся частью сказуемого. А в предложении «*Печь топится*» слово *печь* обозначает предмет и служит подлежащим, — это существительное в именительном падеже. В предложении же «*Мы затопили печь*» слово *печь* тоже существительное, но уже не в именительном, а в винительном падеже, потому что служит второстепенным членом предложения, поясняющим глагол, обозначает предмет, на который переходит действие.

При грамматическом разборе необходимо, чтобы дети понимали смысл разбираемого предложения и отдельных входящих в него слов.

При разборе следует вспоминать с детьми правила и определения и проверять знания детей вопросами: «Почему вы так думаете? Как вы узнали?» и пр.

В школах грамматический разбор проводят обычно только в III и IV классах. Между тем его необходимо проводить во всех классах, начиная с первого. Грамматический разбор является необходимым методическим приёмом обучения языку во всех начальных классах.

Синтаксический разбор

Уже в I классе дети выделяют в устной, а когда научатся писать, то и в письменной речи предложения, подсчитывают их количество (2 — 3), находят предложения по заданию учителя («Найди предложение, в котором говорится о том-то»), расчленяют предложение по вопросам: о ком (или о чём) говорится в предложении и что говорится.

Приобретаемые таким путём знания помогут учащимся во II классе усвоить понятие о подлежащем и сказуемом и свободно различать их в предложении, самим составлять предложения о том, что они видят вокруг себя или на картинке (Ученик решает задачу. Нина рисует картину. И т. п.).

Во II классе учащиеся указывают при синтаксическом устном разборе вид предложения — повествовательное, вопросительное, восклицательное, сами составляют такие предложения, как и в I классе, расчленяют предложение по вопросам: о ком (или о чём) говорится и что говорится, выделяют в предложении главные члены предложения — подлежащее и сказуемое — и второстепенные; ставят ко всем членам предложения вопросы; указывают связь второстепенных членов с подлежащим и сказуемым.

При письменном разборе учащиеся подчёркивают в написанном предложении подлежащее одной чертой, сказуемое — двумя; выписывают связанные между собой слова; по данному подлежащему или сказуемому составляют предложения и записывают их; выписывают из текста повествовательные, вопросительные и восклицательные предложения; записывают свои предложения (разного вида), преобразуют один вид предложений в другой.

В III классе дети при синтаксическом разборе различают нераспространённые и распространённые предложения; составляют такие предложения; распространяют нераспространённые предложения (при помощи вопросов и без вопросов); расчленяют предложения на группы подлежащего и сказуемого по вопросам: о ком (или о чём) говорится и что говорится; выделяют из распространённых предложений нераспространённые, указывают не только главные члены предложения и относящиеся к ним второстепенные, но и второстепенные члены, относящиеся к другим второстепенным членам.

Например в предложении *В берёзовой роще щебечут весёлые птицы* дети указывают связь отдельных слов, выписывают связанные между собой слова, или соединяют их линиями.

Кто? Что делает? — *Птицы щебечут.*

Какие птицы? — *Весёлые птицы.*

Где щебечут? — *Щебечут в роще.*

В какой роще? — *В берёзовой роще.*

Для этой же цели можно применить следующую схему:

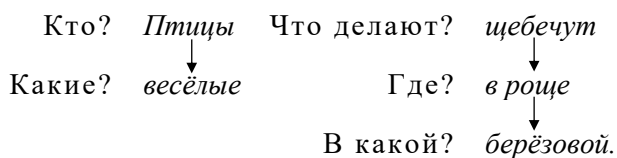

Однако эта схема, показывая зависимость слов, нарушает порядок слов в предложении, и поэтому её следует применять только после устного разбора по вопросам.

В III классе учащиеся разбирают предложения с однородными членами, два-три подлежащих при одном сказуемом, два-три сказуемых при одном подлежащем, несколько второстепенных членов предложения, относящихся к одному и тому же слову, отвечающих на один и тот же вопрос

и выраженных существительными или глаголами. Дети объясняют знаки препинания в таких предложениях и располагают члены такого предложения по схеме:



Дети сами составляют предложения с однородными членами, записывают их, находят в текстах предложения разного вида, преобразуют один вид предложения в другой.

В IV классе учащиеся должны отличать простые предложения от сложных, состоящих из двух простых предложений без союзов или соединённых союзами *а, но* (*Сверкнула молния, загредел гром. Весна пришла, и тракторы отправились в поле. Тучи надвинулись, но дождь ещё не начинался.*) Ученики и сами составляют такие предложения. Разбирая предложения с обращением или прямой речью, учащиеся выделяют обращения, а в предложении с прямой речью — слова автора, стоящие перед прямой речью, и прямую речь; объясняют употребление знаков препинания при обращении и прямой речи; составляют предложения всех изученных конструкций и преобразуют одни в другие.

В IV классе при разборе второстепенных членов предложения учащиеся указывают определения, дополнения, обстоятельства (места, времени, образа действия), ставят к ним вопросы, указывают связь слов.

Морфологический разбор

Морфологический разбор частей речи начинается во II классе. Дети называют устно в предложениях слова, обозначающие предмет, признаки предметов и действия, подчёркивают их в письменном тексте, ставят к ним устно и письменно вопросы, исходя из смысла предложения; к словам, обозначающим предметы, ставят вопросы: *кто? что? кого? чего? кому? чему? и пр.*; к словам, обозначающим признаки предметов, — вопросы: *какой? какая? какого? какую? и пр.*; к словам, обозначающим действие, — вопросы: *что делает? что делал? что будет делать? что сделал? и пр.*

Упражнения в постановке вопросов к словам развивают мышление детей, заставляют их думать над значением слов; кроме того, постановка вопросов к словам, обозначающим предметы, поможет детям в III классе различать падежи существительных. Постановка вопросов к словам, обозначающим признаки предметов, как указывалось выше, поможет правильно писать окончания этих слов (*к а к о г о ? — доброг о ; к а к у ю ? — добрую*), подготовит к правильному письму окончаний прилагательных в IV классе. Упражнение в постановке вопросов к словам, обозначающим действие, подготовит учащихся к различению времён глагола (*что делает? — пиш ет — это сейчас; что делал? — писал — это было; что будет дел а т ь ? — будет писать — это будет потом*).

Дети придумывают слова той или иной грамматической категории, составляют с ними предложения, подбирают к словам, обозначающим предмет, слова, обозначающие его признаки или действия: *Яблоко большое,*

круглое, душистое, сладкое. Птица летает, поёт, клюёт, вьёт гнездо, выводит птенцов. Учитель следит за правильностью согласования слов в роде и числе.

В III классе учащиеся при устном разборе членов предложения указывают, какую частью речи они выражены: — существительным, прилагательным, глаголом, местоимением, и разбирают их форму; в существительном и прилагательном указывают род, число, падеж; в глаголе — время, лицо и число (в прошедшем времени — число и род); придумывают свои примеры с разными формами существительных, прилагательных, глаголов. Предлагается, например, придумать два предложения так, чтобы слова *в поле* (или другие) в одном предложении стояли в винительном падеже, а в другом — в предложном; или придумать два предложения так, чтобы в одном предложении было слово *яблоко* в именительном падеже, а в другом — в винительном, и пр.

Письменный грамматический разбор частей речи можно проводить по-разному:

- 1) Дети подчёркивают или выписывают ту или иную форму слова.
- 2) Выписывают из какого-либо хорошо известного им текста в табличку все имена существительные, прилагательные, глаголы, местоимения, предлоги. Например, так:

Существительные	Прилагательные	Глаголы	Местоимения	Предлоги

- 3) Размещают слова той или иной грамматической категории по рубрикам готовой таблицы. Например, при разборе существительных в предложении *Старик ловил неводом рыбу* дети могут разнести их по следующей схеме:

Существительные	Член предложения	Вопрос	Род	Число	Падеж
<i>Старик</i>	подлежащее	кто?	муж.	ед.	им.
<i>неводом</i>	втор. чл. предл.	чем?	муж.	ед.	твор.
<i>рыбу</i>	втор. чл. предл.	что?	жен.	ед.	вин.

При разборе глаголов в тексте —

Пристают к заставе гости;
 Князь Гвидон зовёт их в гости;
 Он их кормит и поит
 И ответ держать велит.
 «Чем вы, гости, торг ведёте,
 И куда теперь плывёте?»

может быть дана такая таблица:

Глаголы	Время	Лицо	Число	Род	Неопределенная форма
<i>Пристают</i>	наст.	3-е	мн.	—	<i>приставать</i>
<i>зовёт</i>	наст.	3-е	ед.	—	<i>звать</i>
<i>кормит</i>	наст.	3-е	ед.	—	<i>кормить</i>
<i>поит</i>	наст.	3-е	ед.	—	<i>поить</i>
<i>держатъ</i>	—	—	—	—	<i>держать</i>
<i>велит</i>	наст.	3-е	ед.	—	<i>велить</i>
<i>ведёте</i>	наст.	2-е	мн.	—	<i>вести</i>
<i>плывёте</i>	наст.	2-е	мн.	—	<i>плыть</i>

При полном письменном грамматическом разборе дети или пишут слова столбиком и против каждого из них обозначают его форму или размещают

слова предложения по схеме. Например, разбор предложения *По дороге столбовой едет парень молодой* может быть записан следующим образом:

По – предлог.

(по) дороге – сущ., жен. р., ед. ч., дат. пад., втор. чл. предложения.

столбовой – прил., жен. р., ед. ч., дат. пад., втор. чл. предложения.

едет – глагол., наст. вр., 3-го л., ед. ч., сказуемое.

парень – сущ., муж. р., ед. ч., им. пад., подлежащее.

молодой – прил., муж. р., ед. ч., им. пад., втор. чл. предложения.

Или:

Слова	Часть предлож.	Часть речи	Вопрос	Род	Число	Падеж	Время	Лицо
<i>по</i>	—	предлог	—	—	—	—	—	—
<i>дороге</i>	второстеп.	сущ.	где?	жен.	ед.	дат.	—	—
<i>столбовой</i>	второстеп.	прил.	по чему?	жен.	ед.	дат.	—	—
<i>едет</i>	сказуемое	глагол	какой?	жен.	ед.	—	наст.	3-е
<i>парень</i>	подлежащ.	сущ.	что делает?	муж.	ед.	им.	—	—
<i>молодой</i>	второстеп.	прил.	кто?	муж.	ед.	им.	—	—
			какой?	муж.	ед.	им.	—	—

Эти примеры могут быть взяты для разбора только в том случае, если «Сказка о царе Салтане» и «Генерал Топтыгин» уже прочитаны детьми и разобраны.

В IV классе количество грамматических форм, в которых дети должны разбираться, значительно расширяется, но формы грамматического разбора остаются те же, что и в III классе.

При разборе прилагательных особенное внимание следует обращать на то, чтобы дети разбирали их вместе с существительными и устанавливали зависимость формы прилагательного от существительного, к которому оно относится, правильно ставили вопросы от существительного к прилагательному. Например: *Песню раннюю запел в лазури жаворонок звонкий*. Какую песню запел жаворонок? Раннюю песню. Какой жаворонок запел? Звонкий жаворонок.

При разборе глаголов учащиеся IV класса указывают время, лицо и число глагола (в прошедшем времени — род), отличают повелительную и неопределённую формы от других форм глагола, указывают значение повелительной формы в данном предложении (приказание, просьбу, призыв, предупреждение и пр.), образуют различные формы глагола, составляют с ними предложения, преобразовывают предложения с одной формой глагола в предложения с другими формами.

Разбирая наречия, дети должны найти слово, к которому данное наречие относится, указать его значение (время, место, образ действия); составить свои предложения с наречиями; отличить наречия от имён существительных, например: *Вверху* (где?), *в небе звенит песня птички*.

Встречаясь в разборе с предлогом, учащиеся указывают, к какому существительному он относится, а также падеж этого существительного; составляют предложения с предлогами. При разборе союза дети должны указать, что связывает союз: однородные члены (какие именно) или предложения, входящие в состав сложного целого. Дети придумывают примеры того и другого употребления союзов.

Упражнения в разборе частей слова начинаются уже во II классе и продолжают во всех последующих классах начальной школы.

Умение различать части слова (окончание, корень, приставку, суффикс) и понимать их значение является важнейшим средством для понимания смысла слова в целом. На уроках чтения учителя часто прибегают к выделению в слове корня и к подбору родственных слов, что помогает детям

понять значение слова. Понимание значения корня, приставок и суффиксов облегчает ученику правильный выбор слов при изложении и сочинении. Умение различать части слова играет важную роль и в обучении правописанию гласных и согласных в корнях, окончаниях, приставках и суффиксах.

Во II классе учащиеся выделяют в словах только корень и приставку, легко поддающиеся расчленению; выписывают из текста однокоренные слова; подчёркивают их в написанном тексте; придумывают к слову однокоренные слова; объясняют значение однокоренных слов, имеющих разные приставки (*влетел, вылетел, прилетел, улетел*); составляют с ними предложения. Умение выделять приставки имеет большое значение для правописания безударных гласных в корне слова, потому что, не отличая приставок от корней, дети часто принимают приставку за корень и подыскивают к ней «однокоренные» слова, что, конечно, ведёт к ошибкам при письме.

В III классе учащиеся упражняются в различении всех частей слова: корня, приставки, суффикса и окончания. При анализе состава слов выясняется значение некоторых приставок и суффиксов, например, уменьшительное и ласкательное значение суффиксов *ик, ек, очк, ечк, ушк* и пр. Умение сразу отличать окончание от других частей слова нужно учащимся для правильного написания безударных падежных окончаний существительных. Различение корней в сложных словах помогает пониманию значения сложного слова и правописанию его.

В IV классе учащиеся упражняются в распознавании корня в словах более далёких по значению: *много — умножение, страна — пространство, мог — могучий, могущество*. При подборе однокоренных слов подыскиваются различные части речи: *свет, светлый, светлее, светло, светить*, с разными приставками и суффиксами, с чередующимися согласными: *свет, свеча, освещение, рассвет, просвет, просвещение, светило, светляк, засветить, просвечивать* и т. п. Умение быстро различать приставки *раз, воз, низ* и др., *под, над, от* и др., а также суффиксы *ик, ек, очк, ечк, ушк* имеет большое значение для правильного их написания; выделение же окончания нужно для правильного написания падежных окончаний прилагательных и личных окончаний глаголов.

Фонетический разбор

Фонетический разбор проводится во всех начальных классах, начиная с первого. В I классе дети выделяют звуки из слов живой речи, распознают гласные и согласные звуки (мягкие и твёрдые), подчёркивают в написанном слове гласные и согласные, делят устно и письменно слова на слоги, разлагают слоги на звуки.

Умение отчётливо различать отдельные звуки в слове играет важную роль для развития навыка письма без пропуска букв.

Во II классе дети, кроме того, выделяют устно ударные и безударные гласные звуки, твёрдые и мягкие, глухие и звонкие согласные, обозначают значком в написанном слове буквы, соответствующие ударным звукам, подчёркивают безударные гласные, твёрдые и мягкие, звонкие и глухие согласные, сопоставляя их в произношении и в письме, замечая случаи соответствия и несоответствия буквы звуку.

Упражнение в устном и письменном выделении глухих и звонких звуков и соответствующих им букв поможет детям осознать необходимость проверки написания глухих согласных (в слове *травка* слышится глухой звук *ф*, а пишется буква *в*, соответствующая звонкому звуку, в слове *дорожка* слышится глухое *ш*, а пишется *ж*, обозначающее звонкий звук). Упражнение в выделении в слове ударных звуков, обозначение их значком в написанном слове, умение переносить ударение с одной части слова

на другую в однокоренных словах играет важную роль в обучении правописанию безударных гласных.

Такой же фонетический разбор должен проводиться в III и IV классах, где продолжается обучение правописанию безударных гласных в корнях слов на более сложном словарном материале, изучается правописание безударных окончаний существительных и прилагательных, правописание приставок и некоторых суффиксов.

Общий разбор

Предложения для общего разбора во II классе должны состоять из четырёх-пяти слов, считая предлоги. На первых порах в предложении для разбора не должно быть второстепенного члена, отвечающего на вопрос *что?* (*девочка пишет (что?) письмо*), потому что дети могут принять его за подлежащее. Предложения такого типа нужно вводить позднее, когда дети научатся легко находить подлежащее в таких предложениях, как: *Девочка читает. Птицы улетают на юг. Под деревом растут грибы. Раздаются весёлые песни.*

Пример общего разбора предложения во II классе: в предложении — *В траве расцвёл беленький ландыш* указать, о чём говорится и что говорится, а затем выделить подлежащее, сказуемое и другие члены предложения, поставить вопросы ко всем членам предложения, указать слова, связанные с подлежащим и сказуемым, выписать слова, связанные между собой, указать слова, обозначающие предметы, признаки и действия предмета. Подобрать к слову *ландыш* другие слова, обозначающие признаки предмета (*серебристый, душистый*), подобрать несколько однокоренных слов к слову *беленький* (*белый, белок, белить, побелка*), подчеркнуть в них корни, поставить ударения в двух-трёх словах данного предложения, объяснить, почему в написано отдельно от слова *траве*.

Содержание разбора расширяется постепенно от начала к концу года, по мере ознакомления с новыми грамматическими понятиями.

В III классе предложение для разбора должно состоять из 4 — 6 слов и заключать в себе главные члены предложения и второстепенные, относящиеся к главным и к другим второстепенным членам предложения, например: *Ребятишки играли на зелёной лужайке.*

В IV классе размер предложения увеличивается до 7 — 10 слов, например: *Песню раннюю запел в лазури жаворонок звонкий. Острые вершушки елей резко выделялись на светлом небе.*

Порядок общего грамматического разбора в III и IV классах такой: 1) смысловой разбор предложения, т. е. осмысление содержания предложения (о ком или о чём говорится, что говорится); 2) определение вида (типа) предложения; 3) разбор по членам предложения с указанием связи между ними и 4) одновременно разбор по частям речи (какой частью речи и какой формой выражен тот или другой член предложения); 5) разбор одного-двух слов по составу; 6) фонетический разбор отдельных слов (1—2).

Учащиеся не только проводят разбор предложения, но и составляют свои примеры со всеми изучаемыми грамматическими формами, а также дают определения разных грамматических понятий (что называется существительным, прилагательным и пр., корнем, приставкой, окончанием и т. п.) и объясняют, почему они считают данное слово той или другой грамматической формой.

К концу обучения в IV классе учащиеся должны уметь сделать устный грамматический разбор, примерно, такого предложения: «*Песню раннюю запел в лазури жаворонок звонкий*», в следующей форме:

а) определяется вид предложения — распространённое, повествовательное и т. д.;

б) указываются подлежащее, сказуемое и по вопросам — второстепенные члены, связанные с подлежащим и со сказуемым (группы подлежащего и сказуемого): подлежащее — *жаворонок*; сказуемое. — *запел* как о й жаворонок? — *звонкий* — определение; что запел жаворонок? — *песню* — дополнение; какую песню? — *раннюю* — определение; где запел песню жаворонок? — *в лазури* — обстоятельство места;

в) производится пословный морфологический разбор предложения: *песню* (дополнение) — имя существительное женского рода, единственного числа, винительного падежа; *раннюю* (определение) — прилагательное женского рода, единственного числа, винительного падежа; *запел* (сказуемое) — глагол прошедшего времени, единственного числа, мужского рода; *в лазури* (обстоятельство места) — имя существительное женского рода, единственного числа, предложного падежа; *жаворонок* (подлежащее) — существительное мужского рода, единственного числа, именительного падежа; *звонкий* (определение) — имя прилагательное мужского рода, единственного числа, именительного, падежа.

Общий разбор полезно сочетать иногда с частным разбором. Так, учащиеся IV класса должны уметь выборочно определять сразу форму отдельного указанного в предложении слова.

Например, в предложении *Они жили в ветхой землянке ровно тридцать лет и три года* найти обстоятельство места и сказать, какой частью речи оно выражено. В предложении *Ветер по морю гуляет и кораблик подгоняет* выделить союз и указать, что он соединяет. Определить падеж слова — *по морю*. Объяснить, почему в предложении *Князь у синя моря ходит, с синя моря глаз не сводит* стоит запятая; разобрать форму слова *глаз*. Понимать, в чём заключается разница в словах *в поле* в предложении *Трактор работает в поле* и *Трактор отправился в поле*. В слове *белочка* (*Белочка при всех золотой грызёт орех*) выделить суффикс и определить его значение в слове и т. д.

Предложения для разбора должны по составу форм соответствовать программе каждого класса. В предложении должно быть налицо подлежащее, выраженное существительным или личным местоимением, и глагольное сказуемое в прошедшем, настоящем или будущем времени. Нельзя давать для разбора предложений не пройденных конструкций (неполных, безличных, назывных, сложно-подчинённых) или предложений с подлежащим, состоящим из сочетания двух существительных (*Мать с дочерью работали в поле*), из сочетания существительного с числительным (*Два мальчика играли в саду*), с подлежащим, выраженным прилагательным (*Больной выздоровел*), предложений с глаголом в неопределённой форме (*Миша любит читать книги*).

РАЗВИТИЕ УСТНОЙ И ПИСЬМЕННОЙ РЕЧИ

Развитие речи — одна из основных задач начального обучения русскому языку.

Речь и мышление являются двумя сторонами единого процесса, поэтому развитие речи и мышления неразрывно связаны между собой. Навыки речи приобретаются детьми в процессе познания действительности и вместе с тем служат этому познанию: без них невозможно овладение основами наук.

Речь является средством общения людей между собой; она есть средство эмоционального и волевого воздействия говорящего на слушающего,

пишущего на читающего. Работа детей в школьном коллективе даёт богатый материал для развития их речи.

Под развитием речи понимается систематическая работа учителя над уточнением и расширением словаря детей, работа над развитием у детей умения правильно выражать свои мысли в отдельных предложениях и в связном рассказе, умения пользоваться речью как средством общения с людьми.

Работа над развитием речи учащихся органически входит в уроки чтения, грамматики и правописания, а также и в занятия по истории, географии, естествознанию, арифметике.

На уроках объяснительного чтения дети, начиная с первых шагов обучения, учатся понимать и употреблять слова в истинном их значении, правильно произносить их, обогащают свой словарь новыми словами; учатся точно, ясно и полно отвечать на вопросы к прочитанному, упражняются в связном пересказе прочитанного; на уроках объяснительного чтения в связи с разбором текста учащиеся получают понятие о порядке и плане повествования и описания.

На уроках грамматики и правописания, изучая законы родного языка, дети учатся связывать слова в предложения, а предложения — в связный рассказ. Получая понятие о разных видах и формах предложений, о формах словоизменений и словосочетаний, учащиеся учатся правильно применять их в своей устной и письменной речи.

На уроках истории, географии и естествознания учащиеся IV класса учатся излагать точно, полно и ясно исторический, географический и естествоведческий материал с употреблением точных терминов, с приведением необходимых доказательств.

Уроки арифметики по преимуществу содействуют развитию логической стороны речи, её точности и лаконичности.

Устные и письменные упражнения в развитии речи находятся в тесной взаимосвязи: основой письменной речи является речь устная; письменная же речь способствует лучшей организации устной речи.

Устная речь учащихся в своём развитии в первые годы обучения идёт впереди письменной: дети приходят в школу уже с более или менее развитой устной речью, тогда как письменной речью они ещё не владеют.

Основными видами специальных упражнений, используемых с целью развития устной и письменной речи детей, являются устные и письменные изложения и сочинения в самых разнообразных видах и формах. Эти упражнения, начиная с I класса, постепенно усложняясь, проходят через весь курс начальной школы.

Наряду с упражнениями в изложении прослушанного или прочитанного учитель развивает у детей навык правильно передавать в связном рассказе и то, что они видели, наблюдали, переживали. Это — устные сочинения. Они также практикуются с первых шагов обучения.

Как при пересказе, так и при устном сочинении учитель проводит словарную работу, учит детей строить предложения и связывать их между собой по смыслу. Вначале проводятся только устные сочинения и изложения. В дальнейшем, когда дети переходят к письменным изложениям и сочинениям, устные сочинения не утрачивают своего значения. Они предшествуют письменной работе детей и являются для неё основой.

Одной из весьма важных задач обучения изложению и сочинению является развитие у детей умения выражать содержание в соответствующей ему форме. Дети должны уметь правильно подбирать слова и обороты речи в соответствии с мыслями и чувствами, которые они хотят выразить. Разрыв между формой и содержанием является одной из причин того, что изложения и сочинения детей на темы эмоциональные, героические часто

бывают написаны сухим языком, а описания делового стиля пестрят неточными выражениями и несоответствующими понятиям словами.

Умение выражать содержание в соответствующей форме развивается постепенно, на уроках чтения, при пересказе прочитанного.

Учитель внимательно следит за тем, какими словами, в какой форме и с какими интонациями передают дети прочитанное, обращает их внимание на всё неясное, не соответствующее содержанию рассказа или статьи.

Систематическая работа над точностью и образностью речи детей способствует развитию навыка выражать свои мысли в изложении и сочинении точно, ясно и ярко.

Образность речи должна вытекать прежде всего из непосредственного наблюдения детьми жизни, выявления ими наиболее ярких и характерных признаков предметов и явлений и попыток найти правдивые, сильные и яркие слова для выражения в речи мыслей и переживаний. Этой задаче также служат и наблюдение образных выражений в живой речи людей и в литературных произведениях.

В старших классах дети уже понимают значение образной речи и пользуются в своих изложениях и сочинениях образными прилагательными, сравнениями, словами в переносном значении.

На уроках чтения при пересказе развивается умение правильно связывать одну мысль с другой, избегать повторов и пропусков. Отсутствие работы над развитием этого умения приводит к большому количеству логических ошибок в изложениях и сочинениях.

Не менее важна задача научить детей правильно строить предложения и связывать их между собой.

Уже в младших классах на основе практических упражнений дети должны знать порядок слов в предложении и уметь его изменить. Также практически дети приобретают навык правильного согласования и управления слов в предложении.

Упражнения, имеющие целью развитие умения строить предложение, проводятся при практическом изучении предложения, начиная с I класса, и при изучении предложения в грамматических темах в последующих классах.

Правильное использование наиболее употребительных союзов, чередование существительных с местоимениями обеспечиваются специальными практическими упражнениями (без ознакомления детей с терминами) во II классе и при прохождении соответствующих тем программы в III и IV классах.

Письменная речь в течение всех четырёх лет начального обучения несколько отстаёт от речи устной. Так, учащиеся I класса в устной речи употребляют довольно сложные формы предложений, а при письме с трудом выражают свои мысли в самых простых, коротких предложениях. Довольно рано дети в устной речи начинают пользоваться придаточными предложениями, причастными и деепричастными оборотами, но применение этих форм речи при письме встречает большие трудности.

Это приводит к необходимости на первых порах обучения учить детей излагать мысли простыми распространёнными предложениями и употреблять лишь простейшие формы сложных предложений. Однако при этом не следует искусственно задерживать тех детей, которые начинают практически свободно овладевать более сложными формами речи.

Обучению писать изложения предшествует подготовительная работа: учитель учит детей устно излагать прочитанное или прослушанное.

С первых же шагов обучения дети упражняются в пересказывании сказок и рассказов, прослушанных, а затем, по мере овладения навыком чтения, и прочитанных ими. Уже в букварный период обучения учитель приучает детей вести рассказ в определённом порядке, устанавливая, с чего

надо начать рассказ, что должно следовать дальше, и т. д. Для этого могут быть использованы различные приёмы работы:

1. **Воспроизведение** по основным вопросам содержания прослушанного или прочитанного рассказа с целью последующего его полного пересказа.

Обобщая с детьми их ответы, учитель последовательно намечает порядок пересказа. Например, прочитав сказку о курочке и золотом яичке, учитель путём вопросов устанавливает с детьми, что сказка начинается с рассказа о том, что где-то жили-были дед и баба и что у них была курочка. Затем учитель ставит вопрос: «Что сделала курочка? Какое яичко она снесла?» Получив ответ, учитель спрашивает: «Так о чём же мы будем сначала рассказывать?» — «О том, как у деда и бабы была курочка, — отвечают дети, — и как курочка снесла яичко». — «А что же произошло дальше?» — спрашивает учитель. Дети отвечают, и т. д.

После пересказа по отдельным вопросам, дети пересказывают всю сказку в целом.

2. **Пересказ** с использованием иллюстраций к тексту, отражающих последовательный ход рассказа. Рассматривая иллюстрации, дети с помощью учителя намечают по ним порядок рассказа.

3. **Придумывание** самими детьми картин к рассказу.

Рассказывая последовательно, какие картинки можно нарисовать к рассказу, дети воспроизводят в деталях основные моменты его содержания, а затем и весь рассказ в целом.

4. **Пересказ по плану**, данному учителем или составленному коллективно в процессе беседы с детьми по содержанию прослушанного или прочитанного рассказа.

Эти устные упражнения являются основой для будущих письменных изложений.

Обучение изложению

Учащиеся младших классов начальной школы должны научиться с достаточной полнотой и точностью излагать письменно содержание прочитанных или прослушанных ими небольших рассказов с несложным сюжетом.

Большое значение имеет правильный подбор текстов для изложения. Тематика должна быть разнообразна и в то же время целенаправленна, подчинена задачам коммунистического воспитания; она должна давать детям пищу для размышления, вызывать яркие переживания, раскрывать богатство и содержательность жизни в социалистическом обществе.

Материалом для изложений могут служить рассказы о любимых детьми животных, о самих детях, об их жизни, забавах и развлечениях. Наряду с этим, начиная с младших классов, надо давать детям для изложения рассказы, имеющие глубокое нравственное и общественное значение: рассказы о героических трудовых подвигах людей, о поступках, в которых проявляются лучшие душевные качества советского человека, рассказы о героях Великой Отечественной войны и социалистического труда. В IV классе время от времени надо давать для изложения рассказы или небольшие статьи исторического, географического и естествоведческого характера.

К обучению письменным изложениям учитель приступает уже в I классе. Начиная со второго полугодия, в этом классе проводятся специальные упражнения, непосредственно подготовляющие детей к письму изложений. Упражнения эти заключаются в письменных ответах детей на поставленные вопросы к прослушанному или прочитанному простому, коротенькому рассказу. Сначала учитель ставит вопросы так, что каждый ответ

включает в себя почти все слова соответствующего вопроса. После нескольких упражнений учитель переходит к такой формулировке вопросов, при которой ответ на каждый из них повторяет лишь некоторые слова вопроса. И, наконец, вопросы ставятся так, что ответ на каждый вопрос дети должны составлять из двух-трёх предложений.

Пример проведения такого рода упражнений можно показать на изложении по вопросам рассказа «Белка». Этот рассказ во всех отношениях доступен для детей и может быть дан в самом начале проведения подготовительных упражнений. Текст этого рассказа следующий: «Белка жила в дупле. У неё были дети. Мальчики пришли и взяли белочек. Белочки стали жить в клетке».

Прежде чем читать рассказ детям, учитель спрашивает, кто видел белку живую или на картинке, какая она. Учитель выслушает высказывания детей, например: «белка рыженькая, пушистая», «белка по деревьям прыгает, орехи грызёт» и т. д., а затем спрашивает, где живут белки. Если дети не знают, им надо очень сжато, но ярко рассказать о жилище белки.

В заключение этой небольшой беседы учитель говорит детям, что о белке можно написать много интересного, но пока дети ещё не умеют писать больших рассказов, они запишут очень маленький рассказ про белку.

Учитель читает рассказ вслух и затем раскрывает в беседе с детьми его содержание и последовательность. («Про кого мы прочитали рассказ?» — «Про белку». «Что сначала мы узнали про белку?» — «Она жила в дупле». «Потом что мы узнали о белке?» — «У неё были дети» и т. д.)

После выяснения содержания и последовательности рассказа учитель открывает заранее написанные на доске вопросы: Где жила белка? Кто был у белки? Что сделали мальчики? Где стали жить белочки?

Вызванный ученик читает первый вопрос и отвечает на него. Класс слушает. Если ответ не верен, дети исправляют отвечающего. После ответа на последний вопрос учитель вызывает ещё одного ученика и даёт задание — читать снова каждый вопрос про себя и вслух давать ответы.

Вслед за этим идёт непосредственная подготовка детей к письму. Она заключается в том, что учитель объясняет, как надо работать: прочитать вопрос, обдумать ответ, прочитать внимательно те слова, которые придётся писать. Затем учитель разбирает с детьми, как надо написать трудные слова, которых нет в вопросах (*в дупле, белочек, в клетке*); напоминает детям, что каждое новое предложение они будут начинать с большой буквы, а в конце предложения ставить точку.

Дети приступают к письму. После выполнения работы два-три ученика по вызову учителя читают написанное ими в тетрадях и ещё раз воспроизводят последовательный ход рассказа. При этом проверяется и правильность написания отдельных слов. Следующее аналогичное упражнение может быть сделано при большей самостоятельности детей, например, запись может начинаться сразу после чтения вопросов без устных ответов. Затем упражнение ещё несколько усложняется: по установлении последовательности в рассказе дети самостоятельно читают про себя вопросы и пишут ответы на них.

Переходя ко второй группе упражнений, учитель даёт детям дополнительные разъяснения и показывает, как надо строить ответы, когда некоторые из них не повторяют слов вопроса, или когда на вопрос надо ответить двумя-тремя предложениями.

После того как дети научатся передавать рассказ по вопросам, можно перейти к письму изложений по плану. К этому учитель обычно приступает во II классе.

Работа начинается с тщательного предварительного разбора отдельных частей рассказа, намеченного для изложения. Учитель читает детям рассказ и проводит небольшую беседу по его содержанию.

В беседе учитель знакомит детей с частями рассказа, заголовки которых (план) заранее написаны им на доске. Учитель указывает детям, что для того, чтобы хорошо написать предложение, надо подробно разобраться в том, о чём надо писать в каждой части, в каком порядке, какие слова употребить.

По заданию учителя дети составляют отдельные предложения сначала к первой части рассказа, потом ко второй и т. д. В ряде случаев учитель обращает внимание детей на то, что можно сказать по-разному, можно, например, сказать: *была весна, пришла весна, настала весна*. Составляя предложения, дети вносят небольшие дополнения к тексту рассказа. Однако требовать этого от детей не следует. На первых порах надо приучать детей при изложении держаться ближе к тексту. Попутно, при составлении предложений учитель обращает внимание детей на правописание отдельных трудных слов, которые он записывает на доске. Когда таким образом все части рассказа будут проработаны, дети приступают к его изложению.

Смысл всей этой работы заключается в том, чтобы приучить детей в каждой части плана видеть до известной степени законченную часть целого, приучить детей тщательно продумывать способы выражения мыслей, заключённых в каждой части плана, научить детей подбирать для выражения мыслей подходящие слова, правильно соединять их в предложения и правильно отграничивать одно предложение от другого. Тщательная работа над отдельными частями текста приводит к тому, что у детей создаётся привычка хорошо обдумывать предварительно то, что надо написать. Вместе с тем в процессе этой работы дети учатся выражать мысли своими словами, чему способствует передача содержания отдельных частей рассказа в разных вариантах.

Работа над изложением в I и II классах характеризуется постепенно увеличивающейся самостоятельностью детей. План, даваемый на первых порах учителем, в дальнейшем намечается самими учащимися с помощью учителя, а затем и самостоятельно с последующей проверкой учителем.

Тщательная предварительная работа ведётся сначала по каждой части плана, а затем по наиболее трудным частям. В тех случаях, когда рассказ очень прост по построению и когда дети уже овладели некоторым умением писать изложения, предварительная работа может ограничиться лишь разбором отдельных слов и выражений текста.

Наряду с такого рода работами дети систематически упражняются в самостоятельном письме изложения прочитанного ими на уроке рассказа или отрывка. После разбора содержания рассказа или отрывка и орфографического разбора трудных слов дети ещё раз или два внимательно читают текст и письменно излагают его.

Обучение изложению в III и IV классах проводится на более сложном материале. Дети учатся излагать повествования с элементами описания. Но структура рассказов для изложения характеризуется, как и в младших классах, прямой последовательностью в развёртывании сюжета. Постепенно вводятся рассказы с небольшим вступлением и концовкой. В текстах для IV класса могут иметь место некоторые элементы рассуждения. Наряду с этим, дети учатся в изложениях употреблять прямую речь. Практически дети знакомятся с прямой речью уже в младших классах. Во II классе в письменных изложениях они учатся передавать в элементарной форме слова какого-либо одного действующего лица. В старших классах навык употребления прямой речи при письме изложений получает дальнейшее своё развитие. В IV классе можно уже учить детей излагать письменно диалогическую речь, тем более что это теснейшим образом связывается с имеющимися в программе сведениями о пунктуации.

Начиная с III класса, полезно в связи с изучением грамматики несколько осложнять письменные изложения детей. Так, после ознакомления

учащихся с местоимением и глаголом целесообразно дать для изложения текст, написанный от лица автора, с заданием изложить его в третьем лице, или дать задание употребить в изложении одно время вместо другого, например, настоящее вместо прошедшего и т. д.

Письменному изложению рассказов и статей в III и IV классах так же, как и в младших классах, предшествует тщательная подготовительная работа над текстом. Так, например, наметив для изложения рассказ, в котором описывается степной пожар и подвиг комсомольцев, спасших от огня совхозные хлеба, учитель сначала проводит с детьми краткую беседу о степных пожарах и мерах борьбы с ними. Затем читает детям рассказ и выясняет с ними его основную идею. Учитель подводит детей к выводу: советские люди берегут государственное добро и в случае необходимости самоотверженно и дружно защищают его. Учитель разъясняет, что эту основную мысль надо отразить в изложении. Он обращает внимание детей на то, что люди бежали на пожар со всех сторон, что комсомольцы боролись с огнём самоотверженно.

После выяснения основной идеи рассказа раскрывается его план, выделяются введение и части рассказа. Причём как во введении, так и в каждой части учитель указывает детям те основные вопросы содержания, которые обязательно должны быть отражены в изложении. Так, учитель указывает на завязку рассказа с описанием места и обстановки действий, обращает внимание детей на описание картины степного пожара. Затем указывает, кто прибыл на пожар, отмечая, что первыми прибыли комсомольцы; останавливает внимание детей на яркой картине дружного тушения пожара, подчёркивая трудности положения, самоотверженность комсомольцев и т. д.

Выясняя с детьми основное содержание каждой части, учитель записывает на доске заглавия частей. Таким образом, у детей получается ясное представление о содержании и построении рассказа.

После разбора рассказ читается ещё раз по частям. При этом учитель выделяет интонацией отдельные отрывки, имеющие особо существенное значение, и обращает внимание детей на отдельные слова и выражения. Для того чтобы после всей аналитической работы воссоздать у детей целостное впечатление от рассказа, он ещё раз перечитывается учителем, и уже после этого дети приступают к письму.

По мере развития у детей навыка в письменном изложении, постепенно отпадает надобность сначала в записи плана, а впоследствии и в формулировке заглавий отдельных частей рассказа. Установив основную идею, основные события, их внутреннюю связь и последовательность, дети уже в состоянии правильно изложить содержание рассказа.

Обучение сочинению

В обучении устным и письменным сочинениям учитель ставит перед собой задачу развития у детей умения составлять несложные повествования, описания и простейшие рассуждения.

В выборе тематики для сочинений следует исходить из образовательных и воспитательных задач школы, из уровня развития детей, их подготовки и их интересов.

В младших классах дети учатся рассказывать сначала устно, а затем письменно об отдельных, хорошо знакомых предметах и явлениях, о несложных событиях личной жизни («Как я катался с горы», «Мой огород», «Как меня застал дождь», «Как я кормлю кур», «Как я помог товарищу» и т. д.).

По мере накопления жизненного опыта и развития речи, в старших классах дети переходят от единичных фактов к изображению их совокупности,

повествуя о событиях и явлениях, происходивших в течение более или менее длительного промежутка времени («Как мы помогали колхозу», «Как мы готовились к празднику», «Наши зимние забавы», «Как мы кормили зимующих птиц», «Весенние работы в колхозе» и т. д.).

Учащиеся III и IV классов могут писать сочинения и на такие темы, в которых требуется дать оценку событию или поведению людей, выразить отношение к ним, например: «Интересный случай», «Герой», «Мой товарищ», «Хороший поступок», «Мой родной дом» и т. д.

В сочинениях учащихся III — IV классов могут найти отражение и те знания, которые дети приобрели в процессе школьного обучения и внеклассного чтения («Охота на белку в тайге», «Как папанинцы жили на льдине», «Превращение лягушки», «Круговорот воды в природе», «Полезьа леса», «Волга» и т. д.).

В связи с сезонными наблюдениями природы, чтением рассказов и статей природоведческого характера, рассматриванием картин, дети пишут рассказы о жизни животных, растений, описывают явления природы («Осень наступила», «Метель», «Волки напали», «Лошадь в колхозе», «Собака на службе человека», «Наш огород», «Яблоня», «На пчельнике» и т. д.). Эти сочинения требуют значительного запаса представлений, знаний и жизненного опыта, поэтому они более доступны детям старших классов. Но и в младших классах возможны сочинения о явлениях природы, о животных и растениях на темы, более простые по содержанию и близкие детям по их непосредственным переживаниям («Котята», «Наша кошка», «Что мы знаем о медведе», «Первый снег» и т. д.).

Жизнь школьного коллектива и явления общественной жизни также должны найти отражение в тематике детских сочинений старших классов. Особенно интересны для детей сочинения на темы, связанные с непосредственным участием детей в том или ином событии («День урожая», «Ёлка в школе», «На катке», «Первое мая», «Прогулка в лес», «День птиц», «В перемену» и т. д.).

Некоторые темы могут повторяться в каждом классе, но с различным раскрытием их содержания. Так, например, во II классе дети пишут сочинения на тему «Мой товарищ» в плане сообщения о том, как каждый проводит время со своим товарищем.

В III классе эту же тему учитель помогает детям раскрыть глубже. Он направляет внимание учащихся на описание таких качеств товарища, которые вызывают к нему хорошее отношение. Сочинение получается в плане рассказа о том «За что я люблю своего товарища».

В IV классе в сочинение на тему «Товарищ» включается некоторое обобщение и элементы рассуждения.

В предварительной беседе учитель выясняет с детьми, кого можно назвать хорошим товарищем. Используется материал из юношеской жизни Ленина и Сталина. Сочинение оформляется в более широком плане.

В своих сочинениях дети рассказывают о дружбе, о помощи друг другу в ученье, о том, как товарищи выручают друг друга в беде, как проводят время, что читают, в какие игры играют, о чём вместе мечтают и т. д.

Тематика, отражая круг разносторонних детских интересов, должна быть идейной, направленной, отвечающей задачам, формирующим коммунистическую нравственность, коммунистическое мировоззрение.

В сочинениях на темы «Мой родной дом», «Наша речка», «Наша роща» дети рассказывают о своём счастливом детстве — об играх, развлечениях, прогулках. В них и выражается любовь и привязанность детей к родным местам, родной природе, их бодрое, жизнерадостное отношение к жизни; работа над этими сочинениями будит в детях мысли и чувства, из которых развивается живая, действенная любовь к родине.

Сочинения учащихся о своей работе дома, в школе, на школьном участке, о посильном участии в труде взрослых углубляют и расширяют у детей понятие о труде, как главной движущей силе жизни, внушают любовь и уважение к труду.

Отношение к общественной собственности может быть отражено в сочинениях на темы: «Как мы охраняли колхозный урожай (или фруктовый сад)», «Береги книжку», «Как мы боролись за чистоту своего класса (школы, двора)» и т. д.

Забота о людях должна найти отражение в рассказах о любви и уважении к родителям, старшим, в заботе о стариках, о больных, инвалидах («Моя бабушка», «Как я помог слепому соседу» и др.), о маленьких детях («Мой маленький братишка (сестрёнка)», «Как мы играем на дворе с малышами»).

В старших классах темы для сочинения предлагаются учителем в различных формах. Тема может быть дана с распространённым началом сочинения. Причём иногда даётся только начало сочинения без заглавия. Начало сочинения без заглавия оставляет больше свободы творчеству детей, заглавие же облегчает определение содержания сочинения. Так, например, даётся такое начало сочинения: «Я сидел дома и готовил уроки, вдруг за окном раздался крик. Я бросился к окну и что же я увидел?..» Если начало предварить заголовком «Забавный случай», то содержание сочинения будет более определённым, чем в том случае, если заглавие не дано, так как то, что увидел автор сочинения, может быть и страшным, и смешным, и печальным.

Тема может быть дана и в последнем, заключительном предложении. По этому заключению дети должны представить себе всё содержание сочинения, например: «Так стали они друзьями на всю жизнь».

Учитель может предложить детям тему для сочинения и в виде какой-либо цитаты из прозаического произведения, или строфы из стихотворения, например:

Уж верба вся пушистая
Раскинулась кругом,
Опять весна душистая
Повеяла теплом.

Тема «Товарищ» также может быть выражена в старших классах отрывком из басни Крылова:

«Когда в товарищах согласья нет,
На лад их дело не пойдёт».

Содержание сочинения может быть намечено в виде плана: «Река; лёд; ребята; коньки; в воде; спасение», или в виде сюжета, который нужно развить в рассказ: «Дети пошли в лес. Они хотели поймать белку. Заблудились. Испугались. Миша вывел ребят из леса».

Время от времени учащиеся III и IV класса должны писать и свободные сочинения на темы, выбранные ими самими («Напиши, о чём хочешь, о том, что тебе интересно»).

Эти работы играют большую роль в воспитательном отношении, потому что они выявляют интересы школьников и позволяют учителю соответствующим образом воздействовать на детей; кроме того, они показывают учителю степень умения учащихся выбрать самостоятельно тему, подыскать к ней материал, установить его последовательность и подобрать нужные слова и выражения. Детей очень привлекают такие работы, так как они дают им возможность свободно и самостоятельно говорить о том, что их в данный момент больше всего интересует.

В методике проведения сочинений важно правильно решить вопрос о том, каким видам сочинений можно и надо учить детей в начальных классах школы.

В школьной практике за немногими исключениями бытует один вид сочинения — повествовательное с элементами описания. Этого недостаточно.

Немалое место должно занять «деловое» описание в самых элементарных его формах, имеющее большое практическое значение. Ещё Ушинский требовал введения такого рода описаний на ранних ступенях обучения, сначала предметов в натуре, затем по картине и, наконец, по памяти. Можно сохранять или не сохранять такую последовательность в обучении описаниям, но самую необходимость введения в начальную школу такого вида работы по развитию речи едва ли можно оспаривать.

Сочинения-описания вполне посильны для детей, как устные в I классе, так и письменные, начиная со II класса; успех таких сочинений зависит от правильного выбора предмета описания и от правильной методики проведения работы.

Сочинения типа рассуждения не типичны для начальных классов школы, но они также должны занять в ней некоторое место. Это сочинения на такие темы, как: «За что я люблю свою школу», «Какие книги я люблю читать», «Кем я хочу быть».

Конечно, содержание для такого рода сочинений должно быть в общем виде подготовлено заранее, чтобы дети знали, о чём им нужно писать, и не ограничивались бы односложным ответом, вроде: «Я хочу быть лётчиком», а объяснили, что их привлекает в той или иной профессии, или, говоря о книгах, сказали бы, что именно кажется им в этих книгах интересным.

В сочинениях повествовательного характера важнейшее значение имеет работа над композицией сочинения, т. е. над расположением материала, над планом. Простейшим планом является расположение отдельных моментов действия в порядке их следования друг за другом или в порядке одновременности.

Учащиеся III и IV классов учатся выделять в своих сочинениях главное событие, то, что ему предшествовало и что за ним следовало (завязка, главное действие, развязка).

Обычно в сочинения повествовательного характера вносятся и некоторые элементы описания. На тему «Мой мяч» одни дети составят рассказ чисто повествовательного характера о том, от кого они получили мяч, как они с ним играют, как он потерялся, а потом нашёлся, или, рассказывая о другом случае, связанном с мячом, выразят своё отношение к мячу, как к своей любимой игрушке. Другие введут в свой рассказ ещё и описание мяча (какой был мяч по размеру, по цвету, по качеству: большой, разноцветный, упругий, хорошо прыгает). Третьи ограничатся только этим последним описанием, указывающим на признаки и качества мяча. Рассказывая о своих развлечениях, играх, переживаниях, в связи с наступлением нового времени года, дети дают обычно и некоторые элементы описания природы, животных, людей. Лучшие учителя проводят такого рода сочинения, начиная с I класса.

Описание вводится и в рассказы (повествования), которые учащиеся составляют по картинкам.

Наряду с такого рода работами следует упражнять детей в устном и письменном описании хорошо знакомых детям предметов, находящихся непосредственно перед глазами: мяч, кувшин, цветок, чучело зверя, птицы, изображение лошади, коровы, собаки и пр.

К концу обучения в III классе, а также в IV классе сочинения на темы описательного характера могут касаться не только отдельных предметов и явлений, но и описания групп предметов и явлений, связанных между

собой по месту или времени, например: «Наш класс», «Моя комната», «Наш сад», «Ледоход» и др.

Очень полезны сравнительные описания в устной и письменной форме — например: «Собака и волк», «Берёза и ель», «Кувшин и стакан» и т. п. Упражнения в описании имеют большое значение для развития таких мыслительных процессов, как анализ и синтез, сопоставление и противопоставление. Для того чтобы описать предмет или явление, ученику нужно сначала подробно рассмотреть его, выделить его существенные признаки (анализ), а затем при составлении описания снова объединить их в одном целом (синтез). В сравнительном описании дети сопоставляют и противопоставляют предметы и находят в них сходные и различные признаки. Результаты этих мыслительных процессов должны быть правильно, отчётливо и ясно выражены словом, предложением, связной речью.

В практической работе школы необходимо использовать все виды сочинений, постепенно переходя от менее самостоятельных форм работы к более самостоятельным.

Материалом для сочинений могут быть картины, наблюдения природы и жизни и личные переживания учащихся.

В начальных классах школы большое место в развитии письменной речи детей занимают сочинения по картинкам. Подготовка детей к сочинениям этого вида начинается с внимательного анализа картинки. Дети молча рассматривают картинку, после чего самостоятельно или при помощи вопросов учителя рассказывают о том, что на ней изображено, вскрывают её основную мысль, выявляют подробности, уточняющие её содержание, устанавливают связь изображённого на картинке с предшествующими и последующими моментами.

После того как содержание картины установлено, вырабатывается план рассказа, подбираются слова и выражения. Вслед за тем дети составляют рассказ или коллективно, дополняя друг друга, при непосредственном руководстве учителя, или каждый составляет рассказ самостоятельно. Подготовившись таким образом, дети приступают к записи рассказа.

Но такой порядок работы по картине не всегда полностью соблюдается. В зависимости от подготовки учащихся может быть опущено рассказывание: короткий простой рассказ может быть записан без плана, сочинение может быть только устным, без записи. Содержание картины раскрывается более или менее полно в зависимости от возраста детей и от их подготовки. Сочинение может заключать в себе не только то, что изображено на картине, но и некоторые предшествующие и последующие моменты.

Приведём примерную работу по составлению повествовательных сочинений по одной и той же сюжетной картине «Осень» в разных классах начальной школы. Картина яркая, красочная. На переднем плане изображены три группы детей на прогулке в солнечный осенний день на опушке леса. Жёлтые листья деревьев, кисти красной рябины, синее небо с летящей стаей журавлей составляют как бы фон этой картины. Вдали видны колхозные поля, трактор, поднимающий зябь, зеленеющая озимь.

Ученики I класса не могут охватить всего содержания этой картины, их внимание привлекает то, что прежде всего бросается в глаза — фигуры детей, яркая окраска деревьев.

Работу можно провести по-разному.

Дети молча рассматривают картину и при помощи вопросов учителя устанавливают её содержание. Сначала выясняется общее содержание картины: «Какое время года изображено на картине?» (Осень.) «Как вы узнали, что это осень?» (Деревья жёлтые, рябина красная.) «Кто изображён на картине? Дайте имена всем детям».

Затем учитель предлагает вопросы для составления рассказа: «Какое время года наступило? Какими стали деревья? Где гуляют дети? Кого

поймал Миша? Чего набрал Вася? Что рвёт Петя? Кому он бросает рябину? Куда смотрят Оля, Нина и Гриша? Что они там видят?»

В первом полугодии, когда дети ещё не владеют навыками письма, запись сочинения не проводится.

По другому варианту работы дети молча рассматривают картину и затем без вопросов учителя, дополняя друг друга, рассказывают её содержание. При этом учитель направляет внимание детей на самое существенное в картине, следит за последовательностью изложения, за правильностью построения предложений и употреблением слов.

Во второй половине года, когда дети умеют уже писать, можно вернуться к этой картине. Составленный учащимися рассказ учитель записывает на доске. Дети после чтения его и разбора написания слов списывают его в тетради.

В классах с хорошо подготовленными учащимися, учитель записывает на доске вопросы, дети отвечают на них сначала устно, а потом свои ответы записывают. Перед письмом и в этом случае необходимо обратить внимание на правописание таких слов, как осень, деревья, жёлтые, рябина и некоторых других слов по усмотрению учителя.

Во II классе картина рассматривается более подробно. Вопросы и задания учителя приобретают более общий характер, с тем чтобы дети отвечали на тот или иной вопрос не одним предложением, а несколькими, например: «Откуда видно, что наступила осень?» (Деревья в лесу пожелтели. Рябина стала красная. Улетают журавли.)

«Расскажите о детях, изображённых в середине картины». (Миша поймал ежа. Он посадил его в клетку. Ваня дразнит ежа пальцем. Нина и Петя смотрят на него и смеются.)

«Чем заняты два мальчика на правой стороне картины?». (Вася залез на дерево. Он рвёт красные кисти рябины и бросает их Коле, Коля ловит их в шапку.)

«Расскажите о детях, которые стоят у речки». (Лиза, Маша и Юра смотрят на небо. Там летят птицы.)

После того как содержание картины раскрыто, учитель вместе с детьми составляет план и записывает его на доске, например: 1) Какое время года наступило? 2) Каков был вид леса осенью? 3) Что дети делали в лесу? 4) Кого они увидели в небе?

По этому плану учитель готовит учащихся к письму сочинения. Устный рассказ по картине может быть подробным, а запись его должна быть краткой, так как дети II класса пишут ещё медленно и не справляются с большим текстом.

По каждой части плана составляется ряд предложений. Весь рассказ повторяется два-три раза, и дети самостоятельно его записывают. Орфографические ошибки предупреждаются.

В III классе содержание картины раскрывается ещё глубже, чем во II, — устанавливается связь с тем, что могло предшествовать изображённому на картине или что могло за ним следовать, например: как дети шли в лес, как ловили ежа, собирали грибы, как возвращались из леса. План сочинения должен так же, как и во II классе, отражать последовательный ход действия. В рассказ вводятся элементы описания. Так, говоря о том, какой был лес, дети подыскивают слова, ярко отражающие картину осеннего леса (жёлтые, золотые берёзы, тёмнозелёные ёлочки, яркокрасные кисти рябины, синее безоблачное небо; трава побурела, завяла, засохла и пр.).

Разобрав содержание картины и подобрав при этом нужные слова и выражения, учащиеся составляют с учителем план, по которому самостоятельно пишут сочинение.

Сочинение в IV классе, как и в предыдущих, будет сюжетным, повествовательно-описательным, т. е. заключающим в себе последовательно

развивающиеся события и довольно значительное количество моментов описания.

Перед работой по этой картине, до обозрения её, дети по предложению учителя припоминают свои собственные впечатления от осеннего леса и рассказывают о нём, дополняя высказывания друг друга. Полезно при этом прочитать и разобрать с детьми несколько стихотворений и прозаических художественных описаний осени, обращая внимание учащихся на образные слова и выражения, помогающие ярко представить себе картину золотой осени.

Рассматривая с детьми картину, учитель устанавливает основные части её содержания. Центральную часть картины занимают дети на прогулке, действие происходит на фоне осеннего леса, на заднем плане видны колхозные поля: трактор, поднимающий зябь, яркозелёная озимь. Первая часть сочинения будет описанием осеннего леса, для чего дети используют непосредственные восприятия от картины, свой воспоминания о лесе и некоторые образные слова и выражения из знакомых им художественных произведений. Во второй части они расскажут о прогулке в лес детей, изображённых на картине, что они наблюдали в лесу, как поймали ежа, рвали рябину, видели отлетающих в тёплые страны журавлей. В третьей части, рассказывая о возвращении детей из леса, они напишут о том, что изображено на заднем плане картины.

Сочинение по картине может быть сюжетным, повествовательным, но может быть и простым описанием, перечислением того, что нарисовано на картине.

Для того чтобы показать детям разный характер сочинений по картине, учителю следует самому один раз составить два таких сочинения и провести с детьми сравнение их. Затем по другой картине составить с детьми два аналогичных сочинения: сначала описание того, что изображено на картине, а затем сюжетный рассказ по ней.

Особенно большое внимание должно быть уделено подготовке к сочинению. Предлагая тему, необходимо при помощи вопросов довести детей до осознания её смысла, её основного содержания. Вслед за этим дети начинают подбирать материал для сочинения, беря его в зависимости от темы из своего непосредственного жизненного опыта, из наблюдений, организованных учителем, из сведений, полученных в процессе обучения.

Учитель при помощи вопросов уточняет и расширяет этот материал, останавливая внимание учащихся на основном, главном. Одновременно идёт работа над речью: уточняется выбор слов и выражений.

После того как содержание сочинения установлено, начинается работа над его построением. Необходимо приучить детей к мысли о том, что план — основа хорошего сочинения; прежде чем писать сочинение, всякий раз надо продумать порядок изложения, иначе сочинение будет сбивчивым, неполным.

Обычно сочинение представляет рассказ о каком-либо конкретном случае, событии (что делали, как работали, куда ходили, что видели и пр.). Под руководством учителя вырабатывается порядок изложения материала, т. е. план сочинения, который дети записывают или запоминают. Руководствуясь этим планом, дети составляют устный рассказ, причём учитель внимательно следит за правильностью их речи, предлагая им подыскивать более удачные слова и выражения, требуя правильного построения каждого предложения.

Подготовка к сочинению завершается предупреждением орфографических ошибок в трудных для написания словах, которые, судя по содержанию сочинения, детям придётся употребить.

Сочинения учащихся о явлениях природы представляют собой повествовательно-описательные рассказы, например: о метели, о приходе весны

и т. п. В основе такого сочинения лежат непосредственные личные впечатления детей и организованные учителем наблюдения.

Подготовку к такому сочинению учитель проводит заранее. Он сообщает детям тему будущего сочинения, например, «Метель», и даёт задание следить за погодой с тем, чтобы, как только появятся первые признаки метели, тщательно наблюдать за ними (ветер, тучи, позёмка).

Затем учитель предлагает план будущего сочинения. (Перед метелью. Метель. После метели.)

После того как дети наблюдали метель, учитель проводит с ними беседу. Дети сообщают свои наблюдения, дополняя друг друга. Затем обсуждается план сочинения, причём учитель даёт указания детям, что писать надо о том, чему свидетелями они сами были; предлагает кратко написать о признаках метели, о том, что было после метели, и подробно о самой метели. Если сочинение имеет целью зафиксировать результаты длительных наблюдений и проведённые в связи с ними работы, подготовка заключается в постепенном накоплении материала, сопровождаемом небольшими записями.

Так, например, намечая сочинение на тему «Превращение лягушки» (III класс), учитель сообщает детям тему и план работы, который заключается в следующем:

1. Экскурсия на водоём, за лягушачьей икрой.
2. Наблюдение за развитием головастика (в банке.) и запись этих наблюдений.
3. Чтение статьи «Превращение лягушки».
4. Сочинение.

После экскурсии на водоём дети записывают (коллективная работа с учителем), что они принесли, каковы икринки по внешнему виду, куда их поместили. Наблюдая за развитием икринок, учащиеся записывают наблюдения по мере появления новых признаков развития.

Когда наблюдения приходят к концу, читается статья «Превращение лягушки» и на одном из следующих уроков проводится сочинение.

Серьёзное внимание надо уделить коллективной разработке плана сочинения и обсуждению содержания каждой части плана.

В беседе вспоминается весь ход работы, выясняется, что в этой работе было самым важным, и составляется план: 1. Лягушачья икра. 2. Как икринки превратились в головастика. 3. Как головастики превратились в лягушку.

Разрабатывая содержание каждой части плана, дети под руководством учителя намечают в первой части написать, где достали икру, каковы были икринки и куда их поместили. Перечитывают свои записи об этом. Для второй части используются записи наблюдений. Из них выбирается наиболее важное. В связи с третьей частью перечитывается соответственный отрывок из статьи «Превращение лягушки».

После этой подготовки составляется по намеченному плану устный рассказ, и затем дети самостоятельно пишут. Если класс недостаточно подготовлен, полезно на первых порах производить запись по частям.

В III классе весной, а в IV осенью можно дать сочинение о работе на пришкольном участке или в колхозе.

Одним из очень полезных видов сочинений повествовательного характера является составление письма и небольшой статьи в стенную газету.

Прежде чем приступить к сочинению письма, следует прочитать ученикам какой-нибудь образец письма, например: «Дорогой друг! Если ты собираешься провести весну у нас в деревне, то...» — и разобрать его. Следует установить, кем и кому написано это письмо, какова его тема, отдельные части, их содержание, обратить внимание на его форму (обращение, приветствие, пожелание; из каких слов и выражений хорошо видны

дружеские отношения автора письма к своему другу; как описывается природа, и пр.). После разбора этого письма учащимся предлагается самим коллективно составить письмо.

Первый опыт составления письма проводится под руководством учителя. Прежде всего устанавливается, от кого и кому будет написано письмо, так как от этого будет зависеть его содержание (отцу, матери, бабушке, дедушке, сестре, брату, товарищу). Определяется тема (о чём писать). Дети поочередно высказывают свои соображения о том, что именно нужно писать на эту тему, отбирается наиболее интересный и значительный материал, составляется план (о чём писать сначала, о чём потом), чем заключить письмо. Нужно напомнить детям, что каждую часть письма необходимо начинать с красной строки, каждую мысль выражать отдельными предложениями, предложения отделять точками. Первое письмо учитель или кто-либо из учеников записывают на доске, причём каждое предложение в нём обсуждается всем классом.

Второе письмо учащиеся пишут самостоятельно, выбирая адресат, тему, содержание и форму письма.

Таким же образом следует поработать с детьми над статьёй в стенную газету, тоже исходя из образца какой-нибудь небольшой статьи из газеты «Пионерская правда».

Работа над ошибками в изложениях и сочинениях детей

Ошибки в детских изложениях и сочинениях можно условно разделить на следующие основные группы: 1. Ошибки логические. 2. Ошибки в построении предложения. 3. Ошибки словарные. 4. Ошибки орфографические и пунктуационные.

К характерным логическим ошибкам следует отнести: искажение содержания, пропуск существенных моментов и нарушение последовательности в рассказе.

Ошибки в построении предложений проистекают прежде всего от неумения детей установить границу предложения и связь между предложениями. Эти ошибки не следует смешивать с пунктуационными.

Часто учащиеся допускают ошибки вследствие непонимания значения союзов. К ошибкам в построении предложений можно отнести и такие дефекты, как излишнее повторение одних и тех же слов в рядом стоящих предложениях и неправильное употребление местоимений. Последнее имеет различный характер: в одном случае это назойливое повторение одного и того же существительного или местоимения, которое, однако, не мешает ясности мысли и последовательности изложения. В других случаях — неправильное употребление местоимений, что вносит неясность в содержание рассказа и нередко приводит к двусмысленности.

К ошибкам словарного характера относятся: употребление слова в несвойственном ему значении и искажения слов. Некоторые из этих искажений связаны с неправильностью говора, другие являются результатом неумения пользоваться приставками и суффиксами при словообразовании.

Только ясно представляя себе, какие из ошибок, сделанных детьми в каждом случае, характерны для учащихся данного класса, можно правильно построить урок работы над ошибками.

Методика работы над ошибками в изложениях и сочинениях варьируется в зависимости от сложности материала и характера ошибок на каждой данной ступени обучения.

Подготовка учителя к уроку, на котором проводится работа над ошибками, начинается во время проверки написанных детьми изложений или сочинений.

Учитель отбирает две лучших работы, уясняет для себя, что именно в них хорошо. Так, например, одна из них написана обстоятельно и гладко, другая написана так же, но обнаруживает кроме того умение ученика излагать содержание своими словами без искажения смысла и умение выразить своё отношение к описываемому в виде небольшой концовки.

Затем учитель отбирает 2 — 3 работы, в которых учащиеся допустили следующие ошибки: исказили содержание и основную мысль, пропустили существенные моменты рассказа, неправильно построили ряд предложений и плохо связали их между собой, допустили ненужное обилие местоимений и повторение отдельных слов.

После этого учитель выписывает в свою тетрадь различные словарные ошибки, допущенные детьми.

Наконец, он намечает отдельные упражнения в связи с работой над построением предложения.

Урок состоит из двух основных частей:

а) коллективная работа детей,

б) индивидуальная работа детей с последующим контролем учителя.

Первая часть урока включает в себя чтение лучших работ с конкретным указанием их достоинства (полное изложение, изложено своими словами, дана хорошая концовка).

Разбор недочётов и ошибок начинается с чтения работ, в которых имеет место искажение содержания или пропуск. Учитель даёт детям задание — внимательно слушая, подметить, что неверно, что пропущено.

Затем учитель читает вслух работы с ошибками в построении предложений, с неудачной связью предложений между собой. Он даёт классу задание отметить неправильности и сказать, как правильнее выразить мысль. В связи с этим приводятся образцы удачного построения предложений. Так, например, излагая рассказ о том, как бойцы самоотверженно работали на пожаре, дети писали: «Когда бойцы выскочили, крыша рухнула», «Не успели они ещё выскочить, как крыша рухнула», «Едва бойцы выскочили, крыша рухнула», «Только они выскочили, крыша рухнула».

Записав на доске эти предложения и разобрав их с детьми, учитель доводит до сознания детей, что наиболее удачной формой выражения содержания в данном случае являются третье и четвёртое предложения. В первом содержании выражено неточно, ибо союз *когда* здесь имеет оттенок длительности, а надо показать внезапность. Второе предложение также неверно выражает мысль, ибо выражение «не успели ещё» говорит о том, что крыша рухнула, когда бойцы были ещё в доме.

Так же разбираются предложения, в которых имеют место ненужные повторения. После этого учитель переходит к работе над словарём детских работ. Например, учитель читает выражение «Когда бойцы вышли, крыша упала» и предлагает учащимся заменить глагол вышли другим, в котором ярко выражалась бы стремительность действия (*выбежали, выпрыгнули, выскочили*).

В выражении «крыша упала» глагол заменяется другим: рухнула, обвалилась, и выясняется, почему в данном случае лучше употребить другой глагол. На этом заканчивается коллективная работа.

Учитель раздаёт тетради на руки. Каждый ученик читает внимательно про себя свою работу и разбирается в подчёркиваниях и исправлениях, сделанных учителем, задаёт в связи с этим вопросы учителю, исправляет свои ошибки.

После просмотра своих работ дети по вызову учителя объясняют допущенные ими ошибки и сделанные учителем исправления. Объяснения слушает весь класс. Орфографические ошибки разбираются в конце урока (если их немного и для этого осталось время) или на одном из следующих уроков грамматики.

Исправление ошибок в тетрадях проводится различным способом. Наиболее удачным можно считать способ, который начинает широко применяться в школьной практике за последнее время.

Строчки, в которых искажён смысл рассказа, подчёркиваются горизонтальной волнистой линией, а если искажение заключается в целом отрывке, волнистая линия проводится вертикально, против отрывка. Пропуск чего-либо существенного в содержании обозначается большой «галочкой», а пропуск слова — маленькой «галочкой». Неправильное согласование, наличие ненужных повторений слов отмечается небольшой волнистой линией под каждым из слов, на которые надо обратить внимание. Словарные ошибки указываются посредством подчёркивания слова и постановкой знака вопроса рядом с этим словом. Написано: *взошёл*, вместо *вошёл*; ошибка отмечена *взошёл (?)*.

Приученные к этим обозначениям ошибок, дети без особого труда разбираются в их характере.

Начиная работу над ошибками в изложениях и сочинениях, учитель на первых порах сам исправляет их в тетрадях, т. е. выписывает пропущенное, заменяет неправильное и т. п., но постепенно он приучает детей самим исправлять отдельные ошибки.

ПРИМЕРНЫЕ УРОКИ

III КЛАСС

Письменное изложение после объяснительного чтения рассказа "Купанье медвежат".

1-й урок

Подготовка к изложению (объяснительное чтение рассказа).

Ход урока.

1. Вводная беседа. Учитель обращается к детям с вопросами: «Видел ли кто-нибудь из вас живого медведя? Кто видел его на картинке? Какой он? Где живёт?» и т. д. Учитель показывает изображение медведя на картинке (вывешивает картинку на стене или предлагает посмотреть иллюстрацию в книге).

2. Объяснительное чтение. После беседы дети открывают книги для чтения и читают весь текст рассказа «Купанье медвежат», сначала про себя, а затем одни из учеников читает его вслух.

Учитель спрашивает, о чём говорится в этом рассказе. («О том, как медведица купала медвежат».)

Прочитав рассказ в целом, дети читают его по частям.

Содержание каждой части осваивается детьми через беседу с учителем.

После чтения первой части, кончая словами: «...и влез на дерево», учитель спрашивает детей: «Где шёл охотник? Чего он испугался? Что он сделал?»

Учитель предлагает детям озаглавить эту часть («Встреча с медведицей»). Затем дети читают вторую часть, кончая словами: «... пока хорошенько не выполоסקала его в воде». Детям предлагается ответить на вопросы: «Кто и куда вышел из чаши? Кто был с медведицей? Что сделала медведица?» Дети читают об этом в рассказе («Медведица схватила одного медвежонка зубами за шиворот и давай окунать его в речку»).

Учитель спрашивает: «Почему сказано «схватила», а не «взяла»? Как она его «схватила»? («Зубами за шиворот».) Учитель предлагает посмотреть на картинке, как медведица держит медвежонка «за шиворот».

Далее дети объясняют, что значат слова: «давай окунать его в речку».

Учитель спрашивает: «Как вёл себя медвежонок?» — и предлагает прочитать об этом в книге («визжал и барахтался»).

«Посмотрите на картинку, — говорит учитель, — видно ли, что медвежонок визжал и барахтался? Когда медведица отпустила медвежонка? («Когда его хорошенько выполоסקала».) Как назвать эту часть?» («Как медведица купала первого медвежонка».)

После чтения третьей части (кончая словами: «...как первого») учитель спрашивает детей: «Что сделал другой медвежонок?» — и предлагает прочитать об этом в книге. («Испугался холодной ванны и пустился удирать в лес».)

«Как лучше сказать, — спрашивает учитель: «пустился удирать в лес» или «побежал в лес?» Почему лучше сказать «пустился удирать»? Как поступила с ним медведица? Прочтите в книге. За что она его наказала? Как назвать эту часть?» («Как медведица купала второго медвежонка».)

Прочитав четвёртую часть до конца, дети отвечают на вопросы: «Как чувствовали себя медвежата после купанья? Почему они были довольны купаньем? Прочтите в книге. Где скрылись медведи после купанья? Что сделал охотник? Как назвать эту часть?» («После купанья».) Названия частей записываются на доске.

Затем дети с помощью учителя устанавливают более подробно, чем в плане, ход действия в рассказе (что после чего было), например так:

«Охотник шёл по берегу реки. Он услышал треск сучьев в лесу, испугался и залез на дерево.

Из лесу вышли медведица с медвежатами.

Медведица стала купать в речке одного медвежонка. Другой медвежонок испугался и пустился удирать в лес. Мать его поймала, наказала и тоже выкупала.

Медвежата были довольны купаньем. После купанья медведи ушли в лес. Охотник слез с дерева и пошёл домой».

3. Орфографическая подготовка. Перед письменным изложением нужно провести орфографический разбор некоторых слов, например: *услышал, сучьев, из чащи, медведица* (дети иногда пишут *медведится, медведитца*), *медвежонок, схватила, за шиворот, окунуть, визжал, барахтался, выполоскала — полощет, убирать, лохматых*.

Слова: *медведица, за шиворот, визжал, барахтался, выполоскала* — написать на доске.

2-й урок

Письмо изложения.

Перед письмом изложения дети читают ещё раз рассказ в целом, затем убирают книги и приступают к письменному изложению.

IV КЛАСС

Письменное изложение рассказа „Смелые“.

Текст рассказа: «Сене было 11 лет, а его сестре Маше — 12. Однажды они пошли в лес за ягодами.

Скоро они набрали ягод и вышли на лесную полянку. Дети сели на мягкую травку и весело разговаривали. Вдруг в лесу послышался слабый треск. Дети испугались, быстро вскочили на ноги, спрятались за толстое дерево и стали наблюдать. На край лужайки вышли два незнакомых человека. Они осторожно пробирались в сторону границы.

Маша подумала, что это шпионы, и сказала Сене: «Следи за ними, а я пойду позову отца. Маша побежала в деревню, а Сеня пошёл за незнакомцами. Скоро Сеня догнал их и с плачем сказал, что он заблудился и не может выйти, из лесу. Незнакомцы стали спрашивать Сеню о деревне, в которой он живёт. Сеня долго рассказывал, а потом услышал громкий голос «Руки вверх!».

Он быстро оглянулся и увидел отца и двух пограничников. Пограничники с оружием в руках окружили незнакомцев. Те подняли руки. Они оказались шпионами. Пограничники поблагодарили отца за помощь, а Сеню и Машу за догадливость и смелость».

1-й урок

Подготовка к изложению.

Ход урока.

1. Вводная беседа. Прежде чем читать текст, учитель спрашивает детей, знают ли они, кто такие пограничники? («Пограничники — это бойцы Советской Армии, охраняющие границы нашего государства».)

«От кого они охраняют границы нашего государства?» («От врагов, которые могут проникнуть на нашу землю и принести вред нашему народу».)

2. Чтение текста в целом учителем. Учитель медленно и выразительно читает текст один раз и спрашивает, о чём говорится в рассказе? («О том, как советские дети помогли пограничникам поймать шпионов».)

3. Чтение текста по законченным частям и осмысление содержания каждой части.

а) Учитель читает первую часть рассказа, кончая словами: «... и весело разговаривали».

Прочитав, предлагает вопросы: «О ком говорится в этой части рассказа? («О Сене и его сестре Маше».) Сколько лет им было? («Сене было одиннадцать лет, а Маше двенадцать».) Что о них говорится? («Однажды они пошли в лес за ягодами».) Куда они вышли, когда набрали ягод? («На лесную полянку».) Что они делали на полянке? («Они сели на мягкую травку и весело разговаривали».)

б) Затем учитель читает вторую часть рассказа, кончая словами «... пробирались в сторону границы» и спрашивает детей: «Что вдруг послышалось в лесу? («Послышался слабый треск».) Как почувствовали себя дети и что они сделали? («Они испугались, быстро вскочили на ноги, спрятались за толстое дерево и стали наблюдать».) Почему слабый треск испугал детей? Почему они не убежали, если испугались? («Они жили на границе и знали, что если бы по лесу шёл свой, советский человек, то он не остерегался бы шума, слабый треск показывал, что кто-то чужой идёт тихонько, крадучись».) Почему же они испугались? («Враг, шпион мог бы их убить из опасения, что они расскажут о них пограничникам».) Почему же дети, испугавшись, всё-таки не убежали? («Они знали, что, живя на границе, нужно быть всегда настороже и не упустить шпиона, если он пробрался на нашу землю».) Что же они увидели? («Они увидели двух незнакомцев, которые осторожно пробирались в сторону границы».)

в) После этой беседы с детьми учитель читает третью часть рассказа, кончая словами «... стали расспрашивать о деревне, где он живёт», и также ставит перед детьми ряд вопросов: «Что подумала Маша о незнакомцах? («Маша подумала, что это шпионы».) Почему она так подумала? («Потому что на границе все люди знают друг друга, а это были незнакомые люди, и ещё потому, что они тихонько, крадучись, шли по лесу и направлялись в сторону границы».) Как они шли? Как об этом сказано в рассказе? («Они осторожно пробирались».) Как поступила Маша? («Она решила бежать в деревню и сказать о незнакомцах отцу, а Сене велела следить за ними».) Что сделал Сеня? («Он догнал незнакомцев и с плачем сказал, что заблудился и не может выйти из леса».) О чём разговаривали с ним незнакомцы? («Они расспрашивали его о деревне, где он живёт».) Зачем Сеня так поступил? («Чтобы задержать незнакомцев».) Как его можно за это назвать? («Догадливым и смелым: он догадался, как задержать незнакомцев, и не испугался их, хотя они могли его убить».)

4. Наконец учитель читает четвёртую часть рассказа (до конца) и спрашивает детей: «Что случилось дальше? («Вдруг послышался крик «Руки вверх! Это были отец детей и два пограничника с оружием в руках. Они окружили незнакомцев, которые действительно оказались шпионами».) Что сказали пограничники отцу и детям? («Пограничники поблагодарили отца за помощь, а Машу и Сеню за догадливость и смелость».) В чём выразилась догадливость Маши? В чём выразилась догадливость Сени? Почему рассказ называется «Смелые?»»

Далее дети под руководством учителя выясняют основную мысль (идею) рассказа, основное событие («Дети помогли задержать шпионов», «Честь и слава советским ребятам-патриотам»).

Затем дети устанавливают последовательность в ходе действия, излагая по порядку события, которыми рассказ начался, события, непосредственно предшествующие главным событиям рассказа, главные события и события, следующие за ними, заканчивающие рассказ.

Так выясняется внутренняя связь событий и их последовательность.

После этого составляется план рассказа. Дети указывают число частей и предлагают название для каждой части. Названия частей обсуждаются, учитель одобряет те названия, которые наиболее точно выражают основное содержание данной части и соответствуют основной идее рассказа. Названия частей могут быть, например, такими: 1. Отдых на лесной поляне. 2. Появление незнакомцев. 3. Находчивость детей. 4. Задержание шпионов.

В заключение проводится орфографическая подготовка к изложению: учитель выписывает на доске трудные для письма слова (*разговаривали, вскочили, пробирались, шпионы, расспрашивать, рассказывать, поблагодарили* и др.), разбирает их с детьми или просто обращает внимание детей на написание этих слов.

После разбора слова могут быть списаны в тетради.

2-й урок

Письмо изложения.

На втором уроке учащиеся выполняют работу письменно. Перед письмом учитель ещё раз читает рассказ в целом и предлагает детям в конце изложения выразить своё отношение к поступку Сени и Маши.

Дети выражают своё мнение, например, так: «Маша и Сеня были пионеры — пионер всем ребятам пример!», «Все ребята и взрослые любят и охраняют от врагов

свою Родину», «Будьте и вы, ребята, смелыми!», «Есть в пограничной полосе неписаный закон: «мы знаем всё, мы знаем всех — кто ты, кто я, кто он!».

3-й урок посвящается разбору детских изложений и работе над ошибками.

IV КЛАСС

Сочинение по личным впечатлениям.

Тема. «Как я провёл праздник Октябрьской революции».

Ход 1-го урока:

1. Учитель сообщает классу тему сочинения и составляет с детьми план, например: 1. Утром дома, 2. На улице. 3. В школе. 4. На демонстрации. 5. Вечером. 6. На другой день.

Составляя план, учитель в беседе подробно выясняет, о чём дети должны писать в каждой части плана.

Так, например, записав на доске первую часть плана, указывает, что здесь надо рассказать о том, как готовились к празднику взрослые, что они говорили о празднике; потом — о том, как готовились к празднику дети. Записав на доске вторую часть плана, учитель предлагает детям рассказать в ней о том, какая была погода в день праздника, какой вид имела улица. В третьей части надо рассказать о том, как была украшена школа, как школьники и учителя собрались и пошли на демонстрацию и т. д.

2. Дети придумывают устные рассказы по составленному с учителем плану.

3. Учитель слушает рассказы детей, направляет их внимание на изложение того, в чём они были участниками или чему были свидетелями, исправляет их речь, записывает на доске удачные выражения, обращает внимание детей на слова, которые употребляются в переносном значении, и делает речь выразительной, например: *погода мхурилась, улица оделась в праздничный наряд, звонкая песня разлилась по селу* и т. д.

4. Затем дети списывают с доски план сочинения и записанные учителем слова и выражения.

5. На дом даётся задание — подготовить устные рассказы по плану.

2-й урок.

После проверки выполнения домашней работы дети самостоятельно пишут сочинение на тему «Как я провёл праздник Октябрьской революции».

Сочинение по наблюдениям.

Тема: «Наступление зимы».

Ход 1-го урока.

Подготовка к сочинению.

Предполагая написать с детьми сочинение на тему «Наступление зимы», учитель заранее организует их наблюдения за явлениями природы в период перехода от осени к зиме (ноябрь — декабрь).

Раза два за это время — в начале ноября и примерно в начале декабря — учитель проводит беседу о том, что дети наблюдали. Дети рассказывают о том, что солнце греет всё меньше и меньше, наступают холода, морозы, выпадает снег, реки замерзают. Рассказывают о растительности, о жизни птиц, зверей, домашних животных. Говорят о том, как изменилась жизнь людей зимой, о своих зимних занятиях и развлечениях.

Одновременно учитель читает с детьми стихотворения «Зима», «Зимнее утро», отрывки из рассказов «Зимовье на Студёной», «Ванька».

Разбирая эти произведения, учитель обращает внимание детей на художественные описания зимы, выделяет художественные выражения, которые употребляет тот или другой автор при описании зимней природы: «Весёлый мелькает, вьётся первый снег», «идёт волшебница-зима», «пришла, рассыпалась; клоками повисла на суках дубов», «*Легла волнистыми коврами среди полей, вокруг холмов*» и т. д.

Художественные выражения осмысливаются. Стихотворения и прозаические отрывки заучиваются наизусть.

Так дети накапливают представления о зимней природе, речь их обогащается словами и выражениями, которые неразрывно связываются с их представлениями о зиме, полученными в результате наблюдений.

Сочинения лучше всего провести в тот день, когда первый раз выпадет большой снег и дети придут в школу, полные живых и ярких впечатлений о зиме.

На 2-м уроке дети пишут сочинение.

Сочинению предшествует небольшая беседа.

Учитель спрашивает детей, что нового видели они сегодня в природе (выпал снег), и предлагает рассказать, как изменилось всё кругом.

Дети дают описания природы, дополняя наблюдения друг друга. Учитель побуждает их подбирать более яркие, точные слова для выражения своих мыслей. Он спрашивает детей, какие чувства они испытывали сегодня, идя в школу, при виде снега. Какие радости, развлечения, игры ждут их зимой? Что они знают о зиме? и т. д.

В заключение этой беседы учитель предлагает детям написать сочинение на тему «Наступление зимы» и устанавливает вместе с ними в общем основное содержание и последовательный ход мыслей в сочинении, например: «Природа зимой; зимние занятия и игры» и т. д., предлагает выразить в конце сочинения своё отношение к зиме.

Подробный план сочинения не составляется и не записывается.

Беседа должна быть сжатой. Большая часть урока отводится для письма сочинения.

ПРИМЕРНЫЙ ГОДОВОЙ ПЛАН ЗАНЯТИЙ ПО РУССКОМУ ЯЗЫКУ

В предлагаемом плане занятий по грамматике, правописанию и развитию речи указана определённая последовательность в изучении учебного материала в соответствии с требованиями программы. Распределение учебного материала во времени даётся как примерное. Количество учебных часов, потребных для изучения с детьми того или другого раздела или темы программы, будет зависеть в значительной мере от степени подготовки учащихся, от состояния их знаний и навыков. Это особенно следует иметь в виду при составлении учителем конкретных планов своей работы. Предлагаемый план может быть принят за основу при составлении четвертных планов работы по русскому языку. При этом особое внимание учителя должно быть обращено на соотношение отдельных тем, на их удельный вес в общем процессе обучения русскому языку в том или ином классе. Так, например, изучение с детьми правописания безударных гласных при всех условиях потребует от учителя большего времени, чем изучение какого-либо другого раздела из программы II класса.

Точно также в III классе необходимо большее внимание и время уделить изучению состава слова, правописанию падежных окончаний.

Работа по грамматике русского языка в каждом классе начальной школы строится таким образом, чтобы изучение членов предложения находилось в связи с повторением сведений из морфологии, а изучение частей речи — с повторением сведений из синтаксиса. Так должны изучаться все темы программы.

Это одно из важных требований методики обучения, русскому языку. Этому требованию учитель должен следовать в каждом своём занятии с детьми по грамматике и по орфографии.

Особое внимание при составлении плана должно быть обращено на такие темы по русскому языку, которые проходят через 2 — 3, а иногда и все 4 года обучения (так называемые сквозные темы, к которым относятся: состав слова, предложение и его члены, ударение, безударные гласные). В каждом классе расширяется объём сведений по этим темам и углубляется их содержание.

В плане уделено большое внимание повторению. Однако и в этом вопросе учителю не следует ограничиваться только тем, что обусловлено планом. Повторение должно иметь место на каждом уроке русского языка. Только при этом условии можно добиться твёрдого усвоения детьми основ грамматики и развития навыков грамотного письма.

Работа по развитию речи предусмотрена в плане в двух направлениях: а) упражнения в устной и письменной речи на уроках грамматики и правописания и б) изложения и сочинения на специальных уроках один раз в неделю.

При составлении четвертных планов учителю полезно использовать данные по этому разделу указания. Опираясь на них, он легко может определить содержание, количество и календарные сроки этих работ.

При составлении четвертных календарных планов по русскому языку не следует забывать и о планировании материала для чтения. При этом учителю следует иметь в виду, что чтение статей естественноведческого и географического содержания, требующее организации наблюдений и экскурсий, необходимо планировать главным образом на осень и весну. Чтение статей и художественных произведений, рисующих картины природы, труд людей, сезонные игры и развлечения детей, может быть отнесено к соответствующим временам года. Чтение исторического материала книг для чтения необходимо в значительной части приурочить к датам красного кален-

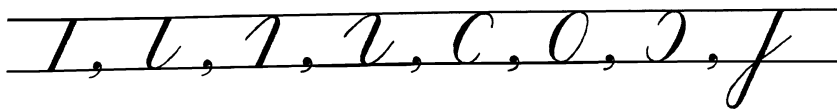

даря. Весь остальной художественный материал книг для чтения учитель планирует по своему разумению более или менее равномерно, по четвертям года. При этом возможна группировка материала по темам, освещающим вопросы советского патриотизма, национальной гордости, коммунистической морали, дисциплины и пр.

В плане указано количество часов на каждую тему и раздел работы. Причём в большинстве случаев темы программы разбиты на более мелкие вопросы, каждый из которых содержит материал для 1 — 2 уроков русского языка.

1 КЛАСС

В связи с обучением грамоте в первом полугодии дети практически получают первоначальные сведения по грамматике и правописанию, учатся писать большую букву в начале предложения и в именах людей, упражняются в выделении предложений из речи, в делении предложения на слова, слов на слоги, слогов на звуки, знакомятся с употреблением букв *е, ё, я, ю, й, э, ь*.

Основной задачей второго полугодия является твёрдое усвоение, углубление и расширение этих первоначальных знаний по грамматике и правописанию.

Необходимо научить детей работать с учебником, т. е. разбираться в заданиях к упражнениям и правильно их выполнять, уметь без ошибок списывать письменный и печатный текст, писать по слуху диктант — отдельные предложения и связный текст объёмом до 20 слов (к концу года), писать по памяти коротенький текст (8 — 10 слов), составлять и записывать полные ответы на вопросы, написанные на доске.

При изложении своих мыслей учащиеся составляют и пишут в тетрадях полные ответы (одним предложением) на вопросы, записанные учителем на доске; в ответе дети повторяют слова вопроса и добавляют к ним всего лишь одно-два слова.

На работу по грамматике и правописанию в 1 классе по учебной сетке отводится по 4 часа в неделю. Обучение грамматике и правописанию начинается во 2-й четверти, с 1 декабря. Таким образом, в декабре на грамматику и правописание имеется 16 час. (4 недели по 4 часа), в 3-й четверти 40 час. (10 недель по 4 часа), в 4-й четверти 28 час. (7 недель по 4 часа).

1-я четверть отводится обучению грамоте. Работа проводится в такой последовательности; подготовительный или добукварный период — от 30 до 40 час.; практические навыки разложения предложений на слова, слов на слоги, слогов на звуки; практическое знание 10 звуков (*а, у, о, м, р, с, ш, х, н, л*); умение писать элементы букв.

Первый этап букварного периода — 40 час., твёрдые согласные (*м, р, ш, н, л, с, х*) и основные гласные (*а, о, у, ы*) в простейших словах и слогах типа *ма, ру, но, лы, шар*.

Второй этап букварного периода — 40 час.: те же звуки, что на первом этапе, в твёрдом и мягком звучании, а также *и, к, п, т, в, ж, з, й, ь* в прямых и закрытых слогах.

В первой четверти в связи с обучением грамоте дети получают практические элементарные знания: предложение, слово, слог, звук; знание 20 букв, соответствующих выделенным из слов и усвоенным звукам; большая буква в начале предложения и в именах людей; точка в конце предложения; гласные и согласные звуки; твёрдое и мягкое произношение согласных.

2-я четверть — третий этап букварного периода — 40 час. Изучение 13 букв (*б, г, д, ч, ц, ш, я, ю, е, ё, э, ф, ь*) и всех основных звуков речи как твёрдых, так и мягких в более трудных слогах — из 3 — 4 букв.

Послебукварный период — 40 час.: укрепление навыков чтения и письма.

В этой четверти детям даются элементарные практические знания о языке в связи с обучением грамоте: 1. Практическое знакомство с предложением — 8 час., из них: правильная запись предложений, в которых написание не расходится с произношением (4); самостоятельное составление предложений и запись их (4).

2. Гласные и согласные звуки — 7 час.: умение выделить звуки в словах устной речи и назвать соответствующие звукам буквы в написанных или напечатанных словах (6). Контрольная работа на выделение в словах гласных и согласных букв (1).

Контрольная работа по всему пройденному — 1 час.

В связи с усвоением грамоты в 1-й и 2-й четвертях проводится работа по развитию речи. Дети учатся отвечать полными ответами и строить предложения на данную тему или по картинке. Некоторые из предложений записываются на уроках письма.

На особых уроках чтения (1 — 2 в неделю) дети учатся рассказыванию, пересказывают сказки, ранее прочитанные рассказы, заучивают стихотворения.

В 3-й четверти работа по грамматике и правописанию может планироваться следующим образом.

1. Предложение — 8 час.: точка в конце предложения и большая буква в начале предложения; умение разложить на предложения текст, состоящий из 3-4 предложений, написанный без точек и заглавных букв (4). Анализ предложения по вопросам *ком или о чём* сказано в предложении и *что* сказано; умение ответить законченными предложениями на вопросы: *кто это? что это? что делает? какой? какая? какое? какие?* и др.; умение составить предложение; распространить предложение по вопросам (3). Контрольная работа на тему «Предложение» (1).

2. Предмет и его название — 9 час: слова, обозначающие предметы; группировка слов по назначению предметов и по месту нахождения их: игрушки, учебные вещи, мебель, посуда и т. п.; предметы, находящиеся в комнате, на улице, в саду, в лесу и т. п.

Продолжение работы по расширению и уточнению детского словаря и по составлению предложений.

3. Заглавная буква в именах, фамилиях людей и кличках животных — 6 час.

4. Слоги — 2 часа: деление слов на слоги, перенос слов по слогам; наличие гласного в каждом слоге.

5. Звуки гласные и согласные — 3 часа: умение выделить звуки в слове, найти гласные и согласные, различать твёрдые и мягкие согласные.

6. Письмо слов с буквами *е, ё, я, ю* — 4 часа: *е, ё, я, ю* в начале слова (*яма*) и после гласных (*красная*) (1), различения по слуху слов типа *мал — мял, нос — нёс*, письмо слов с буквами *е, ё, я, ю* после согласных (*дядя*) (2). Контрольная работа (1).

7. Письмо слов с буквой *й* — 4 часа; упражнение в различении по слуху и значению слов с звуками *й* и *и* (*и* — слоговое и *й* — неслоговое) (1); письмо слов с *й*, перенос слов с *й* (2). Контрольная работа (1).

8. Письмо слов с *э* — 2 часа: запоминание написания слов *это, этот, эта, эти, этажерка* в предложениях — в ответах на вопросы *кто это? что это? что делает эта девочка?* и т. д.

9. Письмо слов с непроверяемыми безударными гласными и контрольная работа — 3 часа.

При изучении нового материала повторяется пройденное по грамматике и проводятся упражнения на ранее изученные правила правописания. В особенности важна работа над предложением, которая проходит красной нитью через все занятия грамматикой и орфографией.

Вся работа над словами, слогами и звуками проводится на базе предложения: слова для анализа берутся из предложения; упражняясь в письме слов, дети снова составляют предложения. Это относится как к предыдущей, так и ко всей последующей работе по русскому языку.

Работа по развитию речи проводится в связи с практическим изучением предложения. Дети упражняются в составлении предложений по вопросам: кто? что? делает? и в распространении предложения с помощью вопросов кого? что? чем? кому? какой? Под руководством учителя проводится запись предложений.

В связи с изучением тем «Слоги», «Буквы е, ё, я, ю», «Буква й», «Буква э», дети наблюдают изменения значений слов (или бессмысленность звуко сочетаний) в случае пропуска или замены буквы (*пар-та — пара, нос — нёс, мал — мял, мои — ми* и пр.). Кроме того, для лучшего запоминания написаний слов (особенно с непроверяемыми гласными) дети группируют слова, обозначающие предметы, по общим признакам и по месту нахождения предметов (*Тетрадь, карандаш, пенал — учебные вещи. В огороде растут огурцы, капуста, морковь, свёкла, картофель.*)

С указанными темами связываются также упражнения по составлению предложений со словами на то или иное правило правописания: на э (*Это этажерка. Это эхо.*); на й (*Мой руки чисто. Двор метут метлой.*).

В 3-й четверти учитель приступает к обучению детей письменным изложениям и сочинениям. На эти занятия в течение четверти отводится 10 час. В этот раздел занятий включаются следующие виды работ:

1. Изложение рассказа по вопросам с помощью учителя. Учащиеся дают полные ответы на вопросы с повторением слов вопроса и добавлением одного слова (такой вид изложения надо провести 2 — 3 раза).

2. Коллективное составление рассказа (сочинение) по серии картинок (или по одной картине), например, по картинкам, помещённым в начале букваря.

Работа проводится так же, как при изложении: учащиеся дают устно полные ответы на вопросы с добавлением одного слова и затем самостоятельно пишут ответы в тетради (такую работу следует провести 2 — 3 раза).

3. Составление детьми рассказа на тему из своей жизни (сочинение) также по вопросам.

Ответив на вопросы устно, учащиеся самостоятельно пишут ответы в тетради (работа проводится один раз).

4. Составление по вопросам рассказа (сочинение) после экскурсии в лес (парк, сад) за ветками для наблюдения за распусканием почек.

Ответы записываются детьми самостоятельно (работа проводится один раз).

5. Составление рассказа из предложений, данных учителем вразбивку, с предварительным разбором содержания этих предложений (в порядке их логической последовательности). Работа проводится два раза.

В 4-й четверти после повторения пройденного о предложении (2) работы по грамматике и правописанию проводятся по следующему плану:

1. Употребление *ь* как знака мягкости согласной в конце слова и в середине слова между двумя согласными — 10 час.: сопоставление по звучанию и значению слов типа *угол — уголь* (1), письмо слов с *ь* на конце (4), в середине слов после мягких согласных (4); контрольная работа (1).

2. Шипящие *ж, ш, ч, щ* — 7 час.: правописание *жи, ши* (2), *ча, ща* (2), *чу, щу* (2); контрольная работа (1).

3. Правописание слов с непроверяемыми безударными гласными — 4 часа.

4. Упражнения в произношении слов без искажения и смешения звуков с правильным ударением. Повторение всего пройденного; контрольная работа — 5 час.

По развитию речи в 4-й четверти имеют место те же виды работ, что и в третьей. По теме «Гласные после шипящих» полезно, кроме того, дать детям упражнение в выписке из книг слов и предложений, в которых встречаются сочетания шипящих с гласными *и, а, у*. При повторении полезно дать такие же упражнения на изменение грамматического числа слов: *кони — конь, сараи — сарай, тучи — туча; роици — роица, нож — ножи, шалаиш — шалаиши* и т. п.; а также на вставку слов и распространение предложений словами, содержащими ту или иную усвоенную орфографическую трудность: *На липе сидели... (чижи). Одежду шьют... (иглой)*. Иногда даётся упражнение с выбором из двух данных слов наиболее подходящего: *В лесу росла... Миша... хлеб (ель, ел). Девочка... сорвала... (розу, Роза)*.

В 4-й четверти продолжают систематические занятия по обучению изложениям и сочинениям (7 час.)

1. Составление рассказа из предложений, данных вразбивку, с предварительной беседой о том, какое предложение нужно написать первым, вторым и т. д.; после этого учащиеся самостоятельно списывают предложения в нужном порядке (работа проводится один раз).

2. Изложение прочитанного учителем рассказа по вопросам, причём в ответах повторяются только некоторые слова вопроса, другие добавляются самими учащимися.

Работа проводится сначала устно, а затем учащиеся самостоятельно пишут ответы на вопросы (работа проводится два раза).

3. Коллективное составление рассказа (сочинение) по серии картинок или по одной картинке. Характер вопросов такой же, как и при изложении рассказа.

После устной подготовки учащиеся самостоятельно записывают рассказ (работа проводится два раза).

4. Составление и запись рассказа (сочинение) после весенней экскурсии (например, на реку для наблюдения ледохода), после устной подготовки ответов на вопросы (проводится один раз).

5. Составление записи наблюдений за прорастанием семян (гороха, фасоли) после устной подготовки ответов на вопросы по теме работы (работа проводится один раз).

2 КЛАСС

По грамматике и правописанию во II классе продолжается работа над предложением. В начале года даётся понятие о повествовательном, вопросительном и восклицательном предложениях, проводятся упражнения в постановке знаков препинания в конце таких предложений. Продолжается анализ предложения по вопросам: о ком? или о чём? говорится в предложении? что говорится? Учитель проводит упражнения в распространении предложений по вопросам, подготавливая таким образом детей к усвоению понятий о главных членах предложения — подлежащем и сказуемом — и о второстепенных членах, с которыми дети знакомятся в 4-й четверти.

Тема «Слова, обозначающие предметы, действия и признаки предметов» является продолжением работы I класса над словами, отвечающими на вопросы: что это? кто это? что делает? какой? какая? какое? Твёрдые навыки в различении слов, обозначающих предметы, действия и признаки предметов и правильная постановка вопросов к этим словам будут иметь большое значение для дальнейшего изучения предложения и частей речи в III и IV классах. В связи с темой «Слова, обозначающие предметы» проводятся упражнения в отнесении предметов к той или другой группе по общим признакам и в выделении предметов из той или иной группы по частным признакам (*Волк, лиса, кошка, собака — животные. Животные бывают дикие и домашние. Дикие животные: волк, лиса. Домашние животные: кошка, собака*). Эти упражнения проводятся и на уроках грамматики и правописания, и на уроках чтения, и на уроках развития речи.

Во II классе изучаются следующие разделы правописания: правописание безударных гласных в корнях слов (проверяемых ударением), правописание глухих и звонких согласных, разделительных знаков (*ь, ь*), удвоенных и непроизносимых согласных.

Во II классе правописанию глухих и звонких согласных и безударных гласных, проверяемых ударением, должно предшествовать формирование у детей понятия о родственных словах, о корне и приставке в слове, а также упражнения в подборе однокоренных слов. Для правильного письма безударных гласных необходимо, кроме того, выработать у детей умение свободно различать в слове ударный гласный звук, ударный слог. Это даётся детям с трудом и требует большого количества упражнений на протяжении всего года.

Во II классе на изучение грамматики и правописания по учебной сетке отводится по 5 час. в неделю: в 1-й четверти 45 час. (9 недель), во 2-й четверти 35 час. (7 недель), в 3-й четверти 50 час. (10 недель), в 4-й четверти 35 час. (7 недель) — всего 165 час.

В 1-й четверти работа по грамматике и правописанию проводится в следующем порядке:

1. Повторение предложения — 4 часа: выделение предложения в речи (1); анализ предложений по вопросам (1); большая буква в начале предложения (1); точка в конце его (1).

2. Повторение правил правописания, пройденных в I классе — 4 часа: повторение употребления букв *е, ё, я, ю, й* (1); повторение правописания гласных после шипящих (1); повторение правописания мягкого знака в конце и в середине слов (2).

3. Алфавит — 2 часа: правильное называние букв и усвоение порядка их расположения.

4. Большая буква в именах и отчествах людей, названиях городов, сёл, деревень, улиц, рек — 5 час.

5. Вопросительные, восклицательные и повествовательные предложения: их содержание, интонация и знаки препинания при письме — 3 часа.

6. Слова, обозначающие предметы, действия и признаки предметов — 12 час.: вопросы к этим словам: кто? что? кого? чего? кому? чему? и пр.; что делает предмет? что делал? какой? какая? какое? какие? какого?

какую? и пр. (3); распознавание всех этих категорий слов в предложении (3); подбор слов одной и той же категории (3); упражнения в составлении предложений (3).

7. Предлоги — 5 час.; практическое знакомство с предлогами, их ролью в речи (2); раздельное написание их со словами, обозначающими предметы и признаки предметов (3).

8. Корень и приставка в словах, легко поддающихся расчленению — 8 час.: корень и приставка в слове (2); выделение корня и приставки (2); подбор однокоренных слов, сопоставление их по значению (4).

9. Контрольная работа по всему пройденному за 1-ю четверть — 2 часа: 1) диктант на все правила правописания объёмом в 25 — 30 слов; 2) грамматический разбор: найти в данном предложении слова, обозначающие предметы, действия и признаки; подчеркнуть в слове гласные звуки; составить по данным словам, обозначающим предметы, 2 — 3 предложения.

В 1-й четверти, в связи с изучением грамматических тем «Повторение пройденного в I классе о предложении, слове, слоге и звуке» и «Большая буква в собственных именах» проводятся упражнения по развитию речи, заключающиеся в составлении предложений и записи их, в распространении и дополнении предложений (с помощью вопросов и без них), в различении собственных и нарицательных имён (без этих терминов), во включении в предложение слов на то или иное правило.

В связи с темой «Вопросительные, восклицательные и повествовательные предложения» проводятся упражнения в подборе из книги предложений и составлении своих предложений с разными интонациями, в зависимости от смысла, и разными знаками препинания в конце их.

Тема «Алфавит» даёт возможность провести группировку слов по первой букве.

С темами «Слова, обозначающие предметы, признаки и действия предметов» и «Корень и приставка» связываются упражнения в группировке слов по общим признакам, по общему корню, по месту нахождения предметов, по времени их наблюдения, а также упражнения в добавлении признаков и действий к предметам, в постановке вопросов к словам предложения, в составлении предложений со словами, обозначающими предметы, признаки и действия, и в распространении предложений путём добавления слов, обозначающих предметы, признаки и действия предметов.

Тема «Предлоги» даёт возможность также провести упражнения на составление и запись предложений со словами, имеющими при себе предлоги. Такие упражнения помогут детям хорошо понять значение предлогов в речи.

При обучении сочинениям и изложениям учитель постепенно подводит детей к понятию о плане как средстве правильного и последовательного изложения мыслей. Учащиеся должны уметь: 1) рассказать содержание намечаемой работы по плану, составленному с учителем; 2) самостоятельно записать составленный под руководством учителя план; 3) самостоятельно составить письменный рассказ из 4 — 6 предложений с предварительной устной подготовкой и составлением плана.

В 1-й четверти учебного года во II классе на сочинения и изложения отводится 9 часов. Работу над изложением и сочинением надо начинать с тех видов упражнений, которые проводились в конце первого года обучения, постепенно усложняя их и делая более самостоятельными.

1. Составление рассказа из предложений, данных вразбивку, с помощью учителя, но без предварительного разбора в классе содержания отдельных предложений.

Учащиеся только указывают, какое предложение надо писать первым, вторым и т. д., и самостоятельно записывают их в нужном порядке. Придумывают сами название рассказа (работа проводится один раз).

2. Изложение учащимися прочитанного учителем рассказа по вопросам с употреблением в ответах своих слов. Запись делается детьми самостоятельно (работа проводится один раз).

3. Изложение прочитанного рассказа по вопросам, причём на каждый вопрос учащиеся отвечают 2 — 3 предложениями. Запись проводится учащимися после тщательной устной подготовки в составлении отдельных предложений. Такого вида работу можно провести два раза.

4. Составление рассказа по картине или по серии картин (сочинение) и по вопросам к ним, с ответами в 2 — 3 предложения на каждый вопрос.

Рассказ составляется сначала устно, а потом самостоятельно записывается учащимися (работа проводится один раз).

5. Составление рассказа (сочинения) после экскурсии (например, на огород) на тему: «Как мы помогали убирать овощи» по вопросам с ответами, состоящими из 2 — 3 предложений.

Учащиеся под руководством учителя составляют устно рассказ и затем самостоятельно его записывают (работа проводится один-два раза).

Во 2-й четверти работа по грамматике и правописанию может быть спланирована следующим образом:

1. Глухие и звонкие согласные в корне слова — 10 час.: понятие о звонких и глухих согласных, умение различать и находить их в словах (*коза — коса, гора — кора*) (2); глухие согласные на конце слов и их обозначение на письме в зависимости от смысла слова (проверка путём подбора однокоренного слова — *дубы — дуб*) (3); правописание глухих и звонких согласных в середине слова (3); контрольные работы: подбор проверочных слов, списывание со вставкой пропущенных букв, диктант (2).

2. Слова с непроизносимыми согласными и проверка их правописания — 4 часа.

3. Ударение в слове и его значение — 8 час.: гласные и согласные звуки (1); упражнение в выделении в слове гласных звуков (1); понятие об ударении и распознавание его в двусложных словах (1); распознавание ударений в трёхсложных словах (1); смысловое значение ударения (1); упражнения в обозначении ударения на письме (2); контрольная работа: расстановка ударений в словах (1).

Упражнения в распознавании ударений в словах должны проводиться в течение всего времени изучения правописания безударных гласных, так как это даётся детям с трудом.

4. Безударные гласные в корне слова — 8 час.: понятие о безударных гласных (1); правило правописания безударных гласных в корне слова (1); безударные *о, а, е* в двусложных словах, с проверкой написания путём изменения грамматического числа слов: *коза — козы, трава — травы, река — реки* (4); безударные *о, а, е*, не проверяемые ударением (2).

5. Повторение и контрольные работы на всё пройденное — 5 час.; подбор однокоренных слов, изменение слов с передвижкой ударения с одного слога на другой, обозначение ударения в слове, проверка правописания звонких и глухих согласных, грамматический разбор, диктант на безударные гласные и звонкие и глухие согласные, а также списывание со вставкой пропущенных безударных гласных и звонких и глухих согласных.

Во 2-й четверти темы «Глухие и звонкие согласные», «Ударение в слове» и «Безударные гласные» дают возможность провести следующие работы по развитию речи: группировка слов по общему корню, изменение грамматического числа и перенесение ударения на корень слова, включение в предложение слов на то или иное правило правописания, а также упражнения на различение смысла слов в зависимости от ударения (*горы — горы, пилы — пилы*) или от замены одной буквы другою (*пруд — прут, луг — лук, валы — валы, вила — вела, приди — пряди, спешу — спиши*).

В связи с непроверяемыми безударными гласными следует дать упражнения на группировку предметов по общим признакам и на составление предложений по словам, содержащим непроверяемые безударные гласные, а также письмо слов и предложений по памяти.

В работе по обучению изложениям и сочинениям в этой четверти могут быть использованы следующие виды работ (7 час.):

1. Изложение по картинному плану (какие картинки можно нарисовать к прочитанному рассказу, как их назвать, какие вопросы поставить к каждой картинке, в каком порядке их расположить).

После связного устного пересказа содержания картин по вопросам, записанным на доске, дети приступают к самостоятельной записи изложения (работу провести два-три раза).

2. Изложение прочитанного с учителем рассказа по составленному плану.

3. Рассказ по серии картин (сочинение). Учащиеся рассматривают последовательно одну за другой картины и рассказывают о том, что на них изображено, и к каждой ставят обобщающие вопросы. Вопросы записываются на доске, составляется устный рассказ, который учащиеся самостоятельно записывают (работа проводится два-три раза).

В 3-й четверти по грамматике и правописанию изучается: 1. Правописание слов с безударными гласными *о, а, и, е, я* в корнях — 20 час.: повторение пройденных случаев правописания безударных гласных, установление сходства в значении и единообразия в написании однокоренных слов (3); безударные в трёхсложных и четырёхсложных словах с проверкой их путём изменения числа (*сторона — стороны*) (2); лица (*хожу — ходит*) (1); времени (*замерзает — замёрз*) (1); путём подбора самых коротких слов с ударением на проверяемом гласном (*кормушка — корм*) (1.); а также путём образования уменьшительно-ласкательных слов (*цветы — цветики*) (1); слова с двумя проверками (*голова — головы — головка*) (2); непроверяемые безударные гласные *о, а, е, и, я* в двусложных, трёхсложных и четырёхсложных

словах (*берёза, осина, земляника, воробей, корова, собака, месяц, яблоко* и др.) (3); повторение всех безударных гласных (с разными способами проверки) (2).

Контрольные работы (4): подбор группы однокоренных слов к данному слову, подбор проверочных слов к данным, грамматический разбор, списывание со вставкой пропущенных букв, диктант на правописание безударных гласных.

2. Разделительные *ь* и *ъ* в зависимости от места в слове — 10 час.: разделительный *ь* (3); разделительный *ъ* (3); упражнения в подборе и правописании слов с разделительными *ь* и *ъ* (2); контрольная работа (2).

3. Предложение и главные его члены — 8 час.: выражение мысли посредством предложения (1); анализ предложения о ком (о чём) говорится? и что говорится; подлежащее как главный предмет речи. Вопросы к подлежащему (кто? что?), распознавание подлежащего в предложении (1); составление предложений по данному подлежащему (2); понятие о сказуемом (1). Вопросы к сказуемому: что делает? что делал? что сделал? (1); распознавание подлежащего и сказуемого в предложении (1), составление предложения с данными сказуемыми (1).

4. Слова с удвоенными согласными — 3 часа.

5. Повторение и контрольные работы по всему пройденному — 7 час.: диктант на все пройденные правила правописания; обозначение ударений в словах одного предложения; подчёркивание слов в предложении, в котором надо проверить безударную гласную в корне; изложение небольшого текста со словами, содержащими безударные гласные в корне, разделительные знаки, непроизносимые и удвоенные согласные.

По развитию речи в 3-й четверти, в связи с темами «Безударные гласные», «Разделительные *ь* и *ъ*», «Непроизносимые согласные», «Удвоенные согласные», проводятся почти те же виды работ, что и во 2-й четверти. В особенности полезны следующие работы: группировка слов по общему смыслу и общему корню, образование родственных слов путём добавления приставок, составление и запись предложений со словами на изучаемое правило, письмо по памяти слов на разные правила и предложений, в которых встречаются слова с *ъ*, непроизносимыми, удвоенными согласными и непроверяемыми гласными.

На работу по обучению изложениям и сочинениям в 3-й четверти отводится 10 час. На занятиях могут иметь место следующие виды работ:

1. Коллективное составление плана рассказа и самостоятельное изложение рассказа (работу провести два-три раза).

2. Сочинение по картине с предварительным составлением плана.

Эта работа имеет два этапа: 1) рассматривание картины, коллективное составление плана к ней и устного рассказа; 2) письменное сочинение по плану (работа проводится два-три раза).

3. Сочинение на тему по плану, данному учителем.

После устного рассказывания дети приступают к самостоятельной записи.

Трудные слова во всех случаях записываются на доске (работа проводится один-два раза).

В 4-й четверти работа по грамматике и правописанию может быть спланирована в таком порядке:

1. Второстепенные члены предложения и их смысловая роль — 12 час.: раскрытие содержания предложения путём добавления пояснительных слов к подлежащему и сказуемому по вопросам (4); смысловая роль второстепенных членов предложения (3); упражнения в различении членов предложения и в постановке вопросов к ним (5).

2. Безударные гласные, проверяемые и не проверяемые ударением — 10 час.: упражнения в правописании на пройденные правила с применением всех способов проверки (7); расширение орфографического словаря за счёт слов с безударными гласными, не проверяемыми ударением (3).

3. Повторение пройденного — 10 час.: предложение (3); ударение в слове (2); корни и приставки (2); безударные гласные (3).

4. Контрольные работы по всему пройденному за год — 3 час.: диктант на все пройденные правила правописания; грамматический разбор предложения: найти подлежащее, сказуемое, второстепенные члены; обозначить в словах ударения; подобрать к данному слову однокоренные слова; подчеркнуть корень слова.

Изложение небольшого текста, содержащего слова с безударными гласными в корне, проверяемыми ударением и не проверяемыми.

В 4-й четверти, в связи с темами «Предложение и его члены» и «Второстепенные члены предложения», возможно проведение следующих видов работ по развитию речи: составление и распространение предложений, с включением в них тех или иных членов предложения по вопросам для уточнения мысли (добавление

подлежащих к данным сказуемым, сказуемых к данным подлежащим, второстепенных членов к нераспространённому предложению).

Повторение пройденного даёт широкую возможность поставить также ряд словарных работ в связи с составлением и записью предложений.

При планировании занятий по обучению изложениям и сочинениям (7 час.) надо иметь в виду следующее:

1. Самостоятельное изложение учащимися прочитанного учителем текста по данному учителем плану.

2. Самостоятельное изложение прочитанного текста после устного пересказа, без составления плана (два раза).

3. Самостоятельное сочинение по картине и по плану, данному учителем.

4. Самостоятельное сочинение по картине без составления плана (два раза).

5. Самостоятельное сочинение на тему из жизни детей по плану, данному учителем.

III КЛАСС

По синтаксису в III классе продолжается изучение предложения: дети получают знания о связи слов в предложении, о нераспространённом и распространённом предложении, о предложении с однородными членами, об употреблении запятой в предложении с однородными членами.

Важнейшее значение в этом разделе имеет тема «Связь слов в предложении». Нужно добиваться, чтобы дети усвоили, что слова в предложении связываются по смыслу; важно преодолеть их стремление связывать слова по местоположению (рядом стоящие).

По морфологии в III классе изучается состав слова (корень, приставка, суффикс, окончание, сложные слова) — одна из важнейших тем программы по русскому языку в начальной школе. Начало изучению состава слова было положено во II классе, где дети познакомились с корнем и приставкой.

Упражнения по составу слова должны вестись непрерывно на протяжении всего учебного года. В связи с изучением состава слова должна быть продолжена работа над безударными гласными.

В III классе дети начинают изучение частей речи — имён существительных, прилагательных, глаголов (на основе понятий о словах, обозначающих предмет, действие и признаки предмета), знакомятся со склонением существительных и спряжением глагола в объёме, указанном программой.

В начале года следует провести повторение пройденного во II классе и ряд контрольных работ. На основе результатов этих работ организовать в дальнейшем систематическое повторение того, что было слабо усвоено.

В III классе на грамматику и правописание по учебному плану отводится 6 час. в неделю: в 1-й четверти 54 часа (9 недель), во 2-й четверти 42 часа (7 недель), в 3-й четверти 60 час. (10 недель), в 4-й четверти 36 час. (6 недель) — всего за год 192 часа.

В 1-й четверти работа по грамматике и правописанию планируется следующим образом:

1. Повторение пройденного во II классе — 12 час.: контрольный диктант и грамматический разбор (даётся с целью предварительной проверки, причём для диктанта целесообразно взять тот же текст, какой давался детям в качестве контрольного диктанта в конце прошлого учебного года); повторение пройденного (планируется на основе результатов диктанта); второй контрольный диктант на правила, изученные в прежние годы обучения и повторённые в классе; изложение (по данному плану); работа над ошибками.

2. Предложение — 9 час.: повторение пройденного о предложении во II классе (2); связь слов в предложении (2); нераспространённое предложение (1); распространённое предложение (2).

Контрольная работа (грамматический разбор, составление предложений) (2).

Вся дальнейшая работа над составом слова и частями речи проводится на базе предложения: слова берутся из предложений для анализа, а затем дети сами составляют предложения разных типов с изучаемыми формами слов.

3. Состав слова — 17 час.: повторение сведений о корне и приставке (1); понятие об окончании (2); повторение сведений о разделительном ь после приставок (1); понятие о суффиксе (2); однокоренные слова (2); повторение безударных гласных и глухих и звонких согласных в корнях слов (2); сложные слова (4).

Контрольные работы (3): контрольный диктант и работа над ошибками; разбор слов по составу, подбор однокоренных слов.

4. Имя существительное — 12 час.: повторение сведений о словах, обозначающих предметы (2); понятие об имени существительном, его значении и роли

в предложении (2); имена собственные; большая буква в именах собственных (3); род существительного (1); число существительного (1); падеж (3).

5. Повторение пройденного по грамматике и контрольные работы по пройденному за 1-ю четверть — 4 часа: диктант на все пройденные в I, II и III классах правила правописания; грамматический разбор: разбор предложения по членам; разбор имён существительных; разбор слов по составу; подбор однокоренных слов.

Необходимо иметь в виду, что усвоение правописания безударных гласных, проверяемых и не проверяемых ударением, должно систематически вестись в продолжение всего года в связи с изучением существительных, прилагательных, глаголов на основе природоведческого, географического и исторического материала, а также на основе чтения художественных произведений.

В связи с изучением грамматики и орфографии проводятся систематические занятия по развитию речи, заключающиеся в словарной работе и упражнениях в построении предложений. Эти упражнения входят в часы, намеченные в плане работы по грамматике. При повторении пройденного во II классе такими упражнениями является составление предложений по опорным словам, дополнение предложений словами, обозначающими признак предмета, упражнение в подборе слов, обозначающих действие предмета, к словам, обозначающим название предмета, а также группировка слов по их значению.

При работе над предложением даются упражнения в распространении предложений путём введения в них второстепенных членов, связанных с подлежащим, сказуемым или другими второстепенными членами, и построении предложений с второстепенными членами.

В связи с изучением состава слова проводится словарная работа, заключающаяся в подборе однокоренных слов с разными приставками, в подборе слов с одной и той же приставкой, но с разными корнями, в подборе однокоренных слов с различными суффиксами. Всё это сопровождается объяснением значения слов.

В процессе изучения имени существительного проводятся упражнения в группировке существительных по их значению (вещи, люди, животные, растения, явления природы, события), упражнения в подборе к существительным мужского, среднего и женского рода слов, обозначающих действие или состояние предмета (*Мальчик шёл. Солнце светило. Травка зеленела.*) Затем учащиеся упражняются в замене в предложении слов единственного числа словами множественного числа.

При обучении изложениям и сочинениям в III классе, наряду с классными работами, применяются и домашние письменные работы по изложению и сочинению, а в конце каждой четверти проводится одно контрольное изложение.

Распределение письменных работ по четвертям учебного года может быть примерно таким: в 1-й четверти можно провести два классных и одно домашнее изложения, одно классное и одно домашнее сочинения и одно проверочное изложение; во 2-й четверти — два классных изложения и одно домашнее; одно классное сочинение и одно контрольное изложение.

Такое же распределение работ может быть сделано в 3-й и 4-й четвертях, причём можно сократить количество изложений и увеличить количество сочинений.

В 1-й четверти на эти занятия отводится 9 час. Планируются следующие виды работ:

1. Классное изложение с предварительной подготовкой (разбор содержания прочитанного рассказа по вопросам, объяснение слов и выражений, установление последовательности событий, составление плана; орфографический разбор). Такая работа может быть проведена 2 раза.

2. Домашнее изложение с предварительной подготовкой в классе.

3. Классное сочинение по картине с предварительной подготовкой (разбор содержания картины, составление плана сочинения, словарная работа; орфографический разбор некоторых слов).

4. Классное сочинение после осенней экскурсии в поле, с подготовкой работы в классе.

5. Контрольное изложение рассказа после двукратного чтения его учителем (без разбора и без плана).

Во 2-й четверти последовательность работ по изучению грамматики и правописания может быть следующей:

1. Склонение и правописание имён существительных мужского и среднего рода — 12 час.: склонение существительных мужского и среднего рода (2); правописание творительного и предложного падежей существительных мужского и среднего рода (2); закрепление правописания окончаний творительного и предложного падежей существительных мужского и среднего рода (2); правописание падежных окончаний существительных мужского и среднего рода множественного числа (2).

Повторение сведений о существительных мужского и среднего рода. Различение падежей (2).

Контрольные работы по пройденному о существительном: диктант на окончания существительных мужского и среднего рода и грамматический разбор (2).

2. Склонение и правописание существительных женского рода на *а, я* — 12 час.: склонение существительных женского рода на *а, я* (1); правописание дательного падежа существительных женского рода (2); правописание предложного падежа (2); правописание родительного падежа (1); различение падежей, повторение правописания дательного, родительного и предложного падежей (2); контрольные работы: диктант, грамматический разбор, составление предложений с существительными женского рода на *а, я* (в разных падежах) (4).

3. Повторение склонения и правописания существительных мужского, среднего и женского рода на *а, я*. Различение падежей — 10 час.

4. Контрольные работы: диктанты на все пройденные правила правописания (в I, II, III классах), грамматический разбор, изложение текста, включающего слова на пройденные правила правописания — 4 часа.

В связи с продолжением работы по теме «Имя существительное» проводятся упражнения по развитию речи, заключающиеся в составлении предложений с существительными мужского и среднего рода единственного и множественного числа в творительном и предложном падежах, в составлении предложений с существительными женского рода единственного и множественного числа в родительном, дательном и предложном падежах. Затем один или два раза следует провести изложение текста, включающего слова на пройденные правила правописания падежных окончаний имён существительных.

На занятия по обучению изложениям и сочинениям во 2-й четверти отводятся 7 час. Планируются следующие виды работ:

1. Изложение рассказа с предварительной подготовкой (два раза).
2. Домашнее изложение с подготовкой его в классе.
3. Сочинение по картине с предварительной подготовкой.
4. Домашнее сочинение на тему из жизни детей, например: «Как мы праздновали годовщину Великого Октября» (с предварительной подготовкой в классе).
5. Контрольное изложение.

В 3-й четверти работа по изучению грамматики и правописания планируется в следующем порядке:

1. Повторение пройденного о существительном — 4 часа.
2. Склонение и правописание существительных женского рода на *ь* — 9 час.: склонение существительных женского рода на *ь* (2); правописание творительного падежа существительного женского рода на *ь* (1); правописание родительного, дательного и предложного падежей (2); правописание существительных женского рода на *ь* после шипящих (3); контрольная работа (1).
3. Повторение правописания безударных окончаний имён существительных мужского, среднего и женского рода — 10 час.
4. Контрольные работы по пройденному о существительном: диктант, грамматический разбор, определение падежей — 2 часа.
5. Предложения с однородными членами — названиями предметов и действий: а) предложения с несколькими подлежащими и сказуемыми; б) предложения с несколькими второстепенными членами — 7 час.
6. Имя прилагательное — 5 час.: повторение сведений о словах, обозначающих признаки предмета (1); понятие об имени прилагательном, его значении и роли в предложении (1); изменение прилагательных по числам и родам; связь имён прилагательных с существительными (2). Контрольная работа (1).
7. Личные местоимения. — 5 час.
8. Глагол, его значение и роль в предложении — 10 час.: повторение сведений о словах, обозначающих действия предмета (2); понятие о глаголе (1); времена глагола (3); понятие об изменении глагола по лицам (2); контрольные, работы: диктант и грамматический разбор (2).
9. Повторение — 6 час.: имя существительное, имя прилагательное, глагол.
10. Контрольная работа: диктант, грамматический разбор — 2 часа.

В плане работы по развитию речи в 3-й четверти продолжается и заканчивается изучение имени существительного и в связи с этим учащимся даются упражнения в составлении предложений с существительными женского рода, оканчивающимися на мягкий знак во всех падежах и в составлении предложений с существительными женского рода (на *а* и *я*) и мужского и среднего рода в родительном, дательном и предложном падежах.

При изучении имени прилагательного следует давать упражнения в подборе разных прилагательных к одному и тому же существительному (*стол — большой, деревянный, круглый*, или: *стол — письменный, удобный, красивый*).

Затем учащиеся упражняются в группировке существительных по одному какому-либо признаку, выраженному прилагательным (*белый-ая-ое снег, сахар, бумага, салфетка, соль, покрывало, полотенце*), составляют предложения с сочетанием существительных и прилагательных, распространяют предложения посредством введения в них прилагательных в нужной форме. Изучая глагол, учащиеся составляют предложения с глаголами в настоящем, прошедшем и будущем времени, заменяют в данном тексте одно время другим.

На занятиях по обучению изложениям и сочинениям отводится 10 час. Планируются следующие виды работ:

1. Изложение с предварительной подготовкой.
2. Повторная работа такого же типа.
3. Домашнее изложение.
4. Сочинение по картине с составлением плана самими детьми.
5. Сочинение «Письмо к товарищу» (коллективная работа).
6. Самостоятельное сочинение «Письмо к брату (бабушке и др.)».
7. Домашняя работа на тему из жизни детей, например: «Мой хороший поступок».
8. Контрольное изложение.
9. Контрольное сочинение по плану, данному учителем, с разбором наиболее трудной части плана.

В 4-й четверти последовательность работы по изучению грамматики и правописания может быть следующей:

1. Глагол (продолжение) — 18 час.: лицо и число глагола (2); спряжение глагола (изменение по временам, лицам и числам) (2); правописание окончаний 2-го лица единственного числа (2); изменение глагола прошедшего времени по числам, а в единственном числе по родам; согласование глагола в прошедшем времени с существительным в роде и числе (2); неопределённая форма глагола на *ть, чь, ти* (2); отрицание *не* при глаголах (2); повторение сведений о глаголе (3). Контрольная работа: диктант и грамматический разбор (2).

2. Повторение всего пройденного о частях речи и составе слова — 14 час.

3. Контрольные работы — 4 часа: диктант на пройденные правила правописания; грамматический разбор; изложение текста, включающего слова на пройденные правила правописания.

В 4-й четверти в плане работы по развитию речи продолжается изучение глагола и в связи с этим проводятся упражнения в составлении предложений с глаголами в разных лицах и числах; в замене в данном тексте глаголов 1-го лица глаголами 3-го лица и наоборот; проводятся также упражнения в составлении предложений с глаголами прошедшего времени в женском и среднем роде. Один-два раза проводится изложение текста, включающего слова на пройденные части речи и правила правописания.

На занятиях по обучению изложениям и сочинениям (7 час.) имеют место следующие виды работ:

1. Изложение текста с изменением его формы (замена лица, от которого ведётся рассказ, другим лицом), с устной подготовкой в классе.
2. Домашнее изложение рассказа, написанного от 1-го лица, с заменой 1-го лица 3-м, с устной подготовкой в классе.
3. Сочинение от 1-го лица на тему из жизни детей, например: «Как я помог товарищу».
4. Сочинение по аналогии с прочитанным.
5. Домашнее сочинение по наблюдениям, например, на тему: «Первые весенние цветы».
6. Контрольное изложение.
7. Контрольное сочинение по плану, данному учителем.

IV КЛАСС

В IV классе завершается изучение частей речи и предложения в объёме программы начальных классов и проводится обобщение всего изученного материала. На это обобщение в учебном плане выделяется особое время.

В начале 1-й четверти следует провести на основании проверочных работ повторение наиболее трудных разделов программы III класса, затем на основе результатов контрольного диктанта или изложения составить план повторения на дальнейшее время. В 1-й четверти целесообразно изучить синтаксический материал программы

IV класса с тем, чтобы в течение года систематически упражнять детей как в разборе предложений, так и в самостоятельном их построении при письме изложений и сочинении.

В начале 2-й четверти изучается тема «Правописание имён существительных мужского, среднего и женского рода на *ий, ия, ие* (*Василий, здание, молния*)». Изучение этой темы необходимо связать с повторением правописания имён существительных (программа III класса). Основной темой 2-й четверти является: «Склонение и правописание имён прилагательных».

В 3-й четверти продолжается изучение темы «Глагол», начатой в III классе: дети должны усвоить правописание глаголов с частицей *-ся* в изъявительном наклонении и в неопределённой и повелительной формах; глаголы даются не только с ударными окончаниями, но и с безударными, и дети усваивают правописание окончаний двух спряжений глагола, узнавая их или по 3-му лицу, или по неопределённой форме.

На 4-ю четверть падает изучение числительных, наречий, союзов и предлогов. Эти части речи изучаются главным образом практически и о них дети получают только самое общее понятие.

Вся работа над частями речи в этом классе связывается с систематическим повторением синтаксиса.

В IV классе так же, как и в III, работа по развитию речи проводится в связи с изучением грамматики, а также и на уроках чтения. На грамматику и правописание отводится 4 часа в неделю. Всего же в 1-й четверти отводятся 36 час. (9 недель), во 2-й четверти 28 час. (7 недель), в 3-й четверти 40 час. (10 недель), в 4-й четверти 28 час. (7 недель), а всего за год 132 часа.

В 1-й четверти работы по грамматике и правописанию планируются следующим образом:

1. Повторение пройденного по русскому языку за III класс — 7 час.:

контрольный диктант и грамматический разбор (даются с целью предварительной проверки); для диктанта желательно взять тот же текст, который был дан в контрольной работе в конце прошлого учебного года (1). Повторение предложения, состава слова, безударных гласных, имени существительного, глагола (4). Контрольный диктант или изложение; работа над ошибками (2).

2. Правописание приставок — 5 час.: правописание приставок *в, с, над, об, под, пред* (1); правописание приставок *из, воз, раз, без* (3); употребление твёрдого знака после приставок (1).

3. Суффиксы существительных — *ек, ук, очк, ечк* и их правописание. Контрольный диктант на правописание приставок и суффиксов, работа над ошибками — 4 часа.

4. Второстепенные члены предложения — 7 час.: определение (1), дополнение (2), обстоятельство (4).

5. Сложное предложение — 6 час.: выражение мыслей посредством простого и сложного предложения (2); сопоставление сложного предложения с предложением с однородными членами (1); составление сложных предложений, запятая в сложном предложении перед союзами *а, но* (3).

6. Обращение, его роль и место в речи — 2 часа.

7. Прямая речь, её особенности, знаки препинания — 2 часа.

8. Обобщение знаний о пройденных частях речи, о составе слова, о звуках и буквах — 3 часа. Контрольные работы: диктант на пройденные орфографические правила и правила пунктуации; грамматический разбор по членам предложения и частям речи. Разбор слов по составу; изложение текста с прямой речью.

В IV классе так же, как и в III, работа по развитию речи проводится в связи с изучением грамматики и заключается в словарной работе и упражнениях в построении предложений.

При повторении предложения проводится упражнение в составлении и преобразовании предложений.

В связи с повторением состава слова продолжается работа по словообразованию и подбору гнёзд однокоренных слов. Эта работа проходит в дальнейшем на материале уроков чтения, географии, естествознания и истории.

В процессе изучения темы «Правописание приставок» проводится упражнение в образовании слов с приставками и составление предложений с этими словами.

При изучении темы «Определение, дополнение, обстоятельственные слова» учащимся даются упражнения в составлении предложений с второстепенными членами (определениями, дополнениями, обстоятельными словами). В связи с изучением простого и сложного предложений даются упражнения в составлении предложений, в том числе и предложений с однородными членами. Упражнения

в составлении предложений даются и при изучении обращения и предложений с прямой речью.

Общее количество работ при обучении изложениям и сочинениям в IV классе такое же, как и в III классе.

Некоторые работы по изложению и сочинению выполняются учащимися дома (примерно две работы в четверть).

В 1-й четверти (9 час.) планируются следующие виды работ:

1. Изложение рассказа с предварительным разбором содержания по плану, составленному под руководством учителя.
2. Сокращённое (конспективное) изложение прочитанного рассказа с предварительным разбором содержания по плану, составленному под руководством учителя, и кратким пересказом.
3. Домашнее изложение рассказа, прочитанного и разобранный в классе под руководством учителя.
4. Составление рассказа по сюжетной картине с предварительным разбором содержания по плану, составленному под руководством учителя.
5. Описание опыта, например: «Переход воды из одного состояния в другое», с подготовкой этой работы на уроке естествознания.
6. Домашнее сочинение по плану на тему из жизни детей или на основании прочитанного и слышанного, например, на тему «Мой любимый герой», с предварительной подготовкой.
7. Контрольное изложение.

Во 2-й четверти работу по изучению грамматики и правописания можно планировать в такой последовательности:

1. Повторение правописания падежных окончаний имён существительных и правописание существительных на *ий, ия, ие* — 6 час.: правописание существительных мужского рода на *ий* (1); среднего рода на *ие* (1); женского рода на *ия* (2); контрольные работы (диктант и грамматический разбор) (2).

2. Склонение имён прилагательных — 14 час.: повторение имён прилагательных (2); склонение имён прилагательных (2); правописание окончаний родительного, творительного и предложного падежей прилагательных мужского и среднего рода (2); правописание окончаний винительного и творительного падежей прилагательных женского рода (2); правописание окончаний множественного числа прилагательных (2); суффикс *-еньк* у прилагательных (2); повторение сведений о прилагательных (2).

3. Повторение. Контрольные работы: диктант, изложение текста с прилагательными в разных падежах — 8 час.

В плане работы по развитию речи во 2-й четверти ведутся словарные упражнения при изучении суффиксов прилагательных: учащиеся упражняются в составлении предложений с именами прилагательными в уменьшительном и ласкательном значении (*Серенький зайка сидит под кустиком.*)

В связи с изучением склонений прилагательных даются упражнения на распространение предложений посредством введения в них прилагательных в разных падежах.

На занятия по обучению изложениям и сочинениям во 2-й четверти отводится 7 час. Планируются следующие виды работ:

1. Изложение текста без подробного предварительного разбора содержания, но с указанием основных моментов рассказа и выяснением основной его идеи. Такая работа проводится 2 — 3 раза.
2. Домашнее изложение рассказа, прочитанного в классе, с предварительным указанием основных моментов рассказа и выяснением основной идеи.
3. Составление рассказа по сюжетной картине с самостоятельно составленным планом.
4. Составление рассказа по данному началу с последующим составлением плана написанного.
5. Составление заметки в стенную газету.
6. Контрольное изложение.

В 3-й четверти последовательность работы по изучению грамматики и правописания может быть следующей:

1. Местоимение: личные местоимения, их склонение и правописание — 4 часа.
2. Глагол — 26 час.: повторение пройденного о глаголе в III классе (4); правописание 2-го и 3-го лица глаголов на *-ся* (4); правописание *-тся* и *-ться* (4); повелительная форма глагола (2); правописание повелительной формы глагола (2); I и II спряжение глаголов (4); повторение всего пройденного о глаголах с частицей *-ся* (3); контрольные работы на пройденное о глаголе (3).

3. Имена числительные количественные и порядковые — 6 час.: понятие о числительном (1), вопросы к числительным (1), правописание их (4).

4. Повторение. Контрольные работы на всё пройденное по грамматике в 1-й, 2-й и 3-й четвертях: диктант, грамматический разбор, изложение — 4 часа.

По развитию речи в 3-й четверти следует при изучении местоимений дать ряд упражнений на замену существительных местоимениями в текстах, состоящих из 2 — 3 предложений (*Ваня встал рано утром. Ваня взял корзинку и пошёл в лес. Ваня встал рано утром. Он взял корзинку и пошёл с нею в лес*). В связи с изучением глагола провести следующие упражнения:

1) составление предложений с разными формами глагола;
2) замена глагола, стоящего в данном предложении в одном времени, глаголом другого времени;

3) замена глагола, стоящего в данном предложении в одном лице или числе, глаголом другого числа или лица;

4) изложение с заданием передать текст, изменив время, лицо или число глаголов. На занятия по обучению и изложениям и сочинениям в 3-й четверти отводится 10 час. Виды работ:

1. Самостоятельное изложение.

2. Самостоятельное сочинение на тему из жизни детей, например: «Самый счастливый день в моей жизни».

3. Домашнее сочинение без подготовки в классе, например, на тему «Моё любимое зимнее развлечение».

4. Составление рассказа при помощи учителя по заглавию, выраженному цитатой из знакомого детям литературного произведения, например, на тему: «Когда в товарищах согласья нет, на лад их дело не пойдёт».

5. Сочинение на географическую тему с подготовкой его на уроке географии после изучения соответствующего материала, например: «Как человек преобразовал пустыню в цветущий сад», «Пушной промысел в сибирской тайге» и т. п.

6. Составление несложной инструкции по выполнению какого-нибудь дела («Как сделать грядку», «Как сажать картофель»).

7. Контрольное изложение.

8. Контрольное сочинение.

В 4-й четверти работа по изучению грамматики и правописания планируется в следующем порядке:

1. Наречие — 8 час.: понятие о наречии (2), правописание наиболее употребительных наречий (4); контрольная работа (2).

2. Предлог, его роль в предложении, употребление предлогов — 2 часа.

3. Союзы и их роль в предложении, употребление союзов в предложении, употребление союзов в простом и сложном предложениях — 2 часа.

4. Повторение и обобщение пройденного — 12 час.: состав слова и правописание безударных гласных (4); части речи (5); предложение (3).

6. Контрольные работы: диктант, грамматический разбор, изложение — 4 часа.

В плане работы по развитию речи в этой четверти учащиеся упражняются в составлении предложений с наиболее употребительными наречиями.

При повторении пройденного проходятся различные виды работ по составлению предложений и употреблению разных грамматических форм.

На работы по обучению изложениям и сочинениям выделяется 7 час. Планируются следующие виды работ:

1. Самостоятельное изложение.

2. Самостоятельное сочинение.

3. Сравнительное описание двух предметов, например двух животных, двух растений.

4. Сочинение типа рассуждения под руководством учителя, например на тему: «За что я люблю свою школу».

5. Домашнее сочинение на свободную тему, например: «Моя любимая книга».

6. Контрольное изложение.

7. Контрольное сочинение.

В планах работы по русскому языку, начиная с III класса, должно найти место сочинение на свободные, т. е. по выбору каждого ученика, темы. Эти сочинения следует давать, по мере развития у детей навыков правильности письма и умения излагать свои мысли, как домашнюю работу или взамен какого-либо вида работы из числа указанных в данном примерном плане.

ПРОВЕРКА ЗНАНИЙ УЧАЩИХСЯ

Тщательный учёт знаний и навыков учащихся по русскому языку имеет исключительно большое значение. Известно, что второгодничество связано главным образом с неуспеваемостью детей по русскому языку. Поэтому проверка знаний учащихся по грамматике, навыков правописания, чтения, развития письменной речи у детей и проводимая вслед за этим работа учителя по исправлению недостатков в усвоении детьми программы по русскому языку является одним из основных путей в предупреждении отставания учащихся. Особенно большое значение имеет систематический учёт знаний и навыков по грамматике и правописанию, так как обучение детей этим предметам является одним из наиболее трудных разделов работы начальной школы.

Учёт знаний детей по грамматике осуществляется главным образом путём опроса учащихся. Устный опрос даёт возможность проверить, знают ли дети признаки изучаемых частей речи, орфографические правила, умеют ли разбирать текст, придумывать примеры и т. д. Грамматический разбор является одной из основных форм устной проверки знаний детей по грамматике. Предложения, которые даются детям для разбора, должны удовлетворять определённым требованиям. Во II классе они не превышают 3 — 4 слов, в III — 6, в IV — 8. В предложениях для разбора должны быть налицо подлежащее, выраженное существительным или личным местоимением, и сказуемое, выраженное глаголом в изъявительном наклонении. Грамматический разбор всегда соединяется с характеристикой смысловой стороны предложения. Поэтому предпочтительнее разбирать предложения в цельном тексте.

Для проверки знания состава слов даются такие слова, в которых отчётливо различаются их части (*по-бел-ка*).

Для устной проверки знаний по грамматике применяются также следующие упражнения: составление различного типа предложений, образование предложений с теми или иными грамматическими формами, замена одних грамматических форм другими (замена одного лица другим, замена одного времени другим, замена нескольких предложений одним предложением с однородными членами, замена двух простых предложений сложным), придумывание примеров на изучаемые грамматические формы — склонение, спряжение и пр.

Наилучшее качество грамматических знаний характеризуется тем, что ученик самостоятельно, уверенно, быстро разбирается в изученных грамматических формах, легко придумывает примеры с этими формами, находит примеры в текстах, которые он читает в книге, правильно отвечает на вопросы учителя, точно выполняет все грамматические упражнения и правильно применяет изученные грамматические формы в своей речи.

Менее высокое качество знаний ученика характеризуется меньшей самостоятельностью и уверенностью при выполнении заданий, а также наличием затруднений при исправлении своих ошибок.

Среди ошибок, которые делают при разборе учащиеся, грубыми являются ошибки в определении связи слов в предложении, в указании главных членов предложения, частей речи, числа и лица.

Средством проверки усвоения детьми навыков правописания и развития письменной речи служат изложения, сочинения, диктанты и списывание.

Объём материала для списывания или диктанта к концу первого полугодия для I класса не должен превышать 12 — 14 слов, к концу года — 18 — 20 слов. Объём материала для списывания или диктанта во II классе устанавливается в 40 — 45 слов, в III — 60 — 65 слов, в IV — в 85 — 90 слов.

Предлоги, союзы и частицы в тексте для списывания или диктанта считаются за отдельные слова.

В начале года (1-я четверть) количество слов в диктанте должно соответствовать количеству слов диктанта в конце предыдущего года. Каждую четверть текст для письма увеличивается приблизительно на 10 слов, так что к началу 3-й четверти достигает нормы количества слов для данного класса.

Текст диктанта должен содержать достаточное количество изученных орфограмм, не менее 60% от числа слов диктанта. Неизученные орфограммы не включаются в текст; в случае невозможности избежать их, слова с такими орфограммами выписываются на доске.

В каждом предложении диктанта в I классе к концу года не должно быть больше 4 — 5 слов, во II — 6 — 8 слов, а в III и IV классах — 12 слов.

Текст для диктантов и списывания должен быть таким, чтобы построенные предложения и каждое слово в них были понятны детям.

Произношение учителя, диктующего текст, должно быть правильным, литературным, без подсказывания орфографии. Сначала учитель читает детям весь текст диктанта, затем первое предложение, после чего дети начинают писать. Каждое предложение в зависимости от размера повторяется 2 — 3 раза. Если же предложение длинное, то его можно диктовать по частям, осмысленными отрезками. После того как диктант написан, учитель читает весь текст ещё раз, дети проверяют работу и сдают её учителю.

Ошибкой в работе ученика следует считать:

- а) всякое нарушение написаний, изучавшихся как по программе данного класса, так и по программе предыдущих лет;
- б) нарушение правил переноса слов;
- в) отсутствие или неправильную постановку знаков препинания, изученных в данном и предыдущих классах.

За ошибку в диктанте не считаются:

- а) ошибки на те разделы орфографии и пунктуации, которые ещё не изучались (слова на такие правила не должны вводиться в текст диктанта, или же возможность ошибок в них должна быть предупреждена);
- б) повторение в диктанте одного и того же неправильно написанного слова, если, например, слово ночь два раза написано без мягкого знака, то это считается за одну ошибку; если же ученик написал без мягкого знака хотя и однотипные, но не одинаковые слова ночь, дочь, то каждая ошибка учитывается отдельно;
- в) единичный пропуск точки в конце предложения, если первое слово следующего предложения написано с заглавной буквы;
- г) единичный случай замены учеником одного слова другим без искажения смысла.

Результаты тщательно проверенной работы каждого ученика учитель отражает в сводке. Для составления сводки можно предложить следующую форму:

№№ п/п	Фамилии и имена	Ошибки на пройденное в I классе			Ошибки на пройденное в II классе			Ошибки на пройденное в III классе		
		Большая буква в им. собств.	ь в конце и середине слова	И т. д.	Звонкие и глухие согласные	Безударные гласные	И т. д.	Падлежащие окончания им. существительных	Родовые окончания им. прилагательных	И т. д.

Такая сводка наглядно показывает, в чём пробелы и недочёты у каждого ученика в отдельности и у всего класса в целом, над какими вопросами и над повторением каких разделов грамматики надо ещё работать с детьми.

В III — IV классах для проверки знаний и навыков учащихся по русскому языку лучше давать изложения и сочинения, чем диктанты и списывание. Изложения и сочинения дают возможность учителю вскрыть, насколько глубоко учащиеся овладели знаниями, особенно письменной речью. Конечно, наряду с изложениями и сочинениями могут и должны проводиться в качестве проверочных работ и другие виды письменных работ, но предпочтение в этом отношении следует отдать изложениям и сочинениям.

Проверочное изложение даётся для того, чтобы установить умение самостоятельно излагать прочитанное, правильно строить речь, а также, чтобы установить степень овладения орфографическими навыками.

Для изложения берутся тексты повествовательного характера. Они должны быть просты по построению и интересны для учащихся. Каждое слово и конструкция предложений в рассказе должны быть понятны ученику.

Размер рассказа для изложения должен быть небольшой, чтобы ученик сразу охватил содержание и построение прочитанного: для III класса от $\frac{1}{4}$ до $\frac{1}{2}$ страницы, а для IV — от $\frac{1}{2}$ до $\frac{3}{4}$ страницы печатного текста.

Изложение в качестве проверочной письменной работы проводится так: учитель два раза отчётливо, выразительно читает текст для изложения, объясняет непонятные слова (если они имеются в тексте), записывает на доске те слова, орфография которых учащимся неизвестна, затем учащиеся приступают к самостоятельному письму.

Для контрольного сочинения учитель выбирает простую и вполне доступную для детей тему. Содержание сочинения должно полностью основываться на имеющемся у детей жизненном опыте, на проведённых по заданию учителя наблюдениях и на соответствующих представлениях и понятиях, полученных детьми на предшествующих уроках.

При классификации ошибок, допущенных детьми в изложении или сочинении, следует учитывать ошибки не только орфографические и пунктуационные, но и логико-стилистические, а именно: ошибки в содержании — искажение содержания, непоследовательность изложения; ошибки в построении предложения — неправильное определение границ предложения, неправильное построение предложения, излишнее повторение слов, неправильное согласование слов; словарные ошибки — неправильное употребление слов, искажение слов.

Оценки знаний учащихся

При устном опросе, как было уже указано, высшая оценка (5) ставится в том случае, если ученик самостоятельно, уверенно разбирает предложения, правильно и полно отвечает на вопросы учителя, приводит примеры и практически владеет изученными грамматическими формами, правильно применяя их в своей речи.

Если ученик обнаруживает эти же знания, но при ответе допускает единичные негрубые ошибки и легко их исправляет при незначительной помощи учителя, то ответ его оценивается баллом 4.

Оценка 3 ставится в том случае, если ученик допускает ряд негрубых ошибок при ответе, хотя и исправляет их с помощью учителя, отвечает неуверенно, медленно, не всегда может привести пример, правильно применить в своей речи изученные грамматические формы.

Оценка 2 ставится, если ученик допускает единичные грубые ошибки или большое количество негрубых ошибок и не может их исправить даже при помощи учителя.

Оценка 1 ставится, если знания ученика ниже норм, указанных для оценки 2.

При учёте результатов контрольных диктантов и списывания установлены следующие нормы оценки.

В I классе (второе полугодие) — оценка 5 ставится за списывание и за диктант, в которых нет орфографических ошибок и которые написаны чисто и правильным почерком.

Оценка 4 ставится за списывание без ошибок, но с дефектами в почерке, и за диктант, написанный правильным почерком, но с 1 — 2 орфографическими ошибками.

Оценка 3 ставится за списывание с 1 орфографической ошибкой, за диктант с 3 — 4 орфографическими ошибками.

Оценка 2 ставится за списывание с 3 орфографическими ошибками, за диктант с 5 — 6 ошибками.

Оценка 1 ставится за списывание и за диктант, в которых количество орфографических ошибок превышает норму для оценки 2.

Во II классе — оценка 5 ставится за списывание и диктант, если в них нет ошибок.

Оценка 4 — за списывание, в котором имеется не более 1 ошибки, и за диктант, в котором допущено не более 2 ошибок.

Оценка 3 — за списывание с 2 ошибками и за диктант, в котором не более 5 ошибок.

Оценка 2 — за списывание с 3 ошибками и за диктант, в котором не более 8 ошибок.

Оценка 1 ставится за списывание и диктант, в которых ошибок больше, чем указано для оценки 2.

В III и IV классах оценка 5 ставится за списывание, в котором нет ошибок, и за диктант, если в нём имеется не более 1 ошибки на пунктуацию.

Оценка 4 — за списывание с 1 ошибкой и за диктант, если в нём допущено не более 2 ошибок орфографических и не более 2 ошибок на пунктуацию.

Оценка 3 — за списывание с 2 ошибками и за диктант, в котором не более 5 ошибок орфографических и не более 4 на пунктуацию.

Оценка 2 — за списывание с 3 ошибками и за диктант, в котором не более 8 ошибок орфографических и 5 пунктуационных.

Оценка 1 ставится за списывание и диктант, в которых ошибок больше, чем указано для оценки 2.

При оценке письменных работ принимается во внимание правильность почерка и аккуратность выполнения работ, как это указано в нормах для I класса.

Учителю предоставляется право, руководствуясь этими нормами, в некоторых случаях повышать или снижать оценку в зависимости от характера ошибок и от качества выполнения письменной работы.

Две работы, из которых одна, например, имеет 5 разнохарактерных ошибок, другая 6 (из них 3 — 4 однотипных), могут быть оценены одинаковой отметкой 3, потому что первый ученик, хотя и сделал меньше ошибок, но не усвоил большего количества правил.

Возможно допустить повышение оценки за работу, в которой преобладают негрубые ошибки (например, искажение слова вследствие явной описки).

Могут быть случаи, когда учитель снижает оценку за письменную работу, а именно:

а) если работа выполнена небрежно;
б) если в работе несколько (более двух) исправлений (зачеркиваний, поправок);

в) если ученик допустил грубые ошибки (на правила правописания, давно изученные и хорошо закреплённые).

При оценке письменного изложения нужно исходить из следующих соображений.

Оценку 5 следует ставить при условии, если рассказ понят правильно, содержание его передано верно, без фактических ошибок или неточностей, передано всё существенное; соблюдена последовательность; речь в изложении точная, связная, достаточно выразительная; отсутствуют недочёты в употреблении, расположении, в согласовании и управлении слов в предложении; отсутствует пропуск слов и лишние слова; отсутствуют орфографические ошибки и имеется не более одной пунктуационной ошибки.

Если рассказ понят правильно, содержание передано верно и в правильной последовательности, но имеются 1 — 2 стилистические ошибки и допущено не более 2 орфографических и 2 пунктуационных ошибок, то за работу ставится оценка 4.

Оценка 3 ставится, если содержание понято и в основном передано правильно, допущены 3 — 5 стилистических ошибок, имеется не более 5 орфографических и 4 пунктуационных ошибок.

Если в рассказе имеются существенные ошибки в передаче содержания, свидетельствующие о непонимании рассказа, изложение написано непоследовательно и бессвязно, имеется большое количество стилистических ошибок и ошибок орфографических (не более 8) и пунктуационных (не более 6), то за работу ставится оценка 2.

Оценка 1 ставится при полном неумении передать содержание рассказа, полной бессвязности изложения и при количестве орфографических и пунктуационных ошибок больше, чем указано для оценки 2.

При оценке сочинения в III и IV классах следует руководствоваться этими же соображениями, и, кроме того, нужно учитывать ещё и следующие качества работы: соответствие сочинения теме, значительность содержания, живость изложения.

Количество орфографических ошибок в изложении и сочинении при каждой оценке должно соответствовать нормам оценки за диктант. При объёме изложения или сочинения, превышающем объём диктанта, установленный для данного класса, может быть допущено небольшое превышение количества орфографических и пунктуационных ошибок (на 1 — 2).

За изложение или сочинение, написанные орфографически неграмотно, нельзя ставить оценку 3, хотя бы со стороны содержания и стиля оно эту оценку и заслуживает.

При расхождении качества изложения материала и правописания учитель делает письменное разъяснение дополнительно к оценке, указывая, какая сторона письменной работы выполнена лучше и какая хуже.

Живость и образность языка в сочинении или изложении учащегося необходимо учитывать как дополнительное качество, дающее основание к повышению оценки на одну степень против нормы оценки, соответствующей количеству орфографических ошибок в данной работе.

При оценке изложения и сочинения, как и при оценке всех других письменных работ, принимаются во внимание правильность почерка и аккуратность выполнения работы.

За изложение или сочинение ставится одна отметка, оценивающая письменную работу в отношении содержания, стиля, орфографии и пунктуации.

ЧИСТОПИСАНИЕ

Занятия по чистописанию имеют целью научить детей писать чисто, красиво, чётким и разборчивым почерком. Чёткость и разборчивость почерка зависят от выполнения следующих условий: 1) одинаковой высоты прописных и одинаковой высоты строчных букв; 2)

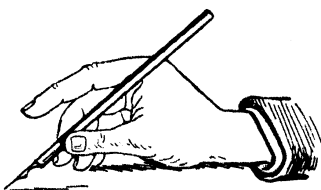
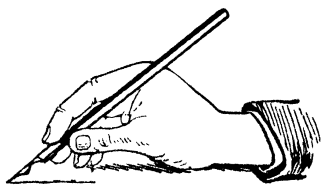

3) одинакового направления (наклона) основных элементов букв; 4) равного расстояния между основными элементами в каждой букве и между буквами в слове; 5) ровной, не слишком большой и не слишком малой, толщины элементов букв, имеющих в основе прямую палочку с загибами (поворотами) вверх или вниз, вверх и вниз одновременно; 6) плавного перехода от тонкого штриха к толстому и от толстого к тонкому в элементах букв, имеющих овальную и полуовальную форму и состоящих из сочетания различного рода кривых и прямых линий; 7) правильного начертания букв, согласно принятому образцу; 8) правильного соединения букв в различных сочетаниях при письме слов и 8) отсутствия различных «закорючек»,

мешающих ясности чтения.

К качественным показателям должна быть отнесена и скоропись, которая, по существу, является одной из целей обучения письму. Скоропись в практической жизни имеет такое же важное значение, как и беглость чтения. Школа не выполнит своей задачи, если она не научит детей скорому письму.

Опытом установлено, что при крупном письме вполне достаточно, если дети будут писать со скоростью 35 — 40 тактов в минуту; при среднем — 60 — 70 тактов и при мелком письме — 120 тактов в минуту.

При обучении письму необходимо выполнять определённые правила и знать методические приёмы, облегчающие работу учителя при проведении занятий по чистописанию.

Правила, которые необходимо выполнять при обучении письму, учитель должен объяснить детям ещё до начала обучения письму. Эти правила учащиеся должны твёрдо усвоить и относиться к ним вполне сознательно. Так, после нескольких уроков ученики должны уже по одному призыву учителя принимать требуемое положение, т. е. сидеть правильно. Правила при обучении письму сводятся к следующему¹:

1. При занятиях письмом ноги пишущего должны твёрдо, всей ступнёй касаться пола или подножки у стола; подгибание ног под скамейку или протягивание их вперёд безусловно воспрещено, так как такое положение ног обязательно вызовет или сгибание туловища к столу, или то, что корпус учащегося откинется назад к спинке скамейки.

2. Туловище надо держать насколько возможно в прямом положении; грудью прикасаться к столу не следует; требуется, чтобы туловище было удалено от стола по крайней мере на расстояние 5 см.

3. Голова должна иметь незначительное, едва заметное наклонение к столу, чтобы можно было свободно прочитать написанное. Следует стараться сидеть так, чтобы расстояние от глаз до кончика пера было не меньше 25 — 30 см. Кроме того, необходимо добиваться возможно более прямого положения головы и немедленно исправлять всякий наклон

¹ Правила разработаны И. Е. Евсеевым.

головы в стороны (или книзу): уклонения от прямого положения головы ведут за собой порчу зрения.

4. Предплечья обеих рук одинаково должны лежать на столе под прямым углом друг к другу; причём локти пишущего не должны лежать на столе, но чуть-чуть выдаваться за его край и отстоять на ширину руки от туловища пишущего. Подобное положение рук предупреждает возможность сильного наклона туловища к плоскости стола.

От правильного держания пера зависит успех письма, поэтому при начале обучения следует на эту сторону обращать самое серьёзное внимание.

5. Ручка с пером держится тремя пальцами: большим, указательным и средним. Все три пальца находятся в слегка согнутом покойном положении и не должны сильно сжимать ручку с пером (иначе пальцы быстро устают).

Указательный палец должен лежать сверху пера, средний — поддерживать его справа, а большой — слева; остальные два пальца — безымянный и мизинец, служащие опорой кисти, — должны слегка касаться бумаги и легко скользить по ней. Ручка пера должна приходиться около сгиба третьего (если считать от ногтя) сустава указательного пальца; конец ручки должен быть против правого плеча.

6. Тетрадь кладётся против середины груди пишущего так, чтобы правый её угол был выше левого. Во избежание поворота головы в ту или другую сторону, тетрадь, по мере написания нескольких слов, должна быть продвинута влево настолько, чтобы пишущая рука не особенно удалялась от середины груди.

В I классе учащиеся начинают обучаться письму в тетрадях по трём линейкам с частыми наклонными (косыми) линиями.

Для II класса установлены тетради по двум линейкам с частыми и редкими наклонными линиями. Наиболее успевающим можно к концу года предложить перейти на письмо в тетрадях по двум линейкам без наклонных линий.

В III классе учащиеся сначала пишут по двум линейкам без наклонных линий, а затем переходят на письмо в тетрадях по одной линейке. В тетрадях по одной линейке должны писать и учащиеся IV класса. Разница в их письме будет заключаться лишь в том, что высота письма в III классе должна равняться $3\frac{1}{2}$ — 3 мм, а в IV классе — $2\frac{1}{2}$ мм.

Перья для письма лучше всего сначала давать с тупым концом, а затем с более острым. Хорошими перьями можно считать: № 86, «пионер», 211 (лопаточкой) и «союз». Перьев «рондо» давать не следует.

Для обучения первоначальному письму рекомендуется обыкновенная деревянная ручка без металлического наконечника, так как по очень гладкой поверхности конца ручки около пера пальцы скользят, что затрудняет её держание. Ручка не должна быть очень короткой.

Чернила должны быть вполне чёрными. Чернила синеватого или фиолетового цвета считаются менее пригодными, чем чёрные, так как написанное ими слабее выделяется на листе бумаги.

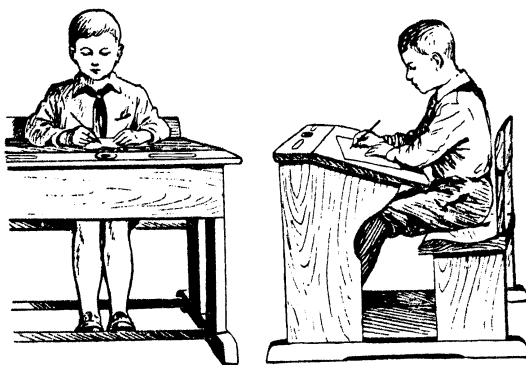

Программа по чистописанию по своему содержанию делится на три ступени: I класс — крупное отрывистое письмо, изучение строчного и прописного алфавитов и цифр; II класс — связное письмо средней величины; III и IV классы — упражнения в скорописи и письмо-скоропись мелким шрифтом.

Для занятий чистописанием отводится по учебному плану в I, II и III классах по 2 часа в неделю.

В I классе в первом полугодии эти занятия проводятся четыре раза в неделю — по пол-урока. В I классе во втором полугодии и во II и III классах в течение всего года на занятия по чистописанию отводится по целому уроку. В IV классе упражнения в чистописании следует проводить на уроках правописания.

Основным в обучении письму является овладение техникой движения пальцев, кисти руки и правильная посадка ребёнка во время письма. Все буквы нашего алфавита в сущности состоят из небольшого количества элементов. Если эти элементы букв изучены настолько, что учащийся может их писать совершенно свободно, то это является залогом того, что он будет правильно и красиво писать отдельные буквы и состоящие из них слова.

Самый процесс письма состоит в следующем: штрихи букв пишутся посредством сгибания и разгибания пальцев, держащих перо; строчка ведётся движением предплечья и кисти, опирающейся на мизинец и безымянный пальцы, слева направо.

Все эти приёмы сами по себе очень просты и легко могут быть показаны детям и поняты ими, но усваиваются и применяются они к делу, несмотря на простоту, с трудом.

Причиной этого служит то, что детям приходится одновременно преодолевать несколько трудностей: следить за своим положением, за положением тетради, за держанием пера, за работой пальцев, кисти и предплечья и в то же время выписывать новую, незнакомую доселе форму буквы.

Раньше чем приступить к обучению письму, следует провести ряд подготовительных упражнений, служащих для развития кисти руки и глазомера.

Упражнениями для развития кисти и пальцев могут служить: штрихование, письмо дугообразных линий и овалов.

При исполнении предварительных упражнений главное внимание обращается на правильное держание карандаша или ручки с пером и на правильные движения предплечья, пальцев и кисти.

Письмо производится по графической сетке, состоящей из горизонтальных и наклонных линий, определяющих точно высоту и ширину букв и расстояние между ними. Такая сетка очень важна для начальных занятий чистописанием. При наличии её ученикам легче усвоить правильную форму букв, а учителю легче объяснить написание каждой буквы.

Предварительные упражнения

Проведение предварительных упражнений значительно облегчает работу детей на уроках чистописания и способствует выработке навыков правильного и чёткого почерка. Система этих упражнений сводится к следующему:

1 - е у п р а ж н е н и е : проведение на листе бумаги дугообразных линий размером до 4 — 5 см в целях развития движения руки в локте слева направо.

2 - е у п р а ж н е н и е : сгибание и разгибание пальцев с ручкой, что приучает к правильному держанию руки с пером и развивает навык, необходимый в будущем для письма элементов букв.

3-е упражнение: письмо штрихов тонких и с нажимом сверху вниз, отдельно и в соединении, с помощью наклонной линии одной группы штрихов с другой. Это упражнение закрепляет навык держать ручку с пером и приучает учащегося проводить прямые линии чернилами по бумаге с различной степенью нажима указательного пальца на ручку и к ритмичности движений.

4-е упражнение: проведение на листе бумаги четырёхугольной фигуры, состоящей из двух прямых и двух лежащих дуг (соединение 1-го и 3-го упражнений), для закрепления полученных навыков на более сложном материале.

5-е упражнение: письмо овалов в левую и правую стороны, сначала тонкими линиями, а потом с нажимом, отдельно и группами, для развития кругообразных движений пальцев и кисти.

6-е упражнение: письмо прямых штрихов с поворотом внизу, сверху и одновременно внизу и вверху, имеющее целью закрепление полученных навыков и подготовку к письму букв. Этому упражнению предшествует письмо укороченных штрихов, что значительно облегчает усвоение этого упражнения.

7-е упражнение: письмо восьмёрок в горизонтальном и вертикальном положении для развития комбинированных движений пальцев, кисти и предплечья. Такие движения необходимы для начертания волнистых соединительных черт, пламевидных линий и петель.

8-е упражнение: письмо точек, узелков и петель как составных частей отдельных букв.

Все эти упражнения должны выполняться в следующем порядке:

а) объяснения учителем характера упражнения и его назначения; б) показ учителем последовательных движений пальцев, кисти и предплечья, необходимых для данного вида упражнений; в) медленное письмо учащихся в целях усвоения правильности движения руки; г) исправление учителем замеченных недостатков и д) письмо учащихся под счёт с постепенным ускорением темпа.

Такие упражнения должны производиться не только при первоначальном обучении приёмам письма, но и на втором и третьем годах обучения при переходе на новую форму разлиновки тетради.

На каждом уроке письма на предварительные упражнения в письме отводится не более 5 минут. Упражнения проводятся под счёт.

Обучение письму в I классе.

Обучение письму в первоначальный период проводится по следующему примерному плану:

1. Ознакомление с материалами и принадлежностями для занятий письмом.
2. Ознакомление учащихся с правилами посадки, положения тетради и положения ручки в руке, способами набирания чернил на перо ручки.
3. Упражнение в движении пальцев руки, сгибание и разгибание (упражнение «в воздухе» под счёт).
4. Письмо предварительных упражнений в виде дугообразных линий для развития движений локтевой части руки по дугообразному направлению.
5. Письмо предварительных упражнений в виде наклонных тонких чёрточек (упражнения в прямолинейном движении пальцев сверху вниз).
6. Письмо предварительных упражнений в виде комбинаций предыдущего материала как закрепление изученных движений локтевой части и пальцев.
7. Письмо предварительных упражнений в виде тонких чёрточек, идущих вбок (соединительные элементы), упражнение для развития бокового движения кисти руки.
8. Письмо предварительных упражнений в виде небольшой группы наклонных тонких чёрточек, идущих сверху вниз, в сочетании с соединительной чертой (упражнения для закрепления навыков в движении кисти руки и пальцев).

9. Письмо предварительных упражнений в виде толстых наклонных чёрточек (упражнение в равномерном нажиме на перо с соблюдением равной толщины линии на всём её протяжении).

10. Письмо предварительных упражнений в виде сочетания толстых наклонных линий с соединительными тонкими (упражнение в чередовании письма с нажимом и без нажима).

11. Письмо предварительных упражнений в виде овалов, написанных тонкой линией (упражнения в круговом движении пальцев «справа налево»).

12. Письмо буквы *o* (упражнение в круговом движении пальцев справа налево с постепенным усилением и ослаблением нажима на перо).

13. Письмо элемента букв в виде прямой ровной палочки с закруглением внизу (упражнение в чередовании ровного нажима на перо на $\frac{5}{6}$ высоты с постепенным его ослаблением и поворотом в нижней части).

14. Письмо букв *и, ш, o* и *a* (закрепление навыков в письме элементов при их сочетании в буквы).

15. Письмо предварительных упражнений в виде тонкой волосной линии с петелькой внизу как подготовка к письму элемента букв *d* и *m* (упражнение в круговом движении пальцев в мелком размере).

16. Письмо этого же упражнения, но с заменой петельки точечкой.

17. Письмо букв *d* и *m* (закрепление навыков в письме элементов и движений кисти и пальцев).

18. Письмо слов на пройденные буквы: *мама* и т. п.

Письмо отдельных элементов и букв не должно быть продолжительным — в среднем не более 3 строчек каждого упражнения. В дальнейшем, по мере укрепления навыка, число таких упражнений должно сокращаться с тем, чтобы потом можно было перейти сразу на письмо слов.

Сначала элементы, буквы и слова учащиеся должны писать медленно, а затем, по мере усвоения правильного их начертания и закрепления приёмов письма, дети пишут под счёт, с постепенным ускорением темпа письма.

Письмо букв и слов во втором полугодии, согласно программе, должно проводиться по группам. Учитель выписывает на классной доске все буквы данной группы, обстоятельно и наглядно объясняет и повторяет с учащимися, из каких элементов состоят эти буквы, что нужно писать в каждой букве сначала, а что потом, откуда надо начать, где кончить, как соединять один штрих с другим, как соединять одну букву с другой и т. д. За письмом букв каждой группы следует письмо слов. Слова для письма подбираются знакомые и понятные детям, которые имеют повторения наиболее трудных для изучения чистописания моментов (трудная по начертанию буква, трудное соединение букв и т. п.). При закреплении навыка написания прописных букв учащиеся пишут имена людей, названия городов, рек и т. п.

Объясняя способы начертания отдельных элементов букв и слов, учитель, как и в первом полугодии, должен изображать всё это крупно, чётко и красиво мелом на классной доске.

Цифры пишутся по квадратной сетке, какая употребляется в арифметических тетрадах. Особенное внимание следует обратить на форму цифр, чёткое изображение которых важно при всяких вычислениях. Кроме письма цифр, следует упражнять учеников и в письме арифметических знаков.

Упражнения в чистописании полезно производить под такт, т. е. под счёт: раз, два, три и т. д. Такт полезен потому, что приучает руку к равномерным и плавным движениям, необходимым для скорописи, а также потому, что весь класс работает вместе, вследствие чего легко поддерживается порядок в классе, работа оживляется и ученики больше успевают. Так как конечная цель всех уроков письма — приучить к обыкновенной чёткой скорописи, то в этом отношении такт получает особое значение: он является одним из наиболее верных средств постепенно переводить ученика от медленного письма к скорому. Известно, что при обучении письму без такта учащиеся или слишком долго остаются при медленном письме, почти рисовке букв, или же чересчур быстро переходят к скорому письму. При обучении письму под такт эти недостатки совершенно устраняются.

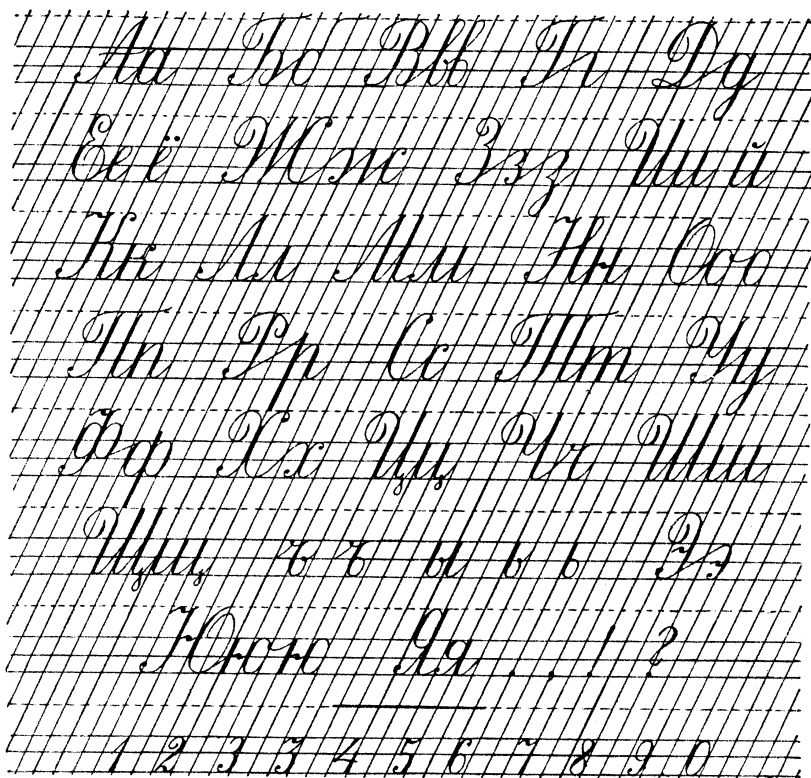

Слава.
Дружные, Советская на
ша держава, звёзды,
сияйте на славных
Времья! Ленину слава,
Сталину слава, слава
стране Октября!

Образцы письма для учащихся I класса

Под такт пишутся те части букв, которые имеют утолщения, т. е. считаются нажимы пера. Счёт ведёт вначале сам учитель, а потом к счёту приучаются дети, которые считают то поочерёдно, то хором. Счёт вначале ведётся медленный, а потом темп постепенно ускоряется. Каждое упражнение исполняется прежде без такта, чтобы изучить форму элементов и букв, а потом уже под такт, чтобы приобрести смелость и лёгкость в его исполнении. От одного упражнения к другому следует переходить только тогда, когда первое исполняется вполне удовлетворительно под ускоренный такт.

Обучение чистописанию во II — IV классах

Во II классе учащиеся переходят на письмо средней величины, которое производится в тетрадах по сетке, состоящей из двух горизонтальных и наклонных линий. Расстояние между строчными линиями вдвое меньше расстояния предыдущей сетки, а расстояние между строчными и застрочными несколько больше, чем между строчными.

По этой сетке даются преимущественно упражнения в связном письме, чтобы постепенно подготовить учащихся к мелкой скорописи, для которой связное письмо — необходимое условие. Обучение письму ведётся от более лёгких элементов к письму наименее сложных букв, затем от более сложных элементов к более трудным начертаниям букв. Письму букв предшествует связное письмо элементов, причём группы однородных элементов связываются удлинёнными соединительными штрихами, придающими руке плавное и свободное движение. Кроме связного под такт письма элементов и букв, пишутся слова и короткие пословицы: слова и фразы пи-

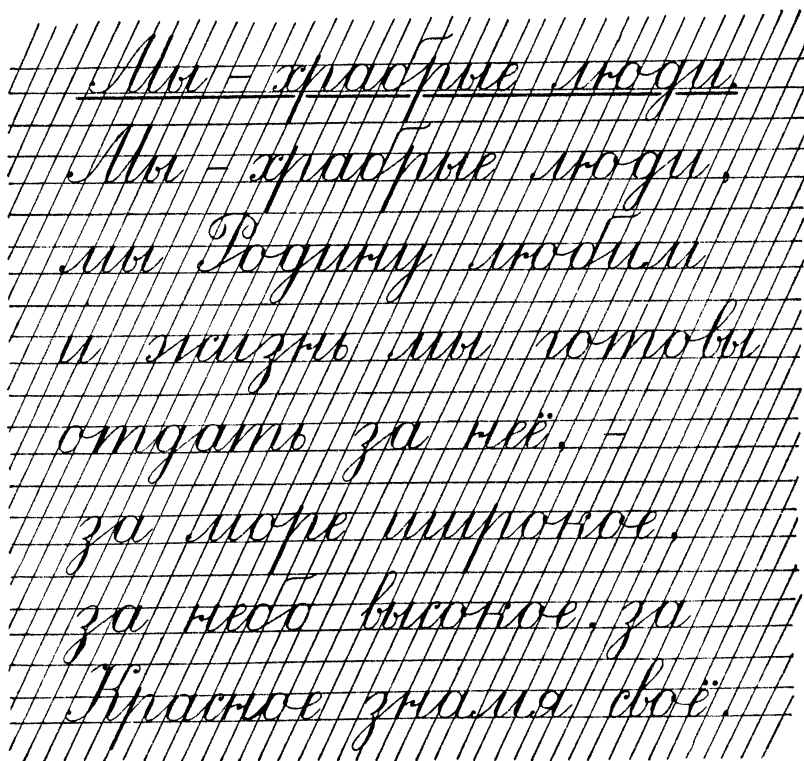

шутся под такт и без такта с классной доски и с прописей.

Образец письма для учащихся II класса (первое полугодие учебного года).

От письма по сетке дети переходят к письму почти той же средней величины по двум линейкам с редкими наклонными линиями, а затем по двум линейкам без наклонных линий для приучения к сохранению одинакового размера букв, наклона и для приучения к правильному размещению букв и слов. Сюда входят следующие упражнения: 1) связное письмо элементов на протяжении целой строки; 2) письмо группы букв, соединяемых тонкими штрихами, дугами и спиральями; 3) связное письмо алфавита строчных букв; 4) связное письмо слов, соединяемых также тонкими штрихами, дугами и спиральями; 5) письмо пословиц на прописные буквы в алфавитном порядке.

Письмо на этой ступени должно идти быстрее, чем на предыдущей, но следует помнить, что ускорять темп надо постепенно, сообразно успехам учеников.

На следующей ступени, в III классе, даются главным образом упражнения в скорописи, намеченные в программе: упражнения проводятся в начале каждого урока чистописания минут 10 — 15. Упражнения в скорописи исполняются непременно под скорый такт потому, что они развивают лёгкость и плавность руки, столь важные для скорописного письма. Затем следует письмо мелким шрифтом с доски и с прописей сначала по одной линейке, а потом в тетрадах без линеек. Можно в конце года допускать

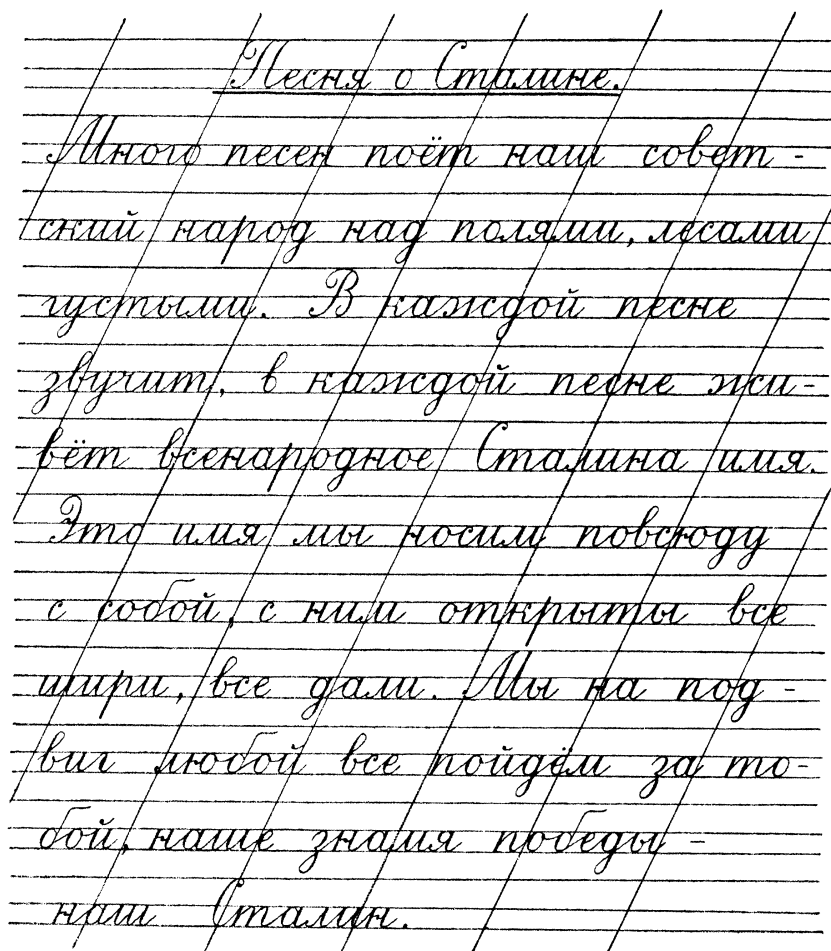

Образец письма для учащихся II класса (второе полугодие учебного года).

изредка для чистой переписки употребление транспарантов, но только с одними толстыми горизонтальными линейками.

В IV классе особых уроков по чистописанию нет, но учитель должен систематически следить за письмом детей и упражнять их в правильном каллиграфическом письме на уроке правописания. При этом учителю необходимо следить за тем, чтобы письмо учащихся не было мельче 3 мм и высота штрихов была одинаковой.

Задача учителя заключается в том, чтобы добиться чёткого почерка у каждого учащегося, сохраняя в то же время его индивидуальные отличия. С этой целью необходимо обращать особое внимание не только на грамотность, но и на правильность и каллиграфию письма, делая в работах учащихся соответствующие указания и приводя образцы правильных начертаний букв.

Для успешной борьбы с ошибками должны проводиться:

1. строгая система в прохождении материала и подборе текста для письма;

2. показ учителем на доске и в тетрадях каллиграфически правильных написаний;

3. ежедневная проверка тетрадей с указанием недочётов и показом, как их исправить;

4. систематические работы над ошибками учащихся как орфографическими, так и каллиграфическими;

5. систематические контрольные работы не менее одного раза в месяц.

У каждого ученика должна быть отдельная тетрадь по письму, обёрнутая бумагой (в тетради промокательная бумага).

Хорошо завести перочистки, приготовленные из кусочков мягкой материи (бумагея, байка, шерсть, сукно).

Необходима правильная организация страницы и всей тетради: каждая работа должна отделяться от другой — в первой четверти каёмочкой, в следующих четвертях — датой; необходимо научить учащихся дописывать до конца строчки, страницу, целую тетрадь.

Примерный план урока чистописания

1. Учитель проверяет, приготовили ли дети всё необходимое для письма.

2. Напоминает детям правила посадки при письме, после чего дети выравнивают свою посадку, а у тех, кто сидит неправильно, учитель её исправляет.

3. Указав на цели и задачи настоящего урока, учитель пишет на доске очередное предварительное упражнение, элементы буквы, букву, слово или фразу, предлагая детям следить за порядком написания, а также и за движением его руки при письме.

4. Опросив учеников и выяснив, насколько они поняли задачи предстоящей им работы, учитель предлагает учащимся начать писать в своих тетрадях.

5. Во время письма учитель обходит всех учащихся и наблюдает за процессом их письма.

Замеченные недостатки учитель исправляет, показывая образцы письма на классной доске. После этого дети снова приступают к упражнениям.

6. Учитель продолжает вести свои наблюдения за отдельными учениками, внося в их тетради индивидуальные поправки, или же делая те или иные устные указания.

7. В конце урока учитель отмечает как положительные, так и отрицательные стороны в работе учащихся.

Активность в обучении будет зависеть главным образом от ясного понимания детьми цели и задач работы по чистописанию на данном уроке, для чего учитель должен каждый раз разъяснять детям, зачем и для чего они выполняют то или иное упражнение, элементы букв и буквы. Помимо этого, на активность занятий будет влиять и метод обучения. Так, письмо под такт (счёт) разных предварительных упражнений, элементов букв, букв и коротких слов значительно оживляет уроки чистописания, содействует качеству обучения и влияет на скорость письма.

НАГЛЯДНЫЕ ПОСОБИЯ ПО РУССКОМУ ЯЗЫКУ

На уроках русского языка учителю часто приходится прибегать к наглядным пособиям и различного рода дидактическому материалу в целях конкретизации понятий и закрепления сообщаемых детям знаний. Учитель пользуется наглядными пособиями, когда ему приходится раскрывать содержание новых для детей слов, объяснять термины, вызывать те или иные представления, а также в тех случаях, когда требуется расчленить предложение или слово и показать взаимоотношение их частей или сопоставить два явления языка и путём сравнения показать общие и различные их признаки.

Наглядные пособия в виде картин или таблиц часто используются учителем для различного рода упражнений и дают широкие возможности для организации самостоятельной работы детей. Многие наглядные пособия

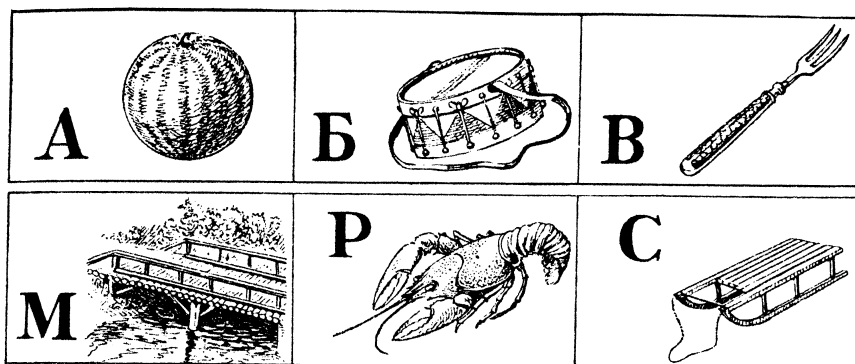

по русскому языку учитель легко может изготовить сам, используя для этой цели материал учебников и иллюстрации в журналах и старых ненужных книгах.

Наглядные пособия по обучению грамоте

Основным пособием при обучении грамоте является разрезная азбука. При помощи разрезной азбуки дети производят звуковой анализ

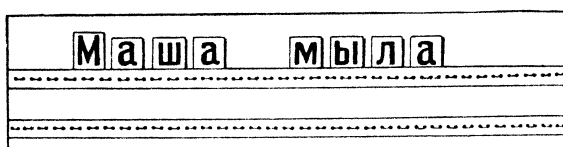

слов и звуковой синтез их элементов: азбука даёт возможность понять, что слово может быть разложено на слоги и звуки (знаками которых являются буквы) и что из звуков, обозначаемых буквами, можно получить слоги и слова. Подвижная азбука является незаменимым пособием при обучении грамоте (письму и чтению) и применяется на всех уроках грамоты при проведении упражнений, предшествующих чтению букваря и письму слов и предложений.

В целях облегчения запоминания букв применяется азбука с рисунками (иллюстрированный алфавит): **А** — арбуз, **Б** — барабан, **В** — вилка, **М** — мост, **Р** — рак, **С** — санки и т. п. Смотря на эти рисунки предметов, дети вспоминают звуковое значение буквы, напечатанной рядом

с соответствующим рисунком: название предмета начинается со звука, обозначенного данной буквой.

При обучении грамоте применяются также подвижные слоги (*ру, ра, ма, ка, шу, су, му*), из которых дети сами составляют слова или добавляют свои слоги к данным слогам так, чтобы получилось какое-нибудь слово (*ру-ка, ра-ма, Шу-ра, ша-ры* и т. д.). Это упражнение помогает детям овладеть слогом как единицей чтения, т. е. преодолеть тот недочёт в чтении, который называется побуквенным чтением.

ра	ма	са
ру	мо	со
ро	му	су
ры	мы	сы

Наряду с подвижными слогами в работе по обучению грамоте используются также общеклассные таблицы

лицы слогов, применяемые в тех же целях, что и подвижные слоги.

Для укрепления навыка читать слова целиком или по слогам и для усвоения детьми особенностей сочетаемых в словах звуков применяются настенные общеклассные таблицы слов, расположенных по принципу подобия и наращения.

рама	рак
мама	лак
Маша	лук
Саша	сук
Паша	сок
каша	сор

шар	ум
шары	шум
мал	осы
малы	косы
вол	рот
волк	крот

Полезны также таблицы слов, подобранных для проведения упражнений на сопоставление слов по произношению и начертанию

Сопоставление слов в таблицах даёт детям возможность понять особенности звуков (звонких и глухих, твердых и мягких согласных, йотированных и нејотированных гласных и пр.) и способы их обозначения буквами.

шар	косы	мал	вол	Коля
жар	козы	мял	вёл	колья

На первом этапе обучения грамоте полезным пособием для чтения являются также таблицы рисунков предметов, хорошо знакомых детям, например, шары, сани, рама, рука, кошка и т. д. Под рисунком даются слова с пропущенными буквами или слогами. Глядя на рисунки, дети составляют слова полностью из букв разрезной азбуки.

Таблицы по обучению грамоте могут включать в себя целые предложения и даже небольшие связные тексты. Работа с таблицами проводится обычно перед чтением букваря и является прекрасной подготовкой к этому занятию: дети получают указания, как читать те или иные типы слогов и слов, как переводить указку — вниз или вправо, в каком порядке переходить от одного материала к другому и т. п.

Полезны также таблицы по классификации букв: гласных и согласных (при этом гласные обозначаются красным цветом, а согласные чёрным), а также гласных, пишущихся после твёрдых согласных (верхний ряд) и после мягких согласных (нижний ряд):

Гласные буквы: а, о, у, ы, и, э, я, ю, е, ё
Согласные: м, с, р, ш, л, н, х, б, в, з, д, ж, з, п, т, ф, х, ч, ц, щ, й

Гласные буквы: после твёрдых согласных: а, у, о, ы, э
после мягких согласных: я, ю, ё, и, е

2. Расчленение слова на составные части.

Корень слова:	
<i>Лётчик</i> Белой чайкой паря, полетел за моря Без разговору пролетаю гору. Облетаю тучку, тучку-летучку	<i>лётчик</i> <i>полетел</i> <i>пролетаю</i> <i>облетаю</i> <i>летучку</i>

Слова	Состав слова:			
	приставка	корень	суффикс	окончание
<i>лётчик</i>	—	лёт	чик	—
<i>полетел</i>	по	лет	ел	—
<i>пролетаю</i>	про	лет	а	ю
<i>облетаю</i>	об	лет	а	ю
<i>летучку</i>	—	лет	учк	у

Состав предложения и состав слова учитель может показать детям, используя пособие из картона или плотной бумаги с гнездами для вставки карточек со словами или частями слова.

Приставка	Корень	Суффикс	Окончание
за	пис	к	а

Такого рода пособия успешно используются учителем не только при объяснении нового материала, но и при грамматическом разборе в целях закрепления грамматических понятий.

3. Связь слов в предложении:

<i>Яркое солнце сияло на синем небе</i>	
Что сияло? — <i>солнце</i>	(что?) (что делало?)
Какое солнце? — <i>яркое</i>	<i>Солнце</i> (какое?) <i>сияло</i> (где?)
Что делало солнце? — <i>сияло</i>	↓ ↓
Где сияло? — <i>на небе</i>	<i>яркое</i> <i>на небе</i> (на каком?)
На каком небе? — <i>на синем</i>	↓
	<i>синем</i>

4. Сопоставление разных грамматических форм по смыслу, вопросам и написанию, а также сопоставление разных категорий речи.

Именительный падеж Кто? <i>Голубка спасла</i>	Винительный падеж Кого? <i>муравья</i>
Кто? <i>Муравей спас</i>	Кого? <i>голубку</i>

Творительный падеж Каким? <i>Тёмным осенним вечером я плыл по реке.</i>
Предложный падеж На каком? <i>На вечернем тёмном небе замелькали огоньки.</i>

3-е лицо глагола Что делает? (-тся) <i>Мальчик учится в школе</i> <i>Сердце поет и томится</i>	Неопределенная форма глагола Что делать? (-ться) <i>Он стал хорошо учиться</i> <i>Стану я тоской томиться</i>
--	---

Приставка и предлог	
<i>Колобок скатился с окошка,</i>	(с чего?)
<i>откатился от избушки,</i>	(от чего?)
<i>покатился по дорожке.</i>	(по чему?)
<i>скатился</i> <i>откатился</i> <i>покатился</i>	что сделал?

Такого рода сопоставления разных грамматических категорий и форм речи помогают детям научиться различать их и по-разному писать: здесь смысл слов и грамматических форм тесно связан с их написанием.

Орфографические правила, усваиваемые таким путём, лучше и прочнее запоминаются. Конечно, требуется последующая тренировка в написании этих форм, но при таком изучении орфограмм и самые тренировочные упражнения приобретают осмысленный характер, что обеспечивает приобретение детьми прочных навыков правильного письма и правильного употребления их в речи.

5. Сопоставление одинаковых грамматических форм, имеющих разное написание, например:

а) сопоставление дательного, предложного и родительного падежей имён существительных 1-го и 3-го склонений по написанию.

Д.	<i>Шёл обоз по дороге.</i>	<i>е</i>
	<i>Шёл обоз по степи.</i>	<i>и</i>
П.	<i>Обоз заночевал в дороге.</i>	<i>е</i>
	<i>Обоз заночевал в степи.</i>	<i>и</i>
Р.	<i>Около дороги тянется лес.</i>	<i>и</i>
	<i>Около степи тянется лес.</i>	<i>и</i>

б) сопоставление приставок *воз* — *вос*, *раз* — *рас*, *из* — *ис*, *без* — *бес* по написанию, с обращением внимания на следующие за ними буквы корня:

Приставки пишутся:	
с буквой <i>з</i> :	с буквой <i>с</i> :
<i>разбить</i>	<i>распилить</i>
<i>возвратить</i>	<i>воспитать</i>
<i>избрать</i>	<i>испытать</i>
<i>безграничный</i>	<i>бесконечный</i>
Правило:	
Перед звонкими согласными в приставках <i>воз</i> , <i>раз</i> , <i>из</i> , <i>без</i> пишется <i>з</i> , перед глухими — <i>с</i> .	

в) Сопоставление окончаний дательного и предложного падежей существительных на *ия* с окончаниями других существительных.

Д.	<i>Автомобиль подъехал к станции.</i>	<i>и</i>
	<i>Автомобиль подъехал к деревне.</i>	<i>е</i>
П.	<i>На станции поднялась тревога.</i>	<i>и</i>
	<i>В деревне поднялась тревога.</i>	<i>е</i>

Такое сопоставление слов и форм помогает детям научиться различать разные написания слов, относящихся к одинаковым грамматическим категориям: здесь правописание слов подчинено разным правилам, несмотря на единство грамматических форм.

6. Сближение, обобщение аналогичных орфограмм, подчеркивание их особенностей в устной речи и в письме, например:

ь во 2-м лице глаголов без частицы <i>-ся</i> и с частицей <i>-ся</i>	
<i>Ты учишь уроки.</i>	<i>Ты учишься.</i>
<i>Куда ты мчишься, гордый конь, и где опустишь ты копыта?</i>	

ь в конце существительных 3-го склонения:	
<i>дверь, степь, соль, тень,</i> <i>печь, рожь, вещь, тишь</i>	

Такого рода обобщения дают детям возможность понять, что изучаемое правило не имеет исключений и применяется в письме во всех случаях употребления данной грамматической категории.

Сюда же относятся и такие случаи установившихся традиционных написаний, которые не имеют исключений и носят, так сказать, постоянный характер.

жи, ши:	<i>жили, пиши, пушистый, бежит, машина, пружина</i>
ча, ща:	<i>чашка, щавель, туча, роцца, кричат, пиццат</i>
чу, щу:	<i>чугун, щука, кричу, ищу</i>

7. Сопоставление ударных гласных с безударными в корнях слов:

<p><i>Нет веселее поры́ обмолота. Спешная дру́жно спорится рабо́та, Вторит ей э́хо лесов и полей, сло́вно кричи́т: "Поскорей, поскорей!"</i></p>
<p><i>веселее — вéсело, весёлый поры́ — в по́ру, в зи́мнюю по́ру обмолота — мо́лотить, мо́лотый спорится — спо́рый, спо́ро лесов — лес, перелéсок полей — по́ле, полевóй кричи́т — крик, крикли́вый поскорей — ско́рый, ско́ро</i></p>

8. Сопоставление окончаний в двух спряжениях глагола:

Мороз-воевода дозором
Обходит владенья свои.
Идёт — по деревьям **шагает**,
трещит по замёрзлой воде.

1-е спряжение	<i>идёт — идут шагает — шагают</i>	<i>ешь, ет — ут, ют</i>
2-е спряжение	<i>трещит — трещат обходит — обходят</i>	<i>ишь, ит — ат, ят</i>

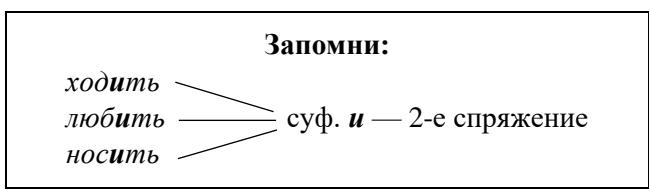

9. Перечень слов с непроверяемыми гласными,
а) группировка по непроверяемой букве:

о	е
<i>топор</i>	<i>тетрадь</i>
<i>лопата</i>	<i>пенал</i>
<i>корова</i>	<i>сентябрь</i>
<i>собака</i>	<i>декабрь</i>

б) Группировка слов с непроверяемыми гласными по общим смысловым признакам (по значению):

Овощи: *морковь, капуста, огурец, горох, помидоры.*
Птицы: *сорока, ворона, жаворонок, соловей, воробей.*
Названия месяцев: *сентябрь, октябрь, ноябрь, декабрь, январь, февраль, апрель.*

10. Пояснение значения тех или иных грамматических категорий:

а) Определение падежей существительных по смыслу и вопросу:

куда?
В. *Тракторист выехал в поле.*
где?
П. *Тракторист работает в поле.*

б) Объяснение значения предлогов как показателей отношений между словами, обозначающими предметы и действия.

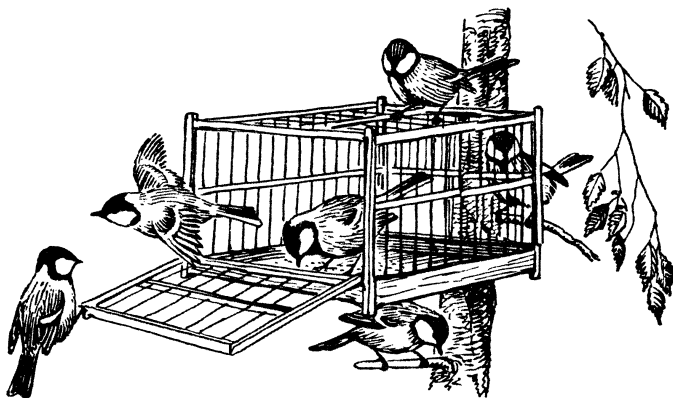

Птичка в клетке. Птичка на клетке. Птичка под клеткой.
Птичка у клетки. Птичка за клеткой.

Такие таблицы обычно даются с рисунками, что облегчает детям усвоение смысла изучаемых ими грамматических категорий.

При повторении могут быть полезны обобщающие таблицы, включающие в себя всё основное из пройденного по той или иной грамматической теме.

Например, можно изготовить обобщающие таблицы на темы: «Имя существительное», «Глагол», «Предложение и его члены» и пр.

Рассматривая обобщающие таблицы, читая примеры, данные в них, дети подбирают свои примеры (из книг, из выученных наизусть стихотворений и пр.). Одновременно дети припоминают правила правописания и пишут в тетрадях по заданию учителя те или иные предложения.

Картинки по развитию речи

В качестве наглядных пособий по развитию речи чаще всего применяются: а) отдельные большие настенные картины; б) альбомы больших картин (один набор на класс) и в) отдельные альбомы малого формата (по одному набору на парту).

Картинки бывают трёх типов: а) предметные, б) сюжетные, в) пейзажные.

Предметные картинки обычно используются в качестве пособий при группировке слов-понятий.

На них изображаются отдельные предметы: из них дети выбирают такие, которые могут быть объединены по общему признаку, и записывают в тетрадях их названия.

При работе с группой картинок дети называют устно каждый предмет, выбирая сначала, например, те из них, которые относятся к мебели, а затем те, которые относятся к посуде. Потом дети записывают эти названия предметов в тетради по форме:

Мебель: *стол, стул...*

Посуда: *горшок, миска...*

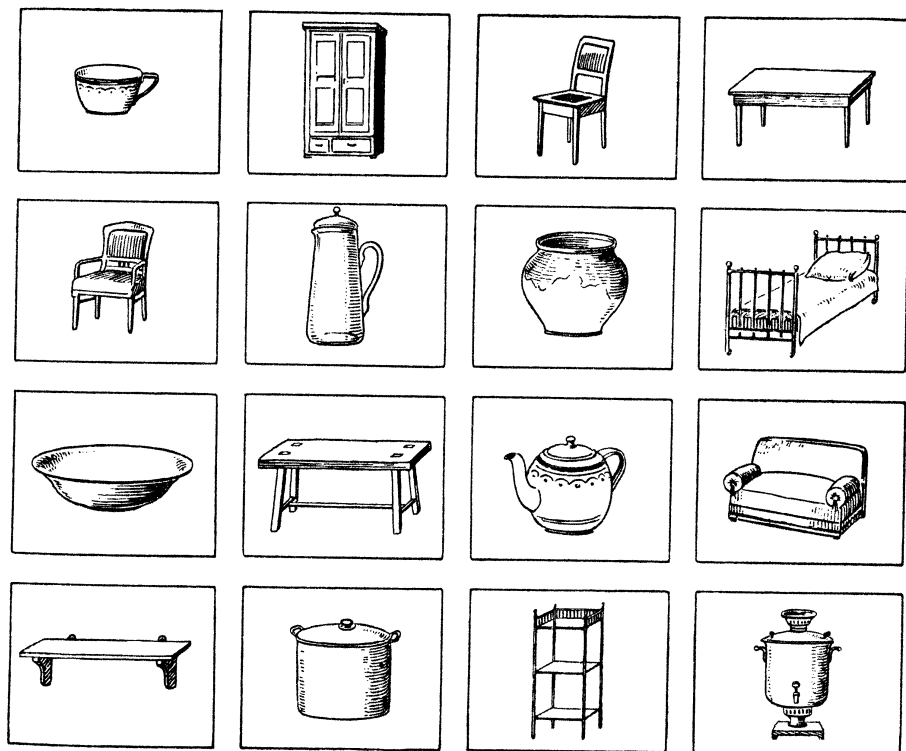

С каждым словом придумывается предложение. Аналогично этому проводится работа и с другими картинками. Такие пособия для классификации слов-понятий может изготовить сам учитель, например, на темы:

«Рыбы и птицы», «Деревья и кусты», «Цветы и грибы», «Одежда и обувь», «Овощи и фрукты» и пр.

Такие картинки дают возможность группировать предметы по тем или иным общим признакам. Дети могут отнести их вначале к самым общим понятиям (птицы, рыбы, деревья, животные, грибы, цветы), затем могут разбить каждую категорию предметов на две группы, например: дикие и домашние животные, зимующие и перелётные птицы, хвойные и лиственные деревья и т. д.

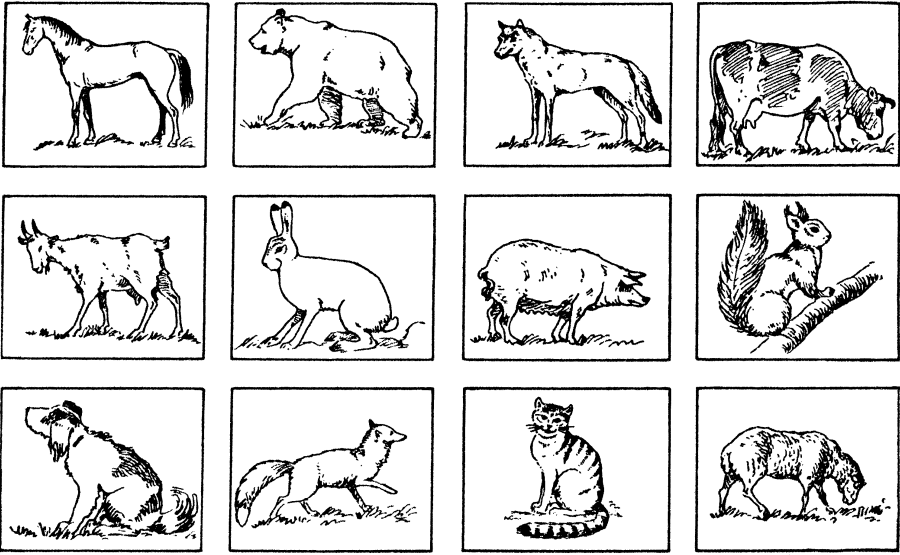

Картинки предметов и явлений природы и жизни людей можно использовать для группировки предметов по месту их нахождения или по времени, когда их можно наблюдать, например:

На реке: лодка, пароход, мост, берег, рыба и т. п.

В лесу: деревья, кусты, цветы, грибы и т. п.

Зимой: снег, метель, голые деревья, езда на санях, снежная баба и т. п.

Летом: трава, солнце, деревья в зелени, цветы, дождь, гроза и т. п.

Предметные картинки, изображающие предметы, их признаки и действия, можно использовать также и для составления предложений, например: *Самолёт летит. Поезд мчится. Собака бежит. Мальчик удит рыбу. Девочка ловит бабочку. Колхозники пилят дрова.* И т. п.

Сюжетные картинки служат для составления детьми рассказов (после того, как дети разберутся, какие предметы и явления на них изображены).

Тот или иной сюжет может быть развёрнут в одной картинке или в нескольких картинках.

Наиболее лёгким видом работы являются сочинения-рассказы по нескольким картинкам, изображающим последовательные моменты одного события. Например, на тему «В лес за грибами» можно дать 4 картины: 1) Дети идут в лес. 2) Дети рассыпались по лесу. 3) Дети отдыхают в лесу и 4) Дети возвращаются домой с грибами.

Второй пример: на тему «Утро школьника» также можно дать 4 картины: 1) Мальчик проснулся. 2) Мальчик одевается. 3) Мальчик завтракает и 4) Мальчик идёт в школу.

Сюжетная картинка может содержать только начальный и конечный момент происшествия; например, на тему «Как Федя стал лётчиком» может быть дано две картины: «Федя-мальчик пускает планер» и «Федя-юноша сидит за рулём самолёта». На тему «Собака спасла» может быть дано две картины: «Мальчик в зимнюю метель заблудился, устал и прилёг у копны сена» и «Люди приходят к мальчику; около мальчика стоит собака».

Чаще всего для составления сочинения применяется одна картина, изображающая центральный момент происшествия, например, «Заблудились» (на картинке изображены дети в лесу — они потеряли дорогу, не знают, куда идти; один мальчик полез на верхушку дерева), или «Пионер спасает поезд» (на рельсах около места поломки стоит пионер с красным галстуком в руке; подходит поезд).

Сюжетные картинки первого рода дают план рассказа, и для составления сочинения детям нужно только понять содержание каждой картинки и последовательно рассказать картинку за картинкой.

Картины второго и третьего рода требуют от детей работы воображения: надо представить себе не только то, что дают картины, но вообразить и те моменты происшествия, которых нет на картинах: во втором случае восполнить центральную картину, в третьем — восполнить два момента — предшествующий и последующий. Это, конечно, труднее, и в практике школьной работы составление сочинений по двум или одной картине обычно проводится уже после того, как дети научатся составлять сочинения по ряду картин.

К а р т и н ы , и з о б р а ж а ю щ и е п е й з а ж и , или явления природы, даются детям старших классов школы для составления описаний.

Примерами таких картин являются: «Берёзовая роща» Куинджи, «Лес» Шишкина, «Грачи прилетели» Саврасова, «Буря на море» Айвазовского и др.

Наиболее простыми картинами являются те, которые изображают отдельные случаи из жизни детей, близкие по содержанию к непосредственным переживаниям и наблюдениям учащихся: «Игра в прятки», «Снежки», «С удочкой на реку», «В пионерском лагере» и др.

Более трудны для детей репродукции картин наших художников кисти, рисующие быт прошлого: «Тройка» Перова, «У порога школы» Богданова-Бельского, «Бурлаки» Репина и др. Эти репродукции можно давать детям только в IV классе. Для того чтобы хорошо составить сочинение на тему из прошлого, нужно иметь историческую перспективу и знания о жизни людей, живших в дореволюционную эпоху.

Такие сочинения следует давать после тщательной проработки материала на выбранную тему на уроках объяснительного чтения или во время беседы, подготовляющей к работе над сочинением, и непременно сопровождать их планами, коллективно составленными или предложенными учителем в готовом виде.

Очень полезны в воспитательном отношении во всех классах школы картины, раскрывающие вопросы поведенческого характера, вопросы морали («Подвиг разведчика», «Пионеры помогли», «У больного учителя», «Тимуровцы» и др.).

Эти картины возбуждают у детей те чувства и мысли, которые жизненно необходимы нашим детям — будущим строителям коммунизма в нашей стране. Степень трудности содержания таких картин различна: здесь всё зависит от темы, которая развёрнута в картине (или в картинах).

Подготовка детей к таким сочинениям требует тщательной работы по разбору содержания картин, иногда путём объяснительного чтения.

На уроках объяснительного чтения с целью развития речи детей и навыка сознательного чтения в качестве наглядных пособий используются к а р т и н к и , помещённые в к н и г а х д л я ч т е н и я (как рисунки, иллюстрирующие читаемые статьи, так и репродукции художественных картин, подходящих по теме к читаемым статьям и рассказам).

Разбор иллюстраций и их сопоставление с текстом помогает глубже понять содержание читаемых текстов и представить его более конкретно.

Беседа по картинкам раскрывает значение отдельных слов и выражений, подводит к выводу главной мысли рассказа или статьи и, наконец, даёт

новые сведения, дополнительно к тем, которые получены путём чтения текста.

Кроме того, многие иллюстрации можно использовать как материал для развития устной и письменной речи учащихся в связи с чтением: учащиеся составляют сочинения по картинкам, используя, с одной стороны, содержание этих картинок и, с другой, языковой материал прочитанных статей и рассказов. Эти иллюстрации позволяют, таким образом, провести работу по составлению сочинений по аналогии с прочитанным и разобранным рассказом и тем самым углубить и расширить понимание прочитанного текста.

Для тех же целей углубления понимания читаемых текстов могут быть использованы также и специальные большие настенные картины, подходящие по теме к читаемым рассказам и статьям.



ОСНОВНЫЕ ВОПРОСЫ МЕТОДИКИ АРИФМЕТИКИ



ОБУЧЕНИЕ СЧЁТУ И РЕШЕНИЮ ЗАДАЧ В МЛАДШИХ КЛАССАХ НАЧАЛЬНОЙ ШКОЛЫ

Обучение счёту и решению задач в I и II классах имеет целью вооружить детей определённым кругом знаний, навыков и умений, развить их логическое мышление, привить им навыки самостоятельной работы, приучить их к чистоте и аккуратности, развить их активность и творческие способности, способствовать коммунистическому воспитанию детей.

Обучение арифметике в младших классах должно вестись с особенной тщательностью и методической последовательностью, так как каждая следующая ступень в обучении счёту и решению задач опирается на предыдущие: действия в пределе 20 сводятся к действиям в пределе 10, действия в пределе 100 — к действиям в пределе 20, обучение нумерации предшествует обучению вычислениям и т. д.

Исключительно большое внимание уделяется формированию в сознании детей ясных, чётких математических понятий. Образование точных понятий может быть достигнуто лишь на базе ясных наглядных представлений. Для лучшего усвоения детьми арифметических понятий следует поэтому широко применять *наглядность*, выбирая и применяя наглядные пособия так, чтобы с их помощью, постепенно переходя от полной наглядности к частичной, как можно скорее подвести детей к пониманию сущности того или иного арифметического действия.

Счётный материал, применяемый в качестве наглядных пособий, должен быть разнообразным, так как при этом условии более успешно протекает процесс обобщений.

Очень важное значение в обучении арифметике имеет развитие у детей навыков самостоятельной работы. В младших классах развитие этих навыков протекает в строгой методической последовательности с постепенным усложнением содержания и форм работы. Сначала заданное упражнение выполняется на классной доске под руководством учителя. Затем заданное упражнение разбирается в классе, после чего дети выполняют его в своих тетрадях под наблюдением учителя. И только после этого дети выполняют аналогичные упражнения совершенно самостоятельно.

Развитию математического мышления детей на данной ступени обучения способствует решение примеров различными приёмами.

Каждое арифметическое действие может выполняться с помощью нескольких приёмов. Возьмём пример на вычитание в пределе 20 с переходом через десяток: $16 - 9$. Этот пример может быть решён с помощью ряда приёмов:

- 1) $16 - 9 = 16 - (6 + 3) = 16 - 6 - 3 = 10 - 3 = 7$
- 2) $16 - 9 = (10 + 6) - 9 = 10 - 9 + 6 = 1 + 6 = 7$
- 3) $16 - 9 = (16 - 10) + 6 = 6 + 6 = 12 - 5 = 7$ и др.

Применение нескольких приёмов при решении одного примера даёт детям возможность лучше осознать зависимость между данными и результатами действия. Но в то же время оно может привести и к тому, что дети не усвоят прочно ни одного приёма. Поэтому при изучении каждого случая того или иного действия следует выбрать основной приём, наиболее лёгкий для детей и пригодный для ряда случаев изучаемого действия. Этот приём дети должны усвоить основательно, и только после этого целесообразно применять другие приёмы, всячески поощряя при этом тех детей, которые предлагают свои приёмы выполнения данного действия, что имеет важное значение для развития их инициативы, сообразительности, смекалки.

Для успешности обучения вычислительным приёмам важное значение имеет рациональный подбор примеров. Последние должны подбираться так, чтобы вычисления, требуемые при их решении, не затрудняли детей, чтобы учащиеся могли полностью сосредоточить своё внимание на изучаемом вычислительном приёме.

Лучшему усвоению нового приёма могут способствовать так называемые сходные примеры, которые решаются с помощью одного приёма и у которых к тому же имеется много общего в данных числах.

Возьмём случай вычитания однозначного числа из двузначного в пределе 100 с переходом через десяток. Если начать изучение этого действия с несходных примеров (положим: $32 - 5$, $53 - 8$, $61 - 9$ и т. д.), то детям нелегко будет усвоить новый приём. Гораздо легче он будет усвоен, если начать со сходных примеров, предпосылая каждой группе таких примеров аналогичный пример на вычитание в пределе 20. Например:

$$\begin{array}{lll} 11 - 2 & 12 - 4 & 14 - 6 \\ 41 - 2 & 52 - 4 & 34 - 6 \\ 81 - 2 & 92 - 4 & 74 - 6 \text{ и т. д.} \end{array}$$

После решения сходных примеров можно перейти к решению несходных:

$$23 - 6; 45 - 8; 32 - 6; 81 - 5 \text{ и т. п.}$$

Лишь после усвоения нового приёма можно перейти к решению смешанных простых примеров, требующих применения и только что изученного приёма, и ранее изученных, например:

$$28 + 40 \quad 32 - 9; 23 + 25; 64 - 8; 12 - 4,$$

и, наконец, к решению составных примеров, включающих новое действие в сочетании с ранее изученными, например:

$$41 - 4 + 12; 63 - 7 - 24 \text{ и т. п.}$$

Если при решении примера или задачи дети имеют возможность видеть данные числа, им легче выполнить задание, чем в том случае, когда они воспринимают числовые данные только на слух и вынуждены вследствие этого удерживать числа в памяти.

Учитывая трудности, какие представляет для детей слуховое восприятие числовых данных, следует в начале изучения нового вычислительного приёма записывать их на доске или использовать примеры из задачника. Выполнение же действия над числами, воспринимаемыми на слух, можно вводить лишь после того, как дети усвоят изучаемый приём.

Выполнение всякого вычисления состоит в замене действия над данными числами действием над другими числами, образованными из данных. Дети скорее поймут и усвоят, на какие части разбиваются данные числа и в каком порядке выполняются действия над полученными частями, если устное объяснение нового приёма сопровождать записью вспомогательных вычислений. Так, при объяснении случая вычитания в пределе 100

с переходом через десяток (например: $62 - 34$) целесообразно устно объяснить его дополнив следующей записью:

$$62 - 34 = 28^1$$

$$62 - 30 = 32$$

$$32 - 4 = 28.$$

Для лучшего понимания особенности каждого действия и связей между ними и для развития мышления детей полезно практиковать решение примеров и задач, помогающих выяснению зависимости между данными и результатами действий, например: 3×6 ; 6×3 ; $18 : 3$; $18 : 6$. Этой цели может служить также параллельное изучение прямых и обратных действий, при котором каждый случай обратного действия (например, вычитания) изучается вслед за соответствующим случаем прямого действия (например, сложения).

Для того чтобы обучение начальной арифметике способствовало развитию творческих способностей детей, следует, наряду с решением готовых примеров и задач, упражнять детей в составлении своих задач и примеров с тем, однако, чтобы это не вело к нарушению систематичности преподавания.

Учитывая возрастные особенности детей семилетнего возраста, при изучении нового материала, в особенности при закреплении ранее пройденного, следует уделять большое внимание занимательным упражнениям и играм.

Первый десяток

В основу системы преподавания начальной арифметики должно быть положено изучение действий, а не чисел. Это относится ко всем разделам арифметики, в том числе и к первому десятку.

Но успешное изучение действий в пределе 10 возможно лишь в том случае, если дети имеют чёткое представление о каждом числе, умеют его обозначать с помощью цифр. Поэтому изучению действий в пределе 10 должно предшествовать изучение чисел в данном пределе.

В методической литературе существуют различные точки зрения по вопросу о развитии числовых представлений ребёнка, определяющие, в свою очередь, различия в методике изучения чисел первого десятка. Одни авторы считают, что в основе образования числовых представлений ребёнка лежит одновременное восприятие им числа рассматриваемых предметов. Исходя из этого, они рекомендуют каждое из чисел первого (и даже второго) десятка преподносить детям в форме зрительного образа числовой фигуры, представляющей собой определённым образом расположенную совокупность кружков.

Другие авторы находят, что числовые представления ребёнка развиваются на основе последовательного пересчитывания предметов. По мнению этих авторов, при изучении чисел первого десятка основное внимание следует уделять счёту предметов.

Третьи авторы предлагают рассматривать число как результат измерения (как отношение).

Порочность первой точки зрения очевидна. Как показали исследования, представления детей даже о числах первого пятка, не говоря уже о больших числах, становятся вполне отчётливыми лишь в результате счёта. Значение счёта для развития числовых представлений детей подтверждается многочисленными наблюдениями и опытом советской школы.

При изучении чисел первого десятка следует поэтому основное внимание уделять счёту предметов, образованию отчётливого

¹ Результат действия записывается после выполнения вспомогательных вычислений.

понятия о данном числе, как о совокупности соответствующего количества единиц, выяснению места числа в числовом ряде, выяснению состава каждого числа.

Несомненную пользу может принести также восприятие числа как результата измерения. Это обогащает числовые представления ученика, делает их более полными, более общими.

Но в то же время полезно и применение числовых фигур. При многократном восприятии определённым образом расположенных кружков их форма запечатлевается в памяти, что содействует запоминанию детьми состава чисел и, тем самым, облегчает усвоение таблиц сложения и вычитания. Так, многократно воспринимая числовую фигуру 8, ученик постепенно запоминает, что число 8 состоит из 4 и 4, из 6 и 2 и т. д.

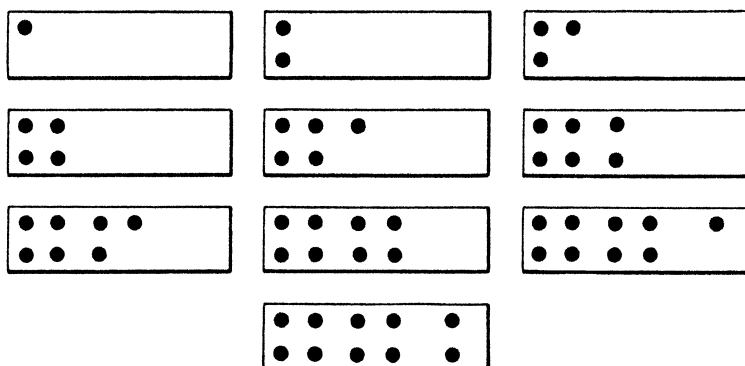

Изучение состава каждого числа проводится на конкретном счётном материале (кружках, кубиках, палочках) и на рисунках.

В результате этого изучения дети должны усвоить состав каждого числа из двух слагаемых. Так, в результате изучения числа 7 учащиеся должны усвоить, что 7 — это 6 и 1, 5 и 2, 4 и 3 и т. д. Особое внимание следует при этом уделять усвоению состава числа 10, без чего невозможно успешное изучение сложения с переходом через десяток в пределе 20.

Трудность сложения зависит главным образом от величины второго слагаемого, трудность вычитания — от величины вычитаемого. Поэтому следует сначала рассмотреть случай сложения, когда второе слагаемое равно 1, затем случай, когда оно равно 2 и т. д. Точно так же следует сначала рассмотреть случай вычитания, когда вычитаемое равно 1, затем, когда оно равно 2 и т. д.

Наблюдения показывают, что при параллельном изучении сложения и вычитания, когда каждый случай вычитания рассматривается вслед за аналогичным случаем сложения, дети усваивают сравнительно трудное для них действие вычитания гораздо легче, чем при раздельном прохождении этих действий, когда к изучению вычитания приступают после рассмотрения всех случаев сложения. Сложение и вычитание в пределе 10 целесообразно поэтому проходить параллельно (случай вычитания 1 вслед за случаем прибавления 1, случай вычитания 2 вслед за случаем прибавления 2 и т. д.).

Основной приём сложения в пределе 10 состоит в последовательном присчитывании к первому слагаемому столько единиц, сколько их во втором слагаемом. Так, при прибавлении 1 нужно к первому слагаемому присчитать 1 единицу, при прибавлении 2 нужно последовательно присчитать к нему 2 единицы, при прибавлении 3 нужно последовательно присчитать 3 единицы (по одной единице или 1 и 2 единицы), при прибавлении 4 нужно

последовательно присчитать 4 единицы (по одной единице или 2 и 2 единицы) и т. д.

При обучении сложению в пределах 10 полезно, наряду с другими наглядными пособиями (классными счётами, кубиками, палочками, кружками и т. п.), применять таблицу чисел первого десятка, расположенных горизонтально и вертикально, приучая детей к тому, что прибавление единицы есть переход к следующему числу в числовом ряде, прибавление двух есть переход к числу, стоящему за следующим числом, и т. д.

При сложении легко находить сумму лишь в тех случаях, когда второе слагаемое содержит небольшое число единиц, так как при прибавлении большого числа их легко ошибиться, сколько единиц уже прибавлено и сколько осталось ещё прибавить. Поэтому в тех случаях, когда второе слагаемое больше первого, например: $2 + 5$, $3 + 7$, целесообразно, на основе переместительного свойства, переставить слагаемые и к большему числу прибавить меньшее (к 5 прибавить 2, к 7 прибавить 3). В отдельных случаях при решении более трудного примера ($4 + 5$) полезно обратиться к ближайшему более лёгкому примеру ($4 + 4$), решив который, можно путём соответствующего изменения полученной суммы (путём прибавления 1 к 8) найти искомый результат сложения (9).

Основной приём вычитания в пределах 10 состоит в последовательном отсчитывании от уменьшаемого столько единиц, сколько их в вычитаемом. При вычитании единицы следует от уменьшаемого отсчитать 1 единицу (или взять предыдущее число в числовом ряде), при вычитании 2 нужно последовательно отсчитать 2 единицы, и т. д. Таким образом, при вычитании можно с успехом использовать указанную выше таблицу чисел первого десятка. Однако даже при отсчитывании сравнительно небольшого числа единиц легко ошибиться, сколько единиц уже отсчитано и сколько осталось ещё отсчитать. Поэтому при решении многих примеров на вычитание целесообразно рассматривать их как обратные соответствующим примерам на сложение и находить остаток путём подбора такого числа, которое, будучи прибавлено к вычитаемому, давало бы в сумме уменьшаемое ($7 - 4 = 3$, потому что $3 + 4 = 7$; $9 - 7 = 2$, потому что $7 + 2 = 9$ и т. д.).

Очевидно, что этот приём вычитания дети могут успешно применять только тогда, когда они хорошо усвоили соответствующий случай сложения. К изучению каждого случая вычитания можно поэтому переходить лишь после основательного усвоения соответствующего случая сложения.

При рассмотрении нового случая сложения или вычитания целесообразно приём данного действия объяснить прежде на наглядных пособиях (палочках, кубиках, счётах и т. д.), затем на задачах или примерах с именованными числами и лишь после этого переходить к решению примеров с отвлечёнными числами.

Наглядные пособия должны применяться так, чтобы в максимальной мере содействовать усвоению изучаемого приёма. Так, при объяснении случая прибавления 2 следует строго следить за тем, чтобы при решении примеров с помощью счётного материала (палочек, кубиков и т. п.) дети прибавляли к первому слагаемому единицы второго, а не соединяли обе группы складываемых предметов и затем сосчитывали общее число их, ведя счёт от 1, так как в последнем случае применение наглядных пособий не содействует усвоению приёма данного действия.

При объяснении действий, а тем более при их закреплении, решение задач должно занимать видное место, так как задачи помогают детям лучше понять смысл каждого действия, облегчают усвоение вычислительных приёмов, учат применять действия.

В пределах 10 решаются наиболее лёгкие виды простых задач на сложение и вычитание и ведётся подготовка детей к решению задач в два действия.

Из простых задач здесь решаются задачи на сложение, в которых требуется найти число, равное двум данным числам, вместе взятым, и задачи на вычитание, в которых требуется найти остаток.

Каждый из этих видов задач рассматривается сначала в отдельности, а затем задачи на сложение и вычитание предлагаются в смешанном порядке.

Для того чтобы помочь учащимся лучше понять, какие задачи решаются посредством сложения и какие посредством вычитания, целесообразно на первых порах предлагать детям задачи с общей тематикой, решаемые одна сложением, а другая вычитанием или наоборот, например:

«Перед школой росло 7 лип. Одну липу сломало бурей. Сколько лип осталось?»

«В саду росло 7 яблонь. Весной посадили ещё одну. Сколько яблонь стало в саду?»

Достижению этой цели может также способствовать упражнение детей в составлении задач на сложение и вычитание с одинаковыми числовыми данными, например: составить задачу, в которой нужно к 7 яблокам прибавить 2 яблока (или к 7 прибавить 2); составить задачу, в которой нужно от 7 яблок отнять 2 яблока (или от 7 отнять 2).

Сначала задачи предлагаются в готовом виде, затем дети постепенно начинают привлекаться к составлению задач, при этом в одних случаях от учащихся требуется полное составление задачи, а в других — частичное (подобрать недостающий вопрос или недостающее числовое данное).

Среди простых задач следует особое внимание уделить задачам на вычитание, когда в остатке получается нуль, например: «На полке стояло 3 книги. С полки сняли 3 книги. Сколько книг осталось на полке?»

Для подготовки учащихся к решению задач в два действия полезно постепенно вводить так называемые «цепочки простых задач», из которых каждая следующая задача является продолжением предыдущей, например:

«В бочке было 5 вёдер воды. В неё налили ещё 3 ведра. Сколько вёдер воды стало в бочке?»

«Для полива цветов из бочки взяли 4 ведра воды. Сколько вёдер воды осталось в бочке?»

Решение некоторых задач в пределах 10 выполняется устно. Решение других задач учащиеся записывают в своих тетрадях. Запись решения помогает ученику лучше понять, как была решена данная задача.

Второй десяток

При прохождении нумерации чисел второго десятка так же, как и при изучении чисел в пределах 10, следует начинать со счёта реальных предметов (карандашей, кубиков, палочек и т. п.) и лишь затем переходить к отвлечённому счёту.

Особое внимание должно быть уделено выяснению смысла названий чисел второго десятка (одиннадцать = один-на-десять, двенадцать = две-на-десять и т. п.). В этих целях на первых порах единицы счётного материала следует класть не рядом с десятком, а на десяток. В дальнейшем при иллюстрировании чисел второго десятка единицы помещаются рядом с десятком, но и здесь следует класть их не как попало, а так, чтобы они располагались вправо от десятка, в соответствии с поместным значением единиц первых двух разрядов.

При изучении у с т н о й нумерации в пределах 20 проводятся упражнения в прямом и обратном счёте, в определении места того или иного числа в натуральном ряде (Между какими числами стоит число 17? Какое число следует за числом 13? Какие числа больше 15, но меньше 19? Что больше: 14 или 13? Насколько 14 больше 13? и т. д.), упражнения в групповом счёте

(счёте двойками, пятёрками), выяснение десятичного состава рассматриваемых чисел (из скольких десятков и единиц состоит данное число).

При обучении письменной нумерации полезно применение нумерационной таблицы.

Отложив 11 палочек и выяснив десятичный состав числа 11, его записывают прежде в нумерационной таблице, а затем вне таблицы. Так же объясняется письменная нумерация других чисел второго десятка.

Для более отчётливого представления натурального ряда чисел от 1 до 20 полезно, чтобы дети рассматривали эти числа на масштабных линейках, а ещё лучше, если каждый ученик изготовит для себя такую линейку длиной в 20 см. Применяя линейки в качестве наглядного пособия при изучении нумерации, дети, по заданию учителя, держат их не только в горизонтальном, но и вертикальном направлении и читают написанные на них числа не только прямо, но и в обратном порядке.

При изучении письменной нумерации в пределах 20 полезно, чтобы дети, помимо записи чисел в сплошной ряд, записали их в два ряда следующим образом:

1	2	3	4	5	6	7	8	9	10
11	12	13	14	15	16	17	18	19	20

Упражнения в записи и чтении чисел, так расположенных, помогут детям лучше понять соотношение между числами первого и второго десятков.

Сложение и вычитание в пределах 20 целесообразно проходить параллельно, рассматривая отдельные случаи вычитания вслед за соответствующими случаями сложения, при этом следует выделять в особые ступени лишь те случаи, которые различаются приёмами вычислений. Руководствуясь этими положениями, можно сложение и вычитание в пределах 20 разбить на следующие ступени:

1. Сложение и вычитание без перехода через десяток:

а) сложение однозначного числа с 10, например: $10 + 6$; $6 + 10$;

б) вычитание из полного¹ двузначного числа его десятка или единиц, например: $14 - 10$; $14 - 4$;

в) прибавление однозначного числа к полному двузначному и наоборот, например: $12 + 3$; $12 + 8$; $3 + 12$; $8 + 12$;

г) вычитание однозначного числа из полного двузначного, например: $15 - 3$;

д) вычитание однозначного числа из 20, например: $20 - 4$;

е) вычитание полного двузначного числа из двузначного, например: $19 - 13$; $20 - 14$;

2. Сложение и вычитание с переходом через десяток:

а) сложение с переходом через десяток, например: $9 + 2$; $8 + 4$;

б) вычитание с переходом через десяток, например: $11 - 3$; $13 - 5$.

Приём сложения однозначного числа с 10 основан на знании нумерации и состоит в соединении данных десятичных групп в одно число, например: $10 + 8 = 18$.

Приём вычитания из полного двузначного числа его десятка или единиц состоит в разложении уменьшаемого на 2 десятичные группы, от которых затем отнимается одна из групп, например:

$$18 - 8 = (10 + 8) - 8 = 10$$

$$18 - 10 = (10 + 8) - 10 = 8$$

При сложении без перехода через десяток сначала складывают единицы, затем их сумму прибавляют к 10, например: $12 + 3$; $10 + 2 + 3$; $2 + 3 = 5$;

¹ Полным двузначным числом будем условно называть число, изображённое двумя значащими цифрами, например: 16, 19, 24.

$10 + 5 = 15$. Итак, $12 + 3 = 15$. Сложение однозначного числа с двузначным сводится, на основе переместительного свойства, к сложению двузначного числа с однозначным.

При вычитании однозначного числа из полного двузначного без перехода через десяток из единиц уменьшаемого вычитают единицы вычитаемого и полученный остаток прибавляют к 10, например: $18 - 6$; $8 - 6 = 2$; $10 + 2 = 12$. Итак, $18 - 6 = 12$.

При вычитании однозначного числа из 20 у уменьшаемого берут один десяток, отнимают от него единицы вычитаемого и полученный остаток прибавляют к 10, например: $20 - 4$; $10 - 4 = 6$; $10 + 6 = 16$. Итак, $20 - 4 = 16$.

При вычитании полного двузначного числа из двузначного от уменьшаемого отнимают сперва десяток, затем единицы вычитаемого, например: $18 - 13$; $18 - 10 = 8$; $8 - 3 = 5$. Итак, $18 - 13 = 5$.

При сложении с переходом через десяток первое слагаемое дополняют до 10, затем к полученному десятку прибавляют остальные единицы второго слагаемого, например: $9 + 4$; $9 + 1 + 3$; $9 + 1 = 10$; $10 + 3 = 13$. Итак, $9 + 4 = 13$.

При вычитании с переходом через десяток от уменьшаемого отнимают его единицы, затем от полученного десятка отнимают остальные единицы вычитаемого, например: $14 - 5$; $14 - 4 = 10$; $10 - 1 = 9$. Итак, $14 - 5 = 9$.

Одновременно с обучением указанным вычислительным приёмам следует всячески поощрять учащихся к тому, чтобы в лёгких случаях, например, при прибавлении или вычитании 1 и 2, они отыскивали результаты действия, продвигаясь вправо или влево по числовому ряду. При решении примеров на вычитание, где в остатке получается небольшое число, полезно, чтобы дети находили результаты путём сравнения мест, какие данные числа занимают в числовом ряду, например: $20 - 18 = 2$, потому что 20 отстоит от 18 на 2 единицы (иначе говоря, потому что 20 больше 18 на 2).

Помимо указанных основных приёмов, при сложении и вычитании в пределах 20 полезно применять следующие дополнительные приёмы:

1. Перестановка слагаемых. Например, вместо действия $3 + 8$, выполняется действие $8 + 3$.

2. Сведение трудных случаев сложения к ближайшим более лёгким. Так, при решении примера $7 + 8$ складывают $7 + 7$ и к полученной сумме прибавляют единицу.

3. Округление слагаемых. Например, при сложении 7 и 9 складывают 7 и 10 и из полученной суммы вычитают единицу.

При повторении сложения и вычитания в пределах 20 полезно наряду с решением примеров на вычитание, когда в остатке получается нуль (положим, $12 - 12$), упражнять детей в решении примеров на сложение, когда одно из слагаемых — нуль (положим, $5 + 0$; $14 + 0$).

Приёмы сложения и вычитания следует объяснить на наглядных пособиях (палочках, кубиках, счётах и т. п.), при этом пособия должны быть использованы таким образом, чтобы их применение содействовало усвоению изучаемого приёма. Так, решая пример $13 + 4$, дети при пользовании палочками должны находить искомую сумму не путём сосчитывания всех складываемых палочек, а так, как это вытекает из приёма данного действия, т. е. $3 + 4 = 7$; $10 + 7 = 17$.

Параллельно с обучением приёмам сложения и вычитания большое внимание должно быть уделено запоминанию детьми таблиц этих действий. Достаточно, однако, заучить лишь таблицу сложения, так как при основном усвоении последней дети одновременно усваивают и таблицу вычитания, как действия, обратного сложению.

Умножение в пределах 20 может выполняться с помощью различных приёмов, из которых наиболее часто применяются следующие:

а) Последовательное сложение равных слагаемых, например:

$$5 \times 4 = 5 + 5 + 5 + 5 = 20.$$

б) Разложение множителя на слагаемые, умножение множителя на эти слагаемые и сложение полученных неполных произведений, например:

$$3 \times 6 = (3 \times 3) + (3 \times 3) = 9 + 9 = 18.$$

в) Перестановка сомножителей, например:

$$2 \times 9 = 9 \times 2 = 18.$$

Основным приёмом табличного умножения следует считать последовательное сложение равных слагаемых. При пользовании этим приёмом, однако, легко ошибиться в случае, когда число равных слагаемых относительно велико. Поэтому, по мере усвоения первого приёма, следует знакомить детей со вторым приёмом, который даёт возможность свести трудные случаи умножения к более лёгким.

По этим соображениям полезно также применение третьего приёма.

Каждый из указанных приёмов умножения в пределах 20 должен выясняться на наглядных пособиях.

Добиваясь сознательного усвоения приёмов умножения, следует в то же время уделять серьёзное внимание заучиванию таблицы данного действия.

Деление в пределах 20 может выполняться с помощью следующих двух приёмов:

а) Последовательное вычитание. Так, для того чтобы 12 перьев разделить поровну между 4 мальчиками, каждому из них дают сперва по 1 перу, затем ещё по 1 и т. д., пока все перья не будут разделены.

б) Нахождение числа, которое, будучи умножено на делитель, давало бы в произведении делимое. Например: $12 \div 4 = 3$, потому что $3 \times 4 = 12$.

При прохождении деления следует начать с первого приёма, затем перейти ко второму, при этом каждый приём выясняется на наглядных пособиях путём деления на равные части данного числа предметов (палочек, карандашей, перьев и т. п.).

Для лучшего усвоения второго приёма деления полезно решение взаимнообратных примеров, вроде следующих: 2×6 ; 6×2 ; $12 \div 2$; $12 \div 6$.

Из двух видов деления — деления по содержанию и деления на части — в пределах 20 рассматривается только второй вид, как более лёгкий.

Так же, как и при прохождении первого десятка, вместе с обучением действиям учитель систематически упражняет детей в решении задач.

В пределах второго десятка вводятся новые виды простых задач и составные задачи в два действия.

Новые виды простых задач частично вводятся в процессе прохождения сложения и вычитания, частично в процессе изучения умножения и деления.

При прохождении сложения и вычитания рассматриваются простые задачи, в которых требуется:

а) увеличить данное число на несколько единиц,

б) уменьшить данное число на несколько единиц.

Ознакомление с задачами, в которых требуется данное число увеличить на несколько единиц, целесообразно начать с практических заданий, вроде следующего: «Дай Мише 5 кубиков, а Коле на 2 кубика больше», при этом надо требовать от детей реального выполнения задания, доводя их до понимания того, что Коле нужно дать столько кубиков, сколько Мише, и ещё 2 кубика. Здесь также полезны задания, связанные с рисованием, например,

нарисовать на одной строке 4 помидора (4 кружка и т. п.), а на другой на 3 помидора (кружка) больше.

Таким же способом следует знакомить детей с задачами, в которых требуется уменьшение данного числа на несколько единиц.

На умножение в пределе 20 следует вначале решать задачи, в которых выбор действия явно подсказывается их условиями, например:

«Миша приносил из сарая 3 раза по 2 полена дров. Сколько всего поленьев он принёс?»

Благодаря особенностям изложения условия этой задачи легко понять, что для её решения нужно по 2 взять 3 раза.

Аналогичные требования следует предъявлять к формулировке условий первых задач на деление. В качестве образца может служить такая задача:

«2 мальчика поймали 12 окуней и разделили их между собой поровну. Сколько окуней досталось каждому мальчику?»

Условия последующих задач на умножение и деление, само собой разумеется, должны излагаться так, чтобы выбор действия не был столь явно подсказан текстом задачи, например:

«В саду посадили 3 ряда яблонь, по 6 яблонь в каждом ряду. Сколько всего яблонь посадили в саду?»

Или: «В саду посадили 18 яблонь в 3 ряда, в каждом ряду поровну. Сколько яблонь посадили в каждом ряду?»

Особое внимание должно быть уделено решению задач на нахождение половины данного числа. Понятия об этой доле должны быть тщательно выяснены на наглядных пособиях (кругах, полосках бумаги, палочках, кубиках и т. п.).

Задачи в два действия вводятся в процессе прохождения сложения и вычитания и вначале охватывают лишь те виды простых задач, которые рассматриваются в центре «Первый десяток». В дальнейшем постепенно в них вводятся виды простых задач; рассматриваемые в центре «Второй десяток».

Решению Первых задач в два действия целесообразно предпосылать решение соответствующих цепочек простых задач. Так, составной задаче: «У Вани было 8 копеек, мать дала ему ещё 10 копеек. На покупку карандаша он истратил 12 копеек. Сколько копеек осталось у Вани?» полезно предпосылать следующую цепочку из двух простых задач:

«У Вани было 8 копеек. Мать дала ему ещё 10 копеек. Сколько денег стало у Вани?»

«На покупку карандаша Ваня истратил 12 копеек. Сколько денег у него осталось?»

В дальнейшем составные задачи решаются без помощи подготовительных простых задач.

Первая сотня

При изучении нумерации в пределе 100 необходимо довести до сознания детей целесообразность выделения десятка как счётной единицы. Достижению этой цели могут содействовать упражнения в сосчитывании одного и того же количества палочек (например, 50) сперва единицами, затем десятками. Полезны также упражнения в параллельном отсчитывании некоторого количества простых единиц (например, 8 палочек) и такого же количества десятков (8 десятков палочек).

При обучении у с т н о й нумерации следует возможно чаще выяснять десятичный состав рассматриваемых чисел.

Для лучшего усвоения п и с ь м е н н о й нумерации полезно применение метра, абака и нумерационной таблицы. На метре, разделённом

на сантиметры, дети ведут счёт от 1 до 100, упражняются в нахождении тех или иных чисел (того или иного числа сантиметров).

При изучении письменной нумерации дети, отложив определённое, указанное учителем количество кубиков или палочек (например, 43), затем изображают это число на абаке, записывают его в нумерационной таблице и вне её.

Сотни	Десятки	Единицы	
	0	0	43
	0	0	
	0	0	
	0	0	

При прохождении письменной нумерации сначала берутся числа, состоящие из десятков и единиц, затем числа, состоящие только из десятков.

Чтобы уточнить представления детей о натуральном ряде чисел в пределе 100, целесообразно практиковать запись учащимися в своих тетрадях чисел первой сотни следующим способом:

1	2	3	4	5	6	7	8	9	10
11	12	13	14	15	16	17	18	19	20
21	22	23	24	25	26	27	28	29	30 и т. д.

Расположенные таким образом числа первой сотни желательно оформить в виде классной настенной таблицы, на которой дети по заданию учителя упражняются в быстром отыскивании тех или иных чисел, например, чисел: 7, 17, 27, 37... 97; 94, 84, 74... и др. Эта таблица может быть использована в дальнейшем при изучении действий над числами первой сотни.

Приведём образцы соответствующих упражнений: «К каждому из чисел третьего вертикального ряда (третьего столбика) прибавить 4, от каждого из чисел шестого столбика отнять 4, разделить числа пятого столбика на 5 (считать пятёрками)» и т. п.

Вслед за нумерацией изучаются действия над круглыми десятиками. Действия над круглыми десятками можно выполнять двояко, в зависимости от того, рассматриваем ли мы состав данных чисел из простых единиц или из десятков. Так, для выполнения действия $40 + 20$ можно: а) к 40 единицам прибавить 20 единиц и б) к 4 десяткам прибавить 2 десятка. Второй приём, очевидно, легче первого и им следует преимущественно пользоваться при выполнении действий над круглыми десятками.

Для того чтобы облегчить усвоение этого приёма, целесообразно при объяснении каждого действия параллельно рассматривать аналогичные примеры в пределе 10 и 100, например:

$4 + 2$	4 дес. + 2 дес.	$40 + 20$
$8 - 2$	8 дес. - 2 дес.	$80 - 20$
2×3	2 дес. \times 3	20×3
$8 \div 2$	8 дес. \div 3	$80 \div 2$ и т. п.

Из действий над круглыми десятками более трудными являются умножение и деление, в особенности последнее. Для подготовки учащихся к изучению этих действий полезно при прохождении сложения и вычитания практиковать упражнения в групповом счёте, например:

К 20 прибавлять по 20 до тех пор, пока не получится 100.

От 90 отнимать по 30, пока не получится 0.

При прохождении действий над круглыми десятками, в особенности при прохождении умножения и деления, полезно применять наглядные пособия (палочки, кубики и т. п.).

Изучением действий над круглыми десятками заканчивается программа I класса.

Во II классе после тщательного повторения пройденного в I классе дети приступают к изучению сложения и вычитания в пределах 100. Сложение и вычитание в пределах 100 охватывают следующие случаи, которые различаются приёмами вычислений:

1. Сложение и вычитание без перехода через десяток:

1) Прибавление однозначного числа к круглым десяткам, например: $50 + 6$; $6 + 50$.

Приём сложения основан на знании нумерации и состоит в соединении данных десятичных групп (50 и 6) в одно число.

2) Вычитание из полного двузначного числа его единиц или десятков: $56 - 6$; $56 - 50$.

Приём вычитания состоит в разложении уменьшаемого (56) на десятичные группы (50 и 6), от которых отнимается одна из групп.

3) Сложение полного двузначного числа с однозначным, когда сумма единиц слагаемых меньше или равна 10, например: $26 + 2$; $2 + 26$; $26 + 4$; $4 + 26$.

При выполнении сложения в данном случае складывают единицы слагаемых и полученную сумму прибавляют к десяткам двузначного слагаемого, например:

$$26 + 2 = 20 + (6 + 2) = 20 + 8 = 28$$

$$26 + 4 = 20 + (6 + 4) = 20 + 10 = 30$$

4) Сложение полного двузначного числа с круглыми десятками, например: $56 + 20$; $20 + 56$.

В этом случае складывают десятки (50 и 20) и к полученной сумме (70) прибавляют единицы (6).

5) Сложение полных двузначных чисел, когда сумма единиц слагаемых меньше или равна 10, например: $26 + 32$; $26 + 34$.

В данном случае основной приём сложения состоит в том, что к первому слагаемому последовательно прибавляют десятки и единицы второго слагаемого, например:

$$26 + 32 = 26 + 30 + 2 = 56 + 2 = 58;$$

$$26 + 34 = 26 + 30 + 4 = 56 + 4 = 60.$$

6) Вычитание однозначного числа из полного двузначного, когда единицы уменьшаемого больше единиц вычитаемого, например: $38 - 2$.

В данном случае от единиц уменьшаемого (8) отнимают единицы вычитаемого (2) и полученный остаток (6) прибавляют к десяткам уменьшаемого (30).

7) Вычитание круглых десятков из полного двузначного числа, например: $56 - 20$.

При выполнении вычитания в этом случае от десятков уменьшаемого (50) отнимают вычитаемое (20) и к полученному остатку (30) прибавляют единицы уменьшаемого (6).

8) Вычитание полных двузначных чисел из полных двузначных, когда единицы уменьшаемого больше единиц вычитаемого или равны им, например: $56 - 24$; $56 - 26$.

В данном случае от уменьшаемого последовательно отнимают десятки и единицы вычитаемого, например:

$$56 - 24 = 56 - 20 - 4 = 36 - 4 = 32;$$

$$56 - 26 = 56 - 20 - 6 = 36 - 6 = 30.$$

9) Вычитание однозначного числа из круглых десятков, например: $60 - 2$.

В этом случае у уменьшаемого (60) берут один десяток, отнимают от него вычитаемое (2) и полученный остаток (8) прибавляют к оставшейся части уменьшаемого (50).

10) Вычитание полного двузначного числа из круглых десятков, например $60 - 32$.

В данном случае от уменьшаемого последовательно отнимают десятки и единицы вычитаемого, например:

$$60 - 32 = 60 - 30 - 2 = 30 - 2 = 28.$$

2. Сложение и вычитание с переходом через десяток.

1) Сложение однозначного числа с двузначным, например: $28 + 6$; $6 + 28$.

В этом случае двузначное слагаемое дополняют до круглых десятков, к которым затем прибавляют оставшиеся единицы однозначного слагаемого, например:

$$28 + 6 = (28 + 2) + 4 = 30 + 4 = 34$$

$$6 + 28 = (28 + 2) + 4 = 30 + 4 = 34$$

2) Сложение двузначных чисел, например: $28 + 24$.

Основной приём в данном случае состоит в том, что к первому слагаемому последовательно прибавляют десятки и единицы второго слагаемого, например:

$$28 + 24 = 28 + 20 + 4 = 48 + 4 = 52.$$

3) Вычитание однозначного числа из двузначного, например: $44 - 6$.

В данном случае от уменьшаемого отнимают часть вычитаемого, равную единицам уменьшаемого, и из полученного остатка вычитают оставшиеся неотнятыми единицы вычитаемого, например:

$$44 - 6 = (44 - 4) - 2 = 40 - 2 = 38.$$

4) Вычитание двузначных чисел, например: $42 - 24$.

В данном случае от уменьшаемого последовательно отнимают десятки и единицы вычитаемого, например:

$$42 - 24 = 42 - 20 - 4 = 22 - 4 = 18.$$

При сложении и вычитании в пределе 100, после усвоения указанных выше приёмов, полезно применение следующих приёмов:

1) Поразрядное сложение, например:

$$28 + 6 = 20 + (8 + 6) = 20 + 14 = 34;$$

$$28 + 24 = (20 + 20) + (8 + 4) = 40 + 12 = 52.$$

2) Округление одного из слагаемых, например:

$$35 + 19 = 35 + 20 - 1 = 55 - 1 = 54.$$

3) Округление вычитаемого, например:

$$53 - 19 = (53 - 20) + 1 = 33 + 1 = 34.$$

Некоторые из приведённых выше приёмов сложения и вычитания в пределе 100 аналогичны приёмам, используемым при сложении и вычитании в пределе 20. Так, действие $56 + 3$ выполняется в основном так же, как $16 + 3$, $80 - 4$, как $20 - 4$; $42 - 9$, как $12 - 9$; $60 - 12$, как $20 - 12$ и т. д. Рассмотрению отдельных случаев сложения и вычитания в пределе 100 следует поэтому предпосылать повторение соответствующих действий в пределе 20, перенося затем знакомый детям приём на новую область чисел.

Помимо опоры на ранее усвоенные приёмы, успешному изучению сложения и вычитания в пределе 100 содействует подробное устное объяснение используемых приёмов при решении первых примеров на каждый новый случай этих действий, а также подробная запись промежуточных вычислений, из которых складывается выполнение данного действия.

При прохождении сложения и вычитания в пределе 100 следует уделять особое внимание упражнениям, которые, одновременно с закреплением этих действий, способствуют подготовке к изучению умножения и деления в данном пределе, например:

а) к 8 прибавлять по 8 до тех пор, пока не получится 80;

б) $49 + 49$; $27 + 27 + 27$; $23 + 23 + 23 + 23$;

в) от 80 отнимать по 8, пока не получится 0.

Табличное умножение в пределе 100 выполняется с помощью тех же приёмов, как и умножение в пределе 20, при этом, как и в пределе второго десятка, в качестве основного приёма используется последовательное сложение равных слагаемых, а остальные приёмы (разложение множителя на слагаемые и перестановка сомножителей) — в качестве дополнительных.

Для сознательного усвоения основного приёма табличного умножения полезны упражнения в групповом счёте (в счёте двойками, тройками, четвёрками, пятёрками и т. д.). Усвоению этого приёма способствует также применение наглядности и подробная запись выполняемых вычислений, например:

$$\begin{array}{l} 6 + 6 = 12 \dots\dots\dots 6 \times 2 = 12 \\ 6 + 6 + 6 = 18 \dots\dots\dots 6 \times 3 = 18 \\ 6 + 6 + 6 + 6 = 24 \dots\dots\dots 6 \times 4 = 24 \end{array}$$

Применение наглядных пособий можно рекомендовать при рассмотрении и других приёмов табличного умножения.

Разложение множителя на слагаемые в качестве приёма умножения целесообразно применять тогда, когда множитель больше 5 и когда вследствие этого, легко ошибиться при пользовании приёмом последовательного сложения.

Перестановку сомножителей следует применять весьма широко: при прохождении каждой таблицы умножения следует выяснить, какие равенства этой таблицы можно путём перестановки сомножителей свести к ранее встречавшимся. Благодаря пользованию этим приёмом число равенств, подлежащих запоминанию, сокращается почти вдвое.

К дополнительным приёмам умножения относится округление одного из сомножителей. Так, при умножении 6 на 9 можно 6 умножить на 10 и из полученного произведения (60) вычесть 6. При умножении 9 на 4 можно 10 умножить на 4 и из полученного произведения (40) вычесть 4.

Забываясь о сознательности усвоения приёмов умножения, следует в то же время добиваться, чтобы учащиеся знали таблицу умножения твёрдо наизусть и прибегали к нахождению результатов при помощи изученных приёмов данного действия лишь в тех случаях, когда они забывают тот или иной результат.

Табличное деление в пределе 100 изучается параллельно с соответствующими случаями умножения. При делении в пределе 100 могут быть использованы те же приёмы, что и при делении в пределе 20. Из этих приёмов основным является подбор числа, которое, будучи умножено на делитель, давало бы в произведении делимое.

К изучению каждого случая деления следует приступать лишь после сознательного усвоения соответствующего случая умножения.

При объяснении деления вначале следует каждому примеру на деление предпослать соответствующий пример на умножение: 6×4 ; $24 \div 6$.

В дальнейшем примеры на деление предлагаются без подготовительных примеров на умножение, но при их решении надо возможно чаще практиковать проверку полученного результата с помощью умножения.

При обучении детей внетабличному умножению различают два случая умножения: а) на однозначное число и б) на двузначное. В первом случае

на однозначное число умножают десятки множимого, затем его единицы и полученные произведения складывают. Во втором случае однозначное число умножают сперва на десятки множителя, затем на его единицы и полученные произведения складывают. Легко видеть, что в обоих случаях по существу применяется один приём, тем более что путём перестановки сомножителей можно второй случай свести к первому.

При прохождении внетабличного умножения необходимо соблюдать строгую последовательность в переходе от лёгких к трудным примерам, беря вначале примеры, в которых произведение единиц множимого на единицы множителя меньше 10 (например: 11×9 , 12×4 , 32×3 ; или 9×11 , 4×12 , 3×32), затем примеры, в которых это произведение равно 10 или другому «круглому» числу¹ (например: 12×5 , 25×4 ; или 5×12 , 4×25) и, наконец, примеры, в которых это произведение есть полное двузначное число (например: 12×6 , 25×3 ; или: 6×12 , 3×25).

Внетабличное деление включает деление: а) на однозначное число и б) на двузначное.

Основной приём внетабличного деления на однозначное число состоит в разложении делимого на слагаемые, из которых каждое делится на делитель, например:

$$85 \div 5 = (50 + 35) \div 5 = (50 \div 5) + (35 \div 5) = 10 + 7 = 17.$$

Для лучшего усвоения этого приёма полезно вначале брать такие примеры, в которых единицы каждого разряда делимого делятся без остатка на делитель, например: $26 \div 2$, $48 \div 4$, $55 \div 5$, и лишь затем перейти к решению примеров, в которых десятки делимого не делятся без остатка на делитель, например: $64 \div 4$, $96 \div 6$. При решении первых примеров на деление, особенно в более трудных случаях его, полезно применять наглядность, деля данное число палочек, кубиков и т. п. на требуемое число равных частей.

Основной приём деления на двузначное число состоит в подборе частного путём умножения его на делитель. Этот приём, применяемый и при табличном делении, не является для детей новым; но применение его при внетабличном делении затрудняет многих детей: нахождение частного им нередко удаётся лишь после многих проб. Чтобы облегчить нахождение частного при внетабличном делении на двузначное число, целесообразно начать с таких примеров, которые дают в частном небольшие числа, например: $32 \div 16$; $72 \div 24$. В этом случае для нахождения частного требуется мало проб, даже если испытывать по порядку все числа, начиная с 2.

Затем следует перейти к решению примеров с большими частными, например: $84 \div 12$; $95 \div 19$; $98 \div 14$ и т. п., причём вначале рекомендуется решение небольших групп сходных примеров с одним и тем же делителем, например: $42 \div 14$; $70 \div 14$; $98 \div 14$; $84 \div 14$ или: $60 \div 12$; $96 \div 12$; $72 \div 12$. Иногда решению данной группы примеров на деление полезно предпослать решение соответствующих примеров на умножение. Например, до решения приведённых выше примеров с делителем 14 можно проделать следующие подготовительные упражнения: «Прибавляйте к 14 по 14 до тех пор, пока не получится 98. Сколько получится, если $14 \times 2?$ $14 \times 3?$ $14 \times 4?$ $14 \times 5?$ $14 \times 6?$ $14 \times 7?$ »

При повторении деления в пределах 100 учащиеся упражняются в нахождении кратных и делителей данного числа, выполняя следующие задания: «Назовите числа (не больше 100), которые делятся без остатка на 11, на 12, на 13, на 14 и т. д. На какие числа делятся без остатка $45?$ $28?$ $60?$ » и т. д.

¹ «Круглым» принято называть число, оканчивающееся одним или несколькими нулями.

При изучении деления необходимо познакомить детей с делением с остатком¹.

Деление с остатком находит широкое применение при письменном делении многозначных чисел. Успешность изучения последнего поэтому в немалой мере зависит от усвоения деления с остатком в пределе 100.

При прохождении деления с остатком целесообразно вначале решать примеры с одним делителем, положим, несколько примеров с делителем 2, затем несколько примеров с делителем 3 и т. д., при этом примеру на деление с остатком иногда полезно предпослать соответствующий пример на деление без остатка, например: $16 \div 2$; $17 \div 2$ или: $27 \div 3$; $29 \div 3$.

При упражнениях в решении задач на этом этапе обучения вводятся следующие новые виды простых задач: при прохождении сложения и вычитания — задачи на разностное сравнение и задачи, в которых по данному вычитаемому и остатку требуется найти уменьшаемое. При прохождении умножения и деления — задачи на деление по содержанию, на увеличение и уменьшение данного числа в несколько раз, на нахождение части числа, на кратное сравнение. Кроме того, решаются составные задачи, представляющие собой различные сочетания знакомых детям видов простых задач.

При объяснении задачи, в которой требуется по данному вычитаемому и остатку найти уменьшаемое (например: «Брат дал сестре 2 пера и после этого у него осталось 5 перьев. Сколько перьев было сначала у брата?»), полезно инсценировать условие, добиваясь отчётливого понимания детьми, что сначала у брата были и те 2 пера, которые он отдал сестре, и те 5 перьев, которые остались у него.

При рассмотрении новых видов простых задач большое внимание следует уделять сознательному усвоению учениками смысла соответствующих математических понятий (разностного и кратного сравнения, увеличения и уменьшения в несколько раз и др.). Достижению этой цели может содействовать широкое применение наглядных пособий при решении первых задач. Так, рассмотрение задач на разностное сравнение целесообразно начать со сравнения числа кубиков в двух рядом поставленных столбиках, со сравнения длины двух палочек, двух полосок бумаги, бечёвок и т. п.

При рассмотрении случая деления по содержанию полезно решение практических задач, например: путём наложения узнать, сколько раз меньшая палочка (или полоска бумаги) уложится в большей; узнать, сколько раз в данной коробочке содержится по 2 карандаша, сколько раз в ней содержится по 5 перьев; разделить 12 карандашей (палочек) между несколькими учениками так, чтобы каждому досталось по 2 карандаша.

Вначале подобные задачи решаются устно, без записей, затем выясняется, каким действием они решены, и вводится запись решения.

После усвоения деления по содержанию проводится сравнение этого случая деления со случаем деления на равные части, для чего полезно решать задачи с одинаковой тематикой, подобранные так, что одна задача включает случай деления на равные части, а другая — случай деления по содержанию или наоборот. Например: «18 листов бумаги разделили между 3 учениками поровну. Сколько листов бумаги получил каждый ученик?», «18 тетрадей роздали нескольким ученикам, каждому по 3 тетради. Скольким ученикам роздали тетради?»

Для того чтобы учащиеся лучше осмыслили различие между двумя случаями деления, полезно эти задачи инсценировать, реально выполняя то, о чём рассказывается в каждой из них.

С большой тщательностью следует объяснить и другие виды простых задач, которые были упомянуты выше.

¹ Согласно действующей программе внетабличное деление с остатком изучается в III классе.

В пределе первой сотни решаются составные задачи в 2 — 3 действия, преимущественно приведённые. Определённое внимание следует также уделять неприведённым задачам. Чтобы облегчить решение последних, иногда целесообразно решать рядом приведённую и неприведённую задачи с аналогичной структурой, например: «3 мальчика ловили рыбу. Первый поймал 19 рыб, второй на 5 рыб больше первого, а третий в 2 раза меньше второго. Сколько рыб поймал третий мальчик?» (приведённая задача).

«3 девочки собирали грибы. Вторая девочка нашла на 7 белых грибов больше первой, а третья в 2 раза меньше второй. Сколько белых грибов нашла третья девочка, если первая нашла 25 белых грибов?» (неприведённая задача).

В число составных задач, решаемых в пределе первой сотни, входят задачи на приведение к единице, например:

«За 5 метров ткани заплатили 75 руб. Сколько нужно уплатить за 3 метра такой ткани?»

«3 чашки стоят 15 руб. Сколько таких чашек можно купить на 40 руб.?»

Для лучшего понимания способа решения этих, как и других составных задач целесообразно проводить аналитический разбор их, выясняя, можно ли сразу решить главный вопрос задачи, каких данных не хватает для этого, как получить эти данные.

Иногда может оказаться полезным инсценирование условий задачи, изображение её содержания в лицах. Так, при рассмотрении условия приведённой выше задачи можно вызвать к доске двух учащихся, из которых один изображает покупателя, купившего 5 м ткани за 75 руб., а другой — покупателя, желающего купить 3 м такой ткани. С помощью вопросов, адресуемых к «покупателям», выясняется, сколько метров ткани купил первый из них, сколько денег он уплатил за купленную ткань, сколько метров ткани хочет купить второй «покупатель», что ему нужно сосчитать.

Нумерация и действия в пределе 1 000

В пределе 1 000, как и в пределе 100, сначала изучается устная нумерация, затем письменная.

Прохождению устной нумерации в пределе 1 000 целесообразно предпослать повторение нумерации в пределе первой сотни. Учащимся предлагается сосчитать данное количество палочек (кубиков), например: 60. Сперва они считают их по одному. Затем выясняется, что гораздо легче сосчитать палочки, если каждые 10 штук объединить в десяток. При последующем счёте десятками выясняется, что десяток тоже единица, только не простая, а составная, и что десятками считают так же, как единицами.

Примерно так же проводится ознакомление учащихся с новой счётной единицей — сотней. Учащимся предлагается сосчитать данное им количество палочек, связанных пучками (десятками), например: 40 десятков. Сперва счёт ведётся десятками (десять, двадцать, тридцать, сорок и т. д.). Затем выясняется, что легче сосчитать палочки, если каждые 10 десятков объединить в сотню. При счёте сотнями внимание учащихся обращается на то, что сотня, как и десяток, — составная единица и что сотнями считают так же, как единицами.

Чтобы сделать понятие о сотне как счётной единице возможно более чётким, следует давать одновременно упражнения в отсчитывании 5 единиц, 5 десятков и 5 сотен палочек; 3 единиц, 3 десятков и 3 сотен; 7 единиц, 7 десятков и 7 сотен и т. п.

Вслед за упражнениями в счёте круглыми сотнями идут упражнения в счёте сначала сотнями и десятками, затем сотнями, десятками и единицами, при этом следует строго следить за тем, чтобы при иллюстрировании данных чисел с помощью наглядного счётного материала единицы

неизменно клались на первом месте с правой руки, десятки — на втором и сотни — на третьем.

Счёт ведётся сначала на палочках (кубиках), затем отвлечённо. В обоих случаях возможно чаще выясняется десятичный состав рассматриваемых чисел (из скольких сотен, десятков и единиц они состоят).

При обучении нумерации можно применить рулетку, на которой дети отыскивают определённое, указываемое учителем число сантиметров, например: 145 см, 270 см и т. д.

При изучении письменной нумерации данные числа составляются из палочек или кубиков и записываются в нумерационной таблице и параллельно вне её.

Сотни	Десятки	Единицы
2	3	6

236

В дальнейшем иллюстрирование данных чисел с помощью наглядного счётного материала и запись их в нумерационной таблице практикуются лишь в случае затруднения учащихся в усвоении письменной нумерации.

Помимо нумерационной таблицы, при прохождении письменной нумерации может быть использован абак.

Лучшему усвоению письменной нумерации способствует также упражнение учащихся в изображении данных чисел на счётах (классных или торговых).

При обучении письменной нумерации вначале берутся числа, изображаемые значащими цифрами, например: 236, 428 и др.; затем числа, в изображении которых имеется один или два нуля.

Сложение и вычитание трёхзначных чисел выполняется частично с помощью устных приёмов, частично — с помощью письменных приёмов.

Устное сложение и вычитание. С помощью устных приёмов целесообразно выполнять все случаи сложения и вычитания трёхзначных чисел без перехода через сотню, например: $105 + 38$; $315 + 207$; $356 - 26$; $632 - 210$, и более лёгкие случаи этих действий с переходом через сотню.

При сложении и вычитании в пределе 1 000 без перехода через сотню в основном используются те же приёмы вычислений, что и в пределе 10, 20 или 100.

Приёмы устного сложения и вычитания в пределе 1 000 с переходом через сотню в определённой мере также аналогичны приёмам этих действий в пределе 100. Так, при решении примера $80 + 60$ обычно число 80 дополняют до 100 и к полученной сотне прибавляют оставшиеся единицы второго слагаемого. Нетрудно видеть, что используемый здесь вычислительный приём имеет много общего с приёмом, используемым при решении примера $8 + 6$, где первое слагаемое также дополняют до ближайшего круглого числа, к которому затем прибавляют оставшиеся единицы второго слагаемого.

Пример: $80 + 60$ можно решать и так: 8 дес. + 6 дес. = 14 дес., или 140. В этом случае его решение сводится непосредственно к сложению в пределе 20.

Для успешного выполнения письменного сложения нужно уметь: а) правильно и бегло складывать разрядные единицы и б) превращать единицы одного разряда в единицы следующего, высшего, разряда. Прохождению письменного сложения должны поэтому предшествовать упражнения в сложении единиц отдельных разрядов, например: $5 + 3 + 7 + 0 + 4 + 9$; $20 + 60 + 30 + 70$; $300 + 200 + 400$, при этом сложение

десятков и сотен полезно свести к сложению единиц. Например: $20 + 60 + 30 + 70 = 2 \text{ дес.} + 6 \text{ дес.} + 3 \text{ дес.} + 7 \text{ дес.} = 18 \text{ дес.} = 1 \text{ сот.} 8 \text{ дес.} = 180$.

Письменное сложение целесообразно проходить в такой последовательности: а) сумма разрядных единиц слагаемых меньше 10, например: $231 + 458$; б) сумма разрядных единиц равна или больше 10 в одном случае, например: $238 + 312$; $437 + 382$; в) сумма разрядных единиц равна или больше 10 в двух случаях, например: $178 + 562$; $458 + 347$.

При объяснении письменного сложения следует начать с сложения сотен, а затем решить пример, начиная с единиц, при этом выясняется, что письменное сложение удобнее начинать с единиц.

При письменном вычитании от учащихся требуется умение: а) безошибочно и бегло выполнять табличное вычитание и б) раздроблять единицы высшего разряда в единицы следующего низшего разряда. Для подготовки к письменному вычитанию поэтому уместны упражнения в табличном вычитании единиц различных разрядов, например: $13 - 9$; $7 - 0$; $150 - 60$; $1100 - 700$, при этом вычитание десятков и сотен полезно свести к вычитанию простых единиц, например: $150 - 60 = 15 \text{ дес.} - 6 \text{ дес.} = 9 \text{ дес.}$, или 90; $1100 - 700 = 11 \text{ сот.} - 7 \text{ сот.} = 4 \text{ сот.}$, или 400.

Письменное вычитание изучается в такой последовательности;

1. При вычитании не приходится занимать единицы какого-либо разряда уменьшаемого, например: $685 - 324$; $487 - 403$; $756 - 326$.

2. При выполнении вычитания приходится занимать единицы соседнего высшего разряда уменьшаемого сначала в одном, а затем в двух случаях, например: $356 - 238$, $360 - 275$.

3. Из-за отсутствия единиц того или иного разряда уменьшаемого приходится занимать единицу следующего высшего разряда, например: $901 - 75$.

При прохождении первой ступени письменного вычитания следует уделять внимание примерам, в которых имеются нули в вычитаемом, например: $579 - 203$, либо получаются нули в остатке, например: $876 - 256$.

В данный центр включается умножение и деление трёхзначного числа на однозначное, при этом лёгкие случаи этих действий выполняются устно, а более трудные — письменно¹.

Устное умножение и деление. Устное умножение и деление охватывает следующие случаи:

а) Умножение круглых сотен на однозначное число, например: 200×3 , и соответствующие случаи деления, например: $600 \div 3$.

б) Умножение двузначных чисел, оканчивающихся нулём, на однозначное число, например: 80×7 , и соответствующие случаи деления, например: $560 \div 7$.

в) Умножение трёхзначных чисел, оканчивающихся нулём, на однозначное число, например: 120×6 , и соответствующие случаи деления, например: $720 \div 6$.

Письменное умножение. При письменном умножении требуется знание таблицы умножения, умение безошибочно и бегло производить сложение в пределе 100, превращать единицы низшего разряда в единицы следующего высшего разряда. Таблицу умножения нужно при этом знать в применении не только к простым единицам, но и к составным (десяткам, сотням). Прохождению письменного умножения следует поэтому предпослать подготовительные упражнения в устном счёте.

Письменное умножение целесообразно проходить в такой последовательности:

1. Умножение без перехода через десяток, например: 123×3 ; 102×4 .

¹ Согласно действующей программе действия над круглыми сотнями и десятками в пределе 1000 изучаются во II классе. Остальные случаи изучаются в III классе.

2. Умножение с переходом через десяток:

а) в одном случае, например: 128×3 ;

б) в двух случаях, например: 236×4 .

Для того чтобы учащиеся лучше усвоили смысл умножения, как действия, заменяющего сложение равных слагаемых, следует давать упражнения в нахождении суммы нескольких равных слагаемых: а) посредством сложения и б) посредством умножения, например:

$$\begin{array}{r} 246 \\ 246 \\ + 246 \\ \hline 246 \end{array} \quad \begin{array}{r} \times 246 \\ \hline 4 \end{array}$$

Параллельное решение подобных примеров способствует лучшему пониманию, приёма письменного умножения.

Для успешного усвоения письменного деления дети должны уметь безошибочно и бегло производить табличное деление, при этом они должны уметь делить не только простые единицы, но и единицы высших разрядов. Необходимо поэтому уделять много внимания упражнениям в табличном делении, особенно в делении с остатком. Подобные упражнения следует давать на протяжении сравнительно большого промежутка времени с тем, чтобы к моменту изучения письменного деления учащиеся умели правильно и бегло выполнять вычислительные операции, которые требуются при производстве данного действия.

Письменное деление на однозначное число целесообразно проходить в такой последовательности:

1) Отдельные разрядные единицы делимого делятся нацело на делитель, например: $864 \div 2$; $963 \div 3$.

2) Единицы 3-го разряда делимого делятся на делитель, а единицы 2-го и 1-го разрядов в отдельности не делятся нацело на делитель, например: $872 \div 4$; $570 \div 5$.

3) Единицы 3-го и 2-го разряда в отдельности не делятся, а вместе взятые делятся нацело на делитель, например: $368 \div 4$; $142 \div 2$.

4) Единицы каждого разряда делимого не делятся нацело на делитель, например: $735 \div 3$.

5) Единицы 3-го разряда делимого делятся нацело на делитель, а единицы 2-го разряда меньше делителя, вследствие чего в середине частного получается нуль, например: $728 \div 7$.

Объяснение письменного деления, особенно более трудных случаев его, целесообразно проводить на наглядном счётном материале. Так, при объяснении четвёртого из указанных выше случаев деления можно поставить перед учениками задачу разделить 350 палочек («карандашей») на две равные части (поровну между 2 школами). Сначала делят между 2 школами 3 сотни палочек, получается по 1 сотне на каждую школу. Оставшуюся сотню раздробляют в десятки, получается 10 десятков, да ещё было 5 десятков, всего 15 десятков. Делят 15 десятков на 2, получается 7 десятков. Оставшийся десяток раздробляют в единицы, полученные 10 единиц делят на 2, получается 5. Итак на каждую часть (каждую школу) приходится 1 сотня 7 десятков 5 единиц, или 175 единиц («карандашей»).

Письменное деление учащиеся должны вначале объяснять подробно, примерно так: $375 \div 5$. 3 сотни разделить на 5, сотен не получится. Раздробляем 3 сотни в десятки, получится 30 десятков; 30 десятков да 7 десятков составляют 37 десятков; 37 десятков разделим на 5, получим 7 десятков. Умножим 7 десятков на 5, получим 35 десятков. Вычтем 35 десятков из 37 десятков, получится 2 десятка. Раздробим их в единицы, получим 20 да ещё

5, всего 25 единиц. Разделим 25 на 5, получаем 5 единиц. Итак, всего получилось 7 десятков и 5 единиц, или 75.

В дальнейшем можно перейти к более краткому объяснению деления.

В пределе 1 000 закрепляются навыки учащихся в решении ранее встречавшихся видов задач и вводятся некоторые новые виды.

В концентре «Первая тысяча» следует уделять особое внимание так называемым неприведённым задачам, например:

«За 3 метра шерстяной материи и 2 метра сукна уплатили 380 руб. Метр шерстяной материи стоил 60 руб. Сколько стоил метр сукна?»

При решении задач в пределе 1 000 некоторые учащиеся плохо справляются с выбором действий даже при решении относительно лёгких задач. Это объясняется необычностью новых для них числовых данных. Преодолению этих затруднений может способствовать предварительное рассмотрение аналогичной задачи с небольшими числовыми данными с тем, чтобы после её решения дети приступали к решению затруднившей их задачи с большими числами.

Из новых видов задач в пределе 1 000 полезно решать такие, которые могут способствовать подготовке учащихся к решению типовых задач, входящих в программу III класса. Так, для подготовки к решению задач на пропорциональное деление решаются задачи, подобные следующей: «За 2 отреза одинаковой ткани уплачено 350 руб. В первом отрезе было 3 метра, во втором — 2 метра. Сколько рублей стоил метр этой ткани?»

Аналогичным способом следует вести подготовку к решению других видов задач, входящих в программу III класса.

ПРИМЕРНЫЕ ПЛАНЫ УРОКОВ

1 КЛАСС

Тема. Число и цифра 5.

1-й урок.

Цель урока — уточнить представления учащихся о числе 5. Ознакомить их с цифрой 5.

Ход урока. 1. Восприятие числа 5.

а) Образование данного числа на классных пособиях.

На полочке ставят 4 кубика, затем ещё один. Выясняется, сколько всего кубиков получилось. (То же проделывается на счётах.)

б) Образование данного числа на индивидуальных пособиях.

Учащиеся откладывают 4 палочки, затем прибавляют к ним ещё одну и говорят, сколько всего палочек получилось.

в) Ознакомление с числовой фигурой 5.

Учитель чертит на доске числовую фигуру 4 (в виде кружков), затем добавляет ещё 1 кружок.

Учащиеся зарисовывают эту фигуру в своих тетрадах.

г) Измерение шагами.

Вызванный ученик делает 4 шага, затем ещё 1. Выясняется, сколько всего шагов он сделал.

2. Ознакомление с цифрой 5.

Учащиеся показывают цифры 1, 2, 3, 4. Затем учитель показывает детям карточку с цифрой 5. Чтобы проверить, хорошо ли дети усвоили цифры, учитель показывает им карточки с цифрами, требуя от них, чтобы они каждый раз показывали столько палочек (или пальцев), сколько единиц в показываемом им числе.

3. Письмо цифры 5.

Учитель показывает детям, как пишется цифра 5.

По заданию учителя учащиеся пишут эту цифру в своих тетрадах.

4. Задание на дом — нарисовать 5 яблок; писать цифру 5 (1 строку).

2-й урок.

Цель урока — закрепить знания, полученные на предыдущем уроке.

Ход урока.

1. Повторение пройденного на предыдущем уроке. Письмо цифры 5.

2. Рассмотрение состава числа 5.

Разложение числа 5 на 4 и 1 на классных и индивидуальных пособиях. Зарисовка в тетрадах 5 ягод. Разбивка их с помощью вертикальной чёрточки (стоячей палочки) на 4 и 1.

Подобным образом число 5 разбивается на 1 и 4, на 3 и 2 и на 2 и 3, после чего делается вывод, на какие два числа можно разложить число 5.

3. Устное решение задач на сложение и вычитание в пределе 5.

4. Задание на дом: 5 палочек раскладывать на 2 кучки, как это делали в классе.

Запомнить, как можно по-разному разложить 5 палочек на 2 кучки. Писать цифру 5 (две строки).

Тема. Вычитание однозначных чисел в пределе 20 без перехода через десяток.

Цель урока — ознакомить учащихся с приёмом выполнения данного действия, добиться правильного применения ими этого приёма при решении лёгких примеров.

Ход урока. Чтобы подготовить учащихся к изучению нового действия, учитель предпосылает объяснению нового материала устное решение примеров на вычитание в пределе 10, на выяснение десятичного состава чисел второго десятка и на прибавление однозначных чисел в пределе 20 без перехода через десяток.

Образцы примеров:

а) $8 - 6$; $7 - 5$; $9 - 6$; $8 - 3$.

б) Сколько десятков и единиц в числах 12? 16? 18? 19?

в) $12 + 4$; $13 + 3$; $14 + 4$; $12 + 6$; $15 + 3$.

Первые две группы примеров непосредственно готовят к изучению нового действия, так как они включают вычислительные операции, применяемые при вычитании однозначных чисел без перехода через десяток. Третья группа примеров полезна тем, что вычислительный приём, используемый при их решении, имеет много общего с приёмом, который должен быть сообщён учащимся на данном уроке.

За указанными подготовительными упражнениями следует объяснение нового приёма, которое ведётся на наиболее лёгких примерах, положим: $14 - 2$; $16 - 2$; $15 - 1$; при этом решению каждого из этих примеров предпосылается решение соответствующего примера на вычитание в пределе 10, а именно:

$$\begin{array}{ccc} 4 - 2 & 6 - 2 & 5 - 1 \\ 14 - 2 & 16 - 2 & 15 - 1 \end{array}$$

При решении первых примеров применяются наглядные пособия (палочки или счёты). Эти примеры решаются всем классом под руководством учителя, который записывает решение на доске, предлагая затем учащимся записать примеры в своих тетрадах.

После объяснения учитель — в целях проверки усвоения и первичного закрепления нового действия — вызывает по очереди нескольких учащихся к доске, даёт каждому из них пример для решения и требует от него подробного объяснения выполняемого действия. После решения одного из этих примеров полезно предложить учащимся составить задачу, для решения которой требуется произвести то же действие с тем, чтобы дети осмыслили, при решении каких задач применяется данное действие.

Для того чтобы проверить, усвоен ли новый приём всеми учащимися, учитель после опроса отдельных учеников предлагает классу несколько примеров для устного решения, а затем эти же примеры учащиеся решают письменно в тетрадах. Таким образом, учащиеся решают эти примеры полусамостоятельно.

После проверки выполненной работы учитель устно решает с детьми несколько примеров, намеченных для задания на дом, в целях подготовки учащихся к предстоящему им дома самостоятельному решению примеров.

В конце урока в беседе с детьми выясняется, чему они научились сегодня.

II КЛАСС

Тема. Решение задач способом приведения к единице.

1-й урок.

Цель урока — исходя из решения простых задач подвести детей к пониманию способа решения задач приведением к единице.

Ход урока. В порядке подготовки учащихся к решению названного типа задач учитель во время занятий устным счётом, проводимого после проверки домашнего задания, предлагает учащимся примерно такие задачи:

«4 пера стоят 12 коп. Сколько стоит 1 перо? А сколько нужно уплатить за 6 таких перьев?»

Чтобы дети лучше поняли, какие данные необходимо иметь для решения задачи способом приведения к единице, им даётся следующая подготовительная задача в одно действие, причём условие задачи иллюстрируется рисунками на доске:

«Дыня стоит 4 руб. Сколько нужно уплатить за 5 таких дынь?»

Затем учащимся предлагается следующая задача в 2 действия, условие которой также иллюстрируется рисунком:

«2 арбуза стоят 8 руб. Сколько нужно уплатить за 5 таких арбузов?»

При анализе последней задачи в беседе с детьми выясняется, можно ли сразу узнать, сколько нужно уплатить за 5 арбузов, почему можно было в предыдущей задаче сразу узнать, сколько стоили 5 дынь, почему нельзя сразу узнать, сколько стоили 5 арбузов. Из анализа задачи выясняется, что прежде чем узнать, сколько стоили 5 арбузов, нужно сначала узнать, сколько стоил 1 арбуз. После этого коллективно намечается план задачи и проводится её решение, которое записывается на доске и в тетрадях.

При рассмотрении следующей задачи: «4 ложки стоят 12 руб. Сколько стоят 6 таких ложек?», условие её оформляется на доске уже без иллюстраций, а именно:

4 ложки — 12 руб.
6 ложек — ?

При анализе этой задачи выясняется, что узнать сразу, сколько стоят 6 ложек, нельзя, что прежде нужно узнать, сколько стоит 1 ложка. Вслед за анализом задачи коллективно составляется план её и устно проводится её решение, после чего детям предлагается записать это решение в своих тетрадях. Таким образом, эту задачу в отличие от предыдущей, которая была решена коллективно, дети решают полусамостоятельно.

Для того чтобы дети лучше осознали структуру задач данного типа, им предлагается составить задачи, похожие на решённую. Одна из составленных учащимися задач предлагается им для самостоятельного решения (устного или письменного).

На дом задаётся задача данного типа и примеры.

При подведении итогов урока в беседе выясняется, что дети учились на уроке решать задачи, в которых требовалось узнать, сколько стоят несколько предметов, что узнать это сразу нельзя было, приходилось сначала узнавать, сколько стоит 1 предмет, а уже потом, сколько стоят несколько предметов.

2-й урок.

Цель урока — закрепить знания учащихся, полученные ими на предыдущем уроке.

Ход урока. Для того чтобы выявить, в какой мере учащиеся осознали структуру новых задач, и в то же время способствовать закреплению их знаний, учитель предлагает детям составить задачи, похожие на одну из тех, которые были решены ими дома. Заслушивается несколько задач, составленных детьми, и одна (или две) из них предлагается для устного решения.

После этого детям даётся усложнённая задача данного типа, например:

«Одна хозяйка купила 2 чашки за 12 руб. Другая купила 3 таких же чашки и дала в кассу 20 руб. Сколько ей нужно получить сдачи?» (Условие задачи учитель записывает кратко на доске.)

После повторения условия проводится аналитический устный разбор задачи. Затем учащимся предлагается записать её решение в своих тетрадях. Эта задача, таким образом, решается детьми полусамостоятельно.

После того как большинство учащихся закончат свою работу, учитель в развёрнутой беседе выясняет, как учащиеся решали задачу, при этом решение её записывается на доске.

Затем детям даётся усложнённая задача данного типа для самостоятельного решения, например:

«3 стакана ягод стоят 6 руб. Девочка купила 7 стаканов ягод и дала в уплату 15 руб. Сколько она должна получить сдачи?»

В конце урока в беседе выясняется, чем занимались и чему научились на уроке.

На дом детям задаются 1 — 2 усложнённых задачи данного типа из задачника.

Тема. Понятие „во столько-то раз больше“.

1-й урок.

Цель урока. С помощью наглядных пособий раскрыть смысл выражения «больше в несколько раз» и выявить действие, при помощи которого данное число увеличивается в несколько раз.

Ход урока. 1. После проверки домашнего задания и выполнения ряда упражнений в увеличении числа на несколько единиц учитель сообщает детям цель предстоящего урока примерно в такой форме:

— Дети, вы знаете, что значит «больше на несколько единиц», и умеете увеличивать число на несколько единиц. Сегодня вы узнаете, что значит «больше в несколько раз» и как увеличить число в несколько раз. Это надо знать, потому что это часто встречается в жизни. Вот, например, идут две девочки в школу. Одна из них говорит: «Я вчера решила 3 примера». А другая говорит: «А я решила примеров в 2 раза больше!» Что значит в 2 раза больше? Сколько это примеров? Сейчас мы будем учиться, как это узнавать.

2. Затем учитель говорит: — Я сейчас поставлю девочек парами перед классом справа и слева. Выйдите вы обе из-за парты и станьте справа. А слева пусть станет одна пара, вторая пара и третья пара. (Девочки парами выходят из-за парт и становятся слева.)

— Где больше девочек — справа или слева?

— Слева больше. Справа стоит 1 пара, а слева 3 пары.

— В таком случае говорят — слева в 3 раза больше, чем справа. Во сколько же раз слева больше девочек, чем справа? (Слева девочек в 3 раза больше, чем справа.)

— Теперь пусть слева станет ещё одна пара — четвёртая. Сколько пар теперь стоит справа и сколько слева?

— Во сколько раз слева девочек больше, чем справа? (Слева в 4 раза больше, чем справа.)

— Почему вы говорите — в 4 раза больше? (Потому что справа одна пара, а слева 4 пары.)

— Я откладываю на верхней проволоке счётов 4 пары шариков, а на нижней одну пару шариков. На какой проволоке шариков больше и во сколько раз больше?

— Теперь я присчитаю на верхней проволоке ещё одну — пятую — пару шариков. Во сколько раз теперь больше шариков?

— Почему в 5 раз больше? (Потому что на нижней проволоке только одна пара, а на верхней проволоке таких пар пять.)

— На нижней строчке классной доски я нарисовал три кружочка. Что надо сделать, чтобы на верхней строчке было кружочков в 4 раза больше? (Учитель рисует на верхней строчке четыре раза по три кружочка.)

— Я даю Вале 4 карандаша. Что надо сделать, чтобы у Оли было карандашей в 2 раза больше, чем у Вали?

— Достаньте ваши палочки. Положите справа 3 палочки, а слева в 2 раза больше.

— Положите справа 4 палочки, а слева в 3 раза больше.

— Теперь, положите слева две палочки, а справа в 6 раз больше.

— Вы поняли, что значит «в несколько раз больше»? Теперь будем увеличивать числа в несколько раз, вычислять и записывать вычисления. Вот здесь, на нижней строчке, 3 кружочка. А на верхней строчке — кружочков в 4 раза больше. Сколько кружочков на верхней строчке? Как вы узнали, что 12 кружочков? (Мы взяли 4 раза по 3 кружочка и получили 12 кружочков.)

— Запишем это: $3 \text{ круж.} \times 4 = 12 \text{ круж.}$

Вот здесь, на нижней проволоке, у нас 2 шарика. А на верхней в 5 раз больше. Сколько шариков на верхней проволоке? Как вы узнали, что 10 шариков?

— Запишем это: $2 \text{ шар.} \times 5 = 10 \text{ шар.}$

— Значит, что надо делать, чтобы увеличить число в несколько раз?

3. — Теперь поучимся решать задачи, в которых надо найти такое число, которое должно быть в несколько раз больше данного числа. Возьмём задачу, похожую на ту, о которой я говорил в начале урока.

«Одна девочка решила 4 примера, а другая в 3 раза больше. Сколько примеров решила другая девочка?»

Дети решают задачу.

— Слушайте вторую задачу: «Один рабочий сделал за час 4 детали, а другой — стахановец — в 5 раз больше. Сколько деталей сделал в час рабочий-стахановец?»

После решения задачи и получения ответа учитель ставит вопросы: «Как получить число в 5 раз больше 4? Как записать вычисление?»

4. — Теперь придумайте сами такую задачу в одно действие, в которой надо найти число в несколько раз больше другого данного числа.

Дети составляют задачи.

Учитель спрашивает возможно большее число учащихся, выполнивших его задание.

Правильное составление задач покажет, что цель урока достигнута: у учащихся сформировалось понятие увеличения числа в несколько раз.

Задание на дом: решить по задачнику 2 — 3 задачи в одно действие, содержащие в себе понятие «во столько-то раз больше».

2-й урок.

Цель урока. На решении задач показать однозначность терминов: «больше, дороже, длиннее, тяжелее и т. д. во столько-то раз».

На втором уроке продолжается формирование понятия увеличения числа в несколько раз путём решения задач сначала в одно, потом в два действия. В задачи вводятся различные величины: стоимость, вес, время, длина, высота, ширина предметов и пр. Например:

«Карандаш стоит 6 коп., а линейка в 3 раза дороже. Сколько стоит линейка?»

«Лопата весит 2 килограмма, а лом в 4 раза тяжелее. Сколько весит лом?» «Сыну 5 лет, а отец в 6 раз старше сына. Сколько лет отцу?» и т. д.

На таких задачах выясняется, что термины «Дороже, тяжелее, старше, выше, глубже, шире, длиннее в несколько раз» имеют значение термина «больше в несколько раз».

На этом уроке повышается степень самостоятельности в работе учащихся: дети придумывают свои задачи по определённому заданию учителя («Придумайте такую задачу, в которой один предмет шире (выше, длиннее, тяжелее) другого в несколько раз»); на самостоятельную работу выделяется около 10 минут, в течение которых дети решают готовые задачи из задачника.

Таким образом, данный урок строится примерно по следующему плану:

1. Проверка домашнего задания.

2. Упражнения в устном счёте: повторение пройденной части таблицы умножения и деления.

3. Решение задач в одно действие, в которых имеются выражения: «в несколько раз дороже», «в несколько раз старше», «в несколько раз тяжелее». Задачи решаются устно с последующей записью действия (умножения).

4. Самостоятельная работа учащихся: решение двух подобных задач из задачника. Проверка самостоятельной работы.

5. Придумывание самими учащимися таких задач, в которых были бы слова (понятия): «длиннее в несколько раз», «шире в несколько раз», «выше в несколько раз». Решение придуманных задач.

6. Задание на дом: решить две задачи (№...). Повторить таблицу умножения на 4.

3-й урок.

Цель урока. Закрепить знания, полученные на предыдущих уроках и углубить понятие увеличения числа в несколько раз путём сравнения и сопоставления этих задач с задачами на увеличение числа на несколько единиц.

Ход урока. 1. Проверка домашнего задания.

2. Упражнения в устном счёте: повторение таблицы умножения и деления.

3. Формулировка цели урока («Сравним задачи, в которых говорится об увеличении на несколько единиц, с задачами, в которых число, увеличивается в несколько раз. Установим, чем отличается их решение»).

4. Решение двух пар задач с записью их решения:

а) «У Васи 8 коп., а у Вани на 2 коп. больше. Сколько денег у Вани?»

$$8 \text{ коп.} + 2 \text{ коп.} = 10 \text{ коп.};$$

б) «У Васи 8 коп., а у Вани в 2 раза больше. Сколько денег у Вани?»

$$8 \text{ коп.} \times 2 = 16 \text{ коп.}$$

а) «Карандаш стоит 7 коп., а ручка на 5 коп. дороже. Сколько стоит ручка?»

$$7 \text{ коп.} + 5 \text{ коп.} = 12 \text{ коп.};$$

б) «Карандаш стоит 7 коп., а блокнот в 5 раз дороже. Сколько стоит блокнот?»

$$7 \text{ коп.} \times 5 = 35 \text{ коп.}$$

5. Придумывание каждым учеником двух задач, причём в одной требуется число увеличить на несколько единиц, а в другой — число увеличить в несколько раз. Записать решения придуманных задач в тетрадях учащихся.

6. Обобщение: а) каким действием решаются задачи на увеличение числа на несколько единиц; б) каким действием решаются задачи на увеличение числа в несколько раз.

7. Задание на дом: решить 2 задачи, в которых встречается увеличение на несколько единиц и в несколько раз.

УСТНЫЙ СЧЁТ В III И IV КЛАССАХ

Устный счёт имеет важное значение для практической подготовки учащихся, так как он находит широкое применение в жизни. Он имеет также большое значение для подготовки учащихся к письменным вычислениям, успешное изучение которых возможно лишь при наличии прочных навыков в устных вычислениях.

Между тем обучение устному счёту, которое занимает сравнительно большое место в плане работы I и II классов начальной школы, часто не получает должного продолжения и развития в III и IV классах. В результате некоторые учащиеся, как это показывают многочисленные наблюдения и данные экзаменов, заканчивают IV класс со слабой подготовкой в области устного счёта, что тормозит успешное изучение ими арифметики и последующих разделов математики в старших классах.

Необходимо поэтому существенно улучшить обучение устным вычислениям в старших классах начальной школы.

Занятия устным счётом в III и IV классах имеют своей целью: а) закрепить и усовершенствовать счётные навыки детей, приобретённые ими в двух младших классах; б) распространить эти навыки на большие числа и в) ознакомить учащихся с некоторыми новыми вычислительными приёмами.

Как известно, все действия, изучаемые в I и II классах, а именно: 4 действия в пределе 100 и лёгкие случаи 4 действий в пределе 1 000, выполняются с помощью устных вычислительных приёмов.

Эти приёмы многие учащиеся II класса усваивают недостаточно прочно. Занятия устным счётом в III и IV классах следует поэтому в определённой мере посвящать закреплению и усовершенствованию счётных навыков, приобретённых детьми в младших классах.

Поскольку речь идёт о повторении пройденного, следует сравнительно часто предлагать учащимся смешанные простые или составные примеры на указанные действия, например: $80 - 24$; 18×3 ; $26 + 48$; $84 \div 6$; $410 - 50$; 30×8 ; $120 + 180$; $320 \div 4$; $96 \div 6 \times 4 - 42 + 18$ и т. д.

Но при решении таких примеров недостаточно закрепляются отдельные действия. Целесообразно поэтому некоторые занятия устным счётом посвящать повторению одного действия или даже определённого случая какого-либо действия, например, случая деления с остатком, случая внетабличного деления на двузначное число и т. п. Подобное ограничение содержания занятий устным счётом особенно уместно в III классе, в частности в первое полугодие учебного года, поскольку счётные навыки учащихся, вынесенные ими из II класса, часто в это время ещё недостаточно прочны.

При планировании занятий устным счётом необходимо учитывать знания учащихся с тем, чтобы на повторение слабо усвоенных действий выделять больше времени, чтобы эти занятия в максимальной мере способствовали закреплению счётных навыков детей.

Особое внимание при повторении действий, изученных во II классе, следует уделять действиям в пределе 100, в частности делению, ввиду трудности этого действия. Необходимо помнить, что без твёрдого знания деления в пределе 100 невозможно успешное изучение дальнейшего курса арифметики, в особенности разделов этого курса «Делимость чисел» и «Обыкновенные дроби», изучаемых в V классе.

Необходимо добиваться, чтобы учащиеся III и IV классов не только умели абсолютно правильно и бегло решать любые примеры на деление в пределе первой сотни, но и знали бы, на какие числа делится любое число в этом пределе (например, на какие числа делятся без остатка 45, 68, 75 и т. д.), а также от умножения каких двух чисел может получиться данное число (например, от умножения каких двух чисел может получиться 56? 84? 36? и т. д.).

Занятия устным счётом в старших классах начальной школы должны вестись в тесной связи с обучением письменным вычислениями и должны подготавливать учащихся к последним. Наряду с приёмами письменного выполнения каждого действия, следует знакомить детей с различными приёмами устного выполнения его.

При письменном выполнении любого арифметического действия приходится целый ряд вычислительных операций выполнять устно.

Перед переходом к новому случаю письменных вычислений учитель должен:

а) тщательно проанализировать, какие навыки устного счёта требуются для успешного усвоения нового действия;

б) проверить, в какой мере учащиеся владеют этими навыками;

в) в случае надобности дать им соответствующие упражнения для развития этих навыков.

Помимо устных упражнений, которые должны предшествовать изучению отдельных случаев письменных вычислений, следует параллельно с изучением письменного способа производства каждого действия (будь то действие над целыми отвлечёнными или составными именованными числами), упражнять учащихся в устном решении примеров и задач на это действие. Для устных упражнений следует выбирать сравнительно лёгкие случаи изучаемого действия, преимущественно над круглыми числами, действия над которыми легко сводятся к действиям в пределе 100.

Помимо закрепления вычислительных приёмов, изученных во II классе, и распространения этих приёмов на больший предел чисел, следует ознакомить учащихся III и IV классов с некоторыми новыми вычислительными приёмами, преимущественно частными.

Рассмотрим вычислительные приёмы, которые уместно ввести в III и IV классах дополнительно к тем, которые изучались в младших классах.

Приёмы устного сложения:

а) Округление слагаемых, например:

$$38 + 59 = 40 + 60 - (2 + 1) = 97;$$

$$69 + 71 = 70 + 70 = 140.$$

б) Группировка слагаемых, например:

$$28 + 65 + 72 = (28 + 72) + 65 = 100 + 65 = 165.$$

Приёмы устного вычитания:

а) Округление данных чисел, например:

$$80 - 49 = (80 - 50) + 1 = 31;$$

$$101 - 35 = (100 - 35) + 1 = 65 + 1 = 66;$$

$$175 - 99 = (175 - 100) + 1 = 75 + 1 = 76.$$

б) Замена вычитания сложением (приём дополнения), например:

$$215 - 86; 86 + 14 = 100; 100 + 115 = 215.$$

Отсюда остаток равен $14 + 115 = 129$.

Приёмы устного умножения:

а) Группировка сомножителей, например:

$$25 \times 79 \times 4 = (25 \times 4) \times 79 = 100 \times 79 = 7\,900.$$

б) Округление одного из сомножителей путём увеличения его на 1, например:

$$35 \times 9 = 35 \times 10 - 35 = 315;$$

$$28 \times 19 = 28 \times 20 - 28 = 532.$$

в) Округление одного из сомножителей путём увеличения его в несколько раз, например:

$$76 \times 5 = 76 \times 10 \div 2 = 760 \div 2 = 380, \text{ или}$$

$$(76 \div 2) \times 10 = 38 \times 10 = 380;$$

$$68 \times 50 = 68 \times 100 \div 2 = 3400, \text{ или}$$

$$(68 \div 2) \times 100 = 3400;$$

$$36 \times 25 = 36 \times 100 \div 4 = 3600 \div 4 = 900, \text{ или}$$

$$(36 \div 4) \times 100 = 9 \times 100 = 900.$$

г) Разложение одного из данных чисел на множители и последовательное умножение на эти множители, например:

$$35 \times 12 = 35 \times (2 \times 6) = 35 \times 2 \times 6 = 70 \times 6 = 420.$$

Приёмы устного деления.

а) Округление делителя путём увеличения его в несколько раз, например:

$$720 \div 5 = 720 \div 10 \times 2 = 72 \times 2 = 144.$$

б) Округление делимого путём увеличения его на несколько единиц, например:

$$784 \div 8 = (800 - 16) \div 8 = 800 \div 8 - 16 \div 8 = 100 - 2 = 98.$$

в) Разложение делителя на множители и последовательное деление делимого на эти множители, например:

$$540 \div 45 = 540 \div (9 \times 5) = 540 \div 9 \div 5 = 60 \div 5 = 12.$$

Более лёгкие из указанных выше приёмов устных вычислений вводятся в III классе, остальные в IV.

Для того чтобы облегчить учащимся усвоение вновь вводимого приёма устного счёта, иногда полезно дать объяснение его на задачах. Так, при объяснении приёма округления сомножителя путём увеличения его на несколько единиц можно взять задачу:

«Один метр ткани стоит 35 руб. Сколько нужно уплатить за 9 метров такой ткани?»

При устном умножении 35 руб. на 9 мы для более лёгкого выполнения действия умножаем 35 руб. на 10, как бы узнавая, сколько стоят 10 метров такой ткани, затем из полученного результата (350 руб.) вычитаем излишне взятые 35 руб. Получается 315 руб.

Лучшему усвоению нового приёма может способствовать также применение графических иллюстраций. Возьмём приём последовательного деления. Пусть требуется разделить 270 на 6. Разложив делитель 6 на 3×2 , делим 270 сперва на 3, при этом иллюстрируем действие так, как указано на рисунке.

Так же иллюстрируется деление 270 на 6.

При объяснении некоторых из указанных выше приёмов устных вычислений полезно опираться на изученную детьми зависимость между данными и результатами соответствующего действия.

Занятия устным счётом должны включать решение не только примеров, но и задач.

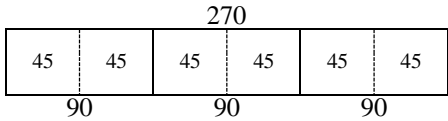
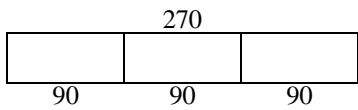

При письменном решении задач ученику приходится затрачивать сравнительно много умственной энергии на выполнение вычислений, в силу чего он иногда недостаточно вникает в способ её решения. Другое дело — устное решение задачи, в которой вычисления обычно несложны, так что ученик может почти полностью отдаться осмысливанию хода её решения.

Следует также отметить, что устное решение задачи отнимает значительно меньше времени по сравнению с её письменным решением. Благодаря этому можно за один и тот же отрезок времени устно решить значительно больше задач, чем письменно.

Для того чтобы устное решение давало максимальный эффект, следует подбирать задачи так, чтобы в одних случаях они служили подготовке учащихся к письменному решению аналогичных задач, а в других — способствовали закреплению навыков и умений детей в решении ранее встречавшихся видов задач.

Занятия устным счётом должны, по возможности, проводиться в начале каждого урока. Следует, кроме того, добиваться, чтобы в течение всего урока учащиеся III и IV классов производили в уме все вычисления, которые можно выполнять устно. В задачах, решаемых даже в IV классе, нередко встречаются небольшие числовые данные, действия над которыми могут легко выполняться устно.

Пусть в задаче, решаемой в IV классе, требуется среди других вопросов узнать стоимость 6 метров ткани, один метр которой стоит 28 руб. 75 коп. На первый взгляд может показаться, что это действие слишком трудно для устного выполнения. Между тем, при округлении множимого устное умножение 28 руб. 75 коп. на 6 не представляет особых затруднений. В самом деле, умножив 30 руб. на 6, получаем 180 руб. Но мы взяли лишних 6 раз по 1 руб. 25 коп., что составляет 7 руб. 50 коп. Отняв 7 руб. 50 коп. от 180 руб., получаем 172 руб. 50 коп.

Учащиеся III — IV классов должны выполнять возможно больше устных операций не только при письменном решении задач, но и при письменном решении примеров. Возьмём для примера деление многозначных чисел. В случае деления на однозначное число необходимо, чтобы учащиеся IV класса устно выполняли все вспомогательные вычисления, записывая вначале только частное и остатки, а затем даже только частное. Подобную запись можно в ряде случаев применять и при делении на некоторые двузначные и многозначные делители (например, при делении на 12, 30, 300 и др.). Ряд вычислений можно выполнять устно при раздроблении и превращении именованных чисел, при действиях с дробями и т. д.

Во время занятий устным счётом учитель чаще всего диктует задания так, что дети вынуждены воспринимать числовые данные на слух. Эта форма заданий имеет несомненные достоинства, способствуя развитию внимания и памяти учащихся, так как на практике приходится чаще всего вести устный счёт над числами, воспринимаемыми на слух.

Нельзя, однако, злоупотреблять этой формой заданий, так как она требует от учащихся большого умственного напряжения, а потому сравнительно быстро утомляет их. Наряду с заданиями, требующими от учащихся слухового восприятия числовых данных, следует иногда давать детям возможность воспринимать эти данные также зрением. Последняя форма заданий уместна тогда, когда от учащихся требуется выполнение действий над числами, которые трудно удержать в памяти.

Запись числовых данных можно иногда заменять показом их на таблице для устного счёта или использовать ряды цифр, которые состоят из 10 вертикальных полос, на каждой из которых крупным шрифтом напечатано 10 цифр¹.

¹ См. Г. Б. Поляк, Таблица для счета. Ряды цифр, М. 1945.

Для того чтобы учащиеся III и IV классов совершенствовали свои навыки в устном счёте, полезно включать соответствующие упражнения в домашние задания.

Для задания на дом могут быть использованы упражнения из разделов «Устные примеры и задачи», помещённых в задачниках для III и IV классов. Можно также задавать учащимся такие упражнения: «Написать, на какие числа делится без остатка число 30? число 31? число 32? число 33? число 34?» (учащиеся это задание должны выполнять примерно так: 30 делится на 1, 2, 3, 5, 6, 10, 15, 30; 31 делится на 1 и на 31 и т. д.). «Написать все числа до 100, которые делятся на 13 без остатка». «Разделить число 45 на каждое из чисел первого десятка (на числа от 1 до 10)». «Разделить число 70 на каждое из чисел второго десятка (на числа от 11 до 20)» и др.

Занятия устным счётом обычно проводятся в форме фронтального опроса учащихся. Эта форма опроса, при которой учитель каждый раз адресует свои вопросы всему классу и затем опрашивает некоторых учащихся, способствует активизации внимания класса. Но такой опрос не даёт возможности выявить в достаточной мере счётные навыки отдельных учеников. В результате ответы учащихся во время занятий устным счётом оцениваются весьма редко. Таким образом, учёт знаний учащихся как фактор повышения успеваемости используется здесь явно недостаточно.

Для того чтобы учёт успеваемости способствовал развитию навыков учащихся в устном счёте, следует наряду с фронтальным опросом практиковать индивидуальный опрос отдельных учеников так, чтобы после фронтальных занятий устным счётом учитель, по возможности, ежедневно более обстоятельно опрашивал 1 — 2 учеников, задавая каждому из них несколько вопросов и оценивая соответствующим образом их ответы.

В отличие от фронтального опроса, при котором отдельному ученику обычно приходится отвечать на один какой-либо вопрос, при индивидуальном опросе вызванный ученик должен ответить на несколько вопросов учителя. Поэтому у учителя имеется больше основания для оценки его знаний. Учёт навыков учащихся может также проводиться при проверке упражнений в устном счёте, включённых в домашние задания.

Рациональная организация занятий устным счётом может обеспечить существенное улучшение знаний учащихся в данной области, может способствовать повышению культуры устного счёта в школе.

НУМЕРАЦИЯ МНОГОЗНАЧНЫХ ЧИСЕЛ

Задача обучения нумерации заключается в том, чтобы научить детей читать и писать многозначные числа. Но эти умения и навыки опираются на ряд понятий, связанных с особенностями десятичной системы счисления: на понятия о разрядах и классах, о записи бесконечного ряда чисел при помощи 10 цифр, о названии чисел с помощью небольшого количества слов, на поместный принцип и др. При изучении нумерации эти понятия формируются, и таким образом дети подводятся к пониманию основ десятичной системы счисления, к пониманию структуры и состава натурального числа.

Различают устную и письменную нумерации. Задача устной нумерации — показать учащимся, как единицы множества группируются в десятичные, а затем и в тысячные группы, как образуются числа из этих десятичных групп, как составляется название чисел и как ведётся счёт единицами и группами единиц. Задача изучения письменной нумерации

состоит в том, чтобы на основе понятия о поместном значении цифр научить ребёнка записать любое число и прочесть записанное число.

Таким образом, каждый из двух видов нумерации имеет свои задачи и своё содержание. Сначала изучается устная нумерация, потом письменная. При концентрическом изучении нумерации чисел любой величины в каждом центре соблюдается такой же порядок.

Трудности изучения состава числа, чтения и записи чисел, а также их преобразования увеличиваются по мере увеличения значности числа и усложнения его структуры. Чтобы облегчить эти трудности, нумерацию можно изучать концентрически, а именно: сначала изучить устную и письменную нумерацию чисел второго класса — класса тысяч, затем изучить устную и письменную нумерацию чисел класса миллионов и, наконец, — класса миллиардов.

В качестве наглядных пособий при изучении нумерации многозначных чисел должны быть использованы классные счёты, абак (классный и индивидуальный) и нумерационная таблица. Для того чтобы резче выделялись классы, на классных счётах полезно вынуть четвертую и восьмую проволоки; кроме того, на левой планке полезно сделать надписи: «класс единиц» против первых трёх проволок, «класс тысяч» против 4-й, 5-й и 6-й проволок и «класс миллионов» против 7-й, 8-й и 9-й проволок.

Обучение нумерации многозначных чисел можно провести в III классе по следующему плану.

Устная и письменная нумерация шестизначных чисел (в пределе миллиона)

Знакомство со счётными единицами. Насчитав на классных счётах на первой проволоке единицами 10 единиц, дети заменяют их одним десятком на второй проволоке. Дальше считают десятками и, насчитав 10 десятков, заменяют их одной сотней на третьей проволоке. Дальше считают сотнями и, насчитав 10 сотен, заменяют их одной тысячей на четвертой проволоке.

Так поступают до 1 миллиона.

По получении каждой новой счётной единицы учитель записывает её название на классной доске; в результате получается следующая таблица:

10 единиц составляют	1 десяток
30 десятков	» 1 сотню
10 сотен	» 1 тысячу
10 тысяч	» 1 десяток тысяч
10 дес. тысяч	» 1 сотню тысяч
10 сот. тысяч	» 1 тысячу тысяч, или 1 миллион.

Составление этой таблицы и её усвоение имеет большое значение: дети усваивают название счётных единиц (разрядов), порядок их расположения, единичное отношение двух смежных разрядов, условное изображение счётных единиц на счётах. Число 10 как основа десятичной системы счисления выступает здесь отчётливо. Эту таблицу учащиеся переписывают в свои тетради, несколько раз прочитывают и дома заучивают.

Составление многозначных чисел и разложение их на десятичные группы. На этом этапе занятий дети учатся составлять и называть числа, составленные из различных счётных единиц. Для облегчения этой задачи следует, во-первых, использовать в этой работе классные счёты (называя счётные единицы, из которых составляется число, нужно в то же время откладывать их на классных счётах; это помогает ученику помнить названные учителем разряды) и, во-вторых, давать разрядные числа сначала только одного какого-либо класса, а потом двух классов. Первые задания могут быть примерно таковыми:

«Какое число получится, если взять 3 сотни тысяч и 2 десятка тысяч? Какое число составит 7 сотен тысяч и 9 тысяч? 1 сотня тысяч и 1 десяток тысяч и 8 тысяч?»

Вслед за составлением чисел из данных разрядных единиц идут упражнения в обратной операции — в разложении данного числа на разрядные слагаемые. «645 тысяч — сколько в этом числе отдельно сотен тысяч, десятков тысяч и единиц тысяч?» «480 тысяч — сколько в этом числе сотен тысяч и десятков тысяч? Отложите это число на счётах!» Более сложное задание этого рода: «Назовите, из каких счётных единиц составлено число 215 тысяч 102 (единицы). Отложите это число на классных счётах!»

Понятие о разрядах. Термин «разряд» вводится следующим образом: «Счётных единиц много; чтобы в них не ошибаться, каждую из них обозначают своим номером или разрядом, и каждая из них при записи чисел занимает своё место». И далее даются общеизвестные определения: «Простые единицы называются единицами 1-го разряда; откладываются они на классных счётах на первой проволоке снизу; пишутся они на первом месте справа. Десятки называются единицами 2-го разряда; откладываются они на второй проволоке; пишутся они на втором месте справа». И так до 7-го разряда. Ученики вслед за учителем повторяют определения. В заключение учитель вычерчивает на классной доске разрядную таблицу.

Сотни тысяч	Десятки тысяч	Единицы тысяч	Сотни	Десятки	Единицы
6	5	4	3	2	1

Поясняя эту таблицу, учитель устанавливает связь её с той таблицей, которую ученики уже знают (см. стр. 459), здесь те же счётные единицы только в той таблице они расположены столбиком, а здесь в длинный ряд. Каждый разряд имеет свой номер: единицы — 1-й разряд, десятки — 2-й разряд, сотни — 3-й разряд и т. д. Дети несколько раз читают эту таблицу и перечерчивают её в свои тетради.

По таблице проводятся упражнения для запоминания места каждого разряда. Этому способствуют вопросы тройкого рода:

1. «На каком месте справа стоят простые единицы? тысячи? десятки тысяч? сотни? сотни тысяч?» и т. д.

2. «Какие разрядные единицы стоят на третьем месте справа? на шестом месте? на четвёртом месте? на пятом месте?» и т. д.

3. «На третьем месте от правой руки стоит цифра 8; какое число она означает? На шестом месте поставлена цифра 5; какое число она означает?» и т. д.

Таблица разрядов даётся учащимся на дом для заучивания названий разрядных единиц в их естественной последовательности и для твёрдого усвоения места каждого разряда.

Понятие о классах. На предыдущих занятиях дети усвоили состав числа из десятичных групп (разрядов). Теперь им нужно дать понятие о тысячной группировке единиц множества, о классе.

Отправным моментом может служить чтение чисел, откладываемых на классных счётах.

Учитель откладывает на счётах:

На 3-й проволоке	— 3 шарика
на 2-й »	— 8 шариков
на 1-й »	— 5 шариков

«Какое число отложено?» — «385». Учитель добавляет слово «единиц» и записывает на классной доске: «385 единиц».

«Сколько в этом числе сотен единиц? десятков единиц? простых единиц? Значит, — поясняет учитель, — здесь ведётся счёт единицами».

Далее учитель откладывает:

На 6-й проволоке — 3 шарика
 на 5-й » — 8 шариков
 на 4-й » — 5 шариков

«Какое число здесь отложено?» — «385 тысяч».

Учитель записывает это число на классной доске, подчёркивая слово «тысяч». «Сколько в этом числе сотен тысяч? десятков тысяч? единиц тысяч? Значит, — поясняет учитель, — здесь ведётся счёт тысячами».

Таким образом, на классной доске получается запись:

385 единиц
 385 тысяч

Обращаясь к этой записи, учитель говорит: «Счёт можно вести единицами, составляя из них десятки единиц и сотни единиц; так можно считать до 999 единиц. Но счёт можно вести и тысячами, составляя из них десятки тысяч и сотни тысяч; так можно считать до 999 тысяч».

При счёте единицами получаются 3 разряда: простые единицы, десятки единиц и сотни единиц. Эти 3 разряда и составляют **класс единиц**. Это — первый класс.

При счёте тысячами получаются тоже 3 разряда: единицы тысяч, десятки тысяч, сотни тысяч. Эти три разряда, занимающие 4-е, 5-е и 6-е места, составляют **класс тысяч**. Это — второй класс».

Затем учитель чертит на классной доске разрядную таблицу и над первыми тремя разрядами чертит графу (прямоугольник), в которой пишет «1-й класс — класс единиц». На классных счётах на левой стороне рамы против первых трёх проволок прикрепляется бумажная полоска с надписью «1-й класс».

Далее учитель предлагает ученикам назвать следующие по порядку три разряда и устанавливает, что здесь ведётся счёт тысячами от 1 до 999 тысяч. «Тысячи называются единицами второго класса. Значит, 2-й класс — это класс тысяч. В него входят 3 разряда: 4-й, 5-й и 6-й. Обозначим это на нашей таблице». Над 4-м, 5-м и 6-м разрядами появляется объединяющая их графа с надписью «2-й класс — класс тысяч». На классных счётах против 4-й, 5-й, 6-й проволок сбоку прикрепляется бумажная полоска с надписью «2-й класс».

2-й класс — класс тысяч			1-й класс — класс единиц		
сотни тысяч	десятки тысяч	единицы тысяч	сотни	десятки	единицы
6	5	4	3	2	1

На основе этой таблицы учащиеся усваивают название классов, их порядков, какие разряды входят в каждый класс.

На этой же таблице проводятся упражнения в записи и в чтении чисел. Сначала читаются и записываются числа одного какого-либо класса (658 тысяч; 325 единиц), а затем числа двух классов. Затем анализируется состав числа по слуху; называется, например, число 306 тысяч 517 единиц. Учитель спрашивает, какие тут классы даны, какие разряды есть и в каких разрядах единиц нет. Затем вывешиваются печатная нумерационная таблица с приспособлением для вставки разрезных цифр и классный абак; учащиеся по заданию учителя упражняются в изображении различных чисел.

На дом даётся задание начертить (пользуясь учебником) нумерационную таблицу и усвоить то, что было изучено в классе о разрядах и классах.

Обучение записи и чтению многозначных чисел.

Это основной вопрос изучения нумерации многозначных чисел. Вся предыдущая работа имела своей главной задачей подготовить детей к осмысленной записи и чтению многозначных чисел, создать основу для успешного формирования этого навыка. Работа включает следующие два этапа:

1-й этап. Запись круглых чисел класса тысяч, например: 485 000; 508 000; 700 000; 420 000.

Перед тем как записать число, производится его анализ, по слуху устанавливается, из единиц какого класса оно составлено, какого класса нет; число это откладывается на счётах и после этого записывается на доске и в тетрадах. При записи числа 485 тысяч учитель ставит вопрос: «На каких местах должны стоять цифры 4, 8, 5, чтобы они обозначали тысяч и?» (Ответ — на 4-м, 5-м и 6-м.) «Чем же занять первое, второе и третье место?» (Нулями.) Появляется запись: 485 000. «На что указывают здесь нули?» (Ответ: на то, что здесь нет единиц первого класса — первого, второго и третьего разрядов.) «Сравните записи чисел «485» (единиц) и «485 000» и скажите, какая разница в записи этих чисел?» (Разница в том, что к числу тысяч (485) приписаны 3 нуля.)

На основании разобранных таким образом примеров (не менее трёх) делается вывод: «Чтобы записать число, составленное из тысяч, пишут сперва число тысяч, а затем приписывают к нему справа три нуля». Сообщается второе правило: «Для того чтобы легче было писать и читать большие числа, надо при их записи отделять класс от класса небольшими промежутками».

Вслед за этим идут упражнения в чтении чисел, состоящих из круглых тысяч, например: 28 000, 106 000, 900 000, 530 000, 725 000 и т. д. Чтение первых примеров сопровождается объяснением, почему именно так нужно прочитать данное число. Отвечая на этот вопрос, ученик говорит: «2 стоит на 5-м месте и обозначает 2 десятка тысяч, 8 — на 4-м месте и обозначает 8 тысяч, а всего 28 тысяч».

2-й этап. Запись и чтение любых многозначных чисел, состоящих из двух классов — класса тысяч и класса единиц.

Перед упражнениями в записи многозначных чисел учащиеся повторяют следующие основные положения письменной нумерации:

1. Записывая число, единицы ставят на 1-м месте справа, десятки — на 2-м, сотни — на 3-м, тысячи — на 4-м и т. д.

2. Одна и та же цифра может изображать число единиц любого разряда в зависимости от места, которое она занимает.

При произношении числа мы говорим названия его классов. Например, называя число 495 382, мы ясно слышим тысяч и единицы: 495 тысяч 382 единицы. Нужно обратить внимание детей на это обстоятельство и приучить их к тому, чтобы они, записывая число, разлагали его на классы и записывали каждый класс, начиная с высшего. Диктуя число, надо делать небольшую остановку после названия класса и следить за тем, чтобы класс от класса ученики отделяли небольшим промежутком. Вслед за записью идут упражнения в чтении чисел. Перед тем как прочитать написанное число, его разбивают на классы, начиная с первого. Для упражнения в чтении чисел нужно давать числа, записанные без промежутков между классами с тем, чтобы поставить учеников перед необходимостью разбивать число на классы; ученики отделяют класс от класса штрихом, поставленным сверху. Например: 604'753.

Для того чтобы выработать у детей навык быстро и правильно разбивать числа на классы, необходимо проделать больше таких упражнений.

На этом этапе изучения нумерации внимание учащихся обращается также и на то, что иногда в числах единицы некоторых разрядов могут отсутствовать. Места таких разрядов должны быть заняты нулями. Например, в числе 25 тысяч 35 единиц отсутствуют сотни. На месте разряда сотен ставится нуль и число это записывается так: 25 035.

В числе «четыреста тысяч сто восемьдесят пять» отсутствуют десятки тысяч и тысячи; на месте этих разрядов ставят нули: 400 185.

Наибольшую трудность представляет запись таких чисел, в которых один класс оканчивается, а другой начинается нулями, например: 50 048; 800 020 и т. д. На записи таких чисел нужно остановиться подольше.

Устная и письменная нумерация в пределе миллиарда

Изучение нумерации в этом пределе ведётся по тому же плану, по какому шло изучение нумерации шестизначных чисел, а именно:

3) знакомство с новыми разрядными единицами: миллион, десяток миллионов, сотня миллионов;

2) составление чисел из различных разрядных единиц и название их;

3) разложение данного числа на разрядные числа;

4) счёт тысячами и миллионами: 990 тысяч — прибавьте к этому числу 5 тысяч, к полученной сумме снова 5 тысяч и т. д. (990 тыс., 995 тыс.; 1 000 тыс., или 1 миллион; 1 миллион 5 тыс., 1 мил. 10 тыс. и т. д.); к 96 тысячам присчитывайте по одной тысяче (96 тыс., 97 тыс., 98 тыс., 99 тыс., 100 тыс., 101 тыс., 102 тыс. и т. д.);

5) составление разрядной таблицы и запоминание места каждого разряда.

Сотни млн.	Десятки млн.	Единицы млн.	Сотни тысяч	Десятки тысяч	Единицы тысяч	Сотни	Десятки	Единицы
9	8	7	6	5	4	3	2	1

6) составление таблицы классов:

3-й класс — миллионы			2-й класс — тысячи			1-й класс — единицы		
сотни млн.	десятки млн.	единицы млн.	сотни тысяч	десятки тысяч	единицы тысяч	сотни	десятки	единицы
9	8	7	6	5	4	3	2	1
5	3	6	4	8	8			
8	9	1	5	2	8			

7) запись и чтение многозначных чисел в пределе класса миллионов:

а) запись и чтение чисел, состоящих из круглых миллионов:

565 миллионов, 308 миллионов, 720 миллионов
 565 000 000 308 000 000 720 000 000

б) запись и чтение любых девятизначных чисел со всеми значащими цифрами;

в) запись и чтение чисел с отсутствующими классами и отсутствующими единицами некоторых разрядов.

Перед тем как приступить к упражнениям в записи таких чисел, ученики повторяют следующие положения:

1. Класс объединяет 3 разряда, поэтому в каждом классе должно быть 3 цифры, но в высшем классе может быть и одна, и две цифры.

2. Иногда в числах отсутствуют единицы некоторых разрядов. Места таких разрядов должны быть заняты нулями. Если же «пустует» целый класс, то его место заполняется тремя нулями. Пример чисел с отсутствующими разрядами: 600 800 200; 504 308 705; 8 088 008; 70 060 060; 30 100 050 и т. д.

Упражнения в записи чисел сопровождаются упражнениями в чтении и чисел с отсутствующими классами и разрядами.

Для того чтобы создать у детей правильное и более или менее конкретное представление о больших числах, нужно привести несколько примеров, характеризующих величину больших чисел, например одного миллиона. «Может ли человек прожить миллион часов? Какое расстояние займут миллион человек, если их выстроить в одну шеренгу, поставив на протяжении одного метра 2-х человек? Сколько времени потребовалось бы, чтобы записать миллион букв, если на написание одной буквы требуется одна секунда?»

Весьма желательно, чтобы учитель продемонстрировал перед учащимися лист миллиметровой бумаги размером $1\text{ м} \times 1\text{ м}$. На этом листе дети «увидят» миллион (миллион миллиметровых клеточек).

Показ листа и ответы на приведённые выше вопросы заставят усиленно работать детское воображение и создадут предпосылки для правильного отношения детей к величине больших чисел.

Разложение чисел на разрядные слагаемые. Упражняясь в разложении чисел на разрядные слагаемые, ученики научатся правильно понимать значение каждой цифры числа. Задание можно давать в следующей форме: «Разложите число на разрядные слагаемые» или «Представьте данное число в виде суммы разрядных чисел». Перед тем, как приступить к записи слагаемых, анализируется состав данного числа из разрядов. Пусть дано разложить число 6 025 380. Приступая к операции разложения, ученик указывает, что данное число состоит из 6 млн. 25 тысяч 380 единиц. В классе миллионов имеются только единицы миллионов; в классе тысяч имеются десятки и единицы тысяч, в классе единиц — сотни и десятки. Значит, $6\ 025\ 380 = 6\ 000\ 000 + 20\ 000 + 5\ 000 + 300 + 80$.

Не меньшее значение для понимания состава числа имеет и обратная операция: запись числа, данного в виде суммы разрядных слагаемых, по правилам нумерации. Например: $400\ 000 + 9\ 000 + 30 + 8 = 409\ 038$.

Хорошей разновидностью упражнений этого типа являются упражнения в записи цифрами таких чисел, в которых название классов записано словами, например: 60 млн. 50 тыс. = 60 050 000.

Упражнение в счёте. Упражнение в счёте единицами целесообразно поставить в конце данной темы. Счёт единицами в пределах больших чисел громоздок и многословен; ребёнку трудно удерживать в уме большое количество слов, получаемых при счёте. Чтобы облегчить такой счёт, нужно соединить его с фиксацией чисел, с записью результатов счёта. А это возможно после того, как пройдена письменная нумерация.

Счёт единицами полезно проводить только на тех участках натурального ряда, где происходит переход из одного разряда в другой, или из одного класса в другой.

«99 997 — считайте дальше, присчитывая по единице».

«99 990 — считайте дальше, присчитывая по пятёрке, и записывайте получаемые числа».

«999 998 — считайте дальше единицами; присчитайте всего 4 единицы и записывайте получаемые числа».

Ученики считают про себя и записывают: 999 998, 999 999, 1 000 000, 1 000 001.

«Назовите число, которое на 2 единицы меньше 1 миллиона; назовите число, которое на 3 единицы меньше 100 тысяч» и т. д.

Увеличение и уменьшение числа в 10, 100, 1 000 раз. Увеличение и уменьшение числа в 10, 100 и 1 000 раз путём приписывания и отбрасывания нулей справа помогает уяснению в десятичной нумерации принципа поместного значения цифры. Это потребуется при изучении раздробления и превращения разрядных единиц числа.

Объяснение этого вопроса проводится в следующем порядке: а) к данному числу приписывается справа один нуль; б) полученное число сравнивается с данным и устанавливается, что оно увеличилось в 10 раз;

в) выясняется, что от приписывания одного нуля число увеличивается в 10 раз потому, что после приписывания нуля каждая цифра переместилась влево на одно место; г) выводится правило: «Чтобы увеличить число в 10 раз, достаточно приписать к нему справа один нуль».

Таким же способом выясняется, что при приписывании к числу справа *д в у х* нулей каждая цифра перемещается влево на два места и получает значение в 100 раз большее; при приписывании *т р ё х* нулей каждая цифра перемещается влево на три места и получает значение в 1 000 раз большее.

Обратная операция — уменьшение числа в 10, 100 раз и т. д., объясняется при помощи аналогичных методических приёмов: 1) отбрасывание нулей, 2) сравнение полученного и данного числа, 3) выяснение причины уменьшения числа и 4) вывод правила (как уменьшить число в 10, 100, 1 000 раз).

Преобразование состава числа. Каждое данное число ученик должен уметь представить в различных сочетаниях его частей (например: 35 675 — это 356 сотен + 75 единиц; это 3 567 десятков + 5 единиц; это 35 тысяч + 675 единиц и т. д.). Это умение окажет ученику неоценимую услугу, когда он подойдёт к изучению умножения и деления, в особенности деления, которое невозможно без разложения делимого на его части.

Преобразование числа сводится к двум операциям — раздроблению и превращению одних разрядных чисел в другие.

Раздробление состоит в том, что данное число десятков, сотен, тысяч и т. д. выражают в единицах.

Превращение, наоборот, состоит в том, что данное число единиц преобразуют в более крупные разрядные единицы — в десятки, сотни, тысячи и т. д.

Раздробление. Дано 45 десятков. Раздробим это число в единицы. Сколько единиц в 45 десятках? 10 дес. — 100 единиц, 40 дес. — 400 единиц да в 5 десятках — 50 единиц, а всего 450 единиц. Значит, 45 дес. = 450.

Так же установим, что 32 сотни — 3 200; 564 сот. — 56 400.

Превращение. Дано число 700. Выразим это число в десятках, иначе говоря, узнаем, сколько десятков в 700, или в 7 сотнях? В одной сотне 10 десятков. В 7 сотнях — 70 десятков. Значит, 700 = 70 десяткам. В числе 900 — 90 десятков. Значит, чтобы узнать, сколько десятков в числе 720, отбросим нуль, получится 72. Итак, 720 = 72 дес.; 930 = 93 дес.; 6 840 = 684 дес. и т. д.

Так же покажем, что 200 — это 2 сотни; 600 — это 6 сотен; 1 500 — это 15 сотен. Значит, 3 600 = 36 сотням; 8 900 = 89 сотням; 14 600 = 146 сотням.

Но сколько десятков будет в числе, которое оканчивается не нулём, а какой-либо значащей цифрой? Например, сколько всего десятков будет в числах 75? 456? 1 238? 25 815?

Ясно, что десятков не будет только в разряде единиц. Во всех остальных разрядах десятки есть. Единицы отбрасываем, а всё остальное число и будет числом десятков. Поэтому 75 = 7 дес. + 5 ед.; 456 = 45 дес. + 6 ед.; 1 238 = 123 дес. + 8 ед.

Сколько всего сотен в числах: 638? 3 149? 63 714? Сотен нет только в единицах и десятках: они меньше сотни. А во всех других разрядах сотни есть. Поэтому, отбросив в числе его единицы и десятки, мы получим число сотен. Так: 638 составляют 6 сотен + 38 ед.; 3 649 = 36 сотен + 49 ед.; 63 714 = 637 сотен + 14 единиц.

Так же выделяются в числах все тысячи и другие разрядные единицы.

Устная и письменная нумерация чисел класса миллиардов

Этот раздел нумерации изучается в IV классе. Изучение происходит так же, как изучение нумерации в пределе класса тысяч и класса миллионов.

В результате изучения нумерации многозначных чисел в III и IV классах учащиеся должны получить следующие знания:

Простые единицы при счёте группируются в составные счётные единицы — десятки, сотни, тысячи, десятки тысяч, сотни тысяч, миллионы и т. д., которыми считают так же, как и единицами.

Каждая счётная единица составляет особый разряд и при записи занимает строго определённое место.

Разряды группируются в классы — по 3 разряда в каждом классе.

Каждая составная счётная единица высшего разряда содержит в себе 10 единиц следующего низшего разряда; поэтому наша система счисления называется десятичной.

Для записи чисел существует 10 цифр — девять значащих и десятая — нуль, который ставится на месте отсутствующих единиц в разряде.

Одна и та же цифра может изображать число единиц любого разряда в зависимости от того, на каком месте она стоит.

Большие числа интересуют и увлекают детей. От учителя они узнают, что ряд чисел бесконечен; нет самого большого числа. К любому числу, как бы велико оно ни было, можно прибавить ещё одну единицу, и получится ещё большее число. И эти большие числа записываются по тем же правилам нумерации, как и числа, обозначающие миллионы и миллиарды.

Учитель поступит правильно, если он напишет и прочтает несколько больших многозначных чисел, выходящих за рамки 12-значных чисел.

Возьмём, например, 15-значное число 209 318 427 536 708.

Как прочитать это число? Разобьём его на классы, получится 5 классов. Пятому классу дано название триллионов. Читаем: 209 триллионов 318 миллиардов 427 миллионов 536 тысяч 708 единиц.

Возьмём 18-значное число 912 803 734 645 701 856, прочитаем его: 912 квадриллионов 803 триллиона 734 миллиарда 645 миллионов 701 тысяча 856 единиц.

На таких примерах дети сильнее почувствуют закономерность построения десятичной системы счисления и возможность бесконечного продолжения той системы, часть которой они изучили.

ПИСЬМЕННЫЕ ВЫЧИСЛЕНИЯ В III И IV КЛАССАХ

Одной из главных задач преподавания арифметики в начальных классах школы является обучение детей письменным вычислениям. Письменные вычисления — это необходимая составная часть математической грамоты. Наряду с решением задач они составляют главное содержание программы III класса. Кроме того, письменные вычисления имеются также в программе IV класса, где они повторяются.

Ученик, оканчивающий IV класс, должен хорошо владеть навыками письменных вычислений.

Каждое вычисление в целом и каждую вычислительную операцию в отдельности он должен выполнять сознательно. Правила должны быть для ученика понятными и обоснованными.

Письменные вычисления всегда должны приводить к правильным, безошибочным результатам. Ошибки в вычислениях нетерпимы в такой же мере, как орфографические ошибки в письме.

Навыки письменных вычислений должны быть твердыми, устойчивыми. Раз приобретённые, они не должны утрачиваться. Навык, скоро утрачиваемый, — неполноценный навык.

Письменные вычисления должны выполняться не только правильно, но и достаточно быстро, уверенно. Вычисления, производимые медленно и сбивчиво, свидетельствуют о незрелости навыка, о недостаточной работе над его развитием и закреплении.

Письменные вычисления всегда должны выполняться рациональными способами, т. е. такими, при которых вычисления не содержат в себе ничего лишнего, выполняются с минимальной затратой времени и на основании разумно используемых законов арифметических действий, лежащих в основе вычислительных приёмов.

Записи вычислений должны быть кратки, удобны, легко обзорны. Располагать их на странице тетради надо в определённом порядке и симметрично.

Обстоятельное объяснение правила письменного выполнения каждого арифметического действия достигается путём: а) умелого расчленения сложного навыка на его составные элементы — на отдельные «случаи», б) расположения этих случаев в порядке их постепенного усложнения, в) выделения в каждом новом случае особенного, единичного, г) подчёркивания элементов сходства нового случая с ранее изученными и д) применения наглядности. При помощи рассуждений, сопутствующих вычислениям, обосновывается каждая операция в отдельности и правило в целом. Ясному пониманию механизма письменных вычислений способствует применение в объяснении аналитического приёма (см. примеры на стр. 471), при котором сложное целое расчленяется на его составные элементы. Общепринятые, стандартные формы записи вычислений в некоторых случаях вводятся не сразу, а постепенно, через промежуточные формы.

Первые упражнения в навыке, направленные на углубление понимания вычислительных операций, выполняются учеником с подробными рассуждениями при непосредственной помощи учителя. В последующих упражнениях, направленных на автоматизацию навыка, происходит постепенный переход: а) от подробных рассуждений к кратким, схематичным, с допущением в языке принятых условностей; б) от упражнений с прямой помощью учителя к вполне самостоятельным упражнениям; в) от лёгких примеров к трудным; г) от медленных темпов в вычислениях к более скорым. Упражнения проводятся на таком количестве примеров, которое обеспечивает получение навыка, отвечающего указанным выше требованиям. Объективным показателем достаточности или недостаточности упражнений являются результаты письменной контрольной работы. Допущенные в контрольной работе ошибки регистрируются и классифицируются, устанавливаются их причины, и вслед за этим ведётся работа над их ликвидацией. Если причина ошибок кроется в недостаточно ясном понимании вычислительной операции, даётся объяснение, углубляющее это понимание; если же она лежит в нетвёрдом навыке, даются дополнительные упражнения тренировочного характера.

Закрепление полученного навыка производится при помощи систематического повторения, причём большое внимание уделяется трудным вычислительным операциям.

Сложение многозначных чисел

Изучение техники письменного сложения должно быть соединено с расширением понятия об этом арифметическом действии. Поэтому ознакомление с письменным сложением начинается с объяснения терминов *слагаемые* и *сумма*. Эти термины вводятся в речь ученика и благодаря их постоянному употреблению закрепляются.

Письменное сложение производится по определённом правилу. Соблюдение этого правила имеет большое практическое значение: вычислительный труд при этом облегчается и вероятность ошибок уменьшается. Поэтому при объяснении механизма письменного сложения внимание учащихся сосредоточивается на элементах этого правила, и от учащихся требуется точное его выполнение.

В упражнениях учащимся предлагаются различные варианты примеров: без перехода и с переходом через разряды, без нулей и с нулями в слагаемых, с меньшим и большим количеством цифр и слагаемых, с большим числом цифр сначала в первом слагаемом, потом во втором и т. д. Чем разнообразнее варианты, тем глубже понимается учащимися единый принцип их решения.

Особое внимание уделяется решению примеров с тремя, четырьмя и пятью слагаемыми. На этих примерах закрепляются навыки не только письменного сложения многозначных чисел, но и устного сложения однозначных и двузначных чисел с однозначными.

Сначала решаются примеры, в которых слагаемые уже расположены столбиком, а потом предлагаются такие примеры, в которых слагаемые записаны в строчку, и учащимся приходится самим записывать их для вычисления столбиком.

Например: $48639 + 5796 + 64958 + 16078 =$

$$\begin{array}{r} 48639 \\ + 5796 \\ + 64958 \\ \hline 16078 \end{array} \quad \text{или} \quad \begin{array}{r} 647958 \\ + 48639 \\ + 16078 \\ \hline 5796 \end{array}$$

Подписывание в таких случаях слагаемых друг под другом ставит ученика перед необходимостью приводить в соответствие одноимённые разряды, а это само по себе очень полезное упражнение, закрепляющее знание состава числа.

На этих примерах учащиеся упражняются также в практическом применении *переместительного* свойства сложения.

Пояснение, которым сопровождается решение примеров на классной доске, может быть подробным и кратким. При подробном пояснении ученик называет разряды тех чисел, которые он складывает.

Такие пояснения требуются от ученика при первоначальных упражнениях в течение первых 2 — 3 уроков.

В дальнейшем дети приучаются к кратким пояснениям — к названию только результатов сложения. Например:

$$\begin{array}{r} 1896 \\ + 3748 \\ \hline 4896 \end{array}$$

«6 да 8 = 14, 14 да 6 = 20. 0 пишу, 2 в уме. 2 да 9 = 11 да 4 = 15 да 9 = 24. 4 пишу, 2 — в уме» и т. д. Или ещё короче: «6, 14, 20. 0 пишу, 2 в уме. 2, 11, 15, 24. 4 пишу, 2 — в уме» и т. д.

Проверка сложения производится путём повторного выполнения действия, причём вычисление производится в ином порядке (снизу вверх).

Учащиеся должны научиться производить письменное сложение без ошибок. Контрольная письменная работа на сложение должна включать в себя основные случаи письменного сложения: 1) общий случай сложения (18756 + 4897); 2) случай с нулями в слагаемых (40007 + 60093); 3) сложение 3 слагаемых (38658 + 4976 + 647958).

При обработке результатов контрольной работы устанавливается характер допущенных ошибок и их причины. В зависимости от количества и характера ошибок проводятся дополнительные упражнения в целях ликвидации этих ошибок.

В IV классе навык письменного сложения совершенствуется. Благодаря упражнениям дети выполняют сложение более уверенно, скоро и без ошибок. В упражнениях даются примеры с большим количеством слагаемых, при решении которых учащиеся пользуются не только переместительным, но и сочетательным свойством сложения.

Вычитание многозначных чисел

Изучение вычитания, как и сложения, начинается в III классе с изучения термина *лог и* этого действия: уменьшаемое, вычитаемое, остаток или разность, знак вычитания — минус. Выяснение этих терминов способствует формированию понятия вычитания как арифметического действия. Это делается на задачах. Термины записываются на классной доске и в тетрадях учащихся, запоминаются и вводятся в речь ученика на уроках арифметики. Записи придают обычно следующую форму:

$$\begin{array}{r} 6589 \text{ — уменьшаемое} \\ - 4157 \text{ — вычитаемое} \\ \hline 2432 \text{ — остаток, или разность} \end{array}$$

Правило письменного вычитания формулируется по аналогии с правилом письменного сложения. При объяснении решения первых примеров подчёркиваются основные моменты этого правила: строго поразрядная подпись вычитаемого под уменьшаемым и начало процесса вычитания с единиц.

На следующем этапе работы — при объяснении тех случаев вычитания, когда некоторые цифры вычитаемого больше соответствующих цифр уменьшаемого, — конкретно и последовательно объясняется процесс *з а н и м а н и я* и последующего раздробления занятой единицы.

Прежде чем вычитать какое-либо число из уменьшаемого, выраженного единицей с нулями (1000 — 856; 1 000 000 — 765 472 и др.), показывается на наглядных пособиях (на классных счётах), как такое уменьшаемое может быть преобразовано, а именно:

1 000 — это 9 сотен 9 десятков и 10 единиц;

1 000 000 — 9 сотен тысяч 9 десятков тысяч 9 тысяч 9 сотен 9 десятков и 10 единиц.

На отдельных примерах типа 0 — 8 (от нуля отнять 8) и на жизненных фактах учитель поясняет, что от нуля отнимать нельзя. На примерах типа 4 — 0 (от четырёх отнять нуль) поясняется, что при вычитании 0 из числа остаётся то же число. Благодаря таким разъяснениям, сделанным вовремя, предупреждаются возможные ошибки и повышается степень сознательности в овладении письменным вычитанием.

При первоначальных упражнениях даются подробные пояснения, например:

$$\begin{array}{r} 4362 \\ - 1895 \\ \hline 2467 \end{array}$$

«Из 2 вычесть 5 нельзя. Занимаем 1 десяток (ученик ставит над цифрой 6 точку) и раздробляем его в единицы. 10 да 2 = 12. От 12 отнять 5 будет 7. От 5 десятков отнять 9 десятков нельзя. Берём одну сотню и раздробляем её в десятки. От 15 десятков отнять 9 десятков, получится 6 десятков» и т. д.

По мере того как учащиеся овладевают навыком вычитания, они переходят во время упражнений к кратким пояснениям.

В упражнениях должны найти себе место не только простые, лёгкие случаи вычитания, но и трудные. К последним относятся случаи вычитания с нулями в уменьшаемом и те общие случаи, когда приходится прибегать к целому ряду занятий. Примеры:

$$\begin{array}{r} \text{.....} \\ - 26483 \\ \hline 18694 \end{array} \qquad \begin{array}{r} \text{.....} \\ - 1000000 \\ \hline 987164 \end{array} \qquad \begin{array}{r} \text{.....} \\ - 100102 \\ \hline 96278 \end{array}$$

Проверка вычитания в III классе производится путём сложения полученного остатка с данным вычитаемым. Такая проверка, кроме своей прямой цели — обнаружить ошибку, помогает детям уяснить зависимость между сложением и вычитанием. Проверку можно производить по сделанной записи, не переписывая примера вновь. Полезно предлагать ученикам проверять примеры с готовыми ответами: $37824 - 25938 = 12886$; среди таких примеров могут быть 1 — 2 примера с неверными ответами. Разыскание ошибки усиливает интерес к работе.

В контрольной письменной работе должны найти место все характерные для вычитания случаи.

В контрольную работу, кроме того, может быть введена проверка действия (проверь: $4623 - 1872 = 2751$) и задание назвать числа в вычитании. При обработке результатов контрольной работы важно учесть решение каждого примера в отдельности.

В IV классе понятие вычитания уточняется и оформляется. Здесь рассматривается и формулируется зависимость между членами этого действия и изменение разности в зависимости от изменения уменьшаемого и вычитаемого. Навык письменного вычитания в этом классе совершенствуется, автоматизируется. Здесь должна быть достигнута полная безошибочность при решении примеров не только на общие, но и на частные случаи вычитания.

Проверка вычитания в этом классе производится не только сложением, но и вычитанием. На оснований зависимости между уменьшаемым, вычитаемым и остатком («вычитаемое равно уменьшаемому без остатка») ученик, проверяя вычитание, отнимает от уменьшаемого разность и, получая вычитаемое, убеждается в правильности вычитания.

Умножение многозначных чисел

Умножение на однозначное число. Изучение умножения начинается с установления связи умножения со сложением и с выяснения терминологии умножения: множимое, множитель, произведение, сомножители.

Эти термины всё время на протяжении данной темы должны звучать в речи детей и учителя. (Нужно помнить, что множимое пишется на первом месте, а множитель — на втором, но при чтении таблицы умножения множитель иногда называется первым; так, пример « $6 \times 5 = 30$ » читается «пятью шесть = 30».)

Приступая к письменному умножению, нужно повторить таблицу умножения и нумерацию (разложение числа на десятичные числа и выделение из числа требуемых десятичных единиц; например: 52 сотни — это 2 сотни и 5 тысяч), так как от этого зависит успешность изучения умножения.

Приступая к объяснению письменного умножения, учитель исходит из сложений равных слагаемых.

Первые примеры на каждый случай умножения решаются с подробными пояснениями. Но в процессе упражнений подробные пояснения уступают место кратким, при которых произносятся только немногие и самые необходимые слова. Например: «шестью девять = 54. 4 пишу, 5 — в уме. Шестью восемь = 48 да 5 = 53. 3 пишу, 5 — в уме» и т. д.

Перед переходом к умножению чисел с нулями в середине нужно показать, как умножается нуль на число.

$0 \times 4 = 0 + 0 + 0 + 0 = 0$. Если взять нуль 4 раза, то и получится нуль. Нуль умножается, как и всякое другое число. Например:

$$\begin{array}{r} \times 730406 \\ \hline 4 \\ \hline 2921624 \end{array}$$

«Четырежды шесть — 24. 4 пишу, 2 — в уме. Четырежды нуль — 0 да 2 = 2. Четырежды четыре = 16. 6 пишу, 1 — в уме» и т. д.

При умножении однозначного числа на многозначное множимое умножают на каждый разряд множителя.

$$\begin{array}{r} \times 4732 \\ \hline 8 \\ \hline 37856 \end{array}$$

Однако такая запись неудобна, а порядок умножения непривычен. Поэтому, решив таким способом несколько примеров, нужно показать учащимся способ перестановки сомножителей как более удобный способ умножения в тех случаях, когда множимое — однозначное число.

$$\begin{array}{r} \times 4732 \\ \hline 8 \\ \hline 37856 \end{array}$$

Перед этим нужно повторить переместительное свойство умножения (от перестановки сомножителей произведение не изменяется).

Умножение на единицу с нулями и на круглые числа.

1. $325 \times 10 = 3250$. Если умножить одну единицу на 10, получится один десяток; если же умножить 325 единиц на 10, то получим 325 десятков, или 3250.

2. $84 \times 100 = 8400$. От умножения одной единицы на 100 получается одна сотня; от умножения же 84 единиц на 100 получается 84 сотни, или 8400.

3. $964 \times 1000 = 964\ 000$. Одна единица, будучи умножена на 1000, даёт одну тысячу; 964 единицы, умноженные на тысячу, дадут 964 тысячи, или 964 000.

Сравним во всех этих примерах множимые и множители с произведениями и выведем правило: «Чтобы умножить число на единицу с нулями, достаточно приписать к множимому справа столько нулей, сколько их во множителе».

Умножение на единицу с нулями записывается всегда в строчку: $827 \times 1000 = 827000$.

Здесь же решаются на основании переместительного свойства умножения примеры, в которых множимое — единица с нулями:

100×76 , 1000×485 , $10\ 000 \times 63$ и т. д.

Умножение на круглые числа можно пояснить на следующих примерах:

1. $725 \times 30 = (725 \times 3) \times 10 = 2175 \times 10 = 21750$. Или:

$$\begin{array}{r} \times 725 \\ 30 \\ \hline 21750 \end{array}$$

2. $486 \times 400 = (486 \times 4) \times 100 = 1944 \times 100 = 194400$. Или:

$$\begin{array}{r} \times 486 \\ 400 \\ \hline 194400 \end{array}$$

Таким образом, умножение числа на круглые десятки сводится к умножению этого числа на число десятков и на 10. Умножение на круглые сотни сводится к умножению — сначала на число сотен, потом на 100 и т. д. Это правило сообщается детям не догматически, а показывается сначала на наглядном примере. «В кассе 300 пятакков. Как скорее и легче сосчитать, сколько это составит денег?» Нужно взять 300 раз по 5. Это можно сделать так: взять 100 раз по 5, ещё 100 раз по 5 и ещё 100 раз по 5. Запишем это: $5 \times 300 = (5 \times 100) + (5 \times 100) + (5 \times 100)$ или $(5 \times 100) \times 3$. Подсчёт можно вести и иначе: можно взять 3 пятачка и повторить их по 100 раз, т. е. $(5 \times 3) \times 100 = 1500$ (коп.).

Форма записи умножения столбиком естественно вытекает из рассуждения. Учащиеся уже знают, что умножение на единицу с нулями сводится к приписыванию соответствующего числа нулей. Поэтому, чтобы умножить, например, 567 на 800, достаточно умножить 567 на 8, подписав множитель 8 под единицами, а затем к полученному произведению приписать два нуля. Учащиеся должны давать себе ясный отчёт в том, что, приписывая два нуля, они умножают число на 100.

Полезно проделать с детьми несколько упражнений в разложении круглых чисел:

$$\begin{array}{ll} 600 = 6 \times 100 & 300 = 3 \times 100 \\ 8000 = 8 \times 1000 & 80 = 8 \times 10 \end{array}$$

Умножение на двузначное и трёхзначное число. Умножение числа на двузначный множитель, например, числа 875 на 37, сводится к умножению данного числа сначала на 30, потом на 7 и к сложению полученных произведений. Принято умножать число прежде на единицы множителя, а потом на десятки:

$$\begin{array}{r} \times 875 \\ 37 \\ \hline 6125 \\ + 2625 \\ \hline 32375 \end{array}$$

При такой записи от ученика требуется умение правильно подписывать второе частное произведение (5 десятков под двумя десятками) и понимание того, что второе неполное произведение означает 2625 десятков, или 26250.

Чтобы значение второго произведения представлялось детям яснее, полезно при объяснении способа умножения применить аналитический приём, расчленив операцию умножения на её составные части, а именно:

$$\begin{array}{r} \times 875 \\ 7 \\ \hline 6125 \end{array} \quad \begin{array}{r} \times 875 \\ 30 \\ \hline 26250 \end{array} \quad \begin{array}{r} \times 6125 \\ 30 \\ \hline 32375 \end{array}$$

Умножение на трёхзначный множитель, например, умножение числа 468 на 349, сводится к умножению данного числа сначала на 9, потом на 40, затем на 300 и к сложению полученных произведений (порядок умножения

мог бы быть и иной, т. е. можно было бы умножать сначала на 300, потом на 40 и затем на 9).

$$\begin{array}{r} \times 468 \\ \times 349 \\ \hline 4212 \\ + 1872 \\ \hline 1404 \\ \hline 163332 \end{array}$$

В такой записи ученик должен отчётливо представлять себе, что второе неполное произведение означает 1872 десятка, или 18720, а третье неполное произведение означает сотни — 1404 сотни, или 140400. Чтобы эти произведения выступали с таким именно значением, полезно при объяснении применить указанный выше аналитический приём, произведя умножение на каждый разряд множителя отдельно.

Умножение на числа с нулями в середине и в конце. Если во множителе отсутствуют единицы какого-либо разряда и на месте их стоят нули, то на нули умножение не производится. Запись же произведения, получаемого от умножения на единицы следующего за нулём разряда, отодвигается на одно место влево.

$$\begin{array}{r} \times 4832 \\ \times 608 \\ \hline 38656 \\ + 28992 \\ \hline 2937856 \end{array}$$

Второе неполное произведение читается так: 28992 сотни, или 2 899 200. Для того чтобы такое значение второго неполного произведения было детям ясно, можно показать отдельно умножение на единицы (8) и на сотни (600).

При умножении чисел, оканчивающихся нулями, например, 37600×40 , нужно соблюдать следующее правило: «Числа, оканчивающиеся нулями, подписываются при умножении так, чтобы значащие цифры стояли под значащими. Значащие цифры перемножаются и к полученному произведению приписывается столько нулей, сколько их в обоих сомножителях»:

$$\begin{array}{r} \times 37600 \\ \times 40 \\ \hline 1504000 \end{array}$$

Это правило содержит в себе две части: в одной говорится о том, как сомножители подписываются, а в другой — как сомножители перемножаются. Объясняя этот случай умножения и формулируя правило, нужно остановить внимание учащихся на каждой части этого правила отдельно. Объяснение даётся в такой последовательности:

37600 — это 376 сотен; 40 — это 4 десятка. Чтобы умножить 376 сотен на какое-либо число, нужно умножить 376 на это число и к полученному произведению приписать два нуля. Чтобы умножить какое-либо число на 4 десятка, надо умножить это число на 4 и приписать к полученному произведению один нуль. Следовательно, чтобы умножить 376 сотен на 4 десятка, можно сначала умножить 376 на 4, не обращая пока внимания на нули, а потом к полученному произведению приписать 3 нуля.

В контрольную работу для проверки знаний умножения должны войти все основные случаи умножения:

- 1) умножение чисел со всеми значащими цифрами (857×396);
- 2) умножение с нулями во множимом (2008×47);
- 3) умножение с нулями во множителе (564×308);
- 4) умножение чисел, оканчивающихся нулями (280×540).

В IV классе понятие умножения уточняется и оформляется. Здесь изучается зависимость между компонентами умножения и изменение произведения в зависимости от изменения сомножителей. Неоднократно применявшаяся ранее перестановка сомножителей теперь осознаётся учащимися как основное свойство умножения. Ученики иллюстрируют это свойство на примерах ($12 \times 5 = 5 \times 12$) и широко пользуются им в устном счёте ($4 \cdot 13 \cdot 25 = 25 \cdot 4 \cdot 13$), а также в письменных вычислениях при решении примеров и задач, при проверке действия.

Сочетательное свойство умножения используется детьми в устных вычислениях ($25 \cdot 16 = 25 \cdot 4 \cdot 4 = 400$).

В приёмы письменных вычислений вносится некоторая рационализация. Ученики приучаются при выполнении умножения многозначного числа на однозначное записывать умножение в строчку:

$$73846 \times 4 = 295384.$$

То же при умножении на круглые десятки:

$$5263 \times 60 = 5263 \times 6 \times 10 = 315780.$$

В IV классе закрепляются навыки письменного умножения в его наиболее трудных случаях; сюда относятся перемножение трёх- и четырёхзначных чисел с цифровым составом сомножителей — 6, 7, 8, 9, случаи умножения чисел с нулями в середине и в конце.

В IV классе в умножении должна быть достигнута полная безошибочность вычислений при достаточно быстром его выполнении.

Деление многозначных чисел

Деление на однозначное число — первая ступень в изучении сложного механизма письменного деления. На этой ступени дети усваивают все основные элементы процесса деления и его порядок; они узнают, что деление начинается с высших разрядов делимого, от деления каждого разряда в частном получаются единицы соответствующих разрядов; если какой-нибудь разряд делимого не делится нацело и в частном не получается единиц соответствующего разряда, то ставят нуль; найдя цифру частного, умножают её на делитель и узнают, какое число разделили; путём вычитания находят остаток; остаток не должен быть больше делителя; раздробив остаток и присоединив к нему единицы очередного разряда делимого, составляют новое неполное делимое, с которым поступают так же, как с первым неполным делимым, и т. д. Всё это усваивается практическим путём, постепенно, на решении примеров.

Образец объяснения и записи решения примера $2736 \div 6$.

$$\begin{array}{r} 2736 \overline{) 6} \\ \underline{24} \quad 456 \\ \quad \underline{33} \\ \quad \quad \underline{30} \\ \quad \quad \quad \underline{36} \\ \quad \quad \quad \quad \underline{36} \\ \quad \quad \quad \quad \quad \underline{0} \end{array}$$

«В делимом высший разряд — тысячи, 2 тысячи. 2 тысячи на 6 не делится так, чтобы получилось хотя бы по одной тысяче. Отделяем в делимом две цифры, получаем 27 сотен. Делим 27 сотен на 6. Получается в частном 4 сотни. Умножаем 4 на 6, чтобы узнать, сколько сотен мы разделили. Четырежды $6 = 24$. Вычитаем 24 из 27. В остатке получилось 3 сотни. Раздробляем 3 сотни в десятки, получаем 30 десятков, прибавляем к ним 3 десятка делимого, получится всего 33 десятка. Делим их на 6, в частном получится 5 десятков. Пятью $6 = 30$ », и т. д.

В дальнейшем, когда дети достаточно отчётливо поймут значение и смысл каждой отдельной вычислительной операции, в эту схему рассуждений вносятся некоторые упрощения, делающие её более краткой. Так, ученик, посмотрев на делитель, может сразу сказать: «Отделяем в делимом 2 цифры и делим 27 сотен на 6». Далее, получив в остатке 3 сотни, ученик может сказать: «Сносим 3, получим 33 десятка».

Но в с е г д а нужно требовать, чтобы ученик называл разряды неполных делимых и разряды частного: «Делим 27 сотен, в частном получится 4 сотни».

Запись деления на первых порах должна быть подробной, как указано выше. Цифры делимого сносятся строго по вертикали. Произведения записываются. Знаки вычитания не обязательны. Когда учитель убедится в понимании детьми способа деления и перейдёт к упражнениям, он переводит детей на более краткую запись деления, при которой произведения не записываются, а вычитаются устно из неполных делимых. Например:

$$\begin{array}{r} 2736 \overline{) 6} \\ \underline{33} \\ 36 \\ \underline{0} \end{array}$$

В дальнейшем можно применять ещё более краткую запись в строчку, когда не записываются ни произведения, ни остатки: $2736 \div 6 = 456$.

Среди примеров должны быть и такие, в которых при делении получается остаток, например:

$$\begin{array}{r} 7629 \overline{) 8} \\ \underline{42} \\ 29 \\ \underline{5} \end{array}$$

Остаток к частному не приписывается.

Учитель обращает внимание детей на то, что остатки должны быть меньше делителя; если в остатке получилось число большее делителя, то это значит, что в частном взята неверная цифра.

Особое внимание должно быть обращено на те случаи деления, в которых в частном пишутся нули — в середине и в конце:

а)
$$\begin{array}{r} 5642 \overline{) 7} \\ \underline{42} \\ 0 \end{array}$$

б)
$$\begin{array}{r} 320160 \overline{) 4} \\ \underline{16} \end{array}$$

в)
$$\begin{array}{r} 5241 \overline{) 2} \\ \underline{12} \\ 4 \\ \underline{1} \end{array}$$

Для того чтобы не допускать ошибок, связанных с пропуском нулей в частном, дети должны твёрдо усвоить, что если какой-нибудь разряд делимого не делится на делитель, то в частном не будет единиц этого разряда и, значит, в частном на месте этого разряда надо поставить нуль.

Для предупреждения подобных ошибок существует ряд методических приёмов и средств, а именно:

а) умение по первой цифре частного определить, сколько всего цифр должно быть в частном;

б) обозначение точками мест каждого разряда в частном;

в) умение определить приближённую величину частного до фактического деления данного числа;

г) проверка деления путём умножения частного на делитель.

Учитель должен использовать если не все, то некоторые из этих приёмов.

При делении 5241 на 2 полезно предварительно определить приближённую величину частного. Это должно предупредить ошибку — пропуск нуля в конце частного.

Таким образом, изучая деление на однозначное число, учащиеся усваивают большинство понятий, связанных с механизмом письменного деления.

Деление на единицу с нулями. Возьмём два примера: $4680 \div 10$ и $7324 \div 10$. Разделить 4680 на 10 — это значит узнать, сколько раз 10 содержится в 4680 или сколько десятков в этом числе. В 4680 — 468 десятков. Значит, $4680 \div 10 = 468$.

При делении $7324 \div 10$ рассуждаем таким же образом и приходим к тому, что деление 7324 на 10 даёт в частном 732 и в остатке 4. $7324 \div 10 = 732$ (ост. 4).

Рассмотрев ещё несколько примеров деления на 100 и на 1 000, можно вывести правило: «Для того, чтобы разделить число на единицу с нулями, достаточно отделить в делимом справа столько цифр, сколько нулей в делителе; тогда оставшиеся цифры делимого изобразят частное, а отделённые — остаток».

Деление числа на единицу с нулями записывается всегда только в строчку.

Деление на круглые десятки, сотни, тысячи. В тех случаях, когда делимое и делитель оканчиваются нулями, последние не зачёркиваются, не сокращаются, числа делятся такими, какими они даны. Важно, чтобы учащиеся научились находить цифру частного на основе зависимости между умножением и делением: 560, делённые на 70, дадут в частном 8, потому что 8 раз по 70 будет 560. 3 200, делённые на 800, дадут в частном 4, потому что 4 раза по 800 будет 3 200 и т. д.

При делении на круглые десятки различаются два случая:

1. Первые две цифры делимого изображают число, делящееся на делитель, например: $960 \div 80$.

С этого случая начинается обучение делению на круглые десятки.

2. Первые две цифры не делятся на делитель и приходится отделять в делимом три цифры, например: $2150 \div 50$.

Деление на круглые сотни изучается по тому же плану, по какому изучалось деление на круглые десятки: сначала рассматриваются такие случаи, когда в делимом первые 3 цифры составляют число, делящееся на делитель (круглые сотни), $800 \div 200$; $9600 \div 300$; $8470 \div 400$.

Затем решаются такие примеры, в которых в делимом приходится отделять 4 цифры, чтобы найти первую цифру частного: $4320 \div 600$; $211500 \div 500$.

При решении этих примеров нет надобности прибегать к упрощённым приёмам нахождения цифры частного, частное находится способом проб на основе связи деления с умножением; так, деля 4320 на 600, ученик учитывает, что в делимом 43 сотни, а в делителе 6 сотен. Сколько раз нужно взять по 6 сотен, чтобы получить 43 сотни? 7 раз (7 раз по 6 сотен — 42 сотни).

Деление на двузначное число. Чтобы уметь делить любое многозначное число на двузначное, нужно уметь делить двузначное число на двузначное и трёхзначное на двузначное при однозначном частном. В самом деле, чтобы разделить 7840 на 32, приходится делить: а) 78 на 32, б) 144 на 32 и в) 160 на 32.

Деление двузначного числа на двузначное пройдено при изучении сотни. Теперь нужно объяснить детям приём письменного деления трёхзначного числа на двузначное при однозначном частном. При объяснении особое внимание уделяется вопросу о том, как можно упрощённым способом быстро и правильно находить цифру частного (делить десятки

делимого на десятки делителя и испытывать цифру частного, внося в неё соответствующие поправки).

Объяснение и упражнения можно провести на следующей группе примеров:

$$1) \begin{array}{r} 560 \overline{)70} \\ \underline{560} \\ 0 \end{array}$$

В этом примере для нахождения цифры частного достаточно разделить число десятков делимого на десятки делителя ($56 \div 7 = 8$).

$$2) \begin{array}{r} 428 \overline{)60} \\ \underline{420} \\ 8 \end{array}$$

На примерах этого типа показывается, что и при наличии в делимом единиц способ нахождения цифры частного остаётся тот же: десятки делимого делят на цифру десятков делителя ($42 \div 6 = 7$).

$$3) \begin{array}{r} 328 \overline{)41} \\ \underline{328} \\ 0 \end{array}$$

Делитель 41 близок к круглому числу 40, поэтому для того, чтобы легче и скорее найти в этом примере частное, делим 32 десятка на 4 десятка. Полученную цифру «8» испытываем, будет ли она верна и при делении 328 на 41. Умножаем *у с т н о* 41 на 8. Получаем 328. Значит, цифра 8 будет частным при делении данных чисел. Пишем её в частное.

Таких примеров, в которых делитель — легко округлимое число (31; 62; 73; 51; 82; 24 и т. д.), нужно решить возможно больше, чтобы дети хорошо усвоили приём быстрого нахождения цифры частного.

$$4) \begin{array}{r} 245 \overline{)35} \\ \underline{245} \\ 0 \end{array}$$

На примерах этого типа показывается, что не всегда цифра частного находится сразу путём деления десятков делимого на десятки делителя; иногда приходится после испытания этой цифры уменьшить её на единицу; так 24, делённое на 3, даёт 8; однако проверка показывает, что цифра 8 не годится: она велика, её нужно уменьшить на единицу.

$$5) \begin{array}{r} 273 \overline{)39} \\ \underline{273} \\ 0 \end{array}$$

На примерах этого типа показывается, что в тех случаях, когда цифры единиц делителя 7, 8 или 9, полезно округлять делитель до высшего круглого числа, иначе говоря, увеличивать цифру десятков на единицу.

Действительно, деля 27 на 3, получаем число 9, которое приходится потом уменьшать на 2 единицы, в то время как, разделив 27 на 4, мы сразу находим цифру частного.

После того как дети овладеют навыком деления трёхзначного числа на двузначное, нужно перейти к упражнению в делении любого многозначного числа на двузначное.

Среди примеров с двузначным делителем видное место должны занимать примеры, в которых получается частное с нулями в середине и в конце:

$$\begin{array}{r} \text{a) } 26112 \overline{) 64} \\ \underline{256} \\ 512 \\ \underline{512} \\ 0 \end{array}$$

$$\begin{array}{r} \text{б) } 268280 \overline{) 38} \\ \underline{266} \\ 228 \\ \underline{228} \\ 0 \end{array}$$

$$\begin{array}{r} \text{в) } 8514 \overline{) 17} \\ \underline{85} \\ 14 \end{array}$$

Деление на трёхзначное число. Деление многозначного числа на трёхзначное в конечном счёте сводится к ряду делений трёх- и четырёхзначных чисел на трёхзначное. Например, процесс деления числа 107 442 на 254 распадается на следующий ряд делений:

$$\text{a) } 1074 \overline{) 254} \quad \text{б) } 584 \overline{) 254} \quad \text{в) } 762 \overline{) 254}$$

Следовательно, чтобы правильно производить деление многозначного числа на трёхзначное, нужно уметь делить:

- а) трёхзначное число на трёхзначное и
- б) четырёхзначное число на трёхзначное при однозначном частном.

При делении трёхзначного числа на трёхзначное нужно находить цифру частного на основе связи деления с умножением, ставя вопрос так: «сколько раз нужно взять делитель, чтобы получить делимое?».

Пусть, например, требуется разделить 804 на 268:

Разделить 804 на 268 — это значит узнать, сколько раз 268 содержится в числе 804. Может быть, 2 раза? Нет, потому что 2 раза по 268 даёт число немногим больше 500. Может быть, 3 раза? Да, 3 раза по 268 даёт 804. Как облегчить нахождение цифры частного? Нужно обратить внимание учащихся на то, что главное значение при нахождении цифры частного имеют высшие разряды, в данном случае сотни — 8 сотен в делимом и 2 сотни в делителе. 2 сотни содержатся в 8 сотнях 4 раза. Однако число «4» в качестве частного не годится, потому что в делимом, сверх 8 сотен, только 4 единицы, а в делителе, сверх 2 сотен, 68 единиц. Уменьшаем число 4 на единицу и получаем верное частное — 3.

На таких примерах дети учатся находить частное упрощённым способом и проверять его устно; последнее очень важно для успешного деления любого многозначного числа на трёхзначное.

Умение упрощённым способом находить цифру частного имеет очень большое значение при делении четырёхзначного числа на трёхзначное. Пусть, например, дано разделить 1384 на 346. Сколько раз нужно взять по 346, чтобы получить 1384? Это сказать трудно. Но сколько раз нужно взять по 3 сотни, чтобы получить 13 сотен, — это определить легко: 4 раза. Не будем, однако, торопиться ставить эту цифру в частное. Сначала её проверим: она может оказаться верной при делении на 346, а может оказаться и не подходящей. Проверим устно, чтобы потом не исправлять, не зачёркивать эту цифру в случае её непригодности. Умножить устно 346 на 4 трудно. Чтобы облегчить устную проверку, возьмём только десятки делителя (34), умножим их на 4 и результат сравним с десятками делимого (138). 4 раза по 34 = 136. Сопоставив 136 и 138, видим, что число 4 можно взять в качестве частного.

Таким образом, упрощённый приём нахождения цифры частного при делении на трёхзначное число состоит в следующем: а) делим сотни делимого на число сотен делителя и испытываем найденную цифру путём устного умножения десятков делителя на эту цифру.

Однако, применяя этот приём, нужно приучать детей к тому, чтобы они в то же время обращали внимание на делитель в целом, чтобы отдельные цифры не заслоняли всего числа.

Положим, надо решить следующий пример:

$$\begin{array}{r} 2415 \overline{)396} \\ \underline{2376} \\ 39 \end{array}$$

Было бы нецелесообразно испытывать здесь цифру 8 на том основании, что $24 \div 3 = 8$. Ведь число 396 без малого 400; 8 раз по 400 даёт 32 сотни, или 3200. Значит, 8 много. Цифра 7 тоже велика. 7 раз по 400 = 2800. Испытываем цифру 6. 6 годится. Эту цифру можно было найти сразу, округлив 396 до 400 и разделив 24 сотни на 4 сотни.

После такой подготовительной работы проводится упражнение в делении многозначного числа на трёхзначное, например: $51243 \div 589$; $410675 \div 175$ и др.

Решая такие примеры, нужно подчёркивать, что остатки должны быть не больше делителя; в процессе деления нужно следить за остатками и сравнивать их с делителем; если остаток равен делителю или больше его, то это значит, что в частном взята неверная цифра.

Как и при делении на двузначное число, здесь нужно давать достаточно большое количество таких примеров, где получается частное с нулями в середине и в конце; например:

$$\text{а) } \begin{array}{r} 2564135 \overline{)427} \\ \underline{2562} \\ 2135 \\ \underline{2135} \\ 0 \end{array}$$

$$\text{б) } \begin{array}{r} 1493500 \overline{)725} \\ \underline{1450} \\ 4350 \\ \underline{4350} \\ 0 \end{array}$$

$$\text{в) } \begin{array}{r} 648154 \overline{)216} \\ \underline{648} \\ 154 \end{array}$$

В контрольные работы на деление включаются все основные случаи деления на однозначное число:

а) общий случай деления ($76428 \div 6$);

б) частный случай — частное с нулём в середине ($48312 \div 8$, частное — 6039);

в) частный случай — частное с нулями в середине и в конце ($490630 : 7$, частное — 70090);

г) деление с остатком ($51087 \div 9$);

д) деление с остатком, причём в частном получается в конце нуль ($3154 \div 5$, частное — 630, ост. 4).

Основные случаи деления на двузначное и трёхзначное число:

а) общий случай деления на двузначное число ($37952 \div 64$);

б) общий случай деления на трёхзначное число ($216221 \div 463$);

в) случай деления с нулями в середине и в конце частного ($3673160 \div 458$, частное — 8020);

г) случай деления с остатком, когда в частном на конце должны быть поставлены нули ($7012 \div 14$).

В IV классе навыки письменного деления, приобретённые в III классе, должны быть закреплены и усовершенствованы. Усовершенствование навыка должно найти своё выражение в полной безошибочности вычислений, в более сознательном, уверенном и скором выполнении действия. При делении на однозначное число и на некоторые двузначные числа промежуточные вычислительные операции умножения и вычитания могут выполняться устно.

При делении чисел, оканчивающихся нулями, возможно применение способа сокращённого деления, например:

$$\begin{array}{r} 292400 \overline{)8600} \\ \underline{2586} \\ 344 \\ \underline{344} \\ 0 \end{array}$$

Объясняя этот случай деления, нужно опереться на известное свойство частного: частное не изменится, если делимое и делитель уменьшить в одинаковое число раз. При этом нужно тщательно объяснить изменение остатка, если деление с остатком.

Одновременно с закреплением навыков в IV классе происходит расширение и оформление понятия деления как арифметического действия.

Изучается зависимость между делимым, делителем и частным. Знание этой зависимости используется для проверки деления. Изучается изменение частного с изменением данных; неизменяемость частного при одновременном увеличении или уменьшении делимого и делителя используется для обоснования приёма сокращённого деления чисел, оканчивающихся нулями.

ПРИМЕРНЫЕ УРОКИ

III КЛАСС

Тема. Деление четырёхзначного числа на трёхзначное

1-й урок.

Цель урока — объяснить детям способ нахождения частного при делении четырёхзначного числа на трёхзначное (при однозначном частном).

Ход урока. 1. Для данного урока опорными и отправными являются следующие знания и навыки: а) умение делить многозначные числа на круглые сотни; б) умение устно умножать трёхзначные числа на однозначные; в) понимание связи деления с умножением и умение пользоваться этой связью для проверки цифры частного.

Исходя из этого, учитель даёт для повторения в форме устного счёта следующие примеры и задачи:

а) Деление на круглые сотни: $600 \div 300$; $1200 \div 400$; $2600 \div 500$ и т. д. Цель этих упражнений — подчеркнуть, что для отыскания частного достаточно число сотен делимого (6, 12, 25) разделить на число сотен делителя (3, 4, 5),

б) Устное умножение трёхзначных чисел на однозначное: 480×2 ; 530×4 ; 780×3 .

в) Проверка деления при помощи умножения: «Разделите 48 на 16. Проверьте частное. Разделите 84 на 12. Проверьте правильность деления!» и т. д.

Задачи:

«Самолёт летит со скоростью 400 км в час. Во сколько часов он пролетит расстояние в 1200 км?»

«Метр сукна стоит 120 руб. Сколько стоят 7 м такого сукна?»

2. После повторения учитель сообщает детям цель настоящего урока (научиться правильно и быстро делить многозначные числа на трёхзначные) и приступает к объяснению нового материала. Объяснение даётся на примерах, которые подбираются так, чтобы на них легко можно было обнаружить следующую закономерность: при делении трёх- и четырёхзначного числа на трёхзначное получается в частном такое же число, как и при делении сотен делимого на цифру сотен делителя.

Установлению этой закономерности и получению такого вывода должны служить следующие примеры:

1) $1248 \div 312$; 2) $2580 \div 516$; 3) $1392 \div 232$; 4) $2905 \div 415$.

Отправным моментом при объяснении нового материала должно быть воспроизведение того, что будет служить для этого нового опорой. В данном случае отправным моментом является деление четырёхзначного числа на круглые сотни. Поэтому объяснение начинается с решения примера типа:

$$\begin{array}{r} 1825 \overline{)300} \\ \underline{1800} \\ 25 \end{array}$$

Этот случай деления детям знаком — они решают его самостоятельно и при пояснении подчёркивают, что для нахождения результата достаточно было 18 разделить на 3 (18 сотен на 3 сотни).

После этого предлагается первый пример из нового материала:

$$1248 \overline{)312}$$

Подчёркивается элемент новизны в этом примере: в ранее решавшихся примерах делителем были круглые сотни, а в данном примере делитель — трёхзначное число, в котором есть не только сотни, но и десятки и единицы (312). Как найти цифру частного в таком случае? Учитель прибегает к аналогии. Нельзя ли и здесь воспользоваться таким же приёмом, каким мы пользовались при делении на круглые сотни? Основание для аналогии есть: 312 мало чем отличается от 300, 312 близко к 300. Поэтому попробуем делить не на 312, а на 300; узнаем, сколько получится от деления 1248 на 300, а потом проверим найденную цифру частного, может быть, она подойдёт и к делению 1248 на 312. Итак, делим 1248 на 300 и получаем в частном 4. Можем ли мы, получив 4, сразу записать эту четвёрку в частное? Нет, не можем: она получилась от деления на 300, а нужно было делить на 312. Так как 300 и 312 — числа близкие между собой, то возможно, что при делении и на 312 получится 4, но это надо проверить. Как проверить? Способ проверки учащимся известен: нужно делитель (312) умножить на частное (4). Умножаем 312 на 4, получаем делимое (1248). Значит, число 4 — есть частное от деления 1248 на 312. Теперь мы можем поставить 4 в частное; запись решения будет иметь следующую форму:

$$\begin{array}{r} 1248 \overline{)312} \\ \underline{1248} \quad 4 \\ 0 \end{array}$$

По окончании деления ещё раз фиксируется внимание детей на том, что частное мы легко нашли потому, что пробовали вначале делить не на весь делитель (312), а только на круглые его сотни.

Дети восприняли пока что только отдельный, конкретный факт. Для того чтобы они могли воспринять этот приём как общий, учитель предлагает один за другим ещё 3 примера, указанных выше. Воспринимая объяснение этих примеров, учащиеся подметят их различие (различные числа) и их сходство: во всех примерах делимое — четырёхзначное число, делитель — трёхзначное число. И главное: во всех таких случаях частное находится одним и тем же способом. Так в сознании ученика складывается о б о б щ е н и е, переход от конкретного и единичного к общему, отвлечённому.

Это обобщение-вывод даётся в следующей формулировке: «Когда нужно четырёхзначное число разделить на трёхзначное, следует сотни делимого разделить на сотни делителя и полученное число проверить».

3. Для того чтобы узнать, достаточно ли правильно и глубоко поняли учащиеся объяснение, а с другой стороны, чтобы дать самим детям возможность удостовериться в том, что они правильно усваивают новые для них знания, после объяснения предлагается детям решить самостоятельно сначала те примеры, на которых учитель проводил объяснение, а затем три примера того же типа: 1) $1668 \div 417$; 2) $4368 \div 624$; 3) $3632 \div 718$.

После решения этих примеров один из учеников вызывается к доске и показывает, как он решил пример, а остальные проверяют решение примеров в своих тетрадях. Давая пояснения к решению, ученик в точности воспроизводит ту схему рассуждений, которой пользовался учитель.

Первым вызывается к доске более сильный ученик, быстро воспринимающий новое и хорошо владеющий речью; последним вызывается менее успевающий ученик, и если этот ученик даёт удовлетворительное объяснение, можно быть уверенным, что объяснение понято правильно.

4. На предыдущем этапе урока, исходя из конкретных и единичных примеров, дети пришли путём обобщения к выводу правила. Теперь для более глубокого понимания способа деления четырёхзначного числа на трёхзначное нужно перейти от общего, отвлечённого вывода к конкретному, единичному. Для этого учитель предлагает учащимся один за другим два-три примера. Примеры решаются на доске и в тетрадях. На дом даётся решить 5 — 6 примеров, аналогичных тем, которые были объяснены в классе, и задачу, в которой встречается случай деления четырёхзначного числа на трёхзначное.

2-й урок.

Цель урока — углубить понимание детьми основного приёма деления четырёхзначного числа на трёхзначное, показав его видоизменение на новых вариантах примеров; показать практическое применение данного навыка деления при решении задач.

Ход урока. 1. После проверки домашней работы учитель упражняет детей в устном счёте. Упражнение в устном счёте проводится на таких примерах и задачах, которые в качестве элемента входят в письменное деление (умножение двузначных чисел на однозначное; деление двузначных чисел на однозначное с остатком):

а) 65×4 ; 86×9 ; 38×6 ; б) 28 дес. \times 5; 45 дес. \times 8; 34 дес. \times 7.

в) $75 \div 8$; $34 \div 6$; $51 \div 7$, $46 \div 9$.

г) Задачи: 1) «Автомобиль прошёл за час 40 км, а самолёт пролетел за это время в 8 раз больше. Сколько километров пролетел в один час самолёт?»

2) «38 карандашей разложили поровну в 4 коробки. Сколько карандашей положили в каждую коробку и сколько получилось в остатке?»

2. Затем учитель переходит к упражнению в письменном делении. Упражнения на данном уроке преследуют две цели: с одной стороны, в известной мере автоматизировать навык деления, а с другой — углубить понимание способа деления. Для достижения первой цели надо научить детей выполнять деление более уверенно, быстро и самостоятельно, без подробных рассуждений. Для достижения второй цели в упражнениях нужно ввести различные варианты примеров, требующие видоизменения основного приёма деления. В соответствии с этим упражнения распадаются на две части: первая — фронтальная работа класса под непосредственным руководством учителя и вторая — самостоятельная работа учащихся. На каждом этапе вводятся примеры различных вариантов, некоторые из них потребуют дополнительных объяснений со стороны учителя.

1-я часть — фронтальная работа класса под непосредственным руководством учителя.

Решение примеров: 1) $5615 \div 922$; 2) $3708 \div 645$; 3) $2715 \div 396$. На решении первого примера происходит повторение приёма деления четырёхзначного числа на трёхзначное. Решение второго примера имеет ту особенность, что при испытании цифры частного, полученной в результате деления сотен делимого (37) на сотни делителя (6), оказывается, что получаемая цифра велика и её нужно уменьшить на единицу. При решении третьего примера цифру частного после первого испытания приходится уменьшать на две единицы. Возникает вопрос, как скорее найти цифру частного без лишних проверок, почему в данном случае первая цифра частного 9 оказалась велика и потребовалось её двукратное уменьшение. Ответ на этот вопрос даёт анализ делителя. Делитель 396 близок к 400, а не к 300; поэтому при округлении выгодно округлить 396 до 400 и находить первую цифру частного путём деления 27 на 4, а не на 3.

Предложив учащимся для анализа ещё 2 примера: $1716 \div 286$; $3212 \div 485$, учитель вносит уточнение в известное детям правило нахождения цифры частного: «Если цифра десятков делителя больше 5, то полезно округлить делитель до большего круглого числа» (или иначе: полезно цифру сотен делителя увеличить на единицу).

Решение задачи: «На швейной фабрике сшили 289 платьев из 1156 м материи. Сколько таких платьев можно сшить из 800 м материи?» При решении этой задачи найдёт своё практическое применение и будет закреплён только что рассмотренный случай деления.

2-я часть — самостоятельная работа учащихся.

Самостоятельное решение примеров различных вариантов на рассмотренное правило: $5033 \div 719$; $4102 \div 586$; $1845 \div 293$.

Во время самостоятельной работы класса учитель оказывает помощь более слабым ученикам, давая им дополнительные объяснения.

Проверка самостоятельной работы. При проверке требуется от учеников подробное объяснение приёма нахождения цифры частного в каждом примере.

3. На дом даётся решить 5 примеров на деление четырёхзначного числа на однозначное и одну задачу с письменными вопросами.

ОБУЧЕНИЕ РЕШЕНИЮ ЗАДАЧ

Основные цели преподавания арифметики в начальной школе осуществляются в значительной мере посредством решения арифметических задач. Знания, умения и навыки, приобретаемые учащимися при решении задач, составляют основу их дальнейшего математического образования. Вся деятельность, связанная с решением задач, в известной мере способствует формированию характера ребёнка — его воли, настойчивости и упорства в достижении намеченной цели, способности проявлять усилия для преодоления трудностей. Очень важна роль решения задач как фактора «развития логического мышления учащихся, их умения устанавливать зависимости

между величинами, делать правильные умозаключения»¹. Решение задач является мощным средством умственного развития ребёнка, развития его мышления, внимания и творческого воображения.

Но не всякое решение задач содействует развитию логического мышления детей. Если решение задачи направлено только на то, чтобы получить правильный ответ, и притом каким угодно способом, хотя бы путём проб, путём подгонки результата «под ответ», то такие упражнения малополезны. Дело в том, что для достижения указанных целей важны не только результаты решения задачи, но главным образом те процессы мышления, которые привели к решению и помогли найти правильный ответ. Важны не только приёмы решения, но и приёмы рассуждения, сопутствующие решению.

Основным моментом в работе над задачей является тот приём рассуждения, который приводит к составлению плана решения и к самому решению задачи.

Исходными логическими операциями, на которых основываются рассуждения, являются, как известно, анализ и синтез. Под анализом в решении задач подразумевается такой процесс мышления, который идёт от вопроса задачи, к числовым данным, нужным для его решения. Под синтезом подразумевается акт мышления, идущий от числовых данных задачи к вытекающему из них вопросу.

В рассуждениях при решении задач приходится пользоваться и анализом, и синтезом. Решение задачи в целом есть аналитико-синтетический процесс. В нём мысль решающего всё время движется от вопроса задачи к числовым данным и от числовых данных к вопросу. Поставив вопрос, вытекающий из данной ситуации, ученик соображает, есть ли в условии задачи числовые данные, на основании которых можно решить поставленный вопрос. Наоборот, рассматривая числовые данные и комбинируя их, ученик определяет, какой вопрос может быть решён на основе этих данных.

Если проследить за ходом мысли ученика, обдумывающего решение задачи, то окажется, что в этом процессе «размышления» над задачей ученик проходит следующие этапы:

«Мне нужно решить такой-то вопрос. На основании каких данных можно его решить? Посмотрим условие задачи». Далее: «Я имею такие-то числовые данные. На основании их можно решить такой-то вопрос. Но нужно ли его решать? Посмотрим, что спрашивается в задаче?»

В первом случае ученик, исходя из вопроса задачи и пользуясь анализом, в то же время обращается к условию задачи, к задаче в целом и только на основе целостного представления задачи, как совокупности данных и вопроса, находит правильный путь решения. Во втором случае, исходя из данных задачи и пользуясь синтезом, ученик в то же время обращается к вопросу задачи, чтобы при помощи этого вопроса проверить целесообразность выполнения той или иной операции над данной парой чисел, и, если вопрос задачи подтверждает необходимость объединения данной пары чисел, останавливается на ней и находит правильный путь решения задачи.

Таким образом, при отыскании путей решения предложенной задачи анализирующие и синтезирующие моменты мышления находятся в постоянном взаимодействии, дополняя и проверяя друг друга.

При разборе задачи могут быть две исходные позиции: либо вопрос задачи, либо числовые данные в задаче. Когда решающий задачу исходит из вопроса, анализ выступает на передний план и играет ведущую роль; синтез ему сопутствует. Когда же за исходное начало берутся числовые данные, на передний план выступает синтез: он даёт движение мысли, играет руководящую роль, является преобладающим; анализ

¹ Программы начальной школы. Арифметика. Объяснительная записка, изд. 1949 г.

же сопутствует ему, служа средством проверки целесообразности движения мысли и ориентиром для её направления.

При наличии двух способов логической работы над задачей — анализа и синтеза — естественно поставить вопрос о их сравнительной ценности, об условиях применения каждого из них в разборе конкретной задачи.

В передовой педагогической практике анализу, как способу логической работы над задачей, отдаётся преимущество перед синтезом. И действительно, этот метод разбора является более ценным, так как он в гораздо большей мере, чем синтез, способствует развитию логического мышления учащихся.

Это объясняется тем, что он фиксирует преимущественное внимание детей на вопросе задачи, он подчёркивает большое значение вопроса. С вопроса задачи начинаются рассуждения учащихся, построение цепи логических умозаключений, причём в каждом звене этой цепи, в свою очередь, содержатся более мелкие вопросы.

Синтез по силе своего влияния на развитие мышления и речи учащихся уступает анализу. Это объясняется тем, что он не останавливает внимания учащихся на вопросе задачи в той мере, как это делается при разборе задачи путём анализа. Он фиксирует внимание детей главным образом на числовых данных задачи, на действиях, которые можно произвести над этими данными. Он часто приводит к отрыву содержания задачи от её вопроса: ученик начинает решать задачу, не считаясь с её вопросом, не подчиняя ход своих мыслей тому, что в конечном счёте спрашивается в задаче.

Отсюда — много случайного и нерационального в поисках правильных путей решения задачи.

В числе условий, которые делают анализ доступным для учащихся, первое и главное место занимает соблюдение строгой постепенности в нарастании сложности форм анализа и трудности его для учащихся.

Методы и приёмы обучения анализу арифметической задачи

Уже при первоначальном ознакомлении детей с составной задачей, в I классе, целесообразно использовать аналитический приём, ведя детей от готовой задачи в два действия к составляющим её простым задачам. Специфика такой задачи в том, что её нельзя решать сразу, одним действием, как это делается при решении простой задачи. Если при первом знакомстве с составной задачей отправляться от готовой задачи в два действия, то разница между простой задачей и сложной выступает с полной отчётливостью.

Для начала можно взять такую задачу, которую удобно проиллюстрировать на предметах:

«В коробку положили 6 красных карандашей и 4 синих. Потом из этой коробки взяли 7 карандашей. Сколько карандашей осталось в коробке?»

Учитель показывает детям сначала 6 красных карандашей, потом 4 синих и записывает эти числовые данные на доске. Затем он складывает карандаши в коробку. Дети не видят, сколько их всего. После этого учитель вынимает 7 карандашей. Это третье данное он также записывает на доске, а главное искомое остаётся скрытым в коробке.

Учащиеся повторяют задачу, выделяют вопрос и решают задачу в уме, как они привыкли это делать по отношению к простым задачам. У всех получается правильный ответ: 3 карандаша.

Учитель. Как мы узнали, что в коробке осталось 3 карандаша?

Ученик. От 10 карандашей мы отняли 7 карандашей и получили 3 карандаша.

Учитель (обращаясь к доске, где записаны числовые данные): Откуда вы взяли 10? Ведь такого числа в задаче нет?

Ученик. К 6 карандашам надо прибавить 4 карандаша и получится 10 карандашей.

Учитель. Что мы узнали, складывая 6 карандашей и 4 карандаша?

Ученик. Мы узнали, сколько было всего карандашей в коробке.

Учитель. Вот видите — сначала мы узнали, сколько было всего карандашей в коробке; для этого мы сложили 6 карандашей и 4 карандаша:

$$1) 6 \text{ кар.} + 4 \text{ кар.} = 10 \text{ кар.}$$

Это — первое действие. Потом мы узнали, сколько карандашей осталось; для этого мы от 10 карандашей отняли 7 карандашей:

$$2) 10 \text{ кар.} - 7 \text{ кар.} = 3 \text{ кар.}$$

Это — второе действие. Итак, сколько приходится выполнить действий для того, чтобы решить эту задачу?

Ученик. Два действия.

Учитель. Что мы узнали первым действием? Вторым действием?

В заключение учитель подчёркивает, что некоторые задачи можно решить сразу, одним действием. Но бывают задачи, которые нельзя решить сразу — приходится сделать сначала одно действие, потом другое; например, сначала сложить, потом отнять.

С этого времени перед решением каждой задачи дети устанавливают, можно ли её решать сразу. Если выясняется, что — нельзя, то учитель спрашивает, а что можно узнать сразу?

Так дети в первые начинают применять простейший анализ. Вопрос «можно ли решить задачу сразу?» побуждает детей подбирать данные к вопросу; это момент аналитический. Следующий вопрос «а что можно узнать сразу?» побуждает детей подбирать вопрос к данным; это момент синтетический. Ведущим здесь является анализ.

В дальнейшем этот простейший анализ несколько углубляется путём введения дополнительного вопроса «почему» («почему нельзя сразу узнать, сколько карандашей осталось?»).

Решаем задачу: «Мать купила детям мяч за 5 руб. и барабан за 6 руб. Сколько сдачи получила она с 20 рублей?»

Рисунок, начерченный учителем на доске, поясняет текст задачи, но не иллюстрирует самих чисел.

Разбирая эту задачу, учитель ставит следующие вопросы:

Учитель. Можно ли сразу узнать, сколько получено сдачи?

Ученик. Нет, нельзя.

Учитель. Почему нельзя узнать этого сразу?

Ученик. Потому что мы не знаем, сколько всего надо уплатить за мяч и барабан.

Учитель. А сколько нужно уплатить за мяч и барабан — можно узнать сразу?

Ученик. Да, это можно узнать сразу.

Привыкнув к вопросу «почему», дети начинают анализировать задачу, не ожидая этого вопроса от учителя. Они рассуждают так: «Сразу нельзя узнать, сколько мать получила сдачи, потому что мы не знаем, сколько всего нужно уплатить за мяч и барабан. Но сколько всего нужно уплатить за мяч и барабан, это можно узнать сразу. Поэтому задачу будем решать

20 руб.



5 руб.

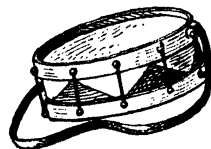

6 руб.

так: сначала узнаем, сколько всего заплатила мать за мяч и барабан; потом узнаем, сколько мать получила сдачи с 20 рублей».

Решив составную задачу, дети составляют простые задачи, на которые им пришлось расчленить данную составную. Так, решив вышеуказанную задачу, дети записывают её решение:

Задача.

- 1) 5 руб. + 6 руб. = 11 руб.
- 2) 20 руб. – 11 руб. = 9 руб.

Ответ: 9 руб.

Теперь учитель предлагает детям составить задачи к каждой строчке.

1-я задача: «Мяч стоит 5 руб., а барабан 6 руб. Сколько стоят вместе мяч и барабан?»

2-я задача: «Мяч и барабан стоят 11 руб. В кассу же дано 20 руб. Сколько нужно получить сдачи?»

Так уже в I классе дети научаются расчленять составную задачу на две простые.

Во II классе дети начинают решать задачи в три действия. Простейшими задачами этого рода являются задачи, в которых требуется произвести умножение, а затем вычитание или сложение. Например: «Купили 2 тарелки по 4 руб. и 5 ложек по 2 руб. Сколько стоила вся покупка?»

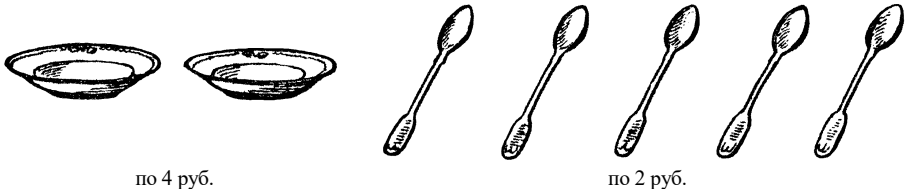

При анализе подобного рода задач нужно научить детей тому, чтобы они указывали оба числа, которые мы не знаем и которые нужно знать, чтобы решить задачу сразу. Обычно дети называют только одну неизвестную величину. Тогда учитель спрашивает дополнительно: «А ещё почему?» Этого вопроса достаточно, чтобы дети назвали обе неизвестные величины — в данном случае стоимость тарелок и стоимость ложек.

При разборе более трудных задач в 3 действия одна из самых распространённых ошибок состоит в пропуске промежуточного логического звена.

Возьмём задачу: «В одной корзине было 40 яблок, а в другой на 10 яблок больше. Все эти яблоки разложили в ящики по 30 яблок в каждый. Во сколько ящиков разложили эти яблоки?»

Анализ проводится обычно следующим образом:

Учитель. Можно ли сразу узнать, сколько ящиков понадобилось, чтобы уложить все яблоки?

Ученик. Нельзя, так как мы не знаем, сколько яблок было во второй корзине.

Учитель. А разве в ящики положили яблоки только из второй корзины?

Ученик. Нет, в ящики положили яблоки из двух корзин. Значит, мы не можем сразу решить задачу потому, что не знаем, сколько яблок было в двух корзинах.

Учитель. Можно ли сразу узнать, сколько яблок было в двух корзинах?

Ученик. Нет, так как мы не знаем, сколько яблок было во второй корзине.

Учитель. Можно ли сразу узнать, сколько яблок было во второй корзине?

Ученик. Да, можно.

После этого составляется устный план решения этой задачи:

1) Сколько яблок во второй корзине? 2) Сколько яблок в двух корзинах?

3) Во сколько ящиков разложили эти яблоки?

Решение задачи записывается так:

Задача.

1) $40 \text{ ябл.} + 10 \text{ ябл.} = 50 \text{ ябл.}$

2) $40 \text{ ябл.} + 50 \text{ ябл.} = 90 \text{ ябл.}$

3) $90 \text{ ябл.} \div 30 \text{ ябл.} = 3.$

Ответ: 3 ящика.

Записав решение задачи, полезно, опираясь на запись действий, составить те простые задачи, на которые расчленена данная задача:

1) В одной корзине 40 яблок, в другой на 10 яблок больше. Сколько яблок во второй корзине?

И т. д.

Повторяем, при пользовании таким простым анализом главная обязанность учителя следить за тем, чтобы дети не пропускали при рассуждении промежуточных логических звеньев. Если учитель допускает такие ошибки и мирится с ними, то тем самым он приучает ученика быть неточным и тормозит развитие у детей логического мышления.

В III классе анализ задачи несколько усложняется и делается более полным, принимая ту форму, в какой он применяется на дальнейших ступенях обучения. Усложнение состоит в том, что ученик при разборе задачи научается называть не один (как это было в I и во II классах), а оба компонента, необходимые для решения поставленного вопроса, независимо от того, известны они или неизвестны. Чтобы яснее обрисовать разницу в формах анализа во II и III классах, приведём пример разбора конкретной задачи.

«На 59 рублей купили 5 чашек по 7 рублей и 6 блюдца. Сколько стоит одно блюдо?»

Используем простейший анализ, применяемый во II классе:

Учитель. Можно ли сразу узнать, сколько стоит одно блюдо?

Ученик. Нет, нельзя, так как мы не знаем, сколько заплатили за все блюда.

Учитель. Можно ли сразу узнать, сколько заплатили за все блюда?

Ученик. Нет, так как мы не знаем, сколько стоили все чашки.

Учитель. А стоимость чашек можно сразу узнать?

Ученик. Да, это можно узнать сразу.

Учитель. Значит, какой будет первый вопрос? И т. д.

В связной форме, без наводящих вопросов учителя, рассуждение будет таково: «Сразу узнать, сколько стоит каждое блюдо нельзя, так как неизвестно, сколько заплатили за все блюда. Сколько заплатили за все блюда, тоже нельзя узнать сразу, так как неизвестно, сколько стоят все чашки. Сколько стоят все чашки, можно узнать сразу, так как известно, что купили 5 чашек и что каждая чашка стоила 7 рублей».

Как мы видим, здесь только на последнем этапе рассуждения указываются оба компонента, поскольку оба они даны.

Используем полный анализ той же задачи (по наводящим вопросам):

Учитель. Что спрашивается в задаче?

Ученик. В задаче спрашивается, сколько стоит одно блюдо.

Учитель. Какие два числа надо знать, чтобы сразу решить этот вопрос?

Ученик. Надо знать, сколько блюдца купили и сколько за них заплатили.

Учитель. Известны ли нам эти числа?

Ученик. Нам известно, сколько блюдец купили (6 блюдец), но не известно, сколько стоили все блюда.

Учитель. Итак, мы должны узнать, сколько стоили все блюда. Какие два числа надо иметь, чтобы сразу решить этот вопрос? И т. д.

Без наводящих вопросов в связанном изложении ученика полный анализ будет иметь следующую форму:

«В задаче спрашивается, сколько стоит каждое блюдо. Чтобы решить этот вопрос, надо знать, сколько стоят все блюда и сколько блюдец купили. Сколько блюдец купили, нам известно — 6 блюдец. А сколько стоят все блюда, нам неизвестно. Чтобы узнать, сколько стоят все блюда, надо знать, сколько стоит вся покупка и сколько стоят чашки. Сколько стоит вся покупка, нам известно — 59 рублей, а сколько стоят чашки, нам неизвестно. Для того чтобы узнать, сколько стоят все чашки, надо знать, сколько стоит одна чашка и сколько чашек купили. Оба эти числа нам известны. Итак, первый вопрос задачи — «Сколько стоят все чашки?» И т. д.

Как мы видим, здесь на каждом этапе рассуждения ученик называет те данные, которые необходимы для решения вопроса. Такая полная, стройная и законченная форма рассуждения даётся детям не сразу и не без труда. К ней нужно основательно подготовить ученика. Той подготовки, которая велась на протяжении I и II класса, недостаточно. Нужны новые упражнения, на которых следует показать, что а) для решения задачи надо выполнить над числами одно или несколько арифметических действий и что б) в каждом случае для выполнения действия необходимо иметь два числа. Это показывается на простых задачах тройкого вида, которые могут встретиться при анализе составных задач:

1) оба числа, необходимые для решения поставленного вопроса, неизвестны;

2) одно число известно, другое неизвестно;

3) оба числа известны.

Упражнения лучше начать с задач, в которых одно число известно. Например: «Мальчик сорвал 8 яблок с одной яблони и несколько яблок с другой. Сколько всего яблок сорвал мальчик?». Задача разбирается.

Учитель. Можно ли решить эту задачу?

Ученик. Нельзя.

Учитель. Почему нельзя её решить?

Ученик. Потому что мы не знаем, сколько яблок мальчик сорвал с другой яблони.

Учитель. Сколько же чисел надо иметь, чтобы решить эту задачу?

Ученик. Надо иметь два числа.

Учитель. И каким действием она решается?

Ученик. Сложением.

Вывод. Чтобы узнать, сколько всего сорвано яблок, надо знать: сколько сорвано с одной яблони и сколько сорвано с другой яблони. После этого учитель называет второе число, допустим, 12 яблок, и ученики решают задачу.

Так разбираются ещё три задачи — на вычитание, умножение и деление.

Второй этап подготовительных упражнений — работа над простыми задачами без числовых данных.

Например: «На полке лежали книги. Несколько книг сняли с полки. Сколько книг осталось?»

Из разбора этой задачи делается вывод, который формулируется так: «Чтобы узнать, сколько книг осталось, надо знать, сколько книг лежало сначала и сколько книг сняли».

Третий этап подготовительных упражнений — работа над простыми задачами, в которых оба числа даны.

Например: «Купили 5 кг сахара по 15 руб. за килограмм. Сколько стоит покупка?»

На этой задаче ученик учится рассуждать в следующей форме: «Для того чтобы решить задачу, надо знать, сколько килограммов сахара купили и сколько стоит 1 килограмм. Оба числа нам известны. Чтобы решить задачу, надо 15 руб. умножить на 5, получится 75 руб. Ответ: 75 руб.»

Полезно иллюстрировать решение этой задачи так, как указано на рисунке.

Проделав упражнения в анализе на простых задачах, нужно перейти к анализу задач в два действия, а затем и в три действия.

Анализ задач в три действия представляет собой довольно длинное рассуждение. Для того чтобы ученики не теряли нити в рассуждении, его нужно разбивать на отдельные звенья, иллюстрируя их наглядными образами. Роль такого образа может играть схема, состоящая из кружочков, заполненных числовыми данными задачи и вопросительными знаками для обозначения неизвестных. Вместо того, чтобы рисовать кружки на доске, можно заготовить их заранее из плотной бумаги (например, из обложек старых тетрадей) разного цвета.

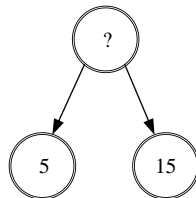

Полезно вначале для упражнений в полном анализе решить 5 — 6 таких задач, в которых анализ иллюстрируется схемой, имеющей симметричный вид. Например: «Магазин продал в один день 40 ящиков винограда по 18 кг в каждом ящике, а в другой день 20 ящиков по 12 кг.»

Сколько всего килограммов винограда продал магазин за два дня?»

Первое звено анализа этой задачи подготовлено работой над простыми задачами, в которых оба числа неизвестны. Их места займут кружки с вопросительными знаками. Второе и третье звено — анализ простых задач на умножение с известными данными.

Запись решения на доске будет иметь следующий вид:

Задача.

1-й день — 40 ящ. по 18 кг Сколько всего?
2-й день — 20 ящ. по 12 кг

Разбор задачи производится при помощи рисунка (см. на стр. 490).

П л а н и р е ш е н и е .

1) Сколько винограда продано в 1-й день?

$$18 \text{ кг} \times 40 = 720 \text{ кг.}$$

2) Сколько винограда продано во 2-й день?

$$12 \text{ кг} \times 20 = 240 \text{ кг.}$$

3) Сколько винограда продано в два дня?

$$720 \text{ кг} + 240 \text{ кг} = 960 \text{ кг.}$$

Ответ: 960 кг.

После сообщения задачи, записи числовых данных и повторения условия учитель говорит: «Теперь мы разберём задачу». Прежде всего выделяется вопрос задачи.

У ч и т е л ь . Обозначим этот вопрос кружком с вопросительным знаком. Что надо знать для того, чтобы решить вопрос задачи?

У ч е н и к . Надо знать, сколько продали винограда в первый день и сколько во второй день.

У ч и т е л ь . Чертит на доске две стрелки и к каждой стрелке по кружку). Известно ли нам, сколько продали винограда в первый день и сколько продали во второй день?

У ч е н и к . Нет, неизвестно.

Учитель. Что надо знать, чтобы решить каждый из этих вопросов?

Ученик. Надо знать, сколько ящиков продавали и сколько килограммов было в каждом ящике.

Учитель (чертит две стрелки от правого кружка и две стрелки от левого кружка, по одному кружку к каждой стрелке). Знаем ли мы, сколько ящиков продали в первый день и по сколько килограммов было в каждом ящике?

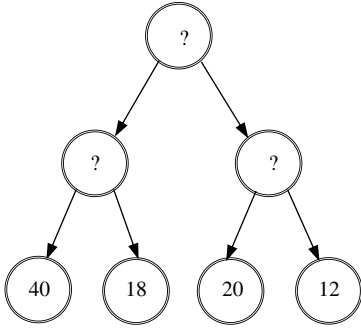

Ученик. Знаем. В левый кружок надо записать 40, а в правый 18.

Учитель. Знаем ли мы, сколько ящиков продали во второй день и по сколько килограммов было в каждом ящике?

Ученик. Знаем. В левый кружок надо записать 20, а в правый 12.

Анализ закончен. Теперь надо перейти к составлению плана. Дети повторяют вопросы, а учитель ставит римские цифры около соответствующих кружков. После

этого следует запись решения в тетрадах.

Черчение схемы анализа на доске производится учителем. Но позднее можно научить детей чертить такие схемы в тетрадах, посвятив этому вопросу отдельный урок. Чтобы не терять времени на черчение схем в классе, можно задать эту работу на дом.

В IV классе применение аналитического способа разбора задач продолжается. Здесь анализ осложняется в двух отношениях: с одной стороны, берутся более трудные задачи, с другой стороны, от учащихся требуется в формулировке рассуждений большая самостоятельность. Анализируя задачу, ученик связно рассуждает, поясняет разбор задачи чертежом на доске, или, если задача решена дома, рассуждает вслух, глядя на чертёж в тетради.

В начале года учащиеся IV класса упражняются в анализе задач примерно той же степени трудности, что и в III классе. С некоторой осторожностью надо подходить к задачам с выражением больше или меньше на столько-то или во столько-то раз. Много таких задач решается в III и даже во II классе, но с применением простейшего анализа. В IV классе они решаются с применением полного анализа. Здесь имеются в виду задачи следующего вида, например: «Самолёт пролетел в первый день 1 940 км, во второй на 340 км больше. В третий день он пролетел на 895 км меньше, чем в первые два дня вместе. Сколько километров пролетел самолёт в три дня?»

Разбирая эту задачу, нужно рассуждать так: «Для того чтобы ответить на главный вопрос задачи, надо знать: сколько километров пролетел самолёт в первый день (1 940 км), во второй (?) и в третий день (?)».

Для того чтобы узнать, сколько километров самолёт пролетел во второй день, надо знать, сколько километров пролетел он в первый день (1 940 км) и на сколько больше во второй день (на 340 км).

Для того чтобы узнать, сколько километров пролетел он в третий день, надо знать: сколько километров он пролетел в первый и второй день вместе (?) и на сколько меньше он пролетел в третий день (на 895 км).

Для того чтобы узнать, сколько километров пролетел самолёт в первый и второй день вместе, надо знать, сколько километров он пролетел в первый день (1 940 км) и сколько во второй. Последний вопрос можно решить сразу. С него и начнём составление плана».

При переводе этого рассуждения на язык схемы последняя получается довольно сложной, поэтому применение её представляется нецелесообразным.

В IV классе одновременно ведётся усиленная работа по усвоению учащимися зависимости между величинами, в особенности между теми из них, которые чаще встречаются в задачах и в практической жизни: между ценой, стоимостью и количеством, между расстоянием, скоростью и временем, между общим весом, количеством предметов и весом каждого предмета, между общим урожаем, урожаем с единицы площади и величиной площади и т. д.

На устном решении несложных задач дети усваивают: какую величину можно найти по двум данным величинам (по скорости и времени — расстояние; по цене и количеству — стоимость; по площади и общему урожаю — урожай с единицы площади — ара или гектара и т. д.); какие две величины надо иметь в качестве данных, чтобы определить искомую величину (для нахождения цены достаточно знать стоимость и количество; для отыскания пути, пройденного телом, достаточно знать скорость и время движения; для нахождения общего веса — весовую единицу и количество таких единиц и т. д.).

Знание зависимости между величинами является необходимым условием для успешного проведения анализа. Если дети слабо разбираются в этом вопросе, их рассуждения будут сбивчивы и ошибочны.

Итак, облакая анализ задачи в определённую словесную форму, добиваясь от детей точных формулировок сначала в виде ответов на наводящие вопросы, позднее в виде связного рассуждения, мы создаём условия, при которых мышление формируется и развивается, а это в свою очередь является условием успешного решения задачи.

Типовые задачи

Много из того, что говорилось об анализе в применении его к разбору составных арифметических задач, относится и к типовым задачам. Некоторые типы задач поддаются аналитическому разбору, как и составные арифметические задачи. Сюда относятся задачи, решаемые способом приведения к единице, нахождение среднего арифметического, на сложное тройное правило, задачи на движение. Но некоторые типы задач, решаемых в начальной школе, требуют применения анализа особого рода. В одних случаях в этом анализе большую роль играет установление причинно-следственных связей между изменяющимися величинами; таковы задачи на нахождение неизвестного по разности числовых значений данной величины и задачи, решаемые способом исключения одной из величин. В других случаях в этом анализе большое значение имеет введение условной единицы — таковы задачи на нахождение двух чисел по их сумме и разности, по их сумме и кратному отношению.

Каждая разновидность анализа имеет свою словесную форму и представляет определённый тип рассуждения, с которым дети должны освоиться. В силу структурных особенностей типовых задач рассуждения при их решении играют ещё большую роль, чем при решении составных арифметических задач. Нередко они являются единственным ключом к отысканию способа решения данной типовой задачи, так как путём рассуждений ученику удаётся вскрыть подлинные связи и отношения между данными в задаче величинами. Разумеется, что наглядность и конкретность обучения сохраняют при решении большинства задач свою силу и значение в полной мере.

Для того чтобы облегчить учащимся понимание типовых задач и усвоение схемы рассуждения, сопутствующего их решению, чрезвычайно важно знакомить учащихся с типовыми задачами в такой системе, которая обеспечивала бы непосредственную близость задач, имеющих нечто общее

в схеме рассуждений. Рассмотрим форму анализа типовых задач, расположив их в группы по признаку общности в схеме рассуждений.

Задачи на простое тройное правило, на пропорциональное деление и на сложное тройное правило. Решение задач этой группы знакомит учащихся с пропорциональной зависимостью величин (в первую очередь с прямой пропорциональной зависимостью), которая часто встречается в природе и в повседневной практике людей. Эти правила объединяют в одну группу задачи, неодинаковые по сложности и трудности, от лёгких задач на «приведение к единице», решаемых уже в I классе, до задач на сложное тройное правило, доступных только учащимся IV класса. При анализе этих задач в рассуждениях учащихся должна быть подчеркнута пропорциональная зависимость данных в задаче величин (количество товара и его стоимость, длина пути и продолжительность движения, число рабочих и объём работы и т. д.).

Решим задачу: «За 5 м ситца уплатили 30 руб. Сколько стоит 3 м такого ситца?»

Разбор задачи: Для того чтобы ответить на вопрос задачи, надо знать, сколько стоит 1 м ситца. Для того чтобы узнать, сколько стоит 1 м ситца, надо знать, сколько метров было в первом куске (5 м) и сколько заплатили за этот кусок (30 руб.).

Так как оба данные имеются, то с них и надо начать решение.

Р а с с у ж д е н и е: «Если 5 м стоят 30 руб., то 1 м стоит в 5 раз меньше (30 руб. \div 5 = 6 руб.). Если 1 м стоит 6 руб., то 3 м стоят в 3 раза больше (6 руб. \times 3 = 18 руб.)».

Эти суждения весьма существенны, так как в них находят своё выражение прямая пропорциональная зависимость количества ситца и его стоимости. Ученик III класса должен хорошо владеть таким рассуждением.

Для большей наглядности полезно придавать записи условия задачи такую форму, при которой однородные величины приведены в соответствие.

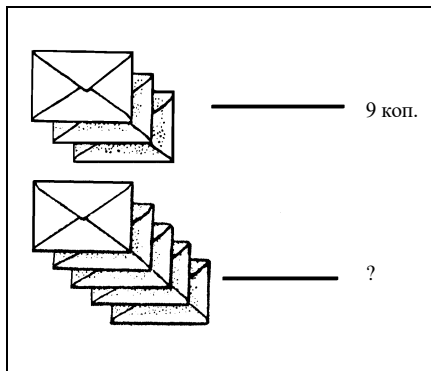

При первоначальном знакомстве с задачами этого рода следует иллюстрировать содержание задачи рисунком. Например, задача «3 конверта стоят 9 коп. Сколько стоят 5 таких конвертов?» может быть проиллюстрирована приводимым здесь рисунком.

По форме анализа и рассуждения к задачам на простое тройное правило близки задачи на пропорциональное деление. «Приведение к единице» входит в эти задачи в качестве составного элемента.

Решим задачу: «За два куска одинаковой материи уплатили 360 рублей. В первом куске было 5 м, во втором куске 4 м. Сколько рублей стоил каждый кусок?»

Из решения этой задачи нетрудно видеть, что она сводится к задаче на простое тройное правило, решаемое способом прямого приведения к единице.

При анализе этой задачи надо обратить внимание на вопрос задачи.

Учитель. Сколько ответов будет в этой задаче?

Ученики. Два ответа.

Учитель. Почему?

Ученик. Потому что спрашивается, сколько стоит каждый кусок. А кусков — два, и они неодинаковы по размеру.

Учитель. Итак, вместо главного вопроса в плане будут два отдельных вопроса: сколько стоит первый кусок и сколько стоит второй кусок.

Записывая условие задачи на доске, учитель делает запись вопроса с раздвоением:

Сколько стоит $\left\{ \begin{array}{l} \rightarrow \text{второй кусок?} \\ \rightarrow \text{первый кусок?} \end{array} \right.$

Учитель. Узнаем сначала, сколько стоит первый кусок.

Разбор задачи в связном изложении: «Узнаем, сколько стоит первый кусок. Чтобы решить этот вопрос, надо знать, сколько было метров в куске (5 м) и сколько стоит 1 м (?).

Чтобы узнать, сколько стоит 1 м материи, надо знать, сколько было метров материи (?) и сколько стоила вся материя (360 руб.).

Чтобы узнать, сколько было всего материи, надо знать, сколько метров было в первом куске (5 м) и сколько метров было во втором куске (4 м).

Составим план решения. Первый вопрос: «Сколько метров было в двух кусках?» И т. д.

В качестве наглядного пособия можно использовать графическую иллюстрацию.

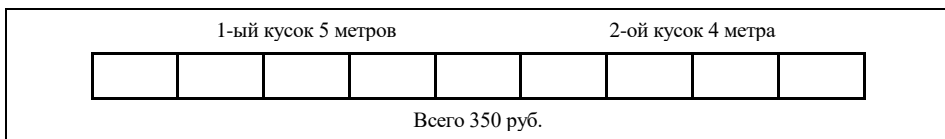

Задачи на сложное тройное правило по способу решения, как известно, сводятся к задачам на простое тройное правило. В начальной школе они решаются также приведением к единице. Но по смысловому содержанию они значительно сложнее задач на простое тройное правило, так как в них вводятся величины, находящиеся в пропорциональной зависимости не от одной, а от нескольких других величин. Например: «На 7 станках за 5 часов изготавливают 630 деталей. Сколько деталей изготовят на 10 станках за 8 часов?» Здесь искомое — число деталей — пропорционально числу станков и продолжительности их работы. Метод решения этих задач является обобщением метода приведения к единице.

Для облегчения понимания способа решения этих задач в их более сложном виде, нужно предварительно упражнять детей в решении простейших задач этого типа. Например: «На 7 станках за 5 часов изготавливают 630 деталей. Сколько деталей можно изготовить на одном станке за 1 час?» Или: «На одном станке за 1 час можно изготовить 18 деталей. Сколько деталей можно изготовить на 10 станках за 8 часов?»

В начале разбора этой задачи надо подчеркнуть главное и основное в ней: число деталей зависит от двух величин — от числа станков и от числа часов. Чем больше (меньше) станков, тем больше (меньше) деталей. Чем больше (меньше) продолжительность работы, тем больше (меньше) деталей. В этом состоит суть пропорциональной зависимости числа деталей от числа станков и продолжительности их работы. Затем надо указать, что переход от данного количества станков и часов к единице станков и единице времени совершается не сразу, а постепенно.

$$\begin{array}{l} 7 \text{ ст. } 5 \text{ час.} \text{ — } 630 \text{ деталей} \\ 1 \text{ ст. } 5 \text{ час.} \text{ — } 630 \text{ деталей} \div 7 \\ 1 \text{ ст. } 1 \text{ час} \text{ — } 630 \text{ деталей} \div 7 \div 5 \end{array}$$

С такой же постепенностью делается и переход от 1 станка и 1 часа к 10 станкам и 8 часам работы.

Существенно важно, чтобы условие задач на сложное тройное правило записывалось в 2 строки:

В такой записи сопоставлены значения однородных величин, а это облегчает решение задачи.

Задачи на нахождение неизвестного по разности двух чисел и задачи, решаемые способом исключения одной из величин, имеют некоторые черты сходства с задачами предыдущей группы. Это также задачи с пропорциональными величинами. Некоторое сходство у них есть и в способах решения. Но по характеру анализа и по типу рассуждения эти задачи, имея между собой много общего, резко отличаются от предыдущих задач. Как уже указано выше, анализ в этих задачах основывается на установлении причинно-следственной связи между данными в задаче величинами и на выводах, вытекающих из этой связи.

Обратимся к конкретной задаче этого типа: «С одного участка сняли 36 мешков картофеля, с другого 29 таких мешков. С первого участка получили на 336 кг больше, чем со второго. Сколько килограммов картофеля сняли с каждого участка?»

Из вопроса видно, что эта задача требует двух ответов: сколько килограммов картофеля сняли с первого участка и сколько килограммов сняли со второго участка. Эти два вопроса и должны войти в план решения.

Уже при чтении условия этой задачи нужно установить причинно-следственную зависимость между разницей в количестве килограммов и разницей в количестве мешков: «С первого участка получили картофеля на 336 кг больше потому именно, что с него сняли на 7 мешков больше». Далее, на основе этих двух разностей нужно сделать умозаключение: «В 7 мешках содержится 336 кг картофеля». После этого решение данной задачи сводится к решению задачи способом прямого приведения к единице.

Таким образом анализ и рассуждения, приводящие ученика к правильному решению этой задачи, имеют свою специфику, вытекающую из условий задачи. Ученик должен уметь уловить эту особенность условия и сделать из неё логический вывод. Для того чтобы помочь ученику, нужно предпослать решению таких задач решение простых задач, в которых обе разности прямо даны.

Например: «Коля купил на 3 карандаша больше, чем Ваня, и заплатил на 24 коп. больше. Сколько стоит один карандаш?», «Один поезд был в пути больше, чем другой, на 2 часа и прошёл больше на 98 км. Какова скорость поездов в час (при условии одинаковой скорости их движения)?» И т. д.

На установление причинно-следственной связи величин, что имеет в данном типе задач решающее значение, учитель наталкивает учащихся постановкой вопроса «почему?»

Рассмотренный нами тип задач находит своё развитие в задачах, решаемых способом исключения одной из величин.

Возьмём задачу: «В первый раз купили 5 м сатина и 12 м полотна и за всю покупку заплатили 145 руб. Во второй раз за 5 м сатина и 7 м полотна заплатили 95 руб. Сколько стоит 1 м сатина и 1 м полотна?»

Читая условие этой задачи, дети улавливают причинно-следственную связь между разницей в количестве полотна и разницей в его стоимости. По одному взгляду на числовые данные видно, что в первый раз куплено полотна больше, чем во второй раз, и заплачено больше, при одинаковом количестве сатина. Это уже определяет ход рассуждения, которое надо использовать при решении этой задачи. Запишем числовые данные в две строчки и расчленим вопрос задачи на два вопроса:

5 м сат. и 12 м пол. — 145 руб.
5 м сат. и 7 м пол. — 95 руб.

Сколько стоит $\left\{ \begin{array}{l} \rightarrow 1 \text{ м сат.} \\ \rightarrow 1 \text{ м пол.} \end{array} \right.$?

Разбор задачи:

Учитель. Почему во второй раз за материал уплатили меньше, чем в первый? Зависит ли это от сатина?

Ученик. Нет, так как сатина купили столько же.

Учитель. А полотна?

Ученик. Полотна купили меньше, потому и заплатили меньше.

Учитель. Посмотрите на вопросы, записанные под чертой. На который из них легче ответить?

Ученик. Легче узнать сколько стоит 1 м полотна.

Учитель. Как это узнать?

Ученик. Надо узнать, на сколько меньше во второй раз заплатили, на сколько меньше купили полотна, а затем узнать, сколько стоит 1 м полотна.

Рассуждение носит синтетический характер; оно опирается на причинно-следственную зависимость, которая была установлена.

На этом можно остановиться, чтобы записать план и решение первой части задачи.

План и решение:

1) На сколько метров меньше купили полотна во второй раз?

$$12 \text{ м} - 7 \text{ м} = 5 \text{ м}.$$

2) На сколько меньше во второй раз заплатили?

$$145 \text{ руб.} - 95 \text{ руб.} = 50 \text{ руб.}$$

3) Сколько стоит 1 м полотна?

$$50 \text{ руб.} \div 5 \text{ руб.} = 10 \text{ руб.}$$

После записи переходим к анализу второй части задачи.

Учитель. Что ещё осталось узнать?

Ученик. Осталось узнать, сколько стоит 1 м сатина.

Учитель. Для этого нам достаточно взять только одну строчку, например, вторую. Составим задачу, из которой можно было бы узнать, сколько стоит 1 м сатина.

Ученик. За 5 м сатина и 7 м полотна заплатили 95 руб. Метр полотна стоит 10 руб. Сколько стоит метр сатина?

Эта задача (на смешение 1-го рода) подвергается анализу, составляется план её решения и находится стоимость одного метра сатина.

Из сказанного видно, что обе задачи, рассмотренные выше, имеют большое значение в развитии логического мышления учащихся.

Задачи на нахождение двух чисел по их сумме и кратному отношению. Арифметическая основа этих задач — пропорциональное деление. В курсе арифметики V класса эти задачи входят в качестве подвида в задачи на пропорциональное деление. Но в начальных классах они выделяются из этого типа задач, занимают самостоятельное место и имеют особое значение. На этих задачах у детей формируется понятие о так называемой условной единице (части); на этих задачах они учатся заменять отношения между конкретными числами отношениями отвлечённых частей, что предполагает предварительное усвоение понятий о целом и его части.

Анализ этих задач в начальной школе и связанный с ним тип рассуждения резко отличается от типа рассуждения при решении задач на пропорциональное деление. Это даёт задачам «на части» право на самостоятельное место.

При первоначальном ознакомлении учащихся с этим типом задач полезно за исходную взять хорошо известную детям задачу на пропорциональное деление. Например: «После помола из 240 кг зерна получился 1 мешок отрубей и 4 таких же по весу мешка муки. Сколько вышло килограммов отрубей и сколько килограммов муки?»

После решения этой задачи проводится беседа.

Учитель. Предположим, что мешок отрубей составляет 1 часть общего веса отрубей и муки. Сколько таких же частей приходится на муку?

Ученик. 4 части.

Учитель. А всего сколько получилось равных частей?

Ученик. Всего 5 равных частей.

Учитель. Как получилось число 5?

Ученик. К одной части прибавить четыре части, получится 5 частей.

Под руководством учителя дети изменяют формулировку исходной задачи:

«После помола из 240 кг зерна вышла 1 часть отрубей и 4 таких же по весу части муки. Сколько получилось в отдельности килограммов отрубей и муки?»

Задачу повторяют и решают, изменив первый вопрос. Теперь он формулируется так: сколько было всего равных частей?

Необходимо следить, чтобы дети не пропускали слова «равных», поскольку неравных частей только две (отруби и мука) и дети поэтому склонны, решая такие задачи, делить общую сумму на 2 равные части.

Некоторое время надо задержаться на решении таких задач, чтобы приучить детей к правильной формулировке первого вопроса.

После этого берётся такая же задача и ещё раз меняется её формулировка.

Учитель. Чего получилось больше: муки или отрубей?

Ученик. Муки получилось в 4 раза больше, чем отрубей.

Под руководством учителя задача формулируется по-новому:

«После помола из 240 кг зерна получилось муки в 4 раза больше, чем отрубей. Сколько получилось килограммов отрубей и муки в отдельности?»

В дальнейшем анализ таких задач будет состоять в следующем:

«В этой задаче два ответа. Поэтому вместо главного вопроса у нас будет два вопроса: 1) сколько получилось килограммов отрубей? и 2) сколько получилось килограммов муки?»

Узнаем, сколько получилось килограммов отрубей.

В задаче сказано, что муки было в 4 раза больше, чем отрубей. Это значит, что отрубей была 1 часть, а муки 4 таких же части.

Для того чтобы узнать, сколько килограммов приходится на 1 часть, надо знать: сколько было всего равных частей (?) и сколько было всего зерна (240 кг).

Чтобы узнать, сколько было всего равных частей, надо 1 часть и 4 части сложить. С этого и надо начать решение задачи.

Составим план решения».

Сформулировав первый и второй вопросы, ученик добавляет к ним третий, который теперь может быть решён на основании предыдущего.

В IV классе после основных задач можно дать целый ряд осложнённых задач такого же рода.

Решая такие задачи, дети привыкают до начала решения делать запись, из которой видно, сколько равных частей приходится на каждое слагаемое. После этого рассуждение строится совершенно так же, как это было показано выше.

Переходим к задачам на нахождение чисел по их сумме и разности. К этому времени учащиеся успевают достаточно освоиться

с понятием условной части, научиться переводить на этот условный язык соотношение между конкретными данными задачи. Поэтому переход к новому типу задач, тоже требующих выбора некоторой условной единицы, несмотря на усложняющую дело разность, не вызовет особых затруднений.

Возьмём такую задачу, связав её для начала с мерами длины, чтобы можно было обратиться к помощи полосок для иллюстрации «частей» и излишка, на которые придётся разлагать данную сумму:

«Купили 27 м чёрного и красного сатина, причём красного сатина было на 3 м больше чёрного. Сколько купили чёрного и красного сатина в отдельности?»

Учитель. Какого сатина было меньше: красного или чёрного?

Ученик. Чёрного сатина было меньше.

Учитель. Изобразим кусок чёрного сатина в виде полоски (рисует на доске полоску). Предположим, что чёрный сатин составляет одну часть всего купленного материала. Что можно сказать в таком случае о красном сатине?

Ученик. Красного сатина на 3 м больше, т. е. столько же и ещё 3 м.

Учитель. Чёрный сатин составляет одну часть. А красный?

Ученик. Одну часть и ещё 3 м.

Учитель рисует на доске полоску, изображающую красный сатин и записывает числовые данные.

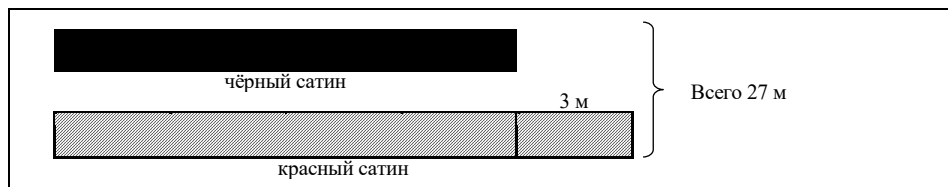

Учитель. Составим табличку, как вы это делали в других случаях, и запишем вопросы задачи.

Под рисунком появляется запись:

Чёрный сатин — 1 ч.

Красный сатин — 1 ч. и 3 м.

Сколько купили метров $\left\{ \begin{array}{l} \rightarrow \text{чёрного сатина?} \\ \rightarrow \text{красного сатина?} \end{array} \right.$

Далее следует рассуждение, которое ведётся сначала по вопросам учителя, а затем излагается учениками в связной форме:

«Два вопроса нельзя решать одновременно. Узнаём сначала, сколько купили чёрного сатина, который составляет 1 часть всего материала.

Для того чтобы узнать, сколько метров приходится на 1 часть, надо знать: сколько, было всего равных частей (?) и сколько метров сатина приходится на эти части (?).

Сколько было всего равных частей, можно узнать сразу: 1 ч. + 1 ч.

Сколько метров приходится на эти равные части, тоже можно узнать сразу: 27 м - 3 м.

Составим план решения.

1) Сколько было всего равных частей?

2) Сколько метров приходится на эти равные части?

3) Сколько купили метров чёрного сатина?

К этим трём вопросам можно теперь присоединить и четвёртый, так как он может быть решён на основании всего предыдущего:

4) Сколько купили метров красного сатина?»

Рассуждение это нельзя назвать обыкновенным полным анализом — это анализ особого рода, когда нам приходится расчленять главный вопрос задачи, оперировать условными «частями», прибегать то к полному, то к неполному анализу («можно узнать с р а з у »).

На первый взгляд может показаться, что первый вопрос (сколько было всего равных частей) — не нужен. До сих пор он обычно не ставился. Однако, вопрос этот играет существенную роль.

Во-первых, он объясняет происхождение числа 2, которое выступает в дальнейшем в роли делителя и которое всё же прямо в задаче не даётся. Действие, которым оно находится, опускалось только потому, что очень уж просто прибавить единицу к единице. Но с логической точки зрения такой пропуск является игнорированием одного из звеньев всего рассуждения.

Во-вторых, узнав, сколько было всего равных частей, мы можем очень просто сформулировать и второй вопрос.

В-третьих, узнавать, сколько было всего равных частей, нам уже пришлось при решении задач на нахождение чисел по их сумме и кратному отношению. Не менее существенным является этот вопрос при решении о с л о ж н ё н н ы х задач на нахождение слагаемых по их сумме и разности.

Поясним это на конкретной задаче:

«За четыре дня самолёт пролетел 3890 км, причём во второй день он пролетел на 85 км больше, чем в первый, в третий день на 35 км больше, чем во второй, а в четвёртый столько, сколько в первый и во второй дни вместе. Сколько километров пролетел самолёт в каждый из этих дней?»

Работа над задачей начинается с составления таблички:

1-й день	— 1 ч.
2-й день	— 1 ч. и 85 км
3-й день	— 1 ч. и (85 км + 35 км)
4-й день	— 2 ч. и 85 км.

Затем проводится анализ применительно к вопросу, сколько километров приходится на 1 часть.

После этого составляется план решения:

- 1) Сколько было всего равных частей?
- 2) Сколько было сверх того километров? (Или: сколько километров приходится на излишки?)
- 3) Сколько километров приходится на все равные части?
- 4) Сколько километров пролетел самолёт в первый день?

И т. д.

Задачи на движение. Задачи на встречное движение и на движение тел в одном направлении, когда одно тело догоняет другое, выделяются в особую группу, несмотря на то, что они поддаются анализу как обыкновенные составные арифметические задачи. Они не растворяются в массе других задач и составляют особый тип задачи на следующем основании: а) в задачах на встречное движение даются направленные величины с двусторонним и притом равномерным изменением; б) задачи на движение связаны с пространством и временем; решая их, ученик развивает свои пространственные представления; в) в задачах на движение участвуют три величины: путь, скорость и время; решая эти задачи, ученик усваивает зависимость между этими величинами.

Всё это составляет весьма существенную специфику задач на движение. Не следует игнорировать эту специфику и растворять эти задачи в массе других, решаемых по одной формуле.

При решении задач на движение необходимо широко пользоваться графическими иллюстрациями. Графика здесь имеет особенно большое значение. В задачах на движение отрезок на чертеже изображает в уменьшенном виде действительные расстояния. Все изменения величин ученик должен уметь показать на чертеже, на отрезке.

Некоторые трудности для детей могут составить задачи на движение двух тел, когда одно тело догоняет другое. В этих задачах особенно полезны графические иллюстрации.

Возьмём задачу:

«Пункт А находится на расстоянии 24 км от пункта Б. Из пункта А выехал по направлению к пункту Б велосипедист, ехавший со скоростью 12 км в час. В то же время из пункта Б вышел пешеход, шедший со скоростью 4 км в час. Через сколько часов велосипедист догонит пешехода?» (велосипедист и пешеход движутся в одном направлении).

Пониманию хода решения этой задачи может способствовать специальный рисунок.

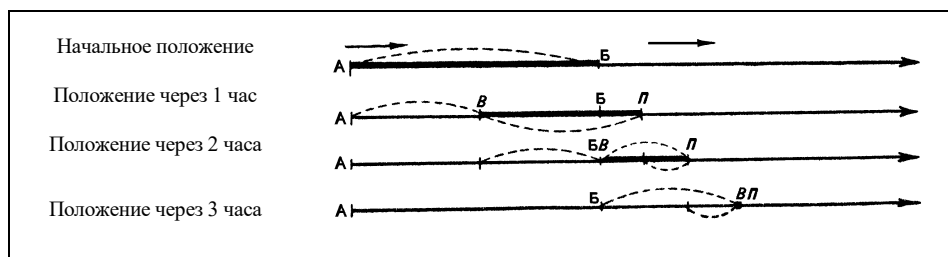

Цель чертежа — показать в динамике, как постепенно, час за часом, сокращается расстояние, отделяющее велосипедиста от пешехода, от 24 км до 0 км.

Сокращение расстояния при движении двух тел с неодинаковой скоростью полезно продемонстрировать вначале на движении двух учащихся в классе.

Чертежи, иллюстрирующие встречное движение, более элементарны.

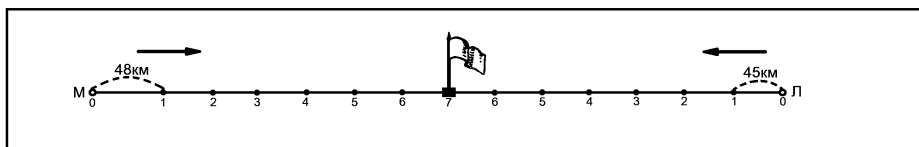

По характеру чертежа видно, что он иллюстрирует собой задачу на встречное движение, в которой по двум данным скоростям и времени движения требуется найти расстояние от точки М до точки Л. Чертеж подсказывает и решение задачи:

- 1) $48 \text{ км} \times 7 = 336 \text{ км}$
- 2) $45 \text{ км} \times 7 = 315 \text{ км}$
- 3) $336 \text{ км} + 315 \text{ км} = 651 \text{ км}$.

Ответ: 651 км.

Другой способ решения этой задачи:

- 1) $48 \text{ км} + 45 \text{ км} = 93 \text{ км}$
- 2) $93 \text{ км} \times 7 = 651 \text{ км}$.

Ответ: 651 км.

Решение типовых задач должно проводиться по строго определённой системе с заранее продуманным чередованием типов задач и вариантов внутри данного типа. Типовые задачи нужно решать в такой последовательности, при которой решение задач предыдущего типа помогает усвоению задач последующего типа.

Учитывая характеристику рассмотренных типов задач, нужно признать наиболее целесообразной следующую систему их расположения:

III класс.

1. Задачи на простое тройное правило, решаемые способом приведения к единице (прямым и обратным).
2. Задачи на пропорциональное деление.
3. Задачи на нахождение неизвестного по разности двух чисел.
4. Задачи на нахождение чисел по их сумме и кратному отношению.
5. Задачи на нахождение чисел по их сумме и разности.
6. Задачи на встречное движение.

IV класс.

1. Задачи на простое тройное правило, решаемые способом отношений.
2. Задачи на сложное тройное правило.
3. Усложнённые задачи на нахождение чисел по их сумме и кратному отношению.
4. Усложнённые задачи на нахождение чисел по их сумме и разности.
5. Задачи, решаемые способом исключения одной из величин.
6. Задачи на движение двух тел в одном направлении.
7. Задачи на вычисление среднего арифметического.

Изучая тот или иной тип задач, не следует вводить подряд чрезмерно большого количества однородных задач, отличающихся только сюжетом и числами, так как при этом решение задач обращается в решение по шаблону, по трафарету. Но вместе с тем не следует и слишком рано вводить дополнительные условия в задачу данного типа, чтобы не отвлечь внимания детей от основного приёма решения.

Надо уделять большое внимание варьированию структуры задачи, изменению формулировки задачи, чтобы дети учились распознавать одинаковую математическую структуру за различной внешней формой.

Чтобы устранить возможность решения задач по шаблону, нужно, решая задачи одного типа, вводить такие задачи («контрольные»), которые не принадлежат к данному типу, но имеют с ним некоторые сходные черты. Решение таких задач будет способствовать более глубокому осознанию и более точной дифференциации типового приёма решения.

Нужно чаще прибегать к сопоставлению и противопоставлению задач различных типов, содержащих некоторые сходные элементы в условии. Это способствует успешному формированию понятия о типе задачи.

Сложившееся таким образом у детей понятие о типе задачи может найти своё закрепление в наименовании типа задачи.

Уроки решения типовых задач, как, впрочем, и всяких других задач, должны строиться так, чтобы понятие о типах задач формировалось в процессе самостоятельной работы учащихся. Ценен такой метод работы, когда дети под руководством учителя сами находят решение задач данного типа. Этому может способствовать: использование наглядности, запись условия в виде схемы, вскрывающей отношение между данными в задаче величинами, сравнение данной задачи с другими задачами, известными учащимся. С этой же целью задачи для первоначального знакомства с новым типом должны даваться с небольшими числами, вполне доступными

для устных вычислений, чтобы вычисления не отвлекали внимания учащихся от смысловой стороны задачи.

После решения 5 — 8 задач одного типа необходимо проводить упражнения в самостоятельном составлении учащимися своих задач данного типа. Этими упражнениями достигается более глубокое понимание учащимися как структуры типовой задачи, так и способа её решения.

Решение задач имеет большое значение для развития логического мышления учащихся, для развития у них внимания, воображения и волевых качеств. Огромное значение имеет решение задач и в отношении воспитания у детей таких качеств, как самостоятельность в мышлении и действиях, творческое отношение к труду, инициатива, точность в вычислениях и в выражении мыслей, аккуратность и исполнительность. Наряду с этим решение задач должно быть использовано и в целях идейно-политического воспитания учащихся. В тематике задач, в их содержании находят своё отражение наша советская действительность: социалистическое строительство во всех областях жизни, борьба трудящихся за выполнение пятилетнего плана, борьба стахановцев и передовиков сельского хозяйства за повышение производительности труда, забота партии и правительства о советских людях (огромные материальные и денежные расходы на культуру, на помощь многодетным матерям, на помощь инвалидам и т. д.).

В существующих задачниках не все темы, отражающие нашу современность, представлены с достаточной полнотой. В особенности это относится к послевоенному пятилетнему плану восстановления и развития народного хозяйства СССР (на 1946 — 1950 г.). Поэтому самому учителю нужно брать числовые данные плана и составлять разного рода задачи, которые по содержанию доступны пониманию учащихся начальных классов. Приведём образцы таких задач:

1. «В 1913 г. было выпущено 8 900 автомобилей. Если это число увеличить в 56 раз и прибавить 1 600, то получится число автомобилей, которое будет выпущено в 1950 г. Сколько автомобилей будет выпущено к концу 1950 г.?»

Ответ: 500 тысяч.

2. «На культурно-бытовое обслуживание трудящихся СССР было израсходовано в 1940 г. 41 млрд. руб., а в 1950 г. намечено израсходовать 106 млрд. руб. На сколько миллиардов рублей будет израсходовано в 1950 г. больше по сравнению с 1940 г.?»

Ответ: на 65 млрд. руб.

При составлении подобного рода задач желательно использовать числовые данные, относящиеся к той области (краю), городу, селу, в котором находится школа.

Наряду с использованием материалов пятилетнего плана для составления задач нужно брать факты из текущей жизни, в которых отражается борьба трудящихся за повышение производительности труда и улучшение жизненных условий широких слоёв населения. Такие факты приводятся обычно в отчётах правлений колхозов и промышленных предприятий; они публикуются в районных, областных и центральных газетах. Особенно интересны и убедительны для учащихся факты, взятые из жизни своего колхоза, завода, фабрики.

Так, для детей колхоза «Комсомолец» Кубанской области интересна будет следующая задача: «В нашем колхозе средний урожай озимой пшеницы — 175 пудов с гектара. Но звено комсомолки Анны Крепкой сняло с 24 га 5 976 пудов. На сколько выше среднего урожай с одного гектара у Анны Крепкой?» (факт опубликован в «Правде»).

Общественная работа учащихся также может находить своё отражение в задачах. Дети принимают участие в сборе колосьев, в борьбе с вредителями сельского хозяйства, в сборе лекарственных трав, помогают колхозу в выполнении некоторых сельскохозяйственных работ. Общественное значение этой работы, её польза могут характеризоваться очень убедительными цифрами.

Воспитательное влияние таких задач на детей несомненно: дети приобщаются к тем интересам, которыми живёт в данный момент вся страна; детям показывают таким образом лучших людей нашей страны, дети заражаются трудовым энтузиазмом.

Такие задачи являются хорошим дополнением к задачам, решаемым в классе и дома по задачнику.

Составляя и решая задачи на местном материале, на «живых» числах, обучаясь арифметике, дети вместе с тем учатся и самой передовой в мире советской трудовой культуре.

ПРИМЕРНЫЕ УРОКИ РЕШЕНИЯ ЗАДАЧ С ПИСЬМЕННЫМ ОБЪЯСНЕНИЕМ

IV КЛАСС

На 1-м уроке, посвящённом формированию навыков в письменном объяснении задач на сложение, вычитание, умножение и деление, цель урока может быть сформулирована примерно так: «При решении задачи нужно уметь объяснить задачу, объяснить, почему вы в одном случае числа складываете, в другом — делите, в третьем — умножаете и т. д. Вы умеете распознавать и давать устное объяснение. Сегодня на уроке мы поучимся составлять письменное объяснение. И впредь мы будем решать задачи не только с устным, но и с письменным планом, с письменным изложением объяснения».

Учитель предлагает детям для устного решения элементарную задачу: «Ученик купил в магазине чернила и ручку. Чернила стоили 36 коп., а ручка на 8 коп. дешевле. В уплату ученик дал в кассу 1 руб. Сколько он получил сдачи?»

После усвоения условия составляется устный план решения и формулируется подробное объяснение каждого действия. Составив устно объяснение первого действия, дети далее, по предложению учителя, записывают в тетради это объяснение. После этого переходят к подробному устному объяснению второго действия. Устная формулировка объяснения второго действия далее записывается учащимися в свои тетради. Так ведётся работа и над последним — третьим действием. В результате в ученических тетрадях получается следующая запись:

Задача:

Ученик купил чернила и ручку. Чернила стоили 36 коп., ручка — на 8 коп. дешевле. В уплату ученик дал в кассу 1 руб. Сколько сдачи получил ученик?

Решение с письменным объяснением:

1) Сначала узнаем, сколько стоила ручка. Чернила стоили 36 коп., а ручка на 8 коп. дешевле. Чтобы узнать стоимость ручки, нужно 36 коп. уменьшить на 8 коп., или от 36 коп. отнять 8 коп.

$$36 \text{ коп.} - 8 \text{ коп.} = 28 \text{ коп.}$$

2) Далее узнаем, сколько стоила вся покупка, если чернила стоили 36 коп., а ручка 28 коп. Для того чтобы узнать стоимость всей покупки, надо 36 коп. и 28 коп. сложить.

$$36 \text{ коп.} + 28 \text{ коп.} = 64 \text{ коп.}$$

3) Наконец, узнаем, сколько сдачи получил ученик. В уплату был дан 1 рубль, а покупка стоила 64 коп. Для того чтобы узнать, сколько получено сдачи, надо от 1 руб. отнять 64 коп.

$$1 \text{ руб.} - 64 \text{ коп.} = 36 \text{ коп.}$$

Ответ: ученик получил 36 коп. сдачи.

— Теперь посмотрим, — говорит учитель, — как объясняется действие деления. Решим и объясним задачу: «За 5 м материи заплатили 200 руб. Сколько метров такой материи можно купить на 360 рублей?»

Работа над данной задачей ведётся в том же плане, как и над предыдущей задачей, т. е. сначала составляется устное объяснение первого действия, и это устное объяснение потом записывается в тетради. Далее такая же работа проводится и над вторым действием. На тщательность формулировки объяснения этого действия (деления по содержанию) учитель обращает особое внимание: оно труднее даётся детям, поэтому данное объяснение учитель формулирует по частям и несколько раз повторяет учащимся, прежде чем перейти к его записи.

В результате работы над второй задачей получается следующая запись:

Задача:

За 5 м материи уплатили 200 руб. Сколько метров такой материи можно купить на 360 руб.?

Решение с письменным объяснением:

1) Сначала узнаем, сколько стоит 1 м материи. 5 м стоят 200 руб., а 1 м стоит в 5 раз меньше. Чтобы узнать стоимость 1 м, надо 200 руб. уменьшить в 5 раз, или разделить на 5.

$$200 \text{ руб.} : 5 = 40 \text{ руб.}$$

2) Далее узнаем, сколько метров материи можно купить на 360 руб. Если 1 м стоит 40 руб., то на 360 руб. можно купить столько метров, сколько раз 40 руб. содержится в 360 руб. Чтобы узнать, сколько раз 40 руб. содержится в 360 руб., нужно 360 руб. разделить на 40 руб.

$$360 \text{ руб.} \div 40 \text{ руб.} = 9.$$

Ответ: на 360 руб. можно купить 9 м материи.

Перед детьми ставятся следующие вопросы (на которые они дают ответы):

- 1) В каких случаях применяется сложение?
- 2) В каких случаях применяется вычитание?
- 3) Когда умножается одно число на другое?
- 4) Когда употребляется действие деления?

— При решении задачи с письменным объяснением, — заключает учитель, — мы всегда будем после устного составления плана писать вопрос плана и вслед за тем письменно объяснять то действие, которое мы производим для решения вопроса.

На дом даётся задание решить с письменным объяснением задачу: «В 5 бидонов разлили поровну 100 л молока. 3 бидона сдали в столовую. Сколько литров молока осталось?».

На 2-м уроке целью урока является закрепление умения детей объяснять письменно действия при решении сложной арифметической задачи.

Ход урока. Учитель предлагает учащимся найти в задачнике задачу: «Для детского дома купили 24 кг муки за 192 руб. Затем ещё купили 175 кг муки и 80 кг пшеницы за 1 880 руб. На сколько 1 кг муки дороже 1 кг пшеницы?», молча прочитать про себя её условие, продумать и наметить план её решения. Когда большинство учащихся поднимет руку, учитель предлагает одному из учеников прочитать задачу вслух и сказать устно план её решения в форме вопросов. Ученик должен поставить следующие вопросы:

1) Сколько стоит 1 кг муки? 2) Сколько стоят 175 кг муки? 3) Сколько стоят 80 кг пшеницы? 4) Сколько стоит 1 кг пшеницы? 5) На сколько 1 кг муки дороже 1 кг пшеницы?

На основе намеченного устно плана производится решение задачи: подбор чисел, выбор действий и вычисления, которые располагаются в следующем порядке:

1) $192 \text{ руб.} \div 24 = 8 \text{ руб.}$	4) $480 \text{ руб.} \div 80 = 6 \text{ руб.}$
2) $8 \text{ руб.} \times 175 = 1 400 \text{ руб.}$	5) $8 \text{ руб.} - 6 \text{ руб.} = 2 \text{ руб.}$
3) $1 880 \text{ руб.} - 1 400 \text{ руб.} = 480 \text{ руб.}$	Ответ: на 2 руб.

Затем учитель приступает к составлению устного объяснения к каждому действию с последующей записью этого объяснения. Объяснение каждого действия складывается из следующих моментов: формулировка вопроса, указание на те числовые данные, которые нужны для решения вопроса, и объяснение, почему над названными числами нужно произвести то или иное действие. Всё это продельвается сначала устно, а затем устно сформулированные фразы записываются. В результате такой работы получается следующая запись:

Задача:

I — 24 кг муки стоят 192 руб.

II — 175 кг муки и 80 кг пшеницы — 1 880 руб.

На сколько 1 кг муки дороже 1 кг пшеницы?

Решение задачи с объяснением:

1) Сколько стоит 1 кг муки?

24 кг муки стоят 192 руб., а 1 кг муки стоит в 24 раза меньше. Чтобы узнать цену 1 кг муки, нужно 192 руб. разделить на 24:

$$192 \text{ руб.} \div 24 = 8 \text{ руб.}$$

2) Сколько стоят 175 кг муки?

1 кг муки стоит 8 руб., а 175 кг стоят в 175 раз больше. Чтобы узнать стоимость 175 кг, нужно 8 руб. умножить на 175:

$$8 \text{ руб.} \times 175 = 1\,400 \text{ руб.}$$

3) Сколько стоят 80 кг пшена?

Вся мука и крупа стоят вместе 1 880 руб., одна же мука стоит 1 400 руб. Чтобы узнать стоимость всей крупы, нужно от общей стоимости отнять стоимость муки:

$$1\,880 \text{ руб.} - 1\,400 \text{ руб.} = 480 \text{ руб.}$$

4) Сколько стоит 1 кг пшена?

80 кг пшена стоят 480 руб., а 1 кг пшена стоит в 80 раз меньше. Чтобы узнать цену 1 кг пшена, нужно 480 руб. разделить на 80.

$$480 \div 80 = 6 \text{ руб.}$$

5) На сколько 1 кг муки стоит дороже 1 кг пшена?

1 кг муки стоит 8 руб., а 1 кг пшена — 6 руб. Для того чтобы узнать, на сколько килограмм муки дороже 1 кг пшена, нужно от 8 руб. отнять 6 руб.,

$$8 \text{ руб.} - 6 \text{ руб.} = 2 \text{ руб.}$$

Ответ: 1 кг муки стоит дороже 1 кг пшена на 2 рубля.

На дом даётся задание: решить задачу (из задачника) с письменным объяснением.

ЭЛЕМЕНТЫ ГЕОМЕТРИИ В НАЧАЛЬНОМ ОБУЧЕНИИ

В программе по арифметике первых лет обучения элементы геометрии переплетаются с основным арифметическим материалом. Однако именно в младших классах важно установить наиболее правильные и рациональные методы ознакомления учащихся с началами геометрии и заложить в сознании детей прочный фундамент первоначальных пространственных представлений.

В I классе на первых же уроках необходимо проверить запас первоначальных представлений детей о величине предметов (большой — маленький, высокий — низкий, широкий — узкий и т. д.), об их относительном расположении (далеко — близко, справа — слева, в середине — с краю). Учитель может в сентябре провести с детьми ряд интересных наблюдений и игр, позволяющих выяснить запас у детей пространственных представлений. Так, во время прогулки на лужайку учитель может предложить детям собраться на её середине, а затем одним побежать вправо, а другим — влево. На той же лужайке учитель имеет все возможности проверить представления детей об относительном положении различных объектов (деревьев, кустов), а также об их относительной величине. Полезно принести в класс картину и провести беседу на тему, какие предметы видны на картине, какие из них больше, какие меньше, какие из них ближе, какие дальше.

В I классе нужно дать детям элементарные навыки линейных измерений. В течение года дети знакомятся с метром и сантиметром и при помощи их производят измерения различных длин и расстояний. Желательно, чтобы каждый ученик сделал метр и линейку длиной 20 — 30 см и, используя их при различных измерениях, составил правильное и точное представление о размерах метра и сантиметра. Большое значение имеет работа по уточнению глазомера учащихся. Дети по заданию учителя определяют

на глаз различные длины или расстояния на местности, а затем при помощи контрольного их измерения устанавливают погрешности своего глазомера.

В деле развития пространственных представлений большое значение имеет решение таких задач, как, например: «Ширина реки зимой была 24 м. Весной во время половодья река с одной стороны вышла из берегов на 5 м, с другой стороны — на 12 м. Какой ширины была река во время половодья?»

Геометрические представления могут быть использованы при изучении чисел первого десятка. Понятие о числе формируется скорее и прочнее, если на помощь числовым представлениям детей приходят их пространственные представления. Поэтому изучение чисел первого десятка полезно иллюстрировать числовыми фигурами, используя при этом кружки, квадратики, треугольники. Например, число 5 можно иллюстрировать квадратом с пятью кружочками, число 8 — восьмью квадратиками, заключёнными в прямоугольник.

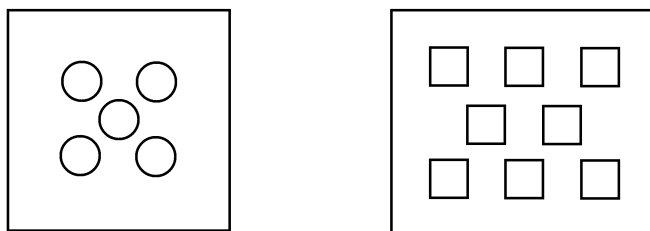

На числовых фигурах дети хорошо уясняют состав чисел и первые действия над ними.



Таблица умножения чисел второго десятка также хорошо иллюстрируется при помощи геометрических фигур.



На этих уроках дети не только закрепляют навыки выполнения действий над числами, но попутно знакомятся с простейшими геометрическими фигурами: квадратами, треугольниками.

Во II классе учащиеся получают конкретное представление о длине километра. Вместе с учителем дети должны пройти по шоссе или вдоль полотна железной дороги расстояние в один километр, установить время прохождения этого пути, у в и д е т ь длину пройденного расстояния, т. е. на практике составить конкретное представление о протяжённости километра.

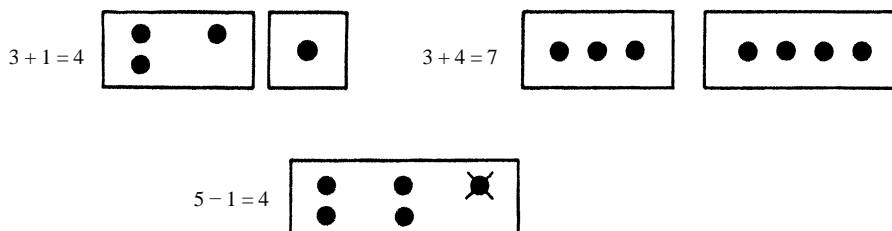
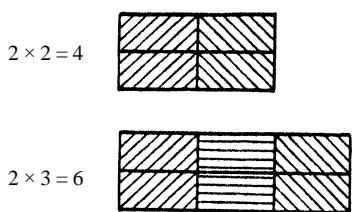
Во II классе, как и в I, решаются задачи на развитие пространственных представлений детей.

При изучении действий над числами первой сотни и тысячи полезно применять геометрические иллюстрации. Так, таблицу умножения можно иллюстрировать геометрическими фигурами.

Интересное геометрическое изображение может получить переместительный закон умножения: «От перемены мест сомножителей произведения не меняется».

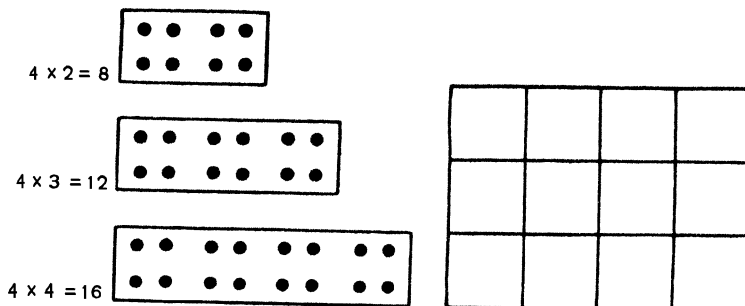

Учитель рисует на доске прямоугольник, разделённый на 12 клеточек, и предлагает учащимся сосчитать число клеточек этого прямоугольника вначале по рядам, затем по столбцам. Два результата подсчёта клеточек дети записывают: « $4 \times 3 = 12$ » и « $3 \times 4 = 12$ » и убеждаются в справедливости переместительного свойства умножения.

Понимание детьми разностного и кратного сравнения двух чисел в значительной степени облегчается, если эти сравнения сделать на прямолинейных отрезках или прямоугольных полосках.

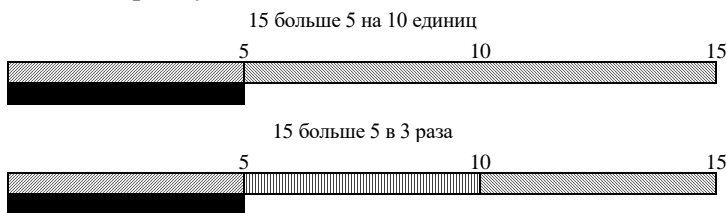

В III классе дети изучают новые для них единицы измерения длины: дециметр и миллиметр. Они узнают, что в одном метре содержится 10 дециметров, изготавливают линейки длиной в один дециметр, делят эти линейки на сантиметры и получают конкретное представление о длине дециметра. Дети проводят практическое измерение дециметром размеров самых разнообразных предметов классной и внеклассной обстановки: длины и ширины классного стола, классного журнала, оконного стекла и т. д. Необходимо, чтобы результаты измерений ученики выражали и в метрах, и в дециметрах, и в сантиметрах, т. е. в виде составных именованных чисел. Так же учитель знакомит детей и с миллиметром. При этом ученики получают навыки аккуратного измерения небольших предметов: спичечной коробки, почтовой открытки и т. д.

В III классе продолжают работы по уточнению глазомера.

Следует предложить детям провести измерение длины своего шага в дециметрах и затем научиться определять шагами расстояния между отдельными пунктами в классе или на местности.

Дети знакомятся в III классе с масштабом и с вычерчиванием при его помощи определённых отрезков прямой на бумаге.

При ознакомлении с долями большое значение имеет использование геометрических представлений у детей. Допустим, что дети изучают долю «половина». Каждый получает бумажный или картонный кружок и затем

по указанию учителя складывает его пополам. Каждую половину круга дети раскрашивают, в разные цвета и устанавливают, что каждая часть круга представляет его половину. Так же поступают дети и с полосками бумаги (прямоугольниками): складывают их пополам и половинами раскрашивают в разные цвета. Таким же путём они знакомятся с долями V_4 и $У_8$: складывают кружки и полоски бумаги вначале пополам, а затем на четыре части (а при изучении доли $1/8$ на 8 частей), полученные доли фигур раскрашивают в разные цвета. V_5 и $7ю$ доли дети изучают при помощи полос бумаги, разделённых на соответственное количество частей и раскрашенных в разные цвета.

1									
$1/2$					$1/2$				
$1/4$		$1/4$			$1/4$		$1/4$		
$1/8$	$1/8$	$1/8$	$1/8$	$1/8$	$1/8$	$1/8$	$1/8$	$1/8$	$1/8$
$1/5$		$1/5$			$1/5$		$1/5$		
$1/10$	$1/10$	$1/10$	$1/10$	$1/10$	$1/10$	$1/10$	$1/10$	$1/10$	$1/10$

Доли единицы возможно изучать и на кругах, начерченных на классной доске или в тетради при помощи циркуля. Эти круги делятся на определённое количество секторов в зависимости от изучаемых долей. При сгибании круга на части дети получают наглядное представление о его центре и радиусах.

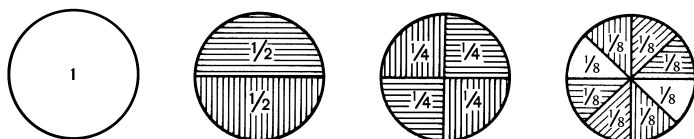

Для развития пространственных представлений должно быть использовано решение задач. Особенного внимания в этом отношении заслуживают задачи на движение, решение которых должно иллюстрироваться при помощи отрезков. Допустим, что дети решают задачи на встречное движение поездов или пешеходов. В этом случае они отмечают на прямой линии два пункта А и Б, затем равными отрезками отмечают скорости их встречного движения и, наконец, условным значком место их встречи.

Заслуживают внимания, задачи на определение относительного положения и расстояний между отдельными городами. Допустим, что решается задача «От Москвы до Курска через Тулу и Орёл 538 км. От Москвы до Орла 383 км, а от Тулы до Курска 344 км. Определить расстояние от Тулы до Орла». Дети вычерчивают схематическое расположение городов и определяют расстояние между городами.

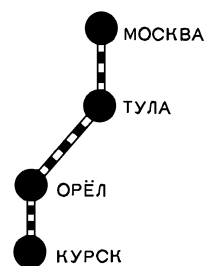

В III классе имеются задачи на прямоугольные диаграммы; вычерчивание прямоугольников определённой высоты помогает детям наглядно представить соотношение между величинами задачи.

В IV классе учащиеся переходят к изучению специальных тем по геометрии: прямая линия и отрезок, углы, прямоугольник и квадрат и их площади, куб и прямоугольный параллелепипед и их объём. Изучение должно носить сугубо практический, действенный характер. Дети наблюдают прямые линии в виде туго натянутых нитей, следа по сгибу бумаги,

начерченных на классной доске и на страницах тетради прямых линий. В процессе работы они приобретают умение вычерчивать в различных направлениях и измерять отрезки прямых линий, ограниченных, например, точками *A* и *B*. В связи с вычерчиванием прямых линий и измерением их отрезков они уясняют, что прямая линия есть кратчайшее расстояние между двумя точками, что через две точки можно провести только одну прямую линию, что две прямые линии пересекаются только в одной точке, уточняют свои представления о вертикальном и горизонтальном направлениях прямой. Одновременно с изучением основных свойств прямой линии дети упражняются в отбивании на доске, натёртой мелом, туго натянутой бечевы, в самостоятельном измерении длины и ширины классной комнаты, измерении сторон классной доски и т. д.

Измерения выполняются не только на предметах классной обстановки, но и вне класса: во дворе школы, на улице, на лужайке.

Для проведения этих измерений учитель выбирает подходящую местность и заранее составляет план проведения измерений: на сколько звеньев будут разбиты ученики, какие измерения будет выполнять каждое звено, какие нужно иметь измерительные приборы.

Остановимся на содержании одной из измерительных работ: «Провешивание прямой на местности».

Для того чтобы вовлечь в эту работу всех учащихся, класс делится на 3 — 4 звена. Каждое звено выбирает на местности две точки, между которыми необходимо провести прямую линию и измерить расстояние. Выбранные точки отмечаются шестами. Около каждого шеста располагается 2 — 3 ученика, которые составляют контрольное звено. При выполнении задания ученики этого звена наблюдают, правильно ли провешивается между шестами прямая линия, т. е. правильно ли устанавливаются по прямой линии вбиваемые между шестами вешки.

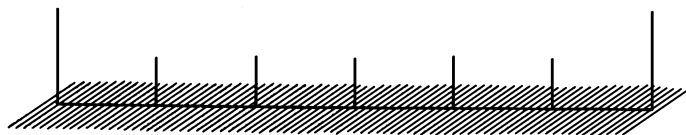

Провешивание прямой линии поручается второму звену учащихся, которые выполняют размещение между шестами вешек по прямой линии. Третье звено при помощи рулетки или землемерной цепи измеряет расстояние между шестами. Четвёртое звено записывает результаты измерений в тетради. После измерения расстояния между двумя пунктами возможно дать детям дополнительное задание: измерить это расстояние в шагах и рассчитать длину одного шага. По окончании измерения дети выполняют в тетрадях зарисовки прямолинейных отрезков, соответствующих по своей длине измеренным расстояниям на местности. При вычерчивании этих отрезков надо пользоваться определённым масштабом.

Изучение углов также должно носить опытный характер. Учитель показывает углы на предметах классной обстановки, на переплётках книг,

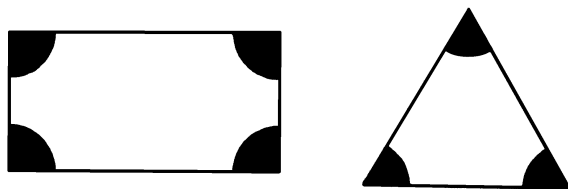

на тетрадах. Дети вычерчивают на доске и в тетрадах прямоугольники и треугольники и отмечают их углы.

Учитель демонстрирует перед учащимися картонные модели различных углов (желательно цветные), показывая стороны и вершины углов.



На моделях углов учитель также выясняет, какие углы называются прямыми, какие — косыми. Путём наложения друг на друга цветных моделей углов учитель выясняет, что одни углы по своей величине больше прямого угла (такие углы называются тупыми углами), другие по величине меньше прямого угла (они называются острыми). Наложением друг на друга прямых углов устанавливается их равенство. Дети по заданию учителя рисуют прямые, тупые и острые углы и находят их вершины и стороны. На дом даётся задание начертить в тетрадах различные углы и заштриховать их цветными карандашами.

В дальнейшем учитель рисует на классной доске два дерева и, путём беседы, выясняет, что одно дерево изображено растущим прямо, а другое — косо.

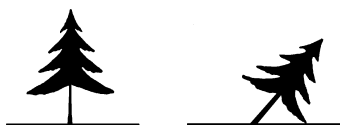

На последующих уроках изучаются две фигуры: прямоугольник и квадрат.

Принеся в класс бумажные модели прямоугольников и квадратов, учитель раздаёт их детям и предлагает понаблюдать эти фигуры, сравнить их. Затем дети производят измерение сторон прямоугольников и квадратов и устанавливают, что у прямоугольников противоположные стороны равны между собой, а у квадратов все стороны равны. Путём накладывания на углы моделей наугольников ученики убеждаются, что все углы у квадратов и прямоугольников прямые, почему они и называются «прямоугольниками». Далее формулируется сходство и различие между квадратом и прямоугольником. В заключение ученики распознают прямоугольники и квадраты на предметах классной и внеклассной обстановки.

На последующем уроке ученики выполняют черчение прямоугольников и квадратов с заданными длинами сторон.

Изучение двух фигур — прямоугольника и квадрата — завершается построением прямоугольника на местности (на школьном дворе, на пришкольном участке).

Перед выходом на местность учитель знакомит детей с устройством и использованием эккера.

Класс разбивается на звенья. Допустим, что необходимо на местности наметить прямоугольник длиной 50 м и шириной — 20 м. Для этого выбирается пункт для фиксации одной вершины прямоугольника, и на этом пункте располагается первое звено учащихся с эккером в руках. Это звено составляет контрольную группу. Дети, входящие в звено, смотрят в прорези эккера и контролируют правильность размещения вешек по сторонам прямого угла. Второе звено получает в своё распоряжение вешки и, по указанию учащихся первого звена, вбивает вешки в землю так, чтобы они вытянулись по прямым линиям в направлении сторон прямого угла.

Учащиеся третьего звена при помощи рулетки отмеряют по сторонам прямого угла расстояния (в данном случае по одной стороне угла — 50 м, а по другой — 20 м).

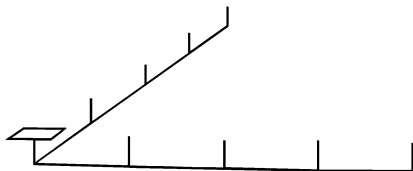

Затем эккер переносится в другую вершину прямоугольника так, чтобы одна пара его прорезей «смотрела» на уже провешенную сторону прямого угла, третья же сторона прямоугольника провешивается в направлении другой пары прорезей.

Так на местности намечается прямоугольник заданных размеров. Эта работа требует от учащихся аккуратности, так как в случае неправильного по-

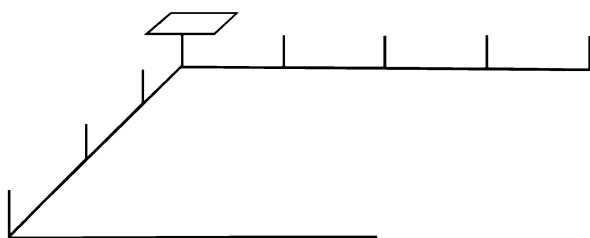

строения прямых углов может получиться «неувязка» в нахождении четвёртой вершины прямоугольника (т. е. конечные точки первой и четвёртой сторон четырёхугольника не совпадут между собой).

Изучение темы «Измерение площади прямоугольника» ведётся по следующим этапам:

I. Понятие о площади. Непосредственное измерение площадей прямоугольников квадратными мерами.

Учитель выясняет, что площадь — это величина поверхности фигуры. По заданию учителя дети показывают поверхность классной доски, крышки стола, переплёта книги, подоконника.

В беседе учитель напоминает классу, что отрезки измеряются линейными мерами. Подобно этому, и площади фигур измеряются путём сравнения их с какими-либо заранее выбранными площадями. Так, например, площадь крышки стола можно измерить путём накладывания на неё хотя бы одинаковых тетрадей и подсчёта их. Но тетради по своему размеру могут быть разные, и величина их площади нам неизвестна. Установлены определённые единицы измерения площадей: квадратный метр, квадратный дециметр, квадратный сантиметр. Учитель показывает образцы этих мер, сделанные из картона или бумаги. Дети рассматривают их и вычерчивают в своих тетрадях квадратный дециметр и квадратный сантиметр. Далее производится измерение площади стола и крышки парты путём укладывания на них квадратных дециметров и подсчёта их.

II. Измерение площади прямоугольника. Учитель показывает, как можно измерить, например, площадь прямоугольной полосы длиной в 4 дм и шириной в 1 дм. В этой полосе можно уложить 4 кв. дм,

причём каждый укладываемый квадратный дециметр придётся на линейный дециметр по длине. Так же показывается, что в полосе длиной в 5 дм и шириной в 1 дм укладывается 5 кв. дм и т. д.

Затем измеряется площадь прямоугольника длиной в 4 дм и шириной в 2 дм. Этот прямоугольник вычерчивается на доске и разбивается на две полосы. Нижняя полоса разбивается на четыре квадрата. Дети устанавливают, что в каждой полосе прямоугольника содержится 4 кв. дм, а во всей площади прямоугольника в два раза больше, т. е. 8 кв. дм (рис. дан в уменьшенном виде).

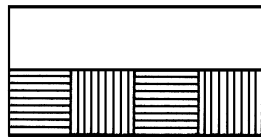

Вычисление площади записывается так:

$$4 \text{ кв. дм} \times 2 = 8 \text{ кв. дм.}$$

После этого дети вычерчивают в своих тетрадах прямоугольники длиной в 8 см (две клеточки — один сантиметр) и шириной в 3 см и устанавливают, что в этом прямоугольнике содержится три полосы площадью по 8 кв. см каждая. Следовательно, вся площадь содержит $8 \text{ кв. см} \times 3 = 24 \text{ кв. см}$. Так постепенно и наглядно дети подвигаются к пониманию того, что длина прямоугольника всегда показывает, сколько квадратных единиц будет в одной полосе, а ширина — сколько полос содержится в прямоугольнике. Произведение количества квадратных единиц, содержащихся в одной полосе, на количество полос даст величину всей площади. Следовательно, если в длине прямоугольника 8 см, а в ширине 5 см, то его площадь будет равна $8 \text{ кв. см} \times 5 = 40 \text{ кв. см}$.

Поняв сущность процесса вычисления площади прямоугольника, дети заучивают правило: «Для того чтобы вычислить площадь прямоугольника, надо измерить в одних и тех же мерах его длину и ширину и полученные числа перемножить». Результат измерения площадей выражается всегда в квадратных единицах измерения.

После вывода правила дети применяют его к измерению площади самых разнообразных предметов: площади пола класса, крышки стола и парт, классной доски, переплёта книг и классного журнала и т. д.

При изучении мер земельных площадей на открытой местности строятся прямоугольники одной площадью в один ар, другой площадью в один гектар. При этом дети размещаются по сторонам полученных на земле прямоугольников и получают конкретное представление о величине ара и гектара.

Вместе с тем на местности проводятся ещё две работы: построение прямоугольника определённой площади и измерение площади данного прямоугольного земельного участка.

Для выполнения первой работы дети делают предварительный расчёт, какой должна быть длина и ширина участка данной площади, а затем проводят практическое построение участка на местности. Для выполнения второй работы ученики делятся на три звена. Одно звено провешивает стороны прямоугольного участка, другое звено измеряет эти стороны, а третье выполняет вычислительные операции по определению величины площади участка. По возвращении в класс ученики вычерчивают планы измеренных ими участков земли.

Измерение объёма куба и прямоугольного параллелепипеда. Учащиеся знакомятся с кубом, получают модели его, наблюдают, сколько он имеет рёбер, граней, какие грани. Путём измерения рёбер куба и рассмотрения углов его граней дети убеждаются, что каждая грань куба представляет собой квадрат. Опытным путём они устанавливают, что все грани куба равны между собой.

Так же изучается и прямоугольный параллелепипед. Дети при помощи наблюдения и измерения устанавливают, что все боковые грани параллелепипеда представляют собой прямоугольники. Путём очертывания граней параллелепипеда на бумаге дети убеждаются, что противоположные грани параллелепипеда равны между собой. На моделях параллелепипеда и его рисунках они показывают грани: верхнюю, нижнюю, правую, левую, переднюю и заднюю; подсчитывают количество граней, рёбер и вершин параллелепипеда; устанавливают, в чём заключается сходство и различие между кубом и параллелепипедом.

Познакомив учащихся с кубом и прямоугольным параллелепипедом, учитель переходит к измерению объёмов. Устанавливается, что предметы, имеющие форму куба или параллелепипеда, имеют вместимость. Путём пересыпания сыпучих тел, учитель показывает, как можно измерить вместимость небольшого ящика или коробки. Дети убеждаются, что вместимость тел можно измерять при помощи её сравнения с вместимостью других тел, меньших по размеру. Учитель показывает, что вместимость ящика, коробки и других тел наиболее удобно измерять путём сравнения их с кубиками, имеющими рёбра длиной в 1 см (кубический сантиметр) или 1 дм (кубический дециметр). Сначала вместимость коробки измеряется путем её заполнения кубиками с рёбрами длиной в 1 см и подсчёта количества этих кубиков. Очень важно, чтобы было сделано несколько таких измерений при помощи кубических дециметров.

Далее учитель приносит в класс прямоугольный брус длиной, например, 8 см с сечением в один квадратный сантиметр. Этот брусок размечается на 8 кубиков, причём каждый кубик приходится на один линейный сантиметр длины и по объёму содержит один кубический сантиметр. Так дети убеждаются, что прямоугольные бруски с квадратным сечением имеют столько кубических единиц измерения, сколько линейных единиц содержится в их длине.

На том же уроке учитель показывает детям прямоугольный параллелепипед в виде слоя, у которого длина и ширина имеют по несколько санти-

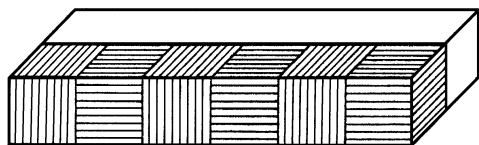

метров (или, что ещё более желательно, дециметров), а высота содержит лишь одну единицу измерения. Допустим, что слой имеет в длину 6 см, в ширину 2 см и в высоту 1 см. Тогда этот слой распадается на два бруска, имеющих объём

по 6 куб. см в каждом. Объём всего слоя: $6 \text{ куб. см} \times 2 = 12 \text{ куб. см}$.

Учитель устанавливает, что в каждом прямоугольном слое высотой в одну единицу измерения находится столько брусков, сколько содержится в ширине слоя линейных единиц. В каждом бруске столько кубических единиц объёма, сколько содержится линейных единиц измерения по длине.

Объём слоя определяется произведением количества кубических единиц объёма одного бруска на количество брусков. Результат вычисления объёма всегда выражается в кубических единицах измерения. На уроке решают задачу: сколько кубических сантиметров уложится в коробке, если

длина	ее 5 см,	ширина	— 4 см,	высота	— 1 см
»	10 см	»	3 см	»	1 см
»	15 см	»	4 см	»	1 см

В дальнейшем параллелепипед разбивается на отдельные слои, причём на каждую единицу измерений по высоте приходится слой. Пусть данный параллелепипед имеет в длину 6 см, в ширину — 3 см и в высоту — 4 см. Тогда в нём будет 4 слоя, в каждом слое по 3 бруска и в каждом бруске

по 6 куб. см объёма. Общий объём всего тела будет равен 72 куб. см. Запись вычисления объёма следующая: $6 \text{ куб. см} \times 3 \times 4 = 72 \text{ куб. см}$. На другом прямоугольном параллелепипеде дети ещё раз уясняют, что для нахождения объёма параллелепипеда необходимо измерить в одних и тех же единицах длину; ширину и высоту тела и результат измерения длины, выраженной в кубических единицах, умножить на ширину и высоту тела. Объём выражается только в кубических единицах.

На следующих уроках учащиеся путём самостоятельных измерений находят объёмы различных предметов окружающей обстановки (коробки, ящика, шкафа, комнаты), находят соотношение между различными кубическими единицами измерения: кубическим метром и кубическим дециметром, кубическим дециметром и кубическим сантиметром. Желательно, чтобы ученики сами склеили из картона куб с ребром в один дециметр, слепили бы из снега куб с ребром в один метр, с тем чтобы иметь конкретное представление о величине кубических мер. При вычислении объёма прямоугольного параллелепипеда дети должны хорошо уяснить, что измерение высоты тела необходимо для нахождения количества его слоёв, измерение ширины — для нахождения количества брусков в каждом слое и измерение длины — для нахождения количества кубических единиц в каждом бруске. Произведение трёх измерений параллелепипеда даёт величину объёма тела, выраженную обязательно в кубических единицах.

На последующих уроках арифметики дети проводят самостоятельное измерение объёмов различных предметов классной обстановки, решают задачи на вычисление объёмов тел. Полезно сделать выход за пределы школы и выполнить измерение объёмов таких объектов, как погреб, сарай, земляной ров и т. д. Учащиеся должны выполнить измерение длины, ширины и высоты (или глубины) этих предметов, а затем произвести необходимые вычислительные операции.

Геометрический материал в начальных классах занимает небольшое количество уроков. Однако его изучение имеет большое значение для общего развития детей. Изучение геометрии развивает у учащихся интерес к самостоятельной работе, к исследованию изучаемых вопросов, стремление расширить свои знания и практические навыки.

Знакомство с начальной геометрией позволяет детям в последующих классах успешно изучать географию, физику и систематический курс геометрии. Дети с большим интересом и увлечением изучают наглядную геометрию; она привлекает их конкретностью, жизненностью, наличием многих измерительных и конструктивных работ.

ПРОВЕРКА ЗНАНИЙ УЧАЩИХСЯ ПО АРИФМЕТИКЕ

Проверка знаний учащихся по арифметике, как и по другим предметам, необходима и для учителя, и для учащихся. Учителю необходимо проверить знания учащихся перед изложением нового материала, чтобы знать, в какой мере ранее пройденное может служить основой для усвоения нового. После объяснения нового материала учитель проверяет, как поняли учащиеся то, что объяснено, что они запомнили и на что не обратили должного внимания. После закрепления сообщённых знаний учитель проверяет, как учащиеся усвоили знания, чтобы учесть результаты обучения.

На основе учёта этих результатов учитель, в случае необходимости, даёт разъяснения, проводит дополнительные упражнения, исправляет замеченные пробелы и недостатки в знаниях всего класса и отдельных учащихся.

Проверка знаний является, таким образом, одним из средств, обеспечивающих успешность дальнейших занятий ученика. В этом её большое значение для учащихся.

В процессе изучения арифметики дети получают не только знания, но и овладевают разнообразными навыками и умениями. Поэтому и проверять следует не только знания учащихся, но и их умения и навыки.

При проверке знаний учитель выясняет не только то, как дети формулируют правило, дают определение, указывают свойства числа или действия, но и как они понимают то, что они отвечают. Учитель должен быть убеждён в том, что у детей со словами связаны правильные представления и понятия. Поэтому при проверке знаний необходимо требовать от учащихся подтверждения высказываемых ими суждений примерами, предлагать применить правило к решению задач или выполнению какого-либо задания.

При проверке следует обращать внимание не только на наличие знаний, но и на их качество: правильность, точность, полноту, глубину, прочность и действенность, т. е. на наличие связи знаний с опытом учащихся, с практикой.

Знания, умения и навыки учащихся в процессе обучения постепенно совершенствуются. При проверке надо устанавливать, на каком уровне находятся знания, умения и навыки у того или иного ученика. Это особенно нужно знать, когда проверяются знания слабого ученика. Для учителя в этом случае важно определить не только то, чего ученик не знает, но также и то, что он хорошо знает; только на основе того, что прочно усвоено учеником, возможно дальнейшее расширение и углубление его знаний. Для этой проверки может служить работа, в которой подобран ряд постепенно усложняющихся примеров или задач, начиная с простых и лёгких.

Для проверки знаний, умений и навыков учащихся используются следующие приёмы: а) устный опрос; б) наблюдение за самостоятельной работой учащихся на уроке; в) просмотр и проверка самостоятельных письменных работ учащихся, выполняемых в классе и дома; г) проведение письменных контрольных работ.

Устный опрос проводится на каждом уроке и может быть соединён с проверкой выполнения домашней работы: вызванный ученик вначале рассказывает, как он решил заданные на дом примеры и задачи, а потом отвечает на вопросы, поставленные учителем.

Во время выполнения на уроке самостоятельной работы учитель оказывает помощь детям в случае затруднений, наблюдая за работой всех учеников. Эти наблюдения, а также последующая проверка результатов самостоятельной работы дают учителю возможность судить о том, что твёрдо усвоено детьми, какими умениями и навыками они ещё не овладели и в чём заключаются пробелы в знаниях отдельных учеников.

Для проверки знаний, умений и навыков учащихся по каждому пройденному разделу программы учитель проводит контрольные работы.

Контрольные работы могут быть разных типов; небольшие по объёму, рассчитанные на 10 — 15 минут, и работы, занимающие целый урок. По содержанию контрольные работы могут быть или однородные (состоящие только из примеров или только из задач), или комбинированные, т. е. содержащие и задачу, и примеры. Могут быть контрольные работы практического характера, например, связанные с выполнением детьми измерений.

Составляя текст контрольной работы, учитель тщательно продумывает её цель и в соответствии с нею включает в работу те или иные типы примеров, те или иные типы задач.

Контрольная работа даёт возможность установить, как усвоены учащимися отдельные элементы того или другого раздела знаний, умений и навыков.

Контрольная работа должна охватывать главное и наиболее существенное из области знаний, умений и навыков, усвоенных учащимися. Приведём примеры.

Контрольная работа на вычитание многозначных чисел (для III класса) может содержать в себе различные по степени трудности случаи выполнения этого действия, а именно:

1) Вычитание, выполняемое без раздробления единиц высшего разряда, например: $8\ 759 - 2\ 546$.

2) Вычитание числа с нулями; разность – число с нулями: $9\ 068 - 7\ 008$.

3) Вычитание, выполняемое с раздроблением единиц высших разрядов: $12\ 547 - 8\ 259$.

4) Вычитание из числа, в котором отсутствуют единицы некоторых разрядов, с раздроблением единиц высших разрядов, например: $10\ 102 - 8\ 795$.

Контрольная работа на умножение многозначных чисел может содержать в себе следующие основные случаи этого действия:

1) Сомножители со всеми значащими цифрами, например: 756×498 .

2) Множимое с нулями в середине: $6\ 008 \times 47$.

3) Множитель с нулями в середине: 738×306 .

4) Сомножители с нулями на конце: $580 \times 4\ 600$.

При проведении контрольных работ должны быть обеспечены условия для вполне самостоятельного выполнения этих работ учащимися.

С этой целью обычно примеры и задачи, предлагаемые для самостоятельного решения, составляются в двух вариантах так, что каждый вариант включает примеры и задачи, одинаковые по математическому содержанию и по степени трудности, но отличающиеся между собой числовыми данными и конкретным оформлением математического содержания.

Выполненные работы учитель тщательно проверяет и даёт оценку знаниям, умениям и навыкам учащихся на основании того, как они обнаруживаются в выполненной учащимися работе.

После проверки и оценки работы каждого учащегося, учитель подводит общие итоги контрольной работы по классу: сколько учащихся и какие именно выполнили работу на 5, на 4 и т. д., какого рода ошибки встречаются наиболее часто, какие именно примеры и задачи представили наибольшие трудности для учащихся и вызвали наибольшее число ошибок при их решении.

Можно выписать те примеры, при решении которых дети сделали больше всего ошибок, и записать типичные ошибки. Можно также записать результаты работы каждого ученика в таблицу, в которой правильное решение отмечается значком +, ошибочное значком -, отсутствие решения значком 0.

Подведение итогов выполнения учащимися контрольной работы даёт возможность установить, какие вопросы программы плохо усвоены всем классом, а какие отдельными учащимися. На основе, этого учитель намечает, какие разъяснения или упражнения надо выполнить со всем классом, какие дополнительные занятия следует провести с отдельными учащимися.

Форма таблицы
для подведения итогов контрольной работы по арифметике

№№ п/п	Фамилии учащихся	Как решены примеры				Итого		Оценки	
		№ 1	№ 2	№ 1	№ 2	№ 1	№ 2		правильных решений
1.								
2.								
Итого:									
Правильных решений									
Ошибочных решений									

Оценка знаний учащихся

При проверке навыков устного счёта, письменных вычислений, решения задач проверяется также и знание теории: определений, правил, таблиц мер, таблиц арифметических действий.

Устный опрос проводится в пределах заданного урока, а также в пределах ранее пройденного материала по одному или нескольким разделам программы.

Вопросы и задания следует давать всему классу, но отвечает на них учащийся, намеченный для проверки.

Ответ учащегося должен быть точным, достаточно полным и там, где это требуется, излагаться в форме связной речи, а также подкрепляться примерами.

При устных вычислениях от учащегося требуется: а) твёрдое знание таблиц арифметических действий; б) умение применять основные приёмы вычислений и объяснять выполнение действий; в) достаточная быстрота в вычислениях.

Грубой ошибкой в устных вычислениях считается неправильный ответ, который связан с незнанием таблиц арифметических действий, с незнанием единичных отношений мер, с незнанием основных приёмов устных вычислений. К менее грубым ошибкам следует отнести нерациональный приём вычислений, затруднения в объяснении выполняемого действия.

Для проверки учащегося по устному счёту в I и II классах даются 3 — 4 примера в одно действие, а в III и IV классах 5 — 6 примеров в одно действие. Величина чисел и выбор действий определяются программой.

Оценка 5 ставится, если учащийся произвёл вычисления правильно, достаточно быстро и сумел самостоятельно объяснить процесс выполнения действий

Оценка 4 ставится, если учащийся умеет самостоятельно выполнить и объяснить действие, но при решении допустил не более 1 — 2 негрубых ошибок.

Оценка 3 ставится, если учащийся при решении допустил 1 — 3 ошибки, но не более 1 грубой ошибки.

Оценка 2 ставится, если учащийся при решении допустил 2 — 4 ошибки, но не более 2 грубых ошибок.

Оценка 1 ставится, если учащийся при вычислениях допустил более 2 грубых ошибок.

При вычислениях на классной доске от учащегося требуется: а) твёрдое знание таблиц арифметических действий, правил производства арифметических действий и преобразований; б) умение объяснить выполнение действия; в) умение пользоваться рациональными приёмами письменных вычислений.

При проверке знаний и навыков в вычислениях у доски учащемуся даётся, как правило, один пример, трудность которого определяется программой и задачиком.

Оценка 5 ставится, если учащийся правильно решил пример, обнаружил умение пользоваться рациональными приёмами вычислений; в форме связной речи объяснил, как выполнено решение, обнаружил твёрдые знания, связанные с решением примера (например, знание нумерации, единичных соотношений мер и т. п.).

Оценка 4 ставится, если учащийся при решении примера и в объяснении допустил 1 — 2 ошибки, из них не более одной грубой.

Оценка 3 ставится, если учащийся при решении примера и в объяснении допустил 1 — 3 ошибки, но не более 1 грубой ошибки.

Оценка 2 ставится, если учащийся при решении примера и в объяснении допустил 2 — 4 ошибки, но не более 2 грубых ошибок.

Оценка 1 ставится, если учащийся допустил более 2 грубых ошибок.

Для оценки знаний учащегося в области решения задач даются 1 — 2 устные задачи или 1 письменная, которая решается на классной доске. Задачи даются в соответствии с программой и с задачником.

Оценка 5 ставится, если учащийся правильно решил и объяснил решение задачи, а также обнаружил умение пользоваться рациональными приёмами решения задачи: применил при её решении наименьшее количество действий, все вычисления расположил рационально и выполнил с соблюдением принятых форм записи действий, изложил решение в форме связного рассказа.

Оценка 4 ставится, если учащийся правильно решил задачу, но при её решении и объяснении допустил 1 — 2 негрубых ошибки (неточную формулировку вопроса, пропуск наименования).

Оценка 3 ставится, если при решении и в объяснении задачи учащийся допустил 1 — 3 ошибки, причём не более одной грубой ошибки (при правильном ходе решения допущена ошибка в вычислениях или при правильном выполнении действий неправильно поставлен вопрос).

Оценка 2 ставится, если учащийся при решении и в объяснении задачи допустил 2 — 4 ошибки, причём не более 2 грубых ошибок.

Оценка 1 ставится, если учащийся при решении и объяснении задач допустил более 2 грубых ошибок.

Письменные работы, состоящие только из примеров, оцениваются следующим образом:

Оценка 5 ставится, если все примеры решены правильно; в вычислениях применены наиболее рациональные приёмы; записи решения примеров выполнены аккуратно и расположены последовательно; сделана проверка решения в тех случаях, когда это требуется.

Оценка 4 ставится, если в работе допущены 1 — 2 ошибки, но не более одной грубой ошибки.

Оценка 3 ставится, если в работе допущены 2 — 4 ошибки, но не более двух грубых ошибок.

Оценка 2 ставится, если при решении примеров допущены 3 — 6 ошибок, но не более трёх грубых ошибок.

Оценка 1 ставится, если в работе допущено свыше трёх грубых ошибок.

В письменных работах, состоящих только из задач, оценка 5 ставится, если задача решена правильно: правильно составлен план решения задачи, правильно выбраны действия, точно сформулированы все вопросы к ним, правильно поставлены наименования, все вычисления выполнены верно с применением наиболее рациональных приёмов, записи выполнены аккуратно, расположены последовательно.

В случае, если ученик даёт свой оригинальный, вполне рациональный приём решения задачи, оценка 5 может быть поставлена и при наличии в работе одного-двух несущественных недочётов.

Оценка 4 ставится, если правильно составлен план решения задачи, правильно выбраны все действия, но при решении допущены 1 — 2 ошибки, из них не более одной грубой.

Оценка 3 ставится, если при правильном ходе решения задачи допущены 2 — 4 ошибки, но не более двух грубых ошибок.

Оценка 2 ставится, если ход решения задачи неправилен.

Оценка 1 ставится, если ученик не приступил к работе или свёл решение к случайному комбинированию чисел.

В тех случаях, когда письменная работа состоит из примеров и задач, можно ставить одну общую оценку и две оценки отдельно за обе части работы (в случае резкой разницы в качестве выполнения каждой части работы).

При этом: а) если обе части работы выполнены одинаково (например, обе — отлично, хорошо и т. д.), эта оценка и должна быть общей для всей работы в целом.

Если оценка обеих частей различается на одну ступень, например, даны оценки 5 и 4 или 4 и 3 и т. п., то за работу в целом ставится низшая из двух данных оценок.

Низшая из двух данных оценок ставится и в том случае, когда часть работы оценена 5, а другая 3, но учитель может оценить такую работу и оценкой 4, если оценка 5 поставлена за основную часть работы.

Если одна из частей работы оценена 5 или 4, а другая 2 или 1, то за всю работу учитель может поставить оценку 3, если высшая из двух данных оценок поставлена за основную часть работы.

Приведённые нормы оценок являются примерными. При оценке конкретной работы необходимо принимать во внимание степень её сложности и предшествующую работу детей.

ПРИМЕРНЫЙ ГОДОВОЙ ПЛАН РАБОТЫ ПО АРИФМЕТИКЕ

Предлагаемый примерный план по арифметике, как и по русскому языку, даёт учителю лишь ориентировочное распределение времени и расположение материала. Поэтому при использовании плана от учителя потребуются большая дополнительная творческая работа. Прохождение программного материала непременно должно сопровождаться повторением пройденного. Повторение необходимо и перед переходом к изучению нового раздела, и при изучении отдельных вопросов внутри раздела, для связи нового со старым. Повторение должно являться завершением работы над каждой темой. В примерном плане, указывающем только поступательное движение в прохождении программы, повторение намечено главным образом в начале и в конце четверти и должно быть теснейшим образом связано с контрольными работами.

При планировании также надо учесть, что прочное усвоение арифметических знаний возможно только в результате правильного сочетания решения примеров с решением задач. Решение задач должно сопровождать всю работу детей по усвоению ими теории и вычислительных навыков. Решение задач конкретизирует арифметические знания, сближает арифметику с жизнью. В примерном плане содержатся неоднократные указания на виды и типы задач, на место, которое должны занимать задачи в общей системе работы по арифметике. В конкретном же плане учителя внимание к задачам должно быть усилено: они должны указываться не только в основных темах, но и в каждом отдельном вопросе темы; каждый вид задачи, данный на определённом отрезке времени, должен затем неоднократно повторяться в связи с изучением других вопросов программы.

Наконец, для успешного усвоения арифметики необходимы разнообразные упражнения, в том числе и упражнения, связанные с выполнением заданий практического характера на местном материале. Проведение простейших измерительных работ на местности, составление и решение задач на «живых» числах, взятых из окружающей жизни, проведение некоторых статистических работ общественного значения (в помощь, например, колхозу) — всё это сближает теорию с практикой, является применением полученных знаний к разрешению практических вопросов и способствует, таким образом, твёрдому усвоению арифметики. В примерном плане эти вопросы могли получить отражение только в отдельных темах (например, в планировании геометрического материала), в конкретном же плане

учителя они должны получить отражение и более частое и более систематическое.

1 КЛАСС

В 1-й четверти учебного года перед учителем I класса стоит задача — выявить запас числовых представлений, с которыми дети пришли в школу, привести в систему, уточнить и пополнить их знания о числах первого десятка, ознакомить их со сложением и вычитанием в пределах 10, научить их решать наиболее лёгкие виды простых задач на эти действия.

Опыт обучения детей семилетнего возраста показывает, что в первой четверти невозможно успеть изучить все случаи сложения и вычитания в пределах 10, поэтому в прилагаемом плане предусмотрено перенесение случаев прибавления и вычитания 7, 8, 9 на вторую четверть.

Учебный материал может быть распределён примерно по следующему плану¹:

Выявление числовых представлений детей — 2 часа.

Изучение чисел первого пятка — 9 час. (примерно по 2 часа на изучение каждого числа). Сложение в пределах 5 — 2 часа. Вычитание в пределах 5 — 2 часа.

Изучение чисел второго пятка — 12 час. (примерно по 2 часа на изучение каждого числа). Прибавление 1 в пределах 10 — 2 часа. Вычитание 1 в пределах 10 — 2 часа. Прибавление 2 в пределах 10 — 3 часа. Вычитание 2 в пределах 10 — 3 часа.

Контрольная работа и последующий анализ её результатов — 2 часа.

Прибавление 3 в пределах 10 — 3 часа. Вычитание 3 в пределах 10 — 3 часа. Прибавление 4 в пределах 10 — 2 часа. Вычитание 4 в пределах 10 — 2 часа. Прибавление 5 и вычитание 5 в пределах 10 — 3 часа. Прибавление и вычитание 6 в пределах 10 — 3 часа. Повторение пройденного — 5 час. Контрольная работа и последующий анализ её результатов — 2 часа.

Во 2-й четверти заканчивается изучение сложения и вычитания в пределах 10 и изучается нумерация в пределах 20, а затем сложение и вычитание без перехода через десяток. Изучению каждого случая сложения и вычитания в пределах 20 должны предшествовать соответствующие подготовительные упражнения в сложении и вычитании до 10. В центре «Второй десятка» вводятся новые виды простых задач на сложение и вычитание (в частности, задачи на увеличение и уменьшение на несколько единиц), а также задачи в два действия. Обучение действиям чередуется с рассмотрением некоторых мер (метра, килограмма). При изучении мер следует упражнять детей в измерении ими. Работа проводится по следующему плану:

Прибавление и вычитание 7 в пределах 10 — 2 часа. Прибавление и вычитание 8 в пределах 10 — 2 часа. Прибавление и вычитание 9 в пределах 10 — 1 час. Повторение пройденного — 1 час. Метр и измерение им — 2 часа. Контрольная работа и последующий анализ её результатов — 2 часа.

Устная и письменная нумерация в пределах 20 — 4 часа.

Сложение без перехода через десяток в пределах 20 — 5 час.: прибавление однозначного числа к двузначному (2)², прибавление двузначного числа к однозначному (2), повторение пройденного (1).

Килограмм и взвешивание килограммом — 2 часа.

Увеличение на несколько единиц — 4 часа.

Контрольная работа и последующий анализ её результатов — 2 часа.

Вычитание однозначного числа без перехода через десяток в пределах 20 — 5 час.: вычитание однозначного числа из полного двузначного числа (2), вычитание однозначного числа из 20 (2), повторение пройденного (1). Уменьшение на несколько единиц — 3 часа. Задачи в два действия — 3 часа. Вычитание двузначного числа в пределах 20 — 3 часа: вычитание двузначного числа из полного двузначного (2), вычитание двузначного числа из 20 (1). Повторение пройденного — 3 часа. Контрольная работа и последующий анализ её результатов — 2 часа.

В 3-й четверти основным учебным материалом являются действия в пределах 20 (сложение и вычитание с переходом через десяток, повторение всех случаев сложения и вычитания, а затем умножение и деление). Изучению сложения и вычитания с переходом через десяток следует предпослать упражнения в разложении на слагаемые чисел первого десятка ($8 = 7 + 1$; $8 = 6 + 2$; $8 = 5 + 3$; $8 = 4 + 4$ и т. д.), так как без этого умения невозможно успешное изучение названных действий.

¹ В примерном плане для этого класса, как и для последующих классов, уроки, отводимые на каждую тему, включают время на решение не только примеров, но и задач.

² Числа, поставленные в скобках, указывают количество учебных часов.

Умножение и деление в пределе 20 изучаются раздельно: раньше все случаи умножения, а затем все случаи деления. Согласно действующей программе, в I классе изучается лишь деление на равные части.

Параллельно с изучением действий решаются задачи в 1 — 2 действия. Из мер в этой четверти вводится литр.

Работа начинается с повторения пройденного — 1 час. Далее изучается литр и измерение им — 1 час.

Сложение с переходом через десяток в пределе 20 — 6 час.: прибавление однозначных чисел к 9 (1), к 8 (1), к 7, 6 (1) к 5, 4 (1), к 3, 2 (1), повторение пройденного (1).

Вычитание с переходом через десяток в пределе 20 — 6 час.: вычитание однозначных чисел из 11 (1), из 12 (1), из 13, 14 (1), из 15, 16 (1), из 17, 18 (1), повторение пройденного (1).

Повторение всех случаев сложения и вычитания в пределе 20 — 3 часа.

Контрольная работа и последующий анализ её результатов — 2 часа.

Умножение 2 — 3 часа. Умножение 3 — 3 часа. Умножение 4 — 3 часа. Умножение 5 — 2 часа. Умножение 6 — 2 часа. Умножение 7, 8, 9, 10 — 2 часа.

Повторение всех случаев умножения в пределе 20 — 2 часа.

Контрольная работа и последующий анализ её результатов — 2 часа.

Деление на 2 — 3 часа: деление на 2 чисел 2, 4, 6, 8, 10 (1), деление на 2 чисел 12, 14, 16, 18 20 (1), повторение пройденного (1).

Деление на 3 — 3 часа. Деление на 4 — 3 часа. Деление на 5 — 2 часа. Деление на 6 — 2 часа. Деление на 7, 8, 9, 10 — 2 часа.

Повторение всех случаев умножения и деления в пределе 20 — 3 часа.

Контрольная работа и последующий анализ её результатов — 2 часа.

В 4-й четверти изучаются нумерация в пределе 100 и четыре действия над круглыми десятками в этом пределе.

Так как в I классе изучается лишь деление на части, то при прохождении деления круглых десятков рассматривается лишь случай деления на однозначное число.

Из мер длины в четвёртой четверти вводится сантиметр, из мер времени — сутки и час. Задачи решаются преимущественно в два действия. В конце четверти проводится повторение пройденного за год.

Работа так же, как и в 3-й четверти, начинается с повторения пройденного — 3 часа. Затем проходятся следующие темы:

Нумерация в пределе 100 — 5 час.: устная нумерация (2), письменная нумерация (2), закрепление пройденного (1).

Сантиметр и измерение им — 2 часа.

Сложение круглых десятков — 3 часа; объяснение сложения (1), закрепление сложения и решение задач (2).

Вычитание круглых десятков — 3 часа.

Умножение круглых десятков — 4 часа.

Деление круглых десятков на однозначное число — 4 часа.

Контрольная работа и последующий анализ её результатов — 2 часа.

Меры времени; сутки, час — 2 часа.

Повторение пройденного за год — 8 час.: повторение сложения и вычитания в пределе 20 (2), повторение умножения и деления в этом пределе (2), повторение нумерации в пределе 100 и действий над круглыми десятками (1), решение примеров и задач на все действия (3).

Контрольная работа и последующий анализ её результатов — 2 часа.

II КЛАСС

В 1-й четверти прежде всего необходимо повторить пройденное в I классе. В этой четверти изучаются все случаи сложения и вычитания в пределе 100, после чего приступают к изучению табличного умножения и деления, которые в этом классе, в отличие от первого класса, проходятся параллельно так, что вслед за каждым случаем умножения рассматривается соответствующий случай деления.

Из простых задач в первой четверти вводятся задачи на деление по содержанию и на разностное сравнение. Из составных решаются задачи преимущественно в два действия. Работа проводится по следующему плану:

Повторение четырёх действий в пределе 20 — 6 час.: повторение сложения и вычитания (3), умножения и деления (3).

Повторение четырёх действий над круглыми десятками в пределе 100 — 3 часа.

Первое знакомство с делением по содержанию — 5 час.

Контрольная работа и последующий анализ её результатов — 2 часа.

Сложение в пределе 100 без перехода через десяток — 9 час.: сложение однозначных чисел с круглыми десятками (1), сложение однозначных чисел с полными двузначными (2), сложение полных двузначных чисел с круглыми десятками (2), сложение двузначных чисел (4).

Вычитание в пределе 100 без перехода через десяток — 10 час.: случай вычитания, когда остаток или вычитаемое — круглое число (2), вычитание однозначных чисел из полных двузначных (2), вычитание круглых десятков из полного двузначного (2), вычитание полных двузначных чисел (4).

Разностное сравнение — 5 час.: объяснение и решение простых задач (2), решение составных задач (3).

Контрольная работа и последующий анализ её результатов — 2 часа.

Сложение в пределе 100 с переходом через десяток — 6 час.: сложение однозначных чисел с двузначными (2), сложение двузначных чисел (4).

Вычитание в пределе 100 с переходом через десяток — 6 час.: вычитание однозначных чисел из двузначного (2), вычитание двузначных чисел (4).

Повторение всех случаев сложения и вычитания в пределе 100 — 2 часа.

Умножение 2 и деление на 2 — 3 часа: умножение 2 и деление на части (1), деление по содержанию (1), сравнение обоих случаев деления (1).

Умножение 3 — 2 часа.

Контрольная работа и последующий анализ её результатов — 2 часа.

Основным учебным материалом во 2-й четверти является табличное умножение и деление. В этой четверти изучается большинство случаев этих действий и вводятся задачи на увеличение и уменьшение в несколько раз и на кратное сравнение. После рассмотрения каждого из этих видов задач проводится сопоставление его с соответствующим видом задач на разностное изменение чисел: увеличение в несколько раз сопоставляется с увеличением на несколько единиц, уменьшение в несколько раз — с уменьшением на несколько единиц, кратное сравнение — с разностным сравнением.

Из составных задач в этой четверти решаются задачи в 2 — 3 действия, в том числе задачи, решаемые способом приведения к единице. Учебный материал планируется следующим образом:

Деление на 3 — 4 часа: деление на части (1), деление по содержанию (2), сравнение обоих случаев деления (1).

Умножение 4 — 3 часа: объяснение (1), закрепление и решение задач (2).

Деление на 4 — 4 часа: деление на части (1), деление по содержанию (2), сравнение обоих случаев деления (1).

Контрольная работа и последующий анализ её результатов — 2 часа.

Увеличение в несколько раз — 4 часа: объяснение и решение простых задач (2), решение составных задач (2).

Умножение 5 — 3 часа. Деление на 5 — 3 часа. Уменьшение в несколько раз — 4 часа: объяснение и решение простых задач (2), решение составных задач (2). Контрольная работа и последующий анализ её результатов — 2 часа.

Умножение 6 — 3 часа. Деление на 6 — 4 часа. Кратное сравнение — 5 час: объяснение и решение простых задач (2), решение составных задач (3). Повторение пройденной части таблицы умножения — 2 часа.

Контрольная работа и последующий анализ её результатов — 2 часа.

В 3-й четверти заканчивается изучение табличного умножения и деления, после чего изучается табличное деление с остатком, а потом внетабличное умножение и деление. При изучении последнего действия рассматривается лишь случай, когда оно выполняется без остатка (согласно действующей программе, внетабличное деление с остатком изучается в III классе). В этой четверти изучаются наиболее употребительные меры времени. Задачи решаются в 2 — 3 действия.

Повторение пройденного — 1 час.

Умножение 7 — 3 часа. Деление на 7 — 4 часа.

Умножение 8 — 4 часа: объяснение (1), закрепление и решение задач (3). Деление на 8 — 4 часа. Контрольная работа — 1 час.

Умножение 9 — 4 часа. Деление на 9 — 5 час.

Табличное деление с остатком — 6 час. Повторение всех случаев табличного умножения и деления — 5 час. Контрольная работа и последующий анализ её результатов — 2 часа.

Внетабличное умножение на однозначное и двузначное число — 6 час.: внетабличное умножение на однозначное число (4), внетабличное умножение на двузначное число (2).

Внетабличное деление на однозначное число — 7 час.

Внетабличное деление на двузначное число — 6 час.

Контрольная работа и последующий анализ её результатов — 2 часа.

Задачи и примеры на все действия в пределе 100 — 8 час.

Меры времени — 5 час., из них таблица времени: год, месяц, сутки, час, минута (2), определение времени по часам (1), решение задач на вычисление времени в пределе суток (2).

Контрольная работа и последующий анализ её результатов — 2 часа.

В 4-й четверти изучается нумерация и все действия над круглыми сотнями и десятками в пределе 1 000. Действия выполняются на основе устных приёмов вычислений. Умножение и деление производится только на однозначные числа. В конце четверти повторяются все изученные действия и основные виды задач. Планируется работа следующим образом:

Нумерация в пределе 1 000 — 4 часа.

Меры длины (километр) и меры веса (грамм) — 2 часа.

Все действия над круглыми сотнями и десятками: сложение — 4 часа, вычитание — 4 часа. Контрольная работа — 1 час.

Умножение — 5 час., деление — 6 час. Задачи и примеры на все действия с круглыми десятками и сотнями — 3 часа. Контрольная работа с последующим анализом — 2 часа.

Повторение пройденного за год — 8 час.

Годовая контрольная работа: проверка умения решать задачи — 1 час; проверка вычислительных навыков — 1 час.

III КЛАСС

Основная задача преподавания арифметики в **1-й четверти** заключается в том, чтобы повторить всё пройденное во II классе о сотне и тысяче, дать учащимся навыки устного умножения и деления на 10 и круглые десятки, а также навыки письменного сложения и вычитания трёхзначных чисел, умножения и деления трёхзначных чисел на однозначное число. При повторении сотни нужно уделить большое внимание устным приёмам вычислений в пределах 1 000 и повторению таблицы умножения и деления.

Одновременно с выработкой вычислительных навыков дети упражняются в решении задач. Кроме обыкновенных арифметических задач, в III классе учащиеся обучаются решению типовых задач.

В 1-й четверти, согласно программе, нужно научить детей решать задачи на простое тройное правило, а также задачи на пропорциональное деление. Решение обыкновенных арифметических задач тесно сливается с обучением вычислительным навыкам, поэтому в плане особые уроки на них не выделяются; задачи решаются на каждом уроке и, кроме того, в порядке выполнения домашних заданий.

Для решения типовых задач в плане предусмотрено 6 часов. Эти уроки целесообразно провести в две очереди — в первую очередь, после изучения сложения и вычитания в пределе 1 000, отвести примерно 3 часа задачам на простое тройное правило. Во вторую очередь, после изучения деления, 3 часа посвятить решению задач на пропорциональное деление. На этих уроках даётся объяснение задач данного типа и проводятся упражнения в их решении.

В соответствии с указанными задачами I-й четверти план работы на эту четверть может быть представлен в следующем виде:

Повторение первой сотни — 5 час.

Повторение нумерации и всех действий над круглыми сотнями и десятками в пределе 1 000 — 3 часа. Внетабличное деление с остатком в пределе 100 — 5 час. Контрольная работа с последующим её анализом — 2 часа.

Письменное сложение в пределе 1 000 — 4 часа. Письменное вычитание в пределе 1 000 — 5 час. Решение задач способом приведения к единице — 3 часа. Контрольная работа с последующим её анализом — 2 часа.

Письменное умножение на однозначное число в пределе 1 000 — 5 час.

Устное умножение на 10 и на круглые десятки — 3 часа.

Письменное деление трёхзначных чисел на однозначное число — 5 час.

Устное деление трёхзначных чисел на 10 и на круглые десятки — 4 часа.

Решение задач на пропорциональное деление — 3 часа.

Повторение пройденного — 3 часа.

Контрольная работа с последующим её анализом — 2 часа.

Во 2-й четверти начинается изучение многозначных чисел. Здесь изучается нумерация многозначных чисел (до класса миллионов включительно), сложение и вычитание многозначных чисел, а также умножение многозначных чисел на однозначное число.

Работа над вычислительными навыками сопровождается решением задач, которое проводится на каждом уроке и в порядке выполнения домашних заданий.

Из типовых задач в этой четверти решаются задачи на нахождение неизвестного по разности двух чисел.

План работы на эту четверть может быть представлен в следующем виде:

Нумерация многозначных чисел: а) изучение чисел первых двух классов, или шестизначных чисел, 5 час.: знакомство с новыми счётными единицами (1); составление и разложение чисел с помощью классных счётов (1); знакомство с терминами «разряд» и «класс», места разрядов (1); упражнения в чтении и письме шестизначных чисел (2); б) изучение чисел первых трёх классов, или девятизначных чисел, — 2 часа; в) преобразование числа — раздробление и превращение разрядных единиц числа — 2 часа.

Таблицы мер длины (километр, метр, дециметр, сантиметр, миллиметр) и веса (тонна, центнер, килограмм, грамм) — 3 часа.

Контрольная работа — 1 час.

Сложение многозначных чисел с решением задач — 6 час.: терминология сложения и правило сложения (1), упражнения в сложении с проверкой (2), сложение нескольких слагаемых и решение задач (3).

Вычитание многозначных чисел с решением задач — 8 час., из них: ознакомление учащихся с терминологией вычитания и решение примеров в которых разрядные единицы уменьшаемого больше соответствующих единиц вычитаемого (1); способ проверки вычитания (1); решение примеров, в которых некоторые цифры вычитаемого больше соответствующих цифр уменьшаемого (2), решение примера с нулями в уменьшаемом (2), упражнения в составлении и решении различного вида задач на вычитание (2).

Умножение многозначных чисел на однозначное число — 5 час.

Контрольная работа с последующим разбором — 2 часа.

Решение задач на нахождение неизвестного по разности двух чисел — 4 часа.

Повторение пройденного — 2 часа. Контрольная работа с последующим анализом — 2 часа.

В 3-й четверти основным содержанием работы по арифметике является изучение умножения и деления многозначных чисел.

Одновременно с выработкой навыков письменного умножения и деления необходимо учить детей решению таких задач, в которых эта действия находят своё применение, и добиться того, чтобы учащиеся отчётливо представляли все основные случаи применения этих действий, в особенности деления: деление на равные части и по содержанию, нахождение части числа, уменьшение числа в несколько раз и кратное сравнение.

Исключительно большое значение имеет твёрдое и конкретное знание таблиц мер и умение быстро и правильно производить раздробление и превращение именованных чисел; поэтому в плане на эти упражнения нужно предусмотреть специальные уроки и, кроме того, нужно, чтобы дети упражнялись в этих преобразованиях и на последующих уроках в порядке устного счёта.

Из типовых задач в этой четверти учащиеся должны решать задачи на нахождение двух чисел по их сумме и кратному отношению, по их сумме и разности.

План 3-й четверти может быть составлен следующим образом:

Умножение многозначных чисел с решением задач (продолжение) — 18 час.: умножение на 10 (1), умножение на круглые десятки (2), умножение на двузначное число (4), умножение на 100 (1), умножение на круглые сотни (1), умножение на трёхзначное число (3), на число с нулями в середине (2), умножение чисел с нулями на конце в обоих сомножителях (3), раздробление именованных чисел (1).

Контрольная работа с последующим её анализом — 2 часа.

1. Деление многозначных чисел на однозначное число, на единицу с нулями и на круглые десятки с решением задач — 12 час.: усвоение терминологии деления (1); общий случай деления и проверка деления (3); деление с нулями в частном (2); деление с остатком (1); упражнения в составлении учащимися задач на деление на равные части и по содержанию (1); деление на число, выраженное единицей с нулями (2); деление на круглые десятки (2).

Решение типовых задач на нахождение двух чисел по сумме и кратному отношению — 3 часа.

Контрольная работа с разбором результатов — 2 часа.

2. Деление на двузначное и трёхзначное число с решением задач — 16 час.; деление трёхзначного числа на двузначное при однозначном частном (1); деление трёхзначного числа на двузначное при двузначном частном (1); деление многозначных чисел на двузначное при многозначном частном — общие случаи (2), деление

многозначных чисел на двузначное — частные случаи (2), деление на круглые сотни при однозначном частном (1); деление трёхзначного числа на трёхзначное (1); деление многозначного числа на трёхзначное — общий случай без остатка и с остатком (3); деление многозначного числа на трёхзначное с нулями в частном — в середине и на конце (3), превращение именованных чисел (2).

Решение типовых задач на нахождение двух чисел по их сумме и разности — 4 часа.

Четвертная контрольная работа — 2 часа.

Работа по арифметике в **4-й четверти** имеет целью: а) закончить изучение четырёх действий над многозначными числами, б) ознакомление детей с двумя типами задач — задачами на встречное движение и задачами на нахождение части числа, в) повторить всё пройденное в III классе.

Соответственно этим задачам, материал 4-й четверти можно спланировать следующим образом: порядок выполнения арифметических действий — 4 часа. Решение примеров и задач на все действия с многозначными числами — 6 час. Контрольная работа с последующим разбором — 2 часа. Задачи на встречное движение — 5 час. Задачи на нахождение нескольких частей числа (с ознакомлением учащихся с долями единицы и их записью) — 5 час. Меры времени — 2 часа. Контрольная работа — 1 час. Измерения на местности — 3 часа. Повторение пройденного за год — 8 час.

Годовая контрольная работа — 2 часа: а) проверка вычислительных навыков — 1 час.; б) проверка умения решать задачи 1 час.

IV КЛАСС

Основная задача **1-й четверти** состоит в том, чтобы повторить пройденные в III классе нумерацию и четыре арифметические действия и вместе с повторением сообщить учащимся знание зависимости между компонентами арифметических действий. Работа над каждым действием должна начинаться с повторения того, что детям, уже известно о данном действии, и заканчиваться усвоением нового материала. Повторение нумерации многозначных чисел должно быть завершено расширением числовой области — изучением чисел четвёртого класса — класса миллиардов.

Повторение должно заключать в себе как закрепление вычислительных навыков, так и решение задач, связанных с применением в задачах каждого арифметического действия. Наряду с решением обыкновенных арифметических задач в первой четверти должны быть повторены все типы задач, пройденные в III классе. Повторение производится на протяжении всей 1-й четверти; уроки повторения чередуются с уроками изучения нового материала; Вводятся задачи, решаемые способом отношений и способом исключения неизвестного.

План 1-й четверти может быть составлен примерно следующим образом:

Нумераций многозначных чисел — 5 час.: повторение устной и письменной нумерации, пройденной в III классе (2); усвоение нового материала, относящегося к изучению класса миллиардов (3).

Сложение многозначных чисел — 3 часа: повторение терминологии действия, правил выполнения письменного сложения и приёмов устного сложения, решение примеров и задач (2); зависимость между слагаемыми и суммой (1).

Вычитание многозначных чисел — 4 часа: повторение терминологии действия, письменного вычитания и приёмов устного вычитания, решение примеров и задач (2), зависимость между уменьшаемым, вычитаемым и разностью (2).

Умножение многозначных чисел — 5 час.: повторение терминологии действия, решение примеров и задач (3); зависимость между сомножителями и произведением (2).

Деление многозначных чисел — 6 час.: повторение терминологии действия, решение примеров и задач на деление (4); зависимость между делимым, делителем и частным (2),

Решение примеров и задач на все действия — 4 часа.

Контрольная работа и последующий анализ её результатов — 2 часа.

Система метрических мер и действия над метрическими мерами — 22 часа: таблицы мер, раздробление и превращение именованных чисел (2); сложение составных именованных чисел (3); вычитание составных именованных чисел (4); умножение составных именованных чисел (5); контрольная работа и последующий анализ её результатов (2).

Повторение различных типов задач, пройденных в III классе (задачи на простое тройное правило, на пропорциональное деление, на нахождение двух чисел по сумме и разности, по сумме и кратному отношению, по разности двух величин, задачи на движение, на нахождение части числа), — 11 час. Решение задач способом отношений и способом исключения неизвестного — 6 час.

Контрольная четвертная работа и последующий анализ её результатов — 2 часа: проверяется решение задач (1) и решение примеров (1).

Содержание работы по арифметике **во 2-й четверти** складывается из изучения геометрического материала, который распадается на две части: а) вычисление площадей и б) вычисление объёмов.

Вычислению площадей предшествует ознакомление учащихся с фигурами — квадратом и прямоугольником. Измерению объёмов предшествует ознакомление учащихся с двумя геометрическими телами — кубом и прямоугольным параллелепипедом. В работе над этими разделами большое место должны занимать практические упражнения в непосредственном измерении отрезков, длины и ширины прямоугольников, длины, ширины и высоты предметов, имеющих форму куба и прямоугольного параллелепипеда, вычисление объёмов указанных предметов, упражнения в развитии глазомера.

В этой четверти дети обучаются решению задач на движение двух тел в одном направлении. План изучения вышеуказанного материала таков:

Деление составных именованных чисел — 6 час.

Решение задач на все действия с составными именованными числами — 3 часа.

Квадратные меры и вычисление площадей — 14 час., из них: знакомство с прямоугольником — свойствами его сторон и углов, черчение прямоугольников с заданными сторонами (2); знакомство с квадратом — свойствами его сторон и углов, сравнение прямоугольника и квадрата (1); понятие о площади, знакомство с единицами измерения площади: квадратный сантиметр, квадратный дециметр, квадратный метр (1); измерение площади путём наложения и путём разбивки площади на квадраты; вывод правила вычисления площадей (2); измерение и вычисление площади класса, коридора, световой площади окон, площади стола, площади прямоугольных фигур, вырезанных из картона или фанеры (1): выход на открытую местность для измерения площади школьного двора, пришкольного участка; знакомство с мерами земельных площадей — аром и гектаром (1); площадь квадрата; таблица квадратных мер (1); решение задач на вычисление площади (3); контрольная работа и последующий анализ её результатов (2).

Кубические меры и вычисление объёмов — 14 час.; знакомство с кубом и прямоугольным параллелепипедом (2); понятие об объёме; конкретное знакомство с единицами измерения объёмов — кубический сантиметр, кубический дециметр и кубический метр (1); измерение объёма (коробки, ящика) путём заполнения его кубическими дециметрами; понятия — «кубик», «брус», «слой»; составление из кубиков бруска, из брусков слоя, из слоев параллелепипеда; вывод правила вычисления объёма прямоугольного параллелепипеда (2); упражнения в измерении и вычислении объёмов моделей, имеющих форму прямоугольного параллелепипеда, объёма класса, коридора и т. д. (2); объём куба; таблица кубических мер (2); решение задач на вычисление объёма (3); контрольная работа и последующий анализ её результатов (2).

Решение усложнённых задач тех типов, которые решались в III классе, — 7 час.

Решение задач на движение двух тел в одном направлении — 3 часа.

Контрольная работа с разбором ее результатов — 2 часа.

Основным содержанием работы **в 3-й четверти** является изучение действий с мерами времени и изучение простейших дробей.

Из типовых задач в этой четверти решаются задачи: на вычисление времени, на нахождение числа по данной его части (одной), задачи на сложное тройное правило, на вычисление среднего арифметического.

Кроме того, здесь же даётся учащимся понятие о проценте и решаются задачи на нахождение нескольких процентов от числа, выраженного в круглых сотнях.

Весь этот материал может быть изучен в следующем плане:

Действия над составными именованными числами с мерами времени — 23 часа; из них — таблица мер времени (1), раздробление именованных чисел (2), превращение (2), сложение именованных чисел (3), вычитание (3), умножение (3), деление (5), задачи на все действия (2), контрольная работа (2).

Решение задач на вычисление времени — 6 час.: определение продолжительности события по данному началу и концу (2), определение конца события по началу и продолжительности (2), определение начала события по концу и продолжительности (2).

Решение задач на сложное тройное правило — 4 часа.

Решение задач на вычисление среднего арифметического — 4 часа.

Контрольная работа с последующим анализом — 2 часа.

Изучение простейших дробей — 20 час.: знакомство с $\frac{1}{2}$ (1), с $\frac{1}{4}$ и $\frac{1}{8}$ (1), знакомство с $\frac{1}{5}$ и $\frac{1}{10}$ (1), числитель и знаменатель дроби, чтение и запись дробей (2),

смешанное число и его обращение в неправильную дробь, исключение целого из неправильной дроби (3), сложение и вычитание дробей с одноимёнными и кратными долями, решение задач (5), задачи на нахождение числа по данной его одной части (3), повторение решения задач на нахождение части от числа (2), контрольная работа (2).

Знакомство с процентами — 6 час.: знакомство с $\frac{1}{100}$ (1), понятие о проценте на конкретных примерах (1), решение задач на вычисление одного и нескольких процентов от данного числа (4).

Повторение пройденного за четверть — 2 часа.

Четвертная контрольная работа — 2 часа.

В 4-й четверти в качестве нового материала изучается изменение результатов действий в связи с изменением данных. Кроме того, в этой четверти повторяется всё пройденное по арифметике в связи с подготовкой учащихся к экзаменам.

Изучение материала проводится по следующему плану.

Изучение изменения результатов арифметических действий в связи с изменением данных — 16 час.: изменение суммы в зависимости от изменения слагаемых (3), изменение разности (4), изменение произведения (3) изменение частного (4), контрольная работа (2).

Повторение пройденного — 28 час.

Конкретное решение вопроса о том, сколько времени (уроков) отвести на повторение того или иного раздела, той или иной темы, зависит от состояния знаний учащихся в данном классе, от того, что было в данном классе пройдено в течение года более основательно, а что — менее основательно.

Примерно указанное количество уроков может быть распределено так:

Нумерация и действия с отвлечёнными числами — 7 час.: нумерация многозначных чисел (1); сложение и вычитание — устное и письменное (1); умножение — устное и письменное (1); деление; порядок действий и скобки (1); решение составных арифметических задач (2); контрольная работа (1).

Таблицы мер и действия с составными именованными числами — 6 час.: таблицы мер — длины, веса, времени; раздробление и превращение именованных чисел с метрическими мерами и мерами времени (1); четыре арифметических действия с составными именованными числами — с метрическими мерами и мерами времени (2); решение арифметических задач с составными именованными числами; решение задач на вычисление времени (2); контрольная работа (1).

Дроби — 2 часа.

Геометрический материал — 3 часа.

Решение типовых задач — 8 час. (распределяются на протяжении всей четверти равномерно).

Годовая контрольная работа: а) проверка вычислительных навыков — 1 час; б) проверка умения решать задачи — 1 час.

НАГЛЯДНЫЕ ПОСОБИЯ ПО АРИФМЕТИКЕ

При изучении арифметики необходимо широкое применение наглядности и конкретности в обучении.

Проследим, каким образом, например, ученик приходит к выводу, что $5 + 3 = 8$.

Сначала он в этом убеждается на конкретных предметах, которые пересчитываются, передвигаются, осязаются, находятся перед глазами. Ученик эту операцию производит неоднократно, пересчитывая и прибавляя; к 5 палочкам 3 палочки, к 5 камешкам 3 камешка, к 5 пальцам 3 пальца, к 5 домикам присоединяя 3 домика и т. д.

Затем он эту же операцию производит на предметах уже мысленно, по представлению. Решает задачи, например, такого рода: «Ваня нашёл под одним кустиком 5 грибов, под другим 3 гриба. Сколько всего грибов нашёл Ваня?» «С одной грядки Маня сорвала 5 морковок, а с другой 3 морковки. Сколько всего морковок сорвала Маня?» и т. д.

Результаты, полученные в итоге подсчёта и складывания конкретных величин по представлению, тут же проверяются на каких-нибудь предметах, заменяющих грибы, морковки, или зарисовываются на доске или в тетради.

В итоге такой систематической предварительной работы ученик, постепенно освобождаясь от материальной основы (палочек, грибов, камешков), выделяет то, что было общим для всех этих явлений, и приходит к выводу, что 5 чего бы то ни было да 3 того же самого будет 8, или $5 + 3 = 8$.

Если не будет предварительной стадии, в которой главную роль играет участие органов чувств, непосредственный опыт, дети не смогут сознательно и прочно усвоить результаты разобранной выше операции, которая сводилась в данном случае к нахождению суммы двух чисел.

Простое заучивание результата, не основанное на опыте, противоречило бы процессу познавательной деятельности ученика, делало бы работу неинтересной; вместо развития оно притупляло бы способности ученика и вело бы в лучшем случае только к развитию механической памяти.

Наглядные пособия полезны при ознакомлении детей со всяким новым понятием, со всякой новой вычислительной операцией. Когда ученик накопит опыт, осмыслит его, можно отказаться от вспомогательных средств и перейти к выводам, обобщениям, отвлечённым понятиям, к выполнению вычислений, расчётов без применения наглядных пособий.

Особенно важное значение имеют наглядные пособия на первых годах обучения. Учитель, проявляя инициативу, небольшую изобретательность, может оживить изучение любого раздела программы интересным и полезным дидактическим материалом, который к тому же поможет активизировать работу учащихся. Большую часть нужных пособий дети смогут сделать сами по указаниям учителя.

Следует обратить внимание на изготовление пособий не только для показа их учителем, но и таких, которые должны быть на руках у каждого учащегося (так называемый дидактический материал).

Так, при изучении измерения объёмов недостаточно иметь кубики только учителю, но крайне важно, чтобы они были и у детей, чтобы каждый учащийся имел возможность на основе своего собственного опыта прийти к выводу о том, как следует измерять объём тел.

Недостаточно иметь готовый метр в классе, а важно, чтобы его сделал каждый учащийся.

Кроме наглядных пособий, необходимо иметь в классе материал, подытоживающий работу класса по тому или иному разделу программы, например: по табличному умножению, производству действий над многозначными числами, именованными числами и т. д.

Эти итоговые материалы в виде плакатов следует периодически вывешивать в классе, сменяя их в процессе работы.

Все пособия должны быть больших размеров, чтобы они ясно были видны всем без исключения учащимся.

Особо следует остановиться на классной доске. В работе школы хорошая классная доска достаточных размеров, хороший мел и чистая тряпка имеют очень большое значение.

Чёткая и ясная запись, возможность сохранить на доске решение задачи в целом имеют крайне важное значение для успешности работы. Поэтому необходимо обеспечить школу хорошей, достаточной по своим размерам классной доской и хорошим мелом.

Умелое использование наглядных пособий и дидактического материала оживляет работу, поднимает активность и интерес учащихся. Однако следует отметить, что наглядные пособия в конечном итоге являются лишь средством, необходимой ступенью для развития отвлечённого мышления, поэтому в использовании их нужно соблюдать известную меру.

Ниже даётся краткое описание наглядных пособий и дидактического материала для первых четырёх начальных классов.

I КЛАСС

К моменту поступления в школу многие дети уже умеют считать до 20, до 100, а иногда и более. Но это не значит, что дети производят этот счёт сознательно. Чаще всего они считают механически, что же касается арифметических действий, то в подавляющем большинстве случаев они ими совершенно не владеют. А иногда наблюдаются случаи, когда дети и после ряда упражнений не могут сознательно и верно указать результат того или иного действия в пределах 10 или 20 независимо от того, даётся ли им отвлечённый числовой пример ($5 + 4$; $10 - 8$; $8 + 3$), или какая-нибудь жизненная задача в пределах тех же чисел. Особенно большое значение для дальнейших успехов имеют продуманные, неторопливые занятия с детьми в первые дни пребывания их в школе, в частности полное овладение первым десятком. Что это значит? Это значит, что учащийся с понятием о каждом числе (1, 2, 3... и т. д.) должен связывать определённое представление о той или иной совокупности предметов, отчётливо представлять себе место каждого числа в натуральном ряде, состав любого числа в пределах первого десятка. И то и другое обеспечивает безошибочное нахождение результата сложения и вычитания в этом пределе, а это обеспечивает в дальнейшем успех при переходе ко второму десятку и т. д.

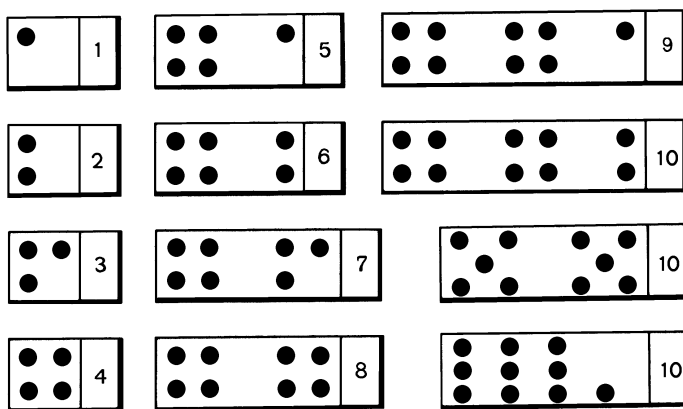

Наряду с пересчитыванием предметов окружающей обстановки (парты, окна, карандаши, тетради, дома, деревья и т. д.) дети пересчитывают имеющиеся у них палочки, кубики, бруски и пр. Некоторым завершающим моментом в образовании представления о числе могут служить и числовые фигуры.

Они могут быть разнообразной формы.

На первом уроке учащиеся из множества предметов выделяют «1». Эта числовая фигура конкретизируется изображением на доске или в тетрадях домика, лошади, дерева и т. д. Затем как завершение показывается карточка с одним кружком и около него цифра 1: «Так мы будем записывать число 1. Так пишется 1». Дети зарисовывают кружок в тетради и пишут рядом цифру 1.

Числовые фигуры на предметах. На числовых фигурах удобно упражнять детей в разложении чисел на слагаемые и в дополнении их до того или иного заданного числа.

В дополнение к числовым фигурам полезно давать изображения каких-нибудь предметов, близких и знакомых учащимся.

Рисунки различных предметов могут изготавливаться сначала под руководством учителя на уроке, потом самостоятельно дома.

Рисунки овощей, птиц, домашних животных и пр. Наряду с использованием для счёта предметов из окружающей обстановки, а также специально собранных детьми (камешки, пуговицы, жёлуди и пр.)



большое оживление и конкретизацию внесут модели различных предметов, которые могут быть использованы главным образом при решении задач.

Эти модели должны быть красивыми и яркими, по расцветке приближаться к натуральным предметам. Хранить их очень удобно в конвертах. Они очень портативны, доставка их в класс не связана ни с какими затруднениями.

Палочки и пучки. Палочки и пучки являются одним из чрезвычайно ценных пособий при обучении учащихся счёту, особенно счёту в пределе 20 и в пределе 100. В пределе первого десятка они используются в одинаковой степени, как и другие наглядные пособия: камешки, кубики, жёлуди и т. д.

При изучении же нумерации в пределе 20, а затем арифметических действий, в особенности сложения и вычитания, палочки и пучки являются незаменимым, основным пособием.

Связывая 10 палочек в пучок, ученик впервые получает представление о новой счётной единице — десятке, а связывая вместе 10 пучков по десятку, ученик получает представление о сотне. Наиболее развитые дети скоро перестают в них нуждаться, а менее подготовленные могут ими пользоваться, особенно при самостоятельных работах, пока не накопят достаточных представлений для перехода к отвлечённому счёту.

Изготовление этих пособий доступно каждому учащемуся.

Полезно дать детям размеры: «Сделайте палочки длиной в 10 см». Это для детей будет первое упражнение в измерении, в пользовании сантиметровой линейкой.

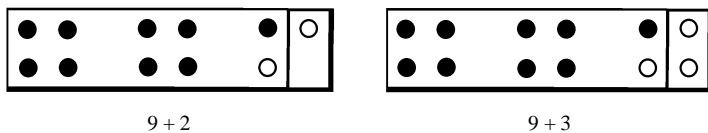

Числовые фигуры для табличного сложения в пределе 20. Одним из ценных пособий, доступных каждой школе, являются числовые фигуры для изучения сложения и вычитания с переходом через десяток ($9 + 2 = 11$; $9 + 3 = 12$).

Таблица умножения в квадратиках. Считая парами, тройками, четвёрками, пятками и т. д. палочки, камешки, жёлуди, модели овощей, домашних животных, дети сначала изображают результаты подсчёта квадратиками, а потом уже цифрами.

$$\begin{aligned} 2 \times 1 &= 2 \\ 2 \times 2 &= 4 \end{aligned}$$

$$\begin{aligned} 3 \times 1 &= 3 \\ 3 \times 2 &= 6 \end{aligned}$$

$$\begin{aligned} 7 \times 1 &= 7 \\ 7 \times 2 &= 14 \end{aligned}$$

Вычерчивание учащимися квадратиков вносит ясность и конкретность в изучаемый материал. Причём, когда дети изучают умножение по 2, они зарисовывают в тетрадах прямоугольные полоски по 2 квадратика, а учитель демонстрирует это на плакате перед всем классом.

$$\begin{array}{|c|c|} \hline & \\ \hline \end{array} \quad 2 \times 1 = 2$$

$$\begin{array}{|c|c|c|} \hline & & \\ \hline \end{array} \quad 3 \times 1 = 3$$

$$\begin{array}{|c|c|c|c|c|c|} \hline & & & & & & \\ \hline \end{array} \quad 7 \times 1 = 7$$

$$\begin{array}{|c|c|} \hline & \\ \hline & \\ \hline \end{array} \quad 2 \times 2 = 4$$

$$\begin{array}{|c|c|c|} \hline & & \\ \hline & & \\ \hline \end{array} \quad 3 \times 2 = 6$$

$$\begin{array}{|c|c|c|c|c|c|} \hline & & & & & & \\ \hline & & & & & & \\ \hline \end{array} \quad 7 \times 2 = 14$$

Когда изучается умножение 3, учащиеся зарисовывают прямоугольники по 3 квадратика и т. д.

В результате изучения таблицы умножения постепенно накопится материал, относящийся ко всем случаям умножения в пределе 20.

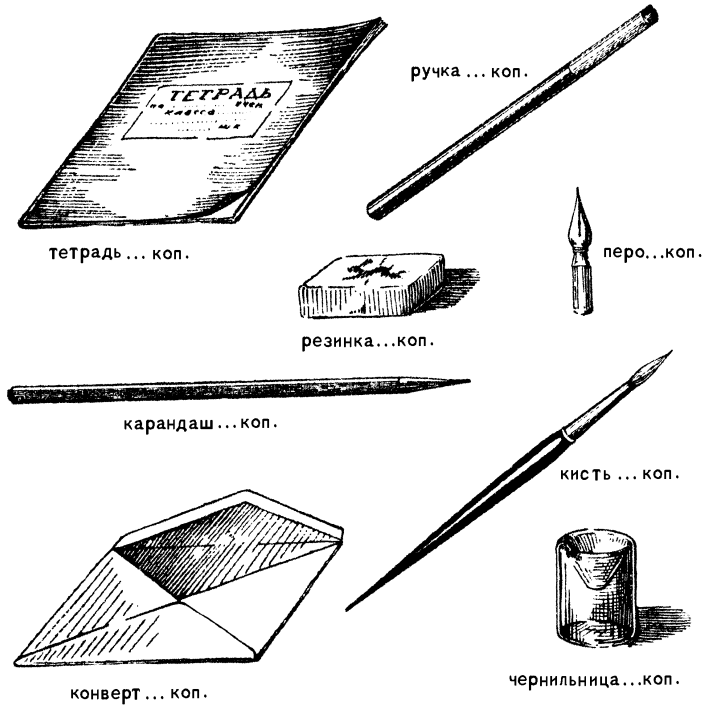

В итоге можно все эти таблицы соединить в одном месте на отдельном листочке или на двух смежных страницах тетради.

Плакат для решения задач. В I классе особенно много времени тратится на усвоение условия задачи, запоминание его, запись.

Большое облегчение в решении задач вносит использование плаката с изображением различных предметов, где указаны и их цены.

Арифметический ящик. Это пособие необходимо иметь в каждой школе. Оно представляет собой кубический ящик, заполненный кубиками. Число их — 1 000.

Часть кубиков оставлена на брусках (10 кубиков) или целых дощечках (100 кубиков или 10 брусков).

Бруски и кубики используются учителем главным образом для демонстрации перед всем классом (арифметический ящик используется во всех начальных классах).

Метр деревянный. Сантиметровая лента. В каждой школе должен быть деревянный метр с делениями на дециметры и сантиметры, а также сантиметровая лента. Кроме того, каждый учащийся изготавливает метр из дерева, газетной бумаги, картона.

Следует упражнять детей в измерении длины, ширины и высоты класса, комнаты, в которой они живут.

Меры веса. В школе должны быть меры веса: покупные разновесы 5, 2, 1 и $\frac{1}{2}$ кг и самодельные. Для этого дети собирают мелкую гальку (или крупный песок), промывают её и зашивают в заранее заготовленные мешки по весу: 1, $\frac{1}{2}$ и $\frac{1}{4}$ кг. Следует добиться, чтобы учащиеся более или менее правильно различали вес предметов в $\frac{1}{2}$, 1, 2 и 5 кг.

Меры ёмкости. Модели литра, $\frac{1}{2}$ литра, $\frac{1}{4}$ литра должны быть покупными, необходимо также иметь литр в виде кубического дециметра и в виде кружки.

Модель часов. Большое практическое значение имеет умение определять время по часам. В школе должны быть стенные часы, кроме того, модель циферблата, написанная и арабскими и римскими цифрами. Циферблат должен быть снабжён стрелками. Сначала учитель объясняет показания часовой и минутной стрелок, ставит стрелки в различные положения, а учащиеся называют время.

Потом то же самое делают по очереди отдельные учащиеся, а остальные определяют время, или ученик по заданиям учителя ставит стрелки на то или иное время.

II КЛАСС

Палочки и пучки до 1 000. Палочки и пучки являются очень ценным дидактическим материалом при изучении нумерации в пределе 1 000.

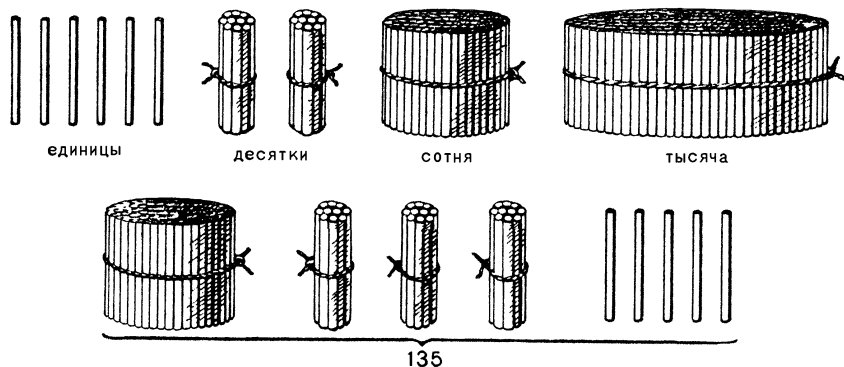

Перед классом иллюстрируется и сопоставляется: единица (1 палочка), 1 десяток (1 пучок из 10 палочек), одна сотня (1 пучок из десяти десятков), одна тысяча (1 пучок из десяти сотен).

Выясняется, сколько в тысяче сотен, сколько в тысяче десятков, сколько в тысяче единиц. После этого учащиеся переходят к составлению чисел в пределе одной тысячи, состоящих из нескольких сотен, десятков и единиц.

Бусы. Хорошим дополнением к палочкам при изучении нумерации в пределе 1 000 служат бусы. Их можно купить в магазине, или дети могут их сделать сами из глины или пластилина.

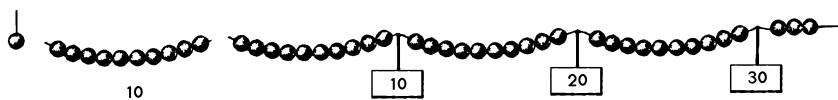

Кружочки, нарисованные в квадратах для сопоставления 1, 10, 100 и 1000. Это пособие также является хорошим дополнением к палочкам, пучкам и бусам при изучении нумерации в пределе 1 000.

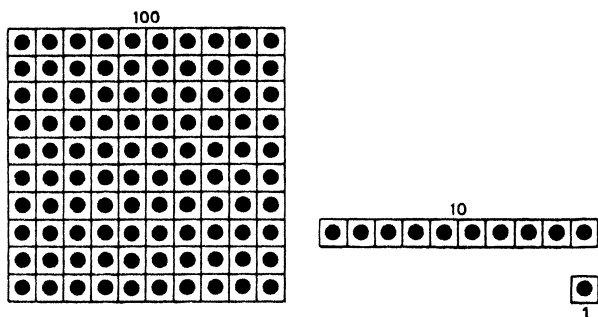

Возможность сразу обозреть на плоскости и сопоставить 1, 10, 100 и 1 000 внесёт ещё раз ясность в понимание этих количеств.

Ручной абак. Большим успехом у детей пользуется ручной абак. Каждый учащийся изготавливает его для себя и пользуется им при изучении нумерации в пределе 1000.

Весь класс получает задание изобразить число, например, 24.

Учащиеся передвигают ленточки и получают нужное обозначение.

Пустые разряды вызывают необходимость писать нуль при письменной нумерации. Делается абак из цветного картона размером 20 см × 8 см; сверху на него наклеиваются 3 полоски белой бумаги с девятью отверстиями, причём эти полоски наклеиваются только краями, чтобы осталось пространство для свободного продвижения полосок белой жёсткой бумаги, открывающих по мере выдвижения нужное количество единиц любого разряда.

Таблица Пифагора. С большим интересом учащиеся пользуются таблицей умножения Пифагора. Полезно предложить учащимся записать её в тетради так же, как и обычную таблицу, написанную столбиком.

Таблицу Пифагора можно использовать и для устного счёта.

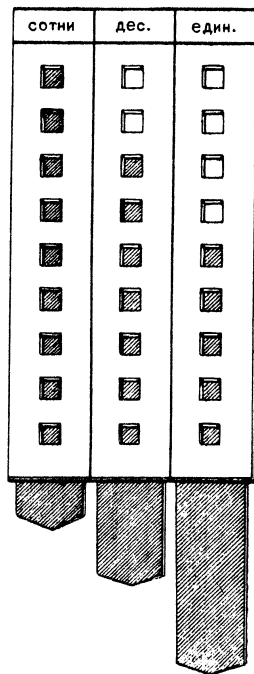

III КЛАСС

Классные счёты. Классные счёты известны детям по работе с ними в I и II классах.

Но в первых классах счёты могут быть с успехом заменены другим каким-либо пособием.

Число до тысячи можно конкретизировать пересчитыванием определённого количества предметов: палочек, бус, кубиков и пр. Числа до тысячи можно непосредственно видеть, осязать. При переходе же к следующим, высшим разрядам пересчёт предметов становится уже весьма затруднительным. Поэтому в III и IV классах, где учащиеся переходят к изучению больших чисел, необходимо применять в качестве наглядного пособия счёты, на которых можно показать поместное значение цифр.

Особенно полезны при ознакомлении с нумерацией такие счёты, которые, кроме горизонтальных проволок, имеют ряд вертикальных, укреплённых на верхней поперечной планке рамы.

При помощи этих проволок можно давать наглядное изображение десятичной группировки чисел в таком же порядке, как пишут десятичные группы, т. е. на правом крайнем месте — единицы, затем — десятки и т. д.

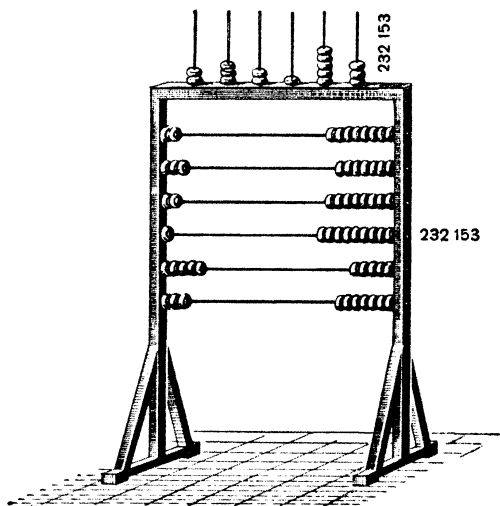

Дети должны быть приучены к пользованию счётами, поэтому, кроме классных счётов, необходимо иметь для упражнений обыкновенные торговые счёты; желательно, чтобы счёты были у каждого ученика.

При изучении нумерации широко применяется нумерационная таблица. В верхнем ряду таблицы даётся название классов, во втором ряду — порядок разрядов, ещё

ниже отмечается, что каждый класс состоит из сотен, десятков и единиц.

Перед тем, как перейти к чтению и записи многозначных чисел, учащиеся должны поупражняться в чтении чисел по нумерационной таблице.

При изучении мер также используются соответствующие таблицы:

Меры длины

10 мм = 1 см
10 см = 1 дм
10 дм = 1 м
1 000 м = 1 км

Меры веса

1 000 г = 1 кг
100 кг = 1 ц
1 000 кг = 1 т
10 ц = 1 т

Меры времени

60 сек. = 1 мин.
60 мин. = 1 часу
24 часа = 1 сут.
Месяц = 30 или 31 дням
(кроме февраля)
Год = 365 или 366 дням

Такие таблицы помогают приведению в систему изученных мер и закреплению их. Учитель, при участии всего класса, составляет на доске соответствующую таблицу, дети записывают её в классных тетрадях. Кроме того, учитель вывешивает в классе таблицу мер в виде красивого чёткого плаката.

Плакат может быть выполнен учителем или кем-либо из детей.

IV КЛАСС

Виды углов. Учащиеся IV класса должны получить представление о прямом, остром и тупом углах.

Учащиеся на уроках пользуются палочками для составления различных углов, сдвигая и раздвигая их; вычерчивают различные углы в своих тетрадях и на доске; вырезают модели углов из бумаги и картона. В результате материал нужно оформить.

Углы зарисовываются в определённом порядке, под ними делаются соответствующие надписи (учителем на доске, учащимися в тетрадях) Необходимо упражнять учащихся в рисовании углов (на доске и в тетрадях) в разных положениях. В результате материал может быть обобщён в виде плаката.

Квадратные меры. Для конкретизации представлений о квадратных мерах (кв. метр, кв. дециметр и кв. сантиметр) необходимо изобразить их на бумаге или картоне в натуральную величину и вывесить в классе.

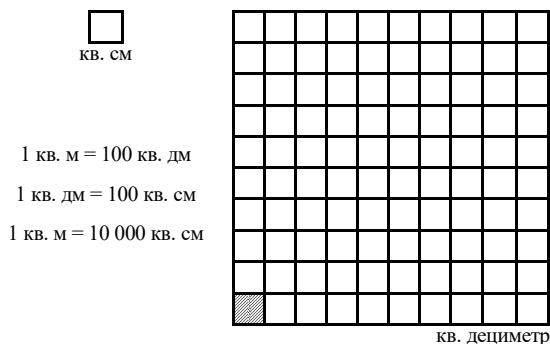

Набор квадратов и прямоугольников. В целях предоставления детям возможности измерять и находить площади прямоугольных фигур, необходимо иметь в классе набор прямоугольников и квадратов различных размеров. Желательно иметь их от четырёх до восьми серий, причём они должны быть под номерами, и каждому номеру должен соответствовать один определённый размер. Например:

Прямоугольник	№ 1	имеет размеры:	6 см и 4 см
	№ 2	»	»
			7 см и 3 см и т. д.
Квадрат	№ 1	имеет сторону длиной	4 см
	№ 2	»	»
			3 см и т. д.

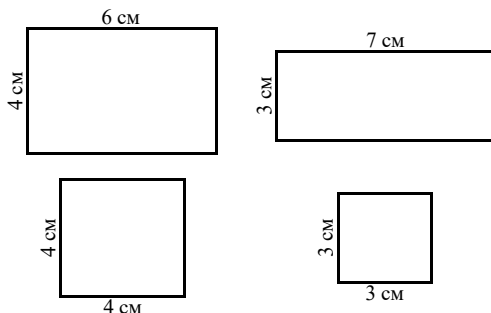

Это облегчает проверку работ учащихся, так как учителю достаточно спросить номер прямоугольника или квадрата, чтобы знать, верно ли ученик нашёл результат.

Квадратный дециметр должен быть разбит на квадратные сантиметры.

Квадратный метр необходимо разбить на квадратные дециметры, причём один из них должен быть разбит на квадратные сантиметры.

Выполнение этого пособия вполне посильно для самих детей. При этом следует только предупредить их о том, что необходимо особенно тщательно брать размеры, а также правильно обозначать прямые углы.

При работе учащиеся пользуются прямоугольным треугольником, измерительной линейкой или сантиметровой линейкой.

Ар и гектар необходимо отмерить где-нибудь на ровном месте поблизости от школы, а в классе следует начертить их в масштабе 1 см = 1 м.

Размеры как прямоугольника, так и квадрата должны быть выражены в целых сантиметрах.

Каждый ученик имеет линейку с делениями на сантиметры, сделанную из дерева или из клетчатой миллиметровой бумаги.

В классе учащиеся самостоятельно измеряют длину и ширину данных им фигур и производят вычисление площади.

Землемерные инструменты: колышки, вехи, мерная верёвка,

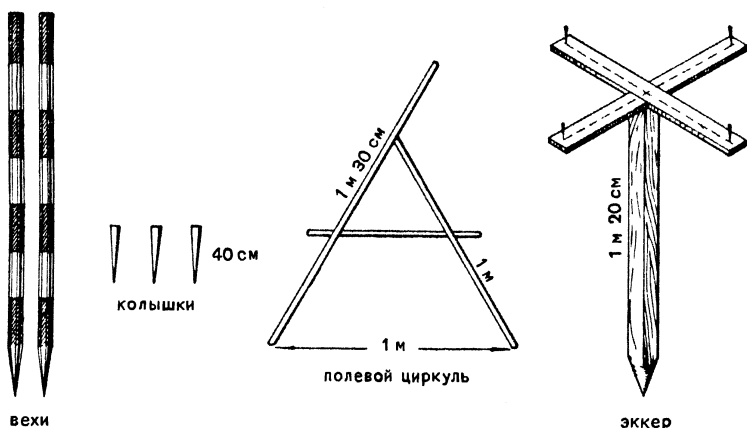

полевой циркуль, эккер. Сначала учащиеся производят измерение на земле обыкновенным метром или мерной верёвкой. В практике часто мерная верёвка заменяется полевым циркулем в 1 или 2 м.

Эккер употребляется учащимися осенью или весной при измерительных

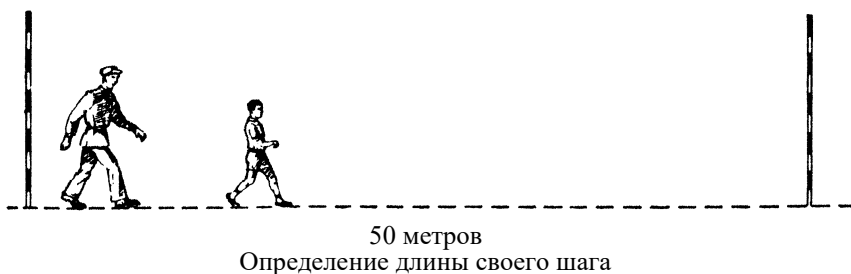

работах на земле. Сначала дети отмечают на земле ар без эккера на глаз, убеждаются, что получается иногда довольно большая ошибка. После такого примитивного отмеривания ара пробуют отмерить его посредством эккера, который даёт возможность правильно построить прямые углы. Кроме отмеривания ара, дети должны уметь отмерить на земле гектар, прямоугольник или квадрат заданных размеров.

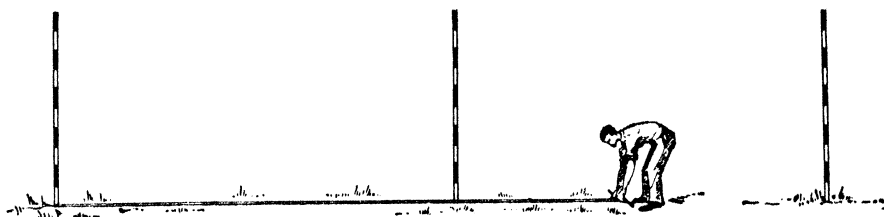

Измерение мерной верёвкой

Образцы кубических мер. Учащиеся IV класса изучают кубические меры и измерения объёмов. Для того чтобы добиться чёткого представления о кубических единицах, дети должны их видеть перед собой, держать в руках. Образцы кубических мер могут быть сделаны из дерева,

картона. Затруднения возникают при изготовлении кубического метра. Его можно сколотить из брусков, затем обшить картоном или фанерой.

Набор кубов и брусков. Кроме образцов деревянных кубических метров, необходимо сделать кубический дециметр из картона и кубический сантиметр из глины или пластилина.

Для того чтобы дать учащимся возможность поупражняться в измерении поверхности и объёмов тел, необходимо иметь в школе набор кубов и прямоугольных параллелепипедов различных размеров. Лучше всего иметь несколько стандартных размеров за отдельными номерами. Например, параллелепипеды № 1 имеют размеры: 8, 6 и 4 см; № 2 — 5, 3 и 4 см и т. д.

Также необходимо иметь и кубики с ребром в 3, 4 или 5 см.

Ученик получает на руки параллелепипед (или куб). Сантиметровой линейкой или лентой он измеряет длину, ширину и высоту его и находит поверхность и объём.

Ученику надо только назвать номер своего параллелепипеда для того, чтобы учитель сразу определил, верно ли он произвёл вычисление.

Измерения тел должны быть выражены в целых сантиметрах.

Кубический дециметр, сделанный из дерева и составленный из кубических сантиметров. Это пособие необходимо приобрести в готовом виде (дециметровый арифметический ящик).

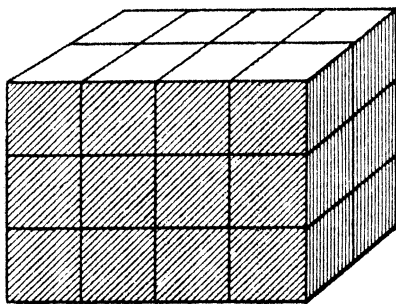

Длина 4 см
Ширина 2 см
Высота 3 см

Полезно оно при изучении соотношения между отдельными кубическими единицами, и, кроме того, кубики с успехом могут быть использованы для составления из них брусков, а также для непосредственного измерения (путём укладывания) объёма различных коробочек, пеналов и т. д.

Длина 4 см; ширина 2 см; высота 3 см.

$$\begin{aligned} 4 \text{ куб. см} \times 2 &= 8 \text{ куб. см} \\ 8 \text{ куб. см} \times 3 &= 24 \text{ куб. см} \\ 4 \text{ куб. см} \times 2 \times 3 &= 24 \text{ куб. см} \end{aligned}$$

Всё это конкретизирует идею измерения объёмов и делает работу в этом направлении более сознательной.

Плакат «Измерение объёма параллелепипеда». Плакат делают учащиеся в итоге сознательного усвоения ими измерения объёма. Следует обратить внимание на запись при вычислении объёма. Необходимо, чтобы она соответствовала тем рассуждениям, которые проводят дети, вычисляя объём.

Положим, ученик измеряет объём комнаты. Для этого он измеряет длину, ширину и высоту её и, получив, например, 8, 5 и 4 м, рассуждает так:

«В один ряд вдоль стены уложится 8 куб. м. Таких рядов будет на полу 5. В один слой или этаж таким образом уложится $8 \text{ куб. м} \times 5 = 40 \text{ куб. м}$. Слоёв таких будет 4. Следовательно, всего получится $40 \text{ куб. м} \times 4 = 160 \text{ куб. м}$ ».

Таблица кубических мер.

$$\begin{aligned} 1 \text{ куб. м} &= 1\,000 \text{ куб. дм} \\ 1 \text{ куб. м} &= 1\,000\,000 \text{ куб. см} \\ 1 \text{ куб. дм} &= 1\,000 \text{ куб. см} \end{aligned}$$

Таблица кубических мер составляется после того, как учащиеся выведут соотношение между кубическими единицами.

Круг, прямоугольник, квадрат, разделённые на 2, 4, 8 частей. Для ознакомления учащихся с долями: $\frac{1}{2}$, $\frac{1}{4}$ и $\frac{1}{8}$ следует использовать круг, прямоугольник, квадрат, которые учащимися сгибаются пополам, а затем ещё пополам и ещё пополам.

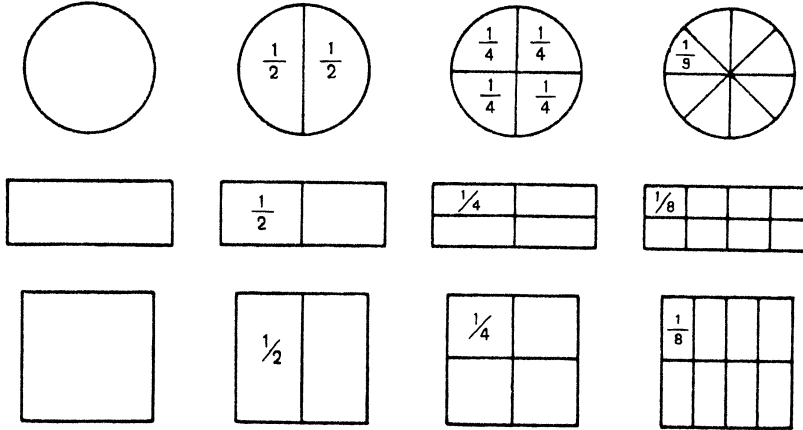

Квадрат, разделённый на 100 частей. Пособие это необходимо при изучении процентов. Каждый квадратик составляет одну сотую большого квадрата, или 1% от него.

Целая полоска будет обозначать $\frac{1}{10}$ большого квадрата, или 10%. Имеющиеся к этому квадрату полоски картона дают возможность иллюстрировать пятые и десятые доли, а также конкретизировать данное число процентов.

Изготавливается это пособие детьми под руководством учителя.

ИСТОРИЯ, ГЕОГРАФИЯ И ЕСТЕСТВОЗНАНИЕ



ИСТОРИЯ НА УРОКАХ ОБЪЯСНИТЕЛЬНОГО ЧТЕНИЯ

Первые сведения по истории дети получают в младших трёх классах при объяснительном чтении статей исторического содержания. В IV классе история проходится как самостоятельный предмет.

В первых двух классах учащимся сообщаются весьма ограниченные исторические знания. В III классе дети знакомятся с отдельными эпизодами из истории нашей родины. Первоначальные исторические знания, которые дети получают в связи с объяснительным чтением, готовят детей к изучению элементарного курса истории в IV классе и имеют большое воспитательное значение. Чтение исторических статей и рассказов воспитывает в детях любовь к родине и пробуждает в них чувство гордости за свой народ.

Образовательное значение чтения статей исторического содержания состоит не только в накоплении некоторых знаний по истории, но и в развитии в связи с этим у детей первоначальных пространственных и временных представлений. Этому особенно способствует усвоение некоторых хронологических понятий и использование на уроках чтения исторической карты.

Представления, которые дети получают на уроках чтения исторических статей и рассказов, должны быть конкретными, ясными и образными. Это достигается не только непосредственным воздействием на детей содержания читаемых статей и рассказов, но и связанными с этим объяснениями учителя, показом картин, рисунков предметов труда, домашнего обихода, вооружения и т. п.

Однако для получения ясных, конкретных представлений о прошлом следует употреблять только такие наглядные пособия, которые правильно, объективно его изображают. Из таких пособий в начальных классах чаще всего приходится использовать картину, рисунок, иллюстрации учебника. Надо также стремиться к использованию диапозитивов и кинокартин, дающих детям наиболее яркие представления о прошлом. Просмотр диапозитивов и кинофильма или предшествует чтению статей или завершает его. Многие школы могут успешно связать с чтением исторических статей посещение музеев и экскурсии к историческим памятникам.

В создании образного представления о прошлом большую роль играет биографический материал. Многие яркие эпизоды героического прошлого нашей родины связаны с деятельностью наших великих предков — Александра Невского, Дмитрия Донского, Козьмы Минина и Дмитрия Пожарского, Александра Суворова, Михаила Кутузова. На уроках чтения дети знакомятся с деятельностью величайших мыслителей, организаторов и борцов за дело трудящихся — Ленина и Сталина. Знакомство с биографиями исторических деятелей помогает детям лучше понять, события,

социальные отношения, помогает им, как говорят, почувствовать эпоху. Описание внешности, характера, деятельности конкретного человека, его слова всегда более доступны и понятны детям, чем простое изложение событий. Высокие образцы патриотизма Александра Невского, Дмитрия Донского, Козьмы Минина и Дмитрия Пожарского и других исторических деятелей неизменно находят живейший отклик в сердцах детей.

Величайшая преданность народу, беззаветное служение ему во имя его благополучия и счастья ярче всего отражены в жизни и деятельности вождей нашего народа и большевистской партии Ленина и Сталина. Изучение их жизни и деятельности вызывает у детей благородное стремление стать похожими на них.

В постановлении СНК СССР и ЦК ВКП(б) от 16 мая 1934 г. о преподавании гражданской истории в школах СССР говорится: «Решающим условием прочного усвоения учащимися курса истории является соблюдение историко-хронологической последовательности в изложении исторических событий с обязательным закреплением в памяти учащихся важных исторических явлений, исторических деятелей, хронологических дат». Эти указания относятся как к старшим, так и к начальным классам школы.

В I и II классах чтение статей исторического содержания приурочивается к праздникам и памятным датам: к годовщине Великой Октябрьской социалистической революции, к годовщине смерти Владимира Ильича Ленина, ко дню Советской Армии, к Первому мая. Интерес детей к событиям, отмечаемым в эти дни, всегда повышен, внимание напряжено, и это обеспечивает более лёгкое и глубокое восприятие читаемого, более прочное его запоминание. Чтение исторических статей необходимо связывать с датами красного календаря и в III классе. Однако здесь в расположении исторического материала необходимо соблюдать хронологическую последовательность. Поэтому в связи с датами красного календаря читаются лишь некоторые статьи, непосредственно относящиеся к данному событию, все же остальные статьи, читаются в порядке исторической последовательности описываемых в них явлений. При этом статьи, прочитанные ранее, перечитываются или содержание их воспроизводится в памяти детей в процессе беседы.

Это необходимо потому, что статьи книги, относящиеся к тому или другому историческому периоду, дают некоторое целостное и в известной мере законченное о нём представление. Пропуск при чтении отдельных статей нарушает эту целостность и законченность.

К чтению деловых статей дети приступают уже в младших классах. Однако основным материалом для чтения по истории в этих классах являются преимущественно художественные рассказы. В III классе наряду с художественными рассказами большое место занимают деловые исторические статьи. В этом классе чтение деловых статей по истории становится необходимым, так как оно подготавливает детей к дальнейшему изучению истории, при котором им придётся иметь дело с научно-популярным текстом учебника. Оно необходимо также и для подготовки детей к самостоятельному чтению научно-популярной литературы по истории. Однако и в III классе нельзя ограничить чтение по истории только деловыми статьями. Чтение художественных произведений, сильно воздействуя на чувства детей, помогает формированию у них ярких образных представлений о прошлом. Этим качеством не может обладать ни одна деловая статья. Однако в художественных рассказах обычно нет необходимой полноты и строгости в последовательности изложения исторического материала, которыми отличаются деловые статьи.

В деловой статье сообщаются факты, описываются события, раскрываются понятия, даются доступные для детей выводы. Поэтому деловую статью нельзя просто читать — её надо изучать с детьми. Художественный

рассказ тоже даёт знания, но в форме образов, картин, ярких сравнений, сопоставлений. Художественные произведения часто используются для конкретизации исторического материала, для создания образного представления о прошлом.

Методика чтения исторических статей определяется не только формой, в которую облечено их содержание, но главным образом самим содержанием. При чтении по истории, как и при всяком объяснительном чтении, недопустим шаблон. Но всё же можно установить некоторые общие, типичные черты методики чтения статей исторического содержания.

Чтению деловых исторических статей, как правило, предшествует некоторая подготовительная работа, которая имеет своей целью ввести детей в понимание круга вопросов, излагаемых в статье или в ряде статей, относящихся к одному историческому периоду. Для этого учитель в форме яркого рассказа знакомит детей с особенностями исторического периода, создаёт образное представление о нём, используя кинофильмы, диапозитивы, исторические стенные картины, рисунки, схемы, иллюстрации учебника. В эту подготовительную работу, естественно, должно войти и раскрытие некоторых исторических понятий, а также знакомство детей с историческими терминами, названиями и хронологическими датами.

После беседы учитель приступает к чтению и объяснению статьи. Обычно статья читается детьми два раза. При первом чтении дети знакомятся с содержанием статьи, усваивают описываемые в ней исторические факты, события. При этом учитель раскрывает им исторические понятия, углубляет и расширяет имеющиеся у детей знания, проводит необходимую работу с картой.

При повторном чтении проводятся упражнения в технике чтения и в развитии устной и письменной речи. В этих целях практикуется не только чтение, но и пересказывание прочитанного по частям и в целом, краткие записи, составление плана, запись исторических терминов и пр. Исторические факты, усвоенные детьми при чтении, обобщаются в заключительной беседе, часто дополняемой коротким рассказом учителя. Выводы, к которым учитель подводит учащихся в процессе чтения и объяснения текста, должны быть доступны для детей и по содержанию, и по форме.

Подготовка к чтению

Необходимость вступительных бесед перед чтением статей по истории диктуется спецификой материала и тем, что исторические знания даются в эпизодах, обычно не связанных друг с другом по содержанию. Даже в III классе, в программе которого имеется довольно большой материал по истории, при изложении отдельных исторических эпизодов нет строгой последовательности. От темы «Славяне» дети сразу переходят к Александру Невскому; от Минина и Пожарского — к Петру I; от освобождения крестьян — к революции 1905 года. В головах детей будет большая путаница, если чтению этих статей не будут предпосланы беседы, в процессе которых, хотя бы в краткой, но образной и конкретной форме дети не познакомятся с особенностями исторического периода, с его важнейшими и характерными чертами. Проводя с детьми вступительную беседу, учитель мобилизует их внимание, воспроизводит в их памяти известный им исторический материал, вводит их в круг тех фактов и событий, с которыми они встретятся при чтении новой статьи или рассказа; обогащает их речь новыми словами, связанными с конкретными историческими представлениями и понятиями.

Даже в том случае, если к ряду статей даётся вначале общая вводная статья, вступительная беседа с детьми необходима. Характер такой вступительной беседы и методику её проведения можно показать, например,

на беседе, предшествующей чтению статей о положении крестьян при крепостном праве и о борьбе крестьян против помещиков.

Учитель сообщает детям, какие статьи им предстоит прочитать, и напоминает о том, что раньше люди жили иначе, чем теперь. Учитель спрашивает, не знает ли кто из детей о крепостном праве, как при нём жили крестьяне. Обычно дети имеют некоторое представление о крепостном праве, и это даёт учителю основание для беседы. В этой беседе выясняется самое главное из того, что характеризует крепостное право. Во-первых, устанавливается, что это было давно, теперь уже почти нет людей, которые помнят крепостное право (1861). Далее в беседе выясняется, что вся земля тогда принадлежала помещикам, а у крестьян земли не было, и помещики заставляли крестьян работать на себя. Работать тогда было трудно: землю пахали сохой, сеяли из лукошка руками, жали хлеб серпами или косили косами, молотили цепами. Крестьяне жили бедно, впроголодь, помещики обращались с ними жестоко и имели полное право распоряжаться ими по своему желанию, даже продавать их, как скот. Учитель обращает внимание детей на рисунок, помещённый в книге. Рисунок изображает «Торг». У стола сидят два помещика. Перед ними стоит крестьянка. Один из помещиков курит трубку с длинным чубуком — это хозяин дома, где происходит торг. А другой помещик приехал покупать крестьян. Тот, кто продаёт — хозяин, — хочет продать крестьянку дороже, а тот помещик, который покупает, хочет купить дешевле. Вот они и торгуются. Отсюда название картины «Торг». Если купля удавалась, помещик-покупатель увозил крестьян к себе, часто далеко от их семей.

Так учитель подводит детей к пониманию содержания статей о крепостном праве. В этой беседе он не раскрывает самого содержания статей, а даёт лишь самые общие сведения о крепостном праве.

Во вступительной беседе, предшествующей чтению какой-либо отдельной статьи, учитель стремится направить мысли детей на основные моменты её содержания. Для того чтобы вступительная беседа достигла этой цели, учитель намечает вопросы, которые целесообразно задать детям, а главное — определяет, какие слова нужно объяснить и какие понятия раскрыть, чтобы подготовить детей к правильному восприятию содержания статьи. Приведём пример. Учителю предстоит прочитать статью «Начало Москвы». Задача чтения — познакомить детей с возникновением Москвы и предпосылками её развития. К уроку приготовлена карта и картина «Москва XII века».

Учитель предлагает детям вспомнить, о каких древних городах они уже читали. Дети называют Киев, Новгород и показывают их на карте. Учитель сообщает детям, что сегодня они будут читать статью о том, как возникла Москва. Детям предлагается рассмотреть картину «Москва в XII веке» и фото «Москва социалистическая». Дети сравнивают современную Москву с Москвой XII в. Учитель подчёркивает, что современная Москва — огромный город с многоэтажными благоустроенными домами, с метро, троллейбусами, электричеством, газом. Совершенно иначе выглядела Москва восемь веков назад. Он обращает внимание детей на деревянную стену, окружавшую Москву и служившую защитой от нападения врагов, на башни, в которых сидели сторожа-наблюдатели, дававшие сигнал в случае приближения врагов. Москва XII в. — деревянная, с небольшим количеством строений.

На доске учитель записывает не знакомые детям слова, которые он употреблял и наглядно объяснял в процессе беседы: Кремль, бойницы. На этом вступительная беседа заканчивается.

Во вступительной беседе учитель не всегда объясняет все слова, которые встретятся детям при чтении. Решение вопроса о том, какие слова

объяснить детям во вступительной беседе и какие при чтении, зависит от характера статьи.

Предварительное разъяснение новых слов и терминов не всегда целесообразно, содержание слов иногда может быть раскрыто только при чтении текста. Объяснения же в отрыве от текста не всегда понятны детям. Когда же слово раскрывается во вступительной беседе, то при чтении статьи к нему необходимо вернуться и повторить его объяснение, опираясь на текст статьи. В приведённом примере предварительно разъяснены были такие слова-термины, как Кремль, бойницы. По своему содержанию они являются органической частью вступительной беседы. Но в статье есть и другие слова, например: торговые люди, пошлины и т. п. Эти слова целесообразнее разъяснить при чтении. Основной принцип, которого следует придерживаться при объяснении слов, — это связь раскрываемого понятия со всем содержанием читаемой статьи или с содержанием вступительной беседы. Нарушение этого принципа неизбежно приводит к формализму. Очень важно, чтобы содержание раскрываемого понятия, по возможности, было связано с зрительными ощущениями детей или с имеющимися у них представлениями.

Стенная картина по истории и иллюстрации книги для чтения составляют основной наглядный материал, используемый во вступительных беседах. Однако этот материал далеко не единственный. Лучшие учителя широко практикуют перед чтением просмотр диапозитивов и кинофильмов, отвечающих содержанию намеченной для чтения статьи или ряда статей, причём предпочтительнее использовать диапозитивы на стекле, так как в этом случае легче подобрать нужные кадры.

В некоторых школах возможно использовать и такое средство создания образных представлений о прошлом, как экскурсии в музей, в бывшую помещичью усадьбу и т. д. Экскурсия должна быть тщательно подготовлена. Материал, на котором следует сосредоточить внимание детей, должен быть хорошо изучен самим учителем.

Подготовительная к чтению работа должна, по возможности, связать ранее полученные детьми знания с новым материалом. Такая связь обеспечивает лучшее осознание нового материала и более прочное запоминание старого. Связь старого материала с новым должна быть естественной — нельзя искусственно притягивать старый материал к новому или наоборот. Эта связь должна осуществляться и в заключительной работе по прочитанной статье, когда даются выводы.

Чтение и объяснение содержания читаемого

В том случае, когда ряду статей предшествует вводная деловая статья, дающая основу, фундамент, необходимый для понимания последующего материала, то с неё не только надо начинать чтение, но к ней надо иногда возвратиться после того, как будут прочитаны все статьи и рассказы, относящиеся к данной теме. Делается это и в том случае, когда деловая статья по своему характеру может быть использована как обобщающая. Для этого практикуется повторное чтение или же содержание статьи воспроизводится в беседе при подведении итогов.

При чтении статей по истории преследуется и общая цель обучения сознательному чтению и задачи, связанные с сознательным усвоением исторического материала. Осуществление этих задач требует:

- а) понимания и усвоения детьми исторических фактов и явлений, излагаемых в статье;
- б) обобщения исторических фактов и посильных для детей выводов;
- в) сознательного усвоения детьми исторических терминов;
- г) развития пространственных и временных представлений у детей.

Выше, уже говорилось, что при объяснительном чтении по истории, как и вообще в преподавании, нельзя допускать однообразия — чтение каждой статьи имеет свои особенности. Методика чтения определяется характером и содержанием статьи, а также и возрастом детей.

В младших классах почти всегда первый раз статью читает учитель, а затем её прочитывают по частям дети. Чтение исторической статьи в младших классах учителем необходимо для того, чтобы дети могли легче схватить общий смысл читаемого, чтобы показать детям, как надо правильно читать исторические термины, названия, правильно произносить слова, делать ударения.

Однако, если содержание предназначенной для чтения статьи очень просто и понятно детям, статью сразу же могут читать учащиеся.

При чтении большинства статей по истории, особенно в III классе, приходится решать три важных вопроса:

1) как раскрыть исторические понятия и термины, 2) как работать над развитием пространственных представлений детей и 3) как работать над усвоением временных понятий.

Выше говорилось, что часть исторических терминов и понятий раскрывается при проведении вступительной беседы, если эти термины и понятия органически входят в её содержание. При чтении и объяснении статьи работа над терминами и понятиями продолжается. Читая статью, учитель объясняет слова и термины, исходя из содержания прочитанного, при этом объясняя даже те слова, смысл которых уже частично был раскрыт во вступительной беседе. Однако не следует прерывать чтение ученика для объяснения отдельных слов-терминов, это надо делать после того, как будет прочитана законченная часть статьи.

Слова, которые объясняются учителем, полезно записать на доске попутно с объяснениями, чтобы дети при повторном чтении (особенно при самостоятельном) могли этой записью пользоваться.

Что касается раскрытия понятий, то опыт показывает, что дети лучше всего усваивают материал, когда учитель сначала описывает тот или иной предмет или явление, пользуясь наглядными пособиями, а потом даёт название или термин. Если, например, учитель хочет, чтобы дети поняли, что такое «вече», он должен рассказать, что славяне для решения важного дела собирались (сходились) вместе, обсуждали это дело и принимали решение с общего согласия. Эти собрания назывались «вече». При этом перед глазами детей должна быть картина или рисунок, изображающий «вече». Слово «вече» записывается на доске.

Термин «дружина», например, может быть раскрыт так: учитель рассказывает о том, что у каждого князя было своё небольшое войско. Чем богаче был князь, тем больше у него было войска. Воины князя не пахали, не сеяли — их делом была война. Это войско называлось дружиной, а каждый отдельный воин назывался дружинником. Учитель обращает внимание детей на рисунок в книге, изображающий дружинников XIII в. Дети рассматривают рисунок, устанавливают, что дружинники имели копьё, мечи, топоры и щиты; копьё, меч, топор нужны для того, чтобы нападать на врага, а щит — для защиты от нападения; щитом дружинник прикрывался от ударов. Раскрывая то или иное понятие, надо добиваться, чтобы усвоенные в связи с этим слова-термины вошли в словарь детей и чтобы дети не только правильно их понимали, но и правильно употребляли в рассказе и могли объяснить.

Карту при чтении статей по истории следует применять не ранее чем с III класса. Получаемые детьми при чтении исторические знания нельзя связывать с пространственными представлениями детей. В младших классах для этого ещё нет условий, так как пространственные представления младших школьников слишком ограничены и не выходят за пределы

их непосредственного опыта. Элементарное знакомство с географической картой дети получают при чтении географических статей лишь в III классе. Желательно, чтобы чтению статей по истории в III классе предшествовало бы ознакомление учащихся с географической картой. Поэтому чтение исторических статей обычно относится на конец учебного года.

Опыт показывает, что формирование пространственных представлений у детей идёт медленно, с трудом и требует от учителя большого внимания и настойчивости. Часто дети довольно быстро находят на карте то, что требуется, правильно показывают, но делают это механически, неосознанно. Поэтому, пользуясь картой при чтении исторических статей, учитель путем сравнений и сопоставлений добивается, чтобы дети реально представляли себе расстояния, которые они показывают на карте, причём использует для этой цели знания детей по арифметике и их непосредственный опыт.

При чтении по истории приходится решать ряд сложных проблем, связанных с работой над хронологическим материалом. Возникают вопросы: что давать детям? в каком объеме? как знакомить детей с хронологическими понятиями, как развивать их временные представления? Дети младшего школьного возраста легко воспринимают то, что ощущают. Представления о времени, развиваемые у детей при объяснительном чтении по истории, не могут быть результатом непосредственных ощущений. Временные представления есть продукт мысли, сознания ученика, но раньше всего они — продукт жизненного опыта, который в этом отношении у детей еще не достаточен. Этим именно и объясняются трудности, с которыми встречается учитель при ознакомлении детей с временными понятиями и усвоением минимума хронологии, даваемой при объяснительном чтении. Представление о времени опосредствовано и выражается в длительности протекания исторического явления и в последовательности хода исторических событий. Отдельные даты, являясь как бы «верстовыми столбами на дороге времени», позволяют устанавливать последовательность хода событий и создавать у детей элементарное представление об исторической перспективе.

При объяснительном чтении по истории приходится лишь приступать к формированию временных представлений, прокладывая первые пути в осознании исторической перспективы. В младших классах дети имеют некоторые представления о времени. Они употребляют и понимают такие слова, как сегодня, вчера, давно, раньше, теперь. Из новых временных понятий в этих классах можно дать такие, как до революции, после революции. Давая эти понятия, надо их конкретизировать. С этой целью можно прибегнуть к сопоставлениям, например, если отцу ученика 32 года, то можно сказать, что длительность периода после революции составляет столько же лет, сколько его отцу.

Более сложную работу приходится проводить с учащимися III класса. Опыт показывает, что и в III классе дети, даже запоминая дату, не представляют ясно длительности периода, который отделяет нас от того или иного события. Эти представления появляются не сразу и с трудом. Но всё же детям необходимо сообщать некоторое количество исторических дат и требовать их запоминания.

Так, учащимся III класса можно дать для запоминания следующие важнейшие даты: начало Москвы — 1147 год; Ледовое побоище — 1242 год; Куликовская битва — 1380 год; основание Петербурга — 1703 год; война России с Наполеоном — 1812 год; первая русская революция — 1905 год; Октябрьская революция — 1917 год; смерть В. И. Ленина — 1924 год; Великая Отечественная война — 1941 — 1945 гг. Этот хронологический минимум даёт необходимую историческую канву, помогающую учащимся разобраться в том, что было раньше, что после.

Первая историческая дата, с которой знакомятся дети, 1147 год — начало Москвы. Дети путём вычитания сами определяют, что Москва возникла более 800 лет назад. Для того чтобы понятие «800 лет назад» сделать доступным для детей, его надо конкретизировать (например, 800 лет — это 8 веков, а век — 100 лет; редкие люди доживают до 100 лет, и т. д.). Такого рода упражнения и конкретизация не только помогают запомнить даты, но постепенно формируют правильные представления о времени. На уроке, во время разбора статьи, необходимо закреплять даты в памяти детей. С этой целью или вывешивается плакатик с датой и названием, или дата записывается на доске.

Усвоение при чтении исторических фактов и событий и формирование в связи с этим первоначальных исторических представлений и понятий достигается применением разнообразных приёмов раскрытия содержания. Сначала, как уже было сказано выше, важно, чтобы учащиеся поняли общий смысл читаемого материала и затем путём вопросов и объяснения учителя уясняли бы содержание статьи в деталях и более глубоко поняли бы её идейную сущность. Читая, например, с детьми статью об Александре Невском, учитель раскрывает последовательно содержание каждой её части.

Так, в целях усвоения содержания, к первой части статьи он ставит перед детьми такие вопросы: Где был князем Александр? Кто напал на русскую землю? Чем прославился Александр Невский?

При чтении этой части статьи учитель спрашивает детей, где расположен город Новгород, и предлагает им показать Новгород на карте; спрашивает, кто такой князь, когда был князем в Новгороде Александр, сколько лет, веков назад это было? Одновременно с объяснением слов учитель обращает внимание детей на характерные черты Александра Невского: мужественный, умный, доблестный, благородный, смелый.

При работе над содержанием второй части статьи учитель спрашивает детей: Почему Александр уехал из Новгорода? Где он жил? Что в это время случилось с новгородскими землями? Что сделал Александр, когда новгородцы позвали его на помощь? Какой призыв он разослал по русским городам?

Раскрыв детям содержание статьи, учитель обращает их внимание на то, что общее дело — защиту родины — Александр ставил выше личных интересов: он даже забыл обиды, которые нанесли ему новгородцы. После чтения последней части ставятся такие вопросы: Что хорошо понимали Александр и его дружинники? Где Александр решил дать сражение немцам? Когда это было? Сколько веков (лет) назад? Как происходила битва на льду Чудского озера? (Показать на карте Чудское озеро.) С какими словами Александр отпустил пленников?

Учитель выясняет с детьми смысл этих слов. Это и должно послужить выводом из прочитанного. В заключительной беседе учитель обращает внимание детей на то что русские люди чтут память Александра Невского. Во время Великой Отечественной войны храбрых и мужественных офицеров и генералов награждали орденом Александра Невского. Русские люди помнят слова Александра Невского: «Но если кто с мечом к нам войдёт — от меча и погибнет», «На том стоит и стоять будет русская земля», и выполняют его завет.

Чтение статьи предполагает запоминание её содержания. Поэтому после чтения и изучения статьи целесообразно дать учащимся домашнее задание. Характер заданий зависит от содержания статьи. В приведённом примере задание может быть такое: прочесть статью, рассказать её, уметь ответить на вопросы, помещённые в конце статьи, рассмотреть рисунок, уметь рассказать, чем отличалось вооружение русских воинов от вооружения немцев; записать в тетрадь слова Александра Невского, с которыми он обратился к пленникам.

Этим и завершается работа над статьёй. В III классе, особенно к концу учебного года, чтение статьи может быть дополнено небольшим рассказом учителя. Рассказ нужен не только для выводов и создания более ясных и законченных представлений детей о прочитанном, — он нужен для того, чтобы подготовить детей к иным формам работы, практикуемым при изучении истории в IV классе. Надо приучать детей слушать рассказ учителя по истории. Эта подготовка поможет устранить наблюдаемый иногда разрыв в методах работы при обучении истории в III и в IV классах. Рассказ учителя может предшествовать чтению и завершать его.

ПРИМЕРНЫЕ УРОКИ

III КЛАСС

Чтение статьи „На поле Куликовом“ (2 урока).

1-й урок.

Урок начинается с вводной беседы, в которой учитель воспроизводит то, что известно детям о татарском иге. Учитель ставит перед детьми вопросы: Когда татары напали на Русь? Как сопротивлялись русские татарам? Почему татарам всё же удалось разорить и завоевать русские города? Как хан Батый назвал своё царство? В чём выражалось татарское иго? Чем оно было тяжело для русских? Что нужно было сделать, чтобы свергнуть татарское иго? Какой московский князь начал объединять русские княжества? В заключение беседы учитель кратко рассказывает о том, что внук Ивана Калиты князь Дмитрий Иванович продолжал объединять русские земли. При нём Московское княжество так усилилось, что он решил вступить в борьбу с татарами. Он хотел свергнуть татарское иго.

После этого учитель переходит к чтению статьи. Предварительно он сообщает детям о том, что из статьи они узнают о замечательной победе князя Дмитрия Ивановича над татарами на Куликовом поле. Учитель объясняет детям, где находится это поле, когда была эта битва. Затем дети читают первую часть статьи. Это небольшая деловая часть статьи. Объясняя её содержание, учитель вместе с тем и подготавливает детей к чтению последующих четырёх частей, каждая из которых представляет собой художественный очерк. Учитель ставит перед детьми вопросы: Почему московский князь Дмитрий Иванович решил выступить против татар? Какой приказ дал Мамай своим людям? О чём писал Дмитрий Иванович в грамотах, разосланных русским князьям? Что решили между собой русские князья?

В связи с объяснением слов «ратные люди» учитель рассказывает детям о вооружении русского войска того времени и объясняет слова, с которыми дети должны встретиться во второй части статьи (*тяги, кольчуга, секира*). Для объяснения этих слов используется картина «Русский воин в новом вооружении».

Затем дети читают вторую часть статьи — «Навстречу орде». После чтения первого отрывка до слов «Подойдя к Дону...» учитель спрашивает: «Каков был князь Дмитрий Иванович? Как шли войска? Какой приказ дал войскам?»

Дети не только отвечают на вопросы учителя, но и приводят соответствующие места текста. После чтения второго отрывка учитель даёт задание выбрать и прочитать места, где говорится о готовности защищать свою землю, не жалея жизни.

В заключение дети пересказывают содержание прочитанных частей статьи. На этом заканчивается первый урок.

2-й урок.

Урок начинается беседой, в которой воспроизводится содержание прочитанной на предыдущем уроке части статьи. Затем дети читают третью часть статьи «Перед битвой». Учитель дополняет содержание прочитанного своим рассказом о том, как переправлялись русские войска через Дон (ночью, очень тихо — не бряцали оружием, копыта лошадей обвяжали сухой травой). Для татар появление русских было неожиданным. Учитель передаёт в рассказе все трудности и всё напряжение перед битвой. Рассказ учителя завершается схематическим изображением на доске расположения русских войск и войска татар.

Далее, учитель переходит к чтению четвертой и пятой частей статьи. Дети, последовательно читая отрывки, озаглавливают их: 1) Подготовка к битве. 2) Начало боя. 3) Разгар битвы. 4) Удар из засады. 5) Бегство врага. 6) После битвы.

После объяснения содержания каждого прочитанного отрывка обе части статьи читаются целиком и воспроизводятся по записанному на доске плану. При

объяснении содержания части статьи, рисующей битву русских с татарами, используются иллюстрации в книге и настенные картины.

В заключительной беседе учитель подводит детей к выводу о том, что раздробленность Руси ослабило её. Когда же Русь начала вновь объединяться, она окрепла, усилилась. На Куликовом поле русский народ победил потому, что он объединился. Возможно, что дети спросят, свергли ли русские татарское иго, учитель должен сказать, что князю Дмитрию Донскому свергнуть иго не удалось потому, что ещё не все русские княжества объединились. Для того чтобы окончательно свергнуть татарское иго, нужно было объединиться всем. В заключение можно кратко рассказать о том, как и когда Русь освободилась от татарского ига.

Чтение статьи „Воскресенье“

Во вступительной беседе учитель сообщает детям, что 22 января, в день памяти В. И. Ленина, наш народ вспоминает событие, которое произошло 9 января 1905 г. Об этом событии рассказано в статье «Воскресенье».

Далее, учитель рассказывает детям о той обстановке, в которой жили и боролись рабочие в царское время. В связи с этим объясняются слова *сходка, помещик, пристава, околоточный*; с этими словами дети должны встретиться при чтении статьи. Раскрывая затем после чтения содержание вводной части статьи, учитель останавливает внимание детей на первом её абзаце и объясняет выражения «бурные сходки», «бесправное положение». Затем объясняет выражение «свобода объединения в союзы», имеющееся во втором абзаце. В связи с содержанием третьего абзаца учитель разъясняет, что руководители так называемого «общества рабочих» — прислужники капиталистов, на самом деле боролись с рабочим движением, и в данном случае, угрожая рабочим идти к царю с прошением, заранее знали, что рабочих ожидает расстрел. Но они хотели этим запугать рабочих и приостановить борьбу рабочих против своих хозяев — капиталистов и царского правительства.

Затем дети читают первую часть статьи. На основе беседы с учителем они объясняют такие выражения, как «бесправное положение», «свобода объединения в союзы», «общество рабочих» и т. п.

После объяснения содержания этой части статьи учитель переходит к чтению второй части, в которой описываются события 9 января 1905 г.

Для того чтобы рассказ об этих событиях произвёл впечатление на детей, учитель должен, хорошо подготовившись, выразительно прочитать детям эту часть.

Затем учитель даёт задание детям прочитать рассказ про себя и разделить его на части по плану, который заранее написан на классной доске: 1) Шествие к царю. 2) У царского дворца. 3) Варвара ищет сына. 4) Что поняли рабочие.

После этого дети читают рассказ вслух по частям. После чтения каждой части учитель ставит вопросы. К первой части: Когда это было? Кто и куда шёл? Какое настроение было у всех? Чего они ожидали?

Вопросы ко второй части: Что приготовил царь для встречи рабочих? В кого стреляли? Из кого состояла толпа? (из безоружных рабочих, женщин и детей).

Вопросы к третьей части: Чего испугалась мать Ваньки? Что она стала делать? Где и как она искала сына, какой разговор был у неё со встречными людьми? Как она переживала весть о смерти сына?

Затем учитель даёт задание прочитать то место, где воскресенье 9 января названо «великим воскресеньем», и объяснить, почему оно так названо.

По заданию учителя дети находят и читают в рассказе и то место, где описано, как Варвара засмеялась и что она ответила на слова Ваньки, когда он спросил, будут ли стрелять. Дети находят в книге и те слова Варвары, из которых видно, что она потеряла веру и в бога и в царя. Учитель спрашивает детей: Из каких слов видно, что рабочие потеряли веру в царя? С кем боролись рабочие? С кем заодно был царь? К чему призывали рабочих большевики? Кто же был прав?

В заключительной беседе делается вывод: действительно, это было великое воскресенье потому, что рабочие перестали надеяться на царя, они поняли, что за лучшую жизнь надо бороться с оружием в руках. Вот этому событию и посвящён день 9 января. Каждый год 22 января (9 января ст. ст.) трудящиеся нашей страны вспоминают это событие и чтут память погибших.

На дом даётся задание: 1) научиться выразительно читать статью, 2) суметь рассказать её по плану, 3) суметь ответить на вопросы, данные в книге к этой статье.

УРОКИ ИСТОРИИ В IV КЛАССЕ

В постановлении ЦК ВКП(б) и СНК СССР от 16 мая 1934 г. указывается, что преподавание истории в школе должно вестись так, чтобы оно обеспечило «правильный разбор и правильное изучение исторических событий, подводящие учащихся к марксистскому пониманию истории».

Само собой разумеется, что эта задача в начальной школе осуществляется учителем в доступных для детей формах. Наглядность, конкретность в объяснении исторического материала, создание образных представлений о прошлом являются непременным условием правильного понимания детьми исторических явлений.

Воспитательные задачи в преподавании истории осуществляются прежде всего через формирование понятий и сознательное усвоение детьми простейших причинно-следственных исторических связей. Последовательно формируя в сознании детей понятие о родине, учитель воспитывает у них чувство любви к ней и ненависть к её врагам. Любовью к родине должно быть проникнуто объяснение содержания каждой новой темы.

Изучая историю, дети увидят, что всё, чем мы владеем, создано трудом, достигнуто ценой страданий и борьбы многих людей и многих поколений наших отцов и дедов. Это заставит детей ценить всё родное, окружающее их. Особенно большое воспитательное значение имеют темы, в которых рисуется наше героическое прошлое, борьба народов нашей родины против различных завоевателей и борьба трудящихся против насилия и эксплуатации.

При изучении этих тем важно не общими словами, а конкретными фактами показать светлые образы людей-героев, борцов за родину и противопоставить им образы завоевателей и угнетателей. Не общие слова о врагах, но образный конкретный показ их действий должен возбудить в детях ненависть к захватчикам и эксплуататорам.

Учитель должен показать классовую противоположность эксплуататоров и эксплуатируемых путём контрастного противопоставления их друг другу: терем боярина и курная изба крестьянина; пирующие и веселящиеся праздные бары-помещики и голодные, изнывающие в непосильном труде на барском поле крепостные; холеная, отёкшая жиром фигура фабриканта и истомлённые непомерным трудом и нуждой, со впалыми щеками и горящими глазами лица рабочих на картине «Расчёт» Верхотурова — вот примерно тот материал, умело используя который, учитель сумеет зажечь детские сердца ненавистью к угнетателям. И тогда детям станет понятной героика классовой борьбы, которую надо также показать на конкретных примерах, на ярких образах людей, борцов за дело народа: Степана Разина, Емельяна Пугачёва, декабристов, деятелей железной гвардии большевиков.

Особенно ярко должны быть показаны величественные образы вождей трудящихся — Ленина и Сталина.

На уроках, посвящённых истории классовой борьбы, особое значение имеет эмоциональность в восприятии материала. Надо, чтобы дети глубоко прочувствовали, как бы пережили все основные этапы революционной борьбы.

Уроки истории нельзя превращать в простое сообщение фактов. Они должны иметь определённую целенаправленность, приводить детей к доступным для них обобщениям и воспитывать у учащихся лучшие гражданские чувства. Учитель последовательно осуществляет эти задачи в системе уроков и на каждом этапе урока.

Проверка усвоения пройденного и переход к новому материалу

Учитель обычно начинает урок истории с повторения ранее пройденного не только потому, что желает проверить, насколько хорошо выполнили

дети домашние задания, но и для того, чтобы закрепить пройденный материал в памяти детей, а также для того, чтобы подготовить детей к дальнейшей работе, связать ранее пройденное с новым.

Добиваясь от учащихся осмысленных ответов, учитель, исходя из заданного материала, задаёт вопросы, требующие отбора определённой части материала из пройденного.

Так, например, к уроку о разгроме Деникина был задан материал о первом походе Антанты.

Учитель предлагает первому вызванному ученику рассказать о наступлении Колчака и разгроме его, а второму — рассказать о разгроме Юденича под Петроградом. Помимо таких вопросов, требующих рассказа, крайне важно предлагать детям вопросы, выясняющие понимание учебного материала, начинающиеся обычно со слов «почему», «что» и т. п. Так, слушая рассказ учеников о Колчаке и Юдениче, учитель может спросить детей, обращаясь к классу: «Почему капиталисты Англии, США, Франции и других стран помогали русским белогвардейцам и организовали их для борьбы против советской власти?» — или: «Какие порядки стремились установить в нашей стране белогвардейцы?»

Детей необходимо спрашивать не только по заданному последнему уроку, но предлагать им также вопросы из ранее пройденного. При этом важно, чтобы вопросы не носили случайного характера, а органически связывались бы с основным вопросом. Это будет содействовать развитию мышления учащихся и обеспечивать понимание истории как определённого процесса, в котором одни явления связываются с другими, одни события вытекают из других. Так, ученику, спрошенному о разгроме Колчака или Юденича, можно предложить вопрос: «Ты говорил о борьбе рабочих и крестьян. Скажи: после какой революции создалась у нас советская власть? (Ученик отвечает.) Расскажи о том, что дала Великая Октябрьская социалистическая революция рабочим и крестьянам?»

Умелый опрос учащихся из ранее пройденного материала в связи с новым позволяет учителю закончить опрос определённым обобщением, выводом. Так, опрос о первом походе Антанты учитель может подытожить примерно такими словами: «Великая Октябрьская социалистическая революция свергла власть помещиков и капиталистов в нашей стране и установила советскую власть, т. е. власть трудящихся. Советская власть отобрала у помещиков землю, а у капиталистов их фабрики, заводы, шахты и пр. Всё это стало принадлежать самим трудящимся, т. е. всему народу. Понятно, что русские помещики и капиталисты захотели восстановить старые порядки и боролись против советской власти. Им помогали капиталисты Англии, США, Франции и других стран мира, потому что они боялись революции. Но рабочие и крестьяне нашей родины героически боролись со всеми врагами под руководством Ленина, Сталина и коммунистической партии, разгромили Колчака и Юденича — этих ставленников Антанты».

Во время опроса отвечающие стоят у карты с указкой в руках. Учитель должен постоянно требовать от них, чтобы они, называя географический пункт, обязательно показывали его на карте.

Обычно вторым, к сожалению, нередко забываемым на практике моментом урока является переход от повторения пройденного материала к новой теме. Всегда следует помнить, что новый урок не является чем-то самостоятельным, но служит продолжением целой цепи уроков, что он — лишь отдельное её звено. Поэтому, приступив к изучению новой темы, дети с самого начала должны ясно представлять, о чём в ней пойдёт речь. Они должны быть подведены к сознательному восприятию и пониманию новых знаний.

Обычно к восприятию новой темы учитель подводит учащихся или своим вступлением, или с помощью развёрнутой беседы с классом.

Если новая тема органически вытекает из предыдущего урока, то переход к ней бывает очень прост. Так, например, совсем нетрудно от темы «Первый поход Антанты, разгром Колчака и Юденича» перейти к теме «Второй поход Антанты, разгром Деникина». Здесь учителю достаточно сказать лишь несколько слов о том, что после первого поражения белогвардейцы и интервенты не успокоились, и капиталисты Антанты стали вновь сколачивать контрреволюционные силы для второго похода на молодую Советскую Россию, и тема урока станет вполне ясна для учащихся.

Создание у детей образного представления о прошлом

Сообщение новых знаний учащимся обычно ведётся путём рассказа или беседы учителя с детьми. Задача учителя — воздействовать своим рассказом на сознание детей, развивать их мышление, создавать правильные и образные представления об историческом прошлом.

Воздействие на разум, развитие у детей навыков анализа, рассуждения, сопоставления и противопоставления исторических явлений осуществляется главным образом в процессе беседы, которую учитель развёртывает с детьми, организуя и направляя их мысль.

Вместе с этим рассказ учителя должен воздействовать и на чувства детей. Это достигается различными приёмами повествования и описания.

Как правило, основные, ведущие факты истории сообщаются детям в форме эмоционального рассказа, в то время как сложные исторические понятия, обобщения и выводы, т. е. всё то, что требует более глубокого продумывания, разъясняется посредством беседы.

В то же время все второстепенные события и явления, которые неизбежно приходится сообщать детям, без чего главное и основное не может быть правильно воспринято и понято, излагаются лишь для связи коротко, сжато, конспективно.

Все три названные формы изложения сочетаются на уроке. Две первые, основные, следует характеризовать особо.

Типичный эмоциональный рассказ имеет повествовательное содержание, т. е. развёртывает конкретные действия. Для того чтобы рассказ максимально захватывал детей, воздействовал на их чувства, надо добиться неослабного возрастания интереса детей в процессе рассказа. С этой целью в рассказ обычно включаются пять последовательных моментов: 1) завязка, 2) нарастание действия, 3) кульминация, 4) спад напряжения, 5) развязка.

Уже завязка рассказа должна заинтересовать детей, захватить их внимание. Далее, действие нарастает, усложняется — дети должны слушать рассказ с затаённым вопросом: «Что-то будет?», «Чем же всё кончится?» Момент наивысшего напряжения должен быть особенно продуман и заострён. Далее — некоторая передышка и, наконец, вновь напряжение — развязка всего действия. Конечно, далеко не всегда содержание урока позволяет выдержать его изложение в этой схеме, но в значительной части случаев удаётся её придерживаться. Так, например, рассказ о втором походе Антанты, о разгроме Деникина может быть построен следующим образом.

З а в я з к а . Первый поход Антанты отбит, но враги не успокаиваются. На молодую Советскую республику готовится поход 14 государств. Основной силой становится белая армия генерала Деникина: он развёртывает наступление.

Н а р а с т а н и е д е й с т в и я . Враг рвётся к Москве; белая конница прорывает наш фронт; капиталисты уже обещают премии той части, которая первой вступит в советскую столицу.

«Все на борьбу с Деникиным», — призывает Ленин. Трудящиеся напрягают все силы в борьбе.

Кульминация. Руководство фронтом принимает на себя товарищ Сталин. Картина приезда товарища Сталина в армию должна быть так ярко описана, чтобы дети замерли в ожидании дальнейшего развития событий.

Затем наступает некоторый спад на протяжении: учитель переходит от захватывающего повествования к деловому описанию сталинского плана разгрома врага.

Развязка. Сталинский план приводится в действие: собранные в боевой кулак красные части бросились в наступление под Орлом. В жестоких кавалерийских схватках будёновская конница прорывает белый фронт под Воронежем. Окружённые советскими бойцами, вражеские полки терпят полное поражение. Полный разгром белых.

В рассказе учителя эмоциональность повествования должна сочетаться с яркостью описания. Изложение должно быть максимально образным и картинным. Так, в рассказе о разгроме Деникина дети не только должны воспринять ход действия, но и ясно представить себе вид белых, вид наших бойцов в то время. Говоря о наступлении будёновцев, надо чтобы дети не представляли его себе, как наступление Советской Армии наших дней. С этой целью учитель описывает в рассказе и внешний вид бойцов: одни одеты в полушубки, другие в шинели различного покроя; на головах у одних «будёновки», у других — папахи, у третьих — кубанки... На тачанках мчатся в бой бойцы с пулемётами.

Но загружать эмоциональный рассказ чрезмерным обилием описаний нельзя, чтобы не растягивать повествования и не снижать впечатления от него.

Иногда учителю приходится прибегать к описательному рассказу. Обычно это бывает в тех случаях, когда речь идёт не о каком-либо конкретном эпизоде истории, а описывается типичное явление, участь помещика или, например, укрепление связи молодого Русского государства с другими странами при Иване III, или характеризуется типичный приём иностранных послов в Москве в XV — XVI вв. и т. п.

Действительная эмоциональность и образность изложения могут быть достигнуты лишь при условии, если сам учитель владеет достаточным историческим материалом и располагает необходимыми образными представлениями о прошлом.

Образность изложения достигается при помощи широкого использования исторических пособий и источников, художественной исторической литературы, картин, портретов и других наглядных пособий. Использование многообразных документов и прочих первоисточников исторического знания в работе начальных классов, безусловно, ограничено. Здесь документальный материал используется главным образом не путём непосредственного ознакомления с ним детей, но лишь как средство сделать рассказ учителя более ярким и правдивым. В этом отношении особенно ценны всевозможные записки и воспоминания современников о тех или иных событиях (конечно, при условии критического подхода к ним).

Отдельные отрывки из того или иного документа (например, летописи) могут иногда зачитываться в классе, но, как правило, учитель использует источники прошлого лишь в своей передаче.

В процессе преподавания истории учитель должен возможно шире использовать художественную литературу, черпая из неё необходимые образы. Так, например, эпоха гражданской войны и интервенции ярко рисуется в произведениях Фурманова, Николая Островского, Алексея Толстого и др.

В работе с детьми художественная литература может быть использована различными способами. Прежде всего, чем больше будет читать её сам учитель, тем ярче в его собственном представлении встанут образы прошлого, а это значит, что его рассказ будет ярким, выразительным. Помимо

переложения учителем заимствованных из литературы картин, следует иногда просто вставлять в рассказ чтение тех или иных отрывков из художественных произведений. Нередко отрывок монтируется учителем, т. е. кое-что из отрывка выпускается, а кое-что передаётся сокращённо. Само собой разумеется, что использовать в работе с детьми следует только те литературные произведения, авторы которых исторически правильно освещают прошлое.

Для создания у детей образов прошлого следует широко использовать картины на исторические темы.

Все исторические картины принято делить на две группы: картины эпизодические, рисующие какой-либо определённый исторический факт, то или иное конкретное историческое событие (например, «Полтавский бой»), и картины типологические, изображающие неопределённое историческое событие, но характеризующие типичное явление, неоднократно повторявшееся в истории (например, «В усадьбе крепостника-помещика XVIII века»).

Значение использования картин на уроке истории, особенно в начальной школе, чрезвычайно велико. Так как прошлое нельзя видеть, то неудивительно, что дети представляют себе прошлое в современном виде, осовременивают его. Историческая картина выправляет этот дефект, давая детям необходимый материал для создания правильных исторических представлений, поэтому картину надо максимально использовать на уроке. Но неправильно ограничивать работу с картиной простым её показом на уроке, недостаточно взглянуть на картину — надо её рассмотреть, тщательно проанализировать её содержание. Для того чтобы учащиеся могли взять от картины всё, что только возможно, учитель не ограничивается демонстрацией изображения в дополнение к своему рассказу, но сам строит рассказ по картине, раскрывая в рассказе её содержание. В зависимости от содержания картины — эпизодическая она или типологическая — меняется обычно и характер рассказа; он больше эмоционален при рассмотрении эпизодической картины и более спокоен, описателен при анализе картины типологической.

Но в том и в другом случае принципы ведения рассказа по картине могут быть сведены к следующему:

1) Картина не открывается перед учащимися до того момента, когда по ходу урока учитель подходит к раскрытию её содержания. Лишь подойдя к сообщению о том, что изображено на картине, преподаватель открывает её.

2) После, открытия картины следует выдержать небольшую паузу, так как важно дать классу время окинуть картину общим взглядом, дети не станут рассматривать детали, пока не удовлетворят своё первое любопытство в целом.

3) Рассказ по картине начинается с общей характеристики её содержания, затем ведётся от главного, от центрального, от ведущих моментов, к второстепенному. Заканчивается рассказ обобщающей концовкой или выводом,

Так, например, при показе детям известной картины художника Авилова «Приезд товарища Сталина в I Конную армию» учитель ещё до открытия картины подготавливает детей к её рассмотрению, говорит о сталинском плане разгрома Деникина, о том, какое большое значение придавал товарищ Сталин красной коннице в условиях гражданской войны, рассказывает о создании по предложению И. В. Сталина I Конной армии во главе с товарищами Будённым и Ворошиловым.

«Молодая конная армия готовилась к решительным боям с врагом», — заканчивает учитель своё введение к картине, после чего открывает её перед классом.

«Наступила зима 1919 — 1920 гг. В бурю и выюгу приехал товарищ Сталин на лёгких санях в I Конную армию. Ворошилову и Будённому дал указания, как надо развернуть наступление. Красная конница двинулась в бой.

Товарищ Сталин поднялся на санях, он поднял руку, он призывает бойцов к бою, он воодушевляет их на победу. Бряцая шашками, пронеслась армия перед любимым вождем с радостным боевым «ура».

Около товарища Сталина стоят товарищи Ворошилов и Будённый — они поведут армию в бой. Уходящие войска провожает собравшееся население. Видно, что это рабочие и крестьяне. С каким восторгом, с какой верой в победу смотрят они на своих сыновей и братьев, которые идут в решительный бой за свою советскую родину.

«Все на разгром врага!» — кажется, слышится с картины вдохновляющий сталинский призыв».

В приведённом рассказе учителя по картине внимание последовательно было обращено на место действия и на его общую характеристику, на центральный момент картины, на характеристику деталей и в завершение дана концовка.

Примерно так же могут быть использованы при рассказе учителя и иллюстрации учебника.

Нельзя не упомянуть об использовании педагогического рисования на уроках истории. Так, в ходе урока иногда бывает совершенно необходимо сделать на доске тот или иной набросок отдельного предмета. Например, очень трудно объяснить учащимся, что такое палица; чем меч отличается от сабли; как выглядел древнеславянский щит и т. п. Рисование таких предметов не требует от учителя особых умений. При некоторой сноровке, рисуя наиболее простые вещи на доске мелом, дополняя более сложное заранее заготовленными и вырезанными из бумаги аппликациями, учитель легко создаёт на глазах учащихся целые картины, правда, несколько условные и схематизированные, но оставляющие у детей нередко глубокое впечатление.

Образность представлений о прошлом достигается не только словесным описанием или зрительным показом изображения внешнего вида людей, их одежды, жилища, быта, определённых исторических событий и т. д. Для создания у детей правильных исторических представлений исторический процесс должен раскрываться в показе конкретных событий, действий конкретных исторических деятелей, в показе живых людей. Отсюда огромное значение в преподавании истории имеет характеристика исторических деятелей.

Персональные характеристики должны удовлетворять определённым требованиям. Прежде всего они должны быть исторически правильными. Учитель должен помнить, что на каждое историческое лицо мы смотрим как на общественного деятеля, который или содействовал прогрессу, или, наоборот, тормозил развитие общества. Отсюда ясно, что каждый деятель в свете истории получает свою оценку — положительную или отрицательную, в связи с которой выделяются и заостряются те или иные стороны и черты в его характере.

Продумывая характеристику того или иного деятеля, следует прежде всего отдать себе отчёт в том, что именно мы хотим подчеркнуть, выявить в данной характеристике. Строя характеристику, следует наметить основные характерные черты данного лица, а затем продумать, на каких конкретных фактах эти черты лучше всего можно показать. Так, например, поступает товарищ Сталин, строя свою классическую характеристику В. И. Ленина. Свою речь о Ленине на вечере кремлёвских курсантов 28 января 1924 г. И. В. Сталин разбил на такие подзаголовки: «Горный орёл», «Скромность», «Сила логики», «Без хныканья», «Без кичливости», «Принципиальность», «Вера в массы», «Гений революции», т. е. взял наиболее

характерные черты В. И. Ленина. Каждую из этих черт товарищ Сталин подтверждает конкретными фактами.

Словесную характеристику деятеля желательно сопровождать показом его портрета и подчеркнуть при этом позу, черты лица, детали костюма. Если трактовка данного деятеля, даваемая на портрете художником, заметно расходится с трактовкой учителя, то, понятно, от показа такого портрета лучше воздержаться.

Из всего сказанного о рассказе учителя видно, что в основу живого и яркого, эмоционально воздействующего рассказа кладётся умело отобранный фактический материал, включается характеристика упоминаемых деятелей, рассказу придаётся максимальная наглядность и образность, для чего широко используются исторические источники, художественная литература, картины, портреты и другие пособия.

Основным методическим приёмом, вызывающим к действию самостоятельную мысль детей, толкающим детей на рассуждения, воздействующим не только на чувства, но и на разум, является беседа.

В процессе беседы учитель может сообщать учащимся новые сведения, но, тем не менее, основой всякой беседы служат уже имеющиеся у детей знания, так как дети не могут обсуждать то, чего они ещё не знают.

Во время сообщения нового материала учитель прерывает свой рассказ и переходит к беседе в тех случаях, когда нужно для понимания нового вспомнить кое-что из ранее пройденного или когда нужно, чтобы дети сами обобщили изложенные факты и сделали из них выводы, дали им оценку и т. д.

Например, рассказывая о сталинском плане разгрома Деникина, учитель мобилизует имеющиеся у детей представления для того, чтобы дети могли подумать и ответить на ряд вопросов учителя.

«Товарищ Сталин, — рассказывает учитель. — разработал гениальный план наступления наших армий. Он говорил, что бить белых надо прямо в лоб; надо прорвать их фронт и идти в наступление на юг через Донецкий бассейн. Разберёмся в вопросе о том, почему для Красной Армии было выгодно наступать именно в Донбассе. Вспомните, что давал стране Донецкий бассейн?» — «Уголь», — отвечают дети. «Правильно, — продолжает учитель, — а для страны Советов важно было скорее вырвать уголь из рук белых, так как без него не могли работать наши фабрики и заводы. Кроме того, подумайте, из кого состояло большинство населения Донбасса?»

— Из рабочих.

— А как относились рабочие к советской власти?

— Они за неё боролись.

— А как относились рабочие к белым?

— Они были против них.

— Значит, во время наступления Красной Армии через Донецкий бассейн кому стало бы помогать население — белым или нам?

— Население Донецкого бассейна было за нас.

— Правильно, — подтверждает учитель, — а во время войны очень важно, на чьей стороне стоит население, и товарищ Сталин учитывал это, когда говорил, что наступать надо через Донбасс. Кроме всего этого, для наступления надо иметь подходящие пути, железные дороги. Посмотрите на карту. Есть ли железные дороги в Донбассе?

— Есть. Их здесь много.

— Следовательно, и это учитывал товарищ Сталин, предлагая наступать через Донецкий бассейн.

В таком роде развёртывается беседа и далее. Беседу надо строить по прочитанному тексту учебника или книги для чтения, по известному учащимся литературному произведению или просмотренному кинофильму, беседа может быть успешно развёрнута и по картине. В последнем случае учитель заставляет учащихся рассмотреть изображённое и сделать затем некоторые заключения и выводы на основании изображённого.

Особенно удобно вести беседу по типологическим картинам. Например, учащиеся рассматривают типичный вид древней Москвы.

— Из чего сделана большая часть домов? — спрашивает учитель детей, рассматривающих картину. — Вот едет на коне боярин. Рассмотрите, как он выглядит, как он одет. Чем отличается его вид, его одежда от вида простых людей, вот хотя бы тех, которые изображены здесь на картине?

Беседа — это один из важнейших приёмов работы с детьми. В процессе беседы дети привыкают сопоставлять явления, делать обобщения и выводы. Беседа развивает мышление детей.

Закрепление полученных знаний и самостоятельная работа учащихся

Устное сообщение знаний учащимся должно стоять в неразрывной связи с их самостоятельной работой. Хотя история в IV классе выделена как самостоятельный предмет, тем не менее преподавание её должно быть в известной мере связано с задачами обучения родному языку. Преподавание истории должно развивать у детей общие навыки чтения и самостоятельной работы с книгой. Поэтому рассказ учителя или проводимая беседа на уроке не должны отрываться от текста учебника. После рассказа или беседы учитель читает с детьми учебник. Иногда учитель делит свой рассказ на логические части и после каждой части обращается к тексту учебника. Дети читают и разбирают соответствующий отрывок текста. Учитель ставит вопросы по прочитанному для того, чтобы выявить, насколько поняли учащиеся материал. Здесь же проводится и разъяснительная словарная работа над новыми и трудными терминами, словами, оборотами речи, включёнными в текст учебника.

Закрепив таким образом в сознании и памяти детей рассказанный и прочитанный материал, учитель переходит к сообщению следующей части урока. Так проводимая работа в классе подготавливает детей к самостоятельной работе с учебником дома.

Необходимо приучать детей осмысливать текст, а не зазубривать его механически. Большую помощь в этом направлении оказывает самостоятельное озаглавливание детьми частей текста, указанных учителем. После чтения статьи учитель разбивает её на несколько частей и предлагает детям озаглавить каждую из них. Придумать краткий заголовок — задача нелёгкая, для этого надо понять самую суть разбираемого вопроса.

Когда дети приобретут определённые навыки ориентировки в тексте, тогда задания усложняются. Разбивать текст на части теперь будет не учитель, а учащиеся: они должны самостоятельно выделить основные разделы текста и дать к ним заголовки, т. е. фактически составить план.

Так постепенно дети научатся составлять план по тексту и строить свой рассказ по плану. Но этого мало. Осмысленно воспринимаемая знания, дети должны научиться сочетать воедино материал, почерпнутый ими из разных источников.

Каждому учителю хорошо известно, что дети подчас слушают яркий рассказ учителя, содержащий кое-какие данные, которых нет в учебнике, а затем готовят урок по учебнику. Выйдя на следующий день отвечать, они или повторяют изложенное учителем и не считаются с материалом учебника, или, наоборот, что бывает чаще, передают содержание учебника, не дополняя его сведениями, воспринятыми из рассказа учителя. Дети обычно помнят рассказанный, но не умеют сочетать воедино сведения, почерпнутые из разных источников. Этому надо учить. Вот почему крайне желательно вводить в практику такие задания, как, например, подготовить рассказ по тексту и включить в него рассказанный учителем. При этом учитель может дать детям план своего рассказа и предложить составить план текста учебника. Некоторые пункты обоих планов совпадут и тем самым поглотят друг друга, а некоторые взаимно дополняют друг друга. Дети должны будут соединить два плана в один и по нему подготовить рассказ.

Подобные виды самостоятельной работы учащихся развивают навыки чтения, умение осмысливать изучаемый материал и вместе с тем помогают прочно закреплять в сознании и памяти полученные знания.

Помня, что самостоятельная работа учащихся имеет исключительно важное значение, учитель должен тщательно продумать те домашние задания, которые он даёт детям в итоге урока. Задания эти должны быть разнообразны, их нельзя сводить к трафарету «выучить от сих пор до сих», ибо такие формулировки задания толкают к зубрёжке.

Задания должны быть так построены, чтобы у детей развивались навыки работы над текстом. Дети не только должны уметь хорошо рассказывать содержание заданного урока, но и уметь отвечать на заданные учителем вопросы, вдумчиво объяснять данную в учебнике иллюстрацию, сравнить и сопоставить различные явления, изображённые на разных картинах, и выявить между ними черты сходства и различия; описать по картинам, как одевались люди, как выглядели дома, какое было оружие в ту или иную эпоху; используя картинки учебника, нарисовать что-либо по указанию учителя и т. д.

Видное место в домашних заданиях должны занять работа с картой и усвоение хронологических дат, обязательных для запоминания (запись в хронологической последовательности ряда событий, например захват русских земель монголо-татарами и основные моменты борьбы русского народа против завоевателей с указанием дат важнейших из этих событий и т. п.).

Важнейшим моментом не только закрепления, но и осмысливания приобретённых знаний является повторение. Правильно понять историю, как определённый процесс, а не хаотическое нагромождение случайных фактов возможно только при прослеживании причинно-следственных связей между историческими явлениями. Непрерывная линия исторического развития становится ясней только в том случае, если взглянуть на исторические события в исторической перспективе. Поэтому, как уже говорилось, все исторические явления надо рассматривать во взаимосвязи и взаимодействии. А связывая каждое историческое явление с рядом ранее бывших явлений, мы тем самым вспоминаем ранее изученное, т. е. повторяем его.

Основным видом повторения пройденного является повторение по связям, которое ведётся и в процессе опроса и при подведении детей от ранее пройденного к изучению новой темы и осуществляется во время ознакомления с новым материалом, когда учитель для сознательного восприятия нового заставляет детей вспоминать знакомые им события и явления.

Поэтому, готовясь к уроку, учитель должен глубоко продумать, что на данном уроке в связи с изучением темы можно и нужно повторить. Учитель должен составить для себя план повторения по связям.

Помимо самостоятельного, из урока в урок проводимого, повторения по связям, которое обеспечит не только прочность знаний, но и понимание изученного, следует выделять специальные уроки повторения, которые завершают изучение того или иного раздела программы. Эти уроки повторения должны носить итоговый характер; на них выявляются самые основные, существенные моменты из пройденного раздела, выделяется суть вопроса, под руководством учителя обобщается детьми изученный материал, и они подводятся к необходимым выводам из него. Итоговый урок повторения, таким образом, приобретает определённую целенаправленность, и в этом его основное значение.

Помимо всего этого опытный учитель всегда оставляет несколько часов на завершающее повторение в конце учебного года.

Особенно полезно выделить для этой цели определённые темы, объединяющие содержание отдельных разделов курса.

Такими обобщающими темами на уроках повторения могут быть например, следующие: 1) борьба русского народа за единство своего государства и независимость родины (раздробление Руси, татаро-монгольское иго, объединение русских земель и борьба за свержение татарского иго, борьба за укрепление единой власти в стране); 2) борьба русского народа с иностранными захватчиками (Александр Невский, Минин и Пожарский, разгром шведов при Петре I. Отечественная война 1812 г.); 3) борьба крестьян против угнетателей (постепенное укрепление крестьян, жизнь крестьян при крепостном праве, крестьянские восстания — Разин, Пугачёв; борьба лучших людей России за отмену крепостного права — Радищев, Пушкин и Шевченко; реформа 1861 г.); 4) революционная борьба рабочих и крестьян под руководством партии большевиков против царя, помещиков и капиталистов (жизнь рабочих при капитализме начало рабочего движения, создание Лениным и Сталиным партии большевиков, первая революция в России, работа большевиков в годы реакции, свержение царской власти, Великая Октябрьская социалистическая революция); 5) что дала трудящимся Великая Октябрьская социалистическая революция и как они защищали советскую власть в годы гражданской войны и интервенции; 6) борьба за строительство социализма в СССР; 7) Великая Отечественная война и причины победы советского народа в этой войне; 8) русский народ — создатель великой культуры, и другие темы.

На уроках повторения должны иметь место разнообразные методы и приёмы. Конечно, в основе повторения лежит опрос учащихся, но ограничиваться только опросом нельзя. В процессе повторения учитель не только закрепляет, но и пополняет и расширяет знания и представления детей.

Поэтому здесь иногда следует кое-что рассказать вновь, прочесть отрывок из художественного произведения, показать картину, организовать экскурсию, просмотреть диапозитивы, кинокартину и т. д.

Использование самых разнообразных приёмов в учебной работе, направленное на то, чтобы сделать обучение истории наиболее полноценным с познавательной и воспитательной стороны; обеспечение прочных, осмысленно усвоенных, а не формально заученных знаний; пробуждение и развитие в детях горячих патриотических чувств; начало формирования в детском сознании основ коммунистического мирозерцания — таковы почётнейшие задачи учителей, ведущих преподавание родной истории.

ПРИМЕРНЫЕ УРОКИ

Тема: „Борьба со шведами и немецкими рыцарями“.

Цель урока. Показать, что, несмотря на разорение Руси татарами, всё же русский народ сумел отстоять свою землю, разгромив шведов и немецких захватчиков.

Ход урока. После опроса детей по заданному на дом учитель проводит беседу с целью установления связи ранее пройденного с новым материалом. Беседа ведётся по вопросам: Какие земли возвысились после раздробления Киевской Руси? (Показать на карте Ростово-Суздальскую и Новгородскую земли.) Что нам известно о Новгородской земле? Почему хан Батый не напал на Новгород? Какой народ жил на западном берегу Балтийского моря? (Показать на карте.)

Затем учитель сообщает тему урока и переходит к рассказу, который ведёт в следующем плане:

В то время, когда татары жгли русские города, заливали кровью русскую землю, коварные враги русского народа воспользовались этим и с другой стороны напали на нашу землю. Весной 1240 г. огромные полчища шведов высадились в устье реки Невы (учитель показывает по карте). Они хотели захватить богатый Новгород. Во главе шведских войск стоял полководец Биргер. Князем новгородским был тогда Александр Ярославович, которому шёл двадцать второй год. Биргер рассуждал: «Молод и неопытен князь Александр, добыча верная, никуда не уйдёт она от меня». Но забыл враг о том, что Александр — верный сын своего народа, забыл враг о том,

что русские люди будут защищать родную землю так, как умеет оборонять её только русский народ.

Биргер прислал сказать Александру: «Если можешь, то защищайся. Я уже пришёл и покорю твою землю». Неожиданным был для русских приход Биргера, но ещё неожиданнее был ответ юного князя Александра.

Разгорелось сердце Александра. Кликнул он клич новгородцам: «Постоим за землю русскую. Разгромим врага». Наскоро собрал Александр войско своё и двинулся вниз по Неве, где стоял враг. «Нас мало, но наше дело правое, и мы победим». Как орёл из-за туч, налетел Александр Ярославович на врага. Стремительно ударила дружина Александра по вражеским войскам. Били и теснили врага. Один дружинник пробился через толпу шведов и по сходям въехал на коне на шведский корабль. Шведы столкнули его в воду. Он выбрался, бросился на шведов, вступил в бой с начальником и убил его. Другой дружинник с топором в руках рубился среди толпы врагов и убил многих. Один смелый воин пробрался в середину лагеря и подрубил златоверхий шатёр Биргера. Это вызвало смятение в рядах шведов и ещё больше воодушевило русских. Но храбрее храбрых, отважнее отважных был сам Александр: мужеством своим он увлекал на подвиги своих соратников. Он увидел Биргера и поскакал к нему навстречу. Оба полководца сошлись в бою. На Биргере были тяжёлые латы, голову покрывал шлем. Ловким ударом меча Александр ранил противника в лицо. Брызнула кровь. Биргер упал с коня. Шведы не выдержали и побежали. Много кораблей было порублено и сожжено. Много шведов было побито, много захвачено в плен. Злой враг был отогнан от границ. За эту победу Александру было присвоено звание Невского.

После рассказа дети по заданию учителя воспроизводят его содержание по вопросам: Почему Александра Невского называют отважным и находчивым? В чём проявились его находчивость и отвага? Почему дело русских в этой войне было правым? Какие примеры показывают беззаветную отвагу русских воинов? Покажите по карте движение войск русских и шведов

Затем учитель предлагает детям прочитать о битве со шведами по учебнику (статья «Борьба новгородцев со шведами до слов: «В 1242 году...»). Учитель разбирает с детьми текст статьи и после этого продолжает свой рассказ:

— Пользуясь тем, что татары разорjali Русь, а шведы напали на Новгород, немцы-рыцари напали на русскую землю. Они захватывали наши города и разорjali их.

О том, когда и зачем появились немцы на нашей земле, учитель предлагает одному из учащихся прочитать по учебнику. При этом учитель объясняет, как строили свои замки крестоносцы-рыцари и для чего они им были нужны. (Замок обнесён высокими стенами, с башнями, с бойницами, окружён глубоким рвом. В замок ведёт подъёмный мост. При приближении врага мост поднимается и закрывает ворота. Перед въездом — виселица. В глубоких подземельях замка томились заключённые. Сюда рыцари пригоняли пленных.)

Далее учитель рассказывает, как немецкое войско напало на Новгородскую землю. «Мы князя Александра руками возьмём», — говорили «псы-рыцари». Князь Александр спешно собирает войско. Он призывает всех русских объединиться и постоять за родную землю. Со всей русской земли сходились люди под знамёна Александра. Русские поднялись защищать свою родную землю. Собрав войска, Александр двинулся навстречу врагу (учитель показывает на карте). Войска сошлись у Чудского озера. Стояла ранняя весна. Озеро ещё было покрыто льдом. На рыцарях тяжёлое вооружение — даже руки и ноги покрыты железом. Они могли сражаться лишь на конях, которые тоже были защищены бронёй. Упав с коня, рыцарь с трудом мог встать. Слуги должны были поднимать его. Вооружение русских было много легче. Александр решил дать бой на льду. Он знал, что кони будут скользить на льду и падать, и это ослабит рыцарей. Наступило утро 5 апреля 1242 г. Немцы двинулись по льду на русских. Они строили свои войска тупым клином. Русские называли такой строй «свиньёй» (попутно чертится схема: построение войск русских и немцев). Они хотели разделить русские войска на две части и бить каждую часть отдельно. Александр знал это и построил свои войска «мешком». Грозным клином врезался враг в русскую рать, но попал в «мешок», подготовленный Александром. Разгорелась битва, звенели мечи, стучали тяжёлые топоры по щитам и железным латам. Трескали, ломаясь, копыя. Лёд был залит кровью. Немцы сбились в кучу. Их кони скользили по льду. Многие рыцари падали. Лёд треснул. Начали тонуть закованные в железо рыцари. Немногие из них спаслись бегством. Победа была полная. Народ назвал битву на льду Чудского озера ледовым побоищем.

Эта часть рассказа учителя также воспроизводится детьми по вопросам. При этом дети показывают по карте, как и куда двигались русские и немецкие войска.

Урок заканчивается чтением по учебнику двух последних абзацев статьи «Борьба новгородцев со шведами и немцами» и выводом: «Раздроблением Руси и татарским нашествием воспользовались наши соседи-враги — шведы и хищные немецкие рыцари. Они думали, что захватить русские земли легко, но русские люди поднялись на борьбу с врагом и разгромили его. Русский народ всегда боролся за свою родину».

На дом дается задание — подготовить рассказ по учебнику и по книге для чтения по следующему плану: 1) Нападение шведов. 2) Разгром шведов. 3) Немцы-рыцари. 4) Нападение немцев на русские земли. 5) Сбор русского войска. 6) Выбор места боя. 7) Немецкий строй войск «свиньёй». 8) Окружение немцев. 9) Разгром немецких захватчиков.

Тема: „Свержение царской власти в феврале 1917 года“.

Цель урока. Показать детям значение в борьбе за свободу союза рабочих и крестьян и роль большевиков в Февральской революции.

Ход урока. Урок начинается беседой по вопросам: Кому была выгодна война с Германией? Как относились к войне большевики? Как царское правительство отнеслось к большевикам? Где был Ленин? Сталин?

Далее учитель переходит к рассказу.

Трудна была работа большевиков в годы войны, но своей работы они не прекращали. Под их руководством начались массовые стачки. Большевики призывали рабочих сорганизоваться, поднять восстание, свергнуть власть царя. Недовольство среди рабочих нарастало. Когда началась война, стачек почти не было. В 1915 г. за год было уже 928 стачек, а в январе и феврале 1917 г. 1330. Учитель чертит на доске диаграмму:

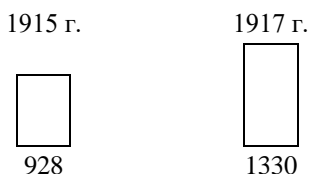

Теперь рабочие шли с лозунгами «Долой войну!», «Долой царское самодержавие!» (Учитель прикрепляет эти лозунги на доску или на стену.) На борьбу поднялись не только рабочие, но и крестьяне. Большевики и в армии вели агитацию. Солдаты нередко отказывались идти в наступление. Они требовали прекращения войны.

Вот как сказано о революционном движении в годы войны в учебнике. (Учитель предлагает прочитать первую часть статьи «Революционное движение в годы войны».)

После чтения указанной части дети отвечают на вопросы учителя: Кто руководил революционным движением? К чему большевики призывали рабочих? Как выступали против войны и паря рабочие, крестьяне и солдаты?

Затем учитель спрашивает: Кто ещё выступал против царского правительства? Почему угнетённые народы начали подниматься против царского правительства? Как они боролись против царского правительства?

Далее учитель продолжает рассказ:

«Так нарастала революционная борьба. Теперь все угнетённые вместе выступали против войны, против царизма. Царь Николай II страшно боялся революции. Он видел, что она приближается, и думал, как бы так сделать, чтобы прекратить войну. Он хотел тайком от союзников (Англии и Франции) заключить мир с Германией, вернуть солдат с фронта и задушить революцию. А кому была нужна война? (Капиталистам.) Поэтому капиталисты не хотели мира. Но и революции они тоже боялись. Они хотели сместить царя Николая и на его место поставить другого царя. Они думали, что этим они остановят революцию. Но ни того, ни другого они сделать не успели. Революция вспыхнула, начались массовые забастовки, которые вскоре перешли во всеобщую стачку. Рабочие вышли на улицы столицы с требованием дать хлеба, прекратить войну, свергнуть царскую власть. Царские министры отдали приказ расстреливать рабочих без всякой пощады. Полицейские стреляли в демонстрантов. Рабочие строили на улицах баррикады и отстреливались от полицейских.

Прочитайте из учебника, как рабочие восстали в Петрограде».

Дети читают по указанию учителя первую статью «Восстание в Петрограде».

После чтения учитель спрашивает детей: Как царь хотел расправиться с революцией? Как буржуазия хотела справиться с революцией? Как началась революция? При помощи какой силы царское правительство подавило рабочее движение в 1905 году? (При помощи солдат.)

Учитель заканчивает свой рассказ.

«Вот и теперь против рабочих послали солдат. 26 февраля 1917 г. солдаты ещё стреляли в рабочих. В ночь на 27 февраля солдаты Волынского полка не спали — они пошли на собрание, чтобы решить — как быть? Ведь завтра опять заставят применить оружие против рабочих, и они решили не стрелять в рабочих, а присоединиться к восставшим. Весть об этом передавалась из одной казармы в другую, и всюду солдаты отказывались стрелять. А кто такие солдаты? Это — сыновья крестьян, одетые в солдатские шинели. Значит крестьяне-солдаты пошли вместе с рабочими против царя. Рабочие и солдаты арестовали царских министров, посадили их в тюрьму, а заключённых революционеров освободили. Революция в Петрограде победила потому, что создался союз рабочих и крестьян. Представители буржуазии поехали к царю. Царь отрёкся от престола и передал власть буржуазии — Временному правительству. Временное правительство говорило, что оно против царя, за рабочих. Но оно обманывало рабочих, ничего не делало для них».

В заключение проводится беседа по вопросам: Как была свергнута царская власть? Какая новая власть была создана? Учитель подводит детей к выводу: Революция в феврале 1917 г. победила потому, что ею руководили большевики, потому что все вместе — рабочие, крестьяне, солдаты и угнетённые национальности шли против царского правительства, потому что солдаты перешли на сторону рабочих. Революция совершилась, но буржуазии удалось захватить власть в свои руки.

Учитель вывешивает на доске плакат: «В 1917 ГОДУ 28 ФЕВРАЛЯ РАБОЧИЕ СВЕРГЛИ ЦАРЯ», и даёт детям на дом задание — прочитать по учебнику те статьи, которые дети читали в классе, и подготовить ответы на вопросы: Кто руководил революционным движением? К чему большевики призывали рабочих? Почему угнетённые народы начали подниматься против царского правительства? Как они боролись с ним? Как была свергнута власть царя?

ПРИМЕРНЫЙ ПЛАН РАБОТЫ ПО ИСТОРИИ В IV КЛАССЕ

При планировании работы по истории необходимо, чтобы в плане было отведено достаточное количество времени на повторение материала в течение всего учебного года. Изучение программного материала необходимо закончить к 1 мая. Время, которым учитель будет располагать в мае, следует использовать для повторения.

1-я четверть.

Введение — 1 час.

Киевское государство — 5 час.

(Восточные славяне. Образование Киевского государства. Князь Игорь и Святолав. Введение христианства. Общественный строй в Киевском государстве¹)

Период раздроблённости нашей страны — 4 часа.

(Раздробление Киевского государства. Русь под татаро-монгольским игом. Борьба русского народа со шведами и немецкими рыцарями — 2 часа).

Образование Русского национального государства — 4 часа.

(Начало и возвышение Москвы. Куликовская битва. Московское государство при Иване III. Угнетение крестьян в Московском государстве в XV веке).

Русское государство в XVI и XVII веках — 6 час.

(Иван IV — первый царь самодержец. Борьба Ивана IV с боярами. Усиление гнёта над крестьянами. Культура Руси при Иване Грозном. Борьба русского народа с польскими панами. Борьба украинского народа за независимость. Война Разина с боярами и помещиками).

Россия XVIII в. — империя помещиков и купцов — 3 часа.

(Начало царствования Петра I. Война Петра I со шведами. Новое в жизни страны при Петре I.)

Повторение в течение всей четверти — 4 часа.

2-я четверть.

Россия XVIII в. — империя помещиков и купцов (продолжение) — 4 часа.

¹ В скобках указана последовательность уроков внутри данного раздела программы.

(Великий русский учёный М. В. Ломоносов. Дворянская империя XVIII в. Восстание крестьян под руководством Пугачёва. Расширение государства при Екатерине II. А. В. Суворов.)

Царская Россия в первой половине XIX века — 5 час.

(Отечественная война 1812 года — 2 часа. Борьба передовых людей России против крепостного права. Присоединение Грузии и завоевание Кавказа. Крымская война.)

Рост капитализма в России — 8 час.

(Отмена крепостного права. Положение русского рабочего класса при капитализме. Карл Маркс и Фридрих Энгельс. Рабочее движение 70 — 90-х годов. В. И. Ленин и И. В. Сталин — великие вожди трудящихся и основатели большевизма — 4 часа.)

Повторение — 4 часа.

3-я четверть.

Первая и вторая революция в России — 9 час.

(Организация РСДРП. Война России с Японией. Кровавое воскресенье. Подготовка вооружённого восстания. Декабрьское вооружённое восстание в Москве. Новый революционный подъём — 2 часа. Первая мировая война. Свержение царской власти.)

Великая Октябрьская социалистическая революция — 5 час.

(Подготовка большевиками социалистической революции — 2 часа. Победа социалистической революцией. Создание Советского государства — 2 часа.)

Военная интервенция. Гражданская война — 4 часа.

(Борьба Советов за мир; организация Красной Армии. Республика Советов в кольце интервенции и контрреволюции; оборона Царицына. Разгром Колчака. Разгром Деникина и Юденича.)

Восстановление народного хозяйства и создание СССР — 3 часа.

(Восстановление хозяйства страны после гражданской войны. Создание СССР. Смерть В. И. Ленина. И. В. Сталин — продолжатель дела Ленина.)

СССР — страна социализма — 6 час.

(Строительство социалистической промышленности — 2 часа. Коллективизация сельского хозяйства. Достижения и люди страны социализма — 3 часа.)

Повторение — 5 час.

4-я четверть.

СССР — страна социализма (продолжение) — 3 часа.

(Сталинская конституция СССР.)

Великая Отечественная война 1941 — 1945 гг. — 7 час.

(Нападение фашистской Германии на СССР. СССР — единый военный лагерь. Разгром фашистских полчищ под Москвой. Народная война против захватчиков. Великая Сталинградская битва. Освобождение Советской Армией народов Европы; победа над фашистской Германией и империалистической Японией. И. В. Сталин — великий полководец и вождь народов СССР.)

СССР после Великой Отечественной войны — 4 часа.

(Новая Сталинская пятилетка — 3 часа. СССР — во главе борьбы против поджигателей новой войны.)

Повторение — 5 час

ЗАНЯТИЯ ПО ГЕОГРАФИИ В МЛАДШИХ КЛАССАХ НАЧАЛЬНОЙ ШКОЛЫ

В учебном плане младших классов начальной школы нет уроков географии. География как учебный предмет изучается только в IV классе. Однако во II и III классах дети должны получить первоначальные географические представления и понятия в связи с чтением статей географического содержания.

Чтение таких статей предполагает предварительное и при том непосредственное ознакомление с географическими объектами или же предварительное рассмотрение стенных картин, книжных иллюстраций, диапозитивов и т. п., изображающих географическую действительность.

Поэтому на занятиях по географии в младших классах начальной школы, наряду с чтением, большое место отводится географическим экскурсиям в окрестности школы, самостоятельным наблюдениям учащихся и работе с различными наглядными пособиями.

Географические экскурсии

Непосредственное изучение детьми географических объектов отличается наибольшей эффективностью. Так, например, наблюдая на экскурсии ручей, дети видят его движение, слышат его журчание, чувствуют прохладу его вод. Они находятся под влиянием самых разнообразных ощущений, которые обеспечивают полноту восприятия.

Экскурсии в то же время вызывают у детей сильные переживания, повышающие интерес к изучаемому объекту и окрашивающие получаемые знания в яркие эмоциональные тона. Обычно школьные экскурсии надолго запечатлеваются в памяти детей и дают поэтому не только полноценные, но и прочные знания.

Изучение на экскурсиях местной природы, хозяйственной деятельности населения, а также социалистической стройки воспитывает у детей любовь к родному краю.

Однако географические экскурсии могут быть эффективными лишь при условии тщательной подготовки к ним. Чёткое определение содержания экскурсии является первым условием, обеспечивающим успешность её проведения.

Вместе с этим необходимо правильно выбрать на местности объект изучения. Он должен быть типичным. Это значит, что общие и существенные признаки должны найти в нём своё исчерпывающее и яркое выражение. Нельзя, например, с целью первоначального ознакомления привести детей к озеру, уже наполовину превратившемуся в болото. Такие неудачные экскурсионные объекты могут лишь запутать детей, увести их в сторону от правильного обобщения.

Находясь с детьми на открытом воздухе, вне привычной классной обстановки, учитель должен следить за тем, чтобы внимание детей не рассеивалось, так как только сосредоточенное внимание может обеспечить полноту восприятия изучаемого географического объекта.

Недопустимо также, чтобы на экскурсии дети были пассивными зрителями и слушателями того, что показывает и о чём рассказывает учитель. Экскурсия на местности, как правило, должна состоять из различного рода самостоятельных работ, выполняемых детьми.

Практические занятия учащихся во время экскурсии ведутся учителем в строгой системе, стимулирующей и направляющей мыслительную деятельность детей. С этой целью заранее устанавливается последовательность и формулировка тех заданий, которые будут даны учащимся в качестве руководства для их самостоятельных наблюдений.

В связи с этим составляется и маршрут экскурсии.

Приведём примеры географических экскурсий с учащимися III классов с целью изучения местных форм земной поверхности и местных поверхностных вод.

Наметив экскурсионное изучение склонов на земной поверхности, учитель ещё в классе предварительно знакомит детей с понятиями: отвесный, горизонтальный, наклонный, пологий и крутой. Дети знакомятся с этими понятиями на конкретных предметах окружающей их классной обстановки (стены — отвесны, пол — горизонтален и т. д.).

На пути из школы к месту экскурсии дети находят: горизонтальные площадки, пологие и крутые склоны, обрывы.

Возле одного из крутых склонов делается остановка. Дети совершают подъём и спуск вдоль склона.

Далее в трёх пунктах, заблаговременно выбранных учителем, дети устанавливают самодельные нивелиры. Самодельный нивелир имеет форму буквы Т и изготавливается из деревянного бруска с квадратным сечением 2×2 см. Вертикальный брусок нивелира имеет внизу острière. Поверх острière делается зарубка. От зарубки до верхней поверхности горизонтального бруска должно быть 100 см. Горизонтальный брусок, служащий для визирования, имеет в длину 30 см. К середине горизонтального бруска сбоку прибит гвоздик. От гвоздика свешивается вниз отвес. Если нить отвеса совпадает с линией, прочерченной вдоль вертикального бруска, то последний действительно вертикален, а горизонтальный брусок действительно горизонтален.

На экскурсию дети берут по несколько штук таких нивелиров, а также измерительных тесёмок с делением на метры, шестов высотой в 1 м и несколько компасов. Глядя вдоль горизонтального бруска, дети определяют, как расположилась линия визирования по отношению к земной поверхности:

а) Линия визирования упирается в землю. Дети делают вывод — местность впереди образует склон или покатость. Послав вперёд своего товарища с шестом и заставив его знаками то приближаться, то удаляться, дети точно отмечают то место, где линия визирования пересекла земную поверхность. При помощи тесёмы определяется расстояние от нивелира до шеста. Предположим, что оно равно 8 м.

б) Линия визирования упирается в землю на расстоянии 12 м от нивелира.

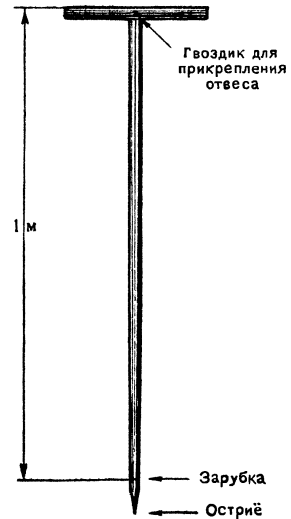

Самодельный нивелир.

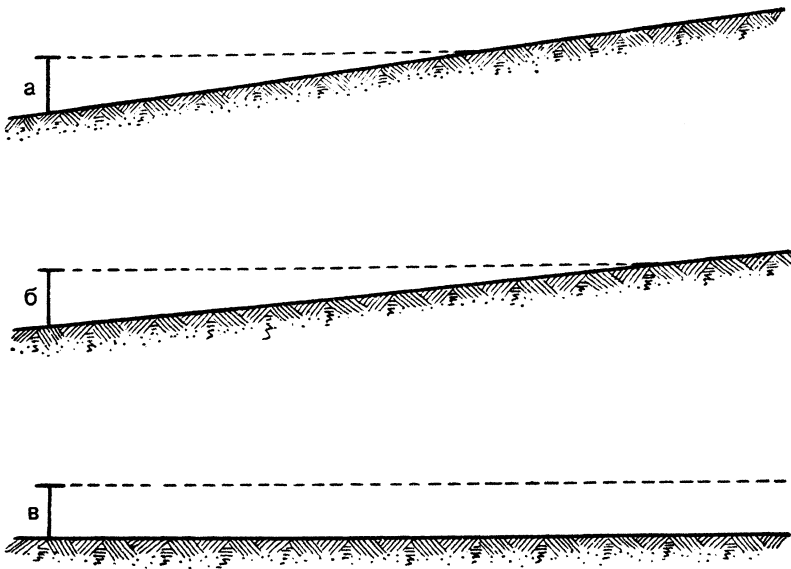

лира. Дети делают вывод — второй склон более пологий, чем первый.

Сравнение крутизны склонов с помощью нивелира.

в) линия визирования оказалась параллельной земле. В условиях открытой местности она указывает на линию горизонта. Дети с помощью учителя делают вывод — местность впереди (а также сзади) не повышается и не понижается. Она образует горизонтальную площадку.

Пользуясь в качестве примера различными объектами на местности, учитель разъясняет детям значение склонов для хозяйственной деятельности человека.

Влага, выпадающая во время дождя, быстро стекает с крутых склонов. На пологих склонах дождевые ручьи уже менее быстры и многоводны. На горизонтальных же площадках дождевая вода подолгу задерживается, образуя большие лужи. Таким образом, от одного и того же дождя земля увлажняется неодинаково в различных частях земной поверхности.

Каждый водный поток увлекает в своём движении частицы почвы. Особенно легко вымываются водой наиболее мелкие частицы. Поэтому на крутых склонах слой почвы обычно бывает более тонким, чем на пологих склонах, а сама почва состоит из сравнительно крупных зёрен, так как мелкие зёрна унесены ручьями.

На неровной местности пахать землю нужно поперёк склонов — иначе вешние и дождевые ручьи, направившись вдоль борозд, проложенных плугом, превратят их в глубокие водоройны и испортят пашню.

Если на местности много склонов, то грунтовые и шоссейные дороги прокладывать нелегко, поскольку приходится избегать частых подъёмов и спусков. Дороги в этих случаях извиваются, виляют из стороны в сторону, обходя препятствия, создаваемые рельефом. На железных дорогах для борьбы с влиянием склонов устраивают насыпи и выемки. Возле небольших, едва заметных уклонов железнодорожного полотна устанавливаются особые сигнальные знаки. При подъёме машинист переводит машину на полный ход, при спуске действует тормозами.

Приступая к изучению холма, учитель вначале располагается с детьми на некотором расстоянии от него и называет его части — вершину, подошву, склоны. После этого предлагает детям зарисовать холм в свои тетради.

Затем дети взбираются на вершину холма. Осмотревшись вокруг, они убеждаются, что даль горизонта с поднятием на холм увеличилась.

Учитель обращает внимание детей на то, что склоны холма, сбегающие от вершины к подошве, обращены во все стороны. Дети указывают наиболее крутой и наиболее пологий склон.

Спустившись с холма, учитель ведёт детей вдоль его подошвы. Это необходимо сделать потому, что подошва холма часто бывает недостаточно отчётливо выражена.

Затем учащиеся измеряют высоту холма с помощью своих нивелиров, двигаясь к его вершине с разных сторон.

Нивелир втыкается в землю у подошвы холма. Там, где линия визирования уперлась в землю, ставится шест. Нивелир переносится на место шеста,

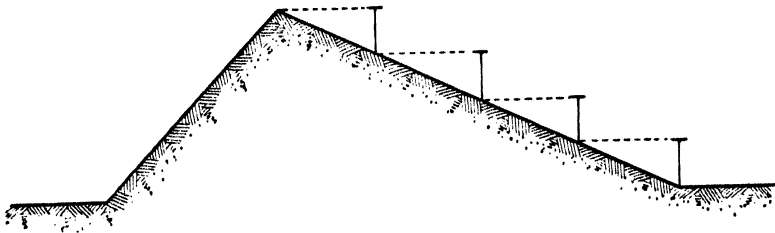

Измерение высоты холма

а один из учащихся поднимается по склону выше, чтобы отметить шестом новую точку, в которую нужно будет перенести нивелир. Каждый перенос нивелира означает подъём на 1 м. Добравшись с нивелиром до вершины холма, нетрудно подсчитать общее число метров, на которое пришлось подняться.

Дети по компасу находят у холма его южный и северный склоны, после чего устанавливают следующие различия между ними: южный склон лучше освещается и сильнее обогревается, чем северный. Весной на южном склоне появляются первые проталины: здесь быстрее, чем где бы то ни было, пробуждается жизнь. Растения здесь раньше зацветают и раньше дают плоды. На северных склонах произрастают теневыносливые породы деревьев (ель, пихта, бук и др.), на южных же склонах — светолюбивые породы (сосна, берёза, дуб и др.).

В заключение учитель рассказывает об использовании холмов человеком. Там, где много болот или же разливы рек бывают весьма значительными, — на холмах располагаются деревни. Травянистая растительность холмов чаще всего используется для пастбища скота. Под пашню холмы занимают в последнюю очередь, потому что они неудобны для работы сельскохозяйственных машин и, кроме того, по их склонам растения вызревают с неодинаковой быстротой, что усложняет уборку урожая.

На экскурсии с целью изучения оврага учитель прежде всего обращает внимание детей на расположение оврага. Являясь местом стока внешних и ливневых вод, овраг всегда располагается вдоль наклона местности.

Идя над оврагом, дети рассматривают его узкое дно, крутые склоны, извилистые берега с боковыми ветвлениями, находят верховье и устье оврага. Затем учитель предлагает детям начертить в виде эскизного наброска план оврага. Далее учитель переходит к вопросу о происхождении изучаемого оврага. В его верховьях и ответвлениях учитель обращает внимание детей на свежие водорозины. Возле нижнего окончания водорозин дети находят конусовидные выносы рыхлой земли. Если разрезать эти выносы острой лопатой, то нетрудно убедиться, что они имеют слоистое строение. Каждый ливень, создавая водорозины, образует по одному слою.

Растирая пальцами небольшие комочки, взятые со склонов, учащиеся далее убеждаются, что овраг прорезал рыхлые, легко размываемые породы. На дне оврага учащиеся отыскивают крупные камни, вымытые из рыхлых пород.

Все собранные факты помогают учителю восстановить перед детьми картину, которая развёртывается перед глазами наблюдателя во время бурного таяния снега или во время летнего ливня.

С боковых покатостей сбегает к оврагу многочисленные ручьи и низвергаются в него шумными водопадами. Разрушительная работа этих ручьёв придаёт берегам оврага характерную для них извилистость. Наиболее сильные из ручьёв вызывают образование ветвлений оврага. Соединяясь вместе, боковые ручьи образуют в овраге поток, который мчит по его дну. Этот мощный поток работает над дальнейшим углублением оврага, смывая и унося с собой огромное количество рыхлой земли.

Далее учитель поясняет, что последующее удлинение оврага происходит в его верховье. Возник же овраг там, где находится его устье. Здесь высокий берег реки или крутой склон холма дал стремительным потокам воды возможность начать свою разрушительную деятельность.

Пользуясь примерами, полученными во время осмотра оврага, учитель рассказывает детям о вреде, который причиняют овраги хозяйству, а также о мерах борьбы с ними.

Во время экскурсии на ручей учитель прежде всего обращает внимание детей на движение воды по уклону. Бросив в воду поплавок, дети

определяют направление течения, после чего знакомятся с понятиями «вниз по течению», «вверх по течению».

Поставив детей лицом в ту сторону, куда течёт ручей, т. е. вниз по течению, учитель показывает им правый берег (справа) и левый берег (слева).

Пройдя вдоль ручья, дети находят в его русле быстрыны и водопады. Они наблюдают при этом, что в местах со значительным уклоном заметным образом ускоряется течение воды.

Воткнув на берегу ручья колышек и бросив на воду поплавок, дети идут рядом с ним в течение одной минуты. Затем измеряют пройденное от колышка расстояние и устанавливают скорость течения ручья.

Учитель обращает внимание детей на размывающую деятельность ручья в тех местах, где его течение обладает значительной скоростью. Дети наблюдают, как по дну ручья перекатываются песчинки, а более крупные камешки, вымытые из рыхлой породы, остаются лежать неподвижными. В тех местах, где течение замедляется, дети находят отложения переносимого водой материала.

Для того чтобы решить, откуда в ручье берётся вода, учитель ведёт детей к его истоку.

Если в каком-либо месте сливаются два ручья, то устанавливается, какой из них главный и какой является притоком. Главный ручей по сравнению с притоком многоводнее и длиннее (считая от места их слияния до истока).

Полезно провести детей также и к устью ручья и рассмотреть здесь мели и островки, образованные его выносами.

В заключение учитель проводит с детьми беседу о том, как местный ручей используется в хозяйственных целях.

Наблюдения над погодой

Наблюдения над погодой являются необходимой предпосылкой для развития у детей представлений об элементах местного климата.

Первоначальные наблюдения над погодой проводятся детьми в первых двух классах в связи с ведением календаря природы. В III классе эти наблюдения носят более систематический и углублённый характер. Дети наблюдают погоду ежедневно на протяжении

значительного промежутка времени (не менее месяца). Вначале эта работа выполняется под руководством учителя, а в дальнейшем ведётся детьми самостоятельно.

Наблюдения над температурой воздуха ведутся при помощи термометра. Предварительно учитель знакомит детей с устройством термометра, упражняет их в отсчитывании градусов выше и ниже нуля, показывает, как вести запись найденной температуры.

По термометру, на который падают солнечные лучи, ни в коем случае нельзя определять температуру воздуха. Поэтому термометр устанавливается на северной стороне школьного здания. Для защиты шарика термометра от дождя и снега служит выступ крыши или специально устроенный над термометром навес.

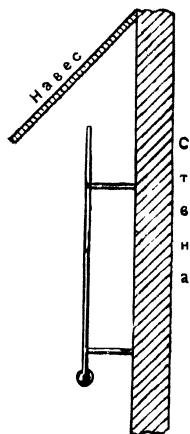

Навес над термометром

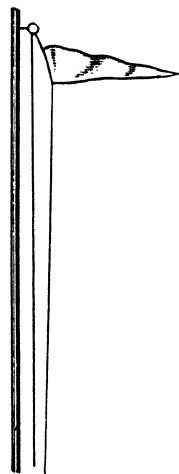

Флажок для определения направления ветра

Для наблюдения над ветром можно пользоваться простейшим флюгером или же флажком, прикрепленным к длинному шесту, установленному на крыше. Направление ветра определяется по той стороне горизонта, откуда дует ветер. Ориентирование ведётся по крестовине, укрепленной под флажком. Записывается направление ветра с помощью начальных букв, например: В (восточный), СВ (северо-восточный), ЮЗ (юго-западный).

Регулярных наблюдений над силой ветра дети не ведут. Однако в своих записях они должны отмечать случаи, когда ветер, достигнув значительной силы, мешает идти, сбрасывает головные уборы с прохожих, вызывает низовую метель, ломает деревья и т. п.

Облачность или степень покрытия неба облаками определяется в школьных условиях по упрощенной трёхбалльной шкале.

1. Ясно. Небо безоблачное, а если имеются облака, то они занимают не больше одной четверти неба. Солнце прячется за такими облаками лишь изредка, всего на несколько минут. Знак для записи — ○.

2. Облачно. Облака занимают от одной до трёх четвертей неба. Солнце то скрывается в облаках, то появляется из-за них. Знак для записи — ◐.

3. Пасмурно. Небо сплошь покрыто облаками, а если в облаках имеются просветы, то они занимают не больше одной четверти неба. Солнце появляется из-за облаков изредка, всего на несколько минут. Знак для записи — ●.

Для того чтобы дети вели запись выпадающих осадков вполне сознательно, учитель постепенно, в связи с текущими переменами погоды, знакомит учащихся со следующими понятиями.

Дождь. Прежде всего дети должны различать дождевые облака по их внешнему виду. Края у дождевых облаков или туч не имеют резких очертаний и отличаются своей расплывчатостью. Если туча находится далеко, то нередко можно наблюдать под ней косые полосы выпадающего дождя. Если туча расположена по отношению к сияющему солнцу на противоположной стороне неба, то её дождевые капли обычно вызывают образование радуги.

От дождевых облаков отличаются грозовые облака, имеющие вид высоких гор или огромных навалов. Из таких облаков выпадают ливни иногда с градом, одновременно наблюдается гроза.

Дожди бывают слабые, средние, сильные. Слабый морозящий дождь не заставляет прятаться от него. Сильный дождь способен промочить одежду насквозь в течение нескольких минут; он образует на покатосях дождевые потоки и затопляет низины.

Следует также дать детям понятие об обложных дождях и ливнях. Первые отличаются незначительной силой, но продолжаются с небольшими перерывами несколько часов или даже дней сряду и охватывают огромную площадь. Вторые характеризуются обилием влаги, выпадающей за короткое время, проходят полосой и имеют по большей части чисто местное значение.

Обложной дождь и ливень могут дать в итоге одинаковое количество осадков, но почву они увлажняют весьма различно, так как значительная часть ливневых вод стекает по уклону местности. Для того чтобы сравнить сельскохозяйственное значение обложного дождя и ливня, следует по их окончании сделать лопатой вертикальный срез на огородной земле и измерить в сантиметрах потемневший от влаги слой.

Снег. Обильный снегопад, сопровождаемый сильным ветром, называется верхней метелью. От верхней метели нужно отличать низовую метель, вызываемую тем, что порывами ветра снег поднимается с земли. Нередко обе метели, и верхняя и нижняя, сопровождают друг друга.

Метель нередко порождает снежные заносы, которые задерживают или даже вовсе останавливают движение поездов. Если дети живут близ железной дороги, необходимо непосредственно познакомить их с мерами защиты от заносов (установка щитов, насаждение деревьев вдоль железнодорожного полотна). Желательно также показать детям работу снегоочистителя.

Зимние осадки, постепенно накапливаясь на земной поверхности, образуют снеговой покров. Весеннее таяние снегового покрова обуславливает половодье, во время которого даже небольшие реки делаются пригодными для лесосплава. Огромное значение имеет снеговой покров также и для земледелия. Почва весной впитывает значительное количество талой воды. Именно за счёт этого зимнего запаса влаги возможен урожай в засушливых районах нашей страны.

Для того чтобы предвидеть размеры паводка, необходимо на протяжении второй половины зимы периодически измерять толщину снегового покрова с помощью рейки, разделённой на сантиметры.

В связи с этим необходимо познакомить детей с приёмами снегозадержания, которые применяются в местных колхозах и совхозах. Снегозадержание имеет целью предотвратить сдувание снега с полей в овраги, низины и т. п., а также придать снеговому покрову такую структуру, при которой уменьшился бы поверхностный сток вешних вод и тем увеличилось бы накопление запасов почвенной влаги.

Туман. Под туманом подразумевается нарушение прозрачности воздуха, непосредственно прилегающего к земле. Различают влажные и сухие туманы. Влажные туманы, состоящие из мельчайших водяных капелек, в свою очередь, делятся на общие, охватывающие огромные районы, и местные, стелющиеся над реками, озёрами, болотами и т. п. Сухие туманы чаще всего наблюдаются во время летней засухи, они вызываются либо пылью, поднятой ветром, либо дымом от лесных и торфяных пожаров.

Град. Обыкновенно град сопровождает грозу и выпадает из свинцово-серой тучи. Наблюдая град, дети должны установить размеры отдельных градин (с горошину, с вишню и т. п.), а также охарактеризовать причинённый градом ущерб.

Роса. Росой называются капли, обильно оседающие на почве, траве, листьях кустарников и деревьев после заката солнца при ясном небе и безветрии.

Иней. Иней образуется при тех же обстоятельствах, как и роса, но при температуре воздуха близ земной поверхности ниже 0°.

Гололедица. Гололедицей называется ледяная кора на снегу или почве. Она возникает в холодное время года вследствие попеременного таяния снега и замерзания воды или же вследствие выпадения дождя на сильно охлаждённую земную поверхность.

Для обозначения атмосферных осадков служат следующие значки:

<i>Дождь</i>	••	<i>Град</i>	Δ
<i>Снег</i>	*	<i>Роса</i>	∩
<i>Крупа</i>	Δ	<i>Иней</i>	∪
<i>Туман</i>	≡	<i>Гололедица</i>	∩

Наблюдения над температурой воздуха и направлением ветра производятся учащимися около полудня, т. е. либо по окончании классных занятий (для первой смены), либо перед их началом (для второй смены). Облачность

и выпадение осадков дети отмечают вечером на основании наблюдений, имевших место в течение дня.

Запись наблюдений. Запись наблюдений ведётся каждым учеником отдельно на развёрнутом двойном листке клетчатой бумаги. На первой странице надписываются: наименование школы и класса, фамилия ученика, год и месяц наблюдений.

Вторая и третья страницы служат для записи наблюдений по прилагаемому образцу.

Число	Температура воздуха	Направление ветра	Облачность	Осадки	Примечания
1	+ 3°	В	○		Ветер мешал идти.
2	+ 6°	ЮЗ	◐	••	Вечером моросил дождь.
3	+ 7°	ЮЗ	●	••	Дождь шёл весь день.
4	+ 2°	СЗ	●	••✱	Утром дождь, вечером снег.
5	- 3°	С	●	✱	Замёрзли лужи.

Листы с записями наблюдений периодически проверяются учителем и оцениваются как в отношении аккуратного выполнения всей работы, так и её правильности.

Наряду с указанными выше индивидуальными записями группой учащихся под руководством учителя ведётся также стенной календарь погоды. Этот календарь должен быть хорошо оформленным. На нём, помимо дат и условной записи элементов погоды, помещаются рисунки в красках, стихотворения, пословицы, поговорки, загадки. Весь этот материал по своему содержанию подбирается таким образом, чтобы он был связан с сезонными явлениями погоды, типичными для данного месяца.

На основе произведённых записей следует решить с детьми ряд вопросов. Так, например, можно дать ответ на вопрос: «Почему температура воздуха всё время менялась?»

Предположим, наблюдения велись в ноябре. Измерив несколько раз длину полуденной тени, дети заметили, что полуденное солнце стало подниматься в конце месяца на меньшую высоту, чем в его начале. Дети также узнали, что на протяжении ноября дни становились короче, а ночи длиннее. С другой стороны, запись температуры позволила установить, что в ноябре становилось всё холоднее и холоднее. Стало быть, укорачивание дней, понижение высоты, на которой находится солнце в течение дня, ведёт к похолоданию.

Однако температура воздуха на протяжении ноября не только падала, но временами несколько повышалась, как бы вопреки надвигающейся зиме. По какой же причине это происходило?

Сопоставим запись температуры воздуха и запись направления ветра. Для этого выпишем на классную доску в один ряд те температуры, которые наблюдались при ветре северного, северо-западного и северо-восточного направлений, а во второй ряд те температуры, которые соответствовали ветру южного, юго-западного и юго-восточного направлений. Эти выписки

на классной доске ясно покажут, что при ветрах северной половины горизонта температура воздуха была ниже, чем при ветрах южной половины горизонта. Одни ветры приносят к нам воздух из холодных стран, другие — из тёплых.

Сопоставим далее запись температуры воздуха с записью облачности. Оказывается, что в ясные дни, как правило, было холоднее, а в пасмурные теплее. Объясняется это тем, что за зимние месяцы происходит остывание земной поверхности. А облака при этом играют роль одеяла, которое мешает потере тепла.

Подобным же образом находим связь между выпадением осадков и направлением ветра. Ветры западной половины чаще приносят осадки, чем ветры восточной половины.

Установленные нами связи могут быть использованы для простейших прогнозов погоды.

Первый пример. Январь. Три дня дул юго-западный ветер. Оттепель. На улице лужи. Но вот ветер изменил своё направление и подул с противоположной стороны горизонта, т. е. с северо-востока. Мы говорим, оттепель должна окончиться, нужно ожидать сильного похолодания.

Второй пример. Сильные морозы при ясном небе длятся около недели. Но вот мы замечаем, что с запада сплошной пеленой надвигаются тучи. Это наблюдение даёт нам основание предсказать, что мороз вскоре значительно уменьшится.

По истечении месяца учитель проводит с детьми статистическую обработку накопленного материала: подсчитывается, сколько за месяц было дней с оттепелью; сколько было дней с очень низкой температурой; какие преобладали ветры и т. п.

После детального устного разбора проделанной детьми работы можно предложить им написать домашнее сочинение на тему «Мои наблюдения над погодой».

Работа с наглядными пособиями

Учителю часто приходится пользоваться в беседах с детьми книжными иллюстрациями, моделями и рисунками на классной доске.

При ознакомлении детей с географическими понятиями в классных условиях прежде всего необходимо использовать рисунки в книге. Так, рассматривая с детьми картину равнины, учитель создаёт в воображении детей конкретное представление об этой форме земной поверхности. По рисункам после беседы с учителем дети готовят рассказ. Рисунки с несложной композицией переносятся детьми в тетради, раскрашиваются и снабжаются соответствующими подписями.

На уроках, посвящённых изучению форм земной поверхности, следует широко применять *моделирование*. Картины, как наглядное пособие, в данном случае не всегда пригодны. Детям трудно на основе одного лишь плоскостного изображения представить себе все особенности незнакомого им рельефа, например, горной страны.

Наиболее удобным материалом для моделирования является обыкновенный песок. Его следует предварительно просеять через сито для того, чтобы удалить зёрна гравия, и хорошенько промыть, чтобы извлечь всю глину. Умеренно увлажнённый водой песок приносится в класс на деревянном подносе¹.

¹ Поднос делается из тонких досок. Длина подноса 100 см, ширина 80 см, высота переднего бортика, обращённого к классу, 4 см, высота заднего бортика 10 см, два боковых бортика имеют вид усечённых клиньев, их высота — от 4 до 10 см.

Путём лепки из влажного песка воспроизводятся в классе сначала те формы, которые наблюдались на экскурсии. В таком случае лепка служит средством закрепления знаний.

Так, например, учитель даёт детям следующие задания: 1. Сделать из песка холм. Показать на нём, где подошва и где вершина, с какой стороны наиболее пологий склон и с какой наиболее крутой. 2. Вылепить равнину и показать, в каком направлении она образовала склон или покатость. 3. Изобразить равнину более низкую и рядом — более высокую. Объяснить, где получился при этом обрыв. 4. Показать, как, начиная от этого обрыва, стал расти овраг и как у оврага образовались ответвления.

Иногда целесообразно использовать готовую модель рельефа при проведении беседы перед чтением. Так, например, учитель может приготовить рельеф горной страны, изобразив при помощи двух то понижающихся, то повышающихся песчаных грядок два горных хребта. Показывая детям эту модель, учитель разъясняет, что такое горные хребты, обращает внимание детей на извилистый верх хребта — так называемый гребень; объясняет, что повышения на гребне — это горные вершины, понижения — перевалы, а продольное углубление, расположенное между двумя хребтами, — долина; вдоль долин, получив воду с ближайших склонов, текут реки; в долинах обычно располагаются селения жителей горной страны.

Касаясь вопроса о расположении селений, дорог и сельскохозяйственных угодий в зависимости от рельефа местности, учитель устанавливает на песчаной модели различные «декорации», заготовленные детьми.

Раскрашенные деревянные брусочки — это дома; чёрная ленточка или полоска бумаги — это асфальтированное шоссе; спички, воткнутые в песок возле ленточек, — это телеграфные столбы; зелёная тряпочка, брошенная поверх песка, — это луг; рядом жёлтая тряпочка — это сжатое поле; несколько далее возвышаются кустики мха — это дремучий лес и т. д.

Моделирование можно успешно применить и при изучении подземных и поверхностных вод.

На песке возле заднего бортика подноса обозначается то место, где берёт начало река, а возле переднего бортика то место, где река выходит из поля зрения. Путь реки и её притоков обозначаются синей тесёмочкой. Это занятие поможет детям наилучшим образом усвоить связь между направлением рек и рельефом местности и в то же время овладеть терминами: главная река, приток, исток, устье, правый и левый берег.

В дальнейшем на дно подноса, под песок, укладывается синяя бумага и кусок оконного стекла. Разгребая песок в том или ином месте до самого дна, можно использовать заготовленный синий фон для изображения озера или части моря, а на определившейся при этом береговой линии объяснить такие понятия, как полуостров, остров, пролив, перешеек.

В хорошую погоду моделирование следует проводить во дворе школы, где должна находиться большая куча песка. Для организации индивидуальных работ можно установить на пришкольном участке узкие дощатые столы, перегороженные через один метр поперечными рейками. Тогда класс разбивается на небольшие звенья (по 2 — 3 ученика), и каждое звено получает особое место.

Зимой для моделирования следует использовать снег. Для того чтобы придать прочность вылепленному рельефу, поверхность снега смачивают водой. Образовавшаяся ледяная корка будет охранять модель от выдувания ветром.

Одним из наиболее эффективных приёмов наглядного обучения являются чертёжи, набрасываемые учителем на классной доске.

Такого рода изображения имеют ряд преимуществ перед готовыми картинками.

Будучи задуманы и выполнены самим учителем, они обычно с предельной полнотой отвечают задачам того урока, для иллюстрирования которого они предназначены.

Благодаря своей простоте, отсутствию каких-либо излишних деталей, они легко «читаются» и запоминаются учащимися.

Поскольку эти чертежи возникают на классной доске постепенно, по ходу даваемого учителем объяснения, внимание к ним со стороны учащихся поддерживается всё время в должном напряжении.

Приведём пример рассказа учителя, сопровождаемого попутной зарисовкой.

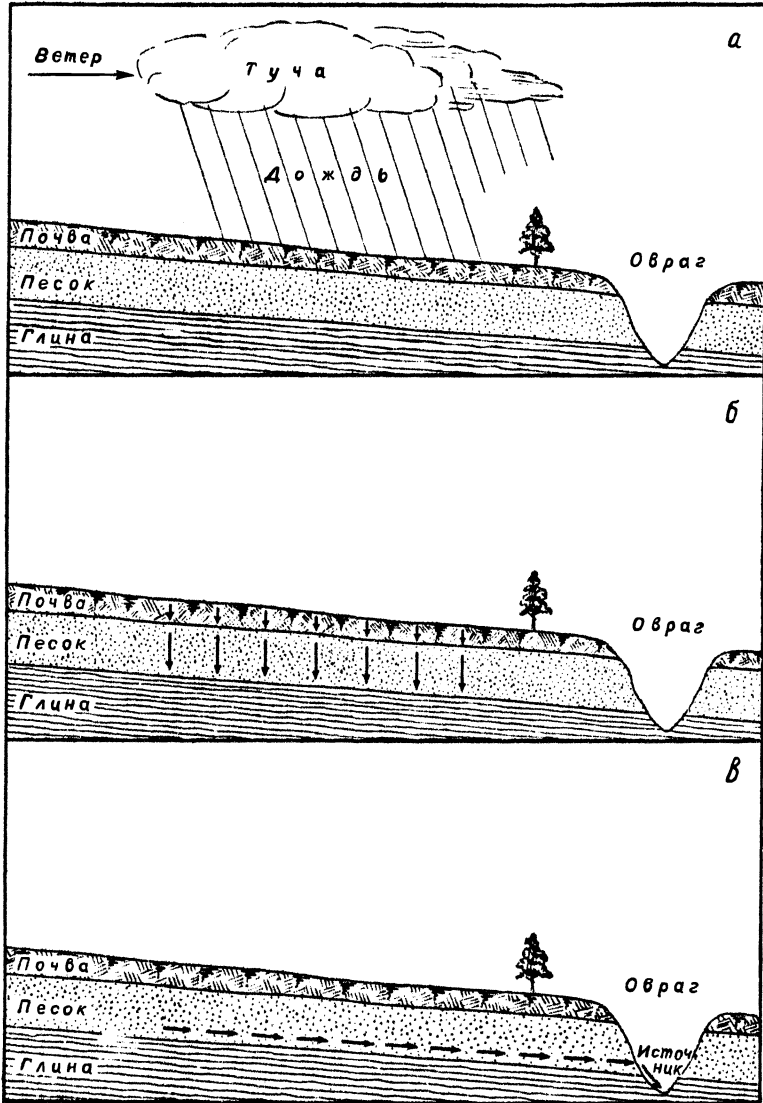

Рисунки на классной доске, поясняющие происхождение источника.

...На слегка покатой равнине стоит одинокое дерево. Неподалёку от дерева находится глубокий овраг. Под слоем плодородной почвы лежит песок. Ещё глубже — глина... Однажды подул ветер, Ветер пригнал тёмную тучу. Из тучи полил сильный дождь.

Упавшие на землю капли дождя легко просочились через почву, затем через песок. Но глина задержала дождевые капли. Поэтому вода скопилась под землёй.

Тоненькими струйками, притом очень медленно, эта вода стала пробираться вдоль слоя глины. Наконец, вода вышла наружу в овраге.

То место, где подземная вода выходит наружу, называется родником (от слова — родиться) или источником (от слова — истекать)...

После того как объяснение закончено и чертёж на классной доске принял свой окончательный вид, учитель предлагает детям зарисовать его в тетради.

Дома, готовя уроки, дети раскрасят свои рисунки цветными карандашами. Во время последующего учёта знаний учащиеся могут воспроизвести рисунки на классной доске.

Если учитель систематически применяет рисование на своих уроках, то тетрадь учащегося понемногу заполнится материалом, дающим весьма компактную и выразительную запись пройденных тем. Такая запись, не повторяя книги, но дополняя её, может в дальнейшем оказать детям большую помощь при повторении пройденного.

Чтение географических статей

Предварительная подготовка к чтению географической статьи носит двойной характер. С одной стороны, она заключается в приобретении детьми географических представлений, без наличия которых работа с текстом могла бы носить чисто формальный характер. С другой стороны, предварительная подготовка имеет в виду словарную работу, проводимую учителем в тот момент, когда дети изучают предмет или явление наглядным путём. Так, например, во время экскурсии к ручью дети должны не только получить представление о различных частях ручья, но также в процессе восприятия узнать от учителя название этих частей (русло, правый берег, левый берег, исток, устье, главный ручей, приток).

Организуя указанную подготовку детей к чтению, не следует, однако впадать в крайность. Нельзя строить экскурсию и вводную классную беседу таким образом, чтобы они целиком исчерпывали географическое содержание соответствующей статьи, вследствие чего последующее чтение сводилось бы лишь к повторению и закреплению пройденного.

Если перед чтением будут заранее устранены с пути ученика все трудности, даже вполне посильные, то в условиях такой крайне облегчённой работы над текстом дети не приобретут навыков к самостоятельному пользованию книгой, поскольку это пользование предполагает получение новых знаний и требует от читателя значительного умственного напряжения.

Чтение и разбор статьи могут производиться различным образом, в зависимости от ряда обстоятельств. Так, если статья имеет эмоциональный характер, то первым читает её учитель. Если статья длинная, то при чтении и разборе она делится на части. Статья, трудная для учащихся, перечитывается в классе большее число раз, чем статья лёгкая. Разумеется, что приёмы чтения, применяемые учителем, зависят не только от характера текста, но и от возраста учащихся, степени их общего развития, уровня техники чтения и т. п.

Осмысленное чтение всегда связано с внимательным, глубоким изучением текста и с размышлением по поводу прочитанного. Для того чтобы приучить детей к осмысленному чтению, следует каждую очередную статью после её прочтения разбирать в классе самым детальным образом.

Вопросы, которые ставит учитель во время такого разбора, должны прежде всего побуждать детей к сопоставлению знаний, получаемых при

чтении, и знаний, приобретённых ранее (на экскурсии, во время вводной классной беседы и т. д.).

Попутно с усвоением содержания детям надлежит овладеть также и планом статьи, чтобы подготовиться к ее пересказу.

Сочетание основных элементов объяснительного чтения географических статей — экскурсии, вводной беседы, чтения и разбора статьи, пересказа её учащимися показано ниже на примере работы со статьёй «Овраги и борьба с ними» (стр. 582).

Введение в понимание плана и карты

Географические экскурсии, самостоятельные наблюдения учащихся, работа с наглядными пособиями и, наконец, чтение дают яркие, образные представления об изучаемом географическом объекте.

Однако для полного овладения географическим материалом одних образных представлений недостаточно. Наряду с ними учащиеся должны приобретать пространственные представления. Так, например, вряд ли дети уяснят причины, по которым зима на южном берегу Крыма отличается особой мягкостью, если не представят себе взаимного расположения южного берега Крыма, Крымских гор и Чёрного моря.

Единственным источником, который может дать пространственные представления, является карта. Без карты нет подлинной географии. Но «читать» карту, извлекать из неё географические знания может лишь тот, кто знаком с её условным языком. Отсюда возникает задача — ввести учащихся в понимание плана и карты.

Решение этой задачи распадается на ряд последовательных этапов:

1. Нахождение направлений на местности.
2. Обозначение направлений на чертеже.
3. Измерение расстояний на местности.
4. Изображение измеренных расстояний на чертеже.
5. Черчение и чтение простейших прямоугольных планов.
6. Работа с топографическим планом.

Подготовка к чтению карты это не только приобретение знаний, но также и овладение навыками. Поэтому каждый из указанных выше этапов должен сопровождаться не только объяснениями учителя, но и выполнением детьми специальных упражнений как в классе, так и на местности.

Прежде всего надо научить детей определять направление по солнцу. В один из солнечных майских дней (т. е. в конце учебного года) учащиеся II класса, разбившись на звенья, выходят в 8 час. 30 мин. на площадку около школы.

Каждое ученическое звено (4 — 6 чел.) имеет: а) прямой шест длиной в 1 м; б) семь заострённых кольшков длиной в 1 дм; в) отвес, состоящий из нити и грузика; г) шнур длиной в 2 м.

Звенья разрыхляют землю на указанном месте, вкапывают шесты (гномоны) на глубину 20 см, тщательно проверяют вертикальность шеста отвесом; утаптывают землю, чтобы придать шесту устойчивое положение.

Ровно в 9 час. утра по местному времени учитель даёт сигнал, и все ученические звенья отмечают конец тени, отброшенной гномоном.

Для дальнейших наблюдений в 10 час. утра, в 11 час. утра и т. д. учащиеся выходят из школы (каждый раз всего на несколько минут) и по сигналу учителя вбивают в землю очередной кольшек.

В 3 часа пополудни учащиеся имеют перед собой своеобразную запись того, как тень от гномона передвигалась на протяжении нескольких часов. С помощью этой записи дети имеют возможность представить себе движение солнца по небу с такой степенью точности и связности, которой они не имели раньше, до работы с гномоном.

Для того чтобы дети сделали все надлежащие выводы из проделанной ими работы, учитель ставит перед ними следующие вопросы: в каком направлении, если стать лицом к солнцу, перемещается тень от шеста? В каком направлении передвигается само солнце? Как изменялась длина тени с 9 час. утра до первого, второго, третьего, четвертого колышков)? Как за это же время изменилась высота солнца? Как изменялась длина тени с 12 час дня до 3 час. пополудни (сопоставляется, расстояние от шеста до четвертого, пятого, шестого, седьмого колышков)? Как за это же время изменялась высота солнца? Что можно сказать про длину полуденной тени? Что можно сказать про высоту полуденного солнца?

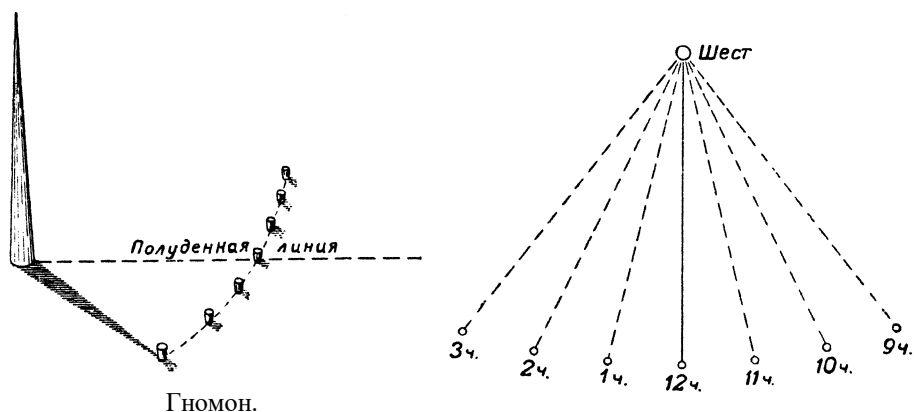

Вслед за беседой учащиеся натягивают шнур от шеста к тому колышку, который был установлен в 12 час. дня. Направление полуденной линии прочерчивается на земле.

Учитель обращает внимание детей на то, что полуденная линия у всех звеньев располагается одинаково (т. е. линии параллельны друг к другу).

После этого дети по заданию учителя становятся вдоль полуденной линии лицом к тому месту, где в 12 час. дня находилось солнце. Учитель сообщает, что эту сторону горизонта принято называть «югом». Дети делают поворот на 180° . Учитель говорит, что на стороне, противоположной югу, солнце у нас никогда не бывает и что эту сторону горизонта принято называть «севером».

Учитель предлагает детям с помощью установленных на площадке колышков догадаться, в каком месте утром данного дня взошло солнце, и называет эту сторону горизонта «востоком». То же делается по отношению к западу. Затем дети снова становятся лицом к северу и определяют, какая сторона горизонта расположена при этом справа, сзади, слева. Таким образом, общеизвестное географическое правило, связывающее воедино все стороны горизонта и имеющее большое значение в последующей ориентировке, даётся детям не в готовом виде и не в классной обстановке, а выводится ими самими на основе работы с гномоном.

В заключение дети перечисляют, какие общественные здания, площади и другие знакомые им объекты на местности располагаются к востоку, к югу, к западу, к северу от школы.

В III классе дети учатся определять направления по компасу. Сначала учитель знакомит детей с устройством компаса. Главными частями компаса являются стальная намагниченная стрелка и остриё. Для того чтобы разъяснить это детям, учитель снимает с острия демонстрационную намагниченную стрелку и надевает её на тупой конец спицы. Стрелка

перестаёт вращаться. Отсюда делается вывод, что компас приходит в негодность, если его остриё затупилось.

Далее учитель демонстрирует, как магнит притягивает небольшие железные предметы. Такое же действие на железные предметы оказывает и стрелка компаса, потому что она намагничена.

При приближении магнита (лучше брать магнит в форме пластинки, а не подковы) стрелка компаса поворачивается к нему одним из своих концов. Учитель поясняет, что наша Земля — большой магнит, и поэтому она заставляет компасную стрелку одним концом показывать на север, а другим на юг.

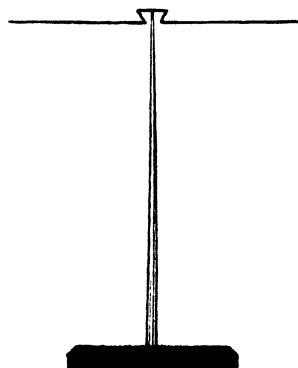

Затем учитель переходит к фронтальной работе с компасами, выданными детям на руки.

Действуя предохранителем, дети наблюдают, как стрелка то поднимается и прижимается при этом к стеклянной крышке компаса, то опускается своим колпачком на остриё, и тогда после нескольких, все уменьшающихся, поворотов устанавливается вдоль полуденной линии.

Поднося лезвие перочинного ножа к стрелке, дети убеждаются, что стрелка при этом меняет своё направление, указывая уже не на север и юг, а на стальной нож. Учитель обращает внимание детей на материал, из которого сделана коробочка компаса, — это пластмасса или латунь, но ни в коем случае не железо. Далее дети рассматривают циферблат на дне коробочки и знакомятся с буквенными обозначениями направлений.

На основе проделанных опытов формулируются следующие правила пользования компасом:

1. Близ компаса не должно быть железных предметов.
2. Компас устанавливается горизонтально.
3. Надо открыть предохранитель и опустить стрелку на остриё.
4. После того как стрелка успокоится, коробочку компаса надо осторожно поворачивать до тех пор, пока буква «С» не придёт под синим концом стрелки.

Для того чтобы научить детей ориентироваться по компасу, надо сначала провести с ними ряд фронтальных упражнений. По заданию учителя дети становятся лицом к востоку, к югу, к западу, к северу. Эти упражнения связываются с припоминанием видимого движения солнца по небесному своду.

Затем учитель вызывает к своему столу учеников и предлагает им выполнять ряд заданий, например, — протянуть руку к западу, встать спиной к северу, встать так, чтобы стул учителя находился к востоку от них и т. д.

Такие упражнения рассчитаны на знакомство детей лишь с основными сторонами горизонта. Пользование промежуточными направлениями, как показывает школьная практика, представляет для детей значительную трудность, так как деление пополам прямых углов ими ещё не освоено.

Для того чтобы облегчить детям эту операцию, учитель проводит следующие фронтальные упражнения.

Он предлагает детям встать лицом к северу, затем протянуть правую руку на север, а левую на запад, найти глазами середину между протянутыми руками, быстро соединить руки в найденной середине и таким образом определить направление на северо-запад и т. д.

После выполнения этих упражнений дети переходят к решению новой серии задач: определяют взаимное расположение предметов, разложенных на столе учителя: находят, куда обращены окна классной комнаты;

устанавливают, в каком направлении протянулась школьная улица; наблюдают, откуда плывут облака и т. д.

От этих упражнений учитель переходит к ознакомлению детей с обозначением направлений на чертеже — это первый и при том весьма важный шаг на пути к пониманию картографического изображения действительности.

Учитель с помощью чертежа на классной доске сообщает детям общепринятое правило: «Направление на север откладывается кверху, на юг — книзу, на запад — влево, на восток — вправо».

Первые картографические наброски необходимо чертить самому учителю, привлекая детей лишь к чтению их. Только после того, как указанное выше правило окажется вполне усвоенным, учитель поручает детям самостоятельное выполнение чертежей.

В связи с этим детям могут быть предложены следующие примерные упражнения,

1. На чертеже прямоугольник изображает дом, звезда — цветочную клумбу, кружок — телеграфный столб, квадратик — колодец. В каком направлении от дома находится столб (клумба, колодец)? В каком направлении от столба находится колодец (дом, клумба)? и т. д.

дом 

○ столб

клумба 

□ колодец

2. На чертеже обозначена улица. В каком направлении она протянулась?

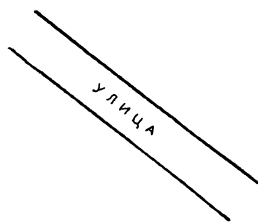

3. Определить, в каком направлении протянулась улица, на которой стоит школа. Обозначить её на чертеже.

Следующий этап введения детей в понимание плана и карты — измерение расстояний.

На уроках арифметики при изучении метрических мер дети знакомятся с приёмами точного измерения сантиметровой линейкой, деревянным метром, полевым циркулем, рулеткой и т. п. Далее, в связи с изучением географического материала, дети должны овладеть также приёмами приближённого измерения; шагами, по времени, затраченному на передвижение, и с помощью глазомерной оценки.

Упражнения в измерении расстояния шагами начинаются с определения величины своего шага. Для этого дети проходят заранее измеренное учителем расстояние и при этом считают число шагов. Далее путём деления они вычисляют длину своего обычного шага, выраженную в сантиметрах. Это число дети записывают для памяти в свою тетрадь.

Затем недалеко от школы выбирается участок улицы. Учитель устанавливает в присутствии детей точные границы этого участка и предлагает измерить его шагами. Подсчитав общее число шагов в измеряемом расстоянии, дети умножают это число на длину своего шага и полученный результат переводят в метры.

В дальнейшем дети могут упражняться в определении расстояний шагами, идя обычной дорогой из школы домой.

При определении расстояния по времени, затраченному на передвижение, необходимо пользоваться следующими соотношениями: в течение одного часа человек проходит 4 км, а в течение минуты — 66 м. Зная число минут, затраченных на ходьбу от школы до дома, дети легко могут определить пройденное расстояние в метрах. Полученный результат дети сравнивают с результатом измерения, основанного на счёте шагов.

На географических экскурсиях следует упражнять детей в глазомерной оценке расстояний. Однако эти упражнения только тогда принесут пользу, когда учитель окажется в состоянии корректировать работу учащихся. Поэтому весьма важно самому учителю владеть какими-либо вспомогательными способами для быстрого определения расстояний.

Один из этих способов основан на пропорциональности сторон двух подобных треугольников.

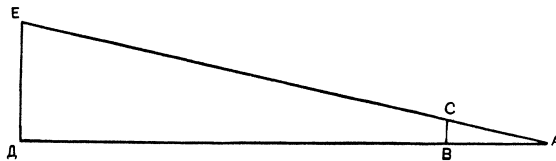

Берётся линейка из плотной бумаги или картона, разделённая на сантиметры с чередующейся белой и чёрной окраской. Пусть расстояние от нашего правого глаза до линейочки, которую мы держим вертикально в вытянутой правой руке, равно 60 см (это расстояние нужно, конечно, точно измерить). Предположим далее, что два сантиметра линейки как раз закрывают телеграфный столб, расстояние до которого нужно определить. Обычная высота телеграфного столба — 650 см.

Тогда на основании подобия треугольников ABC и ADE имеем пропорцию — $CB \div ED = AB \div AD$, где $CB = 2$ см, $ED = 650$ см, $AB = 60$ см, AD — искомое расстояние. В пропорции произведение крайних членов равно произведению средних членов, т. е. $CB \cdot AD = ED \cdot AB$. Подставляем в равенство численные значения величин. Получаем: $2x = 650 \cdot 60$. Решаем уравнение. Находим, что расстояние от нас до телеграфного столба равно 195 м.

При пользовании этим способом принимается, что высота взрослого человека — 1 м 65 см, высота одного этажа — 3 м 50 см, высота одноэтажного дома до гребня крыши — 5 м и т. п.

В связи с упражнениями в измерении расстояний детям даётся понятие о масштабе. К необходимости пользования масштабом учитель подводит детей постепенно. Сначала он рисует на классной доске лист клёна (путём наложения), а рядом целое дерево, например, ель. При этом дети вспоминают, что на одних рисунках предметы изображаются в натуральную величину, а на других — в уменьшенном виде.

Далее учитель рисует на доске двухэтажный дом и рядом фигуру человека высотой с дом. Несуразность такого рисунка очевидна для детей. Для того чтобы изобразить на доске классную комнату, учитель чертит прямоугольник, длина которого в несколько раз превосходит ширину. Для детей опять-таки ясно, что это чертёж не классной комнаты, а какой-то другой комнаты или коридора. С помощью таких рисунков учитель подводит детей к выводу о том, что при черчении следует уменьшать предметы и их части одинаково, а не как попало.

В заключение учитель показывает учащимся, как можно избежать искажения при изображении предметов в уменьшенном виде.

Учитель измеряет при детях классную комнату вдоль её стен деревянным метром, делает соответствующую запись на доске, например: длина комнаты — 9 м, ширина — 6 м. Затем учитель берёт деревянную линейку

длиной в один дециметр. Эта линейка при изображении классной комнаты на доске должна заменить собой метр. Учитель откладывает линейку на классной доске сверху вниз 9 раз и слева направо 6 раз, после чего вычерчивает прямоугольник. Чертёж классной комнаты готов. Под ним делается подпись: масштаб в 1 дм — 1 м.

Дети должны понимать под словом «масштаб» — замену крупной меры малой мерой. Цель такой замены — добиться на чертеже необходимого уменьшения и получить при этом правильные результаты. Именно поэтому в течение первых занятий с масштабом дети должны непосредственно наблюдать сначала, измерение (в натуре) крупной мерой, а затем измерение (на чертеже) малой мерой, заменяющей первую.

Дав первичное понятие о масштабе, учитель предлагает детям:

1. Измерить в дециметрах высоту и ширину трёх вертикально расположенных предметов, постоянно находящихся перед глазами детей: например, классной доски, окна, двери, и изобразить их на клетчатой бумаге в виде прямоугольников, применив при этом масштаб: в одной клетке — 1 дециметр.

2. Измерить длину и ширину учительского стола и также изобразить его с помощью масштаба: в одной клетке — 1 дециметр. Когда учащиеся выполняют это задание, учитель сообщает им, что чертёж, изображающий предмет так, как он выглядит сверху, — называется «планом», и предлагает под чертежом подписать «План стола».

Далее учитель упражняет детей в черчении прямоугольных планов. Он даёт детям задание начертить план классной комнаты. Эта работа расчленяется на следующие этапы.

Сначала устанавливается, что нужно чертить стены классной комнаты, её окна, двери, стенные шкафы, печи, отдельные простенки, но не классную мебель.

Затем проводится осмотр классной комнаты. Учитель ставит перед детьми вопросы: Сколько окон в комнате? Одинаковой ли они ширины? Сколько простенков на той стороне комнаты, где расположены окна? Что шире — окно или простенок? Сколько дверей в комнате? Что шире — окна или двери? и т. д. В результате такого осмотра классной комнаты дети должны иметь исчерпывающее представление об относительных размерах всех деталей, которые будут наноситься на план.

После этого учитель чертит на доске эскизный план (т. е. чертёж, выполняемый без измерения натуре и без применения масштаба). Этот чертёж, однако, должен быть вполне правдоподобным. Дети после произведённого ими детального осмотра классной комнаты в состоянии обнаружить на чертеже малейшую неточность, допущенную учителем.

Далее дети по заданию учителя переходят к измерению. Результаты измерения заносятся учителем на классную доску возле изображения на эскизном плане тех объектов, к которым эти измерения относятся.

Для того чтобы последующий масштабный чертёж получился без перекоса, необходимо проверить результаты измерения, а именно: сложить для каждой стены ширину всех её простенков и окон (или дверей) и сравнить, соответствует ли полученный итог общей длине (ширине) класса. Если при этом получилось расхождение, необходимо найти ошибку в измерении и исправить её.

План классной комнаты наносится на лист обыкновенной тетрадной бумаги в клетку. Поэтому учитель предлагает детям подсчитать число клеток вдоль и поперёк листа бумаги, принять во внимание число дециметров, обозначающих длину и ширину комнаты, и выбрать масштаб, наиболее подходящий для данного случая.

Вслед за этим учитель вычерчивает на классной доске условные знаки для обозначения окон, дверей и т. д., попутно объясняя детям, чем каждый такой знак напоминает собой соответствующий натуральный объект.

Таким путём на классную доску наносятся все данные, необходимые для вычерчивания плана классной комнаты.

Дети должны начинать вычерчивание плана с передней стены класса, как наиболее лёгкой, затем переходить на правую и заднюю стену и завершать вычерчивание плана левой стеной с её окнами и простенками.

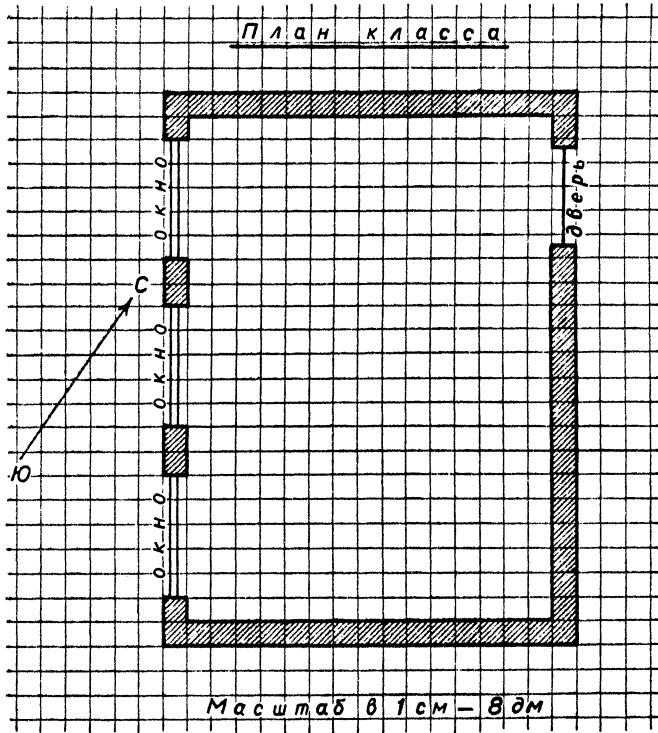

При черчении этого плана стороны листа бумаги должны располагаться всё время параллельно сторонам классной комнаты, а не сторонам горизонта. В противном случае нельзя будет использовать для черчения клетчатую бумагу, значительно облегчающую применение масштаба.

После того как работа будет всеми выполнена, учитель раздаёт на парты компасы, а дети, пользуясь ими, наносят полуденную линию на полях своего плана.

Вслед за описанной работой дети вычерчивают в порядке выполнения домашнего задания план своей жилой комнаты.

От черчения простейших прямоугольных планов дети переходят к чтению плана своего школьного участка, даваемого им в готовом виде, а затем плана участка, помещённого в географическом атласе для III и IV классов.

Так постепенно дети переходят к работе с топографическим п л а н о м . Методика работы с топографическим планом заключается в следующем.

На протяжении учебного года учащиеся III класса постепенно накапливают конкретные представления о тех предметах, которые изображены на учебном топографическом плане. Одновременно они знакомятся с соответствующими условными знаками, анализируя с помощью учителя их начертание. Например, в значке «селение» заштрихованные места

означают кварталы, а незаштрихованные места — улицы; в значке «железная дорога» две продольные линии соответствуют как бы рельсам, а поперечные — как бы шпалам; в значке «шоссейная дорога» две тонкие боковые линии соответствуют как бы канавам, а более толстые внутренние линии обозначают значительную ширину дороги и возможность встречного движения без объезда; в значке «грунтовая дорога» одна единственная линия как бы показывает, что грунтовая дорога в сравнении с шоссейной узка; в значке «тропа» пунктир как бы подражает следу, оставленному на земле пешеходом.

В конце учебного года дети приступают к непосредственной работе с топографическим планом. Сначала рассматривается рисунок холмистой местности, помещённый в географическом атласе на одной странице с топографическим планом. Дети перечисляют все подробности, которые они при этом видят, и сравнивают их с элементами местности, окружающей школу. Далее учащиеся повторяют какую-либо группу условных знаков, например, всё то, что относится к изображению населённых пунктов и дорог. При этом дети рассматривают также небольшие картинки, помещённые рядом с условными знаками и поясняющие их значение. Наконец, учащиеся решают на плане следующие задачи,

Населённые пункты. Сколько населённых пунктов указано на плане? Найдите на плане город. Как он называется? Чем занимаются многие жители посёлка Ленино? Из чего это видно? В каком направлении от рабочего посёлка Ленино находится совхоз «Коммунар»? Назовите деревни, изображённые на плане. Отыщите два одиночных домика к северо-востоку от деревни Молотово. Какой краской обозначены на плане эти домики? Какой населённый пункт имеет свою электростанцию? В какие деревни проведено электричество? В какой деревне имеется лишь керосиновое освещение? Перечислите населённые пункты, в которых есть школы. Сколько улиц в деревне Молотово? Одна из улиц в деревне Молотово называется Школьной, а другая Подгорной; определите в метрах длину Школьной улицы и длину Подгорной улицы.

Дороги. Назовите населённый пункт, расположенный близ железной дороги. Какая дорога соединяет рабочий посёлок Ленино с совхозом «Коммунар»? Какая дорога направляется к северо-востоку от деревни Молотово? Какая дорога отходит от двух одиночных домиков к северо-западу?

Формы земной поверхности. Во время весеннего половодья река Быстрая обычно заливает все земли, показанные в плане тёмнозелёной краской. Назовите деревню, к которой ближе всего подходит разлившаяся река? Найдите холм, расположенный между реками Быстрой и Студёной. В каком направлении от вершины холма находятся два одиночных домика? Сравните четыре склона холма; северо-западный, северо-восточный, юго-западный, юго-восточный. Определите, пользуясь раскраской плана, какой из этих четырёх склонов самый пологий? Почему грунтовая дорога, идущая из деревни Молотово на северо-восток, сначала тянется прямо, а близ двух одиночных домиков образует три изгиба? Найдите на плане овраг. Объясните, почему овраг мог образоваться именно в этом месте.

Сельскохозяйственные угодья. Назовите деревню, имеющую большие плодовые сады. Найдите в лесу на северо-западном склоне холма длинную просеку. Предположим, вы идёте этой просеккой из конца в конец, начиная от реки Быстрой; расскажите, как по дороге меняется вид леса.

Подземные и поверхностные воды. Откуда могут достать хорошую питьевую воду жители двух одиночных домиков? Где берёт начало ручей Гремучий и куда впадает? Догадайтесь, почему ручей Гремучий получил такое название? На каком берегу Студёной расположена деревня Березки? Почему река Быстрая должна считаться главной рекой, а река Студёная — её притоком?

Найдите остров в устье реки Студёной. Найдите ближайший полуостров. Что означают на плане маленькие точки, усеивающие и остров, и полуостров? Найдите на плане озеро Длинное. Определите по масштабу его длину и ширину. Догадайтесь, как произошло это озеро? Сколько болот изображено на плане? Где расположены эти болота? Как они произошли?

После такого рода упражнений с топографическим планом учителю трудно перейти к первоначальному ознакомлению детей с физической картой СССР.

После решения задач на топографическом плане дети знакомятся с важнейшими условными знаками физической карты СССР,

Это ознакомление начинается с рассмотрения морских границ СССР. При этом применяются понятия: море, остров, полуостров, пролив, перешеек; после ряда упражнений дети научаются различать обозначения морских глубин (чем темнее синяя краска, тем море глубже; чем светлее, тем мельче).

Далее дети прослеживают направление сухопутной границы СССР, обозначенной красной полоской.

Наиболее трудно даётся детям чтение на карте рельефа. Необходимо предварительно со всей тщательностью разъяснить детям понятия: горная страна и равнина, возвышенность и низменность; а уже затем вести речь о тех условных красках (коричневая, жёлтая, зелёная), которые служат для обозначения этих основных форм рельефа.

Затем дети на примере Волги повторяют понятия: исток, устье, правый берег, левый берег, притоки, и учатся показывать реку от её истока к устью.

Наконец, при помощи звёздочек и кружочков определяется местоположение важнейших городов СССР, — например, Москвы и Ленинграда.

Все эти упражнения желательнее связывать с решением задач на применение масштаба.

При этом следует иметь в виду, что определение направлений на карте с помощью меридианов и параллелей изучается лишь в IV классе.

ПРИМЕРНЫЕ УРОКИ

III КЛАСС

Чтение статьи „Овраги и борьба с ними“.

1. Перед чтением этой статьи необходимо совершить экскурсию к ближайшему оврагу. Если близ школы нет оврага, то учитель находит на местности и поручает учащимся рассмотреть водоройны, возникшие во время весеннего таяния снега или летнего ливня на крутом, бедном растительностью склоне (откос на шоссе, выемка или насыпь железной дороги, высокий обрывистый берег реки и т. п.).

Для вводной беседы в классе в качестве наглядной основы могут служить: учебный кинофильм «В овраге», стенная географическая картина «Овраг», модель оврага, изготовленная учителем из влажного песка.

2. При чтении статья делится на 3 части.

После того, как первая часть статьи, кончающаяся фразой «Многие овраги имеют в глубину 60 метров», будет прочитана одним из учеников, учитель предлагает классу следующие вопросы: Почему в чернозёмной полосе много оврагов? ¹ Какой глубины достигают там овраги? А сколько вы знаете оврагов в нашей местности? Какую глубину имел овраг, который был осмотрен нами на экскурсии?

Вторая часть статьи излагает наблюдения путешественника, застигнутого в овраге непогодой. Эта часть читается сначала учителем (целиком), а потом учащимися (по отдельным абзацам). По прочтении каждого абзаца следует его разбор.

а) Почему в овраге было темно? Почему в овраге было сыро?

б) Почему путник, находясь в овраге, не заметил приближения грозных туч?

¹ Проводя вводную беседу, учитель должен рассказать о чернозёме и сравнить его с местной почвой.

в) Какая опасность могла угрожать путнику во время ливня? Почему путник, застигнутый ливнем, не мог выбраться из оврага в любом месте?

г) В каком направлении побежал путник, спасаясь от приближающегося потока?

д) Почему во время ливня в овраге собирается много воды? Почему вода быстро течёт по оврагу? Куда водный поток уносил землю, захваченную со дна и берегов оврага?

е) Какие разрушения, произведённые ливнем, заметил путешественник на дороге и возле селения?

Чтение третьей части статьи (она начинается словами «На рыхлых песчаных почвах...») поручается нескольким ученикам, сменяющим друг друга. После чтения учитель задаёт учащимся следующие вопросы:

Что приводит к образованию оврагов в тех местах, где почва и лежащие под нею слои отличаются своей рыхлостью? Что способствовало образованию оврагов в царское время? Какой вред причиняют овраги? Какую борьбу с оврагами ведут колхозники в нашей местности? Что рассказано о борьбе с оврагами в прочитанной статье?

3. После того как вся статья прочитана и разобрана, дети под руководством учителя составляют план рассказа. Учитель пишет план на классной доске. Например: а) Какой вид имеют овраги, б) Как они образуются и растут, в) Какой вред они причиняют, г) Как в СССР борются с оврагами. Дети, готовясь к пересказу, читают всю статью про себя.

Изложение основного географического содержания статьи по четырём разделам плана, намеченного учителем, поручается последовательно четырём ученикам. Учитель в случае надобности привлекает к изложению и других детей. В заключение, пользуясь планом, дети излагают содержание всей статьи.

Чтение статьи „Как Маша нашла дорогу в лесу“.

Цель урока. Закрепить знания детей о компасе, полученные ими на предыдущем уроке: показать преимущество ориентирования по компасу в сравнении с ориентированием по солнцу. Разъяснить детям на конкретном примере, какое значение имеет в жизни умение применить на практике знания, полученные в школе.

Ход урока. 1. Чтение статьи целиком. Беседа по прочитанному, выясняющая практическое значение компаса,

2. Чтение статьи по частям, с разбором содержания каждой части. Прочитывается первая часть до слов: «Раньше Маша видела белку только на картинках».

Далее следуют вопросы учителя: Где жила Маша? Зачем она пошла в лес? В каком направлении от её дома был лес? Что находилось между родным домом Маши и лесом? Какую часть леса называют опушкой? Почему Маша собирала грибы только вдоль опушки? Кого встретила Маша в лесу?

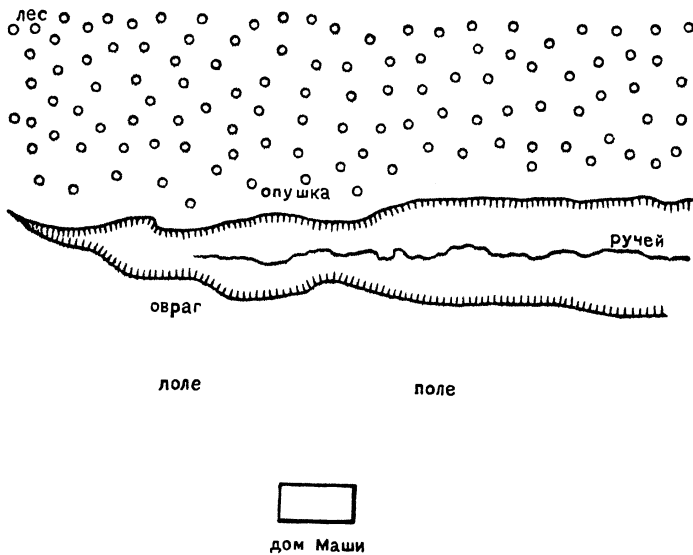

На основе чтения и разбора первой части статьи учитель чертит на классной доске эскизный план местности, в которой жила Маша.

Вызванный ученик пересказывает содержание прочитанного отрывка и при этом показывает на плане дорогу, по которой Маша шла в лес.

3. После чтения второй части статьи (до слов: «Маша училась географии...») учитель выяснит с детьми, как Маша зашла в чащу леса и почему она заблудилась.

Затем читается и разбирается третья часть статьи (до слов: «Дрожащими от волнения руками взяла Маша компас...»).

Учитель задаёт вопросы; Сколько лет было Маше? Какой класс к этому времени должна была закончить Маша, если она хорошо училась? Какое правило о сторонах горизонта знала Маша? В каком направлении от леса находился родной дом Маши? (Покажите это на плане.) Почему Маша не могла узнать по солнцу, где юг? Почему Маша заплакала? Как в лесу у Маши оказался компас? Из чего была сделана коробочка компаса, подаренного Маше?

После чтения четвертой части (до слов: «Когда Маша вернулась домой») учитель предлагает детям рассказать, какие правила пользования компасом выполнила Маша, и показать, как она это делала.

Учитель обращает внимание детей на то, что Маша хорошо знала, как пользоваться компасом, и поэтому нашла дорогу в лесу. По окончании разбора каждой части статьи детям предлагается передать её содержание одним предложением. В результате получится следующий план пересказа всей статьи.

1. Маша пошла в лес за грибами и встретила белку. 2. Когда Маша следила за белой, она заблудилась. 3. У Маши в кармане оказался компас. 4. Компас помог Маше найти дорогу домой.

Прочитав последний раздел статьи, дети решают задачи на ориентирование, близкие по содержанию к той задаче, которую пришлось решать Маше в лесу.

Эти упражнения в ориентировке начинаются в классной комнате, а затем могут быть продолжены вне школьного здания (по окончании уроков). Так, в одном месте детьми вывешивается записка «дом», в другом месте — записка «лес». Вызванный ученик определяет по компасу направление к «лесу», идёт к нему, тогда учитель называет противоположное направление, и ученик по компасу возвращается «домой». Затем записки прикалываются в новых местах, прежде чем эта же задача будет предложена следующему ученику.

УРОКИ ГЕОГРАФИИ В IV КЛАССЕ

Уроки географии в IV классе посвящены ознакомлению детей с природными богатствами СССР, с трудовой деятельностью народов Советской страны, с социалистическим строительством.

При изучении этого учебного материала внимание детей необходимо сосредоточить прежде всего на том, как меняется взаимодействие между географической средой и хозяйственной деятельностью человека в пространственной последовательности — начиная от просторов Северного Ледовитого океана и кончая советскими субтропиками.

Не менее важно на уроках географии показать детям, что взаимодействие между природой и трудом человека коренным образом меняется во времени. Так, несомненно, что это взаимодействие зависит от уровня развития техники.

Взаимная зависимость географической среды и хозяйственной деятельности человека обуславливается также общественным строем.

Пороги Днепра в прошлом были для народного хозяйства неблагоприятным фактором. С постройкой же Днепрогэса (т. е. с применением самой передовой техники, что стало возможным в условиях советского строя) район бывших порогов стал давать нашей стране огромное количество электрической энергии.

При капиталистическом строе воздействие человека на природу осуществляется в интересах эксплуататорских классов. Взятые в масштабе целой страны, оно является беспланным и хищническим. Так, сплошная вырубка лесов вдоль берегов многих рек привела в царской России к серьёзному нарушению водного режима этих рек (резкое усиление весеннего

половодья и летнего обмеления); сплошная распашка целинных степей юга России, в том числе на крутых склонах, привела к образованию в этом районе множества оврагов — подлинного бича земледелия, усугубляющего действие засухи.

При социалистической системе хозяйства переделка природы принципиально меняется по своей направленности. Воздействие на природу совершается в интересах трудящихся по общему государственному плану. Так, наряду с рационализацией лесных разработок принимаются меры к улучшению речного судоходства путём устройства плотин и шлюзов, сберегающих весенние воды. Распашка целинных степей ведётся так, чтобы овраги не возникали. Существующие овраги закрепляются в целях предотвращения их дальнейшего роста. Создаются пруды и полезащитные лесные полосы для охраны полей от губительного действия засухи и суховеев и т. д.

На уроках географии на конкретном и доступном материале дети должны также усвоить, что между различными физико-географическими элементами (рельеф, климат, реки и озёра, растительность, животный мир, почвы) существует определённая связь, равно, как существует связь и между различными отраслями народного хозяйства.

Например, тундра расположена по ту сторону полярного круга, вдоль берегов Северного Ледовитого океана. Этот океан даёт незначительное количество испарений. Поэтому в тундре выпадает мало осадков. Вследствие сурового, климата тундре свойственна вечная мерзлота, располагающаяся на небольшой глубине. Несмотря на малое количество осадков, на низинной тундре тем не менее много озёр, болот и рек. Объясняется это тем, что просачивание воды вглубь из-за вечной мерзлоты невозможно, испарение вследствие низких температур незначительно, а сток воды вследствие равнинного характера местности затруднён.

Другой пример. Железная руда Криворожья и коксующиеся угли Донбасса находятся друг от друга на недалёком расстоянии. Добыча этих полезных ископаемых открыла путь для развития чёрной металлургии.

Развитие чёрной металлургии вызывает, в свою очередь, рост промышленности, производящей огнеупорный кирпич для постройки доменных печей и мартенов; усиленную добычу известняка, применяемого при доменном производстве чугуна; постройку густой сети железных дорог, осуществляющих все необходимые перевозки.

Наличие чёрной металлургии способствует развитию машиностроения.

Воспитательное значение изучения географии

Уроки географии предоставляют учителю широкие возможности для воспитательной работы с детьми.

Изучение различного рода географических связей, в особенности их изменений во времени и пространстве, способствует развитию у детей материалистического мировоззрения.

В то же время уроки географии СССР воспитывают у учащихся советский патриотизм.

На ряде фактов учитель может показать неисчерпаемость природных богатств СССР и при этом вызвать у детей по отношению к своей родине чувства гордости и горячей привязанности.

СССР обладает величайшей в мире сплошной территорией. С запада на восток Советский Союз протянулся на 11 тысяч километров. Скорому поезду нужно затратить 14 суток, чтобы от берегов Балтики домчатся до берегов Японского моря. Когда жители Москвы ложатся спать, то в это же самое время жители Владивостока уже просыпаются, встречая утро следующего дня.

Крайний север и крайний юг СССР разделяют 41 тысячи километров. Школьники Новой Земли и Черноморского побережья Кавказа по-разному встречают 1 сентября — начало учебного года. На Новой Земле в это время уже зима, крепнут морозы, завывает вьюга, по ледяным просторам бродят лишь белые медведи. На Черноморском побережье Кавказа в это время ещё лето, щедро льются с неба лучи южного солнца, купальный сезон в полном разгаре, в садах зреют мандарины, апельсины и лимоны.

Полезными ископаемыми природа наградила СССР более щедро, чем какую бы то ни было другую страну мира: апатиты Хибин, калийные залежи Соликамска, глауберова соль Кара-Богаз-Гола, железные руды Урала, Криворожья и Керчи, медные руды Казахстана, каменный уголь Донбасса, Кузбасса и Караганды, нефть Баку, Эмбы, Средней Волги и Урала — вот с чем учащиеся IV класса знакомятся на уроках географии в первую очередь. Необходимо указать детям, что значительная часть этих месторождений, имеющих всеосязное значение, была открыта и начала разрабатываться лишь в самое последнее время — в годы сталинских пятилеток. По запасам нефти, торфа, железной руды и минеральных солей наша страна занимает первое место в мире.

Треть территории СССР покрыта лесами, самыми обширными на земле. Один лишь ежегодный прирост древесины в этих лесах может с избытком покрыть всю нашу потребность в ней. Древесина же — одно из важнейших природных богатств. Это и топливо, и строительные материалы, и сырьё, необходимые для самых различных производств (бумага, искусственный шёлк, спирт и т. п.). На базе своих огромных лесных ресурсов наше государство создало мощную лесную промышленность. Лесоразработки в СССР по сравнению с 1913 г. увеличились в 4 раза. Через наши северные порты вывозится за границу много пиломатериалов. По экспорту древесины мы занимаем первое место в мире.

Чернозёмные степи СССР, подобно нашим лесам, самые обширные на земле. Здесь, на почвах, замечательных по своему плодородию, собирается значительная часть нашего урожая. Это — основная житница СССР. До Октябрьской революции Россия в целом производила около 5 миллиардов пудов зерна.

Теперь же работники нашего социалистического сельского хозяйства в ответ на призыв великого Сталина добиваются сбора в 7 — 8 миллиардов пудов зерна. По производству целого ряда продуктов земледелия наша страна занимает первое место среди всех государств земного шара (по пшенице, ржи, ячменю, овсу, картофелю, сахарной свёкле, льну, конопле).

Тундра, пойменные луга (особенно в лесной полосе), сухие степи, горные пастбища представляют собой прекрасную кормовую базу для животноводства СССР. По числу лошадей и овец СССР занимает первое место в мире.

Советские субтропики почти полностью освободили нас от необходимости ввозить из-за границы чай, плоды цитрусовых и эфирные масла.

Ознакомление с указанными выше естественными ресурсами СССР должно привести детей к убеждению, что наша огромная страна имеет все необходимые природные предпосылки как для построения коммунизма, без какой бы то ни было помощи извне, так и для успешной обороны при нападении врага.

С такой же убедительностью учитель может показать детям, что природные богатства СССР имеют достойного хозяина в лице советского народа.

Советский народ — один из наиболее многочисленных народов земли. Его численность около 200 миллионов человек. Только Китай и Индия имеют более высокую численность населения, чем СССР. Однако ни один народ мира не отличается ещё той высокой политической сознательностью и сплочённостью, которая в условиях советского строя стала столь

характерной для народов СССР. Это одна из важнейших причин того, что Советский Союз представляет собой самое могущественное государство мира.

Советский народ народ-труженик, народ-созидатель. Выполняя планы сталинского пятилеток, он в кратчайший срок создал самое передовое по техническому оснащению сельское хозяйство, построил многие тысячи новых рудников, шахт, фабрик, заводов и тем самым создал в высшей степени мощную промышленность, по ряду отраслей перегнавшую наиболее развитые индустриальные страны Европы и Америки.

Знакомясь с хозяйственной деятельностью различных народов СССР, дети должны проникнуться чувством энтузиазма и восхищения по отношению к трудовым подвигам советских людей и заранее взлелеять мечту о своей будущей профессии.

Но недостаточно показать детям в живой, образной форме природные богатства СССР, многочисленность и высокие моральные качества советского народа, надо чтобы вместе с этим дети поняли, что «требуется *наличие такой власти*, которая имела бы желание и силу двинуть использование этих природных богатств на пользу народа»¹.

Знания, даваемые на уроках географии, должны привести детей к пониманию того, что величественное и изумительно быстрое по своим темпам социалистическое строительство, развернувшееся в одной шестой части мира, возможно лишь в условиях советского строя, и что оно осуществляется под руководством коммунистической партии и вождя народов товарища Сталина.

Приведём в качестве примера краткое содержание одного из уроков географии в IV классе, посвящённого социалистическому строительству.

Огромная Ферганская долина, расположенная в горах Тянь-Шаня, даёт нашей стране много хлопка, шёлка, фруктов, винограда. Но оазисам Ферганы раньше не хватало воды для орошения. И это маловодие мешало превращению долины в сплошной оазис. Понемногу среди народов Ферганской долины созрела мысль о постройке большого канала, отводящего воду от верховьев Сыр-Дарьи.

Народные представители поехали в Москву, в Кремль, к товарищу Сталину искать помощи.

Вождь народов одобрил эту прекрасную идею трудящихся.

Советское правительство выделило для постройки канала миллионные ассигнования, мощную технику — тракторы и экскаваторы, опытных инженеров, которые могли бы руководить всеми необходимыми работами.

25 июня 1939 г. сто шестьдесят тысяч человек вышли на стройку канала. Здесь были узбеки, киргизы, таджики, русские.

Раньше народы Средней Азии враждовали из-за воды, вели войны, разрушали друг у друга оросительные сооружения. Теперь эти народы объединились для постройки одного из самых огромных оросительных каналов мира.

К этой дружбе между народами Советского Союза привела мудрая ленинско-сталинская национальная политика.

Первая очередь Ферганского канала длиной в 270 км была построена за изумительно короткий срок — в 45 дней. Победа не была случайной. Колхозники, вышедшие на трассу канала, соревновались в земляных работах. Многие из них выполняли за сутки по 10 и более норм. Чем же поддерживался этот трудовой энтузиазм? А тем, что жители Ферганы рыли канал не для обогащения баев, как это было раньше, а ради поднятия общего благосостояния.

¹ И. Сталин, Вопросы ленинизма, изд. 10-е, стр. 441.

Такого рода рассказы учителя о великих стройках сталинских пятилеток — одно из наиболее эффективных средств для воспитания советского патриотизма.

Организация и проведение урока географии

Большинство уроков географии проводится в классной обстановке. Но часть географического материала сообщается детям во время экскурсий. Предметом экскурсионного изучения в IV классе являются природа, жизнь населения и социалистическое строительство той зоны, в которой находится школа.

Урок географии, протекающий в классе, обычно состоит из следующих частей.

Перед началом урока учитель наиболее рациональным образом размещает на передней и правой стене классной комнаты географические карты и картины (доска должна оставаться свободной для записей и схематических зарисовок). После того как дети войдут в класс, учитель сообщает, что они должны иметь на парте для очередной работы (например, учебник, географический атлас, географическую тетрадь, масштабную линейку, остро отточенный карандаш).

Далее учитель, обходя ряды парт, проверяет ученические домашние работы, выполненные по его заданию в географических тетрадях: схематические зарисовки, диаграммы, картографические наброски, раскрашенные цветными карандашами и сопровождаемые краткими пояснениями. Конечно, этот беглый и порой выборочный просмотр не исключает того, что учитель время от времени собирает все географические тетради (или заполненные дома контурные карты) для более тщательной проверки, связанной с выставлением отметок.

Во время устного учёта знаний по географии нужно требовать связного изложения пройденного материала. Для иллюстрации отдельных деталей своего рассказа отвечающий должен пользоваться стенной картой, стенной картиной, схематическими зарисовками на классной доске и т. п.

Каждый урок географии неизбежно опирается на ранее пройденное.

Предположим, что тема очередного урока — «Низменности и возвышенности СССР». Однако понимают ли дети точный смысл таких слов, как низменность и возвышенность? С этими понятиями дети знакомились в III классе, но с тех пор не было повода к применению этих понятий на практике. Поэтому учитель чертит на классной доске схему, изображающую уровень моря, прибрежную равнину и расположенную вдали от моря горную страну. Затем он проводит пунктирную линию, показывающую высоту в 200 м над уровнем моря. Равнина оказалась расчленённой на две части. Назвав эти части, учитель спрашивает:

— Чем низменность и возвышенность похожи друг на друга? (И то и другое — равнина.)

— Чем низменность и возвышенность отличаются друг от друга? (Высотой над уровнем моря.)

— Как обозначаются на карте низменности?

— Как обозначаются на карте возвышенности?

При объяснении нового материала нужно использовать все три средства передачи географических знаний: словесное описание, картину, карту. Одно из этих средств бывает обычно ведущим, а другие два подсобными. Так, на уроке, посвящённом низменностям и возвышенностям СССР, ведущей будет работа с картой, а рассказ учителя с краткой характеристикой важнейших низменностей и возвышенностей, а также показ соответствующих стенных картин или диапозитивов сыграют роль дополнения к сведениям, почерпнутым при изучении карты.

После изложения нового материала учитель проводит краткую беседу с детьми для того, чтобы убедиться, насколько они усвоили его объяснения. При этом дети воспроизводят рассказ учителя по вопросам, используя карту и те наглядные пособия, которые он демонстрировал.

Работа с учебником

Текст учебника по географии в большей своей части состоит из статей и в меньшей части из географических очерков и рассказов.

Деловые статьи учебника предназначены для закрепления знаний во время классной работы и дома. Они в весьма сжатой и обобщённой форме дают изложение тех основных географических фактов, которые должны быть усвоены детьми в соответствии с требованиями программы.

При чтении учебника в классе необходимо использовать различные методические приёмы в зависимости от содержания и характера читаемого с детьми материала.

Географические очерки и рассказы, если содержание их несложно и опирается на имеющиеся уже у детей представления и понятия, могут служить отправным пунктом при объяснении в классе нового материала после краткой вступительной беседы учителя. Они прочитываются детьми вслух и разбираются самым подробным образом. При этом учитель помогает детям отделить географическое содержание от фабулы, осмыслить содержание, перейти от конкретного и частного к выводам и обобщениям. Если же географический очерк или рассказ могут быть поняты детьми только после объяснения нового материала, то чтение их приобретает характер иллюстрации и служит целям закрепления в памяти детей нового материала в живых конкретных образах.

Поскольку деловые статьи учебника представляют собой как бы конспективные схемы, обязанность учителя заключается в том, чтобы оживить эти схемы, заполнить их конкретным содержанием. В этих целях чтение предшествует рассказу учителя, сопровождаемый работой с картинками и картами. И лишь после того, как объяснение нового материала наметит пути для обобщения, детям предлагается приступить к чтению соответствующей статьи по учебнику.

Читая учебник, дети могут воспринять географические факты порознь, в отрыве один от другого. Поэтому весьма важно во время классного чтения помогать детям в установлении многообразных связей между отдельными географическими фактами.

Огромные изменения в хозяйстве и быте народов СССР, произведённые за годы сталинских пятилеток, как показывает опыт, хорошо могут быть поняты детьми через сопоставление нового со старым. Поэтому, рассказывая детям об успехах социалистического строительства и читая с ними на эту тему статьи из учебника, учитель приводит для сравнения соответствующие факты из прошлого. Так, например, рассказывая детям о жизни населения сухих степей, учитель сравнивает:

— Раньше в сухих степях во время зимних метелей и гололедицы много скота погибало от голода.

— Теперь казахи летом косят траву и запасают сено на случай зимней бескормицы. Оттого во время метелей и гололедицы скот не гибнет.

— В сухих степях пресная вода очень ценится. Раньше колодцы были в руках богачей-баев. Этим баи пользовались, чтобы иметь власть над бедняками. Давая воду, они заставляли работать на себя.

— Теперь колхозники сообща копают колодцы и устраивают пруды. Вода принадлежит всем трудящимся.

В таком же, примерно, плане излагают этот материал и учащиеся при ответах учителю.

Географические объекты и их типичные черты могут быть связаны в сознании ребёнка при помощи сравнения, нахождения сходства и различия. Например, сходство между климатом южного берега Крыма и Черноморского побережья Кавказа состоит в том, что в обоих указанных районах нет настоящей, северной зимы с её длительным морозным периодом и постоянным снеговым покровом. Разница заключается в количестве выпадающих осадков. Южный берег Крыма — сухие субтропики. Черноморское побережье Кавказа — влажные субтропики.

Работа с глобусом и географической картой

Глобус и географическая карта не только служат необходимым учебным пособием при объяснении нового материала, но также используются учителем при различного рода упражнениях детей в целях закрепления и повторения пройденного¹.

Во время работы с глобусом и географическими картами необходимо следить, чтобы дети правильно произносили и писали географические названия.

Поэтому учителю следует взять за правило — каждое впервые применяемое географическое название произносить чётко, в некоторых случаях по слогам, и требовать того же от детей. Убедившись, что произношение усвоено, учитель пишет название на классной доске с непременным указанием ударения². Дети вслед за учителем заносят название в свои географические тетради. Для этой цели в тетрадях должно быть выделено несколько страниц под заголовком «Географический словарь».

Во время последующего учёта знаний необходимо возможно чаще прибегать к заданиям следующего типа: «Назовите остров, который я обвёл указкой». «Напишите все реки, впадающие в моря Северного Ледовитого океана, а затем покажите эти реки на карте». И т. д.

Для осмысленного и прочного запоминания географических имён немалое значение имеет их расшифровка, или, иными словами, выяснение того, как данное географическое имя возникло. В ряде случаев такая расшифровка даётся без особого труда. Так, многие города Советского Союза названы в честь великих народных вождей, выдающихся политических деятелей и писателей — Ленинград, Сталинград, Калинин, Фрунзе, Горький и т. д. Другие имена включают в себя указания на соответствующее местоположение, например, Северный Ледовитый океан, Западно-Сибирская низменность, Приволжская возвышенность. Однако встречается немало имён, смысловое значение которых удаётся раскрыть лишь с помощью перевода их на русский язык. Приведём некоторые из них. Алтай — «золотые» горы; Амур — спокойный, великий; Байкал — «богатое» озеро; Баку — «удар ветра»; Берингово море — по имени русского путешественника Беринга; Дон — «вода», Кара-Кум — «чёрные пески»; Кызыл-Кум — «красные пески»; Памир — «крыша мира»; Печора — река пещер; Ташкент — «каменный город»; Тбилиси — место тёплых ключей; Тянь-Шань —

¹ На уроках географии в IV классе находят применение следующие учебные пособия, выпущенные картографической промышленностью: 1) демонстрационный глобус с обозначением политического деления частей света (поперечник глобуса — 50 см); 2) политическая карта полушарий; 3) физическая карта СССР; 4) карта природных зон СССР; 5) политическая карта СССР; 6) иллюстрированный географический атлас для III и IV классов в 32 стр. — приобретается школой из расчёта один атлас на парту; 7) сокращённый географический атлас для III и IV классов в 16 стр. — приобретается учащимися; 8) контурные карты полушарий и СССР.

Названные стенные географические карты имеют на своих полях надпись «Для начальной школы».

² Ударения в географических именах показаны на стенных картах для начальной школы.

«небесные горы»; Украина — у края, пограничная страна; Урал — «пояс» и т. д.

Точное местоположение каждого географического объекта указано на карте с помощью того или иного условного знака, а не надписи. Как известно, встречаются географические карты без надписей (немые карты), но нет и не может быть географических карт без условных знаков. Отсюда следует, что, ведя речь о каком-либо географическом объекте, необходимо показывать условное обозначение этого объекта, а не его географическое название, написанное на карте.

Условные знаки обычно бывают трёх видов: точки, кружки, звёздочки (для населённых пунктов); линии и полосы (для морских и сухопутных границ, рек, отдельных горных хребтов); площади (для океанов, морей, островов, полуостровов, низменностей, возвышенностей, природных зон, административных областей, государств). В соответствии с этим делением нужно показывать на карте: города — как точки, реки — по направлению их течения от истока к устью; низменности — обводя круговую вдоль их границ и т. п.

При перечислении на карте нескольких географических объектов одной и той же категории необходимо соблюдать пространственную последовательность. Так, например, реки, впадающие в моря Северного Ледовитого океана, перечисляются в направлении с запада на восток — Северная Двина, Печора, Обь, Енисей, Лена; города, расположенные по берегам Волги, перечисляются в направлении от верховьев к устью: Калинин, Горький, Ульяновск, Сталинград, Астрахань.

Характеризуя взаимное расположение географических объектов, следует исходить из общепринятых для карты выражений, например: «к югу от Москвы», «восточнее Каспийского моря», «Уральские горы протянулись вдоль меридиана». Выражения же «Ока протекает под Москвой», «Аральское море лежит правее Каспийского моря», «Уральские горы тянутся сверху вниз» — недопустимы и должны быть устранены из школьного обихода.

Весьма важно также выработать у детей привычку — не заслонять карты своим телом во время ответа. Иначе остальные ученики, не имея возможности наблюдать то, что показывается на карте, перестанут принимать участие в общей работе.

В целях создания указанной выше привычки рекомендуется соблюдать следующие правила:

Географические объекты показываются на карте указкой длиной в 80 — 100 см;

ученик стоит вне рамки карты вполборота к классу;

ученик может стоять либо вправо от карты, и тогда он держит указку в правой руке, либо влево от карты, и тогда он держит указку в левой руке.

Для длительного выделения на карте тех или иных географических объектов удобнее пользоваться не указкой, а цветными флажками и ленточками, накалываемыми на карту. Например, на уроке, посвящённом Северному морскому пути, его трасса обозначается цветной ленточкой, прикреплённой к карте кнопками или булавками. Для того чтобы показать разнообразие полезных ископаемых Урала, отдельные виды их отмечаются в соответствующих местах флажками различной окраски или формы и т. д.

С помощью аппликаций можно не только подчеркнуть отдельные имеющиеся на карте условные знаки, но также дополнить содержание карты. Так, например, размещение на карте небольших картинок с животными, типичными для природных зон, обогатит карту зоогеографическим материалом.

Изучение карты в некоторых случаях носит формальный характер. Дети правильно называют географические имена, уверенно и точно показывают

географические объекты. Однако, наряду с этим, учащиеся не имеют каких-либо конкретных представлений об изучаемых объектах.

Истинное знание географической карты заключается не только в заучивании географических названий и в рассмотрении того, как эти названия размещаются, но и в заполнении карты образным материалом, в накоплении характеристик географических объектов, изображённых на карте.

Покажем на отдельных примерах содержание работы с различными географическими картами, применяемыми в IV классе.

Работа с глобусом и картой полушарий. Бегло показав океаны и части света сначала на глобусе, а затем на карте полушарий, учитель вслед за этим даёт детям ряд указаний для самостоятельной работы:

«Найдите на своих картах Индийский океан. Поверните стоящий на столе глобус так, чтобы Индийский океан был обращён к классу. Покажите Индийский океан на стенной карте полушарий. В каком полушарии расположен Индийский океан? Какая часть света лежит к западу от Индийского океана... к северу... к востоку... к югу? С какими другими океанами соединяется Индийский океан на западе... на востоке?»

После этого вызываются два ученика. Один из них на глобусе, другой на карте полушарий медленно обводят Индийский океан вдоль его границ, сопровождая показывание их подробным объяснением.

В результате такой работы дети начинают представлять Индийский океан в окружении частей света и других океанов. Иными словами, дети знакомятся с географическим положением Индийского океана.

Таким же образом дети знакомятся с другими океанами, а также с частями света.

Работа с глобусом и картой полушарий должна быть оживлена чтением рассказов о путешествиях Колумба, Васко да Гама, Магеллана, русских капитанов — Лазарева, Беллинсгаузена.

В зависимости от значимости географических объектов, с некоторыми из них учитель знакомит детей подробно, с другими более кратко.

Такой объект, например, как Уральские горы, должен быть охарактеризован с достаточной полнотой. Сначала дети получают знания об Уральских горах по физической карте СССР.

«В какой части света расположены Уральские горы? («На границе Европы и Азии».) В каком направлении они протянулись? («С севера на юг».) Определите по масштабу длину Уральских гор («Около 2 500 км».) Найдите на карте название самой высокой вершины Уральских гор («Народная».) Какую высоту имеет гора Народная? («1 900 м».) По условной раскраске найдите высоту Уральских гор в районе между Свердловском и Челябинском («200 — 500 м»). Решите такую же задачу по отношению к южной части Урала («500 — 2 000 м»). Западные склоны Уральских гор обозначены более широкими цветными полосками, восточные — более узкими. На этом основании решите, какие склоны Урала более пологие и какие — более крутые? («Западные склоны пологие, восточные — крутые».) Назовите равнины, расположенные к западу и к востоку от Уральских гор («Восточно-Европейская равнина, Западно-Сибирская низменность»). Какая река берёт начало в северной части Урала? («Печора»)... в южной части Урала? («Урал».) Какие крупнейшие реки Европы и Азии получают свои притоки с Уральских гор? («Волга, Обь».) Какими полезными ископаемыми богаты Уральские горы? («Железной рудой, медной рудой, золотом, нефтью, каменным углем».)

Сведения об Уральских горах, полученные детьми, на основе чтения карты, могут быть значительно дополнены при рассмотрении ими рисунка в учебнике.

Вершины Уральских гор имеют округлые очертания. Сравнительно пологие горные склоны покрыты лесами. Эти леса состоят по преимуществу

из хвойных пород (на переднем плане рисунка видна ветка сосны и небольшая ель). По горной долине протекает река. На одном её берегу высится голый, неприкрытый растительностью утёс. На другом берегу (ближе к зрителю) лежат груды огромных камней.

В заключение дети знакомятся с образным словесным описанием Уральских гор: читается или пересказывается учителем статья «Через Уральские горы по железной дороге»¹.

Работа с картой природных зон СССР, в программе IV класса значительное место уделено ознакомлению учащихся с картинами природы и жизни населения в различных природных зонах СССР. Попутно с накоплением образного материала ведётся работа с картой природных зон.

При этом нужно иметь в виду, что границы зон нанесены на карту весьма условно, так как в природе одна зона переходит в другую постепенно. Так, например, на местности трудно сказать, где кончается лесотундра и начинается тайга. Поэтому внимание учащихся нужно сосредоточить не на границах зоны, а на её географическом положении и размерах. Поэтому при упражнениях с картой уместны такие вопросы и задания:

Как расположена тундра и лесотундра по отношению к Северному Ледовитому океану... Тихому океану... Северному полярному кругу? Какое море разделяет тундру и лесотундру на две неравные части? Какая зона расположена к югу от тундры и лесотундры? Какова ширина тундры и лесотундры (в направлении с севера на юг) на Кольском полуострове... на Таймырском полуострове... на крайнем северо-востоке СССР? Во сколько примерно раз длина тундровой и лесотундровой зоны больше её ширины?

Покажите на карте, где живут ненцы, с образом жизни которых вы познакомились. Найдите Нарьян-Мар — главный город Ненецкого национального округа. На какой реке расположен Нарьян-Мар, на каком берегу реки, в скольких километрах от устья реки? Найдите Кольский полуостров; найдите на нём Хибинские горы, богатые апатитами, найдите г. Кировск, расположенный возле апатитовых разработок. Найдите город Мурманск, а также Кировскую железную дорогу. Покажите тот участок, на котором Кировская железная дорога пересекает тундру.

Работа с политической картой СССР. Сопоставляя в конце учебного года политическую карту СССР с двумя другими картами, изученными ранее, а именно: физической картой СССР и картой природных зон СССР, дети дают краткую характеристику каждой из 16 союзных республик. Для организации этой работы могут быть полезны следующие вопросы, последовательно предлагаемые учителем:

Где находится союзная республика? Каковы её размеры в сравнении с другими союзными республиками, или какова её длина и ширина в километрах (определить по масштабу)? Какими морями омывается территория этой союзной республики? С какими государствами (зарубежными) она граничит? С какими братскими союзными республиками соприкасается? Как устроена её поверхность? Какие протекают по ней реки? Какие расположены на ней озёра? Какой климат в этой союзной республике? Какие природные зоны пересекают союзную республику? Какие в ней имеются полезные ископаемые? Какие в ней живут народы? Чем занимается население союзной республики (в связи с природными условиями)? Как называется её столица?

В итоге такого рассмотрения детьми трёх карт СССР, припоминания при этом конкретного материала, накопленного при изучении зон СССР,

¹ Географическая хрестоматия для учителей начальной школы, составленная К. А. Сонгайло

и небольших добавлений со стороны учителя может быть дана географическая характеристика союзных республик, по своему объёму вполне достаточная для начальных классов. Возьмём для примера БССР.

Белорусская ССР расположена в западной части СССР, она протянулась вдоль параллели на 700 км и вдоль меридиана на 500 км. Граничит БССР с Польшей и четырьмя союзными советскими социалистическими республиками — Украиной, РСФСР, Латвией, Литвой. Выхода в море не имеет.

Поверхность БССР представляет собой равнину: на юге — плоскую, на севере — холмистую. Благодаря близости к морю климат влажный. Лето нежаркое. Зима мягкая, с частыми оттепелями. Из крупных рек по Белоруссии протекают Западная Двина и Днепр.

Ни в одной другой союзной республике нет такого количества болот, как в Белоруссии. Причина этого — обилие осадков и затруднённый сток (особенно в южной части республики). Советская власть приняла широкие меры к осушке болот. Вместо вреда болотные земли стали приносить немалую пользу. Леса в Белоруссии смешанные, они занимают $\frac{1}{4}$ удобных земель.

Основное население БССР состоит из белорусов — народа, который по своему языку и культуре весьма близок к русскому народу. Кроме белорусов, в республике живут русские, поляки, евреи.

На своих полях население Советской Белоруссии выращивает рожь, пшеницу, лён, картофель. Осушенные торфяники служат для разведения огородных растений, а также для посева кормовых трав.

В Советской Белоруссии много лугов. Поэтому в ней развито молочное животноводство. Не меньшее значение имеет свиноводство. Главным кормом для свиней служит картофель.

Лесные богатства республики широко используются. Из древесины изготавливаются доски, мебель, бумага.

Торфоразработки обеспечивают топливом электростанции, фабрики и заводы.

Столица Белорусской ССР — Минск.

С изучением географических карт связано развитие у детей пространных представлений. Практикой лучших учителей выработан для этой цели ряд специальных упражнений. Приведём важнейшие из них.

1. Учитель предлагает детям найти какой-либо географический объект (например, полуостров Камчатку) на глобусе, на карте полушарий, на физической карте СССР, на политической карте СССР и т. д. Получая достаточно часто такие задания, дети приучаются узнавать географические объекты на любой учебной карте, независимо от её картографической проекции, масштаба и раскраски.

2. Учитель закрывает тетрадь или рукой небольшую часть стенной карты и предлагает детям назвать то, что закрыто (например, озеро Байкал, остров Сахалин, Белое море и т. д.).

3. Учитель показывает детям контур (озера, моря, полуострова, острова и т. д.), выпиленный из фанеры, вырезанный из картона или плотной бумаги. Дети должны узнать предъявленное им изображение географического объекта по его очертанию.

4. Ученик стоит спиной к стенной карте и, вспоминая взаимное расположение географических объектов, отвечает на вопросы учителя. Например

В какой части СССР расположено Онежское озеро? Какая река вытекает из Онежского озера? В каком направлении течёт Свирь? Куда она впадает? Какая река вытекает из Ладожского озера? В каком направлении течёт Нева? Куда она впадает? Какой город расположен при впадении Невы в Финский залив?

Если учащийся затрудняется ответить или делает ошибку, учитель разрешает ему на несколько секунд взглянуть на стенную карту, чтобы выправить свой ответ.

5. После того как все стенные и настольные карты убраны, на классной доске воспроизводится весьма схематично контур какого-либо географического объекта, например Аральского моря. Вслед за этим учитель даёт детям ряд заданий:

Вспомните, какие реки впадают в Аральское море, откуда они берут начало, в каком направлении текут? Начертите Сыр-Дарью и Аму-Дарью на классной доске.

Какое крупное озеро расположено к западу от Аральского? В каком направлении вытянуто Каспийское море? Начертите Каспийское море на классной доске.

Какие реки впадают в северную часть Каспийского моря? Начертите реку Урал и т. д.

В результате на доске возникает картосхема ряда географических объектов, взаимное расположение которых детям должно быть известно. После этого вывешивается стенная карта СССР и производится разбор неточностей, допущенных в нарисованной на память картосхеме.

6. В классной комнате или школьном коридоре вывешиваются рядом карта СССР и небольшая доска, служащая для наклеивания газетных вырезок. Вырезки эти подбираются специально выделенной группой учащихся по заранее намеченной тематике (например, очередные сведения о погоде и сельскохозяйственных работах в различных районах СССР, новости о ходе развёртывания крупной промышленной новостройки и т. п.). От вырезок протягиваются нити к карте, на которой цветными флажками отмечаются соответствующие районы, города и т. п. Такая «дежурная» карта, как её обычно называют, приучает детей всякое событие, о котором они узнают из газет, относить к определённом месту земной поверхности. Для того чтобы интерес к дежурной карте не ослабевал, необходимо в определённые дни (один или два раза в неделю) давать на доске новый газетный материал.

7. Наилучшим средством развития пространственных представлений является работа с контурной картой. Выделение на контурной карте различных географических объектов с помощью раскрашивания способствует развитию у детей правильных представлений как о взаимном расположении этих объектов, так и об их конфигурации.

Моря и океаны не следует закрашивать сплошь, потому что в таком случае дети почти не обращают внимания на их контур. Более целесообразно обводить береговую линию со стороны моря лишь узкой синей полоской, причём у самого берега краска кладётся гуще, а по направлению к морю она сводится на нет.

Для того чтобы заполнить все извилины контура и избежать грубых штрихов, нужно скользить карандашом вдоль линии берега при помощи мелких вращательных движений, не отнимая карандаша от бумаги (иначе меняется сила нажима). Ученик всё время должен сверять место своей работы с таким же местом на карте. Направление горных хребтов обозначается на контурной карте толстыми коричневыми или чёрными линиями. Низменности закрашиваются зелёным карандашом. Возвышенности могут быть показаны белой или светложёлтой краской.

Природные зоны и союзные республики выделяются на контурной карте вдоль их границ узкими цветными полосками (подобно морям). При этом способе раскраски дети внимательно рассматривают очертание и ближайшее географическое окружение изучаемого объекта.

Надписи на контурной карте следует делать чернилами. Каждая надпись должна умещаться на площади того географического объекта, к которому она относится. В том случае, если это требование невозможно выполнить

из-за недостатка места, следует ограничиться начальными буквами надписи (вместо Крымский полуостров писать — К. п.).

Степень усвоения детьми географической карты необходимо систематически проверять. При этом надо избегать трафаретности предлагаемых вопросов, поскольку они дадут лишь одностороннее представление о состоянии знаний и к тому же принесут в классную работу элементы утомительного однообразия и, следовательно, ослабят интерес учащихся к карте.

Для того чтобы учёт знаний по карте носил разносторонний характер, необходимо иметь в виду следующие три типа заданий.

1) Учитель показывает географические объекты, ученик устно или письменно их называет («Как называется этот полуостров?»). Такого рода вопросы особенно полезны для проверки правильности произношения и написания географических имён.

2) Учитель называет географические объекты, ученик их показывает («Покажи Крымский полуостров»). С помощью таких вопросов проверяются главным образом быстрота и точность показа на географической карте.

3) Учитель так ставит вопрос, что ученик называет географические объекты и показывает их. Эти вопросы могут быть двух видов:

а) Вопросы, в которых ученику предлагается определённым образом сгруппировать географические объекты. Например, назвать и показать: реки, впадающие в моря Северного Ледовитого океана; реки, берущие начало со Средне-Русской возвышенности; реки, пересекающие сухие степи; города, являющиеся столицами союзных республик; города, возникшие при советской власти; города, названные по имени народных вождей, политических деятелей, писателей нашей страны; города, лежащие на берегах Волги, и т. д.

б) Вопросы, в которых ученику предлагается узнать географический объект по одной из характерных его черт. Например, назвать и показать: острова СССР, расположенные ближе остальных к северному полюсу; полуостров в СССР, омываемый водами двух Океанов; полуостров в СССР, расположенный на крайнем северо-востоке СССР; полуостров в СССР, отделённый от Северной Америки лишь узким проливом; полуостров в СССР, целиком расположенный в тундре и в то же время пересечённый пополам полярным кругом, и т. д.

Оба эти вида вопросов позволяют проверить не только запоминание, но и понимание учащимися географической карты. Кроме того, этот тип вопросов особенно нравится детям, так как отвечает их потребности в живом мышлении (дети называют эти вопросы «загадками»).

Во время учёта знаний с успехом могут быть применены контурные карты. Ответы на них могут быть даны двояким способом:

а) в соответствии с заданиями учителя дети раскрашивают и надписывают контурные карты;

б) дети отмечают названные учителем объекты, укладывая на соответствующих местах немой контурной карты картонные квадратики или кружки.

Контрольные работы, проводимые с помощью контурных карт, дают возможность в течение короткого времени проверить знания всего класса.

Картины, диапозитивы, коллекции на уроках географии

Наглядные пособия используются учителем главным образом при объяснении учебного материала, хотя они могут быть успешно применены и при повторении пройденного. Стенная картина обычно используется в тесной связи с географической картой и текстом учебника.

Восприятие картины состоит из трёх последовательных моментов:

1. Картина вывешивается и называется учителем (например: «Перед вами охота на тюленей»). Дети рассматривают картину в течение 1 — 2 минут.

2. Затем учащимся предлагается перечислить всё, что они видят на вывешенной картине. В связи с выполнением этого задания внимание детей направлено на отдельные детали изображённого на картине ландшафта.

3. Исчерпав перечень деталей, дети под руководством учителя переходят к освоению картины в целом.

Приведём пример беседы по картине «Зверобойный промысел» при изучении программной темы «Северный Ледовитый океан».

Сначала учитель предлагает детям рассмотреть место, где происходит охота. При этом дети определяют на глаз поперечник ледяных полей и ширину разводий, находят на ледяных полях торосы, вспоминают, как торосы образуются.

Затем учитель переносит внимание детей на тюленю полёжку. Подсчитав приблизительно количество животных, изображённых на картине, дети по заданию учителя рассказывают, чем питаются тюлени, почему, насытившись, они не остаются в воде, а выползают для отдыха и сна на поверх-



Зверобойный промысел.

ность ледяных полей (тюлени дышат лёгкими), почему тюлени отдыхают не на середине ледяного поля, а чаще всего на его краю (тюлени передвигаются по льду с большим трудом, кроме того, они держатся вблизи разводий из предосторожности, для того чтобы быстро уйти в воду в момент опасности).

Далее рассматриваются флотилия судов и охотники. В связи с этим учитель ставит перед детьми следующие вопросы: На каком примерно расстоянии от тюленей остановились охотничьи суда? Почему тюлени не видят судов? (Мешают торосы.) Почему тюлени не слышат стука судовых машин и не чувствуют подозрительных запахов? В каком направлении дует ветер? Почему охотники, спустившись с судов на лёд, тащат с собой лодки? (Чтобы переплывать через разводья.) Какие меры принимают высланные вперёд стрелки, чтобы не быть замеченными тюленями? Почему снимальщики, которые идут вплотную за линией стрелков, торопятся снимать кожу со слоёв жира у только что убитых тюленей? (Если тюленьи туши пробудут долго на морозе, они заковенят, тогда на свежевание уйдёт много времени.) Что

делает третья линия охотников, расположенная за снимальщиками? (Подтягивает снятые шкуры поближе к судам и складывает в кучи, чтобы удобнее было поднять груз на палубу.)

Затем учитель вызывает одного из учащихся к картине и даёт ему задание — найти того, кто обнаружил тюленьё лежбище и указал путь охотничьим судам (в небе виден самолёт).

В заключение учитель рассказывает, как началась охота. В узкой части Белого моря, которое называют «Горлом» находится небольшой остров Моржовец (учитель отмечает его на карте красным флажком), на стоянке расположилась охотничья флотилия. Начальник флотилии вызывает самолёт, который вылетает на разведку. Лётчик с высоты в тысячу метров осматривает льды Белого моря. Обнаружив полёжку тюленей, он по радио указывает место своей находки. Тогда суда снимаются с якоря и направляются на охоту.

Богатый иллюстративный материал для уроков географии представляют диапозитивы. Будучи отброшены на полотно или белую стену классной комнаты, они дают крупное, яркое изображение, легко рассматриваемое во всех деталях.

При демонстрации диапозитивов надлежит соблюдать общепринятые методические правила.

Каждый диапозитив должен быть использован полностью и, следовательно, подвергнут тщательному рассмотрению. Поэтому общее число диапозитивов, показываемых на уроке, не должно превышать 15 при объяснении нового учебного материала и 20 при повторении.

Время пребывания детей в темноте должно быть ограничено 15 минутами, так как всякий приём, длительно и однообразно применяемый, утомляет детей и может нарушать классную дисциплину, особенно в данном случае, когда учитель почти не видит своих учеников и не может контролировать их поведения. Перерыв в демонстрировании диапозитивов заполняется рассказом учителя, изучением географической карты и т. п.

После перерыва можно снова затемнить классную комнату для организации просмотра следующей группы диапозитивов.

Весьма ценным пособием, обеспечивающим наглядность, конкретность и занимательность обучения, является школьное кино. Особенность его состоит в том, что оно даёт зрительный образ изучаемого объекта не в статике, как стенная картина, или рисунок учебника, или диапозитив, а в динамике, в движении.

При посредстве кино дети в течение очень короткого промежутка времени могут знакомиться с большим количеством учебного материала. Но при этом они быстро утомляются. Отсюда возникает правило, согласно которому демонстрация фильма на уроке не должна превышать 12 минут (один рулон плёнки). В особых случаях, когда фильм не загружён учебным материалом и смотрится очень легко, время демонстрирования можно довести до 20 минут.

Работа с учебным фильмом на уроке является одной из наиболее трудных. Для того чтобы в полной мере использовать учебный фильм на уроке и хорошо объяснить его детям, учителю нужно предварительно просмотреть его два-три раза. Во время таких просмотров полезно делать для памяти записи, определяющие характер и последовательность объяснений на уроке.

Большую помощь учителю при подготовке к киноуроку могут оказать монтажные листы, выдаваемые из фильмотеки вместе с киноплёнкой. В монтажных листах указаны порядок чередования кадров, а также краткое содержание и метраж каждого кадра.

К и н о у р о к строится следующим образом.

Вслед за обычной организационной частью урока и учётом знаний необходимо подготовить детей к восприятию фильма. С этой целью учитель общается с детьми, называя название фильма, место и время действия, а также некоторые предварительные сведения, необходимые для понимания фильма.

Следующая часть урока заключается в показе фильма и попутном его объяснении. Не следует стремиться к тому, чтобы словесное сопровождение фильма было сплошным и непрерывным. Такого рода сопровождение осложняется тем, что учитель обычно не успевает закончить своей фразы по поводу очередного кадра, как на экране появляется новый кадр. Вследствие этого у детей словесное и зрительное восприятия не совпадают во времени и мешают друг другу. Дети либо схватывают фразу учителя, но пропускают заметить нечто новое на экране, либо, наоборот, смотрят на экран, но не слушают учителя. Для того чтобы помочь детям в восприятии фильма, достаточно читать громко все надписи, появляющиеся на экране, направлять внимание учащихся движением указки и краткими замечаниями, откладывая подробные объяснения на последующий разбор всего фильма.

За просмотром фильма следует закрепление знаний (15 — 20 минут). Эта часть киноурока приобретает особое значение ввиду того, что фильм даёт знания, как выше было отмечено, в весьма быстрых темпах.

Разбор фильма сопровождается использованием географической карты, стенной картины, иллюстраций учебника и т. п., т. е. это обычное развёрнутое объяснение нового материала с тем, однако, существенным различием, что оно опирается в данном случае на большое количество зрительных образов, только что полученных детьми.

В IV классе при изучении природных зон СССР дети сталкиваются с новыми для них названиями разных полезных ископаемых, растений и животных. Для того чтобы такие слова, как «апатит», «ягель», «пеструшка» не оставались для детей пустым звуком, необходимо обзавестись соответствующими коллекциями и демонстрировать отдельные экземпляры на уроках. При этом вовсе не обязательно, чтобы эти коллекции были покупными.

Задолго до прохождения в классе той природной зоны, в пределах которой находится школа, следует собрать возможно полную коллекцию местных полезных ископаемых, растений, мелких животных (последние сохраняются в засушенном виде, в форме заспиртованных препаратов, а также чучел).

Повторные экземпляры, которые при этом накопятся, должны послужить для обмена со школами, расположенными в условиях другого географического окружения.

Переписка, которая в результате обмена коллекциями наладится с дальними школами, сама по себе будет иметь большое воспитательное значение.

ПРИМЕРНЫЕ УРОКИ

Тема. Природа зоны смешанных лесов в Европейской части СССР.

Цель урока. Познакомить детей с природой зоны смешанных лесов путём её сравнения с тайгой, установить сходство и различие между этими смежными природными зонами и тем самым подчеркнуть характерные черты каждой из них.

Ход урока. 1. Урок начинается проверкой знаний и вместе с тем повторением пройденного о природе тайги.

2. Затем учитель рассказывает детям о природе зоны смешанных лесов и читает с ними в учебнике то место, где говорится о растительности смешанных лесов.

На классной доске производится запись названий деревьев, наиболее часто встречающихся в смешанном лесу (ель, сосна, берёза, осина, дуб, клён, липа). При этом учитель показывает детям засушенные веточки этих деревьев.

Далее следует беседа, посвящённая классификации деревьев. Деревья смешанных лесов делятся на хвойные и лиственные. А последние в свою очередь делятся на мелколиственные и широколиственные. В результате на классной доске появляется новая запись: х в о й н ы е — ель, сосна; м е л к о л и с т в е н н ы е — берёза, осина; ш и р о к о л и с т в е н н ы е — дуб, клён, липа.

Дети переносят запись в свои тетради и, по предложению учителя, подчёркивают (на доске и в тетради) названия тех деревьев, которые встречаются не только в смешанных лесах, но и в тайге (ель, сосна, берёза, осина).

С помощью вопросов дети подводятся к следующим двум обобщениям:

1) Хвойные и мелколиственные деревья растут в обеих зонах, широколиственные — только в смешанных лесах.

2) В тайге преобладают хвойные деревья, в смешанных же лесах хвойные деревья чередуются с лиственными. Поэтому такие леса и называются смешанными.

Второе обобщение учитель изображает на классной доске посредством схематической зарисовки. Дети переносят зарисовку в свои тетради.

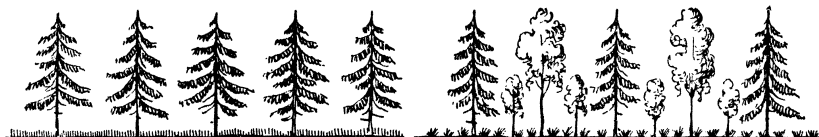

Зарисовка позволяет продолжить сравнение. В тайге у многих деревьев ветви с густой хвоей простираются почти до земли. Солнечные лучи не могут пробиться сквозь эту чащу. Поэтому под пологом тайги даже днём сумрачно. Смешанные леса пропускают к земле значительно больше солнечного света. Вследствие этого под верхним ярусом высоких деревьев мы наблюдаем здесь нижний ярус — подлесок, состоящий из небольших деревьев и кустарников, например, рябины, черёмухи, калины и т. п. В тайге земная поверхность покрыта мхом и лишайником, в смешанном лесу — густой травой. Поэтому тайга может служить пастбищем для северных оленей, а смешанный лес — выгоном для коров, овец и коз.

Сопоставляя две стенные картины «Сибирская тайга зимой» и «В смешанном лесу», а также содержание двух отрывков из учебника, подобранных учителем, дети приходят ещё к одному важному выводу.

Тайга слабо заселена человеком и оттого мало изменена им. Она тянется сплошными массивами от реки до реки. Не то в зоне смешанных лесов. Тут под влиянием труда многих людских поколений природа изменена до неузнаваемости: исчезли огромные лесные площади, появились поля, огороды, сады, луга, дороги, деревни, города.

Учитель вкратце рассказывает детям, что в изучаемой зоне обитают те же звери и птицы, что и в тайге. Однако наиболее крупные из них сильно истреблены (лось, медведь), потому что смешанные леса представляют собой небольшие островки, со всех сторон окружённые человеческим жильём.

3. После этого проводится работа с двумя картами СССР — природных зон и физической.

Внимание детей обращается на географическое положение зоны смешанных лесов. В Европейской части СССР она образует треугольник, протянувшийся с запада на восток, от нашей государственной границы до Уральских гор. На севере граница зоны идёт по линии Ленинград — Иваново. На юге — через Казань и Киев.

Далее детям предлагается посредством сопоставления карты природных зон и физической определить, какова земная поверхность в зоне смешанных лесов, при этом особо выделяя Средне-Русскую возвышенность ввиду её центрального положения.

Дети перечисляют названия рек, пересекающих зону смешанных лесов, и указывают, откуда каждая из этих рек берёт начало и куда впадает.

Проводится параллель между реками тайги и смешанных лесов. Таёжные реки, как правило, текут на север, к полярным морям. Реки в зоне смешанных лесов, наподобие лучей, расходятся во все стороны — к Каспийскому, Азовскому, Чёрному и Балтийскому морям.

В заключение учащиеся под руководством учителя определяют по карте основные особенности климата изучаемой зоны. В смешанных лесах, благодаря более южному положению, зима короче, чем в тайге, а лето длиннее. Западные ветры, дующие с Атлантического океана, раньше пронесаются над смешанными лесами, а уже потом над тайгой. Поэтому в смешанных лесах выпадает осадков больше, чем в тайге. Вот

этот-то сравнительно тёплый и влажный климат и способствует произрастанию в зоне смешанных лесов таких широколиственных пород деревьев, как дуб, клён, липа.

4. На дом даётся задание — подготовить рассказ о природе зоны смешанных лесов.

Тема. Сельское хозяйство чернозёмных степей.

Цель урока. Показать сельское хозяйство чернозёмных степей в его развития.

Ход урока. Начинается урок с ознакомления детей при помощи натуральных коллекций и различных картин с основными сельскохозяйственными культурами чернозёмных степей: пшеницей, кукурузой, подсолнечником, сахарной свёклой.

Из беседы дети узнают о пользе, приносимой этими растениями.

Из пшеничных зёрен изготавливается белая пшеничная мука и манная крупа. Солома же пшеницы идёт на подстилку для скота, а также на топливо.

Плод кукурузы — початок. Молодые кукурузные початки едят в варёном виде. Из зёрен кукурузы делают кашу — мамалыгу. Кукурузная мука подмешивается к ржаной и пшеничной муке при выпечке хлеба. Кроме того, из кукурузной муки делается печенье. Наконец, кукуруза является прекрасным кормом для птиц и свиней.

Из семян подсолнечника на заводах выдавливается подсолнечное масло, а выжимки или жмыхи употребляются на корм скоту¹.

Сок сахарной свёклы служит для получения сахара (сначала сахарного песка, затем рафинада). Отходы свеклосахарной промышленности — жом и патока — используются как корм для скота.

Перед детьми ставится вопрос: Почему посевы пшеницы, кукурузы, подсолнечника, сахарной свёклы — этих ценнейших сельскохозяйственных растений, сосредоточены главным образом в чернозёмных степях?

Отвечая на этот вопрос, дети вспоминают, что в чернозёмных степях продолжительное лето, обильное тепло и солнечным светом и, что, наряду с этим, там прекрасная плодородная почва, способная давать высокие урожаи.

Первая часть урока заканчивается следующим выводом: чернозёмные степи — это житница СССР. Чем лучше ведётся сельское хозяйство в черноземных степях, тем выше благосостояние всего советского народа.

Переходя ко второй части урока, учитель напоминает детям, что земледелие в чернозёмных степях издавна имеет двух злейших врагов — засуху и суховеи.

— До Великой Октябрьской социалистической революции, — рассказывает учитель, — крестьяне не могли бороться с грозными силами природы. Крестьяне работали тогда на своих крошечных полях отдельными семьями. В крестьянских хозяйствах не было машин. Крестьяне были малограмотны или даже безграмотны. Они верили в бога, считали, что плохая погода посылается небесами за грехи людей, и поэтому заказывали молебны о ниспослании дождя или прекращении суховея. А когда вслед за недородом надвигалась страшная своим голодом зима, крестьяне безропотно умирали или бежали с насиженных мест в края, не пострадавшие от засухи.

Так было прежде. Но совсем иначе стало теперь, при советской власти, когда бескрайние чернозёмные степи наполнились гулом тракторов, когда на помощь колхознику в его борьбе с природой пришла передовая советская наука.

Как же теперь борются колхозники с засухой и суховеями?

Ответ на этот вопрос даётся детьми с помощью учителя и с его дополнениями. При этом дети исходят из знаний, которые были получены во время экскурсии в колхоз, в период работы на пришкольном участке, при чтении статей природоведческого и географического содержания (II и III классы).

Указанная беседа должна охватить, примерно, следующий материал.

Раньше, до революции пахали землю только весной, когда земля просохнет. Теперь, при колхозном строе сельского хозяйства, землю пашут дважды в году — и осенью и весной. Распаханная осенью земля хорошо впитывает влагу осенних дождей и вешних вод. Таким образом подготовку к борьбе с засухой колхозники начинают ещё с осени.

Зимой эта подготовка продолжается. Колхозники ставят на полях различные заграждения (деревянные шиты, плетни), мешающие ветру сдувать снег в овраги, ямы, низины. В конце зимы колхозники громоздят снег в большие кучи деревянным плугом — снегопахом, для того чтобы снег весной таял медленно. С этой же целью они покрывают снег соломой, камышом, хворостом. При медленном таянии снега

¹ Следует показать детям, что очищенное от шелухи семя подсолнуха, будучи сильно сжато между двумя листами белой бумаги, оставляет на ней жирные пятна.

вешние воды не стекают в реки, а просачиваются в почву и заполняют те подземные каморки, которые создал плуг при вспашке земли.

Но этого мало. Культурные растения нужно сеять как можно раньше, пока запасы осенней и весенней влаги, накопленные в почве, не успели испариться. Вот почему советское правительство ведёт энергичную борьбу за ранний сев.

И этого мало. Надо посеять такие растения, которые в состоянии добыть много воды из почвы и потом бережно, с наибольшей пользой для себя её расходовать. Эти растения называются засухоустойчивыми. Советские учёные немало потрудились, чтобы создать засухоустойчивые сорта пшеницы.

И этого мало. Начиная с середины лета, культурным растениям дорога каждая капля воды. А тут рядом растут сорняки, которые своими мощными корнями отнимают у культурных растений последнюю влагу, а заодно и питательные вещества почвы. Поэтому колхозы и совхозы высевают на свой поля семена, тщательно очищенные от семян сорных растений, а во время пахоты и боронования тщательно удаляют с полей сорняки, посеянные ветром.

Учитель заканчивает урок рассказом о замечательном будущем чернозёмных степей.

Колхозники добились значительного повышения урожаев, но угрозы для земледелия со стороны неблагоприятной погоды полностью еще не устранены. Это показал 1946 год, когда весь юг Европейской части СССР был охвачен сильнейшей засухой и когда наша страна не добрала с полей сотни миллионов пудов зерна.

В целях окончательной победы над засухой и суховеями советское правительство и коммунистическая партия создали великий план преобразования природы в лесостепной и степной полосах Европейской части СССР. Этот план был опубликован в газетах 24 ноября 1948 г.

Согласно этому плану за 7 лет (1949 — 1955 гг.) колхозы и совхозы намеченных районов создадут около 45 тысяч прудов. Это значит, что почти каждый колхоз или совхоз будет иметь свой пруд. Во многих случаях пруды можно устроить следующим образом. Берега некоторых оврагов будут обсажены деревьями и кустарниками, а поперёк их устья протянутся мощные земляные плотины. Плотины остановят воду, которая бежит по дну оврага во время таяния снега и во время ливня. Вода, накопившись, заполнит овраг и превратит его в пруд. От пруда к полям протянутся многочисленные водопроводные трубы. И как только засуха слишком затянется, а запасы почвенной влаги, накопленные трудом земледельца, начнут истощаться, водопроводные краны будут открыты, и на поля обильными струями хлынет искусственный дождь.

По тому же плану с 1950 и по 1955 г. будет создано государством 8 полезащитных лесных полос, общей длиной в 5 300 км¹. Кроме того, на полях колхозов и совхозов также будут созданы лесные полосы площадью в несколько миллионов гектаров.

Главное назначение лесных полос — задержать движение грозных суховеев, стать на их пути высокой стеной. А чем медленнее скорость горячего и сухого ветра, тем слабее сушит он растительность и почву, тем меньше приносит вреда.

Крестьянам дореволюционной России даже не снилось решение таких задач, как устройство искусственного дождя на полях или как создание многочисленных лесных заслонов для остановки губительного ветра.

Только советские люди под мудрым руководством товарища Сталина уверенно прилагают свои знания и свой труд для овладения силами природы на благо всех трудящихся.

¹ 1. По берегам Урала: Вишневая — Чкалов — Уральск — Каспийское море. 2. По берегам реки Волги: Саратов — Астрахань. 3. По берегам реки Дона: Воронеж — Ростов на Дону. 4. По берегам реки Северный Донец: Белгород — река Дон. 5. Чапаевск — Владимировка. 6. Камышин — Сталинград. 7. Сталинград — Черкасск. 8. Пенза — Каменск на Северном Донце. Все эти полосы во время урока должны быть обозначены на стенной карте природных зон СССР цветными нитями, приколотыми к карте.

ПРИМЕРНЫЙ ПЛАН РАБОТЫ ПО ГЕОГРАФИИ

II КЛАСС

3-я четверть.

1. Экскурсионное изучение родного города или родного села — 4 часа.

а) Примерное содержание городского варианта экскурсионной работы: городские площади, улицы, переулки, мостовые и тротуары, городской транспорт, жилые здания, важнейшие общественные здания, фабрики и заводы, их внешний облик. Посещение фабрики или завода. Ознакомление детей с изделиями фабрично-заводского производства (на конкретных примерах). Связь родного города с окружающими населёнными пунктами — местные пути сообщения, почта, телефон, телеграф.

б) Примерное содержание сельского варианта экскурсионной работы. Колхозные постройки — правление колхоза, ясли, хата-лаборатория, сарай для машин, амбар, скотный двор, конюшня и т. д. Сельскохозяйственные работы. Продукты сельскохозяйственного производства (на конкретных примерах). Связь родного села с окружающими сёлами и ближайшим городом — местные пути сообщения, почта, телефон.

4-я четверть.

Работа на пришкольном участке с гномоном. Путь солнца по небесному своду. Определение сторон горизонта — восток, юг, запад, север — 1 час.

Во II классе на протяжении всего учебного года учащиеся по заданию учителя наблюдают и датируют важнейшие сезонные явления. Работа эта производится во внеклассное время и имеет целью накопление представлений об элементах местного климата.

III КЛАСС

1 -я четверть.

1. Экскурсия для ознакомления учащихся с понятиями «линия горизонта» и «горизонт». Наблюдение явлений, связанных с передвижением на местности по прямому направлению, — исчезновение за линией горизонта одних предметов и появление впереди из-за линии горизонта других предметов. Расширение горизонта при поднятии наблюдателя на высокое место — 1 час.

2. Экскурсия для ознакомления с рельефом пришкольной местности — 2 часа.

3. Экскурсия для ознакомления с местными водами — родник, ручей, река, озеро, болото, море — 2 часа.

2-я четверть.

1. Ознакомление с устройством компаса. Правила пользования компасом. Решение задач — 1 час.

2. Обозначение направлений на чертеже. Решение задач — 1 час.

3. Измерение расстояний на пришкольной местности: шагами; по времени, затраченному на передвижение; с помощью глазомерной оценки — 1 час.

4. Понятие о масштабе. Решение задач — 1 час.

5. Черчение простейших планов — 1 час.

6. Чтение простейших планов (план школьного участка, ближайшего колхоза, родного города) — 1 час.

Во внеклассное время учащиеся под руководством учителя находят Большую Медведицу, Полярную звезду и упражняются в ориентировке по звёздам.

3-я четверть.

1. Организация наблюдений над погодой — 1 час; учащиеся ведут их во внеклассное время на протяжении месяца. Отдельные ученики могут продолжать эти наблюдения до конца учебного года.

2. Выводы из наблюдений над погодой — 1 час.

4-я четверть.

Работа с топографическим планом (см. «Географический атлас для начальной школы») — 2 часа.

В III классе на протяжении всего учебного года дети наблюдают и датируют важнейшие сезонные явления. С помощью сопоставления дат текущего и предыдущего года дети подводятся к пониманию географического термина «климат».

IV КЛАСС

1-я четверть.

1. Экскурсии по изучению своей зоны — 2 часа.

2. Земной шар — 6 час.

(Форма и величина Земли. Распределение суши и воды на земном шаре. Океаны. Части света. Тепловые пояса. Определение направлений на глобусе и карте.)¹

3. Краткий обзор СССР по физической карте — 9 час.

(Географическое положение и величина СССР. Морские границы на севере; морские границы на востоке, юге, западе. Соседи СССР на западе. Соседи СССР на юге. Изменности и возвышенности СССР. Горы. Реки СССР. Озера СССР.)

4. Москва — столица СССР — 3 часа.

(План великого города. Москва как правительственный и культурный центр. Фабрики и заводы Москвы.)

5. Северный Ледовитый океан — 4 часа.

(Природа Северного Ледовитого океана. Промыслы в полярных морях. Северный морской путь. Полярные станции.)

6. Повторение и учёт знаний — 3 часа.

2-я четверть.

1. Зона тундры — 4 часа.

(Тундра зимой и летом. Природа тундры. Ненцы. Хибинь.)

2. Зона тайги — 6 час.

(Природа тайги. Население тайги; эвенки; пушной промысел. Лесной промысел; Игарка; Архангельск. Сельское хозяйство. Ископаемые богатства. Пути сообщения и города.)

3. Зона смешанных лесов в Европейской части СССР — 4 часа.

(Природа смешанных лесов. Население и сельское хозяйство. Промышленность, Пути сообщения и города.)

4. Зона чернозёмных степей — 5 час.

(Природа чернозёмных степей. Население и сельское хозяйство. Донбасс и Кривой Рог. Днепрогэс.)

5. Повторение и учёт знаний. — 3 часа.

3-я четверть.

1. Зона сухих степей — 3 часа.

(Природа. Казахи. Полезные ископаемые. Рыбные промыслы Северного Каспия.)

2. Волга — великая русская река — 2 часа.

(Верхнее, среднее и нижнее течение. Грузы, перевозимые по Волге; города.)

3. Зона пустынь и горы Средней Азии — 5 час.

(Вводный урок. Природа. Туркмены-скотоводы. Ферганская долина. Горы и реки Средней Азии.)

4. Южный берег Крыма — 2 часа.

(Природа. Хозяйство и курорты южного берега Крыма.)

5. Черноморское побережье Кавказа — 2 часа.

(Природа. Хозяйство и курорты Черноморского побережья Кавказа.)

6. Кавказские горы — 3 часа.

(Природа. Хозяйство горцев. Нефтяные промыслы Баку.)

7. Повторение и учёт знаний — 3 часа.

4-я четверть.

1. Уральские горы — 2 часа.

(Природные богатства Уральских гор. Промышленность Урала.)

2. Политический обзор СССР по карте — 7 час.

(Численность населения и национальный состав СССР. Природа РСФСР; хозяйство и города РСФСР. Карело-Финская ССР; Эстонская ССР; Латвийская ССР; Литовская ССР; Белорусская ССР; Украинская ССР; Молдавская ССР; Грузинская ССР; Азербайджанская ССР; Армянская ССР; Казахская ССР; Узбекская ССР; Туркменская ССР; Таджикская ССР; Киргизская ССР.)

3. Повторение и учёт знаний — 3 часа.

ЕСТЕСТВОЗНАНИЕ В НАЧАЛЬНЫХ КЛАССАХ

Преподавание естествознания как самостоятельного учебного предмета начинается в IV классе. В первых трёх классах знания о природе даются

¹ В скобках указана последовательность уроков в пределах программной темы.

детям на уроках родного языка. Для этого в связи с чтением природоведческих статей и работой по развитию речи необходимо проводить «предметные уроки», экскурсии, наблюдения в классе, дома и в окружающей природе, практические работы на пришкольном участке.

Преподавание естествознания, как и всех других дисциплин в советской школе, должно быть глубоко идейным. Это значит, что естествознание должно способствовать формированию у учащихся начал диалектико-материалистического мировоззрения.

Уже в начальных классах должны быть сделаны первые шаги в формировании у детей убеждения в материальности мира. Это не значит, конечно, что дети усвоят философское понятие «материя». Даже самый термин «материя» не следует употреблять в начальной школе. Речь идёт лишь о накоплении первоначальных представлений, необходимых для последующих теоретических обобщений.

Изучая отдельные тела — воду, воздух, твёрдые тела, сравнивая их между собой, дети должны узнать, что все тела природы занимают определённое место в пространстве и имеют вес, что все тела действуют на наши органы чувств. С помощью различных органов чувств мы узнаём о существовании всех тел природы. Воздействуя на них, мы обнаруживаем их различные свойства. Всё это должно постепенно создавать у детей твёрдое убеждение в реальности мира: он существует на самом деле, а не в нашем воображении. Чувственное восприятие природы является первой ступенью научного познания материальности мира.

Подвергая данные ощущений обработке мыслью, школа впоследствии поможет детям за внешней видимостью воспринимаемых вещей увидеть их внутреннюю сущность, внутренние глубокие связи и отношения. Постепенно понятия о материи и материальности мира будут углубляться, приближаясь к современным научным философским воззрениям. Но для того чтобы это стало возможным в старших классах, необходимо уже в начальной школе накопить возможно больше конкретных представлений о различных материальных телах, их разнообразных свойствах и сделать указанные выше первоначальные выводы об общих свойствах всех материальных тел. Чувственное восприятие реальных предметов природы является первой ступенью и фундаментом материалистического мировоззрения.

Вторая важнейшая идея, которая должна найти отражение в начальном курсе естествознания, — это идея о взаимной связи и обусловленности явлений природы. Надо приучать детей рассматривать вещи, предметы и явления природы не изолированно одно от другого, а во взаимной связи, находить материальные причины наблюдаемых явлений. Так, например, растения и животных надо рассматривать в единстве с условиями их жизни. Конечно, и в данном случае речь идёт не об усвоении философских понятий взаимосвязи и причинности. Даже самый термин «причина» вряд ли необходимо вводить в начальной школе. Задача состоит именно в приучении детей, в создании у них привычки рассматривать явления природы во взаимной связи, привычки постоянно ставить вопросы «почему это произошло?», «от чего это зависит?», «как это можно объяснить?» и т. д., т. е. доискиваться причин каждого явления. Дети младшего школьного возраста смогут узнать и понять лишь самые ближайшие, внешние, наиболее очевидные связи явлений природы: «снег от тепла тает», «вода от мороза замерзает», «вода от нагревания расширяется» и т. д. По мере развития детей, им становятся доступны целые «цепочки» подобных связей: солнце весной поднимается выше над горизонтом и греет теплее, от тепла тает снег, образуются ручейки талой воды, ручейки стекают в реку, река переполняется водой и ломает лёд, начинается ледоход и т. д.

Основываясь на этих простейших связях, доступных непосредственному чувственному восприятию, учитель уже в IV классе подводит детей

к осознанию некоторых общих законов природы, охватывающих большое количество явлений: «все тела природы расширяются при нагревании и сжимаются при охлаждении», «при нагревании жидкости переходят из жидкого состояния в газообразное» и т. д.

Но и эти более общие связи ещё не вскрывают самой сущности наблюдаемых явлений. Только в курсе физики учащиеся ознакомятся с их молекулярной природой.

Таким образом, идея взаимной связи и взаимной обусловленности явлений природы должна постепенно стать привычной точкой зрения детей. На основе наблюдения конкретных фактов у детей должно постепенно складываться убеждение в том, что каждое явление природы имеет свои естественные причины, что в природе нет ничего сверхъестественного, чудесного.

Мы знаем, что современная наука рассматривает природу не как состояние покоя и неподвижности, а как состояние непрерывного движения и изменения. Эта идея является важнейшей чертой диалектико-материалистического мировоззрения. Она должна найти своё отражение и в начальном курсе естествознания, конечно, не в форме абстрактного философского положения, а в виде накопления конкретных фактов для последующих глубоких теоретических обобщений. Уже в I и II классах дети, ведя календарь природы, наблюдают и отмечают изменения, происходящие по сезонам года. Берёза, растущая на школьном дворе, летом была покрыта зелёными листьями. Пришла осень, настали холода, и листья на берёзе пожелтели, а потом опали. Зимой дети видят эту берёзу в белоснежном уборе — это всё та же берёза, которую они наблюдали раньше. Та же и не та... Пришла весна, сильнее пригревает солнце, растаял снег, зазеленела трава, и снова берёза меняет свой вид: распускаются почки, и дерево покрывается нежной зеленью листвы. На глазах детей происходят и более глубокие изменения предметов природы: семя гороха, пролежавшее в шкафу целый год без всяких изменений, по внешнему виду совершенно мёртвое, безжизненное, будучи положено в воду, набухает, даёт корешок и стебелёк с листочками. Пройдёт несколько недель — и из семени вырастает высокое растение с зелёными листьями, цветками и плодами. Из яиц бабочки выходят гусеницы; они растут, окукливаются, куколки превращаются в бабочек. Из икринки лягушки развивается хвостатый головастик, головастик растёт, у него появляются задние, а затем и передние ножки, хвост исчезает, и головастик превращается в крошечного лягушонка. Всё это так увлекательно и занятно для детей! Вместе с этими яркими фактами в сознании детей зарождается, развивается и крепнет идея о том, что всё в природе изменяется, и эти изменения происходят под влиянием естественных причин.

Но может быть изменения происходят только с живыми объектами природы? Оказывается, нет — изменяются и тела неживой природы: вода от мороза превращается в лёд, лёд от тепла тает и превращается в воду, вода при нагревании кипит и превращается в пар. Подобные изменения происходят и с другими телами природы: олово, свинец, медь, железо и другие металлы плавятся при нагревании, становятся жидкими, а при охлаждении снова твердеют. В IV классе из этих фактов делается обобщающий вывод о трёх состояниях тел природы.

Не менее ярким примером вечного изменения материи является история песка и глины. Для всех детей горы, гранитные скалы представляются прочными, незыблемыми, неизменными. Когда люди хотят построить долговечные сооружения, они их делают из гранита. Но оказывается, что, и гранит не вечен; под влиянием естественных причин (резких изменений температуры, действия воды, воздуха, корней растений и т. д.) он разрушается и превращается в песок и глину. Однако на этом не кончается история

гранита: песок и глина при известных условиях под влиянием других естественных причин снова превращаются в камни — песчаники и глинистые сланцы.

Знакомя детей со всеми изменениями тел неживой и живой природы, учитель останавливает внимание детей и на таких фактах, которые позволят впоследствии сделать очень важные выводы о диалектическом, скачкообразном характере развития природы, о развитии, включающем появление нового, о вечности, неуничтожаемости материи. Поясним эту мысль примерами.

Дети наблюдают за развитием гороха. На молодом растении не было ни бутонов, ни цветков. Но вот на какой-то стадии развития появляется бутон. Он растёт, превращается в цветок: бутон как таковой уже перестаёт существовать. Вскоре перестаёт существовать и цветок, давая начало плоду с семенами. Значит, развитие не сводится только к увеличению размеров предмета, а связано с появлением нового, такого, чего раньше не было даже в зачаточном состоянии.

Дети наблюдают, как крупинки соли растворяются в воде. «Соль исчезла», — делают они поспешный вывод. Но так ли это? Учитель предлагает попробовать воду на вкус. Она солёная. Значит соль не исчезла, она здесь, в воде, только она изменила свой вид. А нельзя ли извлечь эту соль из воды? Оказывается, можно: дети испаряют соляной раствор, и на дне фарфоровой чашки остаются крупинки соли.

Дети налили на блюдечко воды и поставили его в шкаф. Через несколько дней воды в блюдце не оказалось. «Вода исчезла», — говорят дети. И снова перед учителем задача показать, что вода не исчезла, а испарилась, т. е. изменила своё состояние, стала невидимым газом. А как это доказать? Надо попытаться снова превратить её в воду. Для этого надо, чтобы комнатный воздух, насыщенный парами воды, пришёл в соприкосновение с каким-нибудь охлаждённым предметом. Учитель ставит на стол стакан, наполненный снегом, и на наружных стенках стакана появляются капельки воды. Откуда они взялись? Это невидимый водяной пар, находившийся в воздухе, охладился от соприкосновения с холодными стенками стакана и превратился в воду. Значит, действительно, вода не исчезает при испарении, а только изменяет свой вид, переходит в другое (газообразное) состояние.

Все эти факты, в которых наглядно проявляются всеобщие законы диалектического развития природы, должны ярко запечатлеваться в сознании детей. Из этих наблюдений начальная школа сделает пока очень узкие выводы, касающиеся лишь данных единичных фактов. Но придёт время, и из этих единичных фактов и частных выводов будут сделаны более широкие философские выводы и обобщения — о вечности материи, о переходе количественных изменений в качественные, о скачкообразном характере развития. Задача начальных классов — подготовить почву для этих выводов, накопить конкретный материал для последующих широких обобщений.

До сих пор, говоря об изменениях в природе, мы имели в виду изменения, происходящие с отдельными, ныне существующими объектами природы (растениями, животными, водой и т. д.). Но идея развития имеет и более широкое значение: она требует, чтобы вещи, явления рассматривались в их историческом развитии. Это наиболее трудная для начальной школы задача. Но значит ли это, что вопросов эволюции совсем нельзя касаться в начальной школе? Конечно, нет. Всё дело в том, чтобы ограничить глубину рассмотрения вопроса, дать детям вполне посильный материал. Практика показала, что дети на конкретных примерах хорошо усваивают идею о том, что и растения и животные, которых мы видим сейчас, не всегда были такими. Люди находили в земле отпечатки или окаменелости древних растений и животных и по ним узнали, что растения и животные с течением времени изменялись. Вот, например, папоротник, хвощ, плаун.

Это небольшие травянистые растения. А раньше это были большие деревья, из них образовался каменный уголь. В учебнике дана красочная картина этого первобытного леса.

Вполне возможно познакомить детей и с далёкими предками человека: рассказать о находках древних людей при раскопках, о том, как по этим костям учёные воспроизвели внешний облик первобытного человека, показать соответствующие картинки. Всё это несомненно ведёт к формированию у учащихся эволюционных представлений о природе.

Особенностью коммунистического мировоззрения является его действительный характер: природа изучается людьми не созерцательно, а под углом зрения человеческой практики. Люди изучают природу для того чтобы овладеть ею. В связи с этим до сознания детей может быть доведена ещё одна идея, имеющая большое значение для формирования у них основ материалистического мировоззрения: пока люди не знают взаимной связи явлений природы, силы природы действуют стихийно и часто приносят людям вред. Когда же люди узнают связь между явлениями, они получают возможность сознательно управлять природой, использовать её силы для своих практических целей. Конечно, и эта идея должна быть дана не в форме абстрактного теоретического рассуждения, а как вывод из конкретных фактов, доступных пониманию детей. Особенно убедительный материал в этом отношении представляют работы Мичурина, Лысенко и их последователей, первое знакомство с которыми даётся в начальных классах.

Естествознание даёт большие возможности для воспитания у детей любви к родине. Но что такое родина для ребенка? Это прежде всего тот уголок земли, где он родился и живёт. Показать детям красоту природы этого уголка, пробудить у них горячую любовь и привязанность к берёзовой роще, полям и лугам, окружающим школу, — это значит положить прочное основание воспитанию патриотизма.

Воспитывать любовь к родине надо с первых же дней поступления детей в школу. Всё преподавание естествознания в начальной школе должно быть согрето этим чувством любви к родной природе.

С самых ранних лет надо обращать внимание детей на красоту и богатство нашей природы. Несколько замечаний, вскользь брошенных учителем во время осенней экскурсии в лес (I и II классы), привлекут внимание учащихся к красоте осеннего пейзажа («золотая осень»). Яркие эмоциональные впечатления, полученные на экскурсии, учитель закрепит и усилит на уроках родного языка и рисования, предложив детям разучить стихотворение про «золотую осень» и нарисовать картину на ту же тему. Такие моменты можно найти во все времена года. Важно добиться, чтобы учащиеся не проходили равнодушно мимо них, чтобы эти моменты вызывали у детей яркие переживания, оставляли в сознании заметный след.

В IV классе при изучении полезных ископаемых учитель должен обратить внимание детей на неисчерпаемые богатства недр нашей родины, завладеть которыми так стремились фашистские захватчики. Надо подчеркнуть, что все природные богатства в нашей стране принадлежат народу, а не кучке богачей, как в капиталистических странах.

Огромное значение для воспитания любви к родине могут иметь яркие рассказы учителя о наших победах над природой. Героические подвиги советских лётчиков и стратонавтов, покоривших воздушную стихию, завоевавших северный полюс и неприступные высоты стратосферы, покорение Днепра, Риона и других рек СССР, открытие новых месторождений полезных ископаемых, работа орденоносного Эпрона, победы социалистического земледелия и животноводства, Сталинский план преобразования природы — все эти и подобные им яркие факты нашей героической советской действительности должны найти своё отражение на уроках естествознания.

Задача учителя — на этих конкретных фактах показать мудрость и дальновидность политики коммунистической партии и Советского государства в деле овладения силами и богатствами природы и переделки природы в интересах человека.

Дети должны знать выдающихся отечественных исследователей природы — Ломоносова, Мичурина, Лысенко и других.

Действенный характер социалистического мировоззрения выражается в том, что свои знания о природе, свои чувства любви к ней советские люди проявляют в делах, направленных на охрану и приумножение природных богатств, на овладение богатствами природы, на преобразование её. Эта особенность социалистического мировоззрения обязывает и учителя начальной школы тесно связать преподавание естествознания с практической деятельностью детей по охране местной природы, древонасаждению, привлечению и подкормке полезных птиц, по изучению местных полезных ископаемых, сбору дикорастущих растений, по выращиванию сельскохозяйственных растений и животных, по борьбе с сорняками и вредителями сельского хозяйства и т. д.

В процессе преподавания учитель должен воспитывать у учащихся социалистическое отношение к труду и общественной собственности, чувства коллективизма, дружбы, товарищества, ответственности, настойчивость в достижении цели, упорство в труде и другие черты характера советского человека.

Таковы важнейшие идеи, которые должны одухотворять весь учебный материал начального курса естествознания и придавать преподаванию его чёткую коммунистическую целеустремлённость.

Объяснительное чтение, предметные уроки и наблюдения в I, II и III классах

В букварях и книгах для чтения помещено много статей, в которых описываются разнообразные предметы и явления природы, — растения, животные, времена года и т. д.

Для того чтобы сознательно усвоить содержание этих статей, дети прежде всего должны понимать значение тех слов, которые встречаются в этих статьях. Каждое слово должно вызывать в сознании детей соответствующие образы (представления) предметов и явлений, которые описываются в статье. Так, например, если дети читают, что в лесу растут берёзы, дубы, осины, сосны и ели, то они должны ясно представлять себе эти деревья. Если в сознании детей отсутствуют эти представления, то чтение превращается в механическое складывание слов из букв и слогов. Такое механическое чтение не обогащает детей познаниями и не вызывает у них интереса к тому предмету, о котором они читают. Вот почему, прежде чем приступить к чтению любой природоведческой статьи, учитель должен проверить, имеются ли в сознании детей конкретные представления о предметах и явлениях, о которых говорится в статье. Если эти представления отсутствуют, то их надо образовать. С этой целью перед чтением статьи с детьми проводится беседа. Но одних словесных рассуждений обычно бывает недостаточно, чтобы образовать отчётливое представление о незнакомом предмете. Надо не только рассказать о предмете, но и показать его, а если можно, то и дать детям его потрогать, подержать в руках, понюхать, попробовать на вкус и т. д. Чем больше органов чувств участвует в восприятии предмета, тем более полным и отчётливым будет у детей представление о нём¹.

¹ Некоторые предметы и явления природы удобнее всего показать детям на экскурсии (например, деревья, кустарники, листопад, ледоход, корову, лошадь и т. д.). Перечень экскурсий и методика их проведения указаны дальше, в статье «Экскурсии».

Беседа, которая проводится на основе ознакомления детей с тем или иным предметом, называется «предметной беседой». Иногда она занимает небольшую часть урока, в других случаях на изучение предметов отводится целый урок. Уроки, посвящённые ознакомлению детей с предметами, называются «предметными уроками». Рассмотрим важнейшие методические правила и приёмы проведения предметных бесед и предметных уроков. Если изучаемый предмет достаточно велик по размеру и может быть хорошо рассмотрен детьми издали, то учитель ограничивается простой его демонстрацией (например, кочан капусты, куст картофеля, чучело цапли и т. п.). Для этого предмет помещается на табурете или ящике, поставленном на столе учителя, или же укрепляется на классной доске. Если же предметы невелики (например, ветки, листья, плоды, семена, жуки, гусеницы и т. д.), то они раздаются на парты.

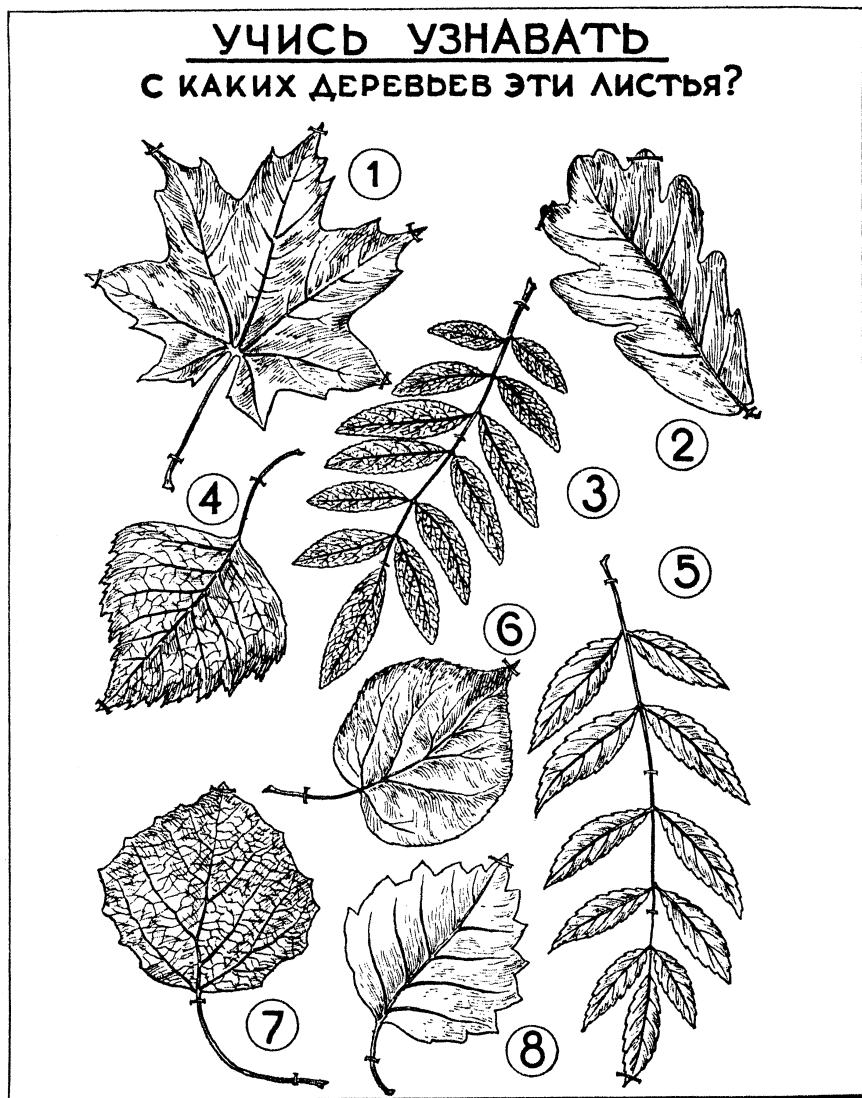

1. Клён. 2. Дуб. 3. Рябина. 4. Берёза. 5. Ясень. 6. Липа. 7. Осина. 8. Тополь.¹

¹ Названия даются обычно на обратной стороне таблиц.

Чтобы помочь детям подметить и запечатлеть в сознании характерные признаки изучаемого предмета, необходимо руководить процессом наблюдения. Это руководство осуществляется умелой постановкой перед детьми последовательного ряда вопросов. Учитель спрашивает у детей, какого

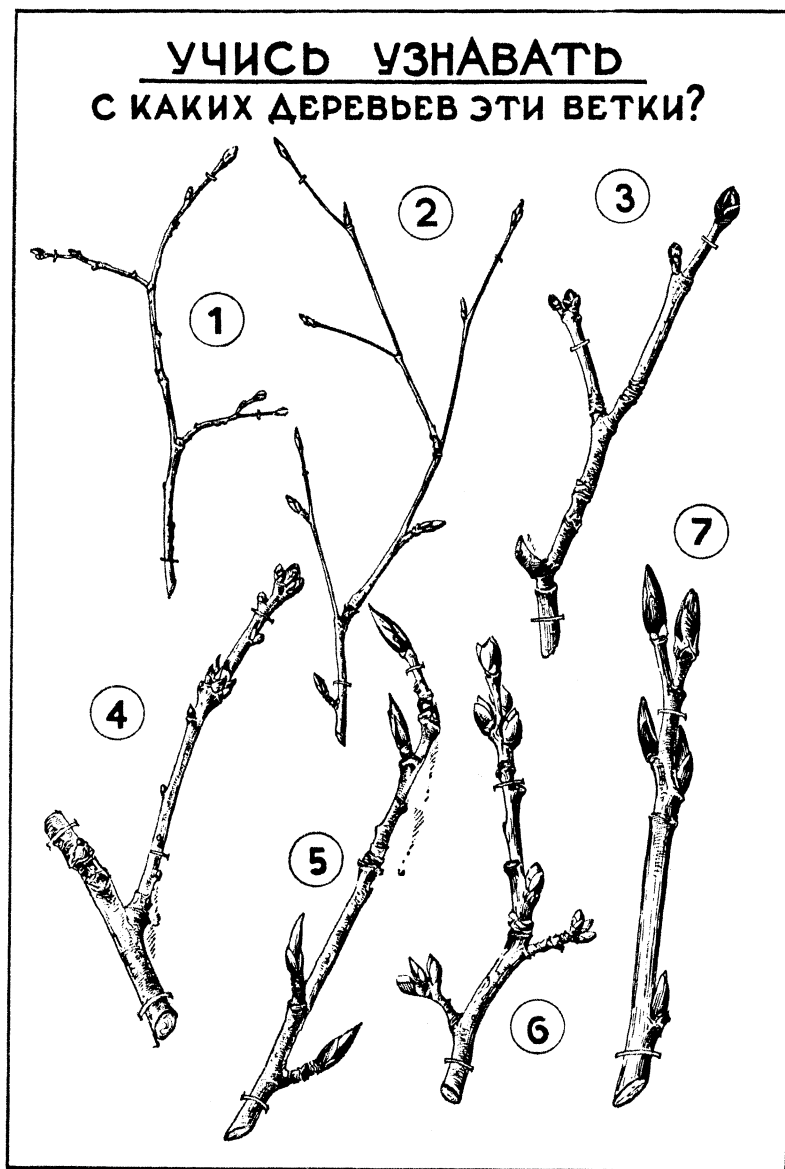

цвета предмет, из чего он сделан, какой величины по сравнению с другими
1. Липа. 2. Берёза. 3. Клён. 4. Дуб. 5. Тополь. 6. Осина. 7. Рябина.

известными предметами, какова его форма, какие части в нём можно различать, сколько ног, сколько крыльев, чем покрыто тело и т. д. Отвечая на эти вопросы, дети выражают словами характерные особенности предметов. Если в словаре детей недостаёт соответствующих слов (например, они не знают названий некоторых цветов, форм и т. д.), учитель сообщает их детям, записывая более трудные названия на доске. При этом каждое сообщаемое слово соединяется в сознании детей с представлением: слово и представление образуют одно неразрывное целое. И когда впоследствии дети

услышат это слово, оно тотчас вызовет в их сознании образ соответствующего предмета или его свойств.

Образованию отчётливого представления о предмете помогает сравнение данного предмета с другим.

Многие дети плохо отличают сосну от ели. Для того чтобы довести до сознания детей отличительные признаки этих деревьев, учитель раздаёт на парты ветки сосны и ели с шишками и предлагает сравнить их между собой: какой величины иглы у сосны и у ели, как они расположены на ветке, одинаков ли запах хвои у сосны и ели, какой величины и какой формы шишки, какова окраска коры и т. д.

Особенно необходимо прибегать к сравнению в тех случаях, когда надо научить детей различать предметы, похожие друг на друга (например, рожь, пшеницу, ячмень; галку, ворону, грача, сороку и т. д.).

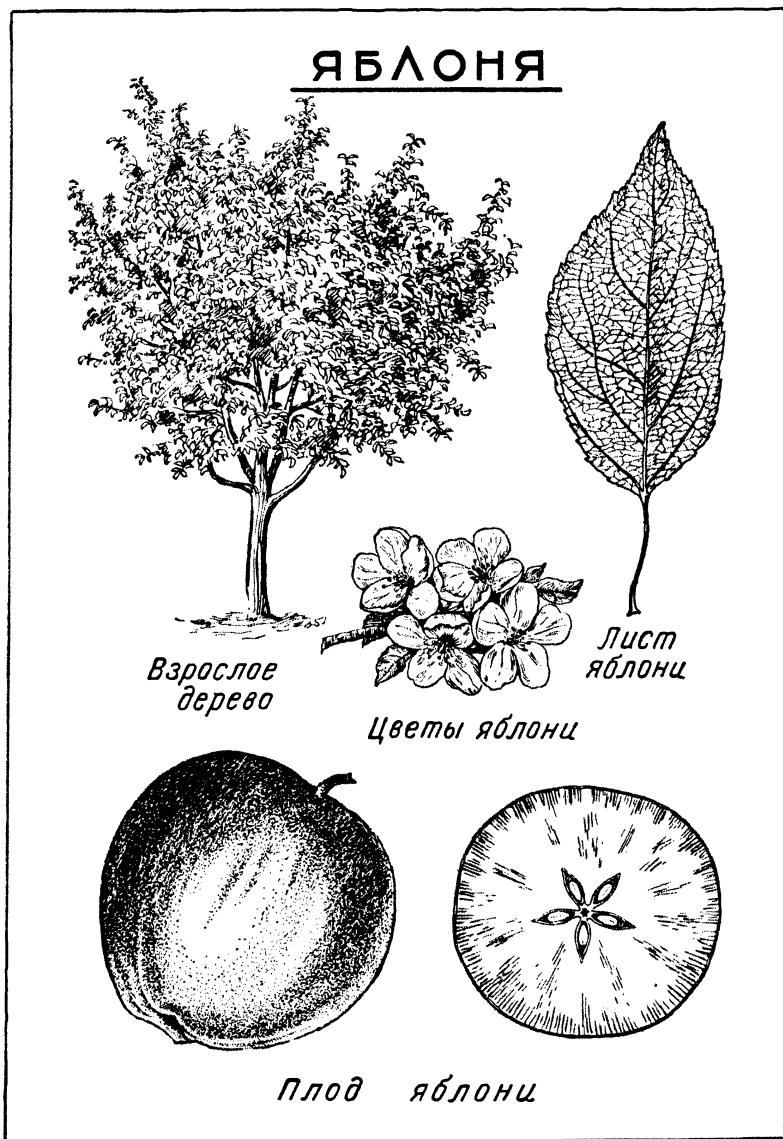

Подметить и запомнить характерные особенности внешнего вида предмета помогает зарисовка. Поэтому на предметных уроках следует широко использовать этот приём. В I классе, пока дети ещё не умеют рисовать с натуры, им надо предлагать обвести контур предмета (например, контур листа клёна, дуба, липы и т. д.) и раскрасить его. В дальнейшем дети должны научиться рисовать предметы с натуры.

Закреплению в сознании детей представлений о предметах помогает приготовление различных коллекций и гербариев (коллекция листьев деревьев и кустарников, коллекция плодов и семян, гербарий раноцветущих весенних растений, коллекция бабочек, жуков и т. п.). Первоначальные навыки изготовления коллекций и гербариев дети должны усвоить на предметных уроках. Впоследствии дети могут выполнять эту работу самостоятельно в порядке домашних заданий.

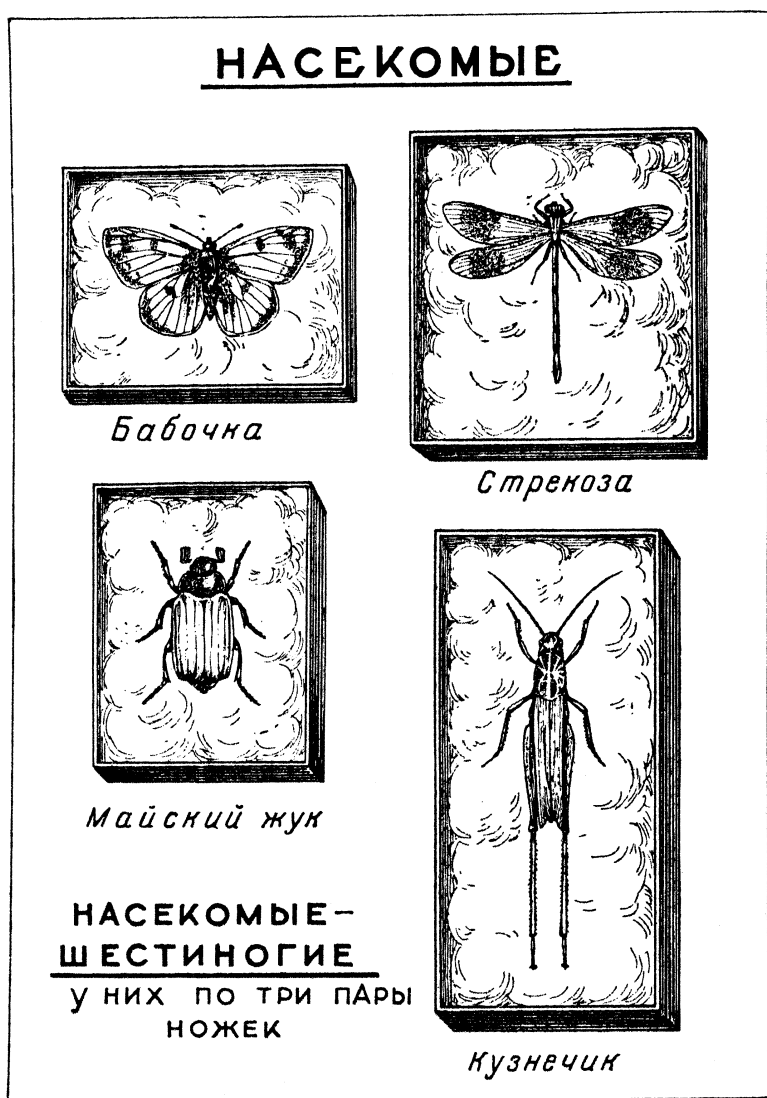

Знания, полученные детьми на предметных беседах и уроках, послужат основой для последующего чтения природоведческих статей. Читая

описание предмета, данное в статье, дети смогут хорошо представить себе этот предмет и сравнить то, что сказано о нём в книге, с тем, что они сами видели. Если почему-либо нельзя показать предмет в натуре, учитель прибегает к помощи наглядных пособий — картин, таблиц, диапозитивов и т. д. Рассмотрим важнейшие методические приёмы демонстрации наглядных пособий.

Прежде всего необходимо позаботиться о том, чтобы демонстрируемое пособие было хорошо видно всем детям. Для этого крупные картины вывешиваются на классной доске. Мелкие картинки, открытки, книжные рисунки должны быть даны на каждую парту.

Как и при изучении натуральных предметов, учитель должен умело руководить рассмотрением пособия, помогая детям подметить и запечатлеть в памяти характерные особенности изучаемого предмета. Это руководство осуществляется путём постановки перед детьми последовательного ряда вопросов.



Так, например, при ознакомлении детей со скворцом учитель, вывесив на доске картину с изображением этой птицы, предлагает детям внимательно рассмотреть ее; как называется эта птица? Какого она цвета? Какой величины? Какова форма и величина его клюва? Какой величины ноги? Где сидит скворец? Что он делает? и т. д. В беседе систематизируются знания детей о скворце, приобретённые ими в жизни: где живут скворцы летом и зимой, чем питаются, какую пользу приносят человеку и т. д.

После этого читают и разбирают статью о скворце и сравнивают описание его в книге с изображением скворца на картине или рисунке.

Чтению некоторых статей должны предшествовать длительные наблюдения в уголке природы. Так, например, прежде чем читать статью «Сад на окошке»¹, надо провести наблюдение за распусканием почек на ветках тополя и других деревьев и кустарников. Ветки лучше брать большие — сантиметров 70 — 80 длиной. На ветке или бутылке прикрепляется этикетка с указанием названия растения, фамилии наблюдающего ученика и даты постановки ветки в воду. В тетради каждый зарисовывает свою ветку, обращая главное внимание на состояние почек. Записывают в тетради дату начала наблюдений. Учитель инструктирует детей о дальнейших наблюдениях: надо проследить, как будут распускаться почки и что из них появится. В тетрадях дети должны отметить, когда почки набухли, когда появился кончик зелёного листа, когда развернулся первый листок, когда появились на нижнем конце ветки корешки, когда растение зацвело. Все эти явления дети должны зарисовать в тетрадях или альбомах.

Для того чтобы возбудить у детей интерес к наблюдениям, можно поставить в самом начале работы ряд вопросов, например: У какого дерева или кустарника скорее распустятся почки? Что вырастет из почки? Какие почки распустятся скорее — крупные или мелкие, расположенные в верхней части ветки или в нижней? У каких веток вырастут корни, у каких нет?

Следует рекомендовать учащимся проводить наблюдения за ветками и дома (если позволяют условия). Когда ветки распустятся, нужно подвести итоги наблюдений. По зарисовкам восстановить в памяти: Какой вид имела ветка, когда её поставили в воду? Что стало с почками? Что из них выросло? Какие условия были созданы для веток, чтобы на них распустились почки? и т. д. Ветки, давшие корни, желательно высадить в грунт и понаблюдать за дальнейшим развитием растения.

Одновременно с наблюдениями над ветками надо организовать наблюдения над прорастанием семян и над луковицей. Эти наблюдения настолько интересны для детей, что их можно проводить повторно во II и III классах, несколько лишь усложняя программу наблюдений. В этих классах можно, например, поставить опыты, выясняющие, как будут развиваться растения в темноте и на свету, в тепле и в холоде, с удобрением и без него. Для проращивания можно взять любые семена, но лучше выбрать такие, которые быстро прорастают (например, горох, фасоль, овёс, подсолнух и т. п.). Прежде всего учитель предлагает детям рассмотреть внешний вид семян

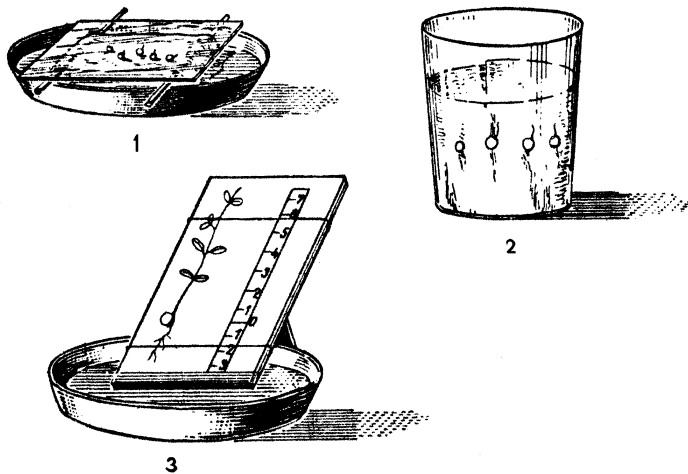

¹ «Родная речь», I класс.

и научиться их различать. Далее перед детьми ставится задача: прорастить данные им семена.

Проращивать семена можно самыми различными способами: в мокрой тряпочке в тарелке (рис. 1), в опилках, на войлоке, на кирпиче, на промака-тельной бумаге (рис. 2 и 3) и т. п.

Дети должны проследить и отметить следующие явления: набухание се-мян, появление корешка, стебелька с листочками, дальнейший рост и раз-витие растения. Все эти явления должны быть отражены в рисунках и само-дельных препаратах, приготовленных детьми из засушенных растений.

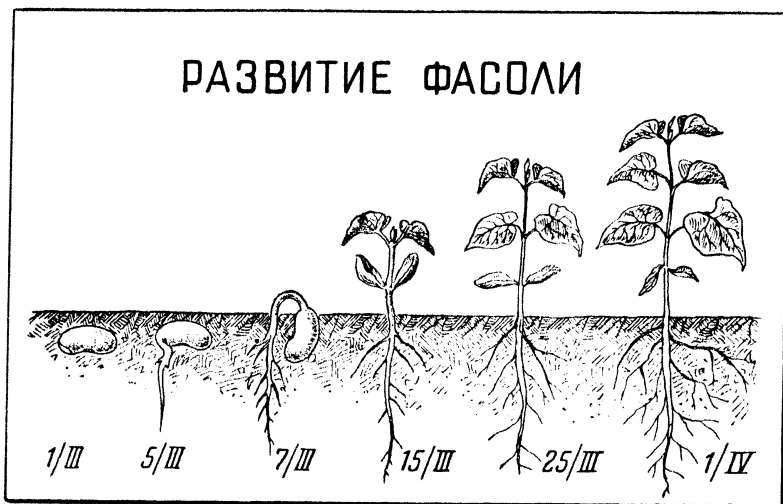

Дети должны научиться безошибочно показывать и называть основные ча-сти у выращенных растений.

Когда растение приостановит свой рост, надо провести специальный урок для подведения итогов наблюдений. На этом уроке дети, пользуясь



рисунками, препаратами и живыми растениями, должны рассказать о наблюдениях, примерно по такому плану:

- 1) когда посеяны семена, сколько дней растению;
- 2) как был устроен прибор для проращивания семян;
- 3) сколько семян посеяно; все ли семена проросли, сколько не проросло;
- 4) как происходило прораствание (ученик должен отметить в последовательном порядке набухание семян, появление корешка, стебелька с листочками);
- 5) куда девалось потом посеянное семя (осталось в земле или вылезло из земли наружу);
- 6) наблюдения за скоростью роста корня и стебля;
- 7) основные части выросшего растения (показать и назвать их).

Длительные наблюдения необходимо предпослать также чтению статей о развитии лягушки, бабочки и т. д.

Кроме наблюдений в классе и дома, должны проводиться также наблюдения в природе. Особенно большое внимание следует уделить наблюдениям над сезонными явлениями. Эти наблюдения послужат основой для сознательного чтения рассказов, стихотворений, загадок и пословиц о временах года. Результаты наблюдений оформляются в общеклассных календарях погоды и природы и в индивидуальных альбомах.

В календаре погоды отмечаются условными значками облачность, осадки, ветер, тепло или мороз (см. стр. 618).

Отметки делают дежурные один раз в день в определённый час.

В календаре природы отмечаются все явления и события, которые заметят дети, например, первые проталины, прилёт грачей, жаворонков, скворцов и других птиц, вылет бабочек крапивниц, лимонниц, прекращение санного пути, ледоход, половодье, появление первых весенних цветов, распускание почек на деревьях, появление майских жуков и т. д.

Отметку в классном календаре природы делает тот ученик, который первый заметил данное явление и сообщил о нём учителю. Такой порядок служит хорошим стимулом для развития интереса и наблюдательности учащихся: каждый будет стремиться заметить побольше нового, чтобы сделать больше отметок в календаре.

При оформлении календаря следует широко использовать рисунки и разнообразный природный материал (листья, ветки, цветы, насекомых), прикрепляя его на листе вокруг таблички с отметками о состоянии погоды.

Во II классе отметки в календаре будут делаться не только в виде рисунков, условных обозначений, помещения натуральных объектов, но и в виде кратких записей. Умение писать даёт детям возможность обогатить содержание календаря.

Календари за каждый месяц следует беречь для того, чтобы можно было сравнивать один месяц с другим, весну с зимой и осенью. Это поможет детям усвоить признаки каждого сезона, последовательность времён года, в какие месяцы бывает весна, лето, осень, зима, и выяснить основную причину сезонных изменений (потепление весной — летом, похолодание осенью — зимой).

Если сохранились прошлогодние календари, можно сделать интересные сопоставления о сроках наступления одних и тех же явлений в настоящем и прошлом году.

Особенно большой интерес вызывает у детей приход весны. Каждый день приносит что-нибудь новое. Надо ежедневно заслушивать сообщения детей о новостях весны.

Рядом с календарём природы можно устроить небольшую полочку, на которую дети будут помещать натуральные предметы природы, характеризующие приход весны: ветки деревьев и кустарников с набухшими почками или распустившимися листьями и цветами (в бутылках с водой),

первые весенние раноцветущие растения (в цветочных горшках), зелёный лук, выращенный в уголке природы, первую бабочку, жука (в стеклянной банке), ящерицу, лягушку (в террариуме, банке), лягушечью икру (в банке, стакане) и т. д.

Под каждым объектом вывешивается этикетка с указанием даты, имени и фамилии ученика, который первый заметил данное явление.

АПРЕЛЬ

1	8	15	22	29
☐	☀	☐	☀	☀
2	9	16	23	30
☀	☀	☐	☀	☀
3	10	17	24	
☀	☀	☐	☀	
4	11	18	25	
☐	☀	☐	☐	
5	12	19	26	
☐	☐	☀	☀	
6	13	20	27	
☐	☐	☀	☀	
7	14	21	28	
☐	☀	☐	☀	

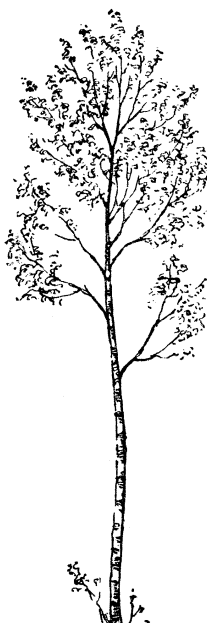

*На берёзе
распустились листочки
30 апр.*

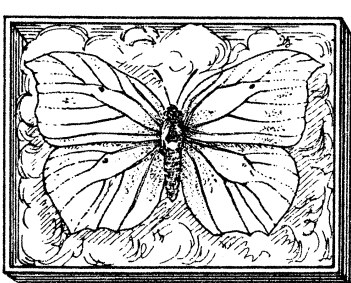

*Появились первые
бабочки
19 апр.*



*Зацвела
мать-мачеха
11 апр.*



*Зацвела
хохлатка
25 апр.*

Такой уголок природы — выставка новостей весны, дополняя календарь природы, вызывает очень большой интерес у всех детей и заставляет их более внимательно наблюдать природу.

Кроме общеклассного календаря, в один из весенних месяцев (март или апрель) вводятся индивидуальные «альбомы весны», в которых дети делают зарисовки и краткие записи, наклеивают засушенные растения и т. п. Лучше всего для этой цели использовать альбомы для рисования или специально сшитые тетради из плотной (альбомной) бумаги. В крайнем случае



можно обойтись и обыкновенными ученическими тетрадями. Зарисовки и записи делаются не ежедневно, а по мере появления интересных явлений, привлёкших внимание детей. Время от времени (раз в неделю) учитель организует общий просмотр индивидуальных альбомов, показывая в них детям наиболее удачные, красиво оформленные странички.

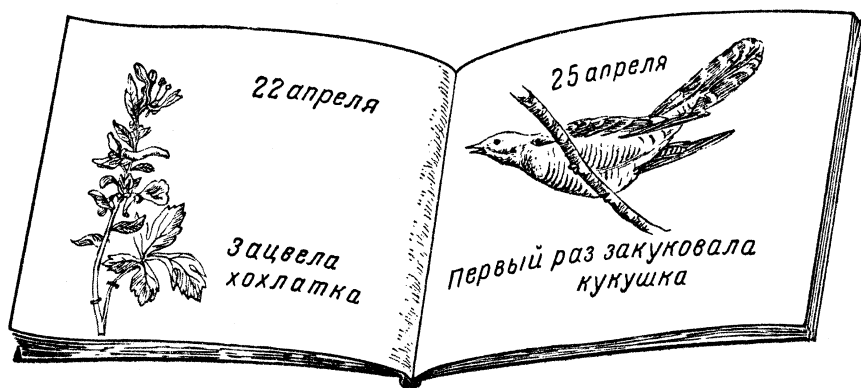

Интересные наблюдения над культурными растениями и сорняками, над полезными и вредными животными огорода и сада дети, могут провести на пришкольном сельскохозяйственном участке (см. дальше статью «Элементы сельскохозяйственного обучения в начальных классах»).

Изучение неживой природы в IV классе

В IV классе естествознание преподаётся как самостоятельный учебный предмет, имеющий особые часы в расписании.

Большое место в преподавании курса неживой природы должно быть отведено постановке опытов и работе с раздаточным материалом ¹. В тесной связи с этими видами работы должно проводиться чтение статей и рассказов из учебника. Программой предусмотрено также проведение одной обязательной экскурсии по теме «Почва» — на почвенное обнажение. Рассмотрим основные вопросы методики постановки опытов, работы с раздаточным материалом и работы с учебником. Вопросы методики проведения экскурсий освещены в специальной статье (стр. 655).

Многие явления природы трудно или неудобно наблюдать в естественной обстановке.

Так, например, при изучении вопроса о трёх состояниях воды переход воды из жидкого состояния в твёрдое можно наблюдать в природе только в морозную погоду. Переход воды из газообразного состояния в жидкое, расширение воды при нагревании и сжатие при охлаждении вообще трудно наблюдать в условиях природы. Создать же у детей чёткое представление об этих и подобных явлениях только путём их словесного описания часто бывает невозможно. В таких случаях учитель прибегает к помощи опытов. В классной обстановке создаются условия, при которых удобно наблюдать изучаемое явление.

В природе различные явления бывают настолько тесно связаны и переплетены между собой, что путём простого их наблюдения невозможно бывает установить ближайшую причину явления. Так, например, путём наблюдения невозможно решить, почему растрескался гранитный камень, лежащий в поле. Можно предположить, что это произошло от действия воды, воздуха, тепла и холода и т. д., но как действует каждая из этих причин трудно проследить в природных условиях. И здесь на помощь приходит опыт. Путём опытов в классе нетрудно показать, что делается с твёрдыми телами при их нагревании и охлаждении (опыт с расширением пятачка при нагревании, опыт с разрушением гранита путём его попеременного нагревания и охлаждения), что делается с водой при замерзании и т. п.

Опыты помогают лучше понять явления, происходящие в природе, выяснить причинную связь этих явлений. Опыты дают возможность познакомить детей в доступной форме с законами природы.

Но педагогическая ценность опытов не ограничивается этим. Опыты являются не только способом сообщения знаний, они развивают наблюдательность и мышление учащихся. Осознав с помощью учителя вопрос, требующий разрешения, дети обдумывают способы его разрешения, строят различные предположения, проверяют их путём постановки опытов, наблюдают вызванное ими самими явление, делают выводы. Дети учатся получать ответы на вопросы у самой природы.

Постановка вопроса (задачи) перед учащимися. Для того чтобы дети сознательно отнеслись к опыту, необходимо объяснить им, для чего ставится опыт, какой вопрос разрешается постановкой данного опыта. Учитель ставит перед детьми задачу (вопрос) для разрешения. Эта задача будет близка и понятна детям, если она взята из жизни и связана с ранее пройденным материалом.

Приведём пример. Тема урока — «Перегонка воды».

Урок начинается с повторения материала, пройденного на предыдущих уроках (растворимые и нерастворимые вещества, очистка воды от мути путём фильтрования). Затем учитель говорит:

— Мы знаем, что воду можно очистить от мути, т. е. нерастворимых веществ, путём фильтрования. А как очистить воду от веществ, которые растворены в воде?

¹ Раздаточным материалом, как показывает само название, называется материал, раздаваемый для изучения на руки учащимся (образцы горных пород, металлов и т. п.).

Для того чтобы конкретизировать этот вопрос, сделать его более жизненным и близким детям, учитель рассказывает следующую маленькую историю: «Корабль потерпел на море крушение. Скоро кончился запас пресной воды. Морская вода горькая и солёная (в ней растворены соли), её нельзя пить. Людей мучит жажда, хотя кругом вода. Как же быть? Нельзя ли эту горькую солёную воду очистить от растворённых в ней солей, сделать воду пресной, пригодной для питья?»

Этот вопрос заставляет учащихся задуматься, и они начинают высказывать различные предположения.

Обдумывание задачи, предположения о возможных способах решения её является очень важным моментом при проведении опытов. Учащиеся мобилизуют все свои знания, полученные в школе и жизни, и мысленно разрешают поставленную задачу. Это применение ранее полученных знаний содействует сознательному их усвоению и закреплению.

Среди предположений, которые выскажут дети, обдумывая возможные способы решения поставленной задачи, могут быть и неверные. Учитель не должен отвергать их в догматической форме. Очень важно, чтобы дети с полной очевидностью сами убедились в неправильности этих предположений. Лучшим способом показать их ошибочность является практическая проверка предположений путём постановки опыта. Но если бы учителю пришлось проверять и доказывать опытным путём все высказанные детьми предположения, то на это потребовалось бы слишком много времени. Да в этом и нет необходимости: ошибочность многих предположений, высказанных детьми, легко показать путём простого рассуждения, опираясь на известные детям факты.

Покажем это на примере того же урока «Перегонка воды».

Ученик. Я знаю, как очистить морскую воду от соли: надо солёную морскую воду процедить через фильтр.

Учитель. А разве соль задерживается фильтром? Вспомните наши опыты с растворимыми веществами. Ведь мы пропускали на прошлом уроке солёную воду через фильтр и пробовали её: какая она?

Ученик. Она была солёная, так солёной и осталась. Растворимые вещества не задерживаются фильтром.

Учитель. Так значит с фильтром ничего не выйдет. Как же быть?

Ученик. Надо вскипятить воду.

Другой ученик. А куда же денется соль? Если солёные щи долго кипятить, они делаются еще солёнее: воды будет меньше, а соль остаётся.

Третий ученик. Нельзя очистить. Надо скорее плыть к берегу и набрать пресной воды.

Учитель. А если берег далеко? Тогда все люди погибнут от жажды, пока доберутся до берега. Ну, я помогу вам решить эту задачу: а что если воду сначала испарить, а потом...

Ученик. Я знаю, я догадался: надо долго кипятить морскую воду. Вода испарится. Потом этот пар надо охладить, из него получится вода. Эта вода будет пресная.

Учитель. А почему ты думаешь, что она будет пресная?

Ученик. Потому, что соль не испаряется вместе с водой. Когда мы делали опыт с насыщенным раствором соли, мы воду испарили, а вся соль осталась в жестянке.

Учитель. А как поставить этот опыт?

Ученик. Налить в банку солёной воды и кипятить, а сверху над паром подержать холодное стекло.

Учитель. Можно и так, но только на стекло неудобно собирать воду. Лучше бы собрать её, например, в пробирку. Как это сделать?

Ученик. Надо кипятить воду не в жестянке, а в пробирке или колбе, а от нее провести трубку, чтобы пар шёл по трубке в другую пробирку.

В этом примере показано, как учитель руководит работой мысли учащихся. Заставив детей обдумывать поставленную задачу, он внимательно выслушивает все предлагаемые детьми способы её решения. Он не отвергает догматически неправильные решения, а обращает внимание на известные детям факты, которые противоречат высказанным предположениям. Дети видят (осознают) это противоречие, и оно заставляет их искать новые решения. Так, преодолевая эти противоречия, отбрасывая неправильные предположения, дети приходят, наконец, с помощью учителя к правильному решению задачи.

Таким образом, дети подведены к постановке опыта, они не только хорошо осознали цель его, но и продумали самую технику его постановки.

Учитель демонстрирует классу опыт в соответствии с намеченным планом и руководит наблюдениями детей с помощью вопросов, задаваемых им. Основным является вопрос, обращённый к классу: «Что вы видите?»

Ученик. Я вижу, как вода в колбе закипела и из колбы по трубке идёт пар.

Учитель. Разве ты видишь пар?

Ученик. Нет, пара нельзя видеть, он невидим.

Учитель. Говори только о том, что ты видишь.

Ученик. Я вижу, как запотела трубка и пробирка, а на дне пробирки стала собираться вода.

Перед детьми сложное явление: они видят треножник, горящую спиртовку, колбу, пузырьки в кипящей воде и пр., но цель, поставленная в начале урока, заставляет детей сосредоточить внимание на самом существенном — на кипении воды, превращении её в пар и обратном превращении пара в воду. И эта цель, осознанная детьми, настолько сильно направляет мысль ученика, что он, отвечая на вопрос учителя («Что ты видишь?»), отмечает даже такие факты, которых он в действительности не видит, («Я вижу, как из колбы по трубке идёт пар».) Чтобы воспитать у учащихся привычку к точности в наблюдениях, учитель предлагает говорить только о том, что ученик действительно видит. Учитель должен обращать внимание и на точность словесных формулировок детей: «Кто скажет лучше, короче, правильнее, точнее».

Объяснения наблюдаемых явлений. Наблюдая, ученик не только смотрит, но и анализирует наблюдаемые факты, делает выводы и заключения. Для того чтобы стимулировать работу мысли учащихся, учитель ставит вопрос: «А как вы можете объяснить то, что тут происходит?».

«Вода кипит и превращается в пар. Пар идёт по трубке в пробирку. В пробирке пар охлаждается и превращается в воду».

В данном случае ученик дал совершенно правильное объяснение. Но это не всегда бывает так. В случае ошибочных объяснений учитель помогает детям осознать ошибку и исправить её, обращая внимание на такие стороны явления, которые ускользнули от внимания детей.

Если бы, например, ученик сказал: «Брызги летят вверх и по трубке стекают в пробирку», учителю следовало бы уменьшить пламя спиртовки и показать, что никакие брызги от воды не летят, а вода в пробирке всё прибывает. Значит, дело совсем не в брызгах.

Так учитель учит детей наблюдать и обдумывать наблюдаемые факты.

Для того чтобы проверить результаты опыта, не всегда достаточно только видеть явление.

Так, например, в данном опыте учителю следует дать детям попробовать воду на вкус. Убедившись, что вода получилась пресная, дети увидят, что опыт подтвердил правильность проверившегося предположения.

Для того чтобы опыт не превратился в самоцель, в «фокус», нужно его связать с жизненными явлениями. Эта связь может осуществляться различными путями. Так, в рассматриваемом нами уроке учитель может в связи с опытом рассказать детям на больших перегонных кубах-опреснителях, которые устанавливаются на пароходах, в аптеках, рассказать об употреблении дистиллированной воды.

В других случаях учитель ставит перед детьми вопросы, наталкивающие их на объяснение аналогичных явлений природы.

«А не происходит ли подобной перегонки воды в природе? Где много солёной воды? («В морях и океанах».) Что с ней происходит? («Испаряется».) Куда девается пар? Что получается из пара? («Дождь».) Какого вкуса дождевая вода?» («Пресная».) Дополнительно учитель сообщает, что «перегонка» воды происходит в природе в огромных размерах и без нашего участия. Более подробно вопрос о круговороте воды в природе разбирается на следующем уроке.

Для закрепления знаний, полученных из опыта, применяются различные приёмы: зарисовки опыта, краткая запись вывода, чтение.

В тех случаях, когда учитель предлагает учащимся проделать опыт самостоятельно, такая работа носит название лабораторных занятий.

Ценность лабораторных занятий в том, что ученик сам может вызвать то или иное явление и внимательно пронаблюдать его. Однако это ничуть не умаляет значения демонстраций. Нельзя сказать, что лабораторные занятия во всех случаях, ценнее демонстраций. Нередко демонстрация опытов является педагогически более оправданной, чем лабораторные занятия. Всё зависит от цели урока и характера изучаемого материала.

Для того чтобы познакомить детей с расширением воды при замерзании, достаточно показать одну большую бутылку из толстого стекла или флакон от духов, разорванные льдом. Точно так же, путём демонстрации опыта, удобнее ознакомить детей с составом воздуха, с получением металла из руды, с целым рядом других явлений. Эти явления не требуют непосредственной близости учащихся к явлению. Сами эти явления довольно сложны, и детям трудно самостоятельно в них разобраться. При демонстрации же опытов учителем дети под его руководством основательнее рассмотрят явление и лучше его поймут.

Однако некоторые опыты обязательно должны быть проделаны самими учащимися. Есть явления, которые трудно, а иногда и совсем невозможно, наблюдать издали, так как эти явления мало заметны. К числу таких явлений относится, например, растворение. Демонстрация в данном случае ничего не даёт прежде всего потому, что дети со своих мест не могут видеть, что происходит в воде с крупинками соли, сахара, соды, мела, глины и других веществ. Опыты растворения необходимо проводить в виде лабораторных занятий. Точно так же лабораторные занятия следует предпочитать демонстрации в тех случаях, когда учащиеся должны воспринимать изучаемый предмет не только зрением, но и осязанием, и обонянием, и вкусом.

При лабораторных занятиях, изучаемое явление приближается к учащемуся. Каждому учащемуся даётся возможность самому делать опыт и непосредственно наблюдать изучаемое явление. Но, помимо образовательного, эти занятия имеют и большое воспитательное значение: они воспитывают в детях умение самостоятельно работать, аккуратно обращаться с приборами и материалами, доводить работу до конца и т. д. Вот почему лабораторные занятия должны найти широкое применение в преподавании естествознания.

Всё, что выше говорилось о методике проведения опытов, целиком относится и к лабораторным занятиям.

Исходя из целей и содержания урока, учитель определяет, будет ли опыт проводиться детьми, или демонстрироваться учителем.

Каждый опыт можно поставить по-разному — с более простым оборудованием и более сложным; можно показать один опыт или несколько однородных опытов на одну тему и т. д.

Учитель выбирает наиболее приемлемый вариант и предварительно (до урока) продельвает опыт сам, определяя при этом, сколько времени займёт опыт на уроке, какие трудности могут возникнуть при его проведении и т. д.

Успех опыта в значительной степени зависит от оборудования. Следует очень тщательно приготовить и проверить всё необходимое для проведения опыта.

На всякий случай всегда надо иметь запасные части приборов (пробирки, колбы, трубки и пр.), чтобы можно было на уроке в случае надобности быстро заменить выбывшие из строя.

Успешному проведению опыта могут помешать такие мелочи, как плохая пробка в приборе, плохой фитиль в спиртовке, отсутствие спичек и т. д. Вот почему при подготовке к опыту учитель должен обратить большое внимание на эти «мелочи».

При демонстрации опыта необходимо соблюдать следующие правила: опыт должен быть хорошо виден всем учащимся; для демонстрационных опытов необходимо брать более крупные приборы; приборы должны ставиться на некотором возвышении — на ящике или табурете, помещаемом на столе учителя; полезно ставить позади прибора какой-нибудь белый экран, чтобы на его фоне отчётливее был виден прибор; если в опыте нужно наблюдать за движением жидкости по трубке (например, при опыте расширения воды при нагревании, сжатии при охлаждении), жидкость следует подкрасить хотя бы чернилами.

В некоторых случаях, если прибор мал, учитель может показать его учащимся, проходя между партами; ни в коем случае не рекомендуется носить по классу зажжённую спиртовку — во избежание пожара. Можно поступить и так, как рекомендует С. А. Павлович:

«Собрав прибор, учитель обносит его по классу, опрашивая учеников, чтобы убедиться в том, что они понимают значение всех частей прибора и процесс его действия. Потом прибор ставят на учительский стол и производят опыт. Теперь издали можно пояснить ученикам, что происходит в приборе. После опыта прибор, на котором видны результаты закончившегося процесса, снова обносят по классу, и дети производят сравнение с тем, что они видели до опыта»¹.

Следует также использовать и классную доску, изображая на ней демонстрируемый прибор.

При проведении лабораторных занятий необходимо заранее подготовить комплекты оборудования для раздачи учащимся (один комплект не более чем на 6 учеников). Раздачу оборудования производят дежурные. Если класс дисциплинирован и имеет навыки самостоятельной работы, оборудование можно раздать в перемену (до начала урока). В противном случае оборудование раздаётся на уроке в тот момент, когда по ходу урока намечено проведение практической работы. Оборудование удобно разносить в неглубоких фанерных ящиках — подносах.

Практической работе детей должна предшествовать беседа, организующая занятия. В беседе выясняется цель и содержание предстоящей работы, даются указания, как проводить работу. В отдельных случаях (особенно на первых практических занятиях) учитель показывает и самые приёмы работы и пользования приборами: показывает и объясняет, как зажигать

¹ С. А. Павлович, Практика преподавания естествознания в начальной школе. Учпедгиз, 1936, стр. 12.

и гасить спиртовку, как приготовить фильтр, как лить в фильтр жидкость, как держать пробирку в пламени спиртовки и т. п.

Задание, поставленное перед классом для разрешения, полезно записать на доске в форме вопроса, на который дети должны будут дать ответ в результате практической работы.

Во время работы детей учитель следит за порядком, помогает отдельным звеньям в их затруднениях, но не теряет при этом из поля зрения всего класса. Если во время самостоятельной работы возникает одинаковое затруднение у многих учащихся, можно на время прекратить самостоятельную работу и дать общие разъяснения всему классу.

По окончании работы проводится беседа, цель которой — помочь детям сформулировать выводы из опыта.

Опыт зарисовывается под руководством учителя в тетради по естествознанию.

Под рисунком делается запись вывода. Сбор оборудования обычно проводится перед заключительной беседой для того, чтобы во время беседы внимание детей не отвлекалось приборами и материалами, лежащими на парте. Но иногда прибор нужен бывает во время беседы для того, чтобы под руководством учителя лучше рассмотреть результаты опыта. В таких случаях уборка прибора производится по окончании беседы.

Для того чтобы научить детей самостоятельной работе, можно первое время проводить её по команде учителя, разбив всю работу на ряд последовательных операций. Учитель говорит классу (а иногда и показывает), что и как нужно сделать. Все дети одновременно выполняют первую операцию, затем вторую, третью и т. д., делая при этом наблюдения, отвечая на вопросы учителя.

Раздавая на парты образцы горных пород, металлов, почв и т. д., учитель даёт возможность учащимся ознакомиться с различными их свойствами на основе непосредственного чувственного восприятия.

Раздачу материала можно производить или до начала урока, или в тот момент, когда материал необходим по ходу урока. Первый способ удобен тем, что он экономит время на уроке. Но у него есть и отрицательная сторона: материал, лежащий перед глазами учащихся, невольно отвлекает их внимание от объяснений учителя и, если класс ещё не приучен к работе с раздаточным материалом, это может приводить к нарушению дисциплины. При втором способе внимание детей не отвлекается от объяснений учителя, но он связан с некоторой потерей времени на уроке и нарушает его нормальный ход. Какой из названных способов лучше использовать, должен решить сам учитель, в зависимости от конкретных условий своей работы.

Если материал раздаётся в перемену, то в начале урока следует предупредить детей, чтобы они ничего не трогали без разрешения учителя. В случае нарушения этого требования следует немедленно отбирать материал. Это приучит детей к выдержке и дисциплинированности.

Работе с раздаточным материалом обычно предшествует проверка домашнего задания, сообщение темы нового урока, выявление имеющегося у детей запаса представлений и т. д.

После этого приступают к рассмотрению розданных образцов полезных ископаемых, металлов или других предметов. Для того чтобы создать у детей отчётливое представление об изучаемом предмете и его свойствах, необходимо руководить наблюдениями детей. С этой целью учитель предлагает ряд вопросов и заданий: какого цвета предмет, обладает ли он блеском, какова его твёрдость (для определения её надо предложить детям поцарапать изучаемый предмет ногтем, железным гвоздём, кончиком стального ножа и т. п.), обладает ли он упругостью (детям предлагается осторожно его согнуть), что делается с предметом от удара молотком

(рассыпается, сплющивается и т. п.). Иногда предлагается бросить изучаемый предмет в воду, чтобы выяснить, плавает ли он в воде или тонет. Сравнивая между собой образцы горных пород, металлов, воздействуя на них различным образом, дети обнаруживают различные свойства предметов и формулируют результаты наблюдения в коротких и точных ответах. В некоторых случаях учитель записывает результаты наблюдения на доске в виде перечня обнаруженных свойств предмета. Дети переписывают текст в тетради. Выясняя то или иное свойство предмета, учитель предлагает детям подумать, как человек использует данное свойство для своих практических целей. Так, например, установив, что алюминий очень лёгкий металл, учитель приводит детей к выводу о том, что люди воспользовались этим свойством алюминия в авиации, где очень важно сделать летающую машину более лёгкой.

По окончании изучения материала дежурные собирают его, а класс приступает к чтению соответствующей статьи учебника, сопоставляя содержание статьи с тем, что сами дети только что узнали о предмете на основе практического ознакомления с ним.

Пока дети не приобрели ещё навыка самостоятельной работы с раздаточным материалом, работа проводится одновременно со всеми учащимися под непосредственным руководством учителя: учитель предлагает задание, дети выполняют его, вызванный ученик рассказывает, что он обнаружил в предмете в результате наблюдения. Затем учитель предлагает новый вопрос или задание, дети опять выполняют его и сообщают о результатах и т. д.

После проведения нескольких таких занятий дети приобретут навык работы с раздаточным материалом, и тогда им можно предлагать самостоятельно выполнить ряд заданий, заранее написанных учителем на доске, и подготовить устный или письменный ответ на вопросы учителя. Развитие у учащихся подобных навыков самостоятельного изучения предметов природы имеет большое образовательное и воспитательное значение. Кроме того, наличие у детей этих навыков позволит учителю сельской школы, ведущему одновременно занятия с двумя, а иногда и с тремя классами, более рационально строить урок: пока учащиеся IV класса самостоятельно выполняют заданную им работу, учитель имеет возможность дать объяснение или принять работу от учащихся другого класса, с которым он параллельно ведёт занятие.

Раздаточный материал используется также и на уроках повторения. Учитель проверяет, хорошо ли дети различают лежащие перед ними образцы горных пород, металлов, предлагая назвать каждый предмет или найти среди других называемый самим учителем. Одновременно учитель требует, чтобы дети доказывали правильность своих ответов: «Как ты докажешь, что это сталь?», «Как ты докажешь, что это свинец?», «Почему ты думаешь, что это медь?» и т. п. Эти вопросы заставляют детей перечислять характерные отличительные признаки каждого предмета. Можно провести повторение и по-другому: дав в руки ученику тот или иной предмет, предложить назвать его, описать (устно) его признаки и рассказать всё, что о нём учили, — о его добыче, использовании и т. д. Уроки, построенные на работе с раздаточным материалом, обеспечивают образование у детей отчётливых представлений и понятий о предметах и содействуют развитию интереса к изучению природы.

Учебник является одним из важнейших источников сообщения знаний: он содержит научные сведения о природе — результаты многовекового опыта, накопленного человечеством. Этот опыт дан в учебнике в обобщённом виде в форме описаний, определения понятий, выводов, законов и т. д. Этот обобщённый опыт не может быть механически передан детям путём простого запоминания ими словесных формулировок учебника. Дети

должны понимать читаемое. Для этого они должны иметь представления и понятия о предметах, описанных в учебнике.

Чтобы образовать в сознании детей отчётливые представления, понятия, необходимо дать возможность детям непосредственно воспринимать изучаемые предметы природы различными органами чувств. Этой цели и служат экскурсии, предметные уроки, демонстрация опытов и т. д. Вот почему на уроках естествознания чтение, как правило, должно проводиться после непосредственного ознакомления с предметом или явлением.

Перед чтением статьи учебника учитель должен показать детям предмет или явление, описанное в статье, помочь детям рассмотреть его, сравнить с другими известными предметами, подметить его существенные особенности, образовать в сознании отчётливое представление о предмете, произвести первичные обобщения и т. д. После такой предварительной работы учащиеся переходят к чтению статьи учебника. Чтение должно не только помочь детям привести в систему и лучше осознать то, что они сами наблюдали, но и расширить и углубить полученные знания. Учитель, объясняя текст учебника, часто сообщает детям то, чего они не могли наблюдать сами.

В учебнике «Неживая природа» помещены деловые статьи, содержащие описание предметов и явлений природы, и рассказы для чтения. В статьях излагается материал, который дети должны твёрдо усвоить, как обязательный минимум знаний, предусмотренный программой. Рассказы для чтения предназначены для того, чтобы расширить и углубить знания детей, в живой, образной форме познакомить их с различными явлениями природы, главным образом такими, которые недоступны непосредственному наблюдению. Содержащийся в рассказах материал не подлежит обязательному заучиванию. В соответствии с различным назначением и характером статей и рассказов различна и методика их использования.

Как уже было сказано, чтению деловых статей должно предшествовать непосредственное ознакомление детей с предметом или явлением. Для организации предварительных наблюдений следует использовать задания, помещённые в начале многих деловых статей. Эти задания сначала выполняются в классе под непосредственным руководством учителя. Так, например, перед чтением текста статьи «Вода и другие жидкости» учитель, приготовив необходимое оборудование, предлагает кому-нибудь из детей прочитать первый вопрос и дать на него ответ. Другой ученик читает второй вопрос и тоже отвечает на него и т. д. Впоследствии, когда дети приобретут навык самостоятельной работы, можно предлагать им выполнять эти задания дома. В этом случае урок должен начинаться с опроса детей о выполнении заданий. После этого переходят к чтению. Статья прочитывается по частям, содержащим законченную мысль. Прочитав первые четыре строки, в которых указано значение воды для человека, вызванный ученик передаёт своими словами содержание отрывка и дополняет его фактами, известными из жизни. Следующий ученик читает второй и третий абзацы, в которых даётся понятие о жидкости. На основании прочитанного учитель проводит с классом беседу, имеющую целью довести до сознания детей основные мысли, излагаемые в этих отрывках. Главная мысль отрывка выделена жирным шрифтом: «жидкости не имеют своей формы, а принимают форму сосуда, в котором находятся». Для того чтобы дети лучше осознали этот существенный признак жидких тел, в статье жидкие тела сравниваются с твёрдыми. Учитель или вызванный к столу ученик выполняет с деревянным кубиком и камнем всё, что сказано в статье: берёт их в руки, кладёт на стол, в стеклянную банку, бросает на пол. Дети убеждаются, что камень и кубик от этого не изменяются и сохраняют свой вид, свою форму (учитель объясняет, что формой предмета называются его очертания). Чтобы изменить форму твёрдого тела, надо употребить некоторое усилие: учитель

вызывает кого-нибудь из учеников к столу и предлагает ножом или топориком расколоть деревянный кубик, разбить камень, ударяя по нему молотком (камень надо положить на колун или топор).

После этого учитель переходит к демонстрации свойств жидких тел. Он наливает воду в стакан и показывает детям, что вода приняла форму стакана. Затем переливают воду из стакана в колбу — вода принимает форму колбы. Из колбы вода переливается в пузырёк из-под лекарства, а из пузырька в пробирку — и дети наглядно убеждаются, что вода действительно не имеет своей формы, а принимает форму сосуда, в который она налита. После этого учитель предлагает снова перечитать третий абзац статьи: один ученик читает всё, что сказано о твёрдых телах, другой — о жидких. Для того чтобы убедиться, хорошо ли дети усвоили содержание отрывка, учитель предлагает передать его содержание своими словами и сформулировать главное отличие жидкого тела от твёрдого.

Далее переходят к чтению отрывков, в которых даётся описание свойств воды, и выясняется её отличие от других жидкостей. После прочтения каждого абзаца учеником учитель демонстрирует сам описанные явления или предлагает это сделать вызванному ученику.

После наблюдения снова перечитывают текст отрывков и пересказывают их содержание своими словами.

Далее учитель предлагает детям разделить статью на части и озаглавить каждую часть. Наиболее удачные формулировки учитель записывает на доске. В результате получается план статьи:

1. Значение воды для человека.
2. Отличие жидкости от твёрдого тела.
3. Свойства воды.

По этому плану вызванные ученики пересказывают содержание статьи. На дом им даётся усвоить содержание статьи, научиться её рассказывать по плану и самостоятельно подготовить ответы на пять вопросов, помещённых в конце статьи.

Изложенные приёмы работы с текстом деловой статьи являются, конечно, лишь примерными. Учитель может их разнообразить, учитывая степень трудности текста и имеющиеся у детей навыки работы с книгой. По мере развития этих навыков, следует увеличивать степень самостоятельности работы детей с текстом. К концу года желательно добиться, чтобы дети умели, вполне самостоятельно прочитать несложную статью, выполнить по данному в ней описанию наблюдения, практические работы, опыты, ответить на проверочные вопросы, составить план статьи и подготовить её пересказ.

Что касается рассказов для чтения, то они сначала прочитываются вслух целиком одним-двумя хорошо читающими учениками для того, чтобы создать у детей целостное впечатление о событии или явлении, описанном в рассказе. После этого рассказ перечитывается по логически законченным частям. В каждой части выделяется основная мысль, делаются сопоставления с аналогичными явлениями, которые дети наблюдали в жизни. Затем составляется план статьи, по которому ведётся пересказ. Если к рассказу дана иллюстрация, дети должны рассмотреть рисунок. Учитель проводит краткую беседу по нему, предлагая детям сопоставить содержание рисунка с содержанием текста. В конце некоторых рассказов имеются вопросы. Учитель использует их для беседы с детьми по поводу прочитанного.

ПРИМЕРНЫЕ УРОКИ

1 КЛАСС

Чтение рассказа „На родину“.

Оборудование урока: чучела или картины, изображающие перелётных птиц — грача, жаворонка, скворца.

Ход урока. 1. Проверка домашнего задания: дети читают наизусть стихотворение «Зиме конец». Учитель, исходя из содержания стихотворения и наблюдений детей, проводит с ними беседу, в которой выявляет представления детей о признаках весны и уточняет эти представления. Главное внимание в беседе сосредоточивается на перелётных птицах. В связи с этим учитель вводит в свою речь и в речь детей некоторые слова из рассказа «На родину», объясняет их смысл.

Обращая внимание детей на содержание первой строчки стихотворения: «Зиме конец. Летит скворец и громко напевает», учитель предлагает детям вспомнить, о чём говорили на предыдущем уроке, и ответить на вопросы: Откуда прилетают скворцы? Какая птица скворец? (Перелётная.) Почему скворец перелётная птица? Какие птицы прилетели к нам с наступлением весны? Откуда они к нам прилетели? Почему они улетают от нас осенью? Какие еще птицы должны прилетать к нам?

Учитель предлагает детям показать на картине грача, скворца, жаворонка.

В заключение беседы учитель обобщает её содержание, примерно, в следующей форме: «Осенью перелётные птицы улетают от нас в тёплые страны. Там им тепло, сытно. Но, несмотря на хороший корм, птицы здесь не чувствуют себя дома. Они не вьют гнёзд, не выводят детей — птенцов и даже, обыкновенно, не поют песен.

А с января они снова собираются лететь, но уже обратно — к нам, к себе на родину — туда, где

...они увидели
впервые белый свет,
впервые где резвились

на воле средь полей,
где выкормлены ласками
родимых матерей.

2. Чтение рассказа «На родину». Рассказ читается по частям. Каждая часть читается по законченным отрывкам (абзацам). После чтения каждого абзаца учитель предлагает детям ответить на вопрос: «О чём прочитали?» При «этом учитель обращает внимание детей на основные мысли в прочитанном, ставя перед детьми вопросы. Например, после чтения первой части учитель спрашивает детей: «Что будут делать перелётные птицы на родине? («Вить гнёзда, выводить птенцов». при этом дети рассматривают рисунок: птичьи домики.) Какие птицы прилетают первыми? Как названы грачи, жаворонки, скворцы?» («Первыми вестниками весны».)

Учитель дополняет ответы детей: «Грачи, жаворонки, скворцы — первые вестники весны. Они несут нам вести, что зиме пришёл конец. Пусть ещё бушуют иногда метели, пусть налетает холодный ветер, но мы знаем, что теперь уже кончилась холодная зима. Наши первые вестники рассказали нам об этом своими песнями. Мы знаем, что с каждым днём солнце будет греть всё сильнее, будут появляться всё новые и новые птицы, начнут распускаться почки на ветках деревьев, расти травка».

Затем так же читается вторая часть рассказа. Разбирая с детьми содержание второй части, учитель останавливает внимание детей на том, что птицы приносят человеку пользу и что человек, в связи с этим, заботится о птицах. Учитель спрашивает детей: «Что надо приготовить для скворцов? («Скворешники»). Посмотрите на картинку в книге и скажите, где вешают скворешники? («На дереве, на шесте»). А где мы повесим скворешники? Чем заплатят нам скворцы за квартиры? Прочитайте об этом в книге. Какую же пользу приносят человеку скворцы и другие птицы?» («Скворцы и другие птицы уничтожают вредных насекомых».)

Дети рассматривают рисунок, на котором изображены вредные насекомые и называют их.

После повторного чтения и пересказа второй части рассказа, а затем всего рассказа в целом, учитель обобщает содержание прочитанного в заключительной беседе. Учитель ещё раз подчёркивает, что необходимо охранять птиц, так как они полезны человеку. «Что же мы узнали о птицах — скворцах и других?» — спрашивает учитель. («Мы узнали, что скворец и другие птицы поедают вредных насекомых. Птицы приносят нам пользу».) Учитель дополняет ответ детей рассказом: «Скворец является полезнейшей птицей, так как уничтожает большое количество гусениц, бабочек, жуков и, главное, улиток и других слизняков, вредных для растений. Один учёный высчитал, что одна семья скворцов (2 взрослых и 5 птенцов) съедает за один только день более 360 больших улиток.

Птицы очень полезны. В одном саду мальчики разорили много птичьих гнёзд. На другой год ни одна птичка не прилетела в этот сад. Напали гусеницы на деревья

сада и поели весь сад. Деревья стояли голые и печальные: ни плодов, ни листьев на них не было».

В результате чтения и беседы делается вывод: Берегите птиц. Птицы уничтожают вредных насекомых. Птицы — наши друзья.

Во внеурочное время дети с помощью учителя и старших школьников делают несколько скворешников и развешивают их на пришкольном участке, в колхозных садах и огородах.

IV КЛАСС

Тема. Облака, тучи и дождь.

Цель урока. Познакомить с образованием облаков, туч, дождя.

Оборудование. К уроку приготовлены: химический стакан, выпаривательная чашечка со льдом (можно заменить чайным блюдцем), спиртовка, треножник, асбестовая сетка.

Ход урока. 1. Вводная беседа. Учитель предлагает детям вспомнить, что они узнали на предыдущих уроках: что делается с водой при нагревании? (Она превращается в пар.) Что делается с паром при охлаждении? (Он превращается в воду — дети рассказывают об опыте с перегонкой воды.)

— Сегодня мы познакомимся с образованием облаков, туч, дождя, — сообщает учитель. — Людей с давних времён интересовали вопросы о том, что такое облака и тучи, откуда берётся дождь. Пока люди не знали природу, они думали, что дождь посылает бог. Если долго не было дождя и растения в полях начинали погибать от засухи, крестьяне приглашали священника, шли с иконами в поле и молили бога о том, чтобы он послал тучи и полил обильным дождём пересохшую землю. Но так как никакого бога нет, то молитвы о дожде не спасали полей от засухи.

2. Рассказ учителя и самостоятельное чтение детей. — Теперь наука точно установила, что такое облака и тучи, из чего и как образуется дождь. Поднимаясь на высокие горы, люди часто попадали в облака, и они увидели, что облако это... впрочем, лучше вы сами, дети, прочитайте о том, что они увидели. Откройте книги и прочитайте про себя рассказ «На самолёте выше облаков», подготовьте ответы на вопросы, помещённые в конце рассказа.

3. Беседа по прочитанному. В беседе по прочитанному рассказу выясняется, что облако — это обыкновенный туман. По предложению учителя дети вспоминают, из чего и как образуется туман.

Но откуда же мог появиться туман высоко над землёй? Дети высказывают предположение: пар от земли поднимается вместе с тёплым воздухом вверх. А вверху гораздо холоднее, чем у поверхности земли. Водяной пар охлаждается и из него образуются мельчайшие капельки воды — это и есть туман.

4. Рассказ учителя. Учитель подтверждает правильность данного детьми объяснения и рассказывает о том, как он своими глазами видел образование облаков.

— Однажды я путешествовал по Крыму. Мы решили подняться с вечера на гору Ай-Петри, чтобы полюбоваться восходом солнца. В 9 часов вечера мы были на вершине горы и легли спать, утомлённые подъёмом. Нас разбудили в 3 часа утра. Было ещё темно, но край неба на востоке уже начал светлеть. Дул свежий ветер. Перед нашим взором открывалась величественная картина. До самого горизонта, насколько видел глаз, простиралась гладь Чёрного моря. С каждой минутой всё сильнее розовело небо, а от него окрасилось и море. Вот наконец из воды показался огненнокрасный край солнца. Мы радостными криками приветствовали появление дневного светила. А в это время прямо перед нами, на какую-нибудь сотню метров вниз по склону горы, мы увидели белые клубы тумана. Солнце осветило туман, и мы ясно видели, как он, делаясь всё гуще и больше, медленно ползёт по склону скалы. Вот он дошёл до края скалы, поклубился как мeste и... вдруг оторвался и медленно поплыл по небу в виде облачка. А на его месте на склоне скалы опять появились новые клубы тумана, и снова мы с любопытством глядели на рождение облаков.

Итак, что же такое облако и как оно образуется? (Дети формулируют вывод.)

5. Подготовка к опыту.

— А теперь посмотрим, из чего и как образуется дождь. Попробуем сначала получить дождь в классе. Не догадаетесь ли вы, как это сделать?

Дети высказывают предположение: надо налить в кастрюлю воды и кипятить её. А сверху над кастрюлей держать что-нибудь холодное. Пар будет охлаждаться и превращаться в капельки воды. Они будут падать вниз — это и будет дождь.

Учитель подтверждает правильность высказанного предложения и сообщает, что вместо кастрюли можно взять для опыта химический стакан. Он сделан из очень тонкого стекла. В химическом стакане можно кипятить воду, и он от этого не лопнет. Стакан мы накроем блюдечком, в которое для охлаждения положим кусочки льда.

6. **Постановка опыта.** По вызову учителя два ученика подходят к его столу и показывают классу опыт в том порядке, как было намечено.

Что же происходит в стакане?

— Расскажи всему классу, что ты видишь, — обращается учитель к одному из учеников, участвующих в постановке опыта.

— Я вижу кипящую воду.

— А ещё что? Посмотри внимательно снизу на доньшко блюда.

— Оно запотело, на нём образовались капельки воды.

— Наблюдай, что с ними будет происходить дальше.

— Мелкие капельки сливаются вместе и становятся крупнее. Вот одна крупная капля еле-еле держится. Упала! Дождь пошёл!

7. **Беседа после постановки опыта.**

— Кто из вас, дети, может на примере этого опыта объяснить, как образуется дождь в природе?

— Я могу! Солнце греет землю и воду в реках, озёрах, морях. Вода с земли испаряется и поднимается вверх. Здесь пар охлаждается и превращается сначала, в туман, в облако. А облако состоит из мелких капелек воды: капельки в облаке постепенно сливаются друг с другом, делаются крупнее. Облако темнеет, превращается в тучу. Вот уже капельки стали такие тяжёлые, что они не могут держаться в воздухе и начинают падать вниз. Из тучи идёт дождь.

— Можно, я расскажу про дождик в бане? — обращается один из учеников к учителю.

— Ну, расскажи.

— Я гостил у дяди в городе. Однажды мы пошли с ним в баню. Она была каменная. В бане мылось много народа. Вдруг с потолка на меня упала холодная капля, потом другая, третья. Я сначала подумал, что на потолке проходит труба с холодной водой и из неё капают эти капли. Посмотрел на потолок — никаких труб не видно, весь потолок покрыт каплями воды. Эти капли образовались из пара. Потолок холодный, пар охлаждается и оседает на нём в виде капелек. Когда капельки делаются больше, они не могут удержаться и падают вниз.

Учитель одобрил рассказ ученика, похвалил его за наблюдательность и правильное объяснение.

8. **Задание на дом.** На дом предлагается задание прочитать из учебника статью «Облака и тучи», научиться её рассказывать и зарисовать опыт, который делали в классе.

Примерно по такому же плану приводится объяснительное чтение статей по естествознанию в III классе, если чтение сопровождается демонстрацией опыта. Опыт входит органически в вводную беседу учителя или же демонстрируется в связи с объяснением содержания статьи.

Тема. Чугун, железо, сталь.

(Пример урока с раздаточным материалом).

Цель урока. Научить детей различать железо, сталь и чугун, познакомить с их важнейшими свойствами.

Оборудование: на каждой парте кусочки чугуна, ученические перья, конторские кнопки, скрепки, булавки, швейные иголки, английские булавки, монеты, кусочки олова, свинца, медной, железной, стальной проволоки, ученические ручки, наконечники от карандаша и другие металлические предметы. На столе учителя — магнит (если магнитов в школе несколько, их надо тоже раздать на парты), наковальня (её может заменить обыкновенный колун), молоток, гвоздь, стальная пружина, нож, вилка, ножницы или другие предметы из железа и стали.

Ход урока. I. Урок начинается с краткой вводной беседы.

— Что было бы с человеком, если бы вдруг на земле исчезло железо, сталь, чугун? Человек тотчас бы узнал об этом событии, потому что исчезла бы его кровать, распалась бы вся мебель, развалились потолки, поддерживаемые стальными брусьями, и исчезла крыша. На улицах тоже произошло бы страшное разрушение: не было бы больше рельсов, вагонов, паровозов, трамваев, автомобилей.

Учитель предлагает детям посмотреть вокруг и перечислить все предметы, сделанные из железа, стали и чугуна, и подводит детей к выводу, что железо, сталь и чугун имеют огромное значение в жизни людей. Люди добывают за один только год около 100 миллионов тонн железа. Чтобы перевезти такое количество железа, понадобилось бы 100 000 поездов по 50 вагонов в каждом.

— А умеете ли вы отличать железо, сталь и чугун от других металлов?

2. **Работа с раздаточным материалом.** Учитель сообщает, что отличить железо, сталь и чугун от других металлов легче всего с помощью магнита: магнит

притягивает железо, сталь, чугун и не притягивает других металлов. По предложению учителя дети продлевают этот опыт. Если магнит один, то учитель обходит парты и сам производит опыт.

— А чем различаются между собой железо, сталь и чугун?

Учитель предлагает детям сравнить между собой железный гвоздь, стальное ученическое перо и кусок чугунной сковороды.

— Можно ли их отличить по цвету и блеску? Это трудно сделать, так как все они серого цвета и блестят металлическим блеском.

Учитель предлагает сравнить эти металлы по твёрдости. Для этого их надо поцарапать друг о друга. Дети выполняют задание и делают вывод: стальное перо оставляет черту на гвозде и чугуне. Значит сталь твёрже железа и чугуна. Учитель сообщает: стальными свёрлами можно сверлить железо и чугун. Далее дети обнаруживают, что чугун оставляет царапину на железном гвозде, но не царапает сталь. Значит чугун твёрже железа, но мягче стали. Железо не оставляет царапины ни на стали, ни на чугуне. Железо — самый мягкий из этих трёх металлов.

Далее по предложению учителя дети пробуют сгибать железную булавку и стальную иголку. Железо гнётся, а сталь ломается, сталь — хрупкая.

Учитель кладёт на наковальню железную проволоку или гвоздь и ударяет молотком по его концу. Гвоздь расплющился. Железо куётся. Не очень хрупкую сталь тоже можно ковать, но она куётся хуже железа. Хрупкая сталь от удара разлетается на куски. Чугун совсем не куётся, а как и хрупкая сталь, от удара разлетается на куски. Чугун — хрупкий.

Учитель берёт в руки стальную пружину и сдавливает её с двух концов пальцами. Пружинка сжимается. Учитель отпускает концы пружинки, и пружинка сейчас же разжимается и принимает прежний вид. Сталь упруга. Учитель предлагает детям согнуть железную проволоку — она не распрямляется. Из неё нельзя сделать пружинку.

3. Проверка и закрепление знаний. Для проверки и закрепления знаний о признаках железа, стали, чугуна, учитель предлагает детям самостоятельно определить, из чего сделана английская булавка, канцелярская скрепка, кнопка, перочинный нож, металлическая часть ученической ручки, наконечник от карандаша, печная проволока, пилка от лобзика, ножницы, столовая вилка и т. д. Вызванный ученик должен объяснить, как он узнал, из какого металла сделан данный предмет, чем это можно доказать.

Учитель предлагает детям объяснить, почему гвозди делают из железа, а не из чугуна, почему иголки делают из стали, а не из железа и не из чугуна и т. д.

Отвечая на эти вопросы, дети должны усвоить мысль, что человек, зная свойства железа, стали и чугуна, выбирает для изготовления каждого предмета такой металл, свойства которого наиболее подходят для данного предмета.

После проделанной работы дети читают статью «Железо, сталь, чугун».

Задание на дом: учитель предлагает детям усвоить статью о железе, стали и чугуне и выполнить указанные в конце статьи задания.

Тема. "Почва".

Цель урока. Познакомить детей со строением почвы и учением В. Р. Вильямса об улучшении структуры почвы.

Оборудование. К уроку приготовлены на каждой парте по 2 бумажных коробочки с кирпичиками комковатой и бесструктурной почвы; на столе учителя — гербарные экземпляры тимopheевки, житняка, люцерны, клевера; портрет В. Р. Вильямса.

Ход урока. 1. Работа с раздаточным материалом.

Повторив материал предшествующих уроков — о составе почвы, о глинистых, песчаных и чернозёмных почвах и их свойствах, учитель переходит к сообщению нового материала — о строении почвы.

Он предлагает детям слегка нажать пальцем на кирпичики почвы, лежащие в бумажных коробочках, и посмотреть, что с ними произойдёт. Одинакова ли величина комочков почвы, на которые рассыпались кирпичики в разных коробках? Дети отмечают, что в одной коробке почва рассыпалась на комочки величиной с лесной орех или крупную горошину, а в другой — на совсем мелкие песчинки и пыль.

Учитель предлагает детям подумать, в какой почве лучше всего будут расти растения и объяснить, почему.

Дети высказывают свои предположения.

Учитель подводит детей к выводу, что растения лучше всего растут на почвах, состоящих из комочков величиной с лесной орех или крупную горошину. В такие

почвы свободно проходят вода и воздух. В распылённых почвах (состоящих из частичек, мелких как пыль) частицы плотно прилегают друг к другу. В такие почвы плохо проникают вода и воздух. Растения на таких почвах растут плохо.

«Вот почему, когда вы рыхлите землю на грядках, не слишком сильно разбивайте комочки, не превращайте почву в пыль».

2. Рассказ учителя.

— А от чего же зависит различное строение почвы и может ли человек его улучшить?

Советский учёный Вильямс (учитель вывешивает его портрет на классной доске) долго изучал этот вопрос и установил, что хорошее строение почвы зависит от многих причин.

Прежде всего на строение почвы влияет перегной. Перегной склеивает мелкие частицы почвы в более крупные. Поэтому, если хорошо удобрять распылённую песчаную или глинистую почву навозом, её строение улучшится. Строение песчаной почвы улучшается, если в неё добавить глины. Строение многих почв улучшается от внесения в них извести.

В. Р. Вильямс на основе опытов установил, что строение распылённой почвы улучшается, если время от времени в поле высевать смесь многолетних трав, например, в средней и северной части СССР — смесь клевера и тимофеевки, а в южной — смесь люцерны и житняка. Учитель показывает гербарные экземпляры этих растений и обращает внимание детей на их корневую систему. Густые мелкие корешки этих растений прочно скрепляют мелкие частицы почвы, а когда корешки сгниют, то превращаются в перегной, который, как мы теперь знаем, тоже хорошо склеивает частицы почвы в комочки.

3. Чтение учебника. По окончании беседы читаются вслух и разбираются статьи из учебника «Строение почвы» и «Как улучшить строение почвы».

4. Задание на дом. Учитель задаёт на дом прочесть и научиться рассказывать обе указанные статьи и рассмотреть и сравнить строение почвы огорода, сада, поля, луга.

Тема. Почва и растения.

Цель урока. Повторить всё пройденное по теме «Почва», выяснить значение плодородной почвы для получения высоких урожаев, показать зависимость плодородия почвы от общих условий ведения хозяйства (падение плодородия почвы в условиях капиталистического хозяйства, увеличение плодородия почвы при социализме).

Оборудование. К уроку приготовлен макет почвенного обнажения, сделанный детьми после экскурсии к обрыву, приборы и наглядные пособия, использовавшиеся при изучении темы «Почва».

Ход урока. 1. Повторение всего пройденного по теме «Почва». Повторение проводится по следующим вопросам:

1) Пользуясь приготовленным вами макетом почвенного обнажения, расскажите, что вы видели на экскурсии к обрыву (рассказывает вызванный ученик).

2) Что называется почвой? Какое главное свойство почвы?

3) Из чего состоит почва? С помощью каких опытов мы это узнали?

4) Найдите у меня на столе песчаную, глинистую и чернозёмную почвы, расскажите об их свойствах.

5) Как разные почвы удерживают воду? Расскажите, как мы это узнали.

6) На столе лежат образцы почвы разного строения. Покажите, какая почва наиболее благоприятна для роста и развития растений?

7) Как можно улучшить строение почвы? Какой советский учёный изучал этот вопрос и к каким выводам он пришёл?

8) Как поднимается вода в плотной и рыхлой почве? Расскажите, как мы это узнали.

9) Для чего, чем и как обрабатывается почва?

10) Для чего, чем и как удобряется почва?

2. Обобщающая беседа. Вторая часть урока отводится обобщающей беседе. Беседа начинается с вопроса: Какое значение имеют растения в жизни человека?

— Они дают человеку пищу, материал для одежды, жилища и других необходимых предметов.

— Откуда человек получает необходимые ему растения?

— Многие растения человек находит в природе, собирает и использует их. Но большую часть растений люди выращивают сами на полях, в огородах и садах.

Учитель напоминает, что для выращивания растений необходима плодородная почва, а плодородие почвы зависит от хорошей обработки и удобрения, от правильного чередования растений на полях и огородах, от посева в поле многолетних трав.

— А что нужно для хорошей обработки почвы?

— Нужны плуги и другие орудия, тракторы и лошади.

Далее в беседе выясняется, что для удобрения нужен навоз. Чтобы получить больше навоза, надо держать в хозяйстве больше скота. А для скота необходим корм, — хорошие луга, полевые травы и корнеплоды.

Учитель предлагает вспомнить, как жили крестьяне в царской России.

У крестьян в царской России было мало земли, скота и машин. Земля плохо обрабатывалась и плохо удобрялась. От этого почва постепенно истощалась, теряла своё плодородие. С каждым годом урожаи становились всё хуже и хуже.

Крестьяне разорялись и шли наниматься на работу к помещикам и фабрикантам.

Советская власть отняла у помещиков землю и скот и передала их крестьянам.

Промышленность дала деревне много тракторов, плугов, сеялок и других машин и минеральных удобрений.

Под руководством коммунистической партии крестьяне объединились в колхозы и стали сообща вести хозяйство. Передовые учёные советской страны И. В. Мичурин, В. Р. Вильямс, Т. Д. Лысенко и другие пришли на помощь колхозам и совхозам и указали, как надо вести хозяйство, чтобы добиться высоких урожаев.

Хорошие плуги и сильные тракторы дали возможность производить глубокую вспашку. Правильная обработка почвы и посев многолетних трав на полях улучшили строение почвы.

Посев трав увеличил запас кормов в хозяйстве и позволил держать больше скота. А когда в хозяйстве много скота, то много и навоза. Хорошее удобрение и обработка почвы и правильное чередование посева растений делают почву плодородной.

Колхозники — Герои Социалистического Труда дают стране невиданные урожаи. (Учитель приводит примеры.) Учитель рассказывает о звеньях юных мастеров высокого урожая и призывает учащихся отдать свои знания и труд на благо советской родины.

3. Задание на дом. На дом детям даётся задание подготовить ответы на следующие вопросы:

1. Что дают растения человеку?

2. Как называется почва, на которой растения приносят высокие урожаи?

3. От чего зависит плодородие почвы?

4. Почему в царской России почва с каждым годом теряла своё плодородие?

5. Почему повышается плодородие почвы в советской стране?

6. Расскажите о колхозниках — Героях Социалистического Труда.

7. Расскажите о работе звеньев юных мастеров высокого урожая.

Оба урока дают сведения о почве как среде для развития культурных растений. На первом уроке дети наглядно знакомятся со строением почвы и узнают, что человек может изменять и улучшать его. Учитель в доступной форме рассказывает детям о выдающемся советском учёном В. Р. Вильямсе.

На этом уроке учитель применяет разнообразные приёмы повторения пройденного (ответ на вопросы, рассказ по самодельному пособию, рассказ о проведенных опытах, различение образцов почвы и т. п.). Во второй части урока в обобщающей беседе выяснено значение растений в жизни человека, взаимосвязи почвы, растений, обработки, удобрения и показано преимущество социалистического сельского хозяйства перед капиталистическим.

УГОЛОК ПРИРОДЫ В НАЧАЛЬНОЙ ШКОЛЕ

Уголок природы в начальной школе служит лабораторией для учебных занятий как отдельных учащихся, так и всего класса, местом для работы кружка юных мичуринцев, основным звеном школьного краеведческого музея.

Наряду с живыми объектами — растениями и животными, в нём должны быть и объекты неживой природы, непосредственное ознакомление с которыми особенно важно в первые годы обучения.

Велика роль уголков природы в борьбе с формализмом в преподавании, с книжностью и отвлечённостью знаний учащихся об окружающей их природе.

Общеизвестно, что учащиеся прочно усваивают те знания о природе, которые основываются на непосредственном и неоднократном чувственном восприятии изучаемых предметов и явлений, протекающем под непрерывным руководством учителя. Поэтому в результате длительных наблюдений и работ в уголке природы знания учащихся приобретают чёткость и прочность, становятся конкретными, жизненными. В то же время эти наблюдения и работы способствуют расширению и углублению знаний о природе, полученных детьми на экскурсиях и предметных уроках, проводимых в I—III классах в связи с чтением статей природоведческого содержания.

Самостоятельное выполнение наблюдений и работ в уголке природы систематически упражняет органы чувств детей, развивает наблюдательность и инициативу, повышает интерес к природе. Работы в уголке воспитывают у детей чувство ответственности за порученное дело, приучают бережно относиться к растениям и животным, укрепляют сознательную дисциплину среди учащихся.

Наблюдая и ухаживая за растениями и животными уголка природы, дети приобретают много новых ценных знаний и практических умений и навыков, которые они смогут применить в своей практической деятельности (например, в работах по уходу за комнатными растениями, по выращиванию цветочных и овощных растений, по уходу за мелкими домашними животными).

Уголок природы в школе совершенно незаменим в тех случаях, когда нужны длительные наблюдения, опыты и практические занятия, не укладываемые в рамки урочного времени, например: наблюдения за прорастанием семян, за распусканием почек на ветках деревьев и кустарников, за ростом и развитием растений и животных; практические занятия по выращиванию растений, по уходу за животными — обитателями садков, аквариумов, террариумов; по изготовлению коллекций и наборов раздаточных материалов.

В уголке природы сосредотачиваются те природоведческие объекты (предметы неживой природы, растения, животные), с описанием которых дети встретятся при чтении научно-популярных статей как в классе, так и дома. Готовясь к новому учебному году, учитель изучает природоведческий материал книги для чтения и намечает, что именно из этого материала можно собрать в окружающей школе природе. Собирается этот материал на экскурсиях в природу, организуемых в начале учебного года.

В уголке природы хранятся коллекции камней, образцы местных почв, гербарии, коллекции насекомых; дневники наблюдений, зарисовки объектов и явлений природы, наглядные таблицы-коллекции; диаграммы, составляемые в связи с ведением календаря природы; альбомы, отражающие отдельные экскурсии в природу, и т. п. Вообще в уголке природы хранятся все ценные для школы местные природоведческие материалы.

Здесь же сосредоточены раздаточный материал и оборудование для занятий на уроках и в кружке юных мичуринцев.

Из оборудования в уголке природы хранятся, например, картонные или фанерные подносыки, на которых раздаётся на парты материал для изучения его детьми; запас картона, нитки, иголки, клей, ножницы, краски и пр.

Практика работы школ показывает, что весьма разнообразный и очень интересный для детей природный материал (как постоянный в уголке природы, так и сезонный), легко доступный для непосредственных наблюдений и несложных опытов, быстро собирается даже в очень скромных уголках природы, не располагающих ни специально приспособленным для них помещением, ни сложным оборудованием.

Однако, несмотря на очень подчас скромные размеры уголка, имеющиеся в нём объекты неживой природы, живые растения и животные, а также и оформленные результаты наблюдений детей используются учителем

с большим педагогическим эффектом не только во внеклассной работе, но и на уроках, в особенности в связи с чтением в I — III классах статей природоведческого содержания.

Большую помощь оказывает уголок природы юным мичуринцам — учащимся III и IV классов.

В начальной школе для уголка природы не требуется обязательно отдельного помещения. Он может быть устроен в любом классе. Не нужно для уголка и сложного оборудования.

Оборудование уголка природы

Место для уголка надо выбрать у одного из окон класса (лучше обращённого на юг, юго-восток или юго-запад).

Оборудовать уголок мебелью, необходимой для размещения растений и животных, можно по-разному. Можно расширить подоконник, прикрепив вровень с ним доску во всю ширину окна. Доска укрепляется на деревянных кронштейнах. Она позволяет поместить растения и животных поближе к свету. Расширение подоконника может быть выполнено любым столяром, и обойдётся недорого. Если позволяют условия, можно поставить у окна небольшой столик или более удобный стол-этажерку (см. рис. на стр. 637).

Для содержания растений нужны цветочные горшки разных размеров с поддонниками. Если горшков не хватит, их можно заменить консервными банками с отверстиями в дне для стока воды. Поддонники заменяются блюдами или тарелками.

При наблюдениях за распусканием почек ветки помещаются в бутылки, кувшины, кринки.

Семена растений можно сеять в цветочные горшки, тарелки, неглубокие консервные банки, поддонники и другую сборную посуду подходящих размеров, наполненную почвой. Из предметов ухода за растениями нужны: совок для выкапывания растений, обыкновенный чайник или маленькая лейка для поливки, нож.

Необходимая для работ с растениями почва заготавливается с осени: ящики и цветочные горшки наполняются хорошо удобренной огородной почвой и ставятся в сенях или на чердаке.

Для содержания животных в классном уголке природы достаточно иметь садки для насекомых, аквариум и террариум. При наличии отдельной комнаты к этому оборудованию следует добавить клетки для птиц и для мелких млекопитающих.

Простейший садок для насекомых можно сделать из обыкновенного чайного стакана или из стакана, полученного после перерезания бутылки. В таком садке можно держать некрупных гусениц, личинок и жуков по 1 — 2 экземпляра. Более просторный садок делается из широкой стеклянной банки.

Перед тем как поместить насекомое в стакан или банку, на дно следует насыпать нетолстый слой чистого песка и положить листья или ветки, служащие насекомому пищей. Сверху садок закрывается марлей и обвязывается ниткой.

Для устройства небольших аквариумов может быть использована самая разнообразная посуда — чайные стаканы, банки для варенья, обрезанные бутылки, простоквашницы и т. п.

В магазинах наглядных пособий можно приобрести четырёхугольные банки разных размеров и небольшие аквариумы в металлической оправе. Наиболее удобны так называемые школьные аквариумы и аквариумы-ширмы.

При устройстве аквариума необходимо прежде всего тщательно вымыть посуду. Стенки банки должны быть совершенно чисты, без каких-либо

пятен и остатков прежнего содержимого. Особенно тщательно надо вычистить и вымыть дно банки в тех местах, где оно соприкасается со стенками.

Для предохранения аквариума от пыли его надо обязательно накрывать стеклом. Следует вырезать кусок стекла по размерам банки, затупить его края точильным бруском или напильником, смоченным водой, и хорошо вымыть. При закрывании аквариума на края банки кладут две узкие тонкие палочки и уже на них кладут стекло. Щели между краями банки и куском стекла оставляются для циркуляции воздуха над поверхностью воды.

Для аквариума надо взять чистый речной песок (желателен крупный) и хорошенько промыть его в тазу или в ведре, сменяя воду до тех пор, пока песок не перестанет давать мути. Если песок промыт недостаточно тща-

тельно, вода в аквариуме будет постоянно мутная, что вредно для рыб и мешает наблюдениям.

Убедившись в отсутствии в песке мути (после энергичного взмучивания вода остаётся прозрачной), его кладут на дно банки ровным слоем в 3 — 4 см. На песке раскладывают чистые камешки и створки раковин.

В приготовленный таким образом аквариум помещают растения (веточки элодеи, роголистник и другие водные растения) и наливают воду.

Банку, перед тем как наполнить её водой, лучше поставить на то место, где она будет постоянно стоять. Это избавит от необходимости переносить аквариум с водой, что сопряжено с риском пролить

воду. Ставить банку лучше на что-нибудь мягкое — пачку старых газет, обрезанных по размеру банки, мягкую тряпку, войлок.

Воду надо наливать так, чтобы не испортить ровной поверхности песчаного дна, не потревожить растения. Для этого на песок кладётся небольшой кусок фанеры, и на него тонкой струёй льётся вода (по наполнении аквариума водой, фанера вынимается).

Наполнив банку водой, помещают в неё животных — обитателей аквариума: пресноводных улиток, водных насекомых, рыб. Переносить рыб в аквариум надо с помощью маленького сачка. Такой сачок можно легко сделать из тонкой проволоки и марли. Из так называемой печной проволоки сгибается кольцо диаметром в 8—10 см (или прямоугольник размером 6 × 10 см) с отогнутыми в сторону концами длиной в 4—5 см. Эти концы привязываются суровой ниткой к деревянной палочке в 25—30 см длины. Затем из марли сшивается неглубокий мешочек, обшивается по краю полоской из более плотной материи и пришивается к проволочному кольцу или прямоугольнику.

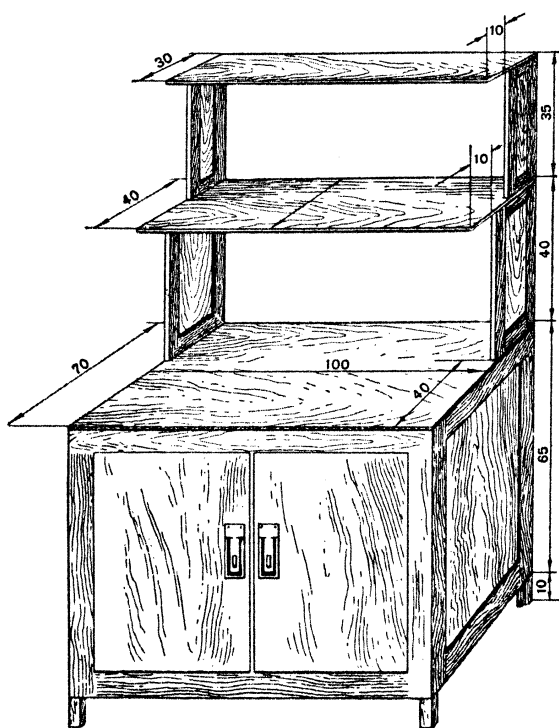

Вода в аквариуме должна быть постоянно чистой. За этим надо строго следить. Обычно при тщательном уходе (своевременное удаление остатков пищи и чистка дна) часто менять её не приходится.

Судить о состоянии воды можно и по поведению рыб. При достаточном содержании в воде кислорода рыбы спокойно плавают во всех слоях воды. Если же кислорода в воде мало, и потому дыхание рыб затруднено, они часто выплывают на поверхность воды и заглатывают атмосферный воздух широко раскрытыми ртами. В этом случае можно поступить двояко: или освежить воду, продувая через неё воздух, или частично заменить её свежей водой.

Для продувания воздуха необходимо иметь распылитель и резиновую трубку с грушей. Распылитель, надетый на конец трубки, опускается в воду аквариума. Сжимая грушу, пропускают в воду воздух. Воздух выходит из распылителя мелкими пузырьками и частично растворяется в воде.

Эта работа требует довольно много времени, причём струя воздуха получается прерывистая, поэтому лучше приобрести в зоомагазине специальный прибор для продувания воздуха. Состоит он из тех же трёх частей (распылитель, резиновая трубка и груша), о которых только что говорилось, с добавлением большой камеры из тонкой резины (вроде футбольной камеры). С помощью груши воздух накачивается в эту камеру и из неё поступает равномерной струей в распылитель.

При первом появлении признаков загрязнения (муть и запах) воду необходимо немедленно заменить свежей.

Для содержания в уголке природы ящериц, ужей, черепах, лягушек, жаб надо иметь террариумы.

Самый простой террариум можно сделать из широкой стеклянной банки, закрытой марлей или проволочной сеткой.

Террариум можно сделать и из небольшого деревянного ящика. Примерные размеры: длина и высота около 50 см, ширина 35—40 см.

На дно террариума насыпают песок, кладут 2—3 камня и вкапывают небольшой цветочный горшок с каким-нибудь растением.

Для лягушек и жаб в террариум ставится мелкий тазик (или поддонник) с водой, который окружают дерновинками мха и других растений.

Для поддержания чистоты в уголке природы и во всех помещениях для животных (садках, аквариумах, террариумах, клетках) необходимо иметь щётки, тряпки, совки для мусора и пр.

Периодически, например, один раз в две недели, производятся тщательная чистка и дезинфекция горячей водой террариумов и клеток и промывка аквариумов и комнатных растений.

Наблюдения и практические занятия в уголке природы

Приведём примерный перечень наблюдений и практических занятий, связанных с учебной работой в школах средней полосы Европейской части СССР.

I класс. Осенью учитель организует детей для сбора различных предметов, необходимых для уроков по изучению природы. Дети выполняют эту работу обычно с большим интересом и рвением. По заданию учителя приносят в уголок легко доступные для сбора природные предметы и приготавливают из них несложные коллекции или размещают их на хранение в коробках, ящиках, пакетах, конвертах, папках.

Объекты неживой природы. В связи с тем, что уже при обучении грамоте детям встретятся в букваре слова, обозначающие объекты неживой природы (соль, сода, мел, сера, глина, песок, уголь, олово) надо в начале учебного года запастись этими предметами с тем, чтобы в своё время использовать их на уроках.

Образцы песка и глины, кусочки металлов, черепки посуды, уголь — всё это прекрасные наглядные пособия на занятиях.

Дети приносят перечисленные предметы в класс, подыскивают и мастерят для них коробки, конверты, пакеты, внимательно рассматривают каждый предмет и сдают его учителю. Всё принесённое аккуратно размещается на столе уголка природы для того, чтобы оно постоянно находилось перед глазами детей.

Р а с т е н и я . В связи с осенними экскурсиями в лес (парк, бульвар, общественный сад) дети приносят для уголка природы засушенные ими листья деревьев и кустарников и готовят простенькие коллекции (например, «Берёза», «Дуб» и др.).

Надо учесть, что в букварях дети встретятся со следующими словами: липа, осина, ива, берёза, дуб, тополь. Поэтому и на экскурсиях и в работах детей для уголка природы эти деревья должны занять видное место.

Разнообразные работы могут выполнить дети с листьями деревьев и кустарников. Например, подобрать листья одного дерева, но разной величины (от самого маленького до самого большого) и разной окраски (летней, осенней); подобрать листья разных деревьев, резко отличающиеся своей формой (например, листья берёзы, клёна, дуба, рябины) и своей осенней раскраской; подобрать к данному листу образец коры и плод этого же дерева (жёлудь к листу дуба, орех к листу орешника и др.). Высушив все эти листья, дети готовят из них несложные коллекции (листья приклеиваются или прикрепляются нитками к картону или к толстой бумаге).

Для использования на уроках в букварный период (при изучении отдельных букв азбуки) необходимо иметь в уголке природы жёлуди, орехи, зерно, пшено, колосья ржи или пшеницы, шишки сосны и ели, образцы коры разных деревьев (в первую очередь — берёзы). Всё это можно легко запасти осенью, ещё в добукварный период.

Для подкормки птиц зимой заготавливаются такие корма, как, например, семена конопли, крапивы, овса, плоды рябины, бузины, можжевельника, липы, клёна, ясеня.

Осенью учитель подбирает для уголка природы 3 — 4 вида комнатных растений и организует детей для выполнения несложных, но регулярно повторяющихся работ по уходу за этими растениями и наблюдению за их состоянием.

Ж и в о т н ы е . Прежде всего следует устроить в уголке природы небольшой аквариум.

Для учащихся I класса достаточно иметь в аквариуме 2 — 3 вида рыб (в первую очередь — карасей, поскольку они очень легко приживаются в аквариумах) и немного самых распространённых в данной местности растений стоячих и медленно текущих вод (например, несколько веточек элодеи, кустики перистолистника, немного ряски).

В конце 1-й четверти учебного года дети под руководством и с помощью учителя готовят макет на обобщающую тему «Осень».

З и м о й продолжается начатый осенью сбор для уголка объектов неживой природы и изделий из них. Ведётся работа по размещению этих образцов на хранение и оформление их в виде коллекций и наборов раздаточного материала.

Проводятся наблюдения и опыты с замерзанием воды, таянием снега и льда.

После зимней экскурсии в лес (парк) оформляется на листе бумаги или картоне коллекция веток деревьев и кустарников, изучавшихся во время экскурсии.

Продолжаются наблюдения и уход за комнатными и водными растениями (состояние растений, появление болезней и вредителей; уход —

обтирание листьев и горшков); за животными — обитателями аквариума (наблюдения за их поведением, кормление, смена воды).

С помощью учителя изготавливается простейший кормовой столик или очень простенькая по конструкции кормушка для зимующих птиц. Столик или кормушка устанавливается в удобном для наблюдений месте. Организируются подкормка зимующих птиц и наблюдения над ними.

В конце зимы дети под руководством и с помощью учителя готовят макет на обобщающую тему «Зима».

Весной уголок пополняется объектами неживой природы, легко доступными для сбора: окатанные водой камешки (галька), речной песок, створки раковин и пр.

Ведутся наблюдения за распусканием почек на ветках, поставленных в банки с водой. Делаются зарисовки. Высаживаются в грунт ветки, на которых образовались корни.

Выращивается лук на перо (часть луковиц сажается в ящик, часть помещается в широкие горлышки банок с водой; во втором случае луковицы получают одну воду).

Изучается внешний вид семян, распространённых в данной местности цветочных и овощных растений, приобретает умение различать эти семена. Приготавливаются коллекции и наборы раздаточных материалов для предметных уроков.

Производится посадка в цветочные горшки рано-цветущих растений, принесённых с весенней экскурсии в лес; ведутся наблюдения за дальнейшим их развитием и ростом и уход за этими растениями.

Продолжаются наблюдения и уход за комнатными и водными растениями.

Дети принимают посильное участие в проведении Дня леса.

Продолжаются наблюдения и уход за животными — обитателями аквариумов. Аквариумы пополняются новыми представителями водных животных.

Дети принимают участие в проведении Дня птиц.

К концу учебного года оформляется макет «Весна», обобщающий наблюдения детей и включающий в себя собранный ими природный материал.

II класс. Осенью в связи с экскурсиями на огород приготавливаются коллекции семян цветочных и овощных растений и наглядные таблички: «Овощные растения», «Что мы едим у овощей», «Хлебные растения». И коллекции, и таблички используются учителем на уроках как наглядные пособия.

Принесённые с экскурсий сорняки помещаются вместе с комами земли в цветочные горшки для наблюдения за их дальнейшим развитием и ростом. Кроме того, приготавливается гербарий самых распространённых сорняков, а также коллекция семян и плодов сорных растений.

Собираются семена плодовых деревьев (яблони, груши, сливы, вишни) и кустарников (смородины, крыжовника, малины), а также плоды и семена лесных деревьев (клёна, липы, ольхи, ясеня) и кустарников (орешника, боярышника). Изучается внешний вид семян. Приготавливается коллекция.

Организуется зимнее хранение семенников корнеплодов и кочерыжек капусты.

Заготавливаются растительные корма для подкормки зимующих птиц.

Продолжаются наблюдения и уход за комнатными и водными растениями.

Ведутся наблюдения за гусеницами капустной белянки (внешний вид, движения, питание, окукливание), а также наблюдения за слизнями (внешний вид, движения, питание).

Организуется сбор веток плодовых деревьев с кольцами яичек кольчатого шелкопряда. Ветки хранятся до весны (в холодном помещении), весной из яичек выйдут гусеницы.

Ведутся наблюдения за полезными для огорода животными — лягушкой, жабой (внешний вид, движения, питание).

Продолжаются наблюдения и уход за животными — обитателями аквариумов и террариумов.

Зимой — в связи с зимней экскурсией в лес (парк) изучаются зимние ветки деревьев и кустарников. Приготавливаются коллекции веток для вывешивания их в классе.

Приготавливается наглядная табличка «Лес зимой».

Продолжаются наблюдения и уход за комнатными и водными растениями.

Приготавливаются кормушки и кормовые столики для зимующих птиц. Организуются наблюдения и подкормка зимующих птиц.

Продолжаются наблюдения и уход за животными — обитателями аквариумов и террариумов.

Весной — проводятся наблюдения за распусканием почек на поставленных в воду ветках плодовых деревьев и кустарников, за прорастанием семян.

Ведутся наблюдения за ростом и развитием собранных осенью бережно хранившихся зимой и высаженных теперь в горшки и ящики семенников овощных растений.

Выращивается рассада цветочных и овощных растений для озеленения школы и для высадки в грунт на пришкольном участке.

Продолжаются наблюдения и работы по уходу за комнатными и водными растениями.

Дети принимают участие в проведении Дня леса.

На материале осенних и весенних экскурсий в плодовой сад дети наблюдают за развитием гусениц боярышницы и кольчатого шелкопряда (на юге — также златогузки).

Ведутся наблюдения за прилётом птиц и запись дат прилёта.

Дети участвуют в изготовлении и развешивании скворечниц и в проведении Дня птиц.

Продолжаются наблюдения и работы по уходу за животными — обитателями аквариумов и террариумов. Аквариумы и террариумы пополняются растениями и животными.

III класс. **Осенью** в связи с экскурсиями в поле приготавливается коллекция почв колхозных полей.

Приготавливаются коллекции и наглядные таблицы в связи с экскурсией в поле: семена, колосья, полуснопки (т. е. растения без корней), и снопики хлебных злаков; гербарные экземпляры кормовых трав; образцы льна (растения целиком); макет «Поле».

Оформляется коллекция из материалов, принесённых с экскурсии на молотбу.

Заготавливаются растительные корма для подкормки зимующих птиц.

Продолжаются наблюдения и работы по уходу за комнатными и водными растениями.

Ведутся наблюдения и уход за животными — обитателями аквариумов и террариумов.

Зимой приводятся в порядок накопившиеся в уголке материалы. Изготавливаются коробки и надписи для собранных образцов, приготавливаются новые коллекции, составляется план дальнейших сборов.

Приготавливаются коллекции кормов для сельскохозяйственных животных (образцы сена — лугового, клеверного, викового; соломы — яровой и озимой; мякины, зернового корма и др.).

Продолжаются наблюдения и работы по уходу за комнатными и водными растениями.

Устраиваются кормушки и кормовые столики для зимующих птиц. Проводится подкормка птиц и наблюдения за ними.

Приготовляются наглядные таблички: «Что получают от коровы?», «Какую пользу приносит лошадь?», «Собака на службе человека» и др.

Ведутся наблюдения и уход за животными — обитателями аквариумов и террариумов.

Весной организуется сбор образцов горных пород и различных металлов для изучения их в следующем учебном году. Оформляются коллекции и наборы раздаточного материала.

Определяется всхожесть посевных семян школы и колхоза. Ведутся наблюдения и уход за посеянными в ящики семенами деревьев и кустарников.

Продолжаются наблюдения и уход за комнатными и водными растениями, производится пересадка их и черенкование.

Дети принимают активное участие в проведении Дня леса.

После экскурсии на водоём проводятся наблюдения и работы, связанные с содержанием, уходом и кормлением принесённых с экскурсии водных животных.

Дети ведут наблюдения за развитием лягушечьей икры; за личинками стрекоз, комаров и ручейников; улитками и рыбами: внешний вид, движения, питание (у ручейников — и постройка «домиков»).

Продолжаются наблюдения и работы по уходу за животными — постоянными обитателями аквариумов и террариумов уголка.

Дети принимают активное участие в проведении Дня птиц.

IV класс. Осенью организуется сбор песка различного цвета и разной крупности песчинок: песок крупный (так называемый гравий, употребляемый в строительной практике) и мелкий; жёлтый, красноватый, белый.

Собираются и образцы изделий из песка — куски стекла разного цвета, и из песчаника — куски брусков для точки инструментов, обломки точильных камней. Если в районе школы встречаются песчаники, то необходимо также собрать их образцы.

Образцы песка, песчаника и изделий из них используются на уроках как раздаточный материал. Хранятся они в коробках или небольших ящиках.

Собираются и различные сорта глины, встречающиеся в районе школы (например, кирпичная, гончарная, фарфоровая), а также и глины различной окраски (красная, жёлтая, зелёная, голубая, белая).

Попутно собираются и образцы изделий из разных сортов глины — куски кирпича разных цветов, черепки глиняной, фарфоровой и фаянсовой посуды. Черепки (так же, как и куски стекла) надо обязательно хорошо вымыть и продезинфицировать в растворе марганцевокислого калия.

Если в районе школы имеется глинистый сланец, то образцы его также собираются и используются как раздаточный материал.

Осенью следует собирать образцы гранита и его составных частей.

Чтобы показать детям разнообразие внешнего вида гранита, следует отбирать куски разного цвета (например, красного, серого) и с частицами различной величины (например, крупнозернистый и мелкозернистый гранит). Некрупные валуны разбиваются молотком на небольшие куски, из которых и отбираются лучшие, т. е. куски с ясно видимыми составными частями гранита.

Надо собрать и образцы гранитных галек — округлых камешков, окатанных водой или льдом. Этот материал пригодится при рассказе детям о работе воды и льда в природе.

Образцы гранита (как и других минералов и горных пород), предназначенные для практических работ учащихся, следует собирать в количестве

40—50 кусков с тем, чтобы на уроке каждый учащийся получил по образцу. Два-три образца следует взять покрупнее (размером примерно с чайный стакан), — они нужны на уроках повторения и при устных опросах учеников.

Куски кварца и полевого шпата (если они встречаются в районе школы) собираются попутно при сборе гранита.

Образцы слюды в природных условиях найти трудно. Пластинки слюды можно взять от старых керосиновых кухонь (керосинок).

Собираются и известняки: образцы обыкновенного известняка разной плотности (рыхлый, плотный) и разной окраски (белый, серый, розовый, тёмный) и образцы так называемого раковинного известняка. Надо запастись также образцами мрамора, использовав осколки от разбитых мраморных настольных досок, умывальников, крышек для пресс-папье и других изделий.

Если имеется возможность, необходимо также собрать образцы торфа и каменного угля.

Без особого труда можно собрать образцы металлов среди так называемого бросового материала — испорченных металлических изделий и остатков от работ с металлами. Нужны образцы чугуна, железа, стали, меди, алюминия, свинца, олова, цинка. Желательно иметь также образцы широко распространённой латуни (сплава 1 части цинка с 2 частями меди).

Образцы чугуна можно получить, расколов на куски испорченную сковородку. Образцами железа могут служить куски печной проволоки, гвозди, куски листового (кровельного) и обручного (применяемого при изготовлении обручей для бочек) железа. В качестве образцов стали можно использовать ученические перья, куски пружин от испорченных будильников, стенных часов, патефонов, безменов. Образцами алюминия служат куски испорченной алюминиевой посуды, поломанные ложки, остатки алюминиевого провода; образцами меди — звонковая проволока; латуни — куски испорченных латунных изделий; свинца — старые пломбы.

Количество образцов каждого металла постепенно доводится до 40—50 штук, с тем чтобы на уроках обеспечить ими (после обязательной дезинфекции) всех учащихся. Образцы следует хранить в отдельных коробках с надписями.

Если в уголке мало (или совсем нет) образцов местных почв, надо обязательно их собрать, чтобы можно было заблаговременно подготовить их к урокам по теме «Почва».

В связи с уроками по теме «Вода» готовятся различные фильтры и производится очистка воды от мути, повторно наблюдаются явления растворимости (на других, по сравнению с показанными на уроках, веществах), изготавливаются модели водяных и паровых колёс и турбин и проводятся наблюдения за их работой.

Продолжаются наблюдения и работы по уходу за растениями и животными — обитателями уголка. Организуется сбор семян древесных и кустарниковых растений.

З и м о й из собранных осенью образцов глины готовится коллекция на тему «Что делают из глины». На кусок картона приклеиваются или прикрепляются нитками коробочки от спичек (без крышек), наполняются глиной разного цвета и заклеиваются прозрачным целлофаном. Ниже образцов глины прикрепляются кусочек кирпича и черепки глиняных изделий.

По такому же плану оформляется и коллекция на тему «Что делают из песка», т. е. сначала помещаются образцы песка, а затем изделий из него.

Готовится коллекция на тему «Гранит и его составные части». Сначала образцы располагаются на листе картона в определённом порядке, намечаются места для заголовков и надписей, заготавливается клей, иголка

с суровой ниткой (а если картон толстый, то и шило). Заготовив нужные надписи, приступают к оформлению коллекции, прикрепляя образцы нитками. Полоски бумаги с надписями приклеивают канцелярским клеем или клейстером. Образцы глины и песка помещают в спичечные коробки и закрывают целлофаном; коробки приклеиваются к картону.

Приготавливается гашёная известь, известка, известковое тесто, известковое молоко и известковая вода. Известкой скрепляют кусочки кирпича, кирпичи белят известковым молоком; известковая вода используется при опыте, показывающем наличие углекислоты в выдыхаемом воздухе.

Из собранных осенью образцов металлов приготавливается коллекция, которую можно использовать в дальнейшем как «определитель металлов». На картоне или в коробке в последовательном порядке размещаются, например: кусок чугуна, полоска листового железа, лезвие безопасной бритвы, кусок медной проволоки, небольшой кусок тонкой латунной цепочки от стенных часов — «ходиков», ручка алюминиевой ложки, кусок олова и свинцовая пробка.

Следует учесть, что для обнаружения цвета и блеска старых металлических изделий и кусков раздаточного материала необходимо очистить их поверхность наждачной или «стеклянной» (употребляемой столярами) бумагой. Если этого не сделать, дети не увидят цвета и блеска, характерных, например, для стали, меди, латуни, олова, свинца.

В связи с уроками по теме «Воздух» повторяются отдельные опыты, показанные в классе, изготавливается флюгер для наблюдений за направлением ветра и бумажные вертушки и «змейки» для опытов с тёплым воздухом, а также модели ветряных двигателей, парусных судов, фонтанов, сифонов.

Весной в связи с экскурсией на почвенное обнажение приготавливаются коллекция (почва; подпочва, материнская порода) и макет (разрез почвы).

Производится простейший механический анализ почвы и оформляется простенькая коллекция: образец почвы, подвергнутый анализу, выделенные из почвы перегной, песок и глина; количественные результаты анализа.

Приготавливаются и проверяются (прежде чем показать их на уроках) приборы для демонстрации явлений влагоёмкости, водопроницаемости и капиллярности почвы.

Продолжаются наблюдения и работы по уходу за растениями и животными — обитателями уголка.

ПРИБОРЫ ДЛЯ ОПЫТОВ НА УРОКАХ ЕСТЕСТВОЗНАНИЯ

На уроках естествознания в IV классе необходимо показать учащимся ряд опытов, требуемых программой курса неживой природы.

Для демонстрации в классе этих опытов требуется лишь самое элементарное оборудование и очень простые приборы, которые без особого труда могут быть изготовлены каждым учителем.

При подготовке к урокам, в которые включаются опыты, необходимо тщательно проверить каждый прибор. Следует помнить, что неудача опыта чаще всего вызывается тем, что прибор небрежно собран и потому пропускает воздух в отдельных местах.

Поэтому, собрав прибор, надо прежде всего проверить надёжность соединений всех его частей. Для этого в собранный прибор с силой вдувают воздух и замечают, не проходит ли воздух между пробкой и горлышком сосуда, между пробкой и вставленной в неё стеклянной трубкой, через трещины в пробке и т. п. Обнаруженные недостатки прибора сейчас же устраняются.

Все приборы после использования их на уроках надо разобрать, а посуду и стеклянные трубки тщательно вымыть и высушить.

При подготовке приборов нельзя обойтись без стеклянных трубок, нельзя и заменить их. Однако можно и нужно максимально экономить стеклянные трубки, используя одни и те же трубки для разных приборов.

Набор таких трубок, проверенный практикой нескольких школ, изображён на прилагаемом рисунке. Он позволяет показать учащимся все опыты, требуемые программой по естествознанию, а также собрать ряд приборов для дополнительных опытов как на уроках, так и на внеклассных занятиях.

Для изготовления такого набора нужно всего лишь 80 см стеклянных трубок одинакового диаметра — в 5—6 мм. Для соединения отдельных отрезков между собой нужны две резиновые «муфты» по 3 см в длину (отрезаются от обычной резиновой трубки).

Стеклянную трубку, из которой будет изготовлен набор, прежде всего

разрезают на четыре части: для трубки № 1 отрезается кусок трубки в 20 см длиной, для № 2 — 17 см, № 3 — 15 см и № 4 — 28 см.

Разрезают трубку ребром трёхгранного напильника или острым краем куска кварца. Положив трубку на стол и придерживая её левой рукой около места

надреза, проводят по нему 2—3 раза ребром напильника. На трубке получается черта. Затем трубку берут обеими руками так, чтобы черта была обращена вверх. Снизу, около места разреза, к трубке слегка прижимают большие пальцы и оба конца её тянут вниз — трубка легко обламывается на черте.

Полученные отрезки трубки надо вычистить внутри, вымыть и высушить. Чистят трубки с помощью суровой нитки или тонкой верёвочки, на конце которой привязан маленький кусочек ваты. Вату смачивают водой и несколько раз протаскивают через трубки. Затем трубки моют снаружи, споласкивают внутри и высушивают. Обрабатывают трубки следующим образом.

Трубка № 1 нагревается в середине до размягчения стекла. Сначала трубка прогревается на участке в 4—5 см длиной, затем сильно нагревается в средней точке и растягивается в противоположные стороны. На концах обеих половинок трубки получаются при этом конусообразные запаянные стеклянные нити — «хвосты». «Хвосты» надпиливают напильником

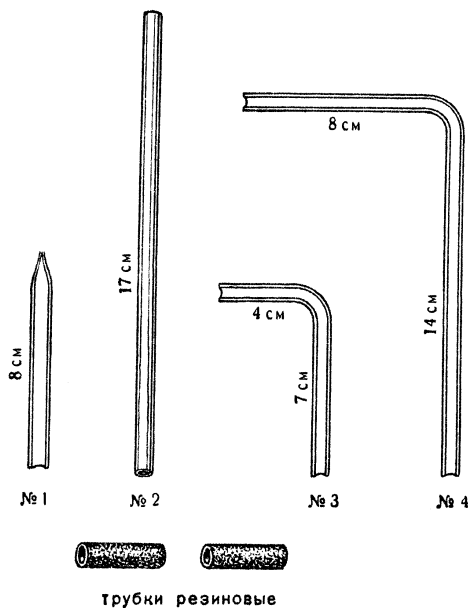

трубки резиновые

Набор трубок для приборов.

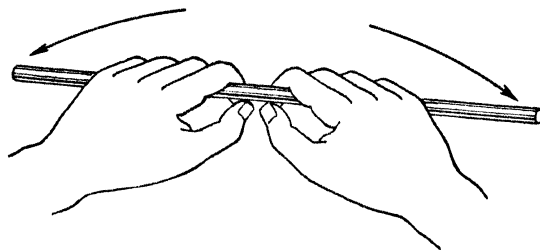

Как ломать стеклянную трубку.

и обламывают. Узкий конец трубки слегка оплавливают и отмеряют от него по длине трубки 8 см. Излишек трубки отрезается, а широкий конец её оплавливается. Так же обрабатывается и вторая половина — получаются две трубки № 1. Следует иметь в виду, что горячую трубку нельзя класть на холодные предметы — она может лопнуть.

Трубку № 2 нужно лишь оплавить с обоих концов, нагревая их в пламени спиртовки до тех пор, пока они не округлятся. Острые края трубки можно и затупить напильником с тонкой насечкой или смоченным водой точильным бруском.

Трубки № 3 и № 4 надо согнуть под прямым углом. Для этой работы фитиль спиртовки надо вытянуть из втулки и расплющить, чтобы увеличить пламя.

В местах предполагаемых сгибов (на расстоянии 9 см от конца — для трубки № 3 и 10—11 см — для трубки № 4) трубки нагреваются в пламени спиртовки.

Трубку нагревают до тех пор, пока стекло не станет мягким. Затем, не вынимая из пламени, трубку сгибают, поднимая концы её кверху. При этом надо внимательно следить за тем, чтобы сгиб получился округлый, без сужений и перехватов, для чего нагревание ведут всё время не в одной точке, а на участке трубки в 2—3 см длиной.

Согнув трубку и не вынимая её из пламени спиртовки, проверяют, лежат ли концы её в одной плоскости, для чего смотрят вдоль трубки. Если концы её не лежат в одной плоскости, их осторожно выправляют.

После того как трубки остынут, их обрезают до нужных размеров, а концы оплавливают.

Остаётся добавить два отрезка резиновой трубки, и набор готов.

Из работ, необходимых при подготовке приборов для опытов, отметим ещё следующие.

Обработка пробок. Применяемые корковые пробки должны быть плотными, гладкими, мягкими, без трещин; поверхность их не должна быть ноздреватой. От качества пробки и тщательности подготовки её очень часто зависит успех опыта.

Пробку надо брать несколько большего диаметра, чем горлышко сосуда — это необходимо для того, чтобы пробка плотно закрыла сосуд. Для того чтобы пробка вошла в горлышко сосуда, её надо обжарить с помощью пробкомаляки.

Пробкомаляку можно заменить небольшой доской. Доску кладут на лежащую на столе пробку и, нажимая на доску, прокатывают пробку несколько раз между поверхностями стола и доски. Обычно этого достаточно для того, чтобы пробка стала мягкой. Очень старые и грубые корковые пробки перед обжиманием полезно вымочить в кипятке.

Сверление пробок производится с помощью пробочного сверла (если сверла в школе нет, отверстия в пробках прожигают раскалённым гвоздём). Отверстие следует делать немного уже толщины трубки с тем, чтобы трубка входила в него несколько туго.

Пробку при сверлении держат в левой, а сверло в правой руке. Острые края сверла приставляют к узкой стороне пробки (в середине) и, слегка нажимая, вращают его в правую сторону, как бы ввинчивая в пробку. При этом следят за тем, чтобы сверло не шло вкось.

Когда острые края сверла будут приближаться к широкой стороне пробки, пробку кладут этой стороной на другую пробку и продолжают сверлить, пока сверло немного не врежется в подложенную пробку. При таком способе сверления края отверстия на широкой стороне пробки получаются не рваными, а совершенно ровными.

Притупившиеся края пробочных сверл затачиваются с помощью специального ножа (или напильников с мелкой насечкой).

При продевании стеклянной трубки в просверленное в пробке отверстие конец трубки полезно смочить водой или глицерином. Вводить трубку в отверстие пробки следует осторожно и плавно при постоянном вращении трубки около её оси.

Изготовление штатива для пробирки. Проще всего штатив для пробирки сделать из куса медной звонковой (или мягкой печной) проволоки в 25—30 см длиной и небольшой дощечки (примерно 10 × 15 см). Один конец проволоки затачивается напильником и вбивается в дощечку, другой наматывается спирально на толстую ручку для пера или на круглую

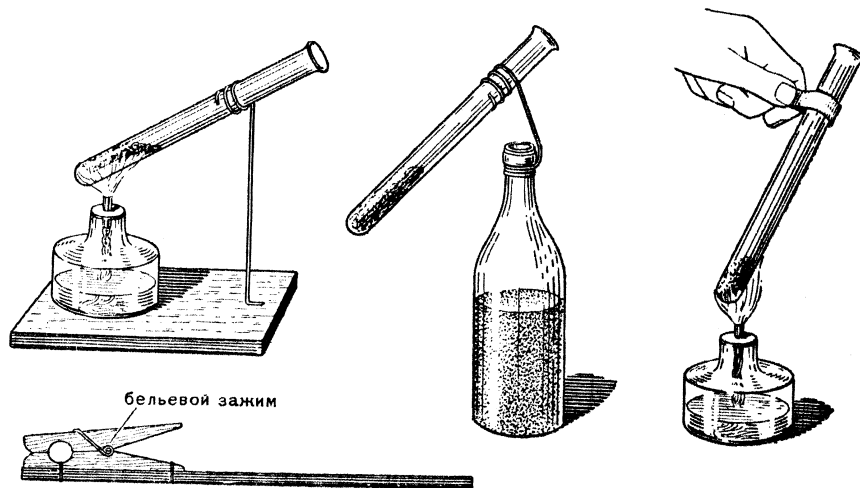

Простейшие штативы и держалки для пробирок.

палочку. Палочку вынимают из полученной спирали, и штатив готов — сжимая спираль, можно удерживать в ней пробирку в любом нужном положении.

Очень легко сделать штатив для пробирки из бутылки с песком и прикреплённой к её горлышку проволоки.

В отдельных случаях, когда жидкость в пробирке можно нагревать, не пользуясь штативом, пробирку держат в деревянной держалке, сделанной из бельёвого зажима, или в бумажной полоске.

Изготовление треножника. Треножник нужен для установки на нём посуды при нагревании. Проще всего сделать треножник из проволоки или из консервной банки.

Для треножника из проволоки требуется три куса выпрямленной проволоки по 35 см длиной и 2—3 мм толщиной. Все три куса сгибаются в виде буквы «П» с несколько раздвинутыми ножками. Длина ножки — 13 см, длина поперечины — 9 см. В двух местах (вверху и внизу) ножки связываются тонкой проволокой.

Треножник из консервной банки делается так: в боковой поверхности банки делаются три выреза, как показано на рисунке, а дно её продырявливается толстым гвоздём.

Пользуясь треножником из проволоки, на него кладут металлическую сетку, на которую и ставят сосуд с нагреваемой жидкостью. Сетку можно заменить самодельной решёткой, пробив с помощью гвоздя побольше отверстий в небольшом кусе жести или в отрезанном от больше отверстий в небольшом консервной банки дне.

Изготовление спиртовой лампочки. Самодельную спиртовку можно сделать из пузырька от чернил или лекарства. Пузырёк надо

вымывать, поставить его горлышком на кусок жести и обвести по краю горлышка карандашом. Вырезав ножницами кружок, надо в середине его пробить острым концом напильника или толстым гвоздём отверстие и расши-

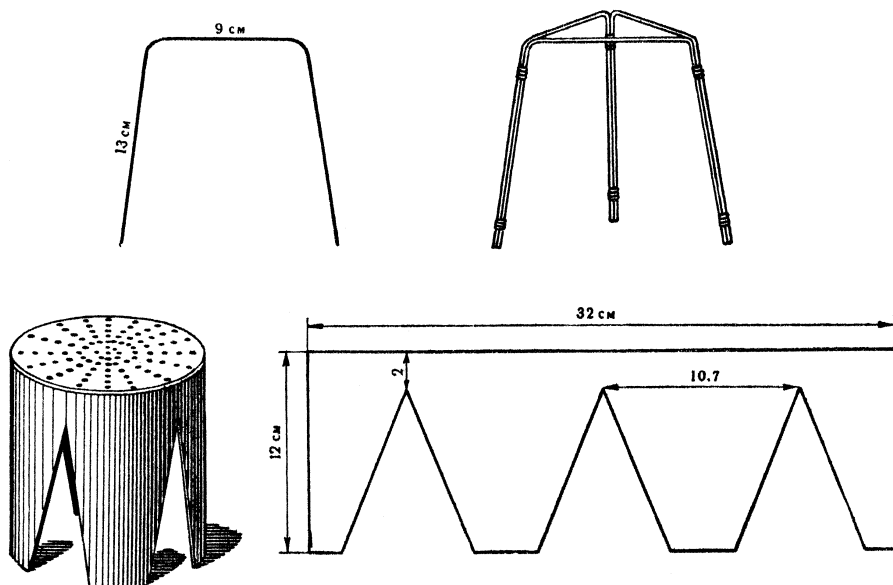

Самодельные треножки.

рить это отверстие до толщины карандаша. Затем из жести вырезается квадрат 3×3 см и свёртывается на карандаше в трубку (её можно заменить металлической трубкой для пера ученической ручки). Трубка до половины длины вставляется в отверстие кружка. Фитиль делается из ваты и сверху накрывается напёрстком. Работая со спиртовкой, надо соблюдать следующие правила:

1. Обращаться с зажжённой спиртовкой осторожно и бережно, чтобы не опрокинуть, не уронить, не разбить её. В случае, если спирт всё же разлился и загорелся, немедленно засыпать его песком или плотно накрыть полотенцем.

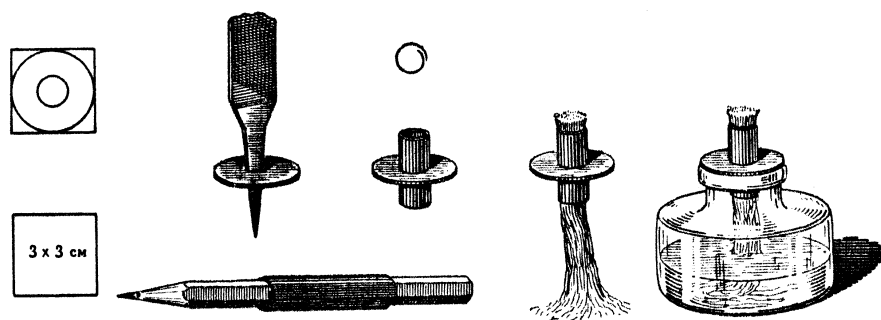

Самодельная спиртовка.

2. Зажигать спиртовку обязательно от спички или от лучинки, ни в коем случае не от пламени другой спиртовки, так как при этом спирт может воспламениться.

3. Никогда не наливать спирт в зажжённую спиртовку.

4. Не переносить зажжённую спиртовку.

5. Нагревать верхней частью пламени, не прикасаясь к фитилю нагретой стеклянной посудой (во время горения фитиль остаётся холодным, и горячая посуда может лопнуть).

6. По окончании работы не дуть на пламя, а закрыть его колпачком.

7. После работы держать спиртовку обязательно плотно закрытой колпачком (из самодельных спиртовок спирт лучше выливать в бутылку или пузырёк с плотной пробкой).

Таковы важнейшие работы, которые надо проделать, прежде чем приступать непосредственно к сборке необходимых для работы в классе приборов. Чтобы наглядно показать, как, пользуясь трубками описанного выше

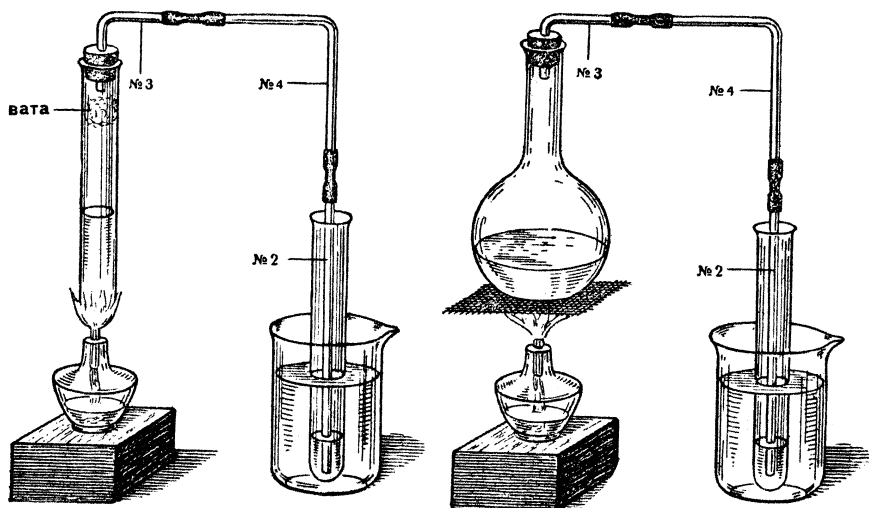

Прибор для перегонки воды.

набора, собираются приборы для отдельных опытов, приведём несколько примеров.

Прибор для перегонки воды. Для опыта нужны: две пробирки (или пробирка и колба, если кипятить воду будут в колбе, а не в пробирке), трубки № 2, № 3 и № 4 (или вместо их одна, соответствующим образом изогнутая), две резиновые муфты, штатив для пробирки или треножник для колбы, стакан, спиртовка, немного поваренной соли, несколько крупинок марганцевокислого калия, комочек ваты.

К одной из пробирок (или к колбе) подбирается плотная пробка с отверстием для стеклянной трубки. Закрыв пробирку пробкой с пропущенным через неё концом стеклянной трубки № 3, проверяют эту часть прибора, вдвывая в неё воздух. Убедившись в исправности этой, самой ответственной части прибора, собирают весь прибор. Пробирку закрепляют в проволочной спирали самодельного штатива, подобно описанному выше (проволока в этом случае берётся длиной в 50—60 см). С помощью печной проволоки можно закрепить пробирку и на деревянной палке, вделанной в дощечку.

Пробирка закрепляется в вертикальном положении над спиртовкой. Свободный конец трубки № 2 опускается в другую пробирку, помещаемую в стакан с холодной водой.

Приступая к опыту, наливают в первую пробирку $\frac{1}{4}$ — $\frac{1}{3}$ её объёма подкрашенной марганцевокислым калием солёной воды, помещают в верхнем конце комочек ваты и плотно закрывают. Вата препятствует проникновению в трубку подкрашенной воды, что возможно при бурном кипении. Закрепив все части прибора в нужном положении, начинают нагревать воду.

Пар, получающийся при кипении воды, поступает по трубке в холодильник (пробирка в стакане с холодной водой) и там охлаждается, превращаясь в дистиллированную воду, лишённую и солёного вкуса и окраски от марганцевокислого калия или от чернил.

Перегонять всю воду из пробирки не следует — пробирка может лопнуть. Достаточно получить примерно $\frac{1}{5}$ объёма пробирки дистиллированной воды и прекратить перегонку. Перед тем как погасить спиртовку, надо вынуть из холодильника конец трубки № 2 для того, чтобы часть дистиллированной воды не попала обратно в первую пробирку.

Упрощённый термоскоп. С помощью этого прибора можно легко показать опыт, доказывающий, что воздух от нагревания расширяется, от охлаждения сжимается.

В трубку № 2, перед тем как соединить её с другими трубками, впускается несколько капель подкрашенной воды. Оба сосуда (можно взять бутылки, пробирки, колбы) плотно закрываются пробками с пропущенными

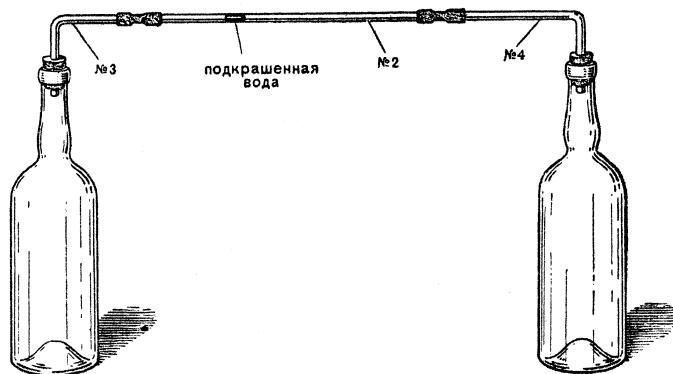

Упрощённый термоскоп.

через них трубками № 3 и 4 и проверяются. Затем присоединяется трубка № 2.

Прибор очень чувствителен: если обхватить рукой левый сосуд, то столбик воды в трубке № 2 под влиянием расширяющегося от нагревания воздуха в этом сосуде пойдёт вправо; если взять в руку вместо левого правый сосуд, то столбик воды начнёт передвигаться влево. Это явление можно наблюдать много раз.

Прибор для добывания кислорода. Кислород можно получить, нагревая в пробирке марганцевокислый калий. Для опыта нужны: пробирка с пробкой, трубки № 3 и 4 с одной муфтой, штатив для пробирки, сосуд с водой, стакан (или пузырёк), спиртовка, половина чайной ложки марганцевокислого калия, комочек ваты.

Закрыв пробирку пробкой, в отверстие которой вставлена трубка № 3, проверяют эту часть прибора, вдвывая через трубку воздух. Затем, открыв пробирку, насыпают в неё марганцевокислый калий, вкладывают комочек ваты и опять закрывают. Вата нужна для того, чтобы крупинки марганцевокислого калия не вылетали при нагревании в трубку № 3. Пробирку закрепляют в штативе в наклонном положении. Трубку № 3 соединяют муфтой с трубкой № 4, и свободный конец последней спускают в сосуд с водой. Наполнив водой стакан (или пузырёк, небольшую банку), накрывают его стеклом, опрокидывают, опускают в сосуд с водой и, вынув из воды стекло, ставят стакан в опрокинутом положении на дно сосуда.

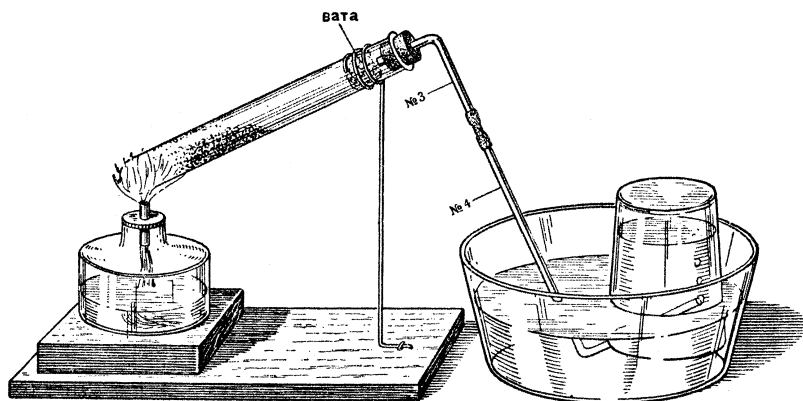

Прибор для добывания кислорода.

Собрав весь прибор, обогревают пробирку пламенем спиртовки, а затем нагревают нижнюю часть её с марганцевокислым калием. При нагревании пробирки из прибора будет выходить сначала воздух.

Поэтому следует немного подождать, пока выйдет весь воздух, находившийся в приборе (или, во всяком случае, большая часть его), а затем уже подвести свободный конец трубки № 4 под стакан. Кислород будет наполнять стакан, вытесняя из него воду.

Наполнив стакан, его закрывают, не вынимая из воды, стеклянной пластинкой и лишь после этого вынимают из воды. Затем вынимают из воды конец трубки № 4 и только после этого прекращают нагревание пробирки, так как иначе вода попадёт в горячую пробирку, и последняя может лопнуть.

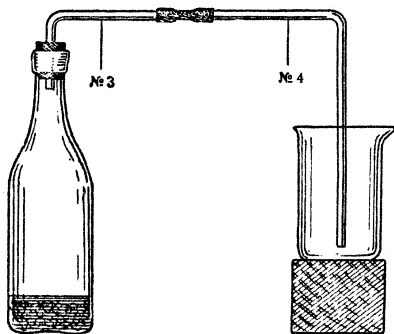

Прибор для добывания углекислого газа.

Прибор для добывания углекислого газа. Углекислый газ получают из мела. Кусочки мела кладут в небольшую бутылку (пузырёк, колбу) и наливают на них немного слабой соляной кислоты (кислота покупается в аптеке).

Для опыта нужны: бутылка с пробкой, трубки № 3 и 4 с одной муфтой, стакан, мел и слабая соляная кислота. Соляную кислоту можно заменить крепким уксусом или уксусной эссенцией.

Проверив прибор, наливают на мел соляную кислоту, плотно закрывают бутылку, а свободный конец трубки № 4 опускают в открытый (пустой) стакан или банку. Наполнив стакан углекислым газом, опускают в него зажжённую лучинку, лучинка гаснет.

Получить углекислый газ и показать его свойства можно и в обыкновенном чайном стакане (в небольшой банке, в пробирке), положив в него кусочек мела и добавив немного соляной кислоты. Стакан постепенно наполняется углекислым газом, в который вводят зажжённую лучинку.

Погасить зажжённую лучинку можно и иначе: стакан слегка наклоняют над лучинкой и «заливают» пламя углекислым газом.

То, что углекислый газ тяжелее воздуха, видно также из следующего опыта: берут второй «пустой» стакан и опускают в него зажжённую лучинку — лучинка продолжает гореть. После этого в стакан «переливают» углекислый газ и вновь вводят зажжённую лучинку — она гаснет.

Прибор для сухой перегонки дерева. Для опыта нужны: пробирка, пробка к ней с отверстием для трубки № 1, штатив для пробирки, спиртовка, сухие опилки или наломанные на кусочки обгоревшие спички (можно также использовать и каменный уголь, но только не антрацит).

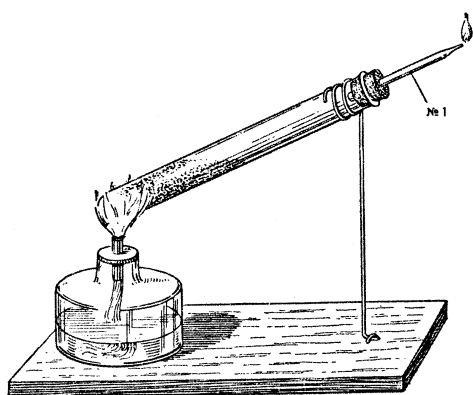

Прибор для сухой перегонки дерева

Пробирку наполовину наполняют сухими опилками или кусочками спичек, плотно закрывают пробкой со вставленной в неё трубкой № 1, проверяют прибор и закрепляют пробирку в штативе так, чтобы свободный конец трубки № 1 был обращён вверх.

Собрав прибор, сначала прогревают слегка всю пробирку, а потом сильно нагревают её в одном месте. Из трубки сначала выделяется расширяющийся от нагревания воздух, а затем и светильный газ; последний зажигают, поднеся зажжённую спичку к концу

трубки. Если газ слабо выделяется, то пробирку нагревают в другом месте, подальше от её дна.

Закончив опыт, прекращают нагревание, дают пробирке остыть и разбирают прибор. В пробирке остаются древесный уголь, дёготь, смола.

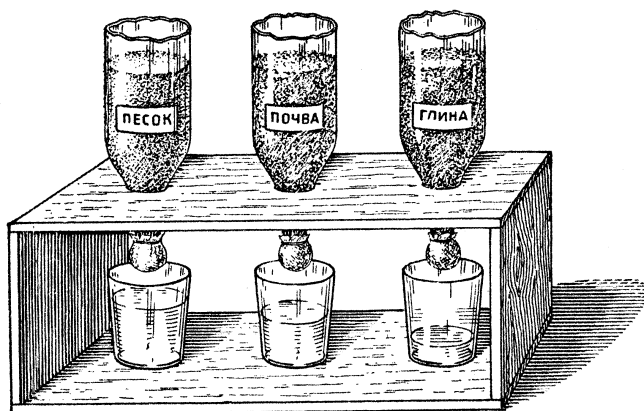

Прибор для опытов, демонстрирующих явления водопроницаемости, влагоёмкости и капиллярности песка, глины и почвы.

Прибор для опытов, показывающих водопроницаемость, влагоёмкость и капиллярность песка, глины и почвы. Для опытов нужны: три одинаковые бутылки, каждая с отрезанным дном, штатив для них, три одинаковых стакана, нитки и три чистых тряпочки для завязывания горлышек у бутылок, песок, глина, почва с пришкольного участка.

Горлышки бутылок обвязываются тряпочками, и бутылки наполняются до одинаковой высоты слегка увлажнённым песком, глиной и почвой. Бутылки при наполнении хорошо встряхиваются, чтобы песок, глина и почва легли достаточно плотно, и помещаются в штатив; под них ставятся стаканы.

Водопроницаемость и влагоёмкость песка, глины и почвы можно показать так: на песок, глину и почву одновременно наливают одинаковые количества воды и наблюдают, как вода просачивается сверху вниз, где её просочится больше и где меньше. При наблюдении обнаруживается различная водопроницаемость песка, глины и почвы (т. е. способность их пропускать воду сверху вниз) и их различная влагоёмкость (т. е. различные удерживаемые ими количества воды).

Закончив опыт, надо высыпать песок, глину и почву на фанеру (или на железные противни) и высушить их. Затем прибор собирается вновь для показа явления капиллярности (волосности) песка, глины и почвы. Для этого поступают так: стаканы ставят на деревянные подставки (или на одну

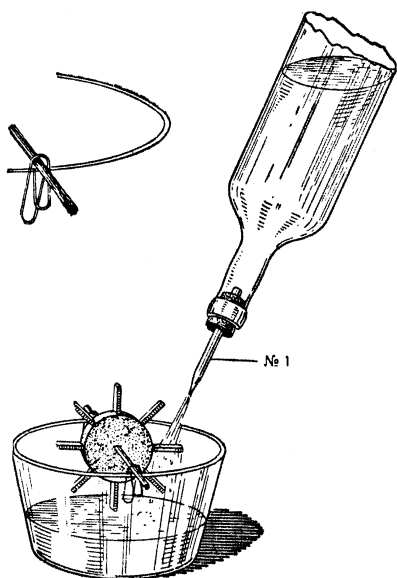

Работа воды.

толстую доску) с таким расчётом, чтобы горлышки бутылок находились внутри стаканов. Затем в стаканы наливают воды (так, чтобы в ней находились горлышки всех трёх бутылок) и наблюдают, как будет подниматься вода в песке, глине и почве.

Если имеется возможность несколько расширить опыты с почвой, то желательно: 1) показать перечисленные свойства не только у песка, глины и одного образца почвы, но и у других образцов местных почв (с поля, луга, из леса); 2) показать капиллярность промакательной бумаги, лампового фитиля, сахара и др.

Описанные приборы являются наиболее сложными из тех, какие применяются на уроках естествознания в IV классе. Для большинства же опытов нужны совсем простые приборы, которые можно очень легко собрать, используя те же трубки, что и для описанных выше приборов. Тем не менее, с по-

мощью этих, крайне простых по своему устройству приборов можно показать ряд интересных и поучительных опытов, как например: переход воды из газообразного состояния в жидкое, расширение воды и воздуха при нагревании и сжатие их при охлаждении, сжимаемость и упругость воздуха и др.

Наконец, на уроках естествознания следует использовать и самодельные модели, изготовление которых также очень не сложно и доступно не только учителю, но и учащимся. С помощью таких моделей можно показать, например, работу воды и пара, что делается следующим образом.

Работа воды. Модели водяных колёс изготавливаются из пробок, лучинок, картона, ученических перьев и даже спичек.

Колёса надеваются на деревянные или проволочные оси, концы которых помещаются в самодельных подшипниках, сделанных из конторских скрепок.

Для усиления струи воды используется бутылка без дна, в пробку которой вставлена трубка № 1.

Работа пара. Работу пара можно показать, заставив вращаться в струе пара вертушку из бумаги, картона или жести. Для получения достаточной струи пара в пробирку наливают немного (примерно треть её объёма) воды, плотно закрывают пробкой с трубкой № 1 и нагревают воду на спиртовке.

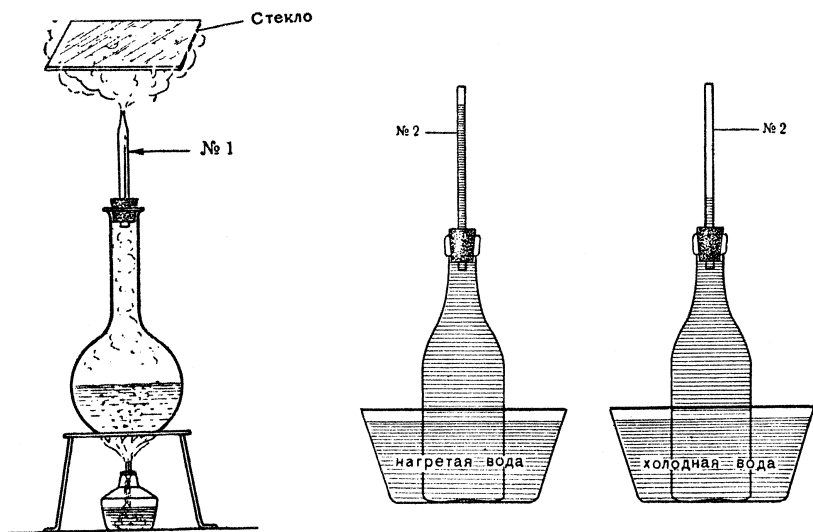

Переход воды из газообразного состояния в жидкое.

Расширение воды при нагревании и сжатие при охлаждении.

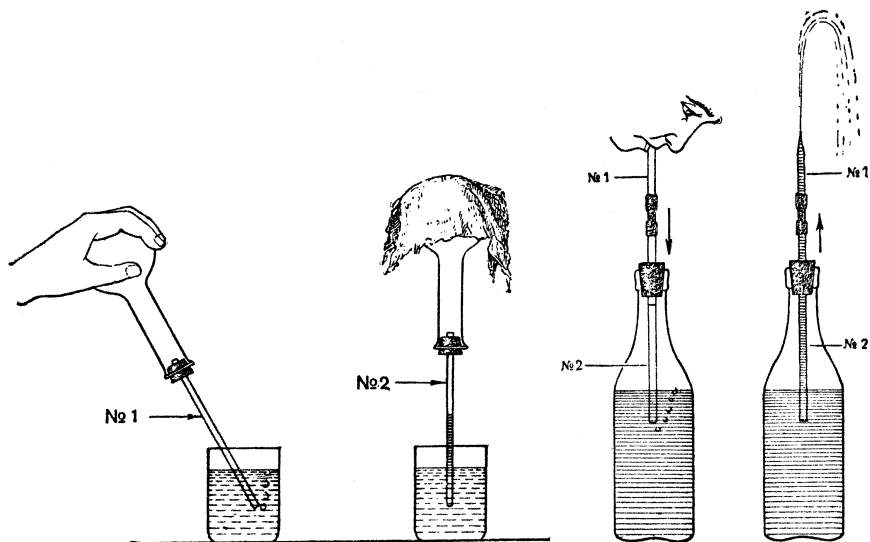

Расширение воздуха при нагревании и сжатие при охлаждении.

Сжимаемость и упругость воздуха.

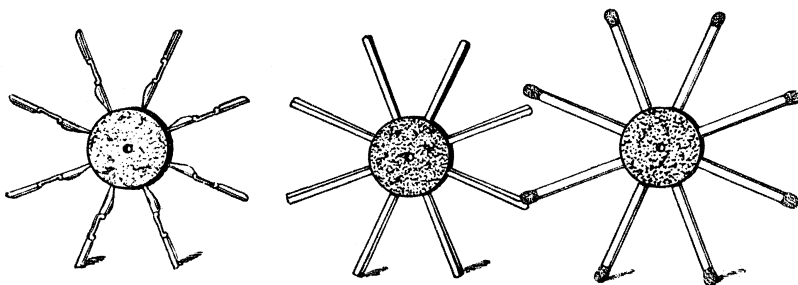

Самодельные модели водяных колёс.

Вырывающаяся из трубки струя пара заставляет вертушку быстро вращаться.

Можно показать и такой опыт: в пробирку с прямыми краями (а не с отогнутыми в сторону, как у обыкновенной химической пробирки)

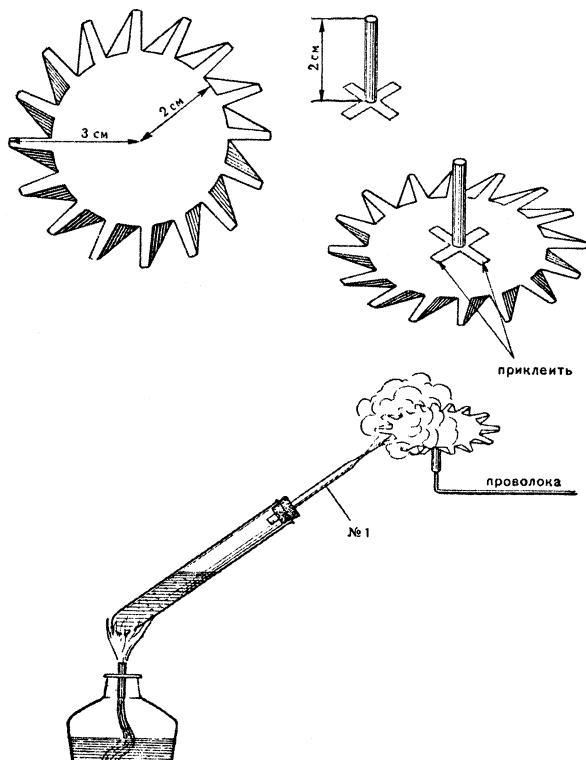

Работа пара.

250—300 см, две бутылки, 10 пробирок, 2 стеклянные воронки, около 2 м трубок стеклянных диаметром 5—6 мм (для изготовления двух экземпляров набора трубок для приборов), резиновую трубку — 50 см; пробки корковые к колбам, пробиркам и бутылкам; разведённую соляную кислоту — 100 г, марганцевокислый калий — 5 г, спирт денатурированный — 1 л.

ЭКСКУРСИИ

Экскурсия в природу необходима во всех случаях, когда предмет или явление должны быть рассмотрены в их естественной обстановке. Экскурсии проводятся, например, при изучении таких вопросов, как залегание почвы и подпочвы, деревья и кустарники леса, весенние рано цветущие растения и т. п. Экскурсии необходимы также для того, чтобы проследить сезонные изменения в природе.

Экскурсии дают возможность на ярких, конкретных фактах показать детям материальную связь явлений природы и господство человека над природой. Они содействуют также развитию наблюдательности, интереса к изучению природы, укрепляют сознательную дисциплину, воспитывают бережное отношение к природе.

Экскурсии связаны с пребыванием на свежем воздухе и с движением и поэтому содействуют укреплению здоровья детей. Наконец, экскурсии дают возможность собрать разнообразный природный материал для последующих занятий в классе и для приготовления всевозможных наглядных пособий — гербариев, коллекций, таблиц и т. д.

Учитель обязан выполнить минимум экскурсий, указанных в программе, учитывая их большое образовательное и воспитательное значение.

Подготовка учителя к экскурсии

1. Установление цели и содержания экскурсии. Каждая экскурсия должна иметь вполне определённую цель, вытекающую из требований программы. В соответствии с целью, намечаются и место экскурсии и объекты, которые будут изучаться.

Цель и содержание экскурсии должны быть определены конкретно, чтобы было видно, для чего проводится экскурсия, какие знания должны получить учащиеся на экскурсии и какой материал должен быть собран на экскурсии для дальнейшего изучения в классе.

2. Пополнение учителем своих знаний по вопросам, которые будут затронуты на экскурсии. Как бы ни казался известным материал экскурсии, учителю необходимо проверить свои знания по тем вопросам, которые будут затронуты на экскурсии.

Для пополнения знаний необходимо просмотреть научную литературу и получить консультацию у специалистов (у агронома, огородника, садовода, геолога, краеведа и т. п.). Лучшим способом подготовки учителя к проведению экскурсии с детьми является экскурсия на эту тему самих учителей под руководством специалиста (преподавателя средней школы, агронома и пр.). Такого рода учительские экскурсии должны устраиваться местными педагогическими кабинетами в порядке оказания практической помощи учителю.

3. Изучение места экскурсии. Как бы ни было знакомо учителю место экскурсии, его предварительное изучение перед проведением экскурсии совершенно необходимо. Природа изменчива, а кроме того, и человек вносит большие перемены в окружающую обстановку. При выборе места приходится учитывать не только наличие достаточного количества необходимых для изучения объектов, но также и расстояние от школы и состояние дороги для того, чтобы избежать лишней траты сил учащихся на передвижение.

4. Подготовка оборудования. Учителю следует тщательно продумать, какое оборудование и в каком количестве необходимо взять с собой на экскурсию. Отсутствие или недостаточное количество оборудования часто срывает нормальный ход экскурсии и отражается на дисциплине учащихся. Часть оборудования дети могут принести с собой из дома. Об этом им надо сказать накануне, а за несколько дней до проведения экскурсии. Точно так же заранее надо начать приготовление самодельного оборудования. Всё оборудование должно быть готово и проверено учителем уже накануне экскурсии.

5. Составление конкретного плана экскурсии. Свою подготовку учитель заканчивает составлением краткого, но конкретного плана экскурсии, содержащего в себе следующие разделы: а) тема экскурсии; б) краткое содержание знаний, которые должны получить учащиеся; в) последовательный ход экскурсии, основные вопросы-задания, которые будут даны учащимся для общей и индивидуальной работы, краткое содержание заключительной беседы; г) оборудование.

Подготовка учащихся к экскурсии

Каждый ученик должен знать цель экскурсии. Учитель заранее знакомит детей, куда и зачем они пойдут, что надо наблюдать на экскурсии, какой материал собрать для дальнейшей работы в классе. Для того чтобы возбудить у детей интерес и внимание, целесообразно при сообщении детям цели экскурсии поставить перед ними несколько вопросов, ответ на которые они смогут дать только в результате наблюдений, сделанных на экскурсии. Так, например, перед экскурсией на почвенное обнажение можно поставить перед детьми такие вопросы: Какого цвета земля сверху? А если будем копать глубокую яму, будет ли земля всё время одинаковая? Что находится под верхним слоем? Какой толщины этот верхний слой? Как глубоко уходят в землю корни травы, деревьев? и т. д.

Особое внимание следует уделить вопросу о дисциплине. Если экскурсия проводится впервые, надо сообщить детям, что экскурсия — это тот же урок, только проводится он не в классе, а в природе. Поэтому на экскурсии необходимо соблюдать тишину при объяснении учителя, не мешать товарищам. Необходима дисциплина и при передвижении к месту экскурсии. Особенная осторожность нужна в тех случаях, когда приходится пересекать улицу или шоссе с большим движением, железную дорогу или ехать в трамвае, поезде, переходить речку по мосткам и т. д. Если экскурсия проводится не впервые, всё же не мешает напомнить детям правила поведения, сделав особое предупреждение тем детям, которые плохо вели себя на предыдущих экскурсиях.

Знакомя детей с планом экскурсии, учитель даёт задания по подготовке необходимого оборудования. Для того чтобы приучить детей к ответственности и бережному отношению к школьному имуществу, необходимо заранее распределить, кто из детей за какое оборудование отвечает.

Проведение экскурсии

Приведя детей к месту экскурсии, следует собрать их и в краткой беседе напомнить цель экскурсии и задания, которые должны быть выполнены учащимися. После этого можно приступить к изучению намеченного материала.

Центральным моментом всякой экскурсии в природу является наблюдение. Основная задача учителя на экскурсии организовать наблюдения детей, т. е. направить их внимание на существенные стороны изучаемого объекта или явления. Это достигается путём постановки перед детьми ряда вопросов-заданий, заставляющих детей внимательно рассмотреть весь предмет или явление в целом, сравнить его с другими предметами, найти сходство и отличия, рассмотреть его части и т. д. Содержание и система вопросов всецело определяются целью экскурсии.

Приведём пример. На экскурсии в лес учитель должен был познакомить детей с наиболее распространёнными деревьями и кустарниками. Приведя детей на место экскурсии, учитель предложил им осмотреть лес, найти знакомые деревья и кустарники и подготовить ответ на вопрос, как они узнали то или иное дерево или кустарник. После небольшой паузы учитель предложил одному из учащихся показать и назвать какое-нибудь знакомое дерево. Ученик показал и назвал берёзу.

Учитель. А как ты её узнал?

Ученик. По коре — у неё кора белая с чёрными пятнами. Ещё по листьям — у неё мелкие листья с зубчиками.

Учитель спросил, все ли дети согласны с ответом товарища. Получив утвердительный ответ, он со своей стороны подтвердил его правильность и вызвал следующего ученика, который показал и назвал липу и правильно отметил её характерные отличительные признаки. Третий ученик,

показывая сосну, назвал её ёлкой и в качестве признаков, по которым он узнал, что это ёлка, указал на наличие иголок и шишек. Учитель снова обратился к детям: все ли согласны с ответом товарища? Мнения детей разошлись. Одни присоединились к ответу товарища, другие оспаривали его, говоря, что это сосна, а не ель. Учитель вызвал одного ученика, назвавшего это дерево сосной, и предложил ему рассказать, почему он думает, что это сосна, а не ель. Ученик ответил:

— У ели иголки не такие — они короче. И шишка у ели длинная, а у сосны маленькая и покруглее.

Учитель предложил всем внимательно рассмотреть ель, которая росла тут же поблизости, сравнить её с сосной. Отвечая на вопросы учителя, дети обратили внимание на различное расположение ветвей у сосны и ели, на различный общий вид этих деревьев, на различие хвои, шишек, коры. Так учитель, организовав наблюдения детей, уточнил представления учащихся о деревьях леса. Таким же путём он ознакомил учащихся и с кустарниками.

Наблюдая конкретные предметы, и явления, отвечая на вопросы учителя, дети могут давать и ошибочные ответы, делать неправильные выводы и заключения из наблюдаемых фактов.

В этих случаях учитель должен помочь учащимся путём дополнительных наблюдений, сравнений осознать допущенную ошибку, подметить противоречие между высказанным суждением и наблюдаемыми фактами и подвести детей к правильному выводу.

Покажем это на примере той же экскурсии в лес. Рассмотрев с детьми ряд деревьев и кустарников, учитель перешёл к выяснению характерных общих признаков дерева и кустарника. Подведя детей к месту, где росли рядом дерево и кустарник, учитель предложил детям сравнить их между собой и ответить на вопрос: чем же дерево отличается от кустарника?

После небольшой паузы учитель вызвал одного ученика, который ответил: «Дерево большое, а кустарник маленький». Учитель обратился к другим детям: «Все ли так думают?» Все подтвердили своё согласие с товарищем. Тогда учитель обратил внимание детей на молоденькую маленькую липку, которая росла рядом и была значительно ниже кустарника. Дети знают, что липа — дерево. Они задумались: значит не все деревья больше кустарника. Учитель добавил, что в холодных странах растут маленькие («карликовые») деревья, которые, даже будучи взрослыми, по размеру значительно уступают нашим крупным кустарникам. Таким образом величина оказалась недостаточным признаком для различия дерева от кустарника. Учитель вызвал другого ученика, который ответил: «Дерево толстое, а кустарник тонкий». Путём сравнения с той же молодой липкой учитель помог детям осознать недостаточность и этого признака. Третий из вызванных учеников обратил внимание на то, что «дерево растёт одно, а у кустарников много прутьиков». Учитель уточнил этот ответ, введя термин «ствол», которого, как оказалось, не знал никто из детей: «У дерева один главный ствол, от которого отходят в сторону ветки, а у кустарника нет главного ствола, а растёт много ветвистых стеблей». Правильность этого вывода учитель предложил проверить на целом ряде других деревьев и кустарников. Таким образом, на основе наблюдений, сравнений, учитель помог детям установить характерные особенности дерева и кустарника.

В этом примере хорошо видна методика работы учителя: суть её заключается в умелой постановке вопросов, развивающих наблюдательность детей и заставляющих всех задумываться над поставленными вопросами. Учитель не спешит отвергать неверные ответы детей и не сообщает готовых выводов, а путём вопросов, организующих дополнительные наблюдения, сравнения, подводит учащихся к осознанию неправильности сделанных выводов и обобщений.

Так, через ряд ошибочных или неточных суждений, дети под руководством учителя приходят наконец к правильному выводу, основанному на наблюдении, анализе и обобщении конкретных фактов.

Показывая на экскурсии тот или иной объект, учитель должен позаботиться о том, чтобы объект был хорошо виден всем учащимся. Это достигается правильной расстановкой детей вокруг рассматриваемого предмета (кольцом или полукругом).

В процессе работы у детей могут возникнуть различные вопросы, не относящиеся к теме экскурсии. Неопытный учитель, стремясь дать ответ на все эти вопросы, часто упускает основную цель экскурсии. Во время общей работы учитель должен держать детей в рамках темы. Отклоняя посторонние вопросы, учитель предлагает детям запомнить их, чтобы вернуться к ним по окончании работы. В конце экскурсии, или когда заканчивается определённый этап её, учитель предлагает детям задать интересующие их вопросы. Не на все из них нужно давать ответы. Часть вопросов дети могут разрешить сами, проведя дополнительные наблюдения в природе или в школьном уголке природы. Некоторые вопросы могут оказаться слишком сложными для детей данного возраста. Их можно оставить без ответа.

В каждой экскурсии бывают обычно помимо общей работы также моменты самостоятельной работы по заданиям учителя. Наиболее простыми являются задания по сбору материала для дальнейшей работы в классе, например: «Собери листья берёзы», «Собери листья липы», «Собери листья клёна» и т. д.

Работа по таким заданиям не является механической: она требует умения различать листья деревьев по характерным признакам, содействует уточнению представлений о деревьях. Такие задания можно давать даже учащимся I класса.

Более сложные задания связаны с наблюдением изучаемых объектов: «Зарисуй обрыв, обозначь на рисунке слои»; «Измерь толщину каждого слоя, запиши»; «Найди овощи с повреждёнными листьями, плодами, поищи виновников этих повреждений».

Ещё более трудными являются задания, которые требуют от учащихся умения сравнивать изучаемые явления, подмечать их сходство и различия, например: «Сравни дерево и кустарник, чем они отличаются друг от друга»; «Сравни сосну и ель, чем они похожи друг на друга и чем отличаются» и т. п.

Наиболее трудными являются задания, требующие от детей умения объяснить то, что они наблюдают, например: «Поищи в траве кузнечиков. Какого они цвета? Легко ли ты их заметил? Какое значение имеет для них такая окраска?» «На крыше сарая растёт маленькая берёзка. Объясни, как она сюда попала».

Предлагая задание, учитель должен сообразовать его с силами учащихся. В старших классах можно для памяти записывать задания в блокнотах. Это делается в классе при подготовке к экскурсии. В младших классах задания даются в устной форме.

Выполнение заданий требует предварительных разъяснений со стороны учителя. Иногда необходимо бывает показать учащимся тот или иной приём работы (например, как выкапывать растения, как пользоваться сачком и т. п.).

Давать ли всем детям одно и то же задание или разные — зависит от характера задания. Если нужно собрать побольше разнообразного конкретного материала, можно дать различные задания. Если же задание имеет целью дать детям определённые знания, предусмотренные программой, разделение труда здесь неуместно, так как все дети должны получить эти знания.

Перечень рекомен

Тема экскурсии	Место экскурсии	Цель экскурсии
<p>I класс</p> <p>Ранняя осень в лесу. Поздняя осень в лесу. Зима. Весна. Ледоход.</p>	<p>Ближайший лес, парк или бульвар.</p> <p>Река.</p>	<p>Изучение наиболее распространённых растений, животных, наблюдение характерных сезонных явлений.</p> <p>Наблюдение ледохода, разлива реки, разрушительной работы реки.</p>
<p>II класс</p> <p>Огород осенью.</p> <p>Сад или парк осенью.</p> <p>Весеннее пробуждение природы.</p>	<p>Огород.</p> <p>Сад или парк.</p> <p>Лес, парк или сад; пруд, река.</p>	<p>Знакомство с овощами, сорняками, вредными и полезными животными огорода, с осенними работами на огороде, достижениями социалистического овощеводства.</p> <p>Знакомство с садовыми растениями, вредными и полезными животными; осенние работы в саду.</p> <p>Наблюдение характерных явлений весенней природы, например: таяние снега, образование проталин, ручейков, появление первых цветов, листьев на деревьях, появление насекомых и т. д.</p>
<p>III класс</p> <p>Огород осенью.</p> <p>Наши домашние животные.</p> <p>Дикие животные.</p> <p>Поле весной.</p>	<p>Огород.</p> <p>Скотный двор колхоза или совхоза.</p> <p>Зоопарк.</p> <p>Поле.</p>	<p>См. II класс.</p> <p>Наблюдение домашних животных, условия их содержания и уход; достижения социалистического животноводства.</p> <p>Знакомство с дикими животными холодных, умеренных и жарких стран.</p> <p>Озимые растения. Весенние сельскохозяйственные работы. Понятие о травопольном севообороте, о механизации сельского хозяйства.</p>
<p>IV класс</p> <p>Почва.</p> <p>„Торфоразработки“ или „Добыча известняка и приготовление извести“, или „Кирпичный завод“ и т. п.</p>	<p>Обрывистый берег реки, карьер, большая яма, канава и т. п., где хорошо видны слои земли.</p> <p>Торфоразработки, кирпичный или гончарный завод, каменоломня известняков или другие местные разработки полезных ископаемых.</p>	<p>Знакомство с залеганием и внешними признаками почвы и подпочвы.</p> <p>Знакомство с использованием природных богатств человеком на примере данного конкретного производства.</p>

двумя экскурсий

Время проведения экскурсии	Оборудование	Примечание
<p>Первая половина сентября. Ноябрь. Декабрь. Май. Апрель.</p>	<p>Корзинки, коробки для сбора листьев, плодов и семян. Бутылка для речной воды.</p>	<p>Все 4 экскурсии проводятся в одном и том же месте, чтобы можно было проследить, какие изменения происходят в природе по сезонам. Экскурсия проводится в том случае, если поблизости от школы есть река.</p>
<p>Сентябрь Сентябрь. Март, апрель или май.</p>	<p>Корзинка для овощей. Нож перочинный. Садовый нож или ножницы. Корзинки или коробки. Корзинка для сбора материала, совочки для выкапывания растений, нож перочинный или садовый, банки или коробки для насекомых, сачки (водный и воздушный).</p>	
<p>Сентябрь. Декабрь. Май. Май.</p>	<p>Корзинка для овощей. Нож перочинный.</p>	<p>Экскурсии проводятся школами тех городов, в которых имеются зоопарки. Экскурсии проводятся сельскими школами и теми городскими, поблизости от которых имеются поля.</p>
<p>Май. Сентябрь, октябрь или май.</p>	<p>Корзинка, бумага для заворачивания образцов почвы и подпочвенных слоёв, совочек или лопата, метр или рулетка. Корзинка, коробки, мешочки для сбора материалов.</p>	

При выполнении детьми самостоятельной работы учитель не остаётся пассивным наблюдателем. Он обходит учащихся, обращая особое внимание на отстающих и, если нужно, оказывает им помощь. Но помощь не должна сводиться к подсказыванию готового ответа или к выполнению работы за ученика.

В конце экскурсии следует подвести итоги, вспомнить поставленные перед экскурсией вопросы и дать на них краткий ответ. К формулировке вывода надо привлекать самих детей.

Как на самой экскурсии, так и в заключительной беседе не следует заниматься детальным изучением собранного материала (отдельных камней, растений, животных и пр.): это можно гораздо удобнее сделать в классе. Время экскурсии надо использовать главным образом на изучение такого материала, который в класс не принесёшь или потому, что объект слишком велик, или потому, что его надо рассмотреть в естественной обстановке, например: почвенное обнажение, деревья и кустарники, домашние животные и т. д.

При подведении итогов экскурсии целесообразно остановиться и на оценке дисциплины класса и отдельных учеников, наглядно показывая последствия плохого поведения (плохое усвоение материала, напрасная потеря времени, порча оборудования и т. д.). Это содействует воспитанию сознательной дисциплины и бережного отношения к природе и школьному имуществу.

На экскурсии, как мы видели, используются разнообразные виды учебной деятельности: и наблюдения, и беседа, и рассказ учителя, и самостоятельная работа учащихся, и зарисовки, и т. д.

Учитель должен не только хорошо овладеть каждым приёмом в отдельности, но и уметь их правильно сочетать на экскурсии.

В зависимости от цели экскурсии и содержания материала сочетание этих приёмов может быть очень разнообразным. Однако можно указать и некоторые общие принципы построения плана экскурсий:

1. Подготовку к экскурсии — сообщение её цели, разъяснение заданий и т. д. — следует проводить не на самой экскурсии, а в классе, за день-два до экскурсии.

2. По приходе на место экскурсии необходима очень краткая вводная беседа, чтобы напомнить детям цель экскурсии и содержание заданий.

3. Прежде чем переходить к изучению частных частей, надо рассмотреть явление в целом (например, общий вид огорода, поля, леса, пруда, торфяника и т. д.). Это лучше всего сделать сообща всем классом под руководством учителя. Здесь уместен бывает краткий рассказ учителя, сообщающий основные сведения об объекте: кому принадлежит огород или поле, его общий размер, как давно начата разработка известняка или торфа и т. д. В рассказе не следует предвосхищать то, что дети могут дальше рассмотреть сами.

4. Центральным моментом экскурсии является наблюдение объекта или явления. Здесь возможны очень разнообразные приёмы: если материал труден для самостоятельного изучения, учитель ведёт работу со всем классом: задаёт вопрос, выслушивает ответы, исправляет их, задаёт следующий вопрос и т. д. и попутно или в конце даёт задание собрать необходимый для дальнейшего изучения в классе материал.

Если материал нетруден для понимания и у детей уже имеются некоторые навыки самостоятельной работы, можно прямо перейти к работе по заданиям. Задания могут быть индивидуальными или звеньевыми. Прежде чем учащиеся приступят к выполнению заданий, иногда бывает необходимо показать приёмы работы.

Работа по заданиям обычно чередуется с моментами общей работы. По сигналу учителя все собираются, сообщают о результатах наблюдений,

показывают материал. Учитель помогает сформулировать вывод, сообщает необходимые дополнительные сведения. Далее снова переходят к самостоятельным наблюдениям и т. д.

5. В конце экскурсии необходима краткая итоговая беседа: сообщения учащихся, сопровождаемые показом собранного материала, обобщающее слово учителя.

6. По окончании деловой части экскурсии можно позволить детям позавтракать, отдохнуть, организованно поиграть.

Экскурсии производственного характера

Кроме экскурсий в природу, необходимы также экскурсии производственного характера — в колхоз или совхоз — для ознакомления с вопросами сельского хозяйства (например, экскурсии на огород, в сад, в поле, на МТС, на животноводческую ферму) и на места добычи и обработки местных полезных ископаемых (например, в каменоломню, на кирпичный, гончарный, стекольный заводы, на торфоразработки и т. д.).

Эти экскурсии дают возможность наглядно показать детям, как человек воздействует на природу, как выращивает растения и животных, как перерабатывает растения, выводит новые сорта и новые породы, как использует богатства природы для целей социалистического строительства.

Производственные экскурсии имеют большое образовательное и воспитательное значение, сближают школу с окружающей жизнью и являются одним из средств подготовки учащихся в будущей практической деятельности.

Своеобразие этих экскурсий в методическом отношении по сравнению с экскурсиями в природу состоит в том, что помимо объектов и явлений природы учащиеся должны наблюдать деятельность человека. Поэтому в план производственных экскурсий должны быть включены вопросы не только для наблюдения объектов природы — растений, животных, полезных ископаемых и изучения их свойств, но и вопросы для наблюдения над производственным процессом: что и для какой цели делают люди, как и с помощью каких орудий они это делают, как они организованы, каковы результаты их труда. Процесс производства следует рассматривать в последовательном порядке, опуская детали. К объяснению в некоторых случаях можно привлекать людей, работающих на данном производстве (но обязательно по предварительной договорённости с ними); таким путём может быть выяснен ряд вопросов, интересующих детей.

Экскурсии в музеи и зоопарки

Во многих городах и посёлках имеются музеи: краеведения, здравоохранения, зоологические и политехнические, а также зверинцы и зоопарки. Их следует широко использовать в качестве объектов для школьных экскурсий. Эти экскурсии дают возможность показать учащимся такие объекты, которые невозможно или трудно показать в классе (живые животные, их чучела, скелеты, модели и макеты различных производств и т. д.). Своеобразие экскурсий этого типа в методическом отношении состоит в том, что обычно в музеях и зоопарках материала дано значительно больше, чем нужно для целей школьной экскурсии, и не всегда этот материал расположен в том порядке, как это было бы удобно для учителя.

Поэтому учителю необходимо предварительно очень тщательно отобрать объекты, которые будут рассматриваться на экскурсии, продумать порядок (последовательность) их демонстрации и предупредить детей, чтобы они не задерживались у предметов, не предусмотренных планом экскурсии. Следует также продумать характер работы с каждым экспонатом: при рассматривании одних экспонатов (более простых и понятных для

учащихся) возможно проведение краткой беседы, в результате которой учащиеся более или менее самостоятельно делают выводы и обобщения на основе наблюдений; в других случаях, когда объект более сложен для понимания, необходим рассказ учителя. Одни объекты, намеченные в плане, как основные, разбираются более подробно, другие — совсем кратко.

Использование материала, собранного на экскурсии

По возвращении с экскурсии необходимо заняться с детьми (дежурными или членами кружка юных мичуринцев) разбором собранного материала. Часть материала будет использована в качестве раздаточного на уроках или послужит для приготовления наглядных пособий. Для того чтобы этим материалом удобно было пользоваться, его надо разложить в коробки, ящики, пакеты, папки и т. п., сделав на них соответствующие надписи.

Живые растения и животные помещаются в уголок природы и в дальнейшем используются как на уроках, так и во внеклассной кружковой работе. Образцы природного сырья и готовой продукции и записи должны быть также тщательно оформлены и сохранены для использования на последующих занятиях.

ЭЛЕМЕНТЫ СЕЛЬСКОХОЗЯЙСТВЕННОГО ОБУЧЕНИЯ В НАЧАЛЬНЫХ КЛАССАХ

Среди разнообразных знаний, приобретаемых учащимися начальных классов, большое место занимают знания о природе и об использовании природных богатств в социалистическом строительстве. Знакомясь с различными видами трудовой деятельности человека, учащиеся начальных классов должны понять и должным образом оценить значение социалистического сельского хозяйства, обеспечивающего человека продуктами питания, сырьём для одежды и обуви и для различных видов промышленности.

Некоторый минимум сельскохозяйственных знаний является обязательным для всех учащихся школы.

Обучаясь в школе, дети должны получить отчётливые и конкретные представления о следующих культурных растениях: хлебных (рожь, пшеница, кукуруза, овёс, просо и др.), технических (лён, конопля, хлопчатник, сахарная свёкла и др.), садовых (плодовые деревья — яблони, груши; ягодные кустарники — малина, смородина, крыжовник, земляника), овощных (картофель, свёкла, капуста, огурцы, морковь, помидоры и др.). Они должны научиться узнавать эти растения по внешнему виду, отличать их друг от друга, отмечать характерные особенности их, знать, какая часть растения используется человеком и с какой целью. Особенно хорошо должны быть известны детям растения, возделываемые в данной местности.

Знакомство детей с культурными растениями нельзя ограничивать знанием только внешнего вида их и способов использования. Необходимо, чтобы дети в результате учебной практической работы знали, как выращиваются растения, как подготавливается почва к посеву (вспашка, вскопка, бороньба, рыхление граблями, удобрение), как производятся посев или посадка, а затем как проводится уход за посеянными растениями (полка, рыхление, подкормка и др.), и, наконец, как производится уборка урожая различных растений. Дети должны твёрдо усвоить, что общие приёмы выращивания изменяются в зависимости от потребностей различных растений (так, для корнеплодов требуется более глубокая пахота, под капусту

необходимо вносить навозное удобрение и т. п.) и что некоторые растения нуждаются в дополнительных приёмах ухода (например, картофель — в окучивании, помидоры — в пасынковании).

Приобретая знания о способах выращивания растений, учащиеся знакомятся и с главнейшими сельскохозяйственными орудиями (плуг, борона, сеялка, жнейка, молотилка, комбайн), знакомятся с трактором и использованием его в качестве тягловой силы; получают представление о значении механизации сельского хозяйства, осуществляемой в наших колхозах и совхозах.

Знакомство с выращиванием растений включает и усвоение детьми основных мероприятий, обеспечивающих устойчивые и высокие урожаи. Уже в начальных классах учащиеся узнают, что пахать землю надо глубоко и вовремя, что земля должна быть хорошо удобрена, что должна вестись борьба с сорняками, которые глушат культурные растения, отнимая у них пищу и свет, а также с вредителями, уничтожающими растения, что уборку необходимо проводить своевременно. Учащиеся знакомятся и с наиболее распространёнными местными сорняками (пырей — в поле, осот — на огороде и т. п.) и вредителями огорода (капустная белянка), сада (плодожорка, боярышница), поля (жук-кузька, черепашка); получают представление и о полезных животных, которых надо беречь и охранять (скворцы, синицы — в саду; жаба, божьи коровки — на огороде и т. д.).

Обязательно и необходимо также дать детям основные знания о домашних животных (корова, лошадь, овца, коза, свинья), домашних птицах (куры, гуси, утки, индейки), о кроликах, собаках, кошках: о внешнем виде указанных животных и об использовании их человеком в соответствии со своими потребностями. На конкретных примерах дети знакомятся с разнообразием пород домашних животных и птиц (мясные и яйценосные куры, тонкорунные и грубошёрстные овцы, шкурковые, пуховые и мясные породы кроликов, тяжеловозы и рысистые лошади и т. п.).

Как и по отношению к растениям, начальная школа знакомит детей с основными правилами ухода за домашними животными: обеспечение хорошим помещением, оборудованным в соответствии с потребностями животного, регулярное кормление, внимательный уход, воспитание молодняка.

Минимум сельскохозяйственных знаний, даваемых в начальной школе, включает и ознакомление детей с успехами социалистического сельского хозяйства и с достижениями советских преобразователей природы — И. В. Мичурина и Т. Д. Лысенко. Дети узнают, что И. В. Мичурин создал свыше 300 новых сортов плодовых и ягодных растений, что он сумел переделать природу южных растений и заставил расти в центральной России абрикосовые деревья и виноград, что академик Т. Д. Лысенко открыл способ выращивания картофеля на юге (путём летних посадок) и т. д.

Учащиеся обязательно должны знать и о производственных успехах в области растениеводства и животноводства лучших работников колхозов и совхозов, удостоенных за свои достижения высокого звания Героя Социалистического Труда или награждённых орденами и медалями, причём в первую очередь дети знакомятся с достижениями местных передовиков сельского хозяйства.

Первоначальные знания о сельском хозяйстве дети получают в тесной связи с практическими работами. Там, где имеется возможность (а она имеется почти во всех школах), необходимо организовать на пришкольном участке работы учащихся по выращиванию овощных и других растений, по уходу за мелкими животными, по устройству цветника около школы, а где возможно — и плодово-ягодного сада. Выращивая растения и ухаживая за животными, дети ведут над ними наблюдения под руководством учителя.

Практические работы и связанные с ними беседы обогащают детей конкретными представлениями об окружающей природе и сельском хозяйстве, способствуют конкретизации и углублению знаний, получаемых на уроках, а также обеспечивают приобретение учащимися элементарных умений по выращиванию растений и уходу за мелкими животными (птицами, кроликами).

Приобретаемые детьми первоначальные знания о культурных растениях и способах их выращивания, о домашних животных и уходе за ними, о достижениях социалистического сельского хозяйства являются хорошей базой для изучения естествознания и прежде всего основ мичуринской биологии в V — VII классах семилетней школы.

Практика показывает, что дети, получившие в начальных классах достаточный запас сельскохозяйственных знаний, легко и с большим интересом изучают ботанику и зоологию.

Особенно большое значение эти знания имеют для учащихся сельских школ. Здесь дело не только в том, что сельскохозяйственное производство является ближайшим окружением детей и знакомство с ним необходимо в дидактических целях, но и в том, что сельскохозяйственные знания и умения для сельского школьника имеют практическое значение. Сельская школа должна обеспечить некоторую практическую подготовку своих воспитанников к их будущей работе в колхозах.

Родители-колхозники очень ценят школу, которая даёт их детям достаточный запас сельскохозяйственных знаний, помогает приобрести элементарные умения по выращиванию растений и уходу за животными, воспитывает любовь к практической деятельности и физическому труду, развивает интерес к сельскому хозяйству.

В лучших школах учащиеся не только работают на пришкольном участке, но и помогают колхозу: пропалывают зерновые культуры, собирают колосья, участвуют в уборке овощей с огорода и т. д.

За последние годы во многих школах по почину учителя В. Д. Баклыкова¹ организуются звенья высокого урожая, школьники успешно борются за поднятие урожайности в своих колхозах.

Такое практическое участие школы в социалистическом строительстве имеет большое значение для воспитания в детях советского патриотизма, стремления внести свою долю в дело укрепления мощи и благосостояния своей страны.

**

*

Ознакомление учащихся начальной школы с природой и сельским хозяйством должно проводиться на основе мичуринского учения об управлении растительным и животным миром, о переделке растений и животных в соответствии с потребностями социалистического общества.

Учитель должен на конкретных примерах подвести учащихся к первоначальному пониманию основ этого учения. Для успеха работы в этом направлении следует уточнить, с чем именно должны ознакомиться дети и к каким выводам их следует подвести.

Прежде всего необходимо воспитывать у детей действенное отношение к природе, творческий подход к использованию природы и переделке её в интересах социалистического общества, а не созерцательное любование природой, как это имеет место в буржуазной школе. Лозунг И. В. Мичурина — «Мы не можем ждать милостей от природы; взять их у неё — наша задача» — должен быть осознан каждым школьником в связи с практической деятельностью по выращиванию новых для данной местности культур, по получению высоких урожаев и т. д.

¹ См. ст. «Пионерская организация в школе», стр.

Для понимания мичуринского учения важно показать учащимся, что растения и животные — живые организмы, что они питаются, дышат, растут, развиваются, что каждое животное или растение может жить только в определённых условиях жизни и погибает при отсутствии этих условий.

Положение о единстве организма с условиями его жизни является одним из важнейших в мичуринском учении. В первоначальном виде оно доступно учащимся начальных классов и может быть дано при ознакомлении с выращиванием растений и уходом за животными, где каждому организму создаются условия в соответствии с его потребностями, различными у разных животных и растений. Можно, используя конкретные примеры из практики сельского хозяйства, подвести учащихся даже к первоначальному пониманию и того положения, что потребности каждого растения и животного в определённых условиях для своего развития образовались в результате длительной жизни их предков в этих условиях. Так, выращивая томаты или тыквы (а может быть арбузы с дынями или виноград) в центральных областях, учащиеся видят, что эти растения для созревания нуждаются в значительном количестве тёплых дней — они погибают от первых заморозков и дают богатый урожай в жаркое лето.

Потребность этих растений в определённой температуре связана с происхождением их из южных, тёплых стран (Южная Америка). Эта связь вполне доступна для понимания младшим школьникам.

Знакомя учащихся начальных классов с сельским хозяйством, можно подвести их к пониманию возможности и необходимости переделки растений и животных. Уже простое сопоставление хотя бы некоторых культурных растений и домашних животных с их дикими предками показывает, насколько эти растения или животные изменились под воздействием человека (в качестве примера можно сравнить дикую морковь, с её тонким деревянистым корнем, с морковью, выращиваемой на огороде, или рассказать о диких курах, живущих и в настоящее время в лесах Индии, несущих всего 10—12 яиц в год, и о наших домашних курах, которые несут до 300 яиц в год).

Ещё ярче иллюстрируется переделка природы человеком при знакомстве с продвижением на север южных культур, осуществляемым в Советском государстве (например, выращивание в последние годы арбузов, дынь и винограда в Подмоскowie, выращивание черешен в Ленинграде и т. д.), с выведением новых пород домашних животных (например, костромской породы коров, лучшие из которых дают в год 10—13 тыс. кг молока).

Широкие возможности управления развитием растений и животных становятся особенно понятны детям при ознакомлении с достижениями передовиков сельского хозяйства — Героев Социалистического Труда и орденосцев.

Знакомство с жизнью и деятельностью И. В. Мичурина, Т. Д. Лысенко, а также отдельных Героев Социалистического Труда, творчески применяющих в своей практике мичуринское учение, покажет детям необходимость тщательного и подробного изучения жизни каждого растения и животного в целях улучшения их качества в соответствии с потребностями человека (увеличения урожайности растений, повышения удойности коров и т. п.).

Жизнь великих преобразователей природы и их последователей вместе с тем служит ярким примером самоотверженной работы на пользу социалистического отечества, примером заражающим и увлекающим.

Этими конкретными задачами и ограничивается усвоение основ мичуринского учения в начальных классах. При ознакомлении детей с сельским хозяйством не следует вдаваться в изучение приёмов и методов управления жизнью и развитием растений и животных (гибридизация, воспитание гибридов и т. п.). В этом направлении достаточно только осветить значение правильного ухода за растениями и животными для улучшения качества

их потомства (выращивание семенного материала на основе высокой агротехники, отбор семян для посева от лучших экземпляров растений, правильное кормление и усиленное доение коров и т. п.).

Пути ознакомления учащихся с сельским хозяйством

Учитель начальной школы, особенно сельской, обладает широкими возможностями для ознакомления детей с сельским хозяйством.

Прежде всего для этой цели используются уроки о б ъ я с н и т е л ь н о г о ч т е н и я . В книгах для чтения имеется довольно значительное количество статей с природоведческим и сельскохозяйственным материалом. Уже в младших классах на уроках чтения дети знакомятся с домашними животными и получают первоначальные представления о сельскохозяйственных растениях.

В III-IV классах эти сведения значительно расширяются. Чтение этих статей, сопровождаемое соответствующим разбором материала и объяснениями учителя, даёт возможность ознакомить детей со многими вопросами сельского хозяйства. Но задача эта будет разрешена только в том случае, если чтению будет предшествовать и сопровождать его показ изучаемых предметов и явлений в сельском хозяйстве, постановка практических занятий и опытов, проведение наблюдений и экскурсии.

Так, прежде чем читать статью о сорняках, учитель обязательно должен провести с детьми беседу и показать им местные сорняки в свежем или засушенном состоянии, вспомнить, где и когда дети их видели. Для того чтобы учащиеся поняли способность сорняков быстро распространяться, учитель показывает им и обилие семян у сорняков (шир, белена) и различные приспособления к распространению их — пушинки для разнесения ветром (осот, одуванчик), зацепки для прикрепления к шерсти животных (дурнишник, репейник и др.). Всё это надо сделать предметом изучения на экскурсии.

Точно так же, готовясь к чтению с учениками статьи «Гнедко», учитель должен накануне провести с детьми экскурсию в колхозную конюшню, где дети не только внимательно рассмотрят внешнее строение лошади, но и ознакомятся с уходом за лошадьёю, поймут, как бережно надо обращаться с лошадьми.

Чтение данной статьи, в результате образовательной и воспитательной работы учителя может закончиться тем, что дети возьмут шефство над колхозными жеребятами.

При отсутствии необходимого материала в книге для чтения следует проводить специальные беседы на сельскохозяйственные темы. В беседах учитель знакомит учащихся с замечательными советскими учёными, которые своими трудами содействовали развитию сельского хозяйства.

Прежде всего учитель рассказывает детям о жизни и работе И. В. Мичурина, который в течение 60 лет занимался изучением жизни растений и выведением новых сортов. Рассказывая о жизни И. В. Мичурина, учитель обращает внимание детей на то, что великому учёному в дореволюционное время приходилось вести работу в исключительно тяжёлых условиях. Всю физическую работу в саду он вынужден был выполнять сам. Несмотря на огромное значение его работ, он не получал от царского правительства никакой помощи. Лишь при советской власти И. В. Мичурин смог широко развернуть свою работу. Рассказ о том, какими заботами и вниманием был окружён И. В. Мичурин при советской власти, производит на детей сильное впечатление (личное внимание В. И. Ленина, награждение орденами, выбор в академики, посещение М. И. Калининым, поздравительная телеграмма И. В. Сталина по случаю 80-летия, переименование города, где работал

И. В. Мичурин, в Мичуринск, отпуск значительных средств на развитие его работы и т. п.). В рассказе необходимо отметить и патриотизм И. В. Мичурина, отказавшегося от переезда в Америку, несмотря на трудные условия его работы в России в дореволюционное время.

В рассказе следует подчеркнуть не только большое значение работ И. В. Мичурина для развития садоводства, но и то, что Мичурин был великим учёным, открывшим законы управления развитием всех растений и животных, что его научные труды имеют огромное значение для дальнейшего развития науки и практики социалистического сельского хозяйства.

В заключение таких бесед-рассказов следует сообщить и о том внимательном отношении, которое встречали у Ивана Владимировича дети, интересующиеся природой и сельским хозяйством. Можно прочесть и отрывки из его писем к пионерам и школьникам, особенно те места, где он вспоминает о своём детстве¹.

Ряд бесед надо посвятить ознакомлению детей с достижениями продолжателей И. В. Мичурина, помогающих своими научными трудами развивать социалистическое сельское хозяйство. В первую очередь надо познакомить детей с жизнью и деятельностью Т. Д. Лысенко. Дети вполне могут понять сущность и значение некоторых работ Т. Д. Лысенко, таких, как посадка картофеля верхушками, летние посадки картофеля на юге (где картофель при обычных способах посадки вырождается от жары), выведение новых сортов зерновых хлебов.

На примере Т. Д. Лысенко можно показать, каким вниманием пользуются в Советском Союзе лучшие учёные: Т. Д. Лысенко удостоен звания Героя Социалистического Труда, избран заместителем председателя Совета Союза ССР, состоит президентом Академии сельскохозяйственных наук им. В. И. Ленина.

Рассказы учителя о достижениях передовиков сельского хозяйства, особенно местных, известных детям, воспринимаются учащимися с особым интересом и придают жизненный характер классным занятиям.

Беседы на сельскохозяйственные темы следует иллюстрировать соответствующими наглядными пособиями: портретами (И. В. Мичурина, Т. Д. Лысенко, Героев Социалистического Труда), таблицами (например, изображением плодов мичуринских яблонь и др.), различным наглядным материалом (зёрна пшеницы или кукурузы, целые экземпляры засушенных растений), рисунками (из книг, журналов и газет).

На уроках объяснительного чтения и в специальных классных беседах учащиеся начальных классов могут получить значительные знания по сельскому хозяйству. Но для того чтобы подвести учащихся к пониманию мичуринского учения, необходимо предоставить им возможность непосредственно наблюдать живую природу и самим выращивать растения и ухаживать за мелкими животными.

Только непосредственно наблюдая растения и животных и выращивая их, дети смогут понять глубокую связь развития растений и животных с условиями их существования, значение ухода за ними, убедиться в возможности переделки человеком природы. Поэтому в каждой школе необходимо организовать практические работы на пришкольном участке и в уголке живой природы.

Ценность практических работ на участке заключается не только в том, что они дают знания, но и в том, что они вооружают учащихся элементарными практическими умениями.

Некоторый минимум практических работ на участке является обязательным для всех учащихся сельской начальной школы.

¹ См. книгу Н. И. Болдырева, Юные натуралисты, М. 1936.

Проводятся эти работы частично как уроки в связи с объяснительным чтением, а частично — в порядке внеклассных занятий.

С работами на участке связаны практические работы в уголке живой природы. Так, например, в уголке природы можно поставить опыты с проращиванием семян, проверить всхожесть семян, предназначенных к посеву на участке, яровизировать клубни или верхушки картофеля, выращивать рассаду капусты и помидоров и т. д. Здесь же можно поставить наблюдения над развитием некоторых вредителей-насекомых, например, капустной белянки.

Работа в уголке природы дополняет работы на пришкольном участке и также способствует накоплению сельскохозяйственных знаний и приобретению практических умений.

Сельскохозяйственные работы на пришкольном участке и в уголке живой природы у лучших сельских учителей нередко перерастают в общественно-полезную работу в помощь школе и колхозу, которая также используется для углубления и расширения сельскохозяйственных знаний детей. Для учащихся начальной школы вполне посильны такие работы, как определение всхожести семян для колхоза, выращивание посадочного материала древесных растений для ползащитных лесных полос, посадка деревьев и охрана зелёных насаждений, устройство школьного цветника и уход за ним (можно развести цветник и около правления колхоза или сельского совета), размножение смородины черенками для школьного и колхозного сада, помощь в других работах в колхозном саду, озеленение класса и других школьных помещений комнатными растениями, участие в охране и привлечении птиц, сбор лекарственных растений, грибов, ягод для заготовительных организаций, составление коллекций для школы (сорняков, культурных растений, семян и т. д.).

Обязательно следует привлечь учащихся к работам, связанным с выполнением постановления правительства и партии — «О плане ползащитных насаждений, внедрения травопольных севооборотов, строительства прудов и водоёмов для обеспечения высоких и устойчивых урожаев в степных и лесостепных районах Европейской части СССР».

Младшие школьники в этом направлении могут проводить такие общественно-полезные работы:

1) собирать семена древесных растений — дуба, клёна, лиственницы и др. (местные семена дают здоровые сеянцы, приспособленные к данным климатическим условиям);

2) выращивать посадочный материал этих растений, заложив на пришкольном участке небольшой питомник;

3) оказывать помощь в охране лесозащитных полос.

Каждая школа может организовать сбор древесных и кустарниковых семян. У большинства деревьев и кустарников семена созревают и осыпаются осенью. Но у липы, клёна, ясеня, белой акации, гледичии, лиственницы семена висят всю зиму на голых ветках, так же как и шишки с семенами — на вечнозелёных елях и соснах. Сбором этих семян можно заниматься и зимой.

Не следует собирать семена с больных и кривоствольных деревьев: из них может вырасти больное потомство. Надо собирать только нераскрывшиеся сосновые и еловые шишки, из которых семена ещё не высыпались.

Сбор семян следует производить в сухую погоду. На мешочках с семенами надо указывать породу деревьев и место сбора.

Семена необходимо хранить в хорошо проветриваемом, прохладном помещении: в тёплом и сухом месте семена могут пересохнуть и потерять всхожесть; в слишком сыром они заплесневеют.

Проверить пригодность семян можно так: надо взять два — три десятка семян, надрезать ножом каждое семечко и определить, сколько из них

пустых или гнилых. Подсчёт здоровых семян покажет, каков процент пригодных семян.

Ранней весной, как только сойдёт снег, можно собирать упавшие на землю осенью проросшие жёлуди и семена клёна, липы, ясеня и других деревьев. Такие семена, посаженные в питомнике, взойдут быстро.

Общественно-полезные работы дают возможность не только углубить и расширить сельскохозяйственные знания, но и — что очень важно — развивают интерес и любовь детей к сельскому хозяйству, приучают с детства трудиться на общую пользу.

Для сельскохозяйственного обучения могут и должны быть использованы самостоятельные практические работы на домашнем огороде. С этой целью полезно давать детям задания по выращиванию растений, или таких же, как на пришкольном участке, или других, но не требующих сложного ухода. Выращивание должно сопровождаться наблюдениями и записью этих наблюдений в дневник. Дома дети иногда более внимательно наблюдают, чем на пришкольном участке, и, пользуясь консультацией учителя и родителей, обычно доводят работы до конца.

Кроме указанных форм работы, следует также провести с детьми ряд экскурсий в сельскохозяйственное производство — в колхозы, совхозы. Тематика этих экскурсий может быть очень разнообразной, в зависимости от местных условий. Можно провести экскурсии на парники, на огород, на участок высокого урожая в поле, на колхозную птицеферму, конеферму, молочную ферму и т. п. Но во всех случаях надо стремиться выбирать хорошо организованное хозяйство, показывающее успехи социалистического сельского хозяйства.

Если поблизости от школы имеются научно-исследовательские учреждения — опытные поля, институты, питомники и т. п. — следует и туда организовать экскурсии.

Таким образом, ознакомление учащихся с сельским хозяйством в начальной школе проводится как на занятиях в классе (уроки объяснительного чтения, специальные беседы), так и на экскурсиях и особенно в процессе практических занятий детей на пришкольном участке, в уголке живой природы, на домашнем огороде.

Содержание практических работ на пришкольном участке

Организуя практические работы детей на пришкольном участке, необходимо прежде всего наметить содержание работ, определить, какие именно растения будут выращивать учащиеся каждого класса. От удачного подбора растений в значительной степени зависит успех практических работ. Предложенные детям практические работы должны быть посильны для них, интересны и должны разрешать поставленные выше образовательные задачи. В каждом классе рекомендуется выращивать различные растения, подобрав их так, чтобы каждый год дети выращивали новые растения и приобретали новые знания и умения.

Для средней части Советского Союза рекомендуется распределить практические работы на участке следующим образом.

1 — II КЛАССЫ¹

1. Выращивание зелёного лука («на перо»). Эта работа может быть начата ещё ранней весной в уголке живой природы. Можно её провести и на грядках.

¹ Перечень работ даётся для двух классов потому, что дети, начав работу весной в одном классе, заканчивают её осенью, перейдя в следующий класс.

Быстрое образование листьев привлекает внимание маленьких детей. Работа интересна и тем, что дети скоро воспользуются плодами своего труда, используя зеленый лук в пищу.

2. **Выращивание гороха, фасоли или бобов.** Эти растения являются наиболее подходящими для первоначальных работ по выращиванию растений. Крупные семена, лёгкость посева, простота ухода, неприхотливость, хорошо наблюдаемое образование плода из цветка, возможность подсчитать урожай семян — всё это определяет выбор фасоли и гороха как наиболее доступных для выращивания растений, с которых и следует начинать работы детей на пришкольном участке.

3. **Выращивание редиса.** Посев редиса производится после того, как посеют семена фасоли и гороха. Редис интересен тем, что он быстро вырастает и употребляется в пищу в сыром виде. Некоторое количество растений редиса должно быть оставлено до осени, чтобы дети убедились, что редис цветёт и приносит семена.

4. **Выращивание цветочных растений.** Работы можно начать с посева семян в ящики в школе, с тем чтобы потом высадить рассаду

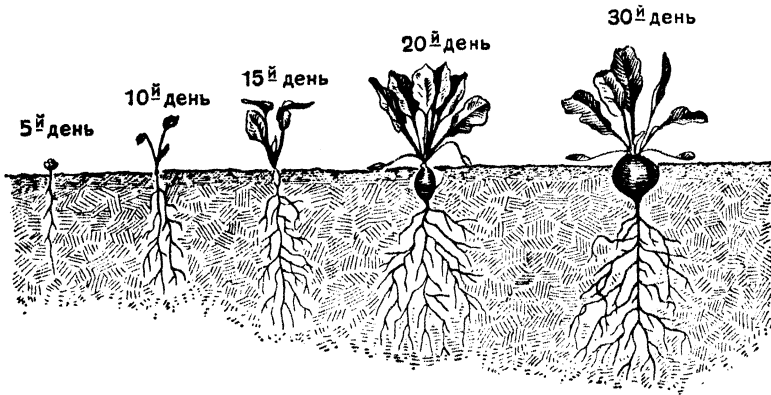

Развитие растения редиса.

в клумбы. Можно производить посев и непосредственно в клумбы.

Так как это первый посев, который дети производят самостоятельно, то для выращивания надо выбрать растения с крупными семенами, например, душистый горошек, садовые бобы, настурцию, ноготки. Осенью дети должны собрать семена выращенных растений.

Выращивая указанные растения, дети знакомятся с различными семенами, наблюдают их прорастание, развитие растений, цветение растений и образование из цветков семян, получают представления о главных органах растений (корень, стебель, лист, цветок). Вместе с этим дети приобретают знания о подготовке почвы к посеву, о способах посева семян, об уходе за посеянными растениями (поливка, полка, рыхление земли), об уборке и сохранении семян фасоли, гороха, редиса и цветочных растений.

Выращивание растений даёт детям также и некоторые первоначальные умения в области сельского хозяйства: посеять крупные семена, пересадить рассаду в клумбы, разрыхлить землю, полить растения, прополоть посевы, собрать семена и убрать их на зиму.

II—III КЛАССЫ

1. **Выращивание корнеплодов** — моркови и свёклы. Эти растения требуют дополнительного ухода в сравнении с фасолью и горохом: необходима более глубокая вскопка земли, требуется, кроме полки, прореживание всходов. Учащиеся, сравнивая способы выращивания фасоли или гороха, моркови или свёклы, на практике убеждаются, что каждый вид

культурных растений нуждается для своего развития в определённых условиях, соответствующих его природе. Поставив опыты по выращиванию моркови без пропалывания и без прореживания (2 — 3 рядка на грядке) и с прополкой, но без прореживания (тоже 2 — 3 рядка), дети осенью с помощью учителя придут к важным выводам: о необходимости вести напряжённую борьбу с сорняками, которые «глушат» культурные растения, отнимая у них пищу и свет; о необходимости прореживать морковь и другие корнеплоды, чтобы получить более крупные растения.

Это приведёт детей в дальнейшем к пониманию необходимости предоставлять растениям определённую площадь питания.

Следует объяснить при этом, почему морковь и свёклу сеют сначала густо, а потом прореживают (при редком посеве маленькие, слабые всходы моркови и свёклы будут сильно заглушаться сорняками).

Морковь и свёкла могут быть заменены другими корнеплодами — репой и редькой. При посеве свёклы рекомендуется отдельным ученикам дать семена различных сортов свёклы — столовой, сахарной, кормовой. Это позволит осенью начать знакомство с сортами растений.

Часть выращенных корнеплодов дети могут сохранить до следующей весны, а в III классе высадить их и получить семена этих растений.

2. В ы р а щ и в а н и е к а р т о ф е л я . Возделывание картофеля даёт учащимся много нового: они знакомятся с размножением не только при помощи семян, но и при помощи клубней, а также с новой операцией по уходу за растениями — с окучиванием. С картофелем можно поставить несколько интересных опытов, например:

а) Вырастить картофель не из целых клубней, а из верхушек и даже из отдельных «глазков».

Для последнего опыта вырезается ножом вместе с глазком часть клубня в виде трёхгранной пирамиды (или конуса) с поперечником $1\frac{1}{2}$ —2 см. Такие «глазки» рекомендуется дней за 20—25 до обычного срока посадки картофеля посадить в ящики в уголке живой природы с тем, чтобы потом развившиеся из них растения картофеля (10—12 см с 5—7 листочками) высадить на участок. Можно посадить «глазки» и на грядку, но и там из них надо предварительно вырастить рассаду (на грядке глазки сажаются в рядках на расстоянии 2 см между рядками и плотно друг к другу в рядках). При хорошем уходе с одного куста картофеля, выращенного из таких «глазков», можно собрать урожай в $1\frac{1}{2}$ —2 кг.

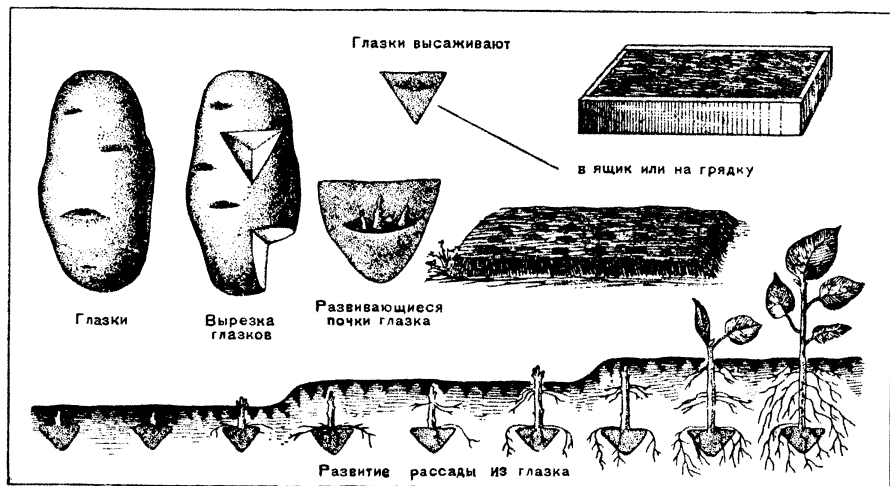

Как сажать картофель «глазками».

Опыт производит большое впечатление на детей и направляет их на пытливое изучение растений.

б) Вырастить ранний картофель из яровизированных клубней. Для этого опыта клубни помещаются в тёплое освещённое место за 1—1½ месяца до посадки. В этот период на них образуются крепкие, зелёные ростки, вместе с которыми (стараясь не поломать ростка) клубни и высаживают. Можно яровизировать клубни, нанизывая их на нитку и помещая в комнате на свету.

Опыт знакомит детей с возможностью воздействовать на растение различными приёмами.

в) Поставить опыт с удобрением картофеля золой: подсыпать под часть кустов при посадке по горсточке золы (1—1½ ст. столовых ложки), а другую часть оставить без удобрения.

В результате опыта дети убеждаются в необходимости применения удобрений для получения хорошего урожая, а отсюда в возможности воздействовать на растение, создавая ему наилучшие условия для развития.

3. Выращивание капусты с посадкой готовой рассады (выращенной старшими учащимися или приобретённой в колхозе). Эту работу интересно провести во II классе с той целью, чтобы следующей весной высадить сохранённые зимой кочаны и получить семена капусты.

Выращивание капусты даёт возможность ознакомить учащихся с насекомыми-вредителями: капустными блошками, гусеницей капустной белянки, капустными тлями.

4. Выращивание цветочных растений. Начав выращивать цветочные растения в I классе, дети, естественно, захотят продолжить эту работу и в следующем году. Во II классе можно посеять различные цветочные растения (львиный зев, левкой, астры и др.), не ограничивая выбор их только растениями с крупными семенами, как приходилось это делать в I классе.

Посев возможно производить в ящики в классе и непосредственно в грунт ранней весной. Как показал опыт Центральной станции юных натуралистов (Москва), грунтовые посевы цветочных растений вполне удаются.

В процессе выращивания указанных растений учащиеся II класса закрепляют знания и навыки, полученные ими в I классе, и приобретают новые. Дети знакомятся с двулетними растениями, корнеплодами, с размножением картофеля клубнями, узнают, что растения потребляют питательные вещества из земли и поэтому выращиваются на определённых расстояниях друг от друга (первоначальное понятие о площади питания), что внесением питательных удобрений можно значительно увеличить урожай, что для нормального развития культурных растений требуется удаление сорняков. Учащиеся постепенно подходят к усвоению важного для понимания мичуринского учения вывода, что культурные растения нуждаются в определённых условиях для своего развития и что для получения высоких урожаев необходимо каждому растению создавать условия, соответствующие его потребностям. Одновременно с закреплением ранее усвоенных общих правил выращивания растений дети приобретают новые знания — как вырастить корнеплоды, картофель, различные цветочные растения, а также приобретут и новые умения: сделать грядку, разметить маркером места посева, посеять мелкие семена моркови, окучить картофель и др.

5. Закладка питомника древесных растений. Выполнение постановления партии и правительства о создании полезащитных лесных полос потребует огромного количества посадочного материала, исчисляемого по всему Советскому Союзу миллиардами. К участию в выполнении этого плана великих работ необходимо привлечь всех школьников.

Учащиеся начальных классов могут посеять семена различных древесных растений — клёна, ясеня, белой акации и др. (в соответствии с местными условиями).

Организуя питомник лесных деревьев и кустарников, следует иметь в виду, что качество выращиваемого посадочного материала в большей степени зависит от своевременной заготовки, правильного хранения и умелой подготовки к посеву семян этих растений.

Собирают семена в разное время года, в зависимости от их созревания. Весной собирают семена осины, тополя, ильма; летом — семена берёзы, жёлтой акации; осенью — дуба, ясеня, липы, клёна, белой акации, ольхи; зимой — сосны, ели, лиственницы.

Условия хранения семян различны для разных пород. Семена многих пород, если они хорошо высушены, сохраняются в плотно закрытых банках, бутылках, ящиках, в которые кладут кусочки древесного угля для поглощения влаги.

Собранные семена с течением времени теряют всхожесть. Скорее всего теряют всхожесть семена вяза, ильма, граба; затем — семена берёзы, осины, дуба, пихты, кедра, ольхи, клёна, ясеня, липы; долее сохраняют всхожесть семена акации, ели, сосны. Предварительное осторожное высушивание семян содействует более длительному сохранению ими всхожести.

Соответствующая подготовка семян к посеву значительно повышает качество выращиваемого посадочного материала. Применяются; намачивание семян в воде, ошпаривание их кипятком, сохранение во влажном песке (в прохладном подвале, а зимой — под снегом).

Высевают семена древесных пород в питомнике в разное время года. Лучшее время для посева семян большинства пород — осень. Семена некоторых пород, особенно трудно прорастающие, высевают осенью или даже в конце лета, сейчас же после сбора их (например, семена боярышника, черёмухи, граба, калины, маньчжурского ореха).

Семена высеваются в посевном отделении питомника, под который отводится лучшая земля; здесь из семян выращиваются сеянцы. В дальнейшем сеянцы выкапываются и пересаживаются в так называемую «школу»; здесь они вырастают в саженцы, которые и пересаживаются на постоянные места. Возможна также и высадка сеянцев непосредственно на постоянные места, минуя «школу».

Обработка и удобрение почвы в посевном отделении производятся осенью. Почва вскапывается или вспахивается на глубину 20—25 см и удобряется компостом или компостной землёй. Делаются гряды шириной в 1 м с дорожками между ними шириной в 40—50 см.

Густота посева семян для различных пород различна. Различна и глубина заделки семян. В практике обычно считают, что эта глубина равняется двойной толщине семени. Гряды с посевами накрывают опилками, мхом или другим каким-либо материалом.

Огромное значение имеет правильный и своевременный уход за посевами. Так, после появления всходов покрывку с гряд надо снять, а гряды защитить с боков щитами (если питомник находится в засушливой местности). Посевы в течение лета регулярно пропалываются, всходы поливаются, почва гряд рыхлится.

Через 1—2 года сеянцы из посевного отделения питомника высаживаются в «школу» или на постоянные места.

Выкопанные сеянцы после сортировки, во время которой плохие экземпляры удаляются, сажают рядами с расстояниями в 30—50 см между растениями и в 50—70 см между рядами. Хвойные породы, как менее кустящиеся, высаживаются гуще, чем лиственные.

Выращиваемые в «школе» саженцы нуждаются, как и сеянцы, в хорошем уходе. Прежде всего необходимы выпалывание сорных растений и рыхление почвы.

Пересадку саженцев из «школы» на постоянное место лучше производить с глыбками, т. е. с комами земли. Если же саженцы пересаживаются с обнажёнными корнями, то последние необходимо перед посадкой опустить в жижу (вода с землёй, глиной).

III — IV КЛАССЫ

1. Выращивание моркови и свёклы на семена. Во II классе учащиеся производили посев семян этих растений; осенью они отобрали и убрали на зиму семенники. Весной, в III классе, они высаживают семенники в грунт и ухаживают за ним вплоть до сбора семян. Таким образом, в итоге двухлетних работ дети выращивают эти растения

от посева семян до созревания новых семян. Работа эта очень интересна и даёт много знаний.

2. Выращивание помидор (томатов) и огурцов. Посев их семян в ящики, дернинки или бумажные стаканчики (огурцы).

Помидоры, посеянные прямо в грунт, могут не вызреть в климатических условиях центральной полосы¹. Предварительное выращивание их в ящиках в классе показывает детям, как можно получить дополнительно время, необходимое для развития этих растений.

С помидорами можно поставить опыт, выясняющий значение пасынкования. Для этого грядки (или участок) засаживается помидорами одного сорта, выращенными в одинаковых условиях; часть из них оставляется без пасынкования, а часть регулярно пасынкуется. Пасынкование заключается в удалении излишних пазушных побегов, а после завязывания достаточного количества плодов — и верхней части растения с цветками.

В процессе опыта увидят, что на помидорах до самой осени развиваются всё новые и новые побеги с кистями цветков. Поэтому на непасынкованных экземплярах завяжется много плодов, но они или не созреют, или созреют частично и позднее пасынкованных, причём плоды получатся мелкие.

На этом опыте легко подвести детей к выводу, что для получения хорошего урожая помидоров, а, следовательно, и других растений, необходимо подробно знать их жизнь, чтобы на основе этих знаний управлять их развитием.

Следует отметить, что опыт с пасынкованием хорошо удаётся только в местностях, характеризующихся не жарким летом; в южных областях, где лето жаркое, помидоры дают хороший урожай и без пасынкования.

Огурцы, в отличие от помидоров, плохо переносят пересадку. Поэтому сеять их, как помидоры, в ящики нельзя. Рассада огурцов выращивается в яичных скорлупах, в бумажных стаканчиках и в дернинках, вместе с которыми растения и пересаживаются в грунт. Дернинка представляет собой кусок верхнего слоя земли, скреплённый корнями травы (дёрн), размером приблизительно в 10 × 10 × 15 см. Такие дернинки кладут в ящики травой вниз и в них сеют семена огурцов.

Самостоятельные работы по выращиванию помидоров в рассадных ящиках и огурцов в дернинках в уголке живой природы (в классе) подводят детей к пониманию значения парников, с которыми они дополнительно должны ознакомиться на экскурсии в колхозное парниковое хозяйство. Вообще эти работы наглядно показывают учащимся, как можно управлять развитием растений, зная их жизнь и потребность в определённых условиях для своего развития.

3. Посев различных растений на коллекционном участке. Коллекционным называется участок огорода, где на небольших одно-двухметровых делянках выращиваются различные растения.

Цель этих посевов — ознакомить детей с разнообразием культур, возделываемых человеком. Сюда должны войти, прежде всего культуры, возделываемые в данном районе и области, но мало знакомые детям: некоторые хлебные растения — просо, кукуруза; прядильные — лён, конопля; масличные — подсолнечник, горчица, рыжик; эфиромасличные — анис, кориандр, тмин и др. Набор растений в каждой школе должен быть различным, в зависимости от местных условий.

На коллекционном участке следует также выращивать новые культуры, которые только ещё внедряются в наше хозяйство. Наиболее известными

¹ В последние годы Грибовской опытной станцией (Московская обл.), выведены холодоустойчивые сорта помидоров, переносящие небольшие заморозки и вызревающие при посеве непосредственно в грунт.

из них являются следующие: соя, ревень, земляная груша (топинамбур), канатник (прядильное растение), сорго, нут (особый вид гороха) и др.

Поручая вырастить каждое такое растение одному-двум ученикам, можно на участке собрать довольно разнообразную коллекцию. Но чересчур увлекаться этим, однако, не следует. Каждый ученик должен познакомиться со всеми посеянными на участке растениями, и поэтому число их не должно быть очень большим (приблизительно, 10—15 видов).

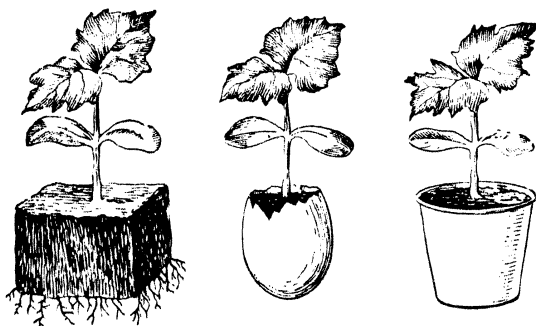

Рассада огурцов в дернинке, яичной скорлупе и бумажном стаканчике.

Состав коллекционного участка будет зависеть и от того, какие семена школа сумеет достать.

В III классе начинаются работы по садоводству. Одна из наиболее лёгких и доступных работ по садоводству для маленьких школьников — посадка земляники (клубники) кустиками.



Земляника с укоренившимися побегами („усами“).

Высаженная рано весной земляника за лето сильно разрастается и при благоприятных условиях приносит в то же лето немного первых ягод.

Работа ценна в том отношении, что знакомит учащихся с размножением земляники усами¹.

Если школа уже имеет земляничник, заложенный в предыдущие годы, то всё же необходимо, чтобы каждый ученик III класса посадил несколько кустов земляники.

Выращивая крупноплодную землянику, следует разъяснить детям, что землянику в общепитии принято называть «клубникой». Ботаники

¹ Посадку земляники «усами» учащиеся III класса могут провести и осенью, в начале сентября. Это несколько разгрузит план весенних работ учащихся, и, кроме того, при осенней посадке земляника даст урожай уже в следующем году.

же клубникой называют другое растение, хотя и похожее на землянику, но отличающееся многими признаками (ягоды более мелкие, тёмнофиолетового или фиолетово-вишнёвого цвета, листья сильно опушены волосиками, иное строение цветка и др.). Следует также рассказать, что имеется очень много различных сортов земляники («комсомолка», «мысовка», «белая ананасная» и др.), и указать, какой именно сорт высаживается детьми в данном случае.

При выращивании земляники на одном и том же участке свыше 4 — 5 лет урожай её значительно снижается. Поэтому на участках, отведённых

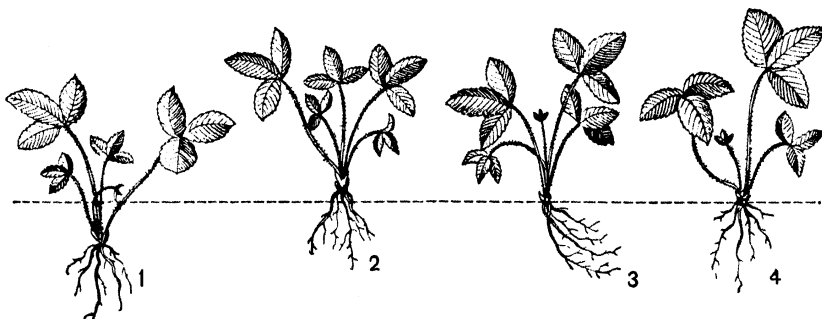

Правильная (4) и неправильная (1, 2, 3) посадка земляники.

под землянику, вводятся определённые севообороты (6-, 8-, 10-польные) с посевом смеси бобовых и злаковых трав, улучшающих структуру почвы и повышающих её плодородие. Для школьного участка наиболее подходит восьмипольный севооборот: первое поле — овёс с подсевом многолетних трав (клевера и тимофеевки), второе поле — многолетние травы первого года, третье поле — многолетние травы второго года, четвёртое поле — земляника-новосадка, пятое поле — земляника первого года плодоношения, шестое поле — земляника второго года плодоношения, седьмое поле

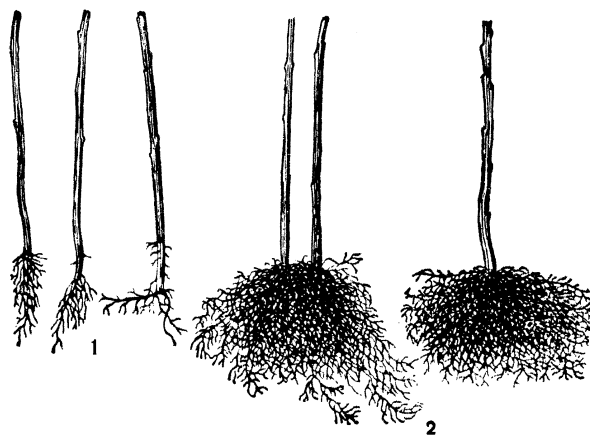

Посадочный материал малины — плохой (1) и хороший (2).

— земляника третьего года плодоношения, восьмое поле — земляника четвёртого года плодоношения.

Применение на пришкольном участке такого севооборота даст возможность в IV классе при изучении почвы показать учащимся на практике, как надо улучшать почву согласно учению знаменитого русского учёного-почвовода В. Р. Вильямса.

Следующая, такая же доступная для младших школьников, работа по садоводству — разведение смородины черенками. Черенок — это часть побега смородины, длиной в 20—25 см, с 4—5 почками. Ранней весной (можно и с осени) до начала роста смородины заготавливают черенки непременно из молодых однолетних побегов. Лучше укореняются черенки из основной и средней части побега, более вызревшей. Сажают черенки весной (во второй половине апреля) наклонно, в глубоко вскопанную почву, оставляя на поверхности 1—2 почки. Запоздывать с посадкой нельзя, так как смородина — растение влаголюбивое и почки её очень рано начинают расти. После посадки рекомендуется покрыть разрыхлённую почву слоем навоза или торфа (мульчирование), который предохраняет почву от высыхания и препятствует развитию сорняков. Мульчирование показывается детям как новый приём воздействия на почву, оказывающий значительное влияние на развитие растений.

К концу лета из черенка вырастает маленький кустик. На следующий год кустик пересаживается на постоянное место в ягодник. Когда ягодник при школе будет засажен, выращенные кустики можно отдавать детям для посадки их на своих приусадебных участках. Каждый ученик должен вырастить 2—3 кустика смородины.

Также вполне доступна для учащихся III класса посадка других ягодных кустарников — крыжовника, малины.

Если в школьном саду уже имеются кусты крыжовника, то дети могут сами размножить его отводками, пригнув веточку к земле и присыпав её землёй, что вызывает образование дополнительных корней.

Малина размножается корневыми отпрысками, в изобилии образующимися каждый год.

Учащиеся III—IV классов могут посадить в пришкольном саду и «косточковые» растения — вишню, сливу, и плодовые деревья — яблоню, грушу. При разведении школьного сада можно привлекать к работам и учащихся младших классов, предоставляя им возможность помогать в работах старшим школьникам.

В процессе выращивания указанных выше различных растений учащиеся III класса углубляют и расширяют свои знания. Они воспроизводят и закрепляют в памяти весь путь развития растений от посева семян до созревания новых семян, включая развитие двулетних растений; знакомятся с дополнительными способами размножения (усиками, черенками); узнают различную продолжительность развития растений и различное отношение растений к холоду (на примере помидоров и огурцов), знакомятся, как можно управлять развитием растений различными приёмами воздействия на почву (удобрение, мульчирование) и на растения (пасынкование и др.).

Расширяются знания и навыки детей по выращиванию растений: дети узнают, как вырастить рассаду помидоров и как высаживать их, знакомятся с новыми приёмами (подвязка, пасынкование), узнают, как можно вырастить ранние огурцы, как вырастить и получить семена двулетних растений, знакомятся с разнообразием культурных растений, с возможностью освоения новых для данной местности растений, знакомятся с приёмами разведения земляники, смородины. В этом же году учащиеся знакомятся и с севооборотом.

В III и IV классах продолжается работа по уходу за питомником древесных растений.

Организация практических работ на участке и методика их проведения

На пришкольном участке должны работать все учащиеся данного класса. Каждый ученик должен посеять небольшое количество растений

(например, 4—5 поперечных рядков моркови, 5—6 клубней картофеля), ухаживать и вести наблюдения за ними в течение всего сезона, вплоть до уборки осенью.

Практические работы на пришкольном участке и связанные с этим беседы и объяснения учителя проводятся как уроки естествознания, фронтально со всем классом.

Работы же, связанные с постановкой дополнительных опытов, проводятся во внеурочное время силами отдельных учащихся или членами кружка юных мичуринцев. Для постановки каждого опыта следует организовать небольшую группу в 3—5 человек. Эта группа под руководством учителя проводит весь опыт, время от времени знакомя класс с ходом и результатами своей работы.

Во внеурочное время могут также проводиться и некоторые практические работы (например, полка), начатые на уроке, но не оконченные из-за недостатка времени.

Урок на пришкольном участке, с одновременным выполнением практических работ всеми учащимися, имеет следующие особенности, которые учитель должен учесть.

1. Всякий урок на пришкольном участке состоит из двух частей — теоретической и практической. Обе части одинаково важны и взаимно дополняют друг друга. Умелое сочетание теоретического изучения и практических работ — основное условие хорошего урока на участке.

2. При планировании теоретической части урока учителю необходимо точно установить, какие знания должны усвоить дети на данном уроке, к каким выводам, важным для понимания мичуринского учения, их следует подвести.

3. Теоретическая часть урока должна проводиться на основе предметной наглядности, с тщательным изучением материала. Например, посеву семян должно предшествовать внимательное рассмотрение их каждым учащимся.

4. В конце урока надо выделить время на закрепление знаний.

5. При планировании практической части урока надо по возможности точнее установить, сколько времени потребуется на практическую работу. В среднем практическая работа должна занимать от 10 до 20 минут. Необходимо также установить, какие практические умения дети должны приобрести на уроке.

6. Самостоятельной практической работе детей должны предшествовать подробные указания.

Расставив детей, учитель рассказывает и показывает им, как надо проводить работу. Затем вызывает одного-двух учащихся и заставляет их проделать работу. Только после этого, убедившись, что дети усвоили, как надо работать, учитель разрешает приступить к работам.

7. Большое значение имеют хорошая подготовка к уроку необходимого инвентаря, внимательное продумывание всех деталей практической работы и правильная расстановка учащихся во время работы.

8. Во время практических работ учитель должен наблюдать за работами и контролировать их выполнение.

9. При проведении уроков на пришкольном участке следует тщательно экономить время, помня, что на уроке необходимо провести и практические работы, и теоретическое изучение материала, и уделить часть времени на повторение и закрепление.

Приведём несколько примерных планов уроков.

Тема. Посев фасоли и гороха на огороде (I класс).

Вводная беседа: что мы будем сеять, как подготовить землю для посева.

Знакомство с семенами гороха (семя — в виде шарика, гладкое, беловато-желтоватого цвета) и фасоли (семя — продолговатое, крупнее гороха, разного цвета: белого, коричневого и др.).

Переход на участок.

Расстановка учащихся и разметка по шнуру места посева с отметкой палочкой.

Указания, как сеять фасоль и горох (сделать ямки в отмеченных местах, положить по 2 семечка фасоли или гороха, заделать землёй, палочкой отметить место посева).

Посев фасоли и гороха.

Тема. Уборка фасоли (II класс).

Рассмотрение целого растения фасоли и его органов (корня, стебля, листа, цветка, плода). Выяснение понятий «плод» и «семя». Из какой части растения развился плод с семенами? Много ли стручков на одном растении? Сколько семян в одном «стручке»? Подсчёт урожая с одного растения, выросшего из одного семечка. Как отличить спелые семена фасоли? Как их собирать?

Сбор фасоли.

Подведение итогов выращивания фасоли (как готовили землю, как сеяли, как ухаживали).

Тема. Уборка картофеля (III класс).

1. Беседа об итогах выращивания картофеля: а) Как узнать, что настала пора убирать картофель (засохшая ботва, кожица на клубнях плотная, не сдирается пальцем); б) Как мы выращивали картофель (как сажали, на какую глубину, на каком расстоянии, как ухаживали, полости, окучивали); чтение записи наблюдений над развитием картофеля; в) взвешивание урожая с нескольких кустов.

2. Рассмотрение целого куста картофеля и его органов (корня, стебля, листьев, клубня). Рассмотрение клубня (форма, величина, цвет, кожица, мякоть). Где вырастает клубень? Почему его нельзя считать плодом?

3. Указания, как копать картофель, на каком расстоянии от куста надо вгонять в землю лопату, как её поднимать и выкидывать картофель, как его выбирать.

4. Копка картофеля детьми.

Если учащиеся успеют закончить копку раньше срока, картофель следует разобрать и отсортировать. Эта работа может быть выполнена и во внеурочное время.

Собранный урожай надо измерить хотя бы вёдрами, чтобы учесть, какой урожай получили.

Работу на пришкольном участке необходимо продолжать и в каникулярное время. Организация летних работ на участке не представляет непреодолимых трудностей.

Прежде всего основные работы по посеву, первоначальному уходу и уборке урожая почти для всех рекомендуемых культур проводятся в учебное время. На летний период остаётся лишь небольшой текущий уход: прополка, рыхление и некоторые дополнительные работы, как, например, окучивание картофеля, пасынкование помидор.

Можно организовать добровольные группы из каждого класса, которые будут ухаживать за участком всего класса. Ядром таких групп должны явиться члены кружка юннатов-мичуринцев.

Некоторые трудности ухода за посевами летом не должны служить препятствием к организации работ на участке. Руководство учащимися, работающими на участке летом, осуществляется заведующим школой. Возможно также привлечение для этого руководителей летних площадок, пионервожатых и наиболее активных родителей.

Необходимым условием возбуждения интереса детей к летним работам является составление плана наблюдений над развитием растений. План должен быть составлен весной и записан в тетради. В течение лета необходимо два-три раза собрать детей на участке для подведения итогов наблюдений. Дни этих сборов устанавливаются весной до отпуска на каникулы и даты сборов записываются в листки наблюдений.

Осенью необходимо подвести итоги работы на пришкольном участке в каждом классе и устроить выставку с демонстрацией выращенных растений.

Организация пришкольного участка

Пришкольный участок устраивается непосредственно на школьной усадьбе или вблизи школы, на расстоянии не дальше $\frac{1}{4}$ км от школы.

Место для участка должно быть ровное, с хорошей почвой, пригодной для выращивания огородных растений. Участок должен быть открытым для солнечных лучей, иначе растения не будут нормально развиваться.

Участок непременно должен быть огорожен.

Школа составляет план участка с распределением его площади по классам и видам выращиваемых растений. Для этого необходимо прежде всего выбрать определённый севооборот.

Для указанных выше растений может быть рекомендован четырёхпольный севооборот.

Поля				
Годы	1-е поле	2-е поле	3-е поле	4-е поле
1950	капуста	огурцы помидоры	морковь свёкла	картофель фасоль
1951	огурцы помидоры	морковь свёкла	картофель фасоль	горох капуста
1952	морковь свёкла	картофель фасоль	горох капуста	огурцы помидоры
1953	картофель фасоль горох	горох капуста	огурцы помидоры	морковь свёкла

Примечание: При наличии достаточной площади земли рекомендуется участок разбить на 6 полей, отводя 2 из них под многолетние травы (клевер и тимофеевка или люцерна и житняк) для восстановления структуры почвы.

Первое поле основательно удобряют навозом. При бедных почвах необходимо давать дополнительное удобрение и в последующие годы.

Семенники корнеплодов и капусты выращиваются или на третьем поле, или могут быть вынесены на отдельный участок. Коллекционные посевы также выносятся на отдельный участок.

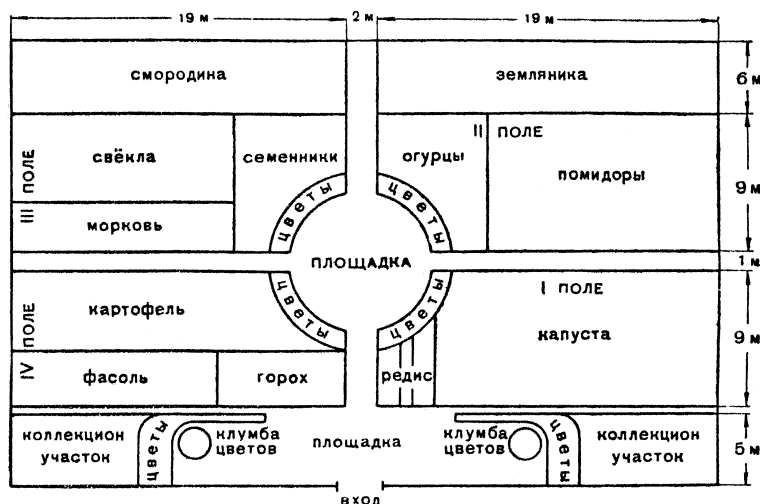

Примерный план овощного участка с цветником и ягодником
(плодовый сад расположен за участком).

Особое место отводится для ягодника.

Особо выделяется площадь для плодового сада.

При планировании участка необходимо предусмотреть свободный подход к грядкам каждого класса и выделение площадки, где можно складывать орудия и проводить беседы. Такая площадка, на которой может свободно разместиться целый класс, должна занимать или середину участка, или край вдоль большей части участка.

Проходы между участками отдельных классов должны быть достаточно широкие (не менее 1 м в ширину).

Участок отдельного класса разбивается на грядки. Грядки должны быть не широкие, сантиметров 70, чтобы дети могли свободно на них сеять и полоть. С этой же целью посев рекомендуется производить рядками поперёк грядок. Борозды между грядками надо делать несколько шире, чем обычно на огороде — сантиметров 35 — 40. Длина грядки должна составлять от 4 до 6 м, чтобы детям нетрудно было их обходить. В более южных областях большинство культур садится сплошным посевом, без гряд.

Пришкольный участок следует обеспечить необходимым детским инвентарём и в достаточном количестве.

Орудия для детей (лопаты, грабли и т. п.) должны быть легче и меньше, чем такие же орудия взрослых.

Если школа не имеет возможности изготовить такие орудия, то можно воспользоваться и орудиями взрослых, предварительно облегчив их. Так, у лопаты можно уменьшить ширину пластинки до 13,5 см, отрубив её по краям; у граблей также следует уменьшить ширину, оставив 7 — 9 зубьев. Ручки лопат, граблей, тяпок следует уменьшить до 90 — 95 см.

Учитель обязан позаботиться о том, чтобы орудия были посильными и безвредными для работы детей.

Заготовкой инвентаря надо заняться своевременно, ещё зимой, с тем чтобы к началу работы иметь всё необходимое для работы детей на пришкольном участке.

ОРУДИЯ СЕЛЬСКОХОЗЯЙСТВЕННОГО ТРУДА ДЕТЕЙ ¹

1. Мотыга универсальная. Предлагается для рыхления почвы, разрушения почвенной корки и уничтожения сорняков в узких междурядьях. Мотыга состоит из П-образной и стрелообразной мотыжек, прикрепляемых к державке на заклёпках. Длина деревянной ручки мотыги 1 400 мм, диаметр 26 мм. Мотыги должны быть изготовлены из хорошей стали.

2. Бороздник-мотыга. Предлагается для проведения борозд на грядках и деланках. Длина ручки 1 400 мм, диаметр 25 мм.

3. Сапка. Предназначается для рыхления почвы в междурядьях, разрушения почвенной корки и уничтожения сорняков.

Размеры бойка 100 мм × 50 мм, толщина материала 2 мм. Длина ручки 1 200 мм, диаметр 26 мм.

4. Мотыжка-кошка. Применяется для рыхления корки на узких междурядьях и в непосредственной близости от растения.

Для предохранения от раскалывания на ручку насаживается металлическое кольцо.

5. Мотыга для окучивания. Применяется для рыхления почв и окучивания растений. Размеры бойка 120 × 100 мм, толщина 2 мм. Длина ручки 1 300 мм, диаметр 2 мм.

6. Чистик или скребок. Предназначен главным образом для уничтожений сорняков на садовых дорожках и между грядками. Работают чистиком стоя, толкая его перед собой. Длина ручки 1 700 мм, диаметр 25 мм.

7. Мотыга ручная вращающаяся. Предназначается для разрушения почвенной корки на посевах овощных культур. Основная рабочая часть этой мотыги состоит из трёх десятиугольных звёздочек, свободно насаженных на ось. При прокатывании мотыги звёздочки вращаются и своими зубьями, врезаюсь в землю, разрушают

¹ Сконструированы и рекомендуются Отделом наглядных пособий Института методов обучения АПН РСФСР.

корку. Диаметр звёздочки 160 мм, диаметр оси 15 мм; длина ручки 1 400 мм, диаметр 25 мм; расстояние между звёздочками 50 мм.

8, 9, 10. Лопаты штыковые. Основной инструмент для обработки почвы в саду и на огороде. Выбор формы режущей грани лопаты зависит от качества почвы, подлежащей перекопке. Лопата с остроугольной гранью (рис. 8) предназначена для перекопки целины и тяжёлой глинистой почвы. Лопата с полукруглой режущей гранью (рис. 9) — для перекопки почв средней плотности. Лопата с прямоугольной гранью (рис. 10) — для перекопки рыхлой почвы. Лопаты насаживаются на прямые деревянные ручки. Длина ручки 650 — 700 мм, толщина 30 мм. Размеры лотка лопаты 210 × 140 мм.

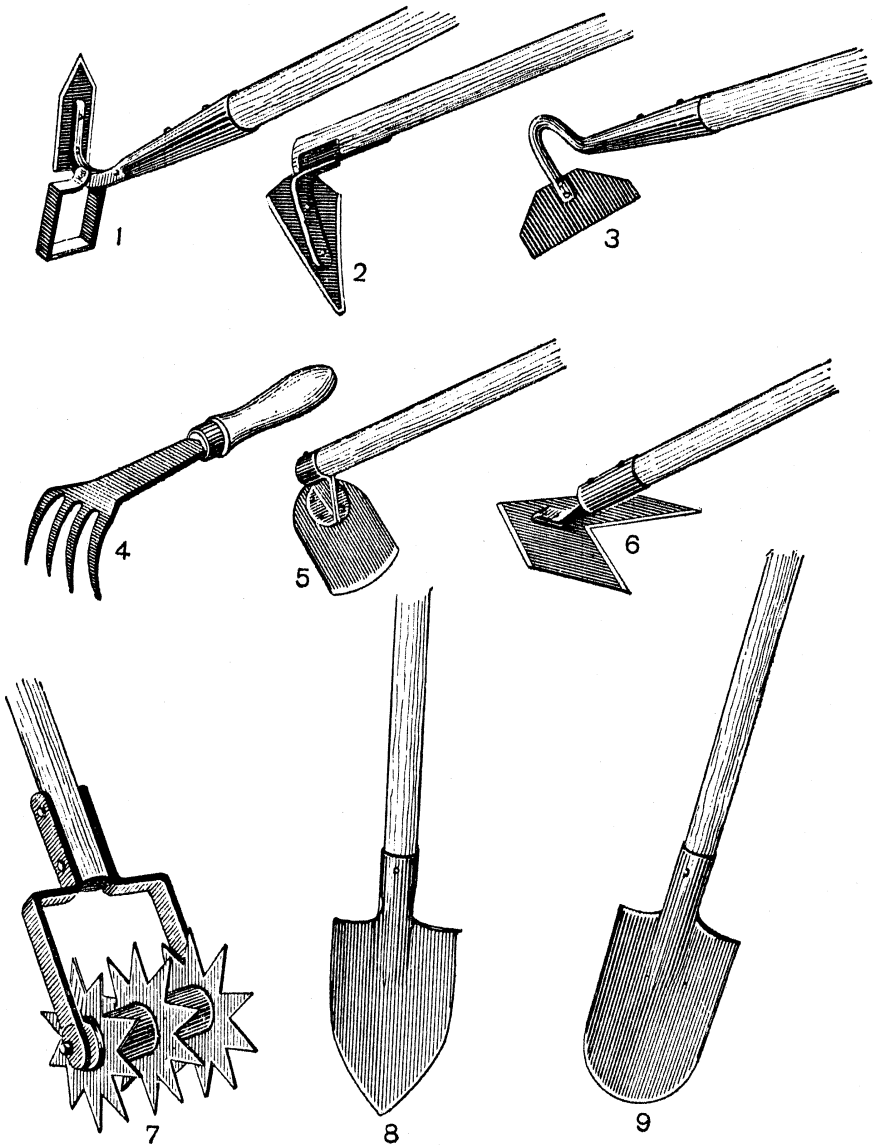

11. Совок. Применяется для выкапывания рассады (при пересадке). Размеры лотка 115 × 60 мм, длина ручки 120 мм, диаметр 25 мм.

12. Грабли железные. Расстояние между зубьями 27—30 мм, длина зубьев 60 мм, число зубьев 8, Длина ручки 1 500 мм, диаметр 25 мм.

13. Грабли деревянные. Употребляются главным образом для сгребания сена, соломы, колосьев, опавших листьев, выполотых сорняков и т. п. Зубья у грабель

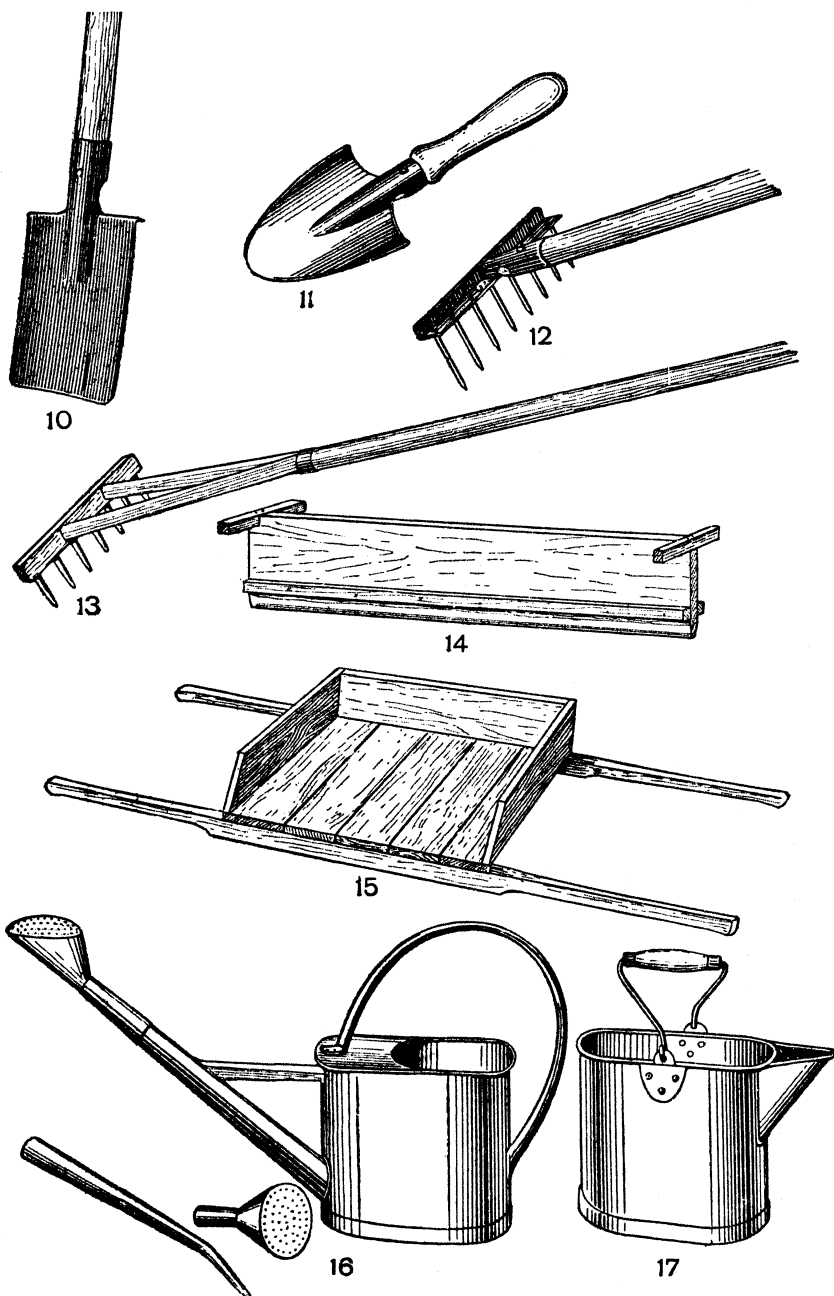

расположены на расстоянии 50—55 мм друг от друга, число зубьев 7—8, длина зубьев 70 мм, длина ручки 1 400 мм, диаметр 25 мм.

14. Доска для выдавливания посевных бороздок. Изготавливается из сосновых досок. Длина 1 000 мм, ширина 150 мм, толщина 15 мм. По обе стороны доски прибиваются планки сечением 30 × 30 мм и длиной 1 м, являющиеся ограничителями при выдавливании бороздок. Они закрепляются от нижней кромки на высоте 10—20—30 мм в зависимости от требуемой глубины бороздки.

15. Носилки. Для переноски земли, навоза и других тяжестей. Основные размеры носилок: общая длина — 1 200 мм, длина ящика 450 мм, ширина 450 мм, высота бортов 90 мм. Сборка носилок производится на гвоздях.

16. Лейка (парниковая). Применяется при поливке посевов, всходов, рассады. Ёмкость 4 л. Лейка снабжена тремя видами насадок: двумя ситечками и насадкой для поливки навозной жижей.

17. Ведро. Ёмкость 4 л.

ПРИМЕРНЫЙ ГОДОВОЙ ПЛАН ЗАНЯТИЙ ПО ИЗУЧЕНИЮ ПРИРОДЫ ¹

Для того чтобы обеспечить конкретность представлений детей о природе, необходимо в первую очередь изучать с ними природное окружение школы: наиболее распространённые в данной местности растения и животные, местные почвы и полезные ископаемые, погоду своего района. Без этих элементов краеведения невозможно правильно организовать и провести занятия по ознакомлению учащихся с природными предметами и явлениями.

В то же время следует иметь в виду, что, независимо от природного окружения данной конкретной школы, дети обязательно должны знать такие растения и таких животных, которые широко распространены на большей части территории нашей великой родины. К таким растениям относятся, например, берёза, яблоня, ель, сосна, рожь, пшеница, овёс; к животным — лошадь, корова, собака, кошка, галка, скворец, грач. Если какого-либо из этих животных или растений нет в районе данной школы, надо познакомить с ними детей с помощью наглядных пособий (картин, таблиц, диапозитивов, учебных фильмов).

Учебный материал первых трёх классов сгруппирован в плане по сезонам. Занятия в этих классах опираются прежде всего на непосредственное ознакомление детей с местной природой на экскурсиях путём наблюдений.

Дети изучают только те предметы и явления, которые встречаются в окружающей школу природе в данное время года. Так, например, во II классе в теме «Огород» изучается тот материал, который легко доступен изучению в данной школе в связи с осенними работами на колхозном огороде или на пришкольном участке; в теме «Лес» материал берётся в связи с зимними работами в местных лесах; в теме «Сад» — в связи с весенними работами в саду.

В III классе подытоживаются и систематизируются полученные в течение первых двух лет обучения знания детей о растениях и животных. В этом классе изучаются растения и животные, распространённые в природном и сельскохозяйственном окружении школы.

Во всех трёх классах проводятся, кроме того, занятия по теме «Тело человека и охрана здоровья».

1 КЛАСС

Осень. Представления и понятия об окружающей природе. Погода осенью — похолодание, частые дожди. Листья деревьев изменяют окраску и опадают (даётся понятие «листопад»).

Наиболее распространённые в данной местности лиственные деревья, например, берёза, липа, дуб, клён, тополь. Дети должны уметь различать и правильно их называть; знать, что деревья используются человеком для построек и различных изделий, а также и как топливо.

Отлёт птиц. Осенние работы в огороде, в саду.

Знания о теле человека и охране здоровья. Уточнение конкретных представлений детей о частях тела человека: голова, шея, туловище, руки, ноги; правая и левая руки; правая и левая ноги; правые и левые глаза и уши; нос.

¹ Для школ, расположенных в районах средней полосы Европейской части СССР.

Правильная посадка за партой.

Правила, личной гигиены, обязательные для школьника: мытьё рук, умывание, мытьё тела; стрижка ногтей и волос; чистка зубов.

П л а н з а н я т и й. Беседа о теле человека и охране здоровья: уточнение конкретных представлений детей о частях тела человека. Правила гигиены в школе (1—5 сентября, 1 час).

Беседа о теле человека и охране здоровья: важнейшие правила личной гигиены. Демонстрация приёмов мытья рук и чистки зубов (5—10 сентября, 1 час).

Первая осенняя экскурсия в лес (в городских школах — в парк, на бульвар, в сквер, на школьный двор): уточнение представлений детей о наиболее распространённых лиственных деревьях; наблюдение характерных явлений наступающей осени (15—20 сентября, 1 час).

Предметный урок на материале экскурсии: изучение листьев лиственных деревьев. Чтение учителем и заучивание детьми стихотворений об осени (16—20 сентября, 1 час).

Вторая осенняя экскурсия в лес (парк): наблюдение за листопадом, ознакомление детей с внешним видом ели и сосны. Заучивание детьми стихотворения «Листопад» (1—5 октября, 1 час).

Предметный урок на материале экскурсии: изучение веток ели и сосны, сравнение их с ветками лиственных деревьев (1—5 октября, 1 час).

Календарь природы: организация детей для наблюдений над погодой и сезонными изменениями в природе (в связи со второй экскурсией в лес). Начало работы по календарю природы (1—5 октября, 1 час).

Календарь природы: итоги наблюдений за октябрь и организация дальнейших наблюдений (1—3 ноября, 1 час).

Зима. Представления и понятия об окружающей природе. Погода зимой — выпадение снега, морозы, метели. Замерзание прудов, рек, озёр и других водоёмов; установление санного пути.

Лес зимой. Внешний вид лиственных деревьев зимой. Ель и сосна — их отличие от лиственных деревьев; знать, что «иголки» (хвоя) ели и сосны — это тоже листья, но очень тоненькие и маленькие.

Комнатные растения — надо научить детей различать 2—3 вида комнатных растений (например, фикус, бегония, фикус) и правильно называть их.

Домашние животные — кошка, собака, корова, лошадь. Дикие животные — заяц, лиса, волк, медведь, зимующие птицы (например, галка, ворона, сорока). Жизнь этих животных зимой: где живут, чем питаются.

При изучении животных дети должны усвоить следующие понятия:

1) Домашние животные — это те, от которых человек получает пользу и о которых заботится (ухаживает за ними, кормит их, оберегает от врагов, а зимой от холода). Они живут в доме или около дома (в конюшне, в коровнике) и потому называются домашними.

2) Дикие животные живут на свободе, сами добывают себе пищу.

3) Зимующие птицы не улетают от нас на зиму; они живут у нас зимой — зимуют.

Знания о теле человека и охране здоровья. Правила личной гигиены, обязательные для школьника (продолжение): смена белья нательного и постельного, пользование носовым платком, чистота и опрятность одежды и обуви.

П л а н з а н я т и й. Календарь природы: итоги наблюдений за ноябрь и за осень, организация дальнейших наблюдений (1—3 декабря, 1 час).

Зимняя экскурсия в лес (парк) (декабрь, 1 час).

Беседа о зимующих птицах (декабрь, на уроке чтения).

Календарь природы: итоги наблюдений за декабрь и организация наблюдений в январе (11—15 января, 1 час).

Беседы о кошке и о собаке: внешний вид, части тела, где живут, чем питаются (январь, на уроках чтения).

Беседы о лошади и о корове — по такому же плану (январь, на уроках чтения).

Беседы о зайце и о лисе — по такому же плану (январь, на уроках чтения).

Беседы о волке и о медведе — по такому же плану (январь, на уроках чтения).

Календарь природы: итоги наблюдений за январь и организация дальнейших наблюдений (1—3 февраля, 1 час).

Наблюдения над снегом — выход на школьный двор (1 час).

Беседа об охране здоровья: правила личной гигиены, обязательные для школьника (март, 1 час).

Весна. Представления и понятия об окружающей природе. Погода весной — потепление, таяние снега и льда. Появление проталин. Реки

освобождаются от льда (даётся понятие «ледоход») и разливаются (даётся понятие «разлив реки»).

Лес (парк или сад) весной. Дети должны иметь конкретное представление о внешнем виде почек на ветках деревьев и о распускании их. Первые весенние растения (например, мать-и-мачеха, первоцвет, фиалка) — надо научить детей различать и правильно называть два-три из этих растений, уметь находить у них корень, стебель, листья, цветки.

Семена овощных и цветочных растений (например, гороха, фасоли, бобов, настурции, ноготков, душистого горошка). Надо научить детей различать семена этих растений, правильно называть их, сеять в ящики и на грядках, наблюдать за прорастанием их.

Прилёт птиц. Перелётные птицы — грач, скворец, ласточка; надо научить детей различать этих птиц по внешнему виду. Дети должны сознательно усвоить понятие «перелётные птицы» — птицы, которые осенью улетают от нас в тёплые страны, а весной из тёплых стран прилетают к нам и потому называются перелётными.

Весенние работы в огороде, в саду.

Знания о теле человека и охране здоровья. Игры на воздухе. Прогулки. Как укрепить здоровье летом.

Практические работы на пришкольном участке. Посев указанных в программе крупных семян цветочных растений. Посев редиса, салата, гороха.

Наблюдения за ростом и развитием растений, уход за ними.

П л а н з а н я т и й. Календарь природы: итоги наблюдений за февраль и за весну; организация дальнейших наблюдений (1—3 марта, 1 час).

Первая весенняя экскурсия в лес (парк) (1—5 марта, 1 час). Урок после экскурсии (1—5 марта, 1 час).

Календарь природы: итоги наблюдений за март (20—24 марта, на уроке чтения).

Урок о перелётных птицах: граче, скворце и ласточке (1—5 апреля, 1 час).

Выращивание лука в ящиках (организация работы, посев, наблюдения и уход) (1—5 апреля, 1 час).

Ознакомление детей с семенами цветочных и овощных растений (5—15 апреля, 1 час).

Весенняя экскурсия на реку — ледоход (8—15 апреля, 1 час).

Посев семян цветочных растений в ящики (15—20 апреля, 1 час).

Ознакомление детей с раноцветущими травянистыми растениями (20 апреля — 10 мая, 1 час).

Вторая весенняя экскурсия в лес или парк (3 — 10 мая, 1 час). Материалы экскурсии используются на уроках чтения.

Календарь природы: итоги наблюдений за апрель (4 — 5 мая, на уроке чтения).

Беседа об охране здоровья: игры на воздухе, прогулки. Как укрепить здоровье летом? (5—10 мая, 1 час).

Календарь природы: итоги наблюдений за половину мая, за весну и за весь год (15—16 мая, 1 час).

Задания на лето (в конце учебного года, 1 час).

На пришкольном участке необходимо предусмотреть следующие основные работы детей: посев редиса (конец апреля — начало мая, 1 час).

Подготовка почвы на участке для посева гороха (3—10 мая, 1 час).

Посев гороха на участке (3—10 мая, 1 час).

Организация летних наблюдений и работ на участке по уходу за растениями (15—17 мая, 1 час).

II КЛАСС

Осень. Представления и понятия об окружающей природе. В связи с осенними работами на огороде учащиеся получают следующие знания об овощных растениях (морковь, огурец, помидор, капуста, лук) и о картофеле: различие этих растений, умение узнавать эти растения, правильно показывать и называть их корни, стебли, листья, цветки, плоды, семена. Дети должны знать, что у этих растений употребляется в пищу. Дети должны сознательно усвоить понятие «плод» (развивается из цветка, а нём есть семена).

Сорные растения огорода (например, осот, мокрица, лебеда) и меры борьбы с ними. Понятия: «сорное растение, сорняк» — растение, которое засоряет посевы, снижает урожайность культурных растений, отнимая у них место, свет, пищу и воду, «полка, выпалывание» — удаление сорных растений.

Животные, полезные для огорода (жаба, лягушка, дождевой червь, божья коровка и др.). Дети должны уметь различать этих животных и правильно называть их.

Животные, вредные для огорода (капустная белянка, слизень и др.) и меры борьбы с ними.

Осенние работы на огороде.

Знания о теле человека и охране здоровья. Значение пищи для человека. Пища растительная и животная. Польза овощей и фруктов. Гигиенические правила питания.

Как охранять питьевую воду от загрязнения. Заболевания, связанные с загрязнением пищи и воды.

П л а н з а н я т и й . Проверка выполнения летних заданий (сентябрь, 2 часа). Первая осенняя экскурсия на огород (сентябрь, 1 час).

Предметный урок на материале экскурсии — изучение овощных растений (сентябрь, 1 час).

Вторая осенняя экскурсия на огород (сентябрь, 1 час).

Предметный урок после экскурсии: сорняки и вредители огорода (сентябрь, 1 час).

Календарь природы: организация наблюдений за погодой и сезонными изменениями в Природе (1—3 сентября, 1 час).

Беседа об охране здоровья: значение пищи для человека и гигиенические правила питания (сентябрь, 1 час).

Календарь природы: итоги наблюдений за сентябрь (1—3 октября, на уроке чтения).

Беседа об охране здоровья: заболевания, связанные с загрязнением пищи и воды (октябрь, 1 час).

Календарь природы: итоги наблюдений за октябрь (1—3 ноября, на уроке чтения).

На пришкольном участке проводится уборка и учёт урожая, очистка участка, подготовка его к зиме (сентябрь — октябрь, 3 часа).

В сельских школах необходимо провести осеннюю экскурсию в сад (октябрь, 1 урок) и урок после экскурсии.

Зима. Представления и понятия об окружающей природе. Расширяя знания детей о лесе, надо познакомить их на конкретном примере с ростом и развитием деревьев, подвести их к обобщениям: «дерево» и «кустарник», «лиственные деревья» и «хвойные деревья».

Дети должны знать, что: а) на лиственных деревьях и кустарниках растут широкие листья, а на хвойных — узенькие в виде «иголочек» (такие узенькие листья называются хвоей); б) у дерева один ствол, а у кустарника несколько стволов; 3) у хвойных деревьев листья (хвоя) на зиму не опадают, а у лиственных опадают.

Надо познакомить детей с отдельными животными леса, встречающимися в данной местности, например, с белкой, дятлом, ежом.

Надо рассказать о пользе леса, о том, как его разводят и охраняют. Надо развернуть перед детьми яркую картину грандиозных работ по выполнению постановления партии и правительства о создании полезащитных лесонасаждений.

Знания о теле человека и охране здоровья. Значение сна. Время и продолжительность сна. Помещение для сна. Постель и уход за ней. Гигиенические навыки, связанные со сном: умывание на ночь, чистка зубов, мытьё ног, проветривание помещения, сон с непокрытой головой и т. п.

П л а н з а н я т и й . Календарь природы: итоги наблюдений за ноябрь и за осень. Организация дальнейших наблюдений (1 — 3 декабря, 1 час).

Зимняя экскурсия в лес или парк (декабрь, 1 час).

Урок о животных — обитателях местных лесов, например о белке: внешний вид, части тела, как передвигается, чем питается, где живёт зимой, как спасается от врагов (декабрь, 1 час).

Урок о лесе: польза, охрана и разведение леса. Создание полезащитных лесонасаждений (декабрь, 1 час).

Беседа об охране здоровья: гигиенические навыки, связанные со сном (январь, 1 час).

Календарь природы; итоги наблюдений за январь (1—3 февраля, на уроке чтения).

Весна. Представления и понятия об окружающей природе. В связи с весенними работами в саду надо дать детям следующие знания о плодовых деревьях (яблоня, груша, вишня и др.) и кустарниках (смородина, крыжовник, малина), о садовой землянике: различие этих деревьев и кустарников, узнавать эти растения, правильно показывать и называть у них корни, стебель, ветки, листья, цветки. Дети должны знать, что плоды этих растений очень полезны для человека.

Надо рассказать детям о великом преобразователе природы Иване Владимировиче Мичурине, о его замечательных достижениях по созданию новых сортов плодовых деревьев и кустарников.

Надо познакомить детей с полезными для сада птицами (например, скворец, синица, ласточка) — дети должны уметь различать и правильно называть их; знать, что эти птицы полезны и что их надо привлекать в сады и оберегать.

Надо познакомить детей и с весенними работами в саду.

Знания о теле человека и охране здоровья. Разумное использование летних каникул для отдыха и укрепления здоровья.

Практические работы на пришкольном участке. Выращивание моркови, свёклы, картофеля, земляники. Наблюдения за ростом и развитием растений. Уход за ними.

П л а н з а н я т и й. Календарь природы: итоги наблюдений за февраль и за зиму. Организация дальнейших наблюдений (1—3 марта, 1 час).

Календарь природы: итоги наблюдений за март (1—4 марта, на уроке чтения).

Весенняя экскурсия в сад (апрель, 1 час). Материал экскурсии используется на уроке чтения. На этом же уроке учитель рассказывает детям о И. В. Мичурине и его достижениях, об успехах садоводства в СССР.

Календарь природы: итоги наблюдений за апрель (4—5 мая, на уроке чтения).

Беседа об охране здоровья: отдых и укрепление здоровья летом (5—10 мая 1 час).

Календарь природы: итоги наблюдений за половину мая, за весну и за весь год (15—16 мая, 1 час).

На пришкольном участке проводятся следующие работы:

Подготовка почвы участка для посева семян корнеплодов (конец апреля, 2 часа).

Посев моркови и свёклы (5 апреля — 10 мая, 1 час).

Подготовка почвы для посадки картофеля (начало мая, 1 час).

Посадка картофеля (май, 1 час).

Работы в питомнике лесных древесных пород (апрель — май).

Организация наблюдений и работ по уходу за растениями на участке и на ползащитных лесных полосах в летний период (15—17 мая, 1 час).

В сельских школах, кроме того, необходимо провести весеннюю экскурсию на парники колхоза или совхоза (апрель — первая половина мая, 1 час) и весеннюю экскурсию на колхозное поле (первая половина мая, 1 час).

III КЛАСС

Осень. Представления и понятия о растениях, возделываемых в поле (например, рожь, пшеница, кукуруза, овёс, клевер, лён, конопля, хлопчатник, сахарная свёкла и другие) — дети должны иметь конкретные представления о внешнем виде этих растений.

Детям надо дать элементарные знания о выращивании и использовании этих растений. Примеры:

1) Рожь, пшеницу сеют в поле осенью (озимые растения) и весной (яровые растения); убирают (жнут и косят) осенью; обрабатывают почву, сеют и убирают с помощью машин. Семена ржи и пшеницы на мельнице размалывают в муку, из муки выпекают хлеб, солома этих растений идёт в корм скоту, а солома ржи и на подстилку. Из семян овса приготавливают муку и крупу; семена овса и овсяная солома идут на корм скоту.

2) Клевер (или другое, распространённое в данной местности растение, из которого приготавливают сено, например, вика, люцерна) сеют в поле, летом скашивают и сушат, получается сено. Сеном кормят лошадей, коров, овец, коз, кормят животных и свежим не высушенным клевером, а также викай, люцерной, луговыми травами.

3) Лён (или другое прядильное растение, распространённое в районе школы, например, конопля) весной сеют в поле, летом ухаживают за ним, осенью убирают (растения вырывают из земли целиком, затем их мочат, мнут, треплют и расчёсывают). Из стеблей льна получается прочное волокно, из которого делают полотно, из семян льна получают льняное масло.

4) Сахарную свёклу весной сеют в поле, летом ухаживают за ней, осенью убирают (выкапывают). Из корней сахарной свёклы получают сахар.

Надо рассказать детям о замечательном советском учёном Т. Д. Лысенко и его достижениях, об успехах нашего социалистического сельского хозяйства (на конкретных примерах из практики местных колхозов и совхозов).

П л а н з а н я т и й. Проверка выполнения летних заданий (сентябрь, 2 часа). Календарь природы; организация наблюдений за погодой и сезонными изменениями в природе (1—3 сентября, 1 час).

Осенняя экскурсия в поле (начало сентября, 1 час).

Урок после экскурсии (начало сентября, 1 час). На этом же уроке учитель рассказывает детям о Т. Д. Лысенко и его достижениях, об успехах нашего социалистического сельского хозяйства. Знакомство с сорняками поля (сентябрь, 1 час).

Календарь природы: итоги наблюдений за сентябрь (1—3 октября, на уроке чтения).
Календарь природы: итоги наблюдений за октябрь (1—3 ноября, на уроке чтения).

На пришкольном участке проводятся следующие работы:

Уборка и учёт урожая пришкольного участка (сентябрь, 1 час).

Посадка земляники (сентябрь, 1 час).

Озимые посевы хлебных растений на участке (октябрь, 1 час).

Очистка участка и подготовка его к зиме (октябрь, 1 час).

Зима. Представления и понятия о животных. В результате изучения домашних животных (лошадь, корова, свинья, овца; курица, гусь) и диких животных (волк, лисица, заяц, ёж; уж, гадюка; лягушка; карась, щука и др.), обитающих в данной местности, дети должны иметь конкретные представления о характерных особенностях их внешнего вида.

Дети должны знать, где живут эти животные, как передвигаются, чем питаются, как находят и ловят добычу, как спасаются от врагов.

Надо рассказать детям об успехах социалистического животноводства (на конкретных примерах из практики местных колхозов и совхозов), о лучшей в мире костромской породе молочного скота.

Следует также сообщить детям сведения об охране и привлечении полезных птиц, о мерах борьбы с вредными животными, об уходе за домашними животными.

Дети должны иметь конкретные представления о помещениях, в которых содержатся коровы, лошади (или другие домашние животные, например, куры, гуси, кролики), о том, чем и как кормят этих животных.

Дети должны знать, что продуктивность домашних животных зависит от условий содержания их, от кормления и ухода.

П л а н з а н я т и й. Календарь природы. Итоги осенних наблюдений. Организация дальнейших наблюдений (1—3 декабря, 1 час).

Календарь природы: итоги наблюдений за декабрь (11—12 января, на уроке чтения).

Зимняя экскурсия в конюшню колхоза или совхоза (январь, 1 час). Материалы экскурсии используются на уроках чтения. На этих же уроках учитель рассказывает детям об успехах социалистического животноводства, о лучшей в мире костромской породе молочного скота.

Уроки о домашних животных (январь, 2 часа).

Уроки о диких животных (январь, 2 часа).

Календарь природы: итоги наблюдений за январь (1—3 февраля, на уроке чтения).

Весна. Представления и понятия об окружающей природе. Календарные сроки появления признаков наступления весны, сопоставление этих сроков за три года (по календарям природы, которые велись детьми в I, II и III классах).

Конкретные представления о доступных для наблюдения растениях и животных местных водоёмов.

Знания о теле человека и уходе за ним. Продолжая работу по изучению человеческого тела и охране здоровья, надо дать детям элементарные знания о скелете, мышцах, важнейших внутренних органах (органы дыхания, пищеварения, кровообращения, выделения), о нервной системе и их гигиене; о заразных болезнях и мерах их предупреждения.

В результате работы по этой теме дети должны знать, что под кожей, покрывающей тело человека, есть мышцы, а под мышцами — кости. Кожа покрывает всё тело человека; она мягкая, упругая, легко растягивается и поэтому не мешает движениям человека. В то же время кожа очень прочная и хорошо защищает наше тело от проникновения в него заразных микробов. Из кожи постоянно выделяется жир. Жир смазывает кожу, делает её мягкой. Когда человеку жарко, кожа покрывается маленькими капельками пота.

Дети должны усвоить понятия о мышцах, о скелете, об органах дыхания, органах пищеварения, о крови и органах кровообращения, об органах чувств, о нервной системе.

Практические работы на пришкольном участке. Уменьше различать и готовить к посеву семена цветочных, овощных и полевых растений.

Выращивание помидоров и огурцов. Размножение смородины черенками. Выращивание семян капусты, моркови, свёклы.

Наблюдения и уход за растениями.

Работы в школьном лесном питомнике.

П л а н з а н я т и й. Календарь природы: итоги наблюдений за февраль и за зиму. Организация дальнейших наблюдений (1—3 марта, 1 час).

Календарь природы: итоги наблюдений за март (20—24 марта, 1 час).

В течение апреля проводятся уроки объяснительного чтения по изучению тела человека и правил ухода за ним.

Скелет (2 часа).
 Мышцы (2 часа).
 Органы пищеварения. Пища. Путь пищи в нашем теле (3 часа).
 Заразные болезни и как уберечься от них (2 часа).
 Органы дыхания. Борьба за чистый и свежий воздух (1 час).
 Органы кровообращения. Сердце, как его беречь (2 часа).
 Органы выделения. Кожа и уход за ней. Уход за волосами. Понятие о почках (1 час).
 Нервная система. Органы чувств, уход за глазами и ушами (3 часа).
 Урок по обобщению всего материала по теме о теле человека и уходе за ним (1 час).
 Календарь природы: итоги наблюдений за апрель (4—5 мая, на уроке чтения).
 Весенняя экскурсия на водоём (май, 1 час).
 Урок после экскурсии (май, 1 час).
 Календарь природы: итоги наблюдений за половину мая, за весну и за весь год (15—16 мая, 1 час).
 Задания на лето (в конце учебного года, 1 час).
 На пришкольном участке проводятся следующие работы:
 Посев семян помидоров в ящики (5—15 апреля, 1 час).
 Посев семян капусты в ящики (15 — 20 апреля, 1 час).
 Посев семян огурцов в дернинки и бумажные стаканы (середина апреля, 1 час).
 Посадка черенков смородины (15—30 апреля, 1 час).
 Посадка семенников капусты, моркови и свёклы (конец апреля, 1 час).
 Пикировка рассады капусты и помидоров (начало мая, 1 час).
 Работы в питомнике лесных древесных пород (апрель — май).
 Организация наблюдений и работ на участке и на полезащитных лесных полосах со второй половины мая: высадка в грунт рассады огурцов и помидоров, ознакомление учащихся с уходом за растениями, с правилами поддержания чистоты на участке, борьбой с вредителями и пр. (15—17 мая, 1 час).
 Таков примерный план занятий по изучению природы с учащимися первых трёх классов.

План предусматривает вооружение детей не только знаниями о природных предметах и явлениях, но и некоторыми практическими умениями и навыками. Этими умениями и навыками учитель должен вооружить детей не в отрыве от учебной работы и в тесной связи с усвоением знаний о природе. Приобретение учащимися практических умений и навыков должно быть естественным следствием правильно поставленной работы по изучению природы.

В процессе этой работы и в тесной связи с её содержанием учащиеся первых трёх классов получают следующие умения и навыки: элементарные умения и навыки по наблюдению предметов и явлений природы; по использованию таких несложных измерительных приборов, как весы, мензурка, термометр; по изготовлению коллекций и постановке простейших опытов. Учащиеся получают санитарно-гигиенические знания и навыки по уходу за собственным телом и охране здоровья, овладевают элементарными умениями и навыками по сельскому хозяйству, необходимыми при посеве семян, посадке картофеля, выращивании рассады цветочных и овощных растений, уходе за растениями, сборе и учёте полученного урожая.

Внеклассная работа учащихся в уголках природы, связанная с наблюдениями и уходом за комнатными растениями и за животными — обитателями аквариумов и террариумов, имеет большое значение для углубления и закрепления полученных детьми в школе знаний о природе.

Учащиеся II и III классов могут также принять активное участие в охране и привлечении полезных в сельском хозяйстве птиц, в озеленении школы и охране зелёных насаждений, в шефстве над молодняком сельскохозяйственных животных, в борьбе с сорными растениями и животными — вредителями сельского хозяйства, в посадке полезащитных лесонасаждений.

Таким образом, занятия с учащимися первых трёх классов охватывают большой круг вопросов, ответы на которые дети получают не только со слов учителя или из книг, но и в значительной мере путём непосредственных наблюдений над предметами и явлениями природы и путем практических работ, проводимых под руководством и с помощью учителя.

IV КЛАСС

В IV классе в течение всего учебного года ведутся занятия по изучению неживой природы.

Весной отводится время для практических работ на пришкольном участке.

Вся работа по естествознанию в IV классе может быть спланирована следующим образом.

1-я четверть. Приём летних заданий и организация выставки летних работ учащихся (2 часа)

Введение в курс «Неживая природа» (2 часа.) Уточнение понятия «природа». Природа живая и природа неживая. На основе конкретных представлений об отдельных, знакомых детям предметах, уточняются понятия «тело» и «вещество».

Живая и неживая природа (1 час).

Твёрдые, жидкие и газообразные вещества (на конкретных примерах, 1 час).

Тема «Вода» (18 час.). Вода — жидкое тело, жидкость, она не имеет своей формы, принимая форму сосуда, в который налита. Чистая вода прозрачна, бесцветна, не имеет вкуса и запаха.

От нагревания вода, как и другие жидкости, расширяется, а от охлаждения сжимается. На этом свойстве жидкостей основано устройство термометра. Что такое термометр и как он устроен.

Три состояния воды: лёд, жидкая вода, пар. Переход воды из одного состояния в другое при нагревании и охлаждении. Использование человеком силы воды. ДнепрогЭС. Использование человеком силы пара. И. И. Ползунов — русский изобретатель паровой машины.

Растворимые и нерастворимые вещества (на конкретных примерах). Очистка воды от нерастворимых и растворимых в ней веществ (фильтрование и перегонка воды). Устройство водопровода. Круговорот воды в природе.

Вода в жидком состоянии: Вода и другие жидкости (значение, свойства). Расширение и сжатие воды и других жидкостей при изменении температуры (1 час).

Термометр, его устройство и как им пользоваться (1 час). Растворимые и нерастворимые вещества (1 час). Очистка воды от мути (1 час). Водопровод. Вода для питья (1 час). Использование силы воды. ДнепрогЭС (1 час).

Обобщение материала о воде в жидком состоянии (1 час).

Вода в газообразном состоянии. Испарение воды (1 час). Кипение воды. Превращение пара в воду (1 час). Использование силы пара. И. И. Ползунов — русский изобретатель паровой машины (1 час). Перегонка воды (1 час). Облака, тучи, роса (1 час). Круговорот воды в природе (1 час).

Обобщение материала о воде в газообразном состоянии (1 час).

2-я четверть. Вода в твёрдом состоянии. Важнейшие свойства льда (1 час). Иней, снег и град (1 час).

Обобщение материала по всей теме «Вода» (2 часа).

Тема «Воздух» (10 час.). Воздух — газ; мы не видим его, потому что он прозрачен и бесцветен. Воздух, как всякое тело, занимает определённое место и имеет вес.

Воздух сжимаем и упруг. Сжатый воздух используется человеком. (Примеры).

Воздух во много раз легче воды. Советские водолазы.

От нагревания воздух расширяется, а от охлаждения сжимается. Тёплый воздух легче холодного.

Полёты советских стратостатов.

Движение воздуха в природе. Отчего бывает ветер и как человек использует его силу.

Понятия о составе воздуха и важнейших свойствах кислорода, углекислого газа и азота. Воздух необходим для дыхания и горения.

Значение чистого воздуха для здоровья. Борьба с загрязнением воздуха.

Воздух вокруг нас. Воздух занимает место (1 час). Воздух сжимаем и упруг (1 час). Расширение и сжатие воздуха при изменении температуры. Воздух имеет вес (2 часа), Тёплый воздух легче холодного (1 час). Ветер. Использование силы ветра (1 час). Состав воздуха: кислород, углекислый газ, азот и важнейшие свойства их (2 часа). Воздух нужен для горения и дыхания. Значение чистого воздуха для здоровья (1 час).

Обобщение материала по теме «Воздух» (1 час).

3-я четверть. Тема «Полезные ископаемые» (30 час.). Понятия «горная порода» и «разрушение горных пород». Конкретное представление о граните, песчанике, глинистом сланце и других, перечисленных в программе полезных ископаемых. Характерные внешние признаки этих ископаемых.

Использование полезных ископаемых человеком: изготовление стекла, кирпичей, извести, цемента, бетона; использование ископаемого топлива; выплавка металлов из руд; применение металлов в промышленности, сельском хозяйстве, транспорте, в быту.

Понятие об условиях образования песчаников, глинистых сланцев; известняков, каменной соли, ископаемого топлива.

Конкретное представление о металлах (железо, медь, свинец, олово, алюминий). Понятия «руда» и «металл».

Горные породы. Гранит (2 часа). Разрушение горных пород. Разрушение гранита (1 час). Песок и как делают из него стекло (1 час). Глина и как делают из неё кирпичи и посуду (1 час). Песчаник и глинистый сланец (1 час).

Обобщение материала о граните, глине, песке, глинистом сланце и песчанике (1 час).

Известняки. Известь гашёная и негашёная. Мрамор. Отделка мрамором станций московского метро (2 часа). Цемент и бетон (1 час). Соль: каменная соль, соль из морской воды, соль соляных озёр; как получают соль из соляных озёр в СССР; соли, идущие на удобрение (2 часа).

Обобщение учебного материала об известняках и о соли (1 час).

Торф; свойства торфа; как добывается и используется торф в СССР (1 час).

Каменный уголь: свойства, история возникновения, добыча и использование в СССР. Стахановское движение на шахтах. Работа врубовой машины (2 часа).

Нефть: внешние признаки, нефть как топливо. Как добывают нефть в СССР (1 час).

Обобщение учебного материала об ископаемом топливе (2 часа).

Огромные запасы железных руд в СССР. Получение из них чугуна, железа, стали (3 часа). Медь, алюминий, свинец. Залежи их в СССР (2 часа). Свойства металлов (1 час). Обобщение учебного материала о металлах (2 часа).

Повторение всего материала темы (3 часа).

4-я четверть. Тема «Почва» (10 час.). Понятие «почва», характерные внешние признаки почвы, расположение слоёв на почвенном обнажении.

Состав почвы. Минеральные (песок, глина, минеральные соли) и органические (перегной) вещества почвы. Глинистые, песчаные и чернозёмные почвы.

Строение почвы: роль комочков почвы, значение перегноя. Как разные почвы удерживают воду? Передвижение воды в почве. Загрязнение почвы.

Как человек обрабатывает и удобряет почву для получения высоких урожаев.

Экскурсия на почвенное обнажение (2 часа). Состав почвы (2 часа). Какие бывают почвы (1 час). Строение почвы (1 час). Движение воды в почве. Загрязнение почвы (1 час). Обработка почвы (1 час). Удобрение почвы (1 час).

Обобщение учебного материала темы (1 час).

Заключение по курсу «Неживая природа» (2 часа).

Задания на лето (1 час).

Практические работы на пришкольном участке (8 час.).

Посадка яровизированных и неяровизированных клубней картофеля (май, 2 часа).

Посев семян полевых растений (яровая пшеница, ячмень, овёс, вика с овсом, кормовая свёкла, турнепс и др.) на коллекционном участке (первая половина мая, 2 часа).

Посадка плодовых деревьев и кустарников и работы по уходу за садом (конец апреля — начало мая, 2 часа).

Работы в пришкольном лесном питомнике (конец апреля — начало мая, 2 часа).

Уход и наблюдения за растениями в течение всего лета.



ПЕНИЕ, РИСОВАНИЕ И ФИЗКУЛЬТУРА



УРОКИ ПЕНИЯ

Особенность художественного, в частности музыкального, воспитания заключается в том, что произведения искусства воздействуют через художественный образ не только на сознание, но и на чувства, эмоции детей. Благодаря этому восприятие произведений искусства приобретает особую яркость, силу и глубину.

На уроках пения учитель воспитывает детей через обучение их выразительному, осмысленному, красивому пению. Такое пение возможно только в том случае, если дети будут сознательно воспринимать содержание песни, её смысл и последовательно овладевать под руководством учителя певческими навыками.

На первых же уроках пения учитель показывает детям, как надо сидеть и стоять во время пения. Сидеть и стоять они должны прямо, не согнувшись; у сидящих руки должны лежать на коленях, а у стоящих опущены вниз. Во время разучивания песен дети могут сидеть, чтобы не утомляться, а разученные песни они поют стоя.

С самого же начала учитель показывает, как надо открывать рот при пении, учит детей петь протяжно — «тянуть» звук. Если при этом дети поют крикливо, учитель останавливает их, говорит, что это некрасиво, неприятно для слуха, и показывает, как надо петь. Если дети поют знакомую им песню и неясно произносят слова, учитель предлагает повторить песню, но при этом яснее выговаривать слова. Если дети поют весёлую песню вяло, учитель обращает их внимание на то, что у них получается не весело, тогда как песня весёлая. Таким образом, работа над певческими навыками идёт с самого начала обучения, и навыки эти развиваются постепенно, углубляясь на более сложном материале.

Певческие навыки сводятся в основном к умению петь дружно, напевным протяжным звуком, не слишком громко, без всякого напряжения. Дети должны уметь сливать свои голоса, петь, четко произнося слова, и правильно пользоваться дыханием. Развитие этих навыков достигается в процессе разучивания песни, а также путём небольших упражнений. Например, предлагается детям пропеть один звук на слог «да»: начинать его петь по знаку учителя, протянуть и по знаку же учителя окончить. При этом учитель следит за тем, чтобы дети открывали правильно рот, достаточно опуская нижнюю челюсть, чтобы они пели не слишком громко. Затем можно дать детям попевку на трёх звуках, начиная с верхнего, в виде мажорного трезвучия на слоги «ба-ю бай». В таком упражнении учитель следит за тем, чтобы дети взяли перед началом дыхание и удержали его до конца. Опять-таки надо, чтобы дети правильно формировали гласные звуки, хорошо открывали рот на «ба», вытянули несколько вперёд губы на «ю» и все вместе одновременно произнесли «ай». При каждом повторении этого упражнения учитель добивается, чтобы «баю-бай» звучало нежно, мягко и ласково.

Эти коротенькие упражнения желательно петь четыре-пять раз подряд, спускаясь сверху вниз, примерно с «до» второй октавы. Когда дети поют на высоких звуках, у них получается лёгкое, светлое звучание, естественное и характерное для детских голосов, и когда они спускаются вниз, они сохраняют этот характер звучания. Упражнения на гласную «и» в сочетании с согласной помогают воспитанию такого звучания. Например, можно на одном звуке чередовать два раза «ми» и «ма» — дети звонкость «и» переносят на гласную «а».

Остановимся несколько подробнее на каждом из певческих навыков. Детское пение, как уже было сказано, не должно быть слишком громким, напряжённым. Это и некрасиво и вредно для детских голосов. Дети часто теряют или, как говорят, «срывают» свои голоса из-за крикливого пения. У них появляется хриплость, неприятная сипота. Дети не должны также петь слишком долго подряд — длительное пение утомляет голоса. Вредно также пение и на слишком высоких или слишком низких для детей звуках. Поэтому при пении следует учитывать объём детских голосов (диапазон), который указан в программе. Постепенно, в процессе работы и в связи с физическим ростом детей, этот диапазон расширяется.

Дети учатся петь дружно — одновременно по знаку учителя начинать и кончать. Ясно должна быть слышна согласная в последнем слове песни и ясно должен быть слышен конец звучания гласной, если слово кончается на гласную.

В хоре не должно быть слышно отдельных голосов — все голоса должны сливаться воедино. Это единство, эта слитность называется «ансамблем». В хорошем ансамбле заключается главное достоинство хорового пения и большое его воспитательное значение. Дети приучаются согласовывать свои действия, у них вырабатываются навыки коллективной работы, и такое дружное пение объединяет детей в одном общем чувстве.

Огромное значение в пении имеет правильный и красивый звук. Часто встречается у детей так называемый «открытый» или «белый» звук. Он получается в том случае, если рот открыт слишком широко. Если округлить рот, придав ему форму, близкую в букве «о», звук получается более собранным. Такой звук называется «прикрытым» звуком, и дети учатся слегка прикрывать рот при пении.

Учащиеся должны петь приятным для слуха красивым звуком. В песнях героических, подъёмных звук может быть, в зависимости от содержания песни, суровым (например, при пении «Гимна демократической молодёжи» Новикова), твёрдым («Смело, товарищи, в ногу»), но при этом звучание должно быть лишено какой бы то ни было резкости.

Главным украшением хорового пения является чистота или, как говорят, стройность пения. Хор может петь в общем правильно, но отдельные звуки петь фальшиво, нечисто, т. е. чуть ниже или чуть выше. Причина этого кроется в плохо развитом слухе, иногда в небрежном пении, в невнимании. В таких случаях нужно остановить детей и предложить им тихо и спокойно повторить отдельный звук или часть песни.

В начале обучения в классе имеется всегда несколько учеников, поющих неверно. Неправильно было бы делать вывод о том, что эти дети лишены музыкального слуха, и что занятия с ними бесполезны. Музыкальный слух имеется у всех детей, но не у всех он в должной мере развит. Опыт показывает, что в процессе работы все дети, за небольшим исключением, выравниваются, но отстающие требуют большего внимания от учителя, индивидуальной помощи и систематической проверки.

Для того чтобы дети научились петь правильно и стройно, очень важно как можно чаще практиковать пение без сопровождения музыкального инструмента. При таком пении дети лучше слышат себя, больше контролируют своё пение, и учитель лучше слышит своих учеников. Пение без

сопровождения приучает детей петь самостоятельно, и поэтому такое пение способствует внедрению песни в детский быт и в школе и вне её. Особенно удобны для пения без сопровождения русские народные песни.

При пении без сопровождения учитель даёт настройку голосом или на инструменте в виде трезвучия и первый звук для начала. При отсутствии инструмента желательно пользоваться камертоном.

В пении, где словесный текст играет очень важную роль, необходимо ясно и чётко произносить слова, так, чтобы они были слышны без всякого напряжения, т. е. выработать у детей хорошую дикцию. Можно спеть громко, а слова будут непонятны; можно спеть шёпотом, и каждое слово будет услышано. Всё дело в том, как произносятся гласные и согласные. Последние должны произноситься ясно и чётко, а на гласных надо придать губам такую форму, которую требует данная гласная. Например, для пения звуков «у» и «ю» губы надо вытянуть слегка вперёд; для пения гласной «о» приблизить углы губ, на гласную «а» опустить челюсть вниз и т. д. Для выработки чёткой дикции полезно иногда прочесть отдельные слова песни, устремив всё внимание на ясность и правильность произношения. Чтение детьми текста шёпотом тоже помогает выработке дикции.

Звучное, плавное пение, при котором «песня льётся», возможно только при правильном пользовании дыханием. Если этому не учить детей, то звук получится вялый, бледный, тусклый.

Перед началом фразы дети должны взять дыхание спокойно, не поднимая плеч. Но главное не только в том, чтобы правильно взять дыхание, но и в том, чтобы суметь удержать его до конца фразы. Учащиеся узнают, что нельзя брать дыхание в середине слова, узнают, что в песне протяжной, медленной дыхании берётся долгое, а в песне быстрой, подвижной — короткое. И в том и в другом случае оно берётся неслышно и незаметно.

Обучение пению происходит, главным образом, во время разучивания песни. Первый момент разучивания — это показ песни. Учитель должен спеть детям песню выразительно, уверенно, по возможности наизусть. Он должен спеть песню так, чтобы она произвела впечатление на детей, чтобы им самим захотелось её спеть. Искренность, простота и задушевность исполнения играют в таком случае решающую роль. Песня показывается вся сразу, чтобы дети получили цельное представление об её содержании и характере. При показе песни надо, если это требуется, коротко рассказать детям о песне, разъяснить её общий смысл, объяснить отдельные непонятные слова, показать, каким образом композитор передал настроенные или картину в песне.

После показа начинается разучивание. Если слова песни очень простые, можно на них долго не останавливаться, или даже учить не отдельно, а параллельно с мелодией (например, в песне «Во поле берёза стояла» или «Калина»). Но в песнях с более длинным и трудным текстом слова каждого куплета надо выучить отдельно. После того, как слова песни или часть их выучена, можно приступить к работе над мелодией. Учитель повторяет мелодию, проигрывая или пропевая её со словами и без слов. Дети повторяют фразу, учитель поправляет ошибки. Фраза повторяется по-разному, то со словами, то без них, на каком-нибудь слоге, например «та» или «ля». После этого дети поют вторую фразу и затем соединяют обе фразы. И так до конца куплета.

В зависимости от строения песни, могут разнообразиться и приёмы её разучивания. Например, в песне с большим количеством куплетов дети могут сначала выучить только припев. Например, при разучивании песни «Как на тоненький ледок», вначале учитель запекает, а дети поют припев и, таким образом, они незаметно запоминают мелодию и отчасти слова запева, быстрее усваивают всю песню. При разучивании песни поют не только

всем классом, но и группами. Затем учитель предлагает спеть песню одному — двум отдельным ученикам.

Во II классе в конце года дети поют не только одноголосные, но и двуголосные песни. В начале можно класс не делить по голосам, а механически разделить на две группы, причём по очереди дети могут петь партии то первого, то второго голоса. Это развивает слух детей. Первоначальные двуголосные песни очень узки по объёму и каждый ученик II класса может легко и без вреда для голоса петь любую партию. В III же классе следует проверить каждого ученика, причём это можно сделать не в один, а в два или три урока.

При разделении на голоса учитель руководствуется тембром (окраской) звука, диапазоном голоса и музыкальным слухом учащегося. Если у ученика лёгкий и светлый голос и он свободно поет «до», «ре», «ми», «фа» второй октавы, его определяют в партию первых голосов; если у него лучше звучат более низкие звуки, примерно «до», «ре», «ми» первой октавы, — то в партию вторых голосов.

Учитель должен позаботиться, чтобы второй голос звучал уверенно, твёрдо. Это обычно делается или за счет увеличения группы второго голоса, или включения в эту группу детей с очень хорошим, устойчивым слухом.

Разучивание двуголосной песни следует начинать с партии первого голоса, как основного. В некоторых случаях, если дети с трудом справляются с двуглосием, можно начинать разучивание и со второго голоса. Это делается для того, чтобы дети не сбивались и не пели партию первого голоса, более яркую и легко запоминающуюся. И в том и в другом случае следует почаще подыгрывать или подпевать партию другого голоса для того, чтобы дети слышали созвучие, чтобы они ощущали свою партию, как часть целого.

Песня, над которой работают дети, требует тщательной художественной отделки. Для этого нужно известное время. Необходимо, чтобы дети сами осознали, почему эту песню надо петь так, а не иначе, чтобы у них в конце концов выработалось элементарное суждение о том, что значит петь правильно, хорошо. В результате обучения в начальных классах дети усваивают, что петь надо выразительно, дружно, не слишком громко, ясно выговаривая слова и т. д. Но дело не в том, чтобы дети выучили эти правила, а в том, чтобы они умели контролировать своё пение и пение товарищей с точки зрения выполнения этих правил.

Приведём в качестве примера разучивание в III классе «Гимна Советского Союза». Слова Гимна дети учат на уроке родного языка. На уроке пения учитель только говорит о том, что музыку на слова «Гимна» написал известный композитор А. В. Александров, создавший знаменитый Краснознамённый Ансамбль Советской Армии. «Гимн Советского Союза» — песня, в которой прославляется наша великая родина, песня, которую знает, поёт и любит весь народ, которую поют на всех торжественных праздниках. Советские школьники должны петь Гимн особенно хорошо, а для этого надо немало поработать.

Учитель исполняет первый куплет «Гимна», после чего беседует с детьми о том, какая это песня, как она поётся. Дети с помощью учителя приходят к выводу, что «Гимн» — песня торжественная, решительная, величественная, мощная.

Затем детям следует дать ноты «Гимна» или написать на доске его начало, а затем отдельные его части. Это поможет более быстрому и сознательному усвоению мелодии гимна.

Учитель играет или поёт два раза мелодию «Гимна» и предлагает детям спеть начало его на слова «Союз нерушимый республик свободных». Главное внимание следует обратить на то, чтобы дети делали правильно ударение. Они обычно слишком выделяют безударные слоги и получается «союз нерушимый республик свободных».

В следующей фразе — «да здравствует созданный волей народов...» — всё внимание должно быть направлено на то, чтобы мелодия была спета певуче, чтобы каждая гласная тянулась подольше, протяжнее.

Дети часто поют слово «здравствует» поспешно, и вместо того чтобы протянуть достаточно «а», они торопятся перейти к ближайшей согласной, создавая суетливость, вместо спокойной величавости.

После того как запев выучен, дети его повторяют 2—3 раза. Учитель проверяет, достаточно ли чисто и правильно они поют этот запев.

Учитель ещё раньше обращает внимание детей на то, что каждый из трёх куплетов «Гимна» состоит из запева и припева. В припеве, таком же величественном, как и запев, большая мощь, большой подъём. Здесь оркестр гремит с огромной силой.

В пении первых слов припева «Славься Отечество» надо, чтобы дети непременно отделяли эти слова одно от другого, делая чуть заметный перерыв (для того чтобы последняя и первая гласные не сливались). Хотя в нотах написано FFF, т. е. максимально громко, не следует требовать от детей большой силы, потому что это непосильно, неестественно и вредно для детских голосов. Силу и мощь дети должны передать большей ширитой пения, певучестью.

Следующая фраза от слов «дружбы народов надёжный оплот» трудна тем, что здесь нужно сделать на коротком отрезке очень заметное усиление, а для того, чтобы оно было ярко, надо начать почти тихо и постепенно усиливать звучание. Затем следует взять дыхание, задержать его и сразу дружно, громко спеть «знамя советское» и т. д. Это место является кульминацией «Гимна» (детям учитель говорит, что это самое подъёмное, самое торжественное место). Конец куплета поётся немного тише, хотя так же уверенно и широко.

В том месте («Гимна», где делается большое усиление, надо показать детям, как это усиление помогает создать подъём в песне, показать, насколько пение было бы однообразным, если бы этого усиления не было. Учитель рисует на доске обозначение усиления и ослабления звучности.

Необходимо обратить внимание детей на то, что последний куплет кончается несколько иначе, чем первые два. Он кончается ка тонике, т. е. главной ноте данной песни. И это создаёт впечатление полной законченности.

Обучение нотной грамоте

В урок пения входит, как необходимая и обязательная его часть — обучение нотной грамоте. Нотная грамота даёт детям представление об элементах музыкальной речи и, в частности, о её записи.

Обучение нотной грамоте удобнее всего начинать с понятия о высоком и низком звуке. Дети различают высокие и низкие звуки сначала на резко контрастных примерах, на широких скачках в песне, а затем эти контрасты смягчаются — дети научаются различать более близкие звуки, их движение вверх и вниз, слух их постепенно становится тоньше. Можно предложить детям на высоких звуках поднимать руки вверх, на низких — опускать вниз, на средних протягивать вперёд. Это поможет им осознать, какие они слышат звуки, закрепить понятие о высотности.

После того как твёрдо усвоены понятия и термины «высокий, низкий», «выше, ниже», «вверх и вниз», можно сообщить детям названия семи основных звуков.

В I классе до конца первого полугодия дети, ещё не зная нот, упражняются в пении и различении первых пяти звуков. Это рекомендуется в программе потому, что детям трудно усвоить сразу всю гамму. На первых пяти звуках детям даётся ощущение лада.

Дети должны твёрдо усвоить расположение звуков, отношение одного к другому. Они как бы играют на пятиступенной лестнице: то взбираются голосом по ступенькам вверх, то сбегают вниз, то прыгают через звук по опорным, устойчивым звукам (до — ми — соль), то с первой на пятую и обратно, то остаются на той же ступени. Учитель всё время показывает движение мелодии движением руки вверх и вниз. Очень полезно и детям пользоваться этим приёмом. Здесь зрительное и моторное ощущения помогают слуховому.

Надо как можно разнообразнее проводить эти занятия, сделать их интересными, живыми. Учитель, например, поёт или играет два звука. Первый он называет сам, второй должны узнать и назвать дети. Постепенно задания

усложняются; поются уже не два звука, а три, — дети должны узнать второй и третий. Это элементарный высотный слуховой диктант.

При разучивании песни надо обращать внимание детей на движение мелодии. Делать это надо вначале на ярких отрезках мелодии. Например, песня «Пароходик» Леви кончается нисходящим звукорядом — звуки бегут вниз; в песне «Во поле берёза стояла» мелодия вначале как бы стоит на месте; четыре раза повторяется один и тот же звук и т. д. Таким образом, развитие слуховых навыков идёт как на песнях, которые дети разучивают и слушают, так и на специальных упражнениях.

Работу по развитию слуховых навыков надо проводить не спеша, в течение всего первого полугодия. Эти навыки являются фундаментом для всей последующей работы. Чем свободнее будут выполнять дети задания учителя, тем быстрее и легче пойдёт вся дальнейшая работа по усвоению нотной грамоты.

В первом же полугодии, после того как дети усвоят понятие о высотности, можно приступить к ознакомлению их с длительностями. Во 2-й четверти работа идёт уже одновременно над развитием слуха, осознанием высотности и длительности.

Путём наблюдения учитель подводит детей к тому, что не все звуки в песне тянутся одинаково долго. Дети различают в песне более положительные и более короткие звуки, тихонько отстукивают или отхлопывают ритмический рисунок песни. Они замечают в ней более долгие звуки и более короткие, отмечают, на какие слова, слоги в песне приходится более долгие звуки (например, в песне «Во поле берёза стояла»).

Вначале противопоставляются только четверти и восьмые, как более долгие и более короткие. Четверти можно сравнить с шагом, восьмые с бегом. Полезно закреплять первоначальное понятие о длительности движениями под музыку. Учитель играет простую мелодию то четвертями, то восьмыми, дети то шагают, то легко бегают по кругу. При смене длительности — дети меняют движение. Если инструмента нет, можно пользоваться пионерским барабаном, или можно ещё, чтобы половина класса отхлопывала четверти, половина — восьмые. Обращается внимание детей на то, что пока «четверти» прохлопают один раз, «восьмые» успевают прохлопать два раза. Пока «четверти» сделают шаг, «восьмые» как более короткие, быстрые, сделают два шага. Таким образом дети подводятся постепенно к пониманию соотношения четверти и восьмой, т. е. к тому, что четверть тянется в два раза дольше, чем восьмая.

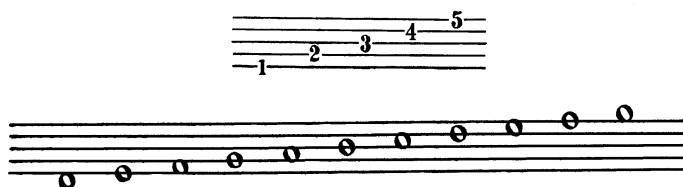
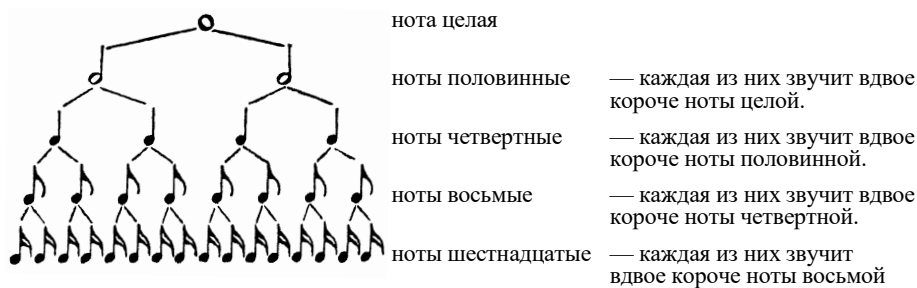

С начала второго полугодия начинается знакомство с нотной записью; с нотным станом, расположением нот на линейках, между линейками, с добавочными линейками. Учитель объясняет детям, что добавочные линейки нужны потому, что не хватает основных, показывает, что они могут быть вверху и внизу, что добавочные пишутся не во всю длину нотного стана, а только в виде отрезка линейки, необходимого для одной ноты.

Дети узнают, что нота «до», которую постоянно поют дети, пишется как раз на первой добавочной снизу. Тут же можно объяснить назначение скри-



пичного ключа.



Вначале дети выучивают твёрдо три ноты: «до», «ре» и «ми» или «соль», «фа», «ми» и поют примеры на этих нотах.

Через два-три урока, когда хорошо усвоены первые три ноты, прибавляется ещё одна или две ноты. Почти параллельно дети знакомятся с записью четверти и восьмой, а затем с половиной. Этим и ограничиваются знания по нотной грамоте, которые дети получают в I классе.

Вся работа до окончания года заключается в упражнении в пении по нотам простейших песен в пределах пяти звуков.

Пение по нотам не представит особых трудностей для детей, если предварительно проведена тщательная слуховая подготовка. Нотная запись будет фиксацией того, что дети уже слышат, понимают.

Учитель записывает на доске песню (ноты), дети называют ноты, затем длительности. Приступая с детьми к пению по нотам, учитель сначала предлагает детям назвать ноты записанной на доске песни, указать длительности. Затем дети отхлопывают ритмический рисунок песни. Учитель даёт настройку (играет или поёт тоническое трезвучье), даёт тон для начала, и дети поют.

Во II классе объём знаний и навыков расширяется: дети учатся петь по йотам в пределе октавы. Кроме того, они узнают о слабой и сильной доле, тактовой черте и размерах. Учитель обращает внимание детей на то, что как в стихах, так и в песне имеются ударные и неударные слоги. Например, в словах «Во поле берёза стояла» такими сильными ударениями являются подчёркнутые слоги. На эти же слоги приходится и более сильные, тяжёлые звуки.

В каждой песне есть свой счёт. Одни песни удобно считать на «раз, два», другие на «раз, два, три». Ударяемые сильные звуки всегда считаются на «раз». Это показывается на ряде примеров. Дети очень быстро начинают различать двухдольный и трёхдольный размеры.

Учитель поёт ту же песню «Во поле берёза» или «На горе калина», и дети определяют двухдольный размер. Любой медленный вальс является удобным примером трёхдольного размера.

Нужно также показать детям, как тактировать сначала на два, а потом на три. Следует обратить внимание на то, что в любом размере, при любом счёте «раз» отмечается движением вниз более сильным, тяжёлым, решительным, чем движение вверх на слабой доле.

С тактированием на $\frac{4}{4}$ дети знакомятся в IV классе после того, как они хорошо усвоили двух- и трёхдольные размеры.

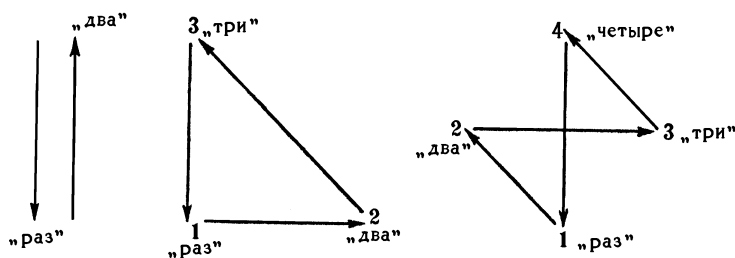

Затем дети узнают, что перед каждым сильным слогом, перед каждым «раз» ставится черта, которая называется «тактовой». Промежутки между тактовыми чертами называются «тактами». Таким образом, каждый такт состоит из одной сильной доли и одной слабой (при двухдольном размере) и из одной сильной и двух слабых (при трёхдольном размере).

Дети должны понять, что все такты данной песни одинаковой продолжительности. В двухдольном размере в каждом такте могут быть, например, две отдельные четверти, или одна четверть и две восьмые, или четыре восьмые и т. д.



В самом начале песни пишется, сколько четвертей или восьмых в каждом такте.



Все эти сведения и навыки приобретаются постепенно, основательно закрепляются из урока в урок на упражнениях и на песнях, которые детьми разучиваются и прослушиваются. Надо чаще проверять, насколько классом в целом и отдельными учениками правильно и прочно усвоены объяснения учителя.

В III и IV классах учащимся даётся понятие об интервалах: они узнают о том, что промежутки, расстояния между звуками разной высоты, имеют различные названия. Расстояние между первой и второй ступенью (между любыми двумя соседними ступенями) носит название секунды; между первой и третьей — терции; между первой и четвёртой — квинты; между первой и пятой — квинты; между первой и восьмой — октавы. «До — ре», «ре — ми» — это секунды; «до — ми», «ре — фа» — это терции; «до — фа» — кварта; «до — соль» — это квинта; «до — до второй октавы» — это октава.

Знакомство с интервалами должно быть результатом полученных ранее слуховых навыков. Навыки эти здесь как бы подытоживаются, фиксируются, оформляются. Как только учитель познакомил детей с интервалами и их названиями, он сейчас же использует это в практике, при разучивании песни.

Пользование музыкальной терминологией, даже самой элементарной, помогает при обучении пению. Например, при разучивании двухголосной песни учитель отмечает, что обе партии поют в терцию, а между тем терция не всюду ясно слышна; или учитель предлагает спеть данную секунду потише и т. д.

В III классе дети знакомятся с остальными длительностями, нотой с точкой, некоторыми паузами (половинной, четвертной, восьмой).

Паузами, или знаками молчания, обозначаются короткие перерывы, которые иногда встречаются в мелодии. Каждая длительность имеет соответствующую паузу.

Ноты и равные им по длительности паузы

Целая Половинная Четвертная Восьмая Шестнадцатая

Очень часто встречаются ноты с точкой. Точка удлиняет ноту, возле которой она стоит, на половину её длительности. Если точка стоит возле половины, то эта половина будет тянуться три четверти, если возле четверти, то она будет равна уже не двум восьмым, а трём, и т. д.

Если две или три одинаковые по высоте ноты соединяются связкой или так называемой «лигой», то играется или поётся только первый звук, остальные выдерживаются, тянутся. Таким образом, если лигой связаны

Ноты с точкой

т. е. равняется трём четвертям
т. е. равняется трём восьмым
т. е. равняется трём шестнадцатым

две четвёртых ноты, то длительность полученного звука будет равна половине. Если связать половину и четверть, то длительность будет равна трём четвертям.

Новым в III классе является понятие о мажорном и минорном ладах, которые дети должны различать на слух.

Дети слушают мажорное трезвучие (до — ми — соль) и затем одноимённое минорное (до — ми-бемоль — соль) и находят разницу в звучании.

Различать мажорный и минорный лады легко в аккорде, в гамме, потому что там каждый лад можно показать изолированно и ярко. Но различать лад в песне представляет некоторую трудность, потому что лад, как и всякое другое средство музыкальной выразительности, используется в сочетании с другими. Например, в некоторых весёлых, бодрых песнях минорный лад в быстром темпе или при громком звучании теряет свой печальный характер. В таких случаях он придаёт песне только характер мягкости, задушевности (например, песня «Я на камушке сажу», «Во поде берёза стояла», «Катюша» Блантера, «Турецкий марш» Моцарта). Умение различать лад в песне требует длительной подготовки и тренировки. Нужно уметь представить себе, как звучит трезвучие, на котором построена песня, и тогда уже по трезвучию легко определить его лад.

В IV классе дети знакомятся с тоном и полутоном и так называемыми знаками альтерации, т. е. диезом, бемолем, бекаром.

Расстояние между двумя самыми близкими соседними звуками называется полутоном. Например, в минорном трезвучии средний звук понижается на полтона.

Если мы хотим, например, минорное трезвучие от звука «ре» обратить в мажорное, придётся средний звук «фа» повысить на полтона. Знак, показывающий повышение на полтона, называется диезом; показывающий понижение на полтона — бемолем. Знак, показывающий отказ от диеза или бемоля, называется бекаром. Знаки ставятся перед нотой.

♯ — диэз ♭ — бемоль ♮ — бекар



Два соседних полутона составляют тон. Например, «до — до-диэз» — это полутон, «до-диэз — ре» — тоже полутон, а расстояние между «до» и «ре» составляет тон. «До» и «ре» составляют тон, а «ре — ми-бемоль» — полутон.



Надо связать эти зрительные впечатления с слуховыми, для чего тут же пропеть или проигрывать тон и полутон, чтобы дети научились их различать на слух и в песне.

Кроме понятий о высоком и низком регистре, о ладе, размере, длительности, учащимся в начальной школе даётся понятие о темпе, силе звучности.

Примеры приводятся самые простые, яркие. Весёлая пляска получается такой потому, что она довольно громкая, в ней подвижная мелодия, быстрый темп. А если её исполнить, например, медленнее, она уже не получится такой весёлой, задорной. Печальная песня бывает всегда медленная, тихая.

В старой революционной песне «Смело, товарищи, в ногу» ноты с точкой особенно ярко подчёркивают её решительный, бодрый характер. А для песни «Пионерские мечты» Шехтера характерна певучая, плавная мелодия, придающая ей мягкий, мечтательный характер.

Все знания и навыки даются в связи с музыкальным материалом и используются в практических занятиях.

При обучении пению следует пользоваться как можно больше нотной записью. Среди песен, которые разучиваются детьми, много таких, которые дети поют по слуху и самостоятельно спеть по нотам не могут. Тем не менее, очень желательно и здесь пользоваться нотной записью для того, чтобы дети могли наблюдать за мелодическим и ритмическим рисунком.

Это поможет им скорее освоиться с нотами и быстрее выучить и запомнить песню.

Слушание музыки

На уроке пения часть времени выделяется и на слушание музыки. Слушание музыки имеет целью привить детям любовь и интерес к музыке, расширить их музыкальный кругозор, научить их слушать, воспринимать музыку, разбираться немного в характере, содержании доступных детям произведений. Для этого детям играют, поют небольшие произведения (или

отрывки) народного творчества русских и западных классиков музыки, советских композиторов. Произведения, которые дети слушают, повторяются по несколько раз в течение данного урока и в последующие для того чтобы дети хорошо их запомнили. Попутно даются короткие пояснения, направляющие внимание детей на данную музыку, помогающие её воспринять. Дети узнают о том, какое настроение или образ хотел передать композитор, какими музыкальными средствами выражено содержание. Всё это даётся в очень небольшом объёме, доступном детям. Попутно им сообщаются некоторые сведения общего характера: о жизни крупнейших композиторов, об их детстве и т. п.

Учитель, не владеющий музыкальным инструментом, использует для бесед о музыке радиопередачи, песни, которые поют дети, и, наконец, там, где это возможно, патефон со специально подобранными пластинками.

Особенно важно научить детей слушать радио, музыкальные передачи. Часто эти передачи не привлекают внимания неподготовленных детей. Между тем опыт показывает, что несколько фраз, сказанных учителем о самом произведении или по поводу него, например о композиторе, написавшем его, могут сразу привлечь внимание детей и заставить их с большим интересом слушать передачу. Обмен мнений о том, что исполнялось, закрепляет этот интерес.

Построение урока пения

Описанные выше разделы обучения пению учитель обычно располагает на уроке следующим порядком:

В начале урока дети в течение нескольких минут занимаются небольшими вокальными упражнениями, как говорят, «распеванием».

Затем дети занимаются нотной грамотой — поют по нотам небольшие попевки или песни с предварительным анализом нотной записи, занимаются слуховым диктантом и т. д.

После этого следует разучивание с детьми новой песни или доучивание начатой ранее, или же и то и другое вместе. Потом повторяются старые песни.

Пение является основным видом работы и на него уделяется больше всего времени.

В конце урока дети слушают музыку в исполнении учителя или в грамзаписи (последнее, однако, бывает не на каждом уроке).

Резкое разграничение видов работы — пение, нотная грамота и слушание музыки не только не обязательно, но и нежелательно. Чем больше эти виды работы будут связаны между собой вокруг общего материала, тем это будет интереснее детям, тем легче и прочнее будет ими усваиваться весь материал. Например, занимаясь музыкальной, нотной грамотой, желательно пользоваться песенным материалом, который поют дети.

Занимаясь пением, учитель использует знания детей по нотной грамоте. Если дети, например, неправильно поют какой-нибудь отрезок мелодии, запись его на доске сразу же вносит ясность и помогает учащимся спеть эту мелодию правильно. Знакомясь с песнями различного характера, дети сравнивают их с тем, что они слушают в исполнении учителя и т. д.

Желательно побольше и почаще повторять песни, выученные не только в этом году, но и в предыдущие годы. Дети очень любят петь знакомые им песни — они исполняют их особенно радостно и непринуждённо.

УРОКИ РИСОВАНИЯ

Основная задача рисования в начальной школе — научить детей элементарной изобразительной грамоте, дающей им возможность правильно рисовать несложные по форме предметы окружающей действительности.

Наряду с обучением основам изобразительной грамоты ставится и вторая задача — развитие творческих способностей детей.

Обе эти задачи тесно связаны между собой: развитие творчества детей в области рисования возможно лишь на основе усвоения ими элементарной изобразительной грамоты.

Изобразительная грамота в начальной школе складывается из умения наблюдать, анализировать и переносить на бумагу видимую форму предмета; знания правил рисования и умения применять их во время работы; технических навыков пользования материалом и принадлежностями для рисования (карандаш, кисть, краски, цветные карандаши).

Для разрешения задач, поставленных данным учебным предметом, на уроках рисования применяются следующие виды работ: 1) рисование с натуры отдельных предметов и групп предметов, 2) декоративное рисование и 3) рисование на темы.

Рисование с натуры

Рисование с натуры является основным видом работы. В основе рисования с натуры должно быть наблюдение рисуемого предмета. Учитель приносит в класс предмет, показывает его детям и организует наблюдение.

При этом учитель обращает внимание детей на характерную форму предмета, на его части и на форму частей, а при рисовании цветными карандашами или акварельными красками — на цвет предмета. К анализу формы строения и цвета натуры (рисуемых объектов) привлекаются и сами дети.

После наблюдения и анализа учитель ставит предмет на определённое место. Дети смотрят на него и рисуют. Учитель может взять в руки предмет, подойти к тому или другому ученику, повернуть предмет, если это необходимо для лучшего наблюдения и дачи объяснения. Закончив объяснение, учитель ставит предмет на место, для того чтобы весь класс имел возможность хорошо видеть его при рисовании.

В I классе, как правило, дети начинают рисунок обычным простым карандашом и заканчивают его цветными карандашами или акварельными красками.

Порядок выполнения рисунка следующий: рисование начинается тонкими линиями, без нажима; после того как основная форма будет передана правильно, детям разрешается заканчивать рисунки в цвете.

В I классе проводится рисование с натуры отдельных предметов, преимущественно прямоугольных. Если дети рисуют два-три предмета, то сначала они рисуют один предмет, затем другой и третий. Рисунки выполняются крупно, но с таким расчётом, чтобы на одной странице обычной тетради для рисования могли поместиться два-три рисунка.

При рисовании предметов с натуры от учащихся I класса не следует требовать перспективных сокращений форм предметов,

Так, например, портфель дети рисуют в вертикальном положении, как показано на рисунке.

Во II классе обращается внимание на более точную передачу в рисунках формы и цвета предметов. В этом классе следует добиваться более внимательного наблюдения и анализа формы и цвета предмета. Внимание учащихся должно быть обращено на отношение размеров предмета (ширина и высота).

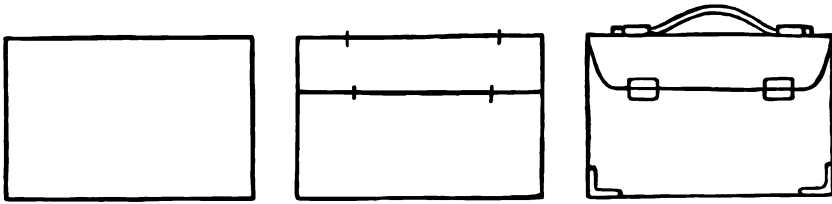

В начале занятий наблюдение природы проводится под непосредственным руководством учителя. Постепенно дети должны научиться самостоятельно наблюдать и анализировать природу и путём повторных наблюдений во время рисования сравнивать свои рисунки с природой и вносить необходимые поправки или уточнения рисунков.

Во II классе дети рисуют более сложные прямоугольные предметы, а также предметы, по своей форме сходные с эллипсом и овалом.

Рисунки выполняются карандашом, без передачи светотени.

Как и в предыдущем классе, рисуя предметы с природы, дети начинают работу карандашом и заканчивают красками. Во II классе ставится задача передачи в рисунках характерного цвета предмета.

Урок рисования отдельных предметов с природы в I и II классах проводится примерно по следующему плану:

1. Учитель приносит в класс предмет, который нужно нарисовать, показывает его детям и в беседе выясняет следующее:

- а) какова общая форма предмета (круглая, продолговатая и т. д.);
- б) из каких частей состоит предмет;
- в) какого цвета предмет (красный, зелёный, коричневый и т. д.).

2. Закончив анализ, учитель ставит предмет на видное место и показывает (рисует) на доске последовательность выполнения рисунка, поясняя, как нужно расположить рисунок на бумаге.

3. Учитель стирает с доски сделанные им рисунки и предлагает детям приступить к рисованию.

4. Во время выполнения рисунка учитель обходит парты и даёт детям необходимые указания. Если предварительный рисунок карандашом сделан правильно, учитель предлагает детям закончить работу цветными карандашами или акварелью.

5. В конце урока учитель показывает наиболее удачные рисунки детей и отмечает их положительные стороны.

Начиная с III класса, рисование предметов производится с определённой точки зрения. Дети рисуют природу со своих мест так, как они её видят. При этом натура (в отличие от методов занятий в предыдущих классах) оставляется неподвижной.

В этом классе учащиеся должны усвоить зависимость видимой формы предмета от его положения по отношению к рисующему: выше или ниже уровня зрения рисующего.



Основная задача рисования с природы в III классе — научить детей изображать объёмную форму отдельных предметов. Моделями для рисования

с натуры служат разнообразные предметы цилиндрической формы (банка, чашка, кружка и т. п.), а также наиболее простые предметы, ограниченные плоскими поверхностями (ящики, шкапулки и пр.). При этом перед учащимися ставится задача изображения с натуры предметов с учётом явлений перспективы — различной степени сужения круга.

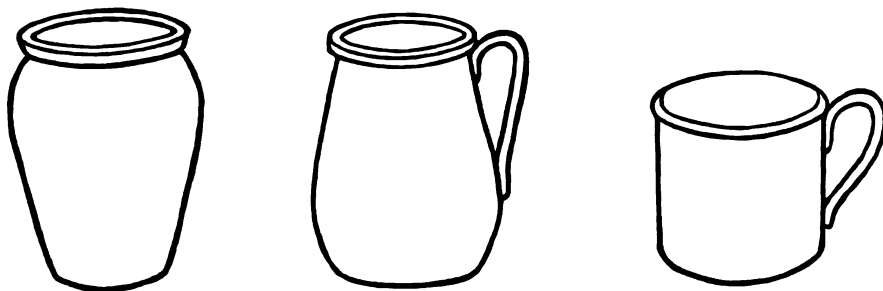

Рисунки выполняются карандашом, вначале в виде быстрых зарисовок (набросков). После ряда таких зарисовок предметов с натуры учащиеся выполняют рисунки более детально. При этом вначале делают набросок линейно, вносят необходимые поправки, сравнивая рисунок с натурой, а затем рисунок заканчивают передачей светотени.



В III классе, наряду с рисованием отдельных предметов, проводится также рисование несложных групп предметов.

Во время рисования отдельных предметов дети усваивают видимую форму одного предмета и передают её в своих рисунках. При рисовании группы предметов возникает новая изобразительная задача.

Рисуя группу предметов, дети на основе наблюдения устанавливают, какой из поставленных предметов больше, какой — меньше; затем, какой из них ближе и какой дальше. Выполняя ряд таких заданий, они должны усвоить правила передачи в рисунках ближних и дальних предметов. При этом следует объяснить и показать детям на классной доске, как изображаются два предмета, один из которых ближе к рисующему, а другой — дальше (основание ближнего предмета следует рисовать на листе бумаги ниже, чем основание дальнего).

Урок рисования с натуры в III классе проходит примерно через следующие последовательные ступени:

1. Учитель, поставив в нескольких местах класса предметы для рисования, обращает внимание детей на общую форму предмета, на форму его частей (например, у кринки верх цилиндрической формы, а низ шарообразной

— суживающийся книзу) и на пропорцию (соотношение величин, например у кринки высота в два раза больше ширины).

2. Затем учитель показывает на доске, как дети видят со своих мест поставленный предмет, и последовательно выполняет рисунок.

3. Рисунок стирается, и дети рисуют поставленные предметы самостоятельно.

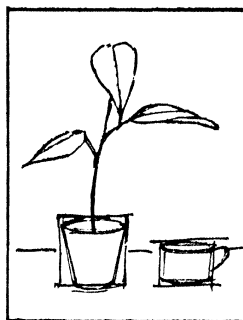
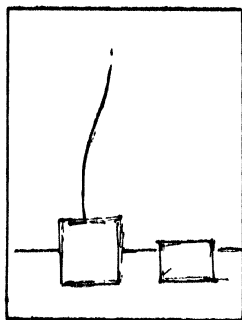
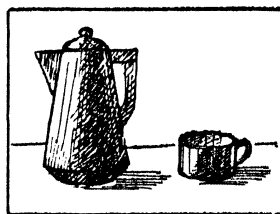
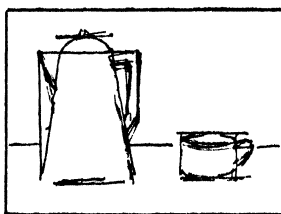
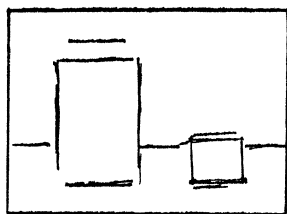
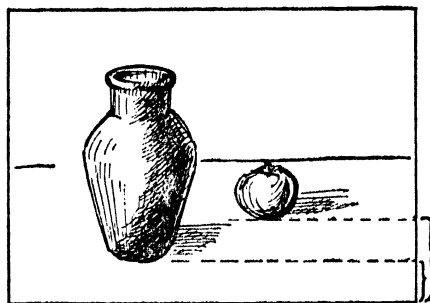
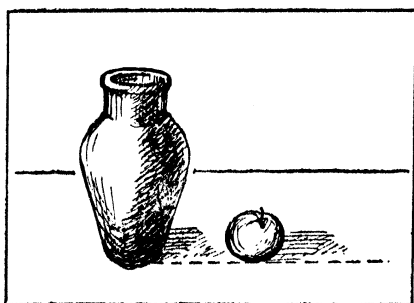

4. После выполнения контура рисунка учитель предлагает внимательно посмотреть на то, как освещены поставленные предметы, какая часть предмета освещена и какая — в тени, и передать это в своих рисунках так, чтобы предметы в рисунках также получились объёмными.

Так же примерно строятся уроки и в IV классе.

Учебные задачи рисования с натуры для IV класса остаются те же. В этом классе усложняются лишь формы моделей и расширяется их подбор.

В круг объектов, которые должны рисовать дети в IV классе, включаются растения, птицы (с чучел) и объёмные предметы прямоугольной, цилиндрической, конической формы.

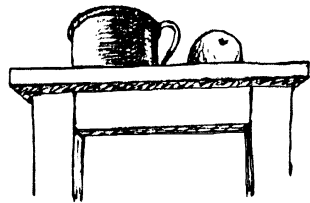
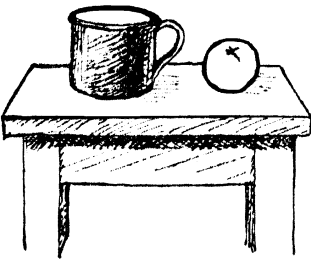
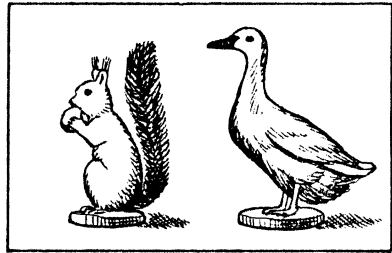
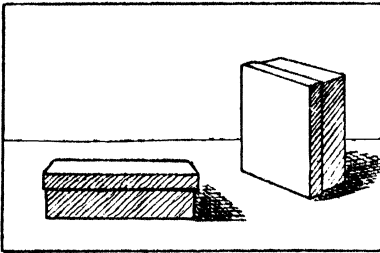
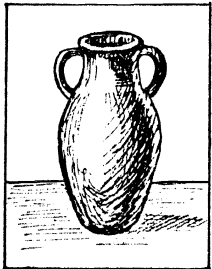
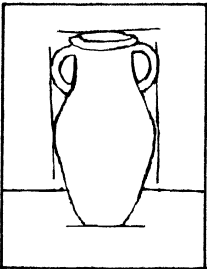
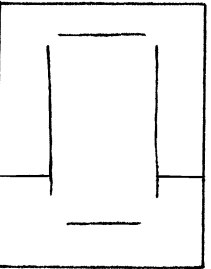
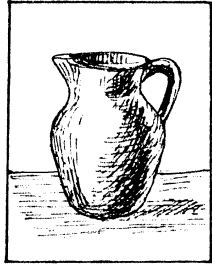
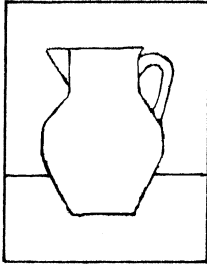
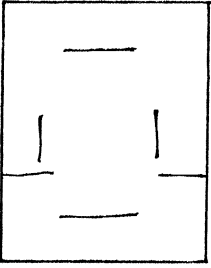
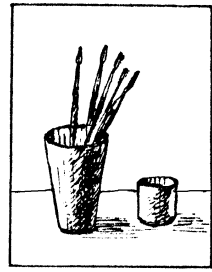
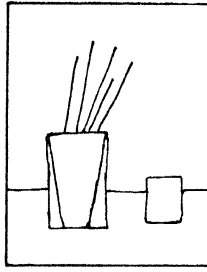
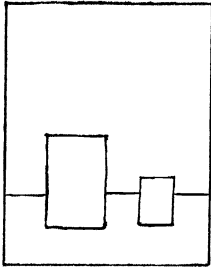

При рисовании с натуры в IV классе ставится задача: научить видеть и передавать характерные оттенки цвета отдельных предметов на свету и в тени.

В IV классе должно быть обращено внимание на прочное усвоение учащимися последовательности выполнения рисунка: размещение на листе бумаги общей формы отдельного предмета или группы предметов, затем более детальная зарисовка форм предметов и окончание рисунка с передачей света и тени или, если работа должна быть закончена в цвете, — характерного цвета предметов, с учётом источника света. Указанные этапы выполнения рисунка учитель показывает на классной доске или на большом листе бумаги. При этом очень важно фиксировать внимание детей на первом этапе работы, в особенности, когда ставится задача изображения группы предметов.

Успех обучения рисованию с натуры во многом зависит от правильной постановки предмета или группы предметов перед классом.

Постановка натуры в обычных условиях класса, когда дети рисуют сидя за партами, должна удовлетворять двум основным требованиям: предметы необходимо ставить достаточно близко к рисующим, чтобы они могли отчётливо видеть форму, строение и цвет предметов; предметы нужно ставить немного ниже уровня зрения учащихся, чтобы во время рисования отдельных предметов была видна их объёмная форма (например, форма горлышка), а при рисовании групп предметов — и их расположение на плоскости подставки — ближе и дальше.

Для выполнения этих двух условий необходимо ставить не один предмет на весь класс, а два-три одинаковых предмета в различных местах класса. Например, один предмет (банка, кувшин) ставится против среднего ряда парт у стены, а два других предмета ставятся в середине класса, между рядами парт.

Подставками для натуры могут быть обычные табуреты, если удлинить их ножки до уровня парт.

Желательно позади поставленных предметов устроить светлый однотонный фон (из бумаги, картона или фанерной доски) для большей чёткости формы строения и цвета натуры.

В отдельных случаях, например для наблюдения сужения круга, предмет может быть поставлен ниже уровня зрения учащихся, затем несколько выше (подкладывают под него ящик или толстые книги) и, наконец, немного выше уровня зрения. Если натуру ставить, как правило, выше уровня зрения учащихся, то объёмная форма предметов, их пропорции и расположение в пространстве не будут видны учащимся.

Декоративное рисование

Этот вид работы имеет своей задачей научить детей элементарным приёмам работы карандашом и акварельными красками, а также развить у детей чувство цвета и ритма.

Содержание занятий по декоративному рисованию в начальных классах — рисование различных узоров.

Рисуя узоры, дети должны правильно чередовать элементы, из которых они складываются. Повторение элементов узора является прекрасным средством для развития технических навыков.

Последовательность проведения занятий по рисованию узоров следующая: вначале дети рисуют обычным карандашом и цветными карандашами а затем проводится рисование узоров акварельными красками. При этом учитель знакомит детей с приёмами рисования кистью и красками: как держать кисть, как растирать краску, как проводить кистью тонкие и толстые линии.

В I классе узоры составляются вначале из отрезков прямых и кружков, затем элементы узора усложняются: в узор включаются прямоугольники, дуги и т. д. Урок проводится примерно по следующему плану.

1. Учитель показывает готовый узор, который дети должны нарисовать, и объясняет его назначение: закладка для книги, украшение для наклейки и т. д.

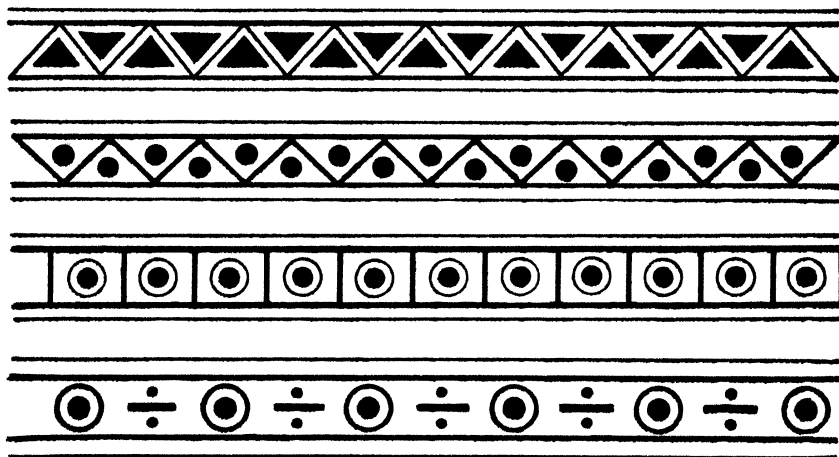

2. Учитель показывает мелом на доске последовательность выполнения узора, и учащиеся выполняют узор вслед за учителем по частям:

- а) сначала рисуют две параллельных линии,
- б) затем делят линии на равные части — прямоугольники и, наконец, рисуют в прямоугольниках кружочки.

3. Учитель предлагает детям закончить узор цветными карандашами, подобрав для элементов узора цвета.

В последующих занятиях по декоративному рисованию учитель поясняет назначение узора и элементы, из которых узор нужно составить, и дети самостоятельно рисуют узор, чередуя по собственному желанию указанные элементы.

Во II классе дети выполняют узор из листьев и цветов, а в III классе — из цветов, плодов, листьев и пр.

В целях развития художественного вкуса детей учитель может показать им хорошие образцы народного декоративного творчества.

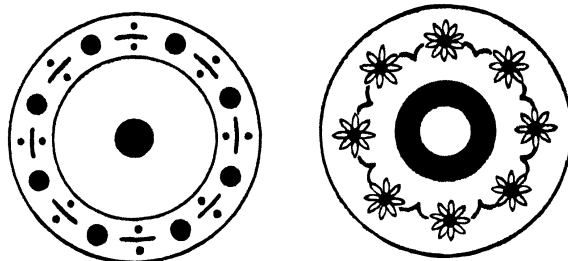

На первых уроках декоративного рисования, когда ставится задача ознакомления детей с приёмами работы, большое значение имеет подражание тому, что показывает учитель на классной доске или на большом листе бумаги. Учитель показывает и объясняет, а дети повторяют.

По мере овладения навыками составления узоров, доля самостоятельности детей увеличивается, и поэтому декоративное рисование приобретает новое значение — оно развивает творческие способности детей.

В I классе ряд уроков посвящается обучению детей письму плакатным шрифтом по клетчатой бумаге; в остальных классах — без клеток.

Рисование на темы

Рисование на темы имеет большое учебное и воспитательное значение: оно развивает творческие способности детей, приучает их активно воспринимать окружающую действительность. Изображение предметов в совокупности развивает наблюдательность — умение видеть сравнительные размеры предметов, характерные особенности их формы, строения и цвета, видеть особенности различных явлений природы.

Темами для рисования могут быть явления природы, которые дети предварительно наблюдают во время прогулок и экскурсий в природу, а также рассказы, стихи, революционные праздники и др.

Задача тематического рисования в младших классах — научить детей намечать на листе бумаги расположение неба и земли и изображать на листе бумаги ближние предметы ниже, а более отдалённые — выше; научить передавать основные величины предметов (например, относительную величину дома и человека), основную форму и цвет предметов (например: ствол дерева — коричневый, листья — зелёные, небо — синее).

В качестве примера тематического рисования в младших классах приведём схему урока на тему «Осень в лесу».

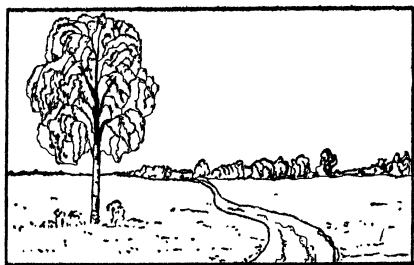
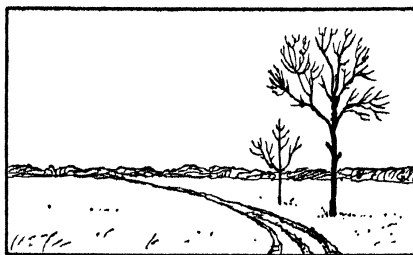
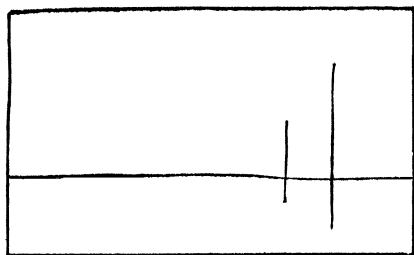

1. На экскурсии в ближайший лес, парк или сад учитель обращает внимание детей на те изменения, которые произошли в природе в связи с наступлением осени. В беседе выясняется следующее: как изменилась листва деревьев; все ли листья одинаково пожелтели; все ли деревья

одинаково желтеют (сравнить дуб, берёзу, клён, осину и другие деревья); какие деревья не пожелтели и как они выглядят среди пожелтевших деревьев; одинаковый ли цвет опавших листьев и листьев на деревьях; какого цвета деревья; какого размера деревья по сравнению с человеком, с животными и т. д.

Учитель обращает внимание детей также на особенности формы различных деревьев.

Заканчивая беседу, учитель предлагает учащимся постараться запомнить виденное, чтобы потом сделать рисунок на тему «Осень в лесу».

2. На уроке рисования учитель сначала восстанавливает в памяти учащихся то, что они видели на экскурсии, затем объясняет последовательность выполнения рисунка. Он рисует на доске прямоугольник, изображающий лист бумаги, показывает на нём, какое примерно место нужно отвести для земли, неба и деревьев.

3. Закончив объяснение, учитель предлагает детям приступить к работе.

4. В конце урока он показывает классу два-три законченных хороших рисунка отдельных учеников и анализирует их с детьми.

По такому примерно плану проводится рисование на аналогичные темы и в других классах.

В III и IV классах дети знакомятся со способами изображения глубины в рисунке путём размещения предметов (вправо, влево, ближе и дальше), загораживания одних предметов другими и изображения кажущегося уменьшения дальних предметов.

Самостоятельное рисование дома и внеклассные занятия по рисованию

Все дети школьного возраста с большой охотой рисуют не только в часы классных занятий, но и дома — в часы досуга. Очень важно, чтобы самостоятельная домашняя работа детей протекала под руководством учителя.

Нередко, вследствие отсутствия руководства и помощи, дети перестают рисовать. При правильном руководстве домашней работой детей рисование приобретает большое воспитательное значение. Самостоятельная работа приучает детей активно наблюдать и систематически работать.

Первичной формой руководства самостоятельной домашней работой детей является консультация, которая организуется и проводится следующим образом. Учитель систематически организует просмотр домашних рисунков детей, знакомится с содержанием рисунков, выясняет положительные и отрицательные стороны рисунков и даёт необходимые указания для дальнейшей работы. Указания учителя должны приучать детей внимательно наблюдать, подмечать характерные особенности предметов — их форму, строение, величину, расположение по отношению к другим предметам и т. п.

Консультации обычно носят индивидуальный характер. Просматривая рисунки детей, учитель руководит каждым учеником в отдельности. При этом присутствуют и остальные дети, смотрят рисунки своих товарищей и слушают советы и указания учителя. Консультации следует проводить один раз в неделю, в установленные дни и часы.

Необходимо помнить, что основное затруднение, которое встречаются дети в домашней работе, заключается главным образом в выборе содержания работы — «что рисовать». Поэтому учитель даёт указания детям о том, что можно рисовать дома, каким изобразительным материалом пользоваться (карандаши простые и цветные, акварельные краски, цветная бумага и т. д.), на что обращать внимание во время наблюдения и во время рисования.

Что касается содержания работы, то оно должно быть более разнообразным, чем в часы классных занятий. Сюда могут входить такие объекты, как

фрукты, овощи, предметы быта, цветы, ветки с листьями, ветки хвойных деревьев с шишками; учащиеся III и IV классов, наряду с отдельными предметами, рисуют несложные группы предметов (карандашом или акварельными красками). Кроме того, им можно рекомендовать зарисовки домашних животных, птиц и рыб с натуры и по памяти.

Большое место в самостоятельной работе детей следует отводить тематическому рисованию по памяти на основе наблюдений. Содержанием тем для рисования могут быть: явления в природе в различные времена года, игры, наблюдения во время прогулок в поле, лес и т. п. Наряду с этим можно рекомендовать иллюстрирование прочитанных рассказов и сказок.

В самостоятельной домашней работе может иметь место и рисование узоров для украшения предметов быта, узоров для вышивания и др.

В целях поощрения самостоятельной домашней работы детей, а также вовлечения в эту работу детей, учитель организует в конце учебного года выставку работ учащихся. На выставке необходимо показывать по возможности работы всех детей как классные, так и домашние.

Из числа учащихся, проявивших стойкий интерес к рисованию, организуются в школе кружки рисования, которые работают систематически под непосредственным руководством преподавателя во внеклассные часы.

Кружки объединяют учащихся III и IV классов. Занятия проводятся по установленному в школе расписанию. В кружке должно быть не более 15 учащихся. Занятия в кружке должны отличаться большим разнообразием форм и содержания.

Не будучи связаны с твёрдым расписанием других занятий, кружки могут выносить свою работу за стены школы для наблюдения различных явлений в природе, устраивать экскурсии в лес, в поле для зарисовок и др.

Помимо рисования, в план занятий кружка могут быть включены: лепка из глины или пластилина, поделка различных украшений, игрушек из картона, папье-маше, природного материала (скорлупа ореха, шишки хвойных деревьев) и различного бросового материала.

Примерная тематика уроков рисования

На занятиях по рисованию следует чередовать задания по всем видам работ, предусмотренных программой. Содержание занятий по всем разделам имеет одну общую задачу — научить основам рисования.

Взаимная связь всех разделов программы заключается в том, чтобы рисование на темы и декоративное рисование дали учащимся навыки, необходимые для повышения качества рисунков при работе с натуры. Декоративное рисование даёт детям навыки пользования карандашом и кистью, а рисование на темы — приучает внимательно наблюдать, осознавать виденное, обогащает зрительные представления детей.

При планировании учебного материала программы необходимо учесть органическую связь между всеми видами работы и в определённой последовательности намечать в плане задания.

При составлении плана необходимо также установить связь между рисованием и другими предметами обучения. Например, экскурсии и прогулки в плане занятий по рисованию намечаются в такие сроки, когда возможно наблюдение сезонных явлений, а рисование иллюстраций к рассказам или стихотворениям — после изучения соответствующего материала по языку.

Приведённая ниже тематика уроков рисования является примерной. Указанные в перечне объекты для рисования, а также темы в зависимости от местных условий могут заменяться другими, аналогичными по содержанию.

I КЛАСС

1) Рисование на темы из летних впечатлений. 2) Деление узкой горизонтальной полоски вертикальными линиями и раскраска полученных прямоугольников цветными карандашами в отдельные цвета: красный, синий, жёлтый, зелёный и др. 3) Рисование по готовой форме небольших кружков в ряд и раскраска кружков в различные цвета. 4) Рисование нескольких кружков и их затушёвка, с постепенным ослаблением или усилением в каждом последующем кружке. 5) Рассматривание и рисование узоров, составленных из линий, полосок и простейших геометрических фигур. Ознакомление с техникой раскрашивания небольших поверхностей разными тонами. 6) Рисование на тему: «Лес осенью». 7) Рисование с натуры предметов, имеющих квадратную или прямоугольную форму. 8) Рисование на тему «Октябрьский праздник». 9) Рисование с натуры предметов, имеющих в фронтальном положении форму треугольника, круга (флаг, кольцо и пр.). 10) Рисование с натуры предметов, имеющих смешанную форму (лопата, топор, лобзик и т. д.). 11—12) Рисование с натуры засушенных листьев. 13) Рисование по памяти «Деревня», «Город». 14) Рисование с натуры простых по форме листьев — сирень, ива осина и др. 15) Рисование с натуры — папка для бумаг, портфель. 16) Декоративное рисование — узор для полоски, составленный из параллельных линий. 17) Узор в полоску из чередующихся кружков и прямоугольников. 18) Рисование на тему «Елка», 19) Узор в круге. 20) Иллюстрация к прочитанному рассказу. 21) Рисование на тему: «Снежная зима». 22—23) Рисование с натуры и упражнение в пользовании кистью и разведении акварельных красок. 24—26) Шрифт и графическая работа. Оформление рамки календаря по годам. 27) Иллюстрация к сказке. 28—30) Рисование с натуры предметов смешанной формы. 31) Рисование узора: квадрат, заполненный узором. 32) Рисование на тему «Сбор грибов». 33) Рисование с натуры — листья и цветы, простые по форме.

II КЛАСС

1) Рисование на тему «Воспоминание о лете» (лагерь или дача, где проводили лето). 2—3) Рисование с натуры засушенных листьев и цветов летней и осенней окраски. 4) Рисование на тему «Парк или лес поздней осенью». 5—6) Рассмотрение образцов узоров и рисование узоров, составленных из растительных форм. 7—9) Рисование с натуры предметов, представляющих собой эллипсисы и овалы (палитра, ракетка, листья акации и т. п.). 10—11) Рассмотрение и исполнение узора в квадрате; упражнение в смешении красок и составлении из основных цветов (красный, синий, жёлтый) производных. 12) Рисование с натуры предметов смешанных форм (гитара, серп и пр.). 13) Узор в прямоугольнике (элементы по выбору самих учащихся). 14) Рисование узоров в полоску из больших квадратов и маленьких кружков. 15—17) Рисование с натуры отдельных предметов различной формы. 18) Рисование на тему «Зима». 19) Рисование на тему «Новогодние каникулы» (зимние игры). 20—21) Рисование с натуры игрушек, очертания которых состоят из сочетания изученных форм (бабочки, стрекозы, рыбки и пр.). 22) Иллюстрация к рассказам о животных. 23—25) Шрифт и графическая работа: плакатный шрифт, составление рисунков обложки для альбомов. 26) Узор в круге (по выбору учащихся). 27—28) Рисование с натуры: простые по форме цветы (лютик, подснежник). 29) Узор в круге из цветов и листьев, составленный самими учащимися. 30) Рисование на тему «Наступление весны» (по литературному материалу). 31—32) Иллюстрации к народным сказкам. 33) Рисование с натуры: ветка хвойного дерева с шишками.

III КЛАСС

1) Рисование иллюстраций к прочитанному рассказу о наступлении осени. 2—3) Рисование бордюров, составленных из листьев, узоров, бабочек и т. д., раскрашенных в два-три цвета. 4—7) Первоначальное понятие о перспективе и рисование объёмных предметов: рассматривание рисунка с изображением простейшего пейзажа; наблюдения над изменением величины предметов в зависимости от их расстояния от рисующего; наблюдения над изменением квадрата и круга при изменении их положения по отношению к рисующему; светопись как средство передачи объёма. 8—10) Рисование с натуры объёмных предметов (ящик, куб, цилиндр, ведро, бидон и т. п.). 11—12) Рисование иллюстраций к знакомой сказке (например, к «Сказке о рыбаке и рыбке»). Рассматривание и разбор картин художников. 13—14) Рисование с натуры предметов шаровидной формы: мяч, глобус, овощи и фрукты. 15—16) Рисование с натуры предметов: кринка, кофейник и чашка. 17—18) Знакомство с образцами узоров (на местном материале), самостоятельное составление узоров. 19—20) Рисование на темы: «Советская Армия», «Зимние игры и развлечения» (рассматривание и разбор картин художников). 21—22) Рисование с натуры предметов: кувшин и кружка, чернильница и пенал. 23—24) Подготовка рисунков для оформления

класса и Дня 8 марта. 25—26) Рисование с натуры: растение в горшке, цветы в банке. 27—28) Шрифт и графическая работа. Письмо лозунгов. 29—31) Рисование с натуры: посуда овощи, фрукты 32—33) Рисование на тему: «Весенние полевые работы», «Игры на открытом воздухе», «Выставка рисунков». Подведение итогов.

IV КЛАСС

1—2) Рисование на тему: «В пионерском лагере», «Летом на реке» и др. 3—4) Рисование с натуры (акварельными красками): яблоки, груши и пр. 5—7) Декоративное рисование: понятие о повторяемости в орнаменте, составление рисунков для обоев и ткани. 8—9) Рисование с натуры предметов конической и призматической формы с выявлением объёма при помощи светотени. 10—11) Иллюстрация к одному из рассказов об Октябрьской революции. Рассматривание и разбор картин художников. 12—15) Рисование с натуры группы предметов: ведро и ковш, коробки с красками и банки с кистями, кофейник и чашки и т. п. 16—17) Рисование иллюстраций к прочитанному рассказу. Рассматривание и разбор картин художников. 18—19) Рисование с натуры несложных чучел птиц (в профиль). 20—21) Декоративное рисование: эскизы узоров для росписи посуды. 22) Рисование на тему: «Охрана птиц». 23—25) Рисование с натуры: банка с распустившимися ветками растений, аквариум, растения в горшке (акварельными красками) и пр. 26—27) Шрифт и графическая работа. Плакат на тему: «Первое Мая». 28—29) Рисование с натуры насекомых: жук, бабочка, стрекоза. 30) Иллюстрация к прочитанному тексту 31) Рисование с натуры крупных цветов в вазе. 32—33). Подготовка рисунков к выставке. Подведение итогов.

УРОКИ ГИМНАСТИКИ И ИГР

Уроки гимнастики и игр являются основной формой организации учебной работы по физическому воспитанию.

В содержание каждого урока входят: 1) порядковые упражнения, ходьба, 2) подготовительные упражнения, 3) игры и 4) одно или два из следующих упражнений: бег или прыжки, метание, лазание, равновесие.

Большая часть уроков гимнастики и игр включает в себя разучивание новых упражнений и повторение пройденного. При этом задачи урока формулируются просто и коротко, например: «научить прыгать в глубину»; «научить прыгать через короткую скакалку двумя способами» (такими-то) и т. д. Типичный урок гимнастики и игр строится примерно по следующему плану:

1-я часть (вводная). Организация класса, подготовка детей к предстоящим занятиям (5—8 мин.).

Порядковые упражнения, спокойные игры на внимание, ходьба, бег, смешанные передвижения, подвижные игры, хорошо известные детям, упражнения типа «внезапностей» и «на внимание».

2-я часть (подготовительная). Сообщение новых знаний, овладение новыми координациями движений, изучение новых упражнений и игр (10—15 мин.).

Изучение техники ходьбы, бега, прыжков, метания, лазания, сопротивления, поднимания груза, элементов игры и игры в целом.

3-я часть (основная). Повторение и закрепление изученного ранее (на предыдущих уроках или во 2-й части данного урока), специальная воспитательная работа над совершенствованием нравственных качеств воли и характера (18—20 мин.).

Упражнения, ранее изученные, но в новых вариантах и с осложнениями; упражнения на силу, ловкость, быстроту, с постепенно повышающимися требованиями к общей выносливости детей.

4-я часть (заключительная). Приведение организма детей в относительно спокойное состояние (2—3 мин.): ходьба, отвлекающие упражнения, игры спокойные и на внимание, элементы художественного движения.

На практике могут быть различные варианты приведённого плана урока. Так, на некоторых уроках 2-я часть, посвящённая изучению нового материала, может занять большую часть времени, и тогда повторение ранее пройденного (3-я часть урока) или выпадает совершенно, или занимает гораздо меньшее место, чем в приведённом плане урока. Возможны уроки, на которых 2-я и 3-я части посвящаются исключительно повторению. Но во всех случаях варьирования плана урока гимнастики 1-я и 4-я части сохраняются. Специфика физических упражнений требует, чтобы организм детей включался в физическую нагрузку после хотя бы небольшой, предварительной подготовки. Нельзя обрывать урок внезапно: нужно перед тем, как отпустить детей, к концу урока "снизить нагрузку и привести их организм в относительно спокойное состояние.

Урок гимнастики и игр должен вызывать у детей лёгкое утомление, но без каких-либо неприятных ощущений. Как правило, через 20—30 минут после урока гимнастики и игр дети чувствуют себя отдохнувшими и готовы к дальнейшим занятиям.

Утомление является следствием затрат энергии и нервного напряжения, которые вызываются в организме упражнениями. Учитель должен правильно дозировать физическую нагрузку урока, руководствуясь следующими положениями:

1. В начале и в конце урока физическая нагрузка должна быть небольшой. Более или менее значительная нагрузка может быть только в средней части урока.

2. После «нагрузочных» упражнений или трудных по сложности координаций, требующих напряжения внимания, необходимо давать упражнения более лёгкие, простые по координации и не требующие концентрированного внимания.

3. Мышцы или органы, которые только что интенсивно работали, не должны принимать участия в следующем упражнении, или это участие должно быть незначительным и иным по характеру, например: после приседаний, в которых работали мышцы ног, надо дать упражнение для мышц верхних конечностей или мышц туловища. Если же следующее упражнение даётся также для мышц ног, то оно должно быть направлено уже не на развитие силы мышц, а на расслабление («встряхивание» ног) или на растяжение (маховые движения).

4. При занятиях с детьми младшего возраста (I и II классов) полезно после сильных по физиологическому эффекту упражнений (бега, сопротивления, прыжков, игр с бегом и т. п.) давать отвлекающие и успокаивающие упражнения или же короткий (до одной минуты) «отдых» (паузу).

5. При упражнении следует учитывать анатомические особенности мышц и органов, вовлекаемых в работу, и не давать им работу, анатомически им несвойственную (например, стойки на руках, на голове и т. п.)

6. Во время урока необходимо всё время наблюдать, не является ли заданное упражнение чрезмерно трудным, сильным или нагрузочным и соответственно облегчать упражнение. Однако всякое упражнение должно представлять для детей «трудность», но такую, которую они могут преодолеть.

7. Необходимо внимательно наблюдать за степенью утомления детей, уметь определять её по внешним признакам и в случае появления таковых (ухудшение качества координации движений, расстройство осанки и вялость в выполнении упражнений, покраснение или побледнение лица, пот на лбу и на лице, одышка и пр.) или ослаблять нагрузку, или прекращать упражнения.

Вводная часть урока должна подготовить организм детей к нагрузке в последующих частях урока. Содержание вводной части урока определяется в зависимости от того, насколько упражнения 2-й и 3-й частей урока

сложны и каких усилий они потребуют от детей. Вводная часть урока должна способствовать оживлению деятельности органов дыхания и кровообращения и подготовить мышцы и связки к предстоящей работе. Это достигается ходьбой — обыкновенной и ускоренной, умеренным по темпу и непродолжительным бегом или смешанным передвижением (ходьба — бег), хорошо знакомыми играми с элементами бега (типа перебежек) и общеразвивающими и подготовительными упражнениями, охватывающими мышцы ног, рук, туловища.

Вторая часть урока обычно разрешает задачу изучения новых вариантов упражнений, отличающихся от ранее усвоенных.

Изучение нового требует свежести физических сил. Поэтому новое лучше изучить в первой половине урока. Изучаемые с детьми новые упражнения могут быть самыми разнообразными по форме и характеру: строевые и порядковые упражнения, общеразвивающие и подготовительные упражнения (если их надо разучить), игры, техника ходьбы, бега, прыжков, лазания, преодоление препятствий и пр.

Обычно на уроке изучается не более двух новых упражнений, подготовленных в известной степени предшествующей работой учителя с детьми.

Обучение новому требует иногда постепенного усложнения упражнений. Так, прежде чем выполнить упражнение в равновесии на бревне или буме, дети сначала выполнят его на земле или на рейке гимнастической скамейки.

При изучении новых упражнений применяется или метод целостного овладения упражнением, или метод изучения упражнения по частям. В обоих случаях дети учатся правильно выполнять упражнения на основе показа и объяснения учителя. Показ должен быть «зеркальным», а объяснения — образными и эмоциональными. По мере овладения детьми упражнением показ и объяснение учителя заменяются краткой командой.

Если упражнение или игра хорошо разучены, то в дальнейшем они повторяются уже в 3-й части урока в целях закрепления и совершенствования. При этом внимание учителя направлено на развитие у детей силы, быстроты, ловкости и выносливости. В этих целях упражнения при тренировке выполняются с большей интенсивностью и напряжением, чем при разучивании. Вместе с этим предъявляются всё более повышенные требования к проявлению силы воли, дисциплины, нравственных черт характера — чувства долга, товарищества, коллективизма и пр.

Заключительная часть урока имеет задачей привести организм детей в относительно спокойное состояние и подготовить их к последующим занятиям или отдыху.

Упражнения в этой части урока — ходьба, успокаивающие движения и пр., — заканчиваются остановкой класса в том или ином построении и кратким сообщением учителя об итогах работы. После этого дети возвращаются в классное помещение.

Порядковые упражнения

Порядковые упражнения в младших классах (I и II) включают в себя: построение в шеренгу и в колонну по одному (по росту); равнение по носкам (в шеренге) и в затылок (в колонне); повороты налево и направо (в I классе — прыжком и переступанием, во II классе — на носке и пятке); построение в колонну по три — по четыре, с равнением в затылок, по заранее расставленным направляющим (в I классе) и захождением тройками, четвёрками, держась за руки (во II классе); размыкание на вытянутые руки для упражнений и смыкание; упражнения в ритмированной ходьбе под счёт учителя, с песней.

В связи с порядковыми упражнениями дети выполняют команды: «становись», «по носкам (в затылок) равняйся», «смирно»; «прыжком, напра- (нале-) во» (во II классе: «напра- (нале-) во раз, два»), «по направляющим становись», «тройками (четвёрками) ко мне, шагом (если с места) — марш», «на вытянутые руки от середины разом-кнись», «к середине сомкнись».

В старших классах (III и IV) порядковые упражнения усложняются. Дети равняются не по носкам, а поворотом головы направо и налево; рассчитавшись на «первый и второй», строятся из одной шеренги — в две, из колонны по одному — в колонну по четыре захождением четвёрками, не держась за руки; учатся ходьбе в ногу, бесшумной ходьбе (на носках).

В связи с этим вводятся и новые команды: «равняйся», «налево — равняйся», «на первый-второй рассчитайся», «в две шеренги стройся, раз, два», «в одну шеренгу стройся, раз, два», «на носках, шагом — марш».

Подготовительные упражнения

В младших классах большинство подготовительных упражнений прodelывается без снарядов. К таким упражнениям можно отнести, например, следующие:

1. «Вырастем больше». Стоя, ноги на ширине плеч, руки свободно опустить вдоль тела. Поднять руки через положение вперёд (пошире) — вверх, шире плеч, растопырив пальцы; одновременно стать на носки, «вытягиваясь» вверх (вдох). Расслабив мышцы, перейти в исходное положение (выдох). Повторить 4—6 раз.

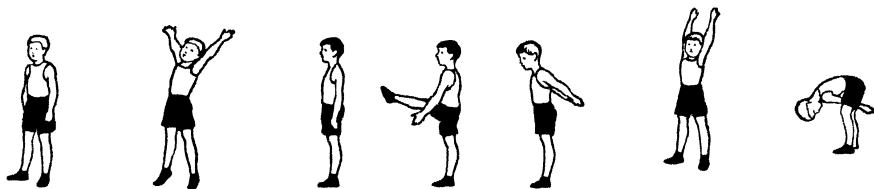

„Вырастем больше“.

„Хлопушки“.

„Дровосек“.

2. «Хлопушки». Стоя, ноги вместе, руки свободно опустить вдоль тела. Маховым движением вытянуть левую ногу вперёд, хлопнуть в ладоши под коленом вытянутой ноги, приставить левую ногу к правой, хлопнуть в ладоши за спиной. То же правой ногой. Дыхание не задерживать. Повторить каждой ногой по 4—6 раз.

3. «Дровосек». Стоя, ноги на ширине плеч, руки свободно согнуть над головой. Наклонить туловище вперёд, сгибая колени, руки маховым движением проходят между колен (выдох). Перейти в исходное положение (вдох). Повторить 6—8 раз.

4. «Ванька-встанька». Стоя, ноги на ширине плеч, руки упираются в бока (повыше талии), большие пальцы рук сзади. Наклоны туловища влево и вправо попеременно, не останавливаясь на исходном положении: вначале «до отказа», затем всё с меньшим размахом; после ряда наклонов переходить в исходное положение. Дыхание не задерживать. Повторить троекратно, в каждую сторону по 8—12 движений каждый раз.

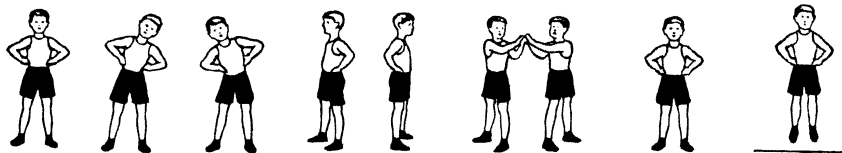

„Ванька-встанька“.

„Тут и там“.

„Как мячики“.

5. «Тут и там». Стоя попарно, спиной один к другому, ноги на ширине плеч, руки на талии. Поворот туловища влево, хлопнуть в ладоши стоящего в паре.

Выпрямив туловище, перейти в исходное положение (вдох).

То же в другую сторону. Повторить в каждую сторону 6—8 раз.

6. «Как мячики». Стоя, ноги на ширине ступни, руки на талии. Небольшие подпрыгивания («поскоки») на месте, на обеих ногах, на носках (3—4 поскока — выдох, 2—3 поскока — вдох). Прodelать в 15—20 секунд 30—40 поскоков.

7. «Листочки тихо падают». Стоя, ноги на ширине плеч, руки свободно вытянуть вверх шире плеч, кисти рук расслабить. Потряхивая кистями и опуская руки вниз — наклон туловища вперёд с поворотом влево (выдох со звукоподражанием ветру «ш-ш-ш»). Выпрямляя туловище, перейти в исходное положение (вдох). То же в другую сторону. Повторить в каждую сторону по 4—6 раз.

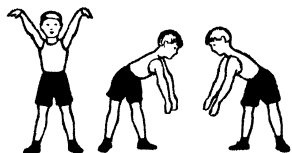

„Листочки тихо падают“.

Кроме указанных упражнений, проводятся упражнения с маленькими набивными мячами (из тряпок или мочалки). Например:

1 Бросить мяч правой рукой вверх, немного выше головы, и поймать двумя руками, ловя мяч — присесть.

2. Бросить мяч правой рукой вверх, немного выше головы; с поворотом туловища вправо (влево), хлопнуть в ладоши перед грудью, поймать мяч, повернуть туловище в прежнее положение.

3. Подпрыгивать на одной правой ноге, подбрасывая мяч правой рукой до высоты головы и ловя его двумя руками.

Каждое такое упражнение продлевается сперва правой, потом левой рукой (для каждой руки по 6—8 раз). Последнее упражнение состоит из 16 подпрыгиваний (сначала 8 прыжков на правой, потом столько же на левой ноге). Мяч подбрасывается 4 раза правой и 4 раза левой рукой. Упражнение повторяется 2—3 раза.

Применяются также упражнения с длинной скакалкой, например: пробежать под кружащейся скакалкой, подбежать к кружащейся скакалке, перепрыгнуть через нее (2, 3, 4 раза) и выбежать вперёд. То же самое проделать двум-трём ученикам одновременно.

Можно также вводить и простейшие упражнения на гимнастической скамейке. Например:

1. Сидя на скамейке верхом, ступни на полу, с опорой руками за спиной. Приподняв ступни, сесть на скамейку, скрестить ноги. Перейти в исходное положение.

2. Сидя на скамейке левым (правым) боком, ступни на полу, опереться руками на доску скамейки за спиной. Согнув ноги, поставить их на скамейку. Перенести ноги на другую сторону скамейки, поставив ступни на пол. Каждое упражнение повторяется 4—6 раз.

В старших классах (III и IV) из подготовительных упражнений также рекомендуются прежде всего упражнения без снарядов, например:

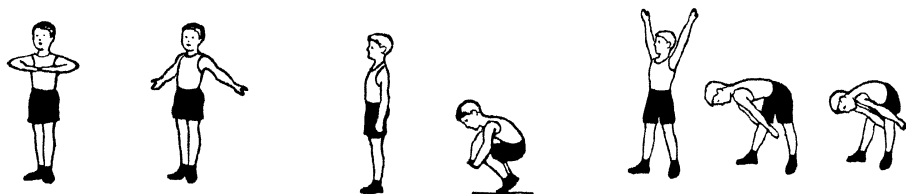

1. Стоя, ноги вместе, руки перед грудью, отвести руки назад — ладонями вперёд, голову не закидывать назад (подбородок «на себя»), движение естественного потягивания (вдох). Расслабив мышцы, перейти в исходное положение (выдох). Повторить 4—6 раз.

2. Стоя, ноги вместе, руки свободно опустить вдоль тела. Присесть, обнять колени руками (выдох). Перейти в исходное положение (вдох). Повторить 6—8 раз.

3. Стоя, ноги на ширине плеч, руки вытянуть вверх шире плеч. Наклонить туловище вперёд, хлопки в ладоши сначала за левым, потом за правым коленом (выдох). Перейти в исходное положение (вдох). Повторить 6—8 раз.

4. Стоя, ноги на ширине плеч, руки свободно опустить вдоль тела. Наклоны туловища влево и вправо попеременно, не останавливаясь в исходном положении, с подведением кисти руки, противоположной стороне наклона, подмышку и скольжением другой вдоль ноги. Дыхание не задерживать. Повторить в каждую сторону по 6 раз.

5. Стоя попарно, лицом один к другому, ноги на ширине плеч, соединиться руками с противостоящим. Поворачивать туловище вправо и влево попеременно, сгибая и разгибая соединённые руки и оказывая небольшое сопротивление друг другу. Дыхание не задерживать. Повторить в каждую сторону 8—10 раз.

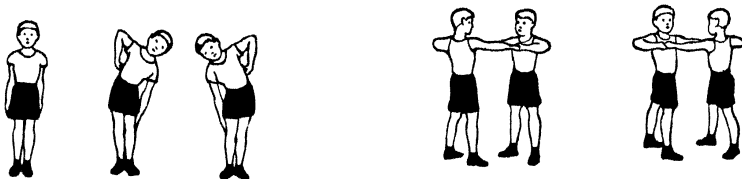

6. Стоя на одной ноге, другую согнуть, приподнять колено; руки на талии. Прыжки на месте со сменой опорной ноги; 4 прыжка на одной ноге, 4 прыжка на другой (3—4 прыжка — выдох, 2—3 прыжка — вдох). Пролетать в 20—25 секунд 40—50 прыжков. Упражнения повторяются для каждой ноги по 4—6 раз.

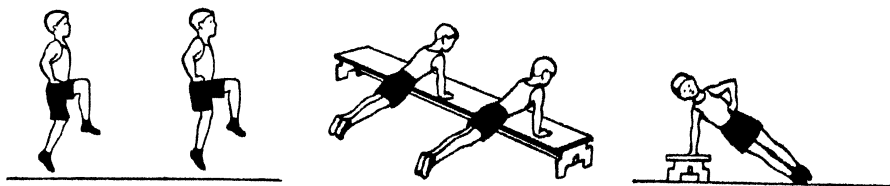

Кроме этого, проводятся также упражнения с длинной скакалкой и на гимнастической скамейке. Из упражнений с длинной скакалкой рекомендуются следующие:

1. Пробежать под кружащейся скакалкой, подбрасывая и ловя маленький мячик.
2. Подбежать к скакалке, перепрыгнуть через неё 4 раза, с каждым прыжком поворачиваясь налево (на $\frac{1}{4}$ круга) и выбежать вперёд.
3. Прыгая через кружащуюся скакалку, выбежать вперёд после того, как следующий ученик вбежит под верёвочку и сделает два прыжка.

То же, подбегая к скакалке через условленное количество размахов верёвочки; подбегая с различных условленных мест (справа, слева, спереди от скакалки).

На гимнастической скамейке проводятся два упражнения:

1. Стоя на полшага от скамейки, лицом к ней, присесть, опереться руками о доску скамейки, отставить левую (правую) ногу назад (спина и ноги составляют прямую линию, опора тела на ладонях и носках ног); приставив левую (правую) ногу на прежнее место — перейти в упор, присев, встать.

2. Стоя на полшага от скамейки, левым боком к ней, присесть, опереться левой рукой на доску скамейки, правую ногу в сторону, впереди правой поставить левую ногу (носки на одной линии, ноги и туловище составляют прямую линию и находятся в одной плоскости); приставить левую (правую) ногу на прежнее место — перейти в упор, присев, встать. То же повернувшись кругом — с опорой на правую руку.

Бег

В младших классах проводится бег по сигналу — разбежаться по площадке; по второму сигналу — занять свои места (в колонне, шеренге). Тот, кто последним занял своё место, проигрывает. Проводится, кроме того, бег «взапуски». Играющие, разделившись по парам, поочередно бегают «взапуски» по дорожке, длиной от 10 до 20 м. Бег начинается по возгласу учителя: «Марш». Тот из бегунов, который первым коснётся рукой земли за линией конца бега, побеждает.

В старших классах (III и IV) бег чередуется с ходьбой, 15—20 шагов ходьбы и столько же шагов бега попеременно, всего около 200—300 шагов (группой, в рассыпную, за учителем или в колонне по одному). По окончании бега, по сигналу, всем быстро занять условленные места.

В этих классах допускается бег на скорость на 40 м (10—11 секунд).

Положение бегуна перед началом бега — «высокий» старт: стоять, перенеся тяжесть тела на находящуюся впереди ногу, носок которой касается линии старта; другая нога отставлена немного назад. Обе ноги слегка согнуты, руки полусогнуты в локтях, туловище несколько подано вперёд.

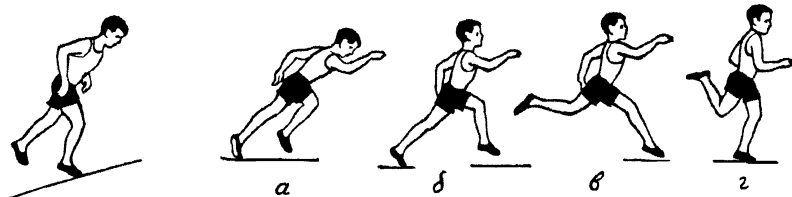

При беге на скорость дети бегут на носках, вначале довольно высоко поднимая колени и с силой ударяя ногой о землю вниз под себя (рис. а и б). По мере ускорения бега, колени выбрасываются не так высоко, туловище почти выпрямлено, нога, опускаясь на землю, как бы загребаёт дорожку (рис. в, г).

Прыжки

1. В младших классах проводятся прыжки в глубину с препятствий, высотой до 40—50 см, дети приземляются на носки, сгибая колени.

2. Прыжок в высоту (40—45 см) через верёвочку с прямого разбега. При этом дети учатся делать энергичный толчок одной ногой, свободно выносить руки вперёд и вверх, подтягивать при полёте колени возможно ближе к груди и приземляться легко, стараясь удерживать равновесие.

3. Прыжки через «ручеек» (ручеек — полоса, начерченная на земле, с одного конца поуже, с другого — пошире).

В старших классах проводятся:

1. Прыжки в глубину до 90 см (мальчики) и до 80 см (девочки).

2. Прыжки в высоту с разбега через верёвочку; в III классе — для мальчиков 70—80 см, для девочек 60—70 см; в IV классе — для мальчиков 80—90 см, для девочек — 70—80 см.

3. Прыжки в длину с разбега. В III классе — не менее 1 м 50 см — для мальчиков и не менее 1 м 30 см — для девочек; в IV классе — не менее 1 м 70 см для мальчиков и не менее 1 м 50 см для девочек.

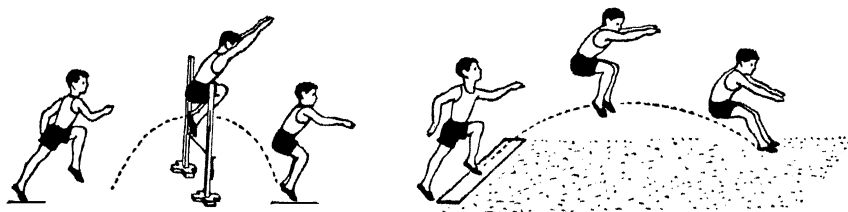

Для прыжка в длину ученик встаёт за 15 — 18 м перед чертой, с которой производится прыжок, делает возможно быстрый разбег и, достигнув черты, не наступая на неё, энергично отталкивается одной ногой. Одновременно с толчком делается взмах руками вперёд; при полёте ноги поднимаются, а в момент приземления несколько выпрямляются в коленях и выбрасываются вперёд с тем, чтобы удлинить прыжок. Приземляясь, надо стараться избежать падения назад.

Метание

Во всех классах проводятся упражнения в метании шишек, камешков, малых набивных мячей в цель и на дальность.

Кроме этого, дети упражняются в метании малых мячей, снежков в щит размером 1 кв. м, с отверстием, диаметр которого равен 40 см.

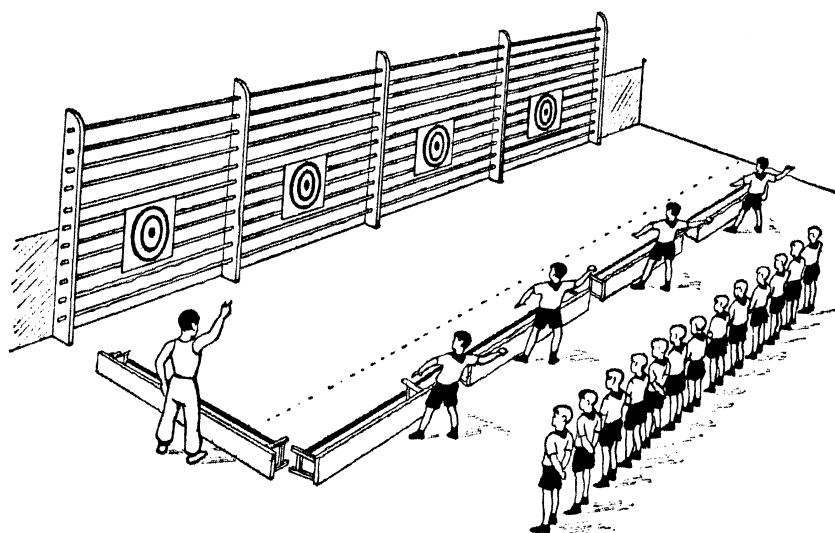

Дети учатся попадать в это отверстие не менее трёх раз из шести бросков с расстояния: 3 м — II класс; 5 м мальчики и 4 м девочки — III класс; 6 м мальчики и 5 м девочки — IV класс.

Перед метанием ученик должен становиться левым боком (при метании правой рукой) по направлению к цели метания, ноги расставлять на ширину плеч, ближайшая к стороне метания нога касается линии, с которой производится метание, мяч находится в согнутой руке, впереди глаз металлическа; левая рука свободно опущена или придерживает снизу кисть правой руки («прицеливание»).

При метании правая рука с мячом идёт вниз и назад, разгибаясь в локте; одновременно туловище несколько поворачивается вправо, левая рука свободно выносится перед телом («замахивание»); затем рука с мячом проходит вперёд на уровне уха, разгибается в локте, и, в конце этого движения, с одновременным поворотом туловища влево и передачей тяжести тела на левую ногу, производится энергичный бросок мяча.

Лазание

В младших классах дети упражняются в лазании на полчетвереньках по наклонно поставленной гимнастической скамейке или доске и в перелезании через бревно (заборчик) высотой 80—100 см.

В старших классах проводятся упражнения в лазании по гимнастической стенке различными способами (III класс).

Дети обучаются лазанию по вертикальному канату (шесту) с помощью ног (IV класс) и перелезанию через бревно, изгородь высотой 120—130 см.

При обучении лазанию по вертикальному канату или шесту ученик становится вплотную к канату и захватывает его руками как можно выше (рис. а); на первый счёт он сгибает ноги в коленях, обхватывает канат ступнями

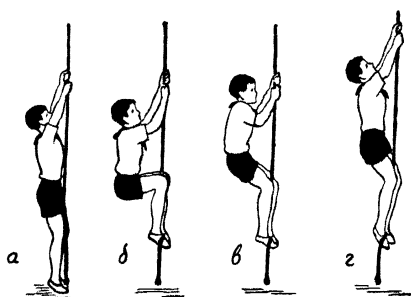

и зажимает его между колен (рис. б). На второй счёт — подтягивается на руках, одновременно разгибая ноги в коленях (рис. в). На третий счёт — перехватывает руки выше, оставляя ноги в прежнем положении (рис. г). Затем движения повторяются последовательно, начиная с первого счёта. Спускаясь с каната, необходимо перехватывать канат руками.

Равновесие

Упражнение в равновесии в младших классах заключается в ходьбе по закреплённому бревну, лежащему на земле (высота 40—50 см), лицом вперёд, боком, руки в стороны, вперёд, на талии, и в ходьбе по гимнастической скамейке, установленной доской вверх, с перешагиванием посредине снаряда через верёвочку, подвешенную на высоте 20—30 см от доски.

В старших классах дети упражняются в передвижении по бревну (буму) на расстоянии 4—6 м, на высоте 70 см для мальчиков и 60 см для девочек (III класс), 80 см для мальчиков и 70 см для девочек (IV класс).

Передвижение на лыжах

Элементарной технике передвижения на лыжах обучаются учащиеся старших классов. Обучение проводится на слабо пересечённой местности.

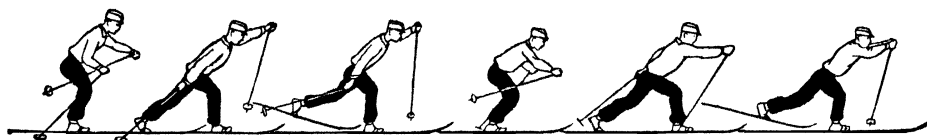

Расстояние для передвижения на лыжах не должно превышать 1,5 км; скорость передвижения для учащихся IV класса: 1 км — 9 мин. для мальчиков и 12 мин. для девочек.

Уроки лыжной подготовки проводятся примерно по следующему плану:

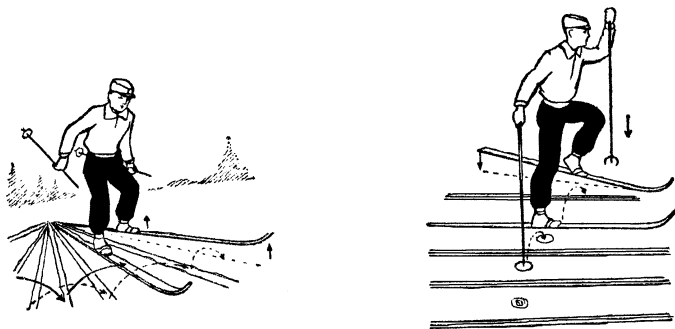

Часть 1-я — вводная (5—10 мин.). Подготовка детей к занятиям; выдача лыж, пригонка обуви к лыжам, построение с лыжами, выход к месту занятий.

Часть 2-я (10—15 мин.). Изучение и усвоение элементов техники передвижения на лыжах: ходьба обычным шагом, повороты «веером», подъёмы «лесенкой» и «ёлочкой», спуски с пологих склонов, торможение «плугом».

Часть 3-я (15—20 мин.). Совершенствование и закрепление усвоенных навыков передвижения на лыжах: ходьба командами, игры на лыжах, катанье с гор на лыжах.

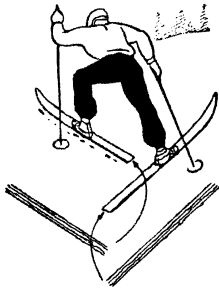

Часть 4-я заключительная (5—10 мин.). Переход к месту сдачи лыж; приведение лыж в порядок, сдача лыж.

Подвижные игры

Подвижные игры проводятся на уроках и во время перемен. В младших классах (I и II) на уроках физического воспитания рекомендуется проводить следующие игры:

«Совушка». В стороне площадки отводится место, где живёт совушка. «Совушку» изображает выделенный водящий.

Все играющие, кроме водящего, свободно разбегаются по площадке. Они представляют жучков, бабочек, лягушек, маленьких птичек.

Водящий (совушка) находится в своём доме. После слов руководителя: «Ночь наступает» — жучки и бабочки останавливаются на своих местах или скрываются за местными предметами, оставаясь там неподвижными.

Совушка вылетает на охоту после слова руководителя «наступает». Того, кто пошевелится, водящий уводит к себе в дом. Когда совушка улетит с добычей на своё место, руководитель подходит к попавшемуся игроку и отпускает его вновь играть с остальными, говоря при этом: «день».

После слова «день» жучки, бабочки и лягушки опять начинают бегать, переползать, прыгать, проделывать различные движения.

Таким же порядком игра ведётся и дальше. Наиболее ловкими и осторожными считаются те игроки, которые сумели не попасться совушке ни одного раза.

При игре соблюдаются следующие правила:

совушка не имеет права наблюдать подолгу за одним и тем же игроком;

заметив пошевелившегося игрока, водящий подходит к нему, берёт за руку и уводит к себе в дом;

вырваться от водящего нельзя;

если руководитель скажет слово «день» до того, как совушка заметит какого-нибудь пошевелившегося игрока, то она обязана улететь в дом одна, без добычи.

Руководителю полезно рассказать детям о том, что действительно (в природе) бабочки, жучки, прячась от опасности, часто не только перестают двигаться, но и находят такие места, которые наиболее соответствуют их окраске; они нередко скрываются под листочками, в углублениях коры деревьев и т. д.

Игру желательно проводить под музыку. Бравурная, громкая музыка (например, русская пляска, полька) — день; плавная, тихая музыка (например, вальс) — ночь.

«Кто быстрее». Дети образуют круг и стоят свободно, обернувшись лицом кнаружи или лицом к центру круга. Водящий, обходя круг снаружи, касается до плеча одного из играющих и бежит в любую сторону круга. Тот, до кого коснулся рукой водящий, тоже бежит за кругом, но в противоположную сторону. Игрок, быстрее бежавший круг и первым вставший на место вызова, поднимает руку вверх и говорит: «Я быстрее!» После этого все, стоящие по кругу, говорят (называя имена бежавших).

«Коля Ваню обогнал,
Коля первым прибежал!»

Опоздавший игрок проигрывает и должен водить.

При игре соблюдаются два правила: обегая круг, нельзя дотрагиваться до стоящих по кругу; при встрече надо обегать друг друга с правой стороны.

Когда дети хорошо ознакомятся с игрой, её можно проводить в двух или нескольких кружках одновременно, под общим наблюдением руководителя. Так как в каждом отдельном кружке будет меньше играющих, то дети получат возможность чаще бегать.

«На прогулку». Играющие, расположившись в разных местах на площадке, встают в очерченные каждым маленькими кружки. Один из игроков — водящий, он остаётся без кружка. Водящий подходит к каждому и говорит: «На прогулку». Вызываемые идут за водящим в колонне по одному. Когда все сойдут с кружков, руководитель произносит: «Дождь идёт», и все стараются скорее занять любые кружки. Оставшийся без места водит. Выигрывают те, кто за время игры ни разу не был водящим (или побывал водящим меньшее количество раз по сравнению с другими). При учёте результатов игры роль первого водящего в расчёт не принимается.

Кружок считается занятым тем игроком, который вступит в него раньше другого, хотя бы одной ногой.

При игре запрещается выталкивать игрока из занятого кружка, задерживать ш роков при поисках кружков.

Можно указывать водящим, чтобы они отводили «на прогулку» игроков по-дальше от кружков, каждый раз в разные стороны.

«Зайцы в огороде». Чертятся два круга, один в другом. Первый круг поперечником 6—8 м, второй — 3—4 м. Играющие, кроме одного водящего, изображают зайцев и располагаются вне большого круга. Водящий — «сторож» — находится в середине маленького круга. Маленький круг — огород. Зайцы, прыгая на двух ногах, то проникают в огород, то возвращаются за черту большого круга.

Сторож бегает по огороду и по всей площади, ограниченной большим кругом. Он как бы «стреляет» в зайцев, бросая в них маленьким бумажным мячиком, привязанным к верёвочке. Зайцы увёртываются, прыгая в разные стороны, стараясь по-чаще попадать в огород. Заяц, до которого коснулся мячом водящий, считается «за-детым выстрелом». Он обязан выйти из пределов большого круга и там 20 раз (не спеша) потерять рукой место, задетое «выстрелом» сторожа, затем такой заяц про-должает играть наравне со всеми.

Руководитель замечает тех зайцев, которые, чаще бывая в огороде, меньшее ко-личество раз попались сторожу «на прицел» или вовсе не были задеты «выстре-лами». Такие игроки считаются наиболее ловкими.

Игрокам, изображающим зайцев, запрещается бегать (или прыгать на одной ноге).

Водящий может стрелять в зайцев только в пределах огорода и площади боль-шого круга.

«Гонка мячей». Играющие становятся в круг, лицом к центру. Двум игрокам, сто-ящим в кругу один напротив другого, даётся по волейбольному или набивному мячу (желательно разного цвета). По сигналу руководителя дети начинают передавать мячи в правую (или в левую) сторону, стараясь, чтобы один мяч перегнал другой.

При игре соблюдаются следующие правила.

передавать мяч надо из рук в руки соседа;

перебрасывать мяч или передавать его через одного или несколько игроков не разрешается;

при падении мяча на землю игра начинается снова.

При большом количестве участников игру можно проводить в двух-трёх кругах; в каждом круге игра может идти самостоятельно.

Для старших классов (III и IV) рекомендуются следующие игры:

«Пятнашки маршем». На расстоянии 3—4 шагов от каждой из двух противопо-ложных сторон площадки чертится по одной линии.

Играющие, разделившись на две равные по количеству человек команды, стано-вятся в шеренги, каждая за своей линией.

По команде руководителя игроки одной из шеренг принимают стойку «смирно» и идут вперёд, равняясь на середину. Когда они оказываются за несколько шагов от противоположной команды, руководитель неожиданно подаёт сигнал. По этому сигналу подошедшая шеренга убегает к себе за черту, а игроки другой команды вы-бегают вперёд, стараясь догнать и коснуться рукой большего количества убегающих.

Каждый настигнутый игроком догоняющей команды останавливается на том ме-сте, где его коснулись рукой. Руководитель подсчитывает количество остановленных игроков. После этого обе команды вновь занимают прежние места за своими лини-ями. Остановленные игроки присоединяются к своей команде и опять играют за своих. В таком же порядке игра повторяется несколько раз, причём руководитель вызывает команды на марш поочерёдно.

После определённого количества повторений игры руководитель объявляет её результаты; выигрывает команда, у которой окажется меньшее количество остановленных игроков.

При игре соблюдаются следующие правила:

марширующим игрокам нельзя останавливаться или отставать от товарищей до сигнала к бегу;

игроки догоняющей команды не могут выбегать из-за своей черты раньше поданного сигнала;

игрок, выбежавший за пределы площадки, считается остановленным;

преследовать убегающих можно только до противоположной черты.

При большом количестве участников можно расставлять игроков по сторонам квадрата, разделив играющих на четыре команды. Каждая команда по очереди выходит маршем к противостоящей шеренге.

Игру можно варьировать. Например; перед сигналом к бегу подавать марширующей шеренге команду для марша на месте; останавливать марширующих; предлагать подошедшим становиться на одно колено или на четвереньки.

«Эстафеты». Играющие строятся в колонну по три или по четыре и размыкаются от середины на три шага. Каждая колонна составляет отдельную команду. Перед носками игроков проводится общая черта — место начала бега. Первые в колонне получают по палочке длиной 30 см. Палочку держат за один конец, свободным концом кверху. По последнему слову команды учителя: «Приготовься... внимание... марш...» — первые бегут вперёд, обегают поставленные перед каждой колонной предметы (чурки, флажки) и, возвращаясь обратно, передают палочки правой рукой в правую руку очередных игроков своих команд. Подбегать надо слева (от себя). Передавшие палочку игроки становятся в конце своих колонн. Как только палочка получена, очередные игроки в свою очередь выбегают вперёд и т. д. Побеждает та команда, последний по порядку игрок которой скорее передаст палочку своему первому игроку. Расстояние для перебежки игроков (в оба конца) может составлять 10—40 м в III классе и до 60 м в IV классе.

При игре соблюдаются два правила; при выбегании очередных игроков следующие заступают их места, вся же команда продвигается на шаг вперёд; задевать обегаемые предметы или касаться их запрещается.

Поперёк пути перебежек можно провести две линии, через которые бегуны должны перепрыгивать, или кружить длинную скакалку, под которую играющим надо будет подбегать.

«Защита крепости». Играющие становятся по кругу. Расстояние между играющими — не менее одного шага. Перед носками стоящих по кругу проводится окружность. В круг входит выделенный водящий. В центре круга устанавливается небольшая чурка (невысокое круглое полено) или «треножник» из трёх гимнастических палок, связанных сверху бечёвкой. Это крепость, которую защищает водящий. Стоящие по кругу стараются сбить крепость волейбольным мячом. Они перебрасывают мяч между собой, и когда он оказывается у игрока, от которого водящий не успел закрыть крепость своим телом, то этот игрок бросает в крепость мяч. При удачном попадании производится замена водящего тем игроком, которому удалось сбить крепость.

Игра проводится с соблюдением следующих правил:

стоящим по кругу нельзя переступать за черту обозначенной окружности;

в случае, если мяч остался в середине круга, водящий бросает его любому игроку;

сдвинутый с места, но не сбитый треножник из гимнастических палок не ставится на прежнее место до того, пока он не будет сбит;

задерживать мяч в руках более 3 секунд (3-х счётов) не разрешается;

не разрешается отнимать или вырывать мяч у того, кто поймал его первым.

Можно ввести в игру следующее условие: если за 2—3 минуты крепость не будет сбита, то выигрывает водящий (следующий водящий выделяется руководителем). В случае, если крепость будет «взята» раньше установленного срока, то выигрывают стоящие по кругу. Этот вариант, объединяя детей стремлением к общей победе, способствует более дружной игре. Дети не заинтересованы задерживать мяч и стараются чаще перебрасывать его один другому в направлении, откуда выгоднее нанести удар по крепости.

При большом количестве играющих эту игру можно проводить в 2—3 отдельных кругах.

«Охотники и утки». Играющие делятся на две, равные по количеству человек команды. Одна команда — «охотники», другая — «утки»

Охотники становятся по кругу на расстоянии не менее 1 шага друг от друга. Перед носками стоящих по кругу проводится окружность. Утки находятся внутри

круга. Охотники стараются попадать волейбольным мячом в уток. Утки увёртываются от мяча. Утка, которую задел мяч, выходит из круга и в метаниях участия не принимает. Когда в круге не окажется ни одной утки, команды меняются местами. Подсчитывается количество бросков мяча, которые сделали игроки каждой из команд, чтобы вывести всех игроков другой команды из круга. Команда, потратившая меньшее количество метаний мяча для выведения другой команды из круга, выигрывает.

Правила игры:

охотникам нельзя переступать за черту означенной окружности;

если мяч остался в середине круга, то любой игрок, находящийся в круге, бросает его охотникам;

попадания считаются только в том случае, если мяч коснётся утки с лёта, причём ниже колен;

если утка поймает с лёта брошенный в неё мяч, то это за попадание не считается;

если утка при попытке поймать мяч коснётся его и выпустит из рук, то в таком случае она выходит из круга;

очки засчитываются только за броски мяча, направленные для попадания в уток; переброска мяча между охотниками не идёт в счёт очков.

Следует обращать внимание охотников на выгодность переброски («пассовки») мяча между ними. Не обязательно каждому охотнику надо стараться самому бросать мяч в уток. Иногда гораздо выгоднее для команды перебросить мяч к тому охотнику, который вернее может попасть в утку, находясь ближе к ней.

Если в круге останется один-два игрока, в которых долго не могут попасть мячом, то таких игроков, чтобы они не переутомились, следует заменять другими из их же команды (можно по выбору играющих).

Возможен вариант игры, когда учитывается длительность охоты на уток: выигрывает команда, скорее другой «перестрелявшая» всех уток.

ГИМНАСТИКА ДО ЗАНЯТИЙ, ФИЗКУЛЬТМИНУТЫ, ИГРЫ

Гимнастические упражнения и игры не только проводятся на уроках, но и широко практикуются в других формах учебной и воспитательной работы с детьми. К таким формам следует отнести гимнастику до занятий, физкультминуты и игры во время перемен.

Гимнастикой до занятий называются физические упражнения, организуемые с учащимися в обязательном порядке ежедневно перед началом первого урока.

Лучшим местом для проведения гимнастики является площадка при школе. Занятия гимнастикой на воздухе особенно полезны, так как содействуют закаливанию детей. Но закаливание будет иметь успех лишь при условии правильного учёта особенностей сезона, температуры, погоды и влияния этих факторов на организм детей.

Зимой гимнастика может проводиться при температуре до -12°C (для I—II классов) и до -15°C (для III—IV классов). В местностях, где дети более привычны к холоду (Урал, Сибирь), температурные нормы могут быть несколько снижены. При резком ветре или морозе, а также во время сильного снегопада или в большую оттепель занятия гимнастикой переносятся в помещение. Каждый ученик должен точно знать своё место на площадке и быстро занимать его перед началом гимнастики.

Если гимнастика проводится с каждым классом отдельно, то учащихся следует размещать так, чтобы они не мешали друг другу. В том случае, если гимнастику проводят одновременно с несколькими классами, их разбивают на объединения (I класс со II; III с IV), причём предусматривается, чтобы команды, подаваемые для одного объединения, не мешали остальным занимающимся. В помещении занятия гимнастикой проводятся редко. Это бывает в тех немногих школах, поблизости от которых нет не только

площадки, двора, но и вообще свободных участков, где можно было бы проводить физические упражнения и игры.

Помещения, где производится гимнастика, надо проветривать и подметать влажным способом за 5—10 минут до начала занятий.

Во время выполнения упражнений форточки, фрамуги (зимой) и окна (в тёплое время года) должны быть открыты. Температура помещения при этом должна соответствующим образом регулироваться.

Комплексы гимнастики до занятий состояются из подготовительных упражнений (без снарядов) для соответствующих классов. Каждый комплекс состоит из 6—7 упражнений. Сначала даётся упражнение типа потягивания, затем следует упражнение для ног, после чего ученики выполняют поскоки или делают небольшую пробежку. В младших классах (I и II) поскоки или бег можно заменить недлительной подвижной игрой с бегом и прыжками. Построившись затем снова по своим местам, дети спокойно прodelывают два-три упражнения для туловища. В класс дети приходят строем.

Общая длительность гимнастики до занятий — 8—10 минут.

Через каждые $1\frac{1}{2}$ — 2 недели отдельные упражнения можно сменять, а спустя $1\frac{1}{2}$ — 2 месяца полностью обновлять комплекс гимнастики.

Физкультминуты называются физические упражнения, прodelываемые в классе во время урока в перерыве между занятиями.

Физкультминута проводится по преимуществу в I—II классах. Её основное назначение — улучшить путём кратковременного активного отдыха работоспособность детей на уроке.

Наиболее целесообразно пользоваться физкультминутой тогда, когда дети начинают уставать, становятся беспокойными, рассеянными. Это чаще всего наблюдается в середине или в конце урока, при прохождении материала, требующего от детей значительного напряжения внимания.

С учётом поведения детей, их самочувствия, учитель может включать в состав физкультминуты от одного до трёх упражнений, занимающих на уроке не более $1—1\frac{1}{2}$ минуты.

В физкультминуте, состоящей из 2—3 упражнений, последнее упражнение должно быть более спокойным, чем предыдущие.

Упражнения не должны утомлять или перевозбуждать детей.

Однако физкультминуты могут оказаться излишними и нежелательными на уроке, снижать качество занятий, если их проводить слишком часто (более двух раз в день) или же прибегать к ним без видимой надобности, формально, например тогда, когда дети охотно, с увлечением занимаются и не чувствуют потребности в «разминке». Упражнения надо стараться проводить, не нарушая стройности учебного процесса. Например, не следует прерывать физкультминутой письменную работу учеников решение задач и т. д. Окончив одно дело, можно провести физкультминуту и затем перейти к другому.

Для физкультминуты подбираются подготовительные упражнения из материала программы физического воспитания. Для соответствующих классов с учётом характера занятий на данном уроке. Например, после письменной работы в содержание физкультминуты полезно включать упражнения с активным разгибанием («растопыриванием») пальцев и последующим сжиманием пальцев в кулаки; со свободным потряхиванием плеч и кистей рук, опущенных вдоль тела.

После сравнительно продолжительной работы с книгой (чтение и др.) хорошо произвести движения, выпрямляющие позвоночник (типа «потягивания» с глубоким дыханием через нос).

При малоподвижных занятиях, когда детям приходится довольно долго сидеть, не вставая, за партами, особое значение приобретают упражнения для ног (приседание, садиться — вставать и т. п.).

Можно проводить и комбинированные упражнения, состоящие из нескольких элементарных движений рук, ног и туловища. Каждое из таких упражнений направляется на разрешение ряда задач. Например, дети сравнительно долго занимались чистописанием. Решив провести физкультминуту, учитель может дать такое упражнение, которое, предоставляя детям активный отдых — разминку, способствует устранению застойных явлений крови в области живота, таза и нижних конечностей, вовлекает в активную

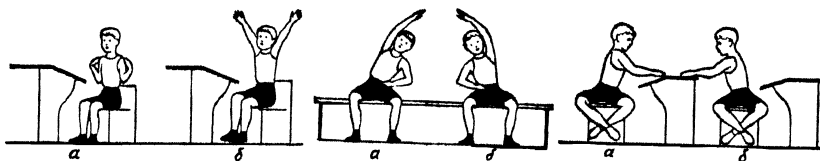

работу мышцы — разгибатели позвоночника, устраняет часто наблюдающиеся у маленьких школьников неприятные для них ощущения «онемения» пальцев после письма.

Дети встают, сгибают руки к плечам, разгибая пальцы, и одновременно прогибают туловище по линии груди (движение «потягивания»), затем садятся, тихо кладут руки на парту, расслабляя мышцы туловища. Так повторяют несколько раз.

Перед проведением физкультминуты необходимо открывать окно или форточку, предлагать детям ослаблять пояса и расстёгивать воротники.

Подвижные игры во время больших перемен организуются на воздухе.

Многие учителя отмечают, что правильно организованные подвижные игры благоприятно отражаются на состоянии и самочувствии учеников. Дети продуктивнее занимаются на последующем уроке, лучше воспринимают материал, внимательнее слушают учителя, спокойнее ведут себя в классе. Игры проводятся учителем, подготовленными для этого учениками — физкультурными организаторами, а также в порядке самостоятельности, под общим наблюдением учителя, дежурящего во время перемены.

Большую помощь учителю в организации игр должен оказывать пионерский актив. Как правило, во всех играх во время перемен дети участвуют добровольно, по своему желанию.

Для игр старшим и младшим детям лучше отводить отдельные места. Хорошо проводить одновременно несколько игр, что даёт детям возможность выбора. Каждая игра, проводимая во время перемены, должна удовлетворять следующим требованиям;

допускать возможность переменного (не постоянного) состава участников;

быть хорошо знакомой детям;

быстро начинаться (иметь простые и немногочисленные правила);

отвечать силе и физической подготовке детей;

интересовать участников прежде всего своим ходом и не предусматривать точно определённого окончания. Хорошо, например, проходят такие игры, как «Заяц без норки», «Кто быстрее» и др.

Игры во время перемен не должны переутомлять и перевозбуждать детей. Во время большой перемены можно проводить с одним и тем же составом участников две игры: вначале более оживлённую, затем более спокойную, например: «Попрыгунчики-воробушки» и «Кто скорее» (I—II классы); «Удочка» и «Заяц без норки» (III—IV классы).

Необходимо удовлетворять стремление детей и к организации самостоятельных игр. На многих школьных площадках можно наблюдать, с какой

охотой занимаются как мальчики, так и девочки во время больших перемен скакалками, обручами, серсо, тряпочными мячиками. Эти пособия следует выдавать желающим в начале перемены. К концу перемены инвентарь возвращается учителю или физкультурному организатору.

ФИЗКУЛЬТУРНАЯ ПЛОЩАДКА

Занятия по физическому воспитанию, как указывалось выше, проводятся преимущественно на открытом воздухе. Для этой цели на усадьбе школы устраивается специальная площадка для гимнастики и игр.

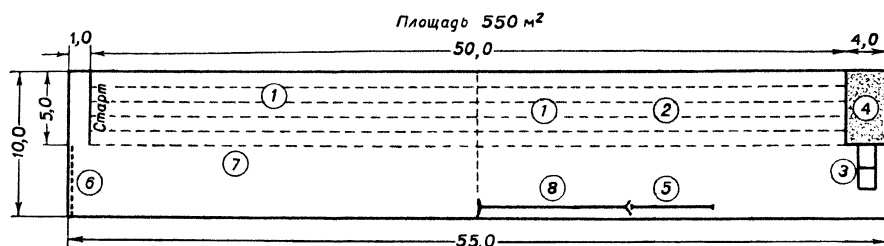

1 — дорожки для бега; 2 — разбег для прыжков в длину и глубину; 3 — горка для взбегаания и прыжков в высоту; 4 — яма для приземления; 5 — горизонтальное бревно; 6 — щиты для метания мячей; 7 — площадка для упражнений и игр; 8 — гимнастический городок¹.

При площадке должен быть устроен гимнастический городок. Это сооружение из брёвен, на котором устанавливаются и подвешиваются гимнастические снаряды: лестница, наклонная или вертикальная, два подвесных каната, два шеста высотой 3—6 м, одно горизонтальное бревно.

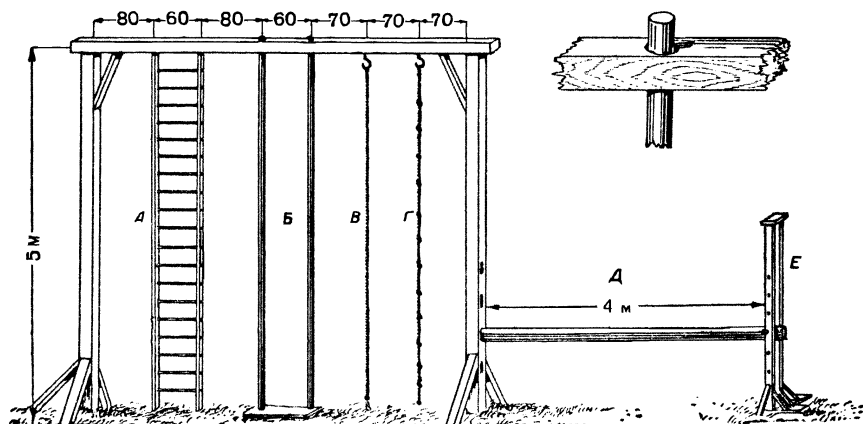

Общий вид гимнастического городка.

На площадке необходимо отвести свободный участок для бега, прыжков, метаний и подвижных игр.

По сторонам этого участка оборудуются специальные места для занятий:

¹ По проекту инженера Нестерова, Центральный научно-исследовательский институт физической культуры (Москва).

Яма для прыжков в длину и высоту, наполненная песком или опилками, с доской для отталкивания при прыжках в длину и двумя переносными (или врытыми в землю) стойками для прыжков с верёвочкой.

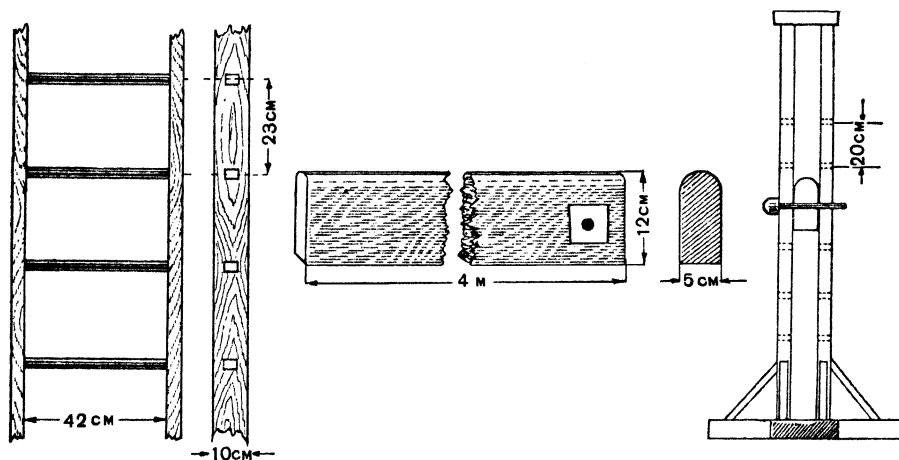

Лестница.

Детали бревна, устанавливаемого на разной высоте.

Деревянная или земляная горка для взбега и прыжков в глубину. Изгородь из трёх параллельных жердей. Бревно для упражнений в равновесии.

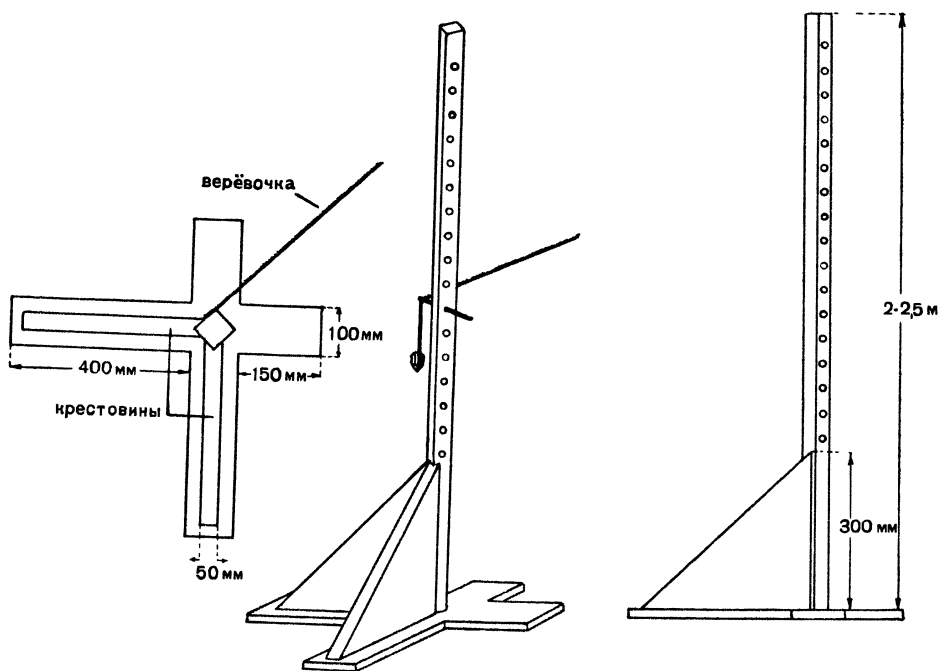

Стенки для прыжков

В зимнее время на площадке оборудуется снежная (или деревянная) горка и заливается каток. Если есть возможность, то лучше воспользоваться близлежащим естественным некрутым снежным скатом, а каток устроить естественный, на замёрзшей поверхности реки, пруда, озера.

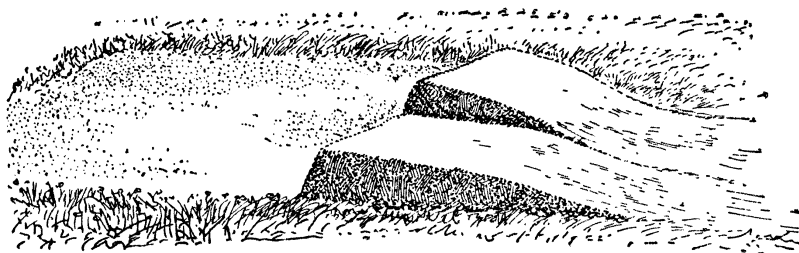

Горки для взбегания и прыгания

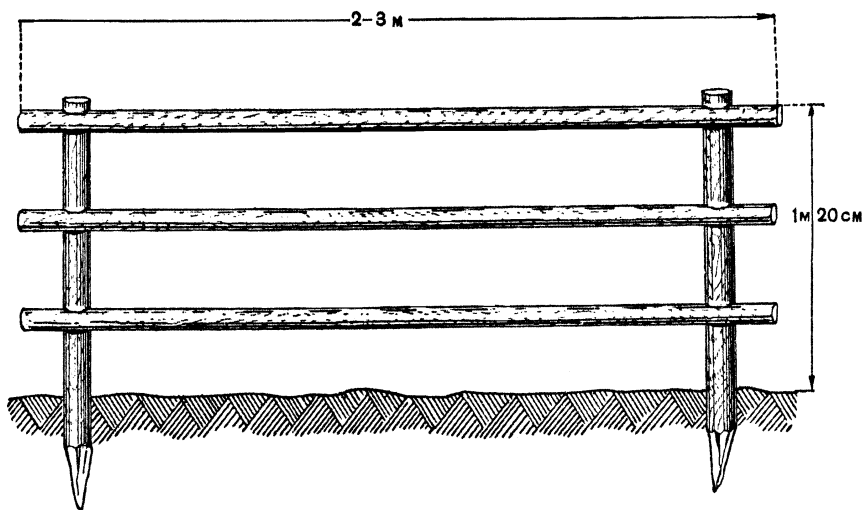

Заборчик для перелезания

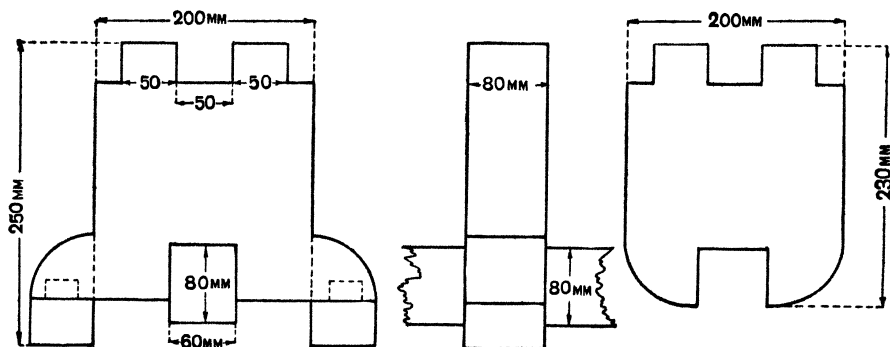
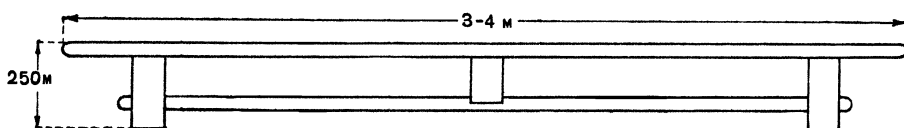

Гимнастическая скамейка и её детали.

Кроме перечисленного выше, программа по физическому воспитанию учащихся I—IV классов указывает на следующие основные гимнастические снаряды: гимнастические скамейки — 4; гимнастическая стенка — 8 пролётов; маты гимнастические — 2; щиты — мишени для метания.

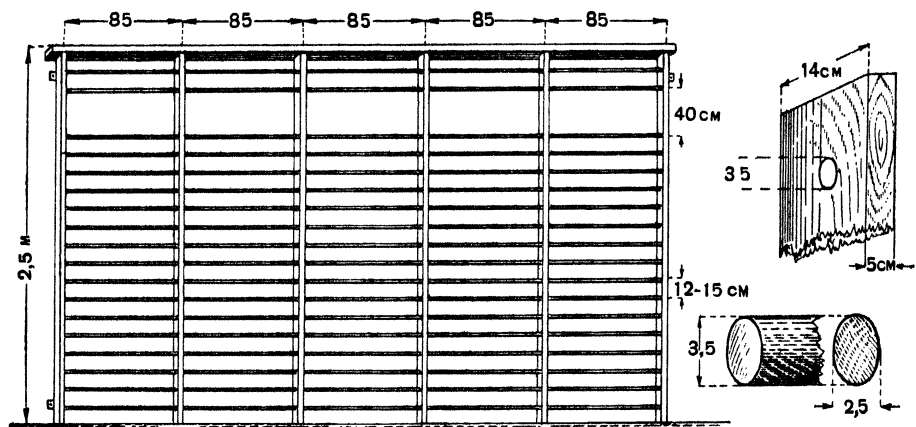

Гимнастическая стенка и её детали.

Из зимнего инвентаря следует приобрести: лыжи детские и палки к ним, лыжные крепления (из расчёта на класс), несколько салазков и 10—15 пар коньков. Необходимо иметь достаточное количество разнообразного мелкого ручного инвентаря. Как минимум, требуется: верёвочек для прыжков — 2, скакалок коротких — 40, скакалок длинных — 3, набивных мячей (вес 1, 2, 3 кг) — 10—20 штук, мячей малых — 40 штук, мячей волейбольных — 6, флажков — 80, рулетку, насос и двух цветов нарукавные повязки для подвижных игр по числу детей в классе.



ВНЕКЛАСНАЯ РАБОТА



ВНЕКЛАСНАЯ РАБОТА С ДЕТЬМИ

Внеклассная работа — одно из важнейших средств коммунистического воспитания учащихся, имеющее при этом большое образовательное значение. Внеклассная работа способствует углублению знаний учащихся, расширению их кругозора, пробуждению в них интереса и любознательности; она развивает разносторонние способности и творческие силы детей и помогает им применять приобретённые знания на практике.

Как и классные занятия, внеклассная работа направлена на воспитание у детей чувства советского патриотизма и национальной гордости, беззаветной преданности своей родине и ненависти к её врагам.

Организуемая на основе максимального проявления самостоятельности и инициативы детей, внеклассная работа служит средством сплочения детского коллектива, развития общественно-политической активности учащихся, привлечения их к посильному участию в общественной жизни.

Внеклассная работа открывает большие возможности для осуществления эстетического и физического воспитания детей, для организации их отдыха и культурного досуга.

Содержание и формы внеклассной работы

Содержание и формы внеклассной работы в начальных классах весьма разнообразны. К основным видам внеклассной работы прежде всего следует отнести образовательные внеучебные занятия, имеющие своей целью углубление знаний, полученных учащимися на уроках, расширение умственного кругозора детей, привитие им навыков самостоятельной работы.

В этих занятиях большое место принадлежит внеклассному чтению детей. Учитель, рекомендуя детям те или иные книги, руководит их самостоятельным домашним чтением, проводит с ними систематические беседы о прочитанных книгах, организует читательские конференции.

К этому же виду внеучебных занятий относится рассказывание и коллективное чтение небольших литературных произведений, рассказов и очерков из детских газет и журналов. Многие учителя проводят такие занятия регулярно, выделяя для этого особые «часы внеклассного чтения», организуя «литературные утренники» с участием детей. Чтение и рассказывание можно сопровождать показом картин, диапозитивов и диафильмов, иллюстрирующих содержание читаемого. Коллективное чтение и рассказывание обычно завершаются краткой беседой и обменом впечатлениями о прочитанном.

С детьми, проявляющими интерес к природе, организуются разные виды внеклассных занятий по естествознанию: прогулки и экскурсии в природу, простейшие метеорологические наблюдения и ведение «календаря погоды», уход за растениями и животными в уголке природы,

собираание коллекций и гербариев, выращивание растений на опытных грядках.

В связи с изучением отечественной истории и географии в IV классе дети начинают проявлять особый интерес к настоящему и прошлому своей родины. Поддерживая и развивая этот интерес, учитель организует кружковые занятия и экскурсии, углубляющие и расширяющие знания детей о прошлом нашей родины, о природных богатствах СССР, о хозяйственных, культурных и политических достижениях отдельных братских социалистических республик, о великом преобразовании географии нашей отчизны благодаря творческому самоотверженному труду советского народа. С учащимися IV класса можно проводить в элементарных формах краеведческую работу по изучению истории своего села или города: экскурсии и походы по собиранию экспонатов для «Уголка родного края», выпуск рукописных иллюстрированных детскими рисунками журналов и альбомов о родных местах, об их прошлом и настоящем, о своих знатных земляках и т. д.

С образовательными внеучебными занятиями тесно связана политико-воспитательная работа с детьми.

Сюда относится прежде всего работа с газетой «Пионерская правда»: чтение газеты и проведение с детьми бесед о наиболее важных фактах социалистического строительства, о роли Советского Союза и международной жизни, о борьбе народных масс в капиталистических странах против своих угнетателей, о борьбе демократических элементов всех стран против поджигателей новой войны.

Лучшим способом политического просвещения учащихся является живой, образный и занимательный рассказ учителя, содержащий яркие примеры и иллюстрации из ближайшего окружения и детских наблюдений, из знакомой детям художественной литературы. Необходимо использовать рассказы и самих детей о своих впечатлениях и переживаниях в дни советских праздников, народных демонстраций и т. п. Устройство встреч со знатными людьми нашей страны — участниками революционных боёв, героями Великой Отечественной войны 1941—1945 гг. и прославленными стахановцами социалистических предприятий и колхозных полей, рассказы их о великих делах и достижениях советского народа, о том, как они самоотверженно трудятся на благо нашей родины, — являются прекрасным средством политического воспитания детей.

Большое политико-воспитательное значение имеет периодический выпуск учащимися под руководством учителя стеновых газет. Заметки, написанные детьми в стенную газету о своих успехах и недостатках в учёбе, о дисциплине, об общественной работе, о знаменательных датах, важных событиях, приобщают детей к общественно-политической жизни.

Стеновые газеты в начальной школе должны быть просты по содержанию и незатейливы по внешнему оформлению.

В одной из школ пионерский отряд выпускает еженедельно по субботам классную стенную газету «Наша жизнь». Формат газеты — обыкновенный развёрнутый лист бумаги. Дети называют свою стенную газету «Газета-малютка» и очень её любят.

В каждом номере содержится не более 5—6 коротеньких заметок, которые дети пишут на близкие им темы по собственному выбору или по заданию учителя: о проведённых интересных пионерских сборах, о жизни своих звеньев, о достижениях и недостатках в работе класса и отдельных учеников за истекшую неделю, о наиболее важных и доступных детям политических событиях (выборы в Советы, день Сталинской Конституции, годовщина Советской Армии, правительственные награждения колхозников своего района за высокие урожаи и т. п.).

Каждую неделю газету готовит по очереди одно из четырёх звеньев, на которые разбит класс. Заметки, написанные детьми, просматриваются учителем, потом переписываются детьми начисто. Заметки на общественно-политические темы иногда пишет учитель или вожатый отряда.

Оформлена «Газета-малютка» весьма просто: скромный раскрашенный заголовок в левом верхнем углу, 2—3 маленьких иллюстрации из детских рисунков или из картинок, вырезанных из газет, листков отрывного календаря, раскрашенных цветными карандашами.

Такое простое оформление стенной газеты вполне доступно детям и не требует много времени. Материал для текущего номера стенной газеты очередное звено подбирает и подготавливает в течение недели. В субботу ученики, выпускающие очередной номер газеты, остаются в школе после уроков на один час — этого времени достаточно для того, чтобы оформить газету.

В понедельник дети, приходя в школу, прежде всего спешат в уголок, где вывешивается газета «Наша жизнь». Газету дети читают с большим интересом, оживлённо обсуждают заметки и высказывают свои мнения по поводу содержания и художественного оформления.

К разделу политико-воспитательной работы относится устройство утренников, вечеров и торжественных пионерских костров, посвящённых советским праздникам и знаменательным датам.

Средствами осуществления художественного воспитания во внеклассной работе с детьми служат выразительное чтение, декламация и художественное рассказывание. Целесообразно также использовать литературные радиопередачи для детей младшего школьного возраста. В этих передачах перед микрофоном обычно выступают мастера художественного слова, доставляющие детям большое эстетическое наслаждение.

Детей, обнаруживающих способности в области художественного слова, следует организовать в соответствующий кружок и вести с ними систематические занятия. Многие учителя, владеющие искусством выразительного художественного чтения, сами ведут такую работу. В некоторых школах для ведения занятий с детьми по художественному слову привлекаются специалисты — артисты из среды родителей и общественников.

С чтением художественной литературы могут быть связаны инсценировки басен, сказок и рассказов, устройство теневого и кукольного театров. Дети очень любят представлять в лицах и воплощать в игре содержание народных сказок и рассказов из детской жизни. Они легко преобразуются в разных животных и других персонажей сказок и басен, подражают их движениям и звукам, сами придумывают разные игры-инсценировки. Учитель должен использовать эти наклонности детей и как средство художественного воспитания.

Школы, располагающие возможностью показывать детям время от времени соответствующие их возрасту кинофильмы и театральные постановки, должны использовать и эти средства художественного воспитания. После коллективного посещения кино или театра учитель проводит с детьми беседу о виденном, предлагает им в рисунках выразить то, что произвело на них сильное впечатление, написать о своих впечатлениях в классную стенную газету.

Большое значение в осуществлении художественного воспитания имеют пение и музыка. В младшем школьном возрасте дети охотно поют в общем школьном хоре под руководством учителя или пионервожатого любимые детские песни, «Гимн Советского Союза», популярные советские песни о Сталине, о нашей родине, о Москве и другие. Дети также охотно участвуют в оркестре народных инструментов. Полезно систематически проводить слушание с детьми исполнения

доступных музыкальных произведений, используя для этой цели патефон и музыкальные радиопередачи.

Детей с особенно развитым музыкальным слухом, обнаруживающих явную музыкальную одарённость, желательно обучать музыке в особом кружке или в музыкальной школе.

Художественному воспитанию в начальной школе способствуют также внеклассные занятия с детьми по рисованию, лепке, аппликации, связанные обычно с украшением классного помещения, оформлением стенных газет, отображением в иллюстрациях своих впечатлений от экскурсий, праздников и пр. В отдельных случаях, когда среди детей оказываются одарённые юные художники и в школе имеется учитель рисования, желательно организовать для них занятия в специальном кружке изобразительного искусства.

В целях развития эстетических вкусов детей следует практиковать рассматривание художественных репродукций с картин лучших мастеров кисти, а где возможно — коллективное посещение выставок и музеев с целью осмотра доступных детскому восприятию картин и рисунков.

Занятия с детьми по ритмике и массовые мероприятия по хореографическому искусству также имеют важное значение для художественного воспитания детей. Разумеется, речь идёт о наиболее доступных детям формах этого искусства: несложные детские пляски, простые народные танцы, которые обычно входят в программы всех детских утренников и праздников.

К основным видам внеклассной работы следует также отнести физкультуру, игры и развлечения. Этот вид внеклассной работы имеет целью укрепление здоровья детей и развитие их физических сил, тренировку в ловкости, меткости и смекалке, удовлетворение потребности детей в игре.

Сюда относятся такие физкультурные занятия и игры, которые выходят за пределы уроков физкультуры: катание на салазках, на коньках и лыжные вылазки, пешеходные экскурсии-походы и военизированные игры на местности в весенне-летний период, подвижные игры для детей младшего школьного возраста на пришкольной площадке, игры с мячом, простейшие спортивные игры — лапта, городки, баскетбол и др., а также всевозможные игры-аттракционы, развивающие меткость глаза, ловкость движений, как, например, разновидности детского тира, серсо, бильбоке, детский бильярд, приспособления для лазания, прыжков и т. п.

Сюда должны быть также отнесены всевозможные настольные игры: шашки, домино, разные виды лото, изготовляемые охотно самими детьми, а также решение печатаемых в детских газетах и журналах ребусов, шарад, загадок, головоломок и пр.

Многие из перечисленных внеклассных занятий с детьми в практическом их осуществлении приобретают характер общественно полезного труда детей.

Любители природы активно участвуют в озеленении усадеб школы, охраняют зелёные насаждения, участвуют в лесонасаждении, ухаживают за плодово-ягодным садом, за пришкольным участком, проводят День охраны птиц, Неделю сада и т. п. Любители физкультуры и спорта содержат в порядке физкультурную площадку, заботятся об её оборудовании. Кружок ручного труда помогает школе в элементарном ремонте учебного оборудования, книг; посильно участвует в изготовлении под руководством учителя простейших учебных пособий, игрушек для малышей детских яслей и детского сада. Дети охотно принимают участие в заготовке лекарственных трав и других полезных растений, выступают со своей художественной самодеятельностью на собраниях взрослых, выполняют поручения в связи с проведением выборов и других кампаний.

Внеклассная работа с детьми проводится как в форме массовых мероприятий, охватывающих детей всего класса или нескольких звеньев, так и в форме кружковых занятий путём объединения какой-либо группы учащихся для проведения с ними работы по определённом плану на протяжении более или менее длительного времени и, наконец, в форме индивидуальных занятий детей (внеклассное чтение, ведение наблюдений, коллекционирование и пр.).

Каждая из этих форм организации внеклассной работы имеет своё педагогическое назначение. Массовые мероприятия должны быть использованы для охвата тем или иным видом внеклассной работы всех учащихся. Кружки отвечают потребности в проведении более или менее углублённой работы с учащимися, проявляющими особый интерес в данной области.

Индивидуальные формы работы позволяют учитывать особенности, степень подготовки и уровень развития отдельных учеников и дифференцированно руководить их самостоятельной работой.

В начальных классах, как правило, могут найти место все перечисленные формы внеклассной работы. Но при организации их необходимо учитывать возрастные особенности детей. Внеклассная работа в младших классах начальной школы проводится по преимуществу в массовых формах, фронтально, т. е. со всеми учащимися: беседы, чтения, прогулки-экскурсии, игры, утренники. С учащимися IV и отчасти III классов возможна и желательна организация различного рода кружков. В процессе руководства внеклассным чтением детей, подготовкой к выступлениям отдельных учащихся на читательских конференциях, литературных утренниках и т. п. учитель, наряду с массовыми формами и в связи с ними, использует также индивидуальные формы внеклассной работы.

Идейная направленность внеклассной работы

Внеклассная работа должна быть целиком подчинена задачам коммунистического воспитания. Неправильно и вредно рассматривать внеклассную работу лишь как средство заполнения досуга детей. Большое значение имеет содержание внеклассных занятий: что читают дети, в какие игры они играют, чем развлекаются они в часы отдыха, какие песни поют и какими плясками увлекаются.

Идейно-направленное содержание внеклассных занятий способствует воспитанию у детей чувства советского патриотизма и национальной гордости, помогает им лучше понять и почувствовать героическое прошлое и счастье настоящее нашего народа, понять, хотя бы элементарно, значение великих преобразований в нашей стране после Великой Октябрьской социалистической революции и прогрессивно-историческую роль СССР в авангарде стран новой демократии.

Большое воспитательное значение имеет использование во внеклассной работе сокровищ народного творчества: сказок, песен и танцев всех братских народов СССР, народных игр, пословиц, шуток и пр.

Наряду с произведениями русской классической литературы, из которых учитель черпает материал для внеклассных занятий с детьми, следует широко использовать лучшие произведения советских писателей, обработанные и специально изданные для детей. Материалом для бесед и чтений должны служить прежде всего рассказы о детских годах и яркой революционной жизни и деятельности величайших гениев человечества, наших вождей Ленина и Сталина и их замечательных соратников: Кирова, Свердлова, Дзержинского, Фрунзе, Орджоникидзе, Куйбышева, Калинина.

Видное место в тематике внеклассных занятий с детьми и культурно-массовых мероприятий школы должны занять романтика и героика

подпольной революционной борьбы большевиков за свободу в царское время, романтика и героика Великой Октябрьской социалистической революции, совершённой русским народом под руководством Ленина и Сталина.

Неувядаемая слава героев гражданской войны и народной войны с пытавшимися задушить молодую Советскую республику интервентами капиталистических держав — Чапаева, Щорса, Котовского, Лазо, сибирских партизан, воспетых народом, — должна войти глубоко в сознание и чувства детей. То, что узнают дети об этом из книг для чтения и на уроках истории в IV классе, должно быть дополнено действенными средствами внеклассной работы: песнями, играми, инсценировками, световыми картинками, кино и пр. С помощью этих средств образы и события далёкого для детей времени рождения и утверждения Советского государства становятся близкими, понятными и родными.

Тематика Великой Отечественной войны должна занять особое место во внеклассной работе. Героические подвиги юных советских патриотов, отдавших свою жизнь за родину, светлые образы Зои Космодемьянской, молодогвардейцев Краснодона, сотен и тысяч других комсомольцев и пионеров, показавших пример беззаветного служения народу, отражены в лучших литературных произведениях советских писателей, в картинах и скульптурах советских художников, в музыкальных произведениях советских композиторов, в театральных постановках и кинофильмах, в сказках и песнях, созданных народом. Через разные виды и формы внеклассной работы с детьми многое из этого может и должно стать достоянием детей и служить средством идейно-политического их воспитания.

Беседы и чтения, проводимые с детьми в плане внеклассной работы, показ диафильмов, экскурсии на специальные выставки дают учителю возможность ознакомить учащихся с многими замечательными именами русских людей — учёных, путешественников, изобретателей — Ломоносова, Дежнёва, Миклухо-Маклая, Ползунова, Ладыгина, Яблочкова, Попова, Мичурина и др.

Излишне доказывать, какое большое значение имеют для воспитания у детей чувства советского патриотизма и национальной гордости простые доступные детям беседы о значении для человечества трудов замечательных русских учёных; о великих достижениях в области промышленности, сельского хозяйства и культуры за годы советской власти; о военной мощи Советского государства и невиданной в истории победы советского народа над фашизмом; о поразительных темпах послевоенного восстановления и развития народного хозяйства.

В плане внеклассной работы, как уже указывалось выше, осуществляется посильное участие детей в выполнении разных общественно-полезных дел, приобщающее учащихся к общественной жизни и к социалистическому строительству. Это участие является особенно действенным средством идейно-политического воспитания детей.

Основные педагогические требования к организации и методике внеклассной работы

Для того чтобы внеклассная работа дала надлежащий педагогический эффект, она должна быть привлекательной и интересной для детей. Дети участвуют во внеклассной работе на началах добровольности, поэтому очень важно, чтобы намечаемые занятия и культурно-массовые мероприятия по своему замыслу, содержанию и формам организации вызвали интерес у учащихся, желание в них участвовать. Зачастую эти педагогические требования игнорируются, и тогда намеченная работа обречена на неудачу.

Так, например, опрометчиво поступит учитель, если он, желая организовать внеклассное чтение детей, ограничится лишь тем, что вывесит на стене список рекомендуемых для самостоятельного чтения книг, заведёт учётную таблицу, на которой «крестиками» будет отмечать, кто из учеников какую книгу прочитал, и раз в неделю на уроке или после уроков будет проверять, как усвоено учащимися прочитанное.

Вдумчивый и опытный учитель поступит иначе. Он сообщит детям об отдельных интересных для них книжках, иногда принесёт в класс и покажет ту или иную книжку, расскажет о её содержании, о ком-либо из её героев, покажет рисунки, иллюстрации, или прочитает отрывок из книги, который может вызвать у детей интерес. Он предложит детям, уже прочитавшим эту книгу, дать о ней свои отзывы. И тогда у многих учащихся появится желание прочитать эту книгу.

Для того чтобы внеклассные мероприятия были интересны для учащихся, надо вносить в работу как можно больше разнообразия. Любому, даже самому интересному на первых порах, внеклассному начинанию угрожает опасность стать неинтересным, тусклым и скучным, если оно приобретает характер трафарета, шаблона.

Чем больше разнообразия и изобретательности вносит учитель в проводимые им кружковые занятия, чем разнообразнее задания, к выполнению которых он привлекает членов кружка, тем больше у него возможностей удовлетворить индивидуальные запросы детей и удержать их интерес к работе.

В распоряжении учителя имеется немало средств для того, чтобы вызвать и поддерживать интерес учащихся к тем или иным занятиям в кружке, чтобы увлечь учащихся подготовкой к устройству вечера или к проведению экскурсий. Злободневность тематики, известная новизна преподносимого учащимся материала, стимулирование инициативы и активности их в работе, эмоциональность и красочность оформления — всё это делает внеклассные мероприятия привлекательными, жизненными и интересными.

Внеклассная работа с детьми должна соответствовать уровню развития и возрастным особенностям детей. В младшем школьном возрасте большое место займут игры, простейшие занятия по рисованию, аппликации, рассказы и инсценировки, отражающие впечатления детей от прогулок-экскурсий, наблюдений, от прочитанных книжек и т. д. Для бесед, чтения и рассказывания следует подбирать литературный материал, доступный детям по содержанию, языку и внешнему оформлению. В этом возрасте дети с увлечением инсценируют басни и сказки, изготавливают из бумаги, картона и других материалов разные игрушки, украшают свою классную комнату, готовят незатейливые костюмы для плясок и игр вокруг ёлки и т. п. Доступны для детей младших классов внеклассные занятия в уголке природы и на пришкольном участке по уходу за растениями и животными.

Чем старше дети, тем более дифференцированными становятся их интересы и тем большее значение приобретают кружковые занятия с отдельными группами учащихся. Чем старше дети, тем глубже по содержанию могут быть политико-просветительные беседы, чтение и экскурсии, проводимые с ними, тем шире можно привлекать их к участию в общественно-полезных делах, организуемых школой.

Характерной чертой внеклассной работы является активность и самостоятельность самих учащихся. На всех этапах работы — в начальный момент её организации и планирования, в самом процессе её проведения, в учёте и оформлении её результатов — опытные учителя стараются стимулировать и максимально использовать инициативу и активность самих учащихся. И в этом один из важных «секретов» успеха работы.

Соблюдение педагогического требования активности и самостоятельности детей во внеклассной работе одинаково важно как в отношении

старших возрастных групп учащихся, так и в отношении младших школьников. Различными будут лишь степень, характер и формы самостоятельности. Так, например, в I и во II классах учителя начинают внеклассную работу с книгой с собственного рассказывания и чтения детям, сопровождая чтение показом картинок и диафильмов, но постепенно вовлекают детей в разные виды работы: зарисовки к прочитанному, ведение читательских дневников, рассказывание товарищам содержания самостоятельно прочитанных книжек и пр. В дальнейшем создаётся небольшая библиотечка, обслуживаемая самими детьми: одни собирают, каталогизируют и сортируют книги, хранят их в классном шкафу, выдают читателям, ведут учёт; другие оформляют «библиотечный уголок», рисуют плакаты о правилах пользования книгами, об отдельных рекомендуемых книгах; третьи ремонтируют книжки, делают обложки, четвёртые — «печатники», изготавливают под руководством учителя «книжки-самоделки» и т. д.

В старших классах начальной школы, опираясь на инициативу и самостоятельность детей, учителю нетрудно организовать и кружковую работу. Два-три инициатора-активиста обычно пропагандируют идею создания кружка среди своих товарищей и вербуют первых участников кружка. В занятиях, которые учитель проводит с кружком, отдельные члены кружка выступают в роли его помощников. Они получают задания: подобрать какой-либо нужный к очередному занятию материал, подготовить иллюстрации к беседе учителя, быть на самом занятии его помощниками при демонстрации карт, картин, опытов. Под руководством учителя ученики готовят сообщения, доклады и другие работы, являющиеся основным содержанием занятий в кружке. Во всей организации работы — подготовке помещения для занятий, обеспечении необходимого оборудования и пособий, уборке помещения после занятий, сохранении оборудования и пособий кружка, учёте и систематизации результатов проведённых занятий и пр. — должны принимать участие члены кружка и прежде всего выделенный староста и очередные дежурные.

Но не только кружковую работу возможно и нужно строить на основе самостоятельности учащихся. Этот принцип организации внеклассной работы важен и даёт хорошие результаты также и в массовых мероприятиях.

Например, наметив провести с детьми экскурсию в музей или в природу, учитель привлекает учащихся к разработке плана экскурсии и предварительной разведке объекта и маршрута экскурсии, поручает организацию и подготовку экскурсии выделенному старосте. Одним учащимся даются задания по записи, зарисовке и собиранию нужных материалов во время экскурсии; другим поручается систематизировать и обрабатывать результаты экскурсии, написать соответствующую заметку или статью; третьим — оформить весь собранный и обработанный материал в виде альбома, стенной газеты и т. д.

Задумали устроить утренник — старшие учащиеся привлекаются к участию в его подготовке. Надо обсудить с детьми намечаемую программу утренника и учесть их пожелания и предложения. Содержание утренника, разумеется, состоит преимущественно из «номеров», исполняемых самими детьми. Они готовятся к выступлению на репетициях.

В III и IV классах учитель должен в проводимой им внеклассной работе всемерно использовать инициативу и общественную активность пионерского отряда и привлекать пионерский актив класса.

Опыт показывает, что последовательное и вдумчивое применение этих педагогических требований всегда приводит к положительным результатам. Это можно видеть на многочисленных фактах хорошо поставленных внеклассных занятий с детьми. В качестве примера такой работы учителя можно привести опыт организации и проведения читательской конференции, как массового мероприятия и опыт организации кружка сказок.

В одной из московских школ учительницы трёх параллельных IV классов наметили и совместно провели со своими учащимися интересную внеклассную работу по книге Е. Ильиной «Четвёртая высота». Работа началась, с организации внеклассного чтения детьми этой книги. Больше месяца дети жили образом обаятельной героини Этого произведения — Гули Королёвой, прослеживали постепенно замечательный жизненный путь советской девушки-патриотки с раннего детства — через детский сад, школу, пионерскую организацию, комсомол, к героическому подвигу под легендарным Сталинградом в грозные дни. Великой Отечественной войны. Работа над книгой «Четвёртая высота» была весьма разнообразна по своим формам и закончилась красочным массовым мероприятием — литературным утренником, приуроченным ко дню Советской Армии.

Сначала в часы внеклассного чтения учительницы читали детям вслух, выразительно и доходчиво, это произведение. Чтение сопровождалось доступными беседами с детьми. Разбирали описываемые в книге поступки и складывающиеся черты характера Гули. По мере чтения повести дети под влиянием проведённых с ними бесед всё глубже и глубже проникали в идейное содержание произведения.

Одновременно в литературном кружке, в котором принимали участие более развитые дети из этих классов, готовились небольшие изложения («доклады») на следующие темы: «Жизнь Гули до школы», «Гуля — школьница и пионерка», «Гуля — комсомолка», «Гуля — артистка кино», «Гуля — спортсменка», «Гуля — на фронте», «Четыре высоты, взятые Гулей». Доклады на избранную по желанию тему дети писали дома самостоятельно. Доклады прочитывались на занятиях кружка. Члены кружка делали свои замечания, дополняли доклады. Руководительница кружка давала указания «авторам», и они исправляли свои работы.

После того как повесть была прочитана, дети стали готовиться к намеченной читательской конференции (литературному утреннику). Дети, писавшие «доклады», переписывали их начисто, иллюстрировали рисунками и оформляли художественно обложки, готовя свои работы к выставке на утреннике.

Всем учащимся было предложено написать сочинение на тему «Чему научила меня книга «Четвёртая высота», руководствуясь следующим планом: 1) Какие недостатки были у Гули в детстве и в юности и как она с ними боролась. 2) Какие недостатки я нахожу у себя и как их преодолеваю. 3) Какие высоты в своей жизни взяла Гуля. 4) Какие высоты в жизни нужно взять мне.

Готовясь к литературному утреннику, дети по своей инициативе под руководством учительницы написали письмо писательнице Е. Ильиной. Они просили сообщить им, где сейчас находится мать Гули и её сынишка Ёжик, посещает ли он детский сад и когда пойдёт в школу. В своём письме дети просили писательницу прийти на их литературный утренник. Кто-то поддал мысль подготовить подарок для Ёжика и передать через писательницу Е. Ильину или послать ему по почте. Дети собрали деньги, купили красивый маленький портфель, новый раскрашенный букварь, комплект тетрадей, цветные карандаши, настенный детский иллюстрированный календарь. Одна из учениц, искусная вязальщица, связала для Ёжика белые пуховые варежки. Всё было любовно уложено в портфель, куда вложили также письмо сынишке Гули Королёвой. Раздобыли портрет Гули в военной форме, вставили его в рамку и украсили хвоей и цветами. Приобрели новую книгу «Четвёртая высота» в красивом переплёте для выставки к утреннику.

Литературный утренник, столь тщательно и вдумчиво подготовленный, прошёл очень содержательно и дал большой воспитательный эффект.

А прошёл этот утренник так.

Дети, построенные по классам (пионерским отрядам), во главе со своими вожаками под звуки марша вошли в убранный зал, где была устроена выставка, посвящённая Советской Армии, и специальный уголок с рисунками детей и их сочинениями о Гуле Королёвой и о книге «Четвёртая высота».

После пионерской линейки в честь Советской Армии все хором спели песню о героях Отечественной войны и «Гимн Советского Союза».

Учительница одного из IV классов кратко рассказала о том, как на протяжении месяца учащиеся всех IV классов изучали жизнь и славные дела одной из скромных девушек — героинь Великой Отечественной войны по книге «Четвёртая высота», и отметила, что лучшие работы учащихся об этой книге выносятся на настоящий утренник.

Шесть учениц выступили и устно прочитали свои доклады: 1) «О книге «Четвёртая высота», 2) «Жизнь Гули до школы», 3) «Гуля — школьница и пионерка», 4) «Гуля — комсомолка», 5) «Гуля на фронте», 6) «Четыре высоты, взятые Гулей».

Доклады чередовались с выразительным чтением избранных отрывков из книги «Четвёртая высота».

Детские изложения, простые и понятные всем, удачно подобранные и хорошо прочитанные отрывки и эпизоды в целом дали законченный образ Гули — одной из тысяч и десятков тысяч советских девушек-героинь, воспитанных нашей школой, пионерской организацией, комсомолом, коммунистической партией.

После этого выступило несколько учениц с чтением лучших сочинений на тему: «Чему учит нас жизнь и дела Гули Королёвой». Некоторые ученицы, выступая с места, говорили о том, что книга «Четвёртая высота» им очень понравилась и что Гулю они полнобили, как старшую сестру. Рассказывали о недостатках, которые они стали замечать в себе: одни — лень, рассеянность, неорганизованность; другие — упрямство, непослушание; третьи — грубость и т. д. Говорили о главной «высоте», которую им надо взять: «учиться на «4» и на «5». Проводили сравнения между жизнью Гули Королёвой и своей собственной, оценивали свои отношения к родителям, к учебным обязанностям, к общественной работе, к товарищам. Высказывания детей были очень непосредственны, искренни и трогательны.

Волнующей была встреча детей с приехавшей на утренник писательницей Е. Ильиной, автором книги «Четвёртая высота». Дети засыпали писательницу вопросами: Знала ли она Гулю в жизни? Где теперь Ёжик и его бабушка? Видела ли она Ёжика и как он выглядит?

Писательница выразила своё удовлетворение докладами, сочинениями и высказываниями детей об её книге, о героине книги и призвала учащихся столь же внимательно и вдумчиво читать другие книги советских писателей.

Дети восторженно аплодировали писательнице и преподнесли ей цветы.

— А этот наш подарок, — сказали подошедшие к писательнице три ученицы (по одной из каждого параллельного класса), преподнеся маленький портфель с вложенными в него вещичками, — просим вас, Елена Яковлевна, передать сынишке Гули Королёвой, Ёжику.

Вместе с подарком дети передали для Ёжика письмо, которое одна из учениц тут же прочитала вслух:

«Дорогой Ёжик! Мы прочитали книгу «Четвёртая высота» о твоей маме. Твоя мама была верной дочерью своего народа. Она отдала жизнь за нас, советских детей. Мы хотим быть похожими на твою маму, и ты гордись ею и будь таким же, как она!

Посылаем тебе подарок для поступления в школу. Твою маму знает вся страна и все будут интересоваться, как ты учишься.

Шлём привет бабушке Ёжика. Просим её прочитать наше письмо Ёжику и написать нам ответ».

На этом закончился литературный утренник. Он произвёл глубокое впечатление на всех детей, принявших в нём участие. Долгое время после этого дети вспоминали его, часто говорили о Гуле Королёвой, образ которой стал для них родным и любимым. Яркие эпизоды из её жизни служат до сих пор для детей примером, с которым они сравнивают своё поведение, свои поступки, стараясь быть похожими на Гулю Королёву, т. е. смелыми и мужественными, правдивыми и честными, достойными звания юных пионеров, советских школьников.

Спустя некоторое время учащиеся IV классов получили большое душевное письмо от матери Гули — бабушки Ёжика. В ответ на письмо и подарок детей она описывала жизнь своего внука. Он скоро пойдёт в школу. Получив подарок московских школьников, Ёжик захотел скорее научиться читать букварь, писать и рисовать. И он уже немного научился. А когда научится, то сам напишет московским девочкам, которые знают его и заботится о нём.

Письмо было прочитано во всех IV классах и вызвало восторг детей. Оно углубило чувства и мысли детей, пробуждённые чтением книги «Четвёртая высота» и проведённым литературным утренником. Письмо матери Гули Королёвой хранится в пионерской комнате школы, как дорогая детям реликвия.

Литературный утренник («читательская конференция») по книге «Четвёртая высота» явился массовым идейно-воспитательным мероприятием, оказавшим большое морально-воспитательное воздействие на детей.

Что обусловило успех описанного детского утренника?

Во-первых, — идейное содержание избранной темы утренника и книги, положенной в основу подготовки к нему.

Во-вторых, — доступность детям содержания, языка, персонажей привлечённого литературного произведения, его соответствие интересам детей.

В-третьих, — то, что утренник явился итогом длительной и педагогически продуманной углублённой работы учителей с детьми над взятым произведением.

В-четвёртых, — то, что учителя умело вовлекли в работу по подготовке к утреннику всех учащихся, правильно сочетав фронтальные формы работы (чтение глав из книги и беседы о них, отзывы юных читателей, рисунки, сочинения) с более углублённой работой с частью детей в кружках (подготовка докладов и выставки), и добились высокой активности и самостоятельности детей.

В-пятых, — то, что педагоги придали работе с книгой жизненный характер и действенную направленность: дети делали выводы о своих собственных недостатках и своём поведении, была устроена встреча с писательницей, приобретался подарок для сына Гули и писалось ему письмо и т. д.

В-шестых, — то, что сама программа утренника была педагогически продумана. Не было перегрузки и нагромождения, ведущих к притуплению восприятия и утомлению. Утренник продолжался всего полтора часа. Программа его отличалась разнообразием, красочностью и эмоциональностью. Благодаря этому утренник оказался очень эффективным в воспитательном отношении.

Приведём теперь пример из опыта кружковых занятий.

В одной из школ учитель организовал «Кружок любителей сказки». К участию в работе кружка была привлечена группа учащихся IV и III классов, а также учащиеся II и даже I класса — сначала в качестве слушателей, а впоследствии и рассказчиков сказок.

В намеченном плане работы кружка его задачи были сформулированы учителем так: «Удовлетворить интерес детей к слушанию и рассказыванию сказок, сделать достоянием детей наиболее ценные в воспитательном отношении старые и современные сказки, их идейное содержание и красоту формы. Обогатить язык детей и развить их речь, научить их выразительно читать, рассказывать и изображать (драматизировать) сказки».

В качестве содержания занятий с кружком учитель наметил: русские народные сказки, лучшие сказки других народов, современные советские сказки, а также басни, народные пословицы, поговорки, загадки, шутки.

Для начала работы с кружком учитель избрал сказку Маршака «Двенадцать месяцев».

Выбор учителя пал на эту сказку по следующим педагогическим мотивам:

1. Как новогодняя сказка, она была очень созвучна «ёлочным» настроениям детей в период, когда начиналась работа кружка.

2. Идейное содержание сказки было очень актуальным: в этой сказке справедливость и скромность побеждают зло и алчность.

3. Язык сказки — высококачественная поэтизированная проза, чередующаяся с лёгким, простым, живым и разнообразным стихом, — представляет собой исключительно ценный материал для развития у детей культуры речи.

4. Возможность привлечь яркие художественные иллюстрации к сказке, которые помогают восприятию детьми образов её персонажей.

Первое организационное занятие кружка учитель начал с краткой вступительной беседы о задачах кружка и предстоящей в нём работе.

Учитель спросил детей, какие сказки они знают?

Дети назвали «Красную шапочку», «Кот, петух и лиса», «Колобок» и другие популярные сказки, которые они читали или слышали.

Учитель предложил детям рассказать какую-либо из известных им сказок, но рассказать красиво, интересно. Никто из детей на это предложение учителя не отозвался. Дети объяснили, что рассказать сказку они могут, но рассказать красиво и интересно они не умеют. Тогда учитель сказал детям, что он будет учить их хорошо читать и рассказывать сказки и для начала предложил им прослушать сказку о «Двенадцати месяцах».

Прежде чем приступить к рассказыванию сказки, учитель задал детям несколько вопросов и привёл краткую предварительную беседу с целью подготовки детей к лучшему восприятию сказки. Последовательно были выяснены такие вопросы:

Сколько месяцев в году? Как они называются и в каком порядке идут? Какие зимние месяцы весенние, летние, осенние?

Дети оживлённо отвечали на вопросы. По ходу беседы учитель предложил отгадать народную загадку: «Двенадцать соколов одно яйцо снесли». Все отгадали.

Вспомнили загадку в стихах из книги для чтения:

Двенадцать братьев всё вперёд
Бегут из года в год,
Но им друг друга не догнать.
Кто сможет их назвать?

Затем учитель начал рассказывать сказку. В комнате воцарилась тишина. Учитель рассказал сказку в свободном изложении, придерживаясь текста автора и точно воспроизводя стихотворные строфы. Интонацией, повышением и понижением голоса, мимикой и жестами учитель передавал страх девочки-падчерицы и сменившую его радость, приветливость братьев-месяцев с падчерицей и суровость их с жестокой дочкой мачехи.

Не нарушая ткани сказки, учитель попутно пояснял трудные слова и выражения, чтобы всё рассказываемое было понятно всем детям.

«Падчерица» — т. е. неродная дочь.

«Девочка так и замерла» — остановилась в испуге, не могла двинуться.

Дети прослушали всю сказку с неослабевающим вниманием, хотя она довольно длинная.

Когда учитель кончил, наступила пауза, свидетельствующая о впечатлении, произведённом сказкой.

— Ну что, понравилась вам сказка? — спросил учитель.

Напряжение сразу разрядилось. Дети шумно, наперебой, выражали свой восторг.

Учитель задал вопрос, который должен был выяснить, дошла ли до сознания детей идея сказки:

— Почему же братья-месяцы помогли падчерице, а дочку мачехи заморозили?

Симпатии всех детей были на стороне обиженной девочки, они радовались её счастью и сердито говорили о капризной принцессе, злой мачехе и её избалованной дочке. Все были рады, что справедливость восторжествовала, и с благодарностью говорили о братьях-месяцах.

После этого учитель показал детям красочные иллюстрации художника к сказке. Разглядывая рисунки, дети продолжали делиться своими впечатлениями о сказке и мнениями о действующих лицах.

Закончилось первое занятие кружка предложением учителя принести к следующему занятию какую-либо книжку — сказку, которая особенно понравилась. Решили научиться читать красиво, выразительно лучшие из тех сказок, которые будут принесены.

Так зародился один из самых популярных среди учащихся этой школы кружок сказок.

На занятиях кружка дети читали, рассказывали устно и инсценировали сказки Пушкина («О рыбаке и рыбке»), («О попе и работнике его Балде»), несколько русских народных сказок в обработке А. Н. Толстого, таджикскую сказку «Голубой ковёр» (о том, как Ленин и Сталин освободили бедняков от баев и дали им счастливую жизнь), сказку о черепахе, мышке и вороне (на тему о дружбе и помощи товарищу в беде), сказку о прославленном пионере — джигите Барасби, «Сказку о том, как Фёдор немцев прогнал» и др.

Дети — члены кружка сказок — овладели в значительной степени культурой речи, научились выразительно читать и искусно рассказывать и стали самыми популярными чтецами и рассказчиками на школьных утренниках. Более того, — со времени возникновения кружка сказок утренники в школе стали особенно содержательными и интересными.

Явный успех описанной внеклассной работы не случаен. Он объясняется тем, что учитель вдумчиво подошёл к ней, учёл особенности учащихся начальных классов, их интерес к сказкам, любознательность, художественные наклонности и творческие возможности. Учитель ясно поставил и правильно разрешил идейно-воспитательную задачу работы кружка, умело пробудил активность детей и всё время направлял её и руководил ею. Он начал с того, что увлёк детей своим выразительным чтением сказки. Овладев вниманием детей и воздействуя на их чувства и воображение, он добивался возможно более активного восприятия детьми содержания

сказки, подвёл их к пониманию её идеи. Постепенно учитель развивал активность и самостоятельность детей и находил всё больше точек приложения их усилий: дети приносили сказки и участвовали в отборе из них материала для занятий в кружке; дети активно участвовали в беседах по разбору каждой сказки, иллюстрировали сказки рисунками, инсценировали сказки и изображали действия их героев; наконец, дети стали сами читать выразительно и рассказывать художественно, сначала самые простенькие короткие сказки, а впоследствии и большие и сложные.

ВНЕКЛАССНОЕ ЧТЕНИЕ

Чтение книг развивает у детей интерес к знаниям, даёт пищу для их любознательности, расширяет круг представлений и понятий, повышает уровень культурного развития. Чем начитаннее дети, тем легче даётся им учение. Читая книги, дети вступают в особый мир, где всё интересно, ново и невиданно. Они чувствуют себя как бы участниками подвигов и приключений героев читаемого произведения. Чтение воспитывает в детях любовь к родине и ненависть к её врагам. Оно способствует воспитанию у детей большевистских черт характера. Но чтение даёт такие результаты лишь при условии правильной его организации, когда дети читают систематически, вдумчиво и серьёзно специально подобранную для них литературу. Активным организатором и руководителем внеклассного чтения должен быть учитель.

Работу по внеклассному чтению следует начинать с первых же дней пребывания детей в школе. В период обучения грамоте учитель даёт им книжки-картинки, читает вслух, рассказывает, возбуждая интерес к книге. Со второго полугодия учитель начинает выдавать детям книжки для внеклассного чтения, взятые им из школьной библиотеки. Вместе с детьми вырабатываются первые простые правила обращения с книгой. Эти правила чётко пишутся учителем на небольшом листке бумаги и вывешиваются в классе.

Вот эти правила:

1. Оберни книгу газетой или бумагой.
2. Не перегибай книг во время чтения.
3. Сделай закладку для книги.
4. Клади книгу на чистый стол.
5. Не перелистывай книгу мокрыми и грязными пальцами.
6. Береги книгу.

Устанавливаются дни и часы выдачи книг. Учитель составляет иллюстрированный список книг, который рекомендуется детям прочитать. Этот список красиво оформляется и вешается на стену.

Так зарождается уголок книги. В дальнейшем в этом уголке могут быть выставлены рисунки детей к прочитанному, отзывы о книгах, отзыв учителя о хорошем читателе, книжные новинки, портреты писателей и пр.

Примерно так же организуется внеклассное чтение и в остальных классах.

Важным моментом в руководстве внеклассным детским чтением является учёт качества и количества прочитанного.

В конце месяца или в конце четверти учитель делает сводку, кто из детей сколько книг прочитал, какие книги оказались наиболее любимыми, выявляет особую склонность отдельных детей с тем, чтобы разнообразить детское чтение и помочь детям получить для чтения то, что им наиболее

интересно. В таком учёте, особенно в старших классах, может помочь вожатый отряда, вожатые звеньев и те дети, которые наиболее интересуются этим вопросом.

Кроме того, учитель проводит с детьми беседы о прочитанных книгах и руководит ведением читательских дневников.

В I классе эти дневники ведутся следующим образом: ученик берёт обыкновенную тетрадь для письма, подписывает её. На каждой странице тетради, после выдачи книг, он пишет порядковый номер книги, фамилию автора, название книги. Когда же книга прочитана, ученик на остальном пространстве страницы делает рисунки к прочитанному.

Так же, в основном, ведутся дневники в остальных классах. Различие будет только в том, что, начиная со II класса, дети не только помещают в дневниках рисунки, но и кратко записывают, о ком или о чём они прочитали. В IV классе дети пишут в дневниках, что им понравилось в книге и почему. Форма дневника не должна быть сложной. Она должна быть простой, удобной и интересной для детей. При этом условия записи в дневниках будут непосредственными и живыми, способствующими и развитию письменной речи учащихся.

Правильно поставленный учёт приучит детей читать книги с начала до конца, разовьёт в них сознание, что главная цель чтения — это понимание и запоминание прочитанного.

В руководстве внеклассным чтением большое внимание должно быть уделено продвижению ценных книг в детскую читательскую среду. Практикой в этом отношении установлен ряд приёмов. Укажем наиболее интересные из них.

Рекомендательный список. Это самый простой способ заинтересовать детей книгами. Списки книг иллюстрируются картинками, загадками и т. п. На каждую книгу даётся аннотация в понятной для детей форме, например:

Г а й д а р, «Р. В. С.» — Рассказ о героях-ребятах. Они спасли красного командира от белых во время гражданской войны на Украине. Для учащихся III и IV классов.

И л ь и н а — «Четвёртая высота». Очень интересная повесть о жизни девочки Гули Королёвой. Как она под влиянием своей мамы, а потом учителей, пионерской дружины, комсомола воспитывала в себе волю и характер. Как она вела себя в тяжёлые годы Великой Отечественной войны. Для учащихся III и IV классов.

Д ж е к Л о н д о н — «Сказание о Кише». Киш — эскимосский мальчик с далекого холодного севера — придумал совсем необыкновенный способ охоты на белых медведей. И стал Киш лучшим из охотников в своём племени. Для учащихся II и III классов.

Списки или каталоги-альбомы оформляются учителем под общим заголовком, например: «Что я буду читать», «Посмотрите каталоги и выберите себе книгу» и т. п.

К н и ж н ы е в ы с т а в к и. Выставка организуется с учётом возраста детей данного класса. Тематика выставки может быть очень разнообразна. В школьной библиотеке обязательно должны быть выставки, расширяющие и дополняющие учебный материал, а также выставки, посвящённые датам красного календаря и памятных дней.

Кроме этих выставок, следует устраивать специальные выставки для каждого класса на тему: «Что читать в этом году». Такие выставки имеют целью показать детям те основные книги, которые им следует прочитать по разным вопросам, книги, которые входят в рекомендательный список для данного класса. Выставка должна быть красочной, привлекающей внимание детей. Оформление должно сделать тему выставки более конкретной, наглядной.

Ч т е н и е в с л у х — самая распространённая форма работы, простая и доступная каждому учителю и в то же время очень любимая детьми, особенно младшего возраста.

Желая вызвать интерес к книге того или иного автора, подчеркнуть ту или иную тему и заинтересовать ею детей, учитель читает детям вслух рассказы или выдержки из них. При чтении используются диапозитивы, аллоскоп.

К чтению вслух необходимо тщательно подготовиться. Читать надо неторопливо, отчётливо, просто, некрикливо и достаточно выразительно.

Художественное рассказывание. Это также одна из эффективных форм воспитания интереса и любви к книге. Учитель рассказывает детям отдельные эпизоды из рекомендуемой книги; доводит свой рассказ до наиболее интересного места книги, возбуждает таким образом у детей интерес к ней; рассказывает содержание книги, не касаясь подробно деталей, о которых дети могут узнать, прочитав книгу, и т. д. Подготовка к рассказыванию труднее, чем к чтению, но зато учитель может свободно сделать большие рассказы маленькими, трудные — лёгкими и простыми.

Можно рекомендовать следующую последовательность подготовки к рассказыванию: выбрать рассказ и прочитать его, разделить на части и обдумать каждую часть: что главное, что второстепенное, какая особенность языка и пр.; прочитать рассказ ещё раз, выделить всех действующих лиц и представить их как живых: лицо, одежду, голос, поведение, обстановку, в которой они действуют; попробовать рассказать по плану вслух.

В рассказывании повестей, сказок можно держаться свободной передачи содержания. Нельзя этого делать, когда передаётся стихотворение, басня или проза классической литературы. Классиков лучше читать, а не рассказывать, а если рассказывать, то непременно заучив текст наизусть. Рассказывать следует естественно, просто, но выразительно, соблюдая ударения, паузы и нужную интонацию, сопровождая иногда рассказ жестом и мимикой.

Письменные отзывы. Дети III и IV классов могут давать свои отзывы о прочитанных книгах и таким образом вызывать интерес к этим книгам у других учащихся. Но предварительно надо научить детей писать такие отзывы. Для этой цели учитель выбирает какую-нибудь книжку и читает её с детьми. Затем пишется коллективный отзыв на эту книгу. Учитель сообщает детям некоторые правила о том, как писать отзыв, например:

1. Начиная отзыв, чётко напиши фамилию автора и название книги.
2. Напиши краткое содержание книги.
3. Укажи самое интересное место в книге.
4. Дай совет прочитать эту книгу и укажи, почему советуешь.

После составления под руководством учителя двух-трёх коллективных отзывов, можно предложить детям писать отзывы о прочитанных книгах самостоятельно. Лучшие отзывы помещаются в уголке книги. Приведём несколько примерных отзывов учащихся.

Б. Житков, Про обезьянку (31 стр.)

В книжке мальчик рассказывает об обезьянке, которую звали Яшкой. Обезьянка была большая проказница: всё портила, везде лезла, всем надоедала. А сама такая смешная! Если встанет обезьянка на лапки, то она не больше полуметра. Мордочка сморщенная, старушечья, а глазки живые, блестящие; шерсть на ней рыжая, а лапки чёрные. Но самое интересное — это проказы обезьяны. Читайте эту книжку. Она очень интересная!

Р. Киплинг, Сказки (73 стр.)

В книжке 6 интересных сказок про зверей:

1. Слонёнок.
2. Откуда взялись броненосцы.
3. Отчего у верблюда горб.
4. Откуда у кита глотка.
5. Кошка, гулявшая сама по себе.
6. Откуда у носорога шкура.

Советую всем прочитать про слонёнка и про кошку. Это очень весёлые и интересные сказки. Очень смешно рассказывается про любопытного слонёнка, который

всё спрашивал у всех, что кушает за обедом крокодил? Его за это все колотили, а слонёнок всё спрашивал, пока не дошёл до самого крокодила.

«Скажите мне, пожалуйста, поскорее, что кушаете вы за обедом?»

«Подойди поближе, малютка, я шепну тебе на ушко».

Слонёнок нагнул голову близко-близко к зубастой, клыкастой крокодиловой пасти, и крокодил схватил его за маленький нос. Что случилось дальше, я не скажу. Читайте сами эту сказку.

Л и т е р а т у р н ы й к р у ж о к . Литературный кружок является также одной из важнейших форм пробуждения у детей интереса к книге. Работа в литературном кружке имеет следующие цели и задачи:

1. Ознакомить детей с лучшими произведениями детской литературы, воспитывающими художественный вкус детей.

2. Через чтение лучших образцов детской литературы дать детям навыки выразительного чтения и декламации.

3. Развить устную и письменную речь.

4. Развить творческие силы детей.

В кружок входят главным образом дети III и IV классов (15—20 человек).

Организация кружка проста. Прежде всего из коллектива школы выделяется руководитель кружка, знающий детскую литературу и умеющий увлечь детей своею любовью к художественному слову. Затем производится запись в кружок. Дети входят в кружок по собственному желанию. В работе всякого кружка, а литературного особенно, важно составить план работы так, чтобы он отвечал желаниям и запросам детей. Основное внимание в работе всякого литературного кружка должно уделяться пропаганде книги, и поэтому в плане первое место должно занять чтение и рассказы в а н и е , осуществляемые главным образом членами кружка. Постепенно в план кружка следует вводить и творческие работы: инсценировки, драматизацию, устные и письменные сочинения на свободные темы, составление литературных сборников.

Достижения в работе кружка необходимо делать достоянием всех учащихся. Кружок должен выступать на школьных вечерах, быть организатором так называемых литературных утренников. «Утро» может быть посвящено творчеству одного писателя или какой-нибудь теме, или просто самостоятельному творчеству детей. Организуя литературное утро, на которое приглашаются все учащиеся данного класса, кружковцы способствуют тому, что интерес к книге пробуждается и у остальных детей.

В одной из школ члены литературного кружка, учащиеся IV класса, прочитали на конференции всего класса следующие книги: «Морской охотник» Чуковского, «Сын полка» Катаева, «Четвёртая высота» Ильиной.

В том же кружке после чтения рассказа Аксакова «Материнская любовь» девочки вспомнили другие произведения, в которых также дан образ матери. Они вспомнили мать Владимира Ильича Ленина, мать Иосифа Виссарионовича Сталина, мать Зои Космодемьянской и многих других. Одна из девочек предложила приготовить доклады на тему «Мать». Решено было к празднику 8 марта провести занятие кружка, посвящённое этой теме. В итоге девочки подготовили доклады: «Мария Александровна Ульянова», «Любовь Тимофеевна Космодемьянская» «Пфлаумер» («Моя семья»), «Мать Гули Королёвой» (по книге Ильиной «Четвёртая высота») и др.

Две девочки подобрали хорошие стихотворения, посвящённые советской женщине-матери, переписали и выучили их наизусть.

Так был подготовлен материал, который учитель тщательно просмотрел и прослушал на собраниях кружка. Все девочки написали волнующие искренние сочинения про свою маму. Ко дню 8 марта была выпущена стенная газета, в которой девочки отразили работу кружка на данную тему. Было проведено занятие кружка, на котором подвели итоги работы. Учитель

провёл беседу о том, какую роль играет мать в семье, какие взаимоотношения существуют между детьми и матерью, как надо помогать маме и беречь её. На очередном родительском собрании учитель поднял вопрос о взаимоотношениях матери и дочери, прочитал детские сочинения, подчеркнув те места, где говорилось, за что девочки особенно любят и ценят свою маму и в каких случаях желают быть похожими на неё. Сочинения произвели на родителей очень большое впечатление.

Кроме чтения художественной литературы, учащиеся, особенно старших классов, должны регулярно читать свою детскую газету — «Пионерская правда» и журналы «Мурзилка», «Дружные ребята», «Пионер», «Костёр». Для того чтобы научить детей читать газету, надо сначала рассказать им следующее: какие есть детские газеты; как узнать, к какому времени относится данный номер газеты и какое это имеет значение; какие отделы обычно бывают в детской газете и как находить в ней нужный материал.

Затем надо научить детей находить определённый раздел в газете, по заголовкам (по крупному шрифту) уметь устанавливать, о чём написано в газете. С первых же шагов работы с газетой надо заинтересовать детей газетным материалом, возбудить у них желание поскорее получить новый номер и заглянуть в него. Для этого целесообразно применить такой приём: ознакомить детей с каким-нибудь событием, которое само по себе очень интересно, увлекательно и которое ещё только начинает развёртываться. Например, какая-нибудь экспедиция отправляется в отважное путешествие; у детей возникает вопрос: а что же дальше будет? Об этом учащиеся узнают из следующего номера газеты — из телеграмм. С получением каждого следующего номера дети с волнением разыскивают новые сведения об этом событии. Через несколько дней появляется об экспедиции статья корреспондента с фотографиями, статья, передающая интересные подробности о первых шагах экспедиции. Дети собирают материал, характеризующий весь путь экспедиции, составляют альбом. Получается увлекательная и очень поучительная, имеющая большое образовательное значение работа.

В практике лучших школ имеют место и другие приёмы работы с газетой. Так, например, учитель поручает отдельным ученикам подготовить информацию об интересных событиях. Сообщение делается устно, по плану. Судя по опыту, эта работа детям нравится, а главное — она прекрасно развивает их речь, развивает чувство общественности, воспитывает интерес к общественной жизни, приучает к выступлениям.

Регулярно, раз в неделю, учащимся проводится чтение газеты вслух: дети читают подготовленные ими рассказы и события, которые могут заинтересовать всех учащихся.

Дети делают вырезки из газет и составляют из них альбомы на различные темы, например: жизнь замечательных людей; жизнь пионеров; путешествия и открытия; читайте эти книги; отгадайте и т. д.

Материал газет и детских журналов очень разнообразен и интересен и, наряду с книгой, может быть широко использован учителем в образовательных и воспитательных целях.

ИНСЦЕНИРОВКИ И ШКОЛЬНЫЕ СПЕКТАКЛИ

Театральное искусство близко природе ребёнка так же, как музыка, танец, живопись. Оно активизирует фантазию, инициативу, творческую деятельность детей и даёт им возможность выявлять и развивать свои способности. Проявление драматического творчества можно наблюдать

в сюжетных играх, придуманных самими детьми, похожих по своему характеру на драматизацию («дочки и матери», «школа», «партизаны» и т. д.).

В педагогической практике инсценировка (драматизация) означает передачу в лицах литературного произведения или случая, взятого из жизни, или разыгрывание сюжета, придуманного самими исполнителями.

Нередко бывает, что инсценировка принимает формы спектакля.

В учебно-воспитательной работе с детьми применяются разнообразные виды драматизаций и разнообразные формы детских спектаклей, содержание, организация и методы проведения которых направлены к осуществлению задач коммунистического воспитания.

Продуманная и целенаправленная методика занятий с детьми театральным искусством может иметь огромное значение для воспитания в детях моральных качеств советского человека. Вдумчивый учитель, не будучи специалистом в области театрального искусства, тем не менее всегда может определить воспитательную ценность той или иной театрализованной игры или спектакля, если поставить перед собой вопрос о том, что дают они детям для их морального роста, как и е н а в ы к и они им прививают.

Инсценировка

Когда дети инсценируют (играют) по своей инициативе или по предложению учителя, они действуют в условиях, созданных творческой фантазией. Если их действия в театрализованной игре или в спектакле логичны, целесообразны, правдивы и убедительны, то они ценны в педагогическом отношении. Инсценировка является неотъемлемой формой многих детских игр. Она допустима как методический приём и на занятиях в классе и в часы внеклассной работы.

Дети охотно переносят в игру (драматизируют) те события, которые привлекли их внимание. В дни Великой Отечественной войны школьники, взволнованные высоким патриотическим подъёмом, охватившим нашу страну, с особым увлечением играли «в партизан».

Любимые игры в семье и школе взяты детьми из жизни. В одном классе группа девочек на протяжении многих дней в часы досуга играла в «школу». Учительница этого класса, казалось, не вмешивалась в игру детей, но незаметно давала ей интересное содержание и нужное направление. «Школа» готовилась к празднику Первого мая. Девочки мастерили оформление, готовили концертные выступления. Было интересно и весело и как-то само собой получилось, что, когда подошёл настоящий праздник — май, класс был нарядно украшен цветами, плакатами и флажками. Девочки вышли на главную магистраль встречать демонстрантов, читали им стихотворения, пели и танцевали. Первоначальная затея девочек — поиграть в «школу» — приняла характер организованной театрализованной игры, которая была использована учительницей в воспитательных целях.

Многие игры-инсценировки возникают в детских коллективах стихийно. Они увлекают участников эмоциональной насыщенностью, радостью воплощения мечты, реальным ощущением, которое даёт игра («Хочу быть партизаном», «Я — партизан»). Трудно проследить, какой вклад делает детская игра в сложный процесс формирования личности ребёнка. Может быть только в зрелые годы, оглядываясь на пройденный путь, человек сможет сказать, когда, в какой игре уже начали определяться его интересы, складываться вкусы, формироваться те или иные черты характера.

Большое значение в учебно-воспитательной работе имеет заинтересованность детей тем, что они делают. Приёмы игры помогают вызвать, поддержать или углубить внимание детей к предмету занятий. Можно привести немало примеров, когда умелое использование драматизации помогало учебной работе.

Особенно это надо отметить в занятиях младших классов начальной школы. Многие дети впервые приходят в школу из детского сада, где игра как метод воспитательной работы имеет принципиальное значение. Учитель I класса, внося элемент игры в учебно-воспитательный процесс, может сделать более лёгким переход от привычных условий детского сада к школьным. Так, одна учительница с успехом пользовалась приёмами драматизации для обучения детей азбуке. Она устраивала в середине урока небольшие перерывы и заполняла их игрой в «живые» буквы. В итоге работы первой четверти учебного года на школьном празднике была показана инсценировка. Из большой азбуки на сцену выпрыгивали «живые» буквы, которые изображали дети, — по ходу действия они группировались в нужные слова и фразы.

В одной школе учащиеся II класса в часы внешкольных занятий приготовили театрализованный рассказ о своих занятиях и выступили с ним перед родителями. Этот класс считался одним из лучших в школе по успеваемости. Но некоторые ученики всё же иногда недостаточно хорошо выполняли задания учителя, заметно ленились и отставали от товарищей. В своём рассказе дети показали ленивого ученика.

Они вышли к родителям с лучшими работами, опрятными книжками и тетрадями.

«Всё у нас в порядке:
Книжки и тетрадки». —

рассказывали они гостям, показывая свои работы.

«Но у нас, должны сказать, плохо учится один.
Чтобы вас не огорчать, мы не скажем, чей он сын».

И дальше разыграли диалог:

- Почему ты опоздал?
- Я немножечко проспал.
- Почему, скажи, дружок, ты не знаешь свой урок?
- Я урока не учил, — книгу в парте позабыл.
- Сколько будет пятью пять?
- Как же, знаю — тридцать пять!
- Почему ты пишешь «лошка»?
- Тут ошибся я немножко.
- А исправить надо как?
- Здесь пропущен мягкий знак.
- Слушать нам тебя обидно. Так учиться — очень стыдно.

— Эта инсценировка, — рассказывает учитель, — произвела большое впечатление на отстающих учеников и сильнее других мер воздействия способствовала улучшению их поведения и успеваемости.

Следует, однако, иметь в виду, что инсценировка как творческий метод учебно-воспитательной работы требует большой осторожности, продуманности и педагогического такта. Нельзя направлять суровую критику на определённых учеников, называя их имена и фамилии. Критика должна быть острой и яркой, но её надо давать в обобщённом виде, щадя детское самолюбие — пусть каждый сам почувствует, что и в какой мере относится к нему. Только при этом условии театрализованная игра может быть ценным средством воспитательного воздействия на детей.

Нельзя, увлекаясь методом драматизации, впадать в крайность и вульгаризацию; предлагать детям инсценировать на уроках арифметические действия, правила правописания и т. д. Такое искажение творческого метода справедливо встречает в широких педагогических кругах отрицательное отношение.

Умело использованные приёмы драматизации помогают в работе над выразительностью речи учащихся.

Учительница III класса одной сельской школы рассказывает, что её ученики первое время читали басни и стихотворения скучно, монотонно, без мысли. Как-то раз во время перемены учительница предложила детям разыграть «в лицах» басню «Слон и Моська». Слона изображали сразу шесть учеников, которых прикрыли большим платком. Вёл слона «служитель цирка» в причудливом головном уборе. Толпа зевак состояла из «случайных прохожих», стариков, старух, мальчишек. Тут же были «Шавка» и «Моська». Игра получилась, весёлой. Разговор Шавки и Моськи приобрёл живые интонации. Таким приёмом учительница стала пользоваться часто. Прежде чем дать детям выучить наизусть ту или иную басню или стихотворение, учительница предлагала им разыграть на эту тему небольшие сценки, импровизировать диалоги.

В работе над культурой детской речи часто недооценивается значение диалога и рассказа от первого лица как методических приёмов, способствующих развитию выразительности речи. Нередко предлагается детям формально «проговорить по голосам» разговорную часть произведения.

«Здорово, парнище! — Ступай себе мимо», — передают дети известный разговор охотника с мальчиком и при этом, стоят в разных концах класса и не видят, не чувствуют друг друга. Получается скучный пересказ текста даже в том случае, когда стихотворение хорошо понято и разучено детьми. Те же дети заговорят по-другому, если их поставить в условия живого общения, если они будут понимать, что каждый вопрос, замечание, высказывание должно звучать «по-настоящему», просто, искренне, так, как они разговаривали бы между собой, если бы были, скажем, охотником и мальчиком-дровосеком.

В некоторых случаях предварительный рассказ от первого лица помогает детям лучше понять и лучше прочесть разучиваемое наизусть произведение.

Нередко, желая достигнуть большей образности и эмоциональности речи детей, учитель пользуется коллективным чтением.

Здесь трудно сказать, как лучше прочесть то или иное произведение «по голосам». Одно только очевидно, что нельзя к коллективному чтению подходить формально и механически распределять кто какие слова будет говорить. Прежде всего должно быть выполнено основное правило выразительного чтения — хорошо понять и донести до слушателей главную мысль произведения. Дети должны владеть текстом, знать наизусть всё произведение, а не только ту его часть, которую они должны произносить.

Понятно, что в коллективном чтении и в диалогах можно найти только некоторые элементы, присущие драматическому творчеству.

В большей мере драматическое творчество детей раскрывается в постановках инсценировок, литературных монтажей, шарад и пьес.

Работа над инсценировкой начинается с выбора произведения, из которого хотят сделать пьесу.

Для инсценировки лучше всего брать небольшое литературное произведение с чётким, действенным сюжетом или выбрать из рассказа (повести) отдельные эпизоды, драматизация которых позволит сделать законченную сцену.

В тех случаях, когда берётся рассказ или повесть со сложным сюжетом, с большим числом действующих лиц, надо, уяснив идею инсценировки, выбрать одну основную фабульную линию и по ней построить пьесу.

Так, в повести А. Гайдара «Тимур и его команда» выразителями идеи произведения являются Тимур и его товарищи. Действия тимуровцев — основная фабульная линия, и по ней можно рекомендовать инсценировать эпизоды повести. Как правило, каждая пьеса — инсценировка литературного произведения должна иметь завязку, развитие действия, доходящее до наибольшего напряжения, и развязку.

При этом необходимо при отборе отдельных частей соблюдать причинную и хронологическую последовательность событий. Отступление от этого принципа может привести к искажению инсценируемого произведения и внести путаницу в его сценический вариант.

В инсценировке (как и в пьесе) развитие действия (столкновения, борьба действующих лиц) обычно идёт не по одной прямой линии, а с рядом отклонений, иначе говоря, — перипетий. Прежде чем наступит в пьесе завязка, герои её переживают моменты борьбы, столкновений, удач, огорчений и т. п. Тимур ведёт борьбу с «квакинцами», и в то же время у него происходит необычная встреча с Женей, ссоры, недоразумения. Эти перипетии необходимы. Они создают напряжённость действия, раскрывают образы действующих лиц.

Развитие фабулы требует продуманного отбора персонажей. Каждое действующее лицо должно быть настолько необходимым в пьесе, что отсутствие его нарушило бы ход развития событий. Выбор того или иного действующего лица определяется необходимостью его участия в завязке, развитии действия или развязке пьесы.

Инсценировка литературного произведения требует не длинного пересказа его содержания, а сжатого, действенного, убедительного сценического показа. Диалоги и монологи, как правило, берутся из подлинного разговорного текста произведения, но вполне возможно переводить в прямую речь повествовательную «косвенную речь» и даже описательный текст.

В тех случаях, когда приходится «добавлять свои слова», надо стремиться использовать во вставках «от себя» авторский текст. Образный словесный материал следует сохранить во всей чистоте и подлинности. Можно допускать только минимальные текстовые изменения и вставки, обусловленные спецификой сценического показа.

Другой вид инсценировки — это свободный сценический пересказ. В этом случае берётся фабула произведения, образы действующих лиц и на этом материале строится пьеса, причём подлинность текста инсценируемого произведения нарушается. Так могут осуществляться инсценировки народных сказок, конечно, при том же условии бережного отношения к стилю, образам, выразительности фольклорного языка. Сказки дают богатый материал для инсценировки. В театральной работе с детьми младшего и среднего возраста сказкам надо уделять особое внимание. Хорошим примером драматизации народной сказки может служить пьеса С. Маршака «Терем-теремок».

В одной инсценировке можно объединить две-три сказки, близкие по теме, с общими персонажами (например, сказки про зверей) и использовать диалоги и отдельные выражения из ряда других сказок.

Формы инсценировок могут быть различны. Здесь надо пользоваться различными средствами сценической выразительности и изобретательности. В ряде случаев в инсценировку вводится «ведущий» или чтец-рассказчик. Его роль — связать отдельные эпизоды в единое, логически развивающееся действие или сохранить авторский текст, когда сценический показ его затруднителен, а по ходу действия этот текст нужен. Следует помнить, что большая словесная нагрузка «ведущего» может быть скучной. Выгоднее сделать возможно короткой роль говорящего от автора, чтеца-рассказчика.

Итак, приступая к инсценировке литературного произведения, надо прежде всего определить идею инсценировки, её чёткое сюжетное построение, отобрать куски, раскрывающие намеченную линию, определить число и характер действующих лиц.

Полезно составить предварительный сценарий (план) будущей пьесы и наметить в ней последовательность актов, картин, состав действующих

лиц. По сценарию автору инсценировки легче будет ориентироваться в отобранном материале.

В репертуаре театральных коллективов начальной школы инсценировки занимают первое место. К ним можно отнести литературные монтажи и шарады, работа над которыми во многом аналогична работе над инсценировкой.

Литературный монтаж

Слово «монтаж» означает соединение, сборку, установку, расположение основных частей по определённом плану для получения целого сооружения или произведения.

В литературном монтаже могут быть использованы стихи и проза, музыка и пение, драматический отрывок и отдельные сценки. Сухой и не сценический, но ценный по содержанию, документальный материал может звучать ярко и убедительно, если он удачно вмонтирован в общий художественный текст.

Большие художники-чтецы часами занимают слушателей мастерским исполнением литературных композиций. Но для чтецов-школьников, как правило, выступления должны быть короткими.

Литературный монтаж можно составить на любую тему, посвящённую событиям общественно-политической жизни, историческому факту, жизни и деятельности выдающегося человека: вождя, героя, учёного, писателя и т. п.

Хорошо определяют линию монтажа лозунги и эпитафии, выражающие основную мысль произведения или его частей. Например, для литературного монтажа к годовщине Советской Армии можно взять такие эпитафии:

К вступлению. В одну благодарность
сливаем слова
Тебе, красновзвёздная лава,
Во веки веков, товарищи, Вам —
Слава, слава, слава!

(В. Маяковский).

К 1-й части. *Красная Армия в дни гражданской войны:*

По военной дороге
Шёл в борьбе и тревоге
Боевой 18-й год.

(А. Сурков).

К 2-й части. *Советская Армия в дни Великой Отечественной войны:*

Бей, чтоб стала жизнь счастливей,
Враг чтоб сгинул навсегда,
Бей за сёла, бей за нивы,
Бей за наши города.

(А. Прокофьев).

К 3-й части. *Советская Армия в дни мирного строительства:*

За то, чтоб Родина цвела,
За то, чтоб молодость была.
За мир, за правду
в мир пришла
Красная Армия.

(С. Стальский).

По этой схеме материал подбирается и монтируется так, чтобы была раскрыта мысль, выраженная в эпитафиях каждой части.

Руководствуясь намеченным планом, составитель последовательно располагает куски, чередуя стихотворный, прозаический, музыкальный текст

так, чтобы основной тематический замысел, идея монтажа логично и убедительно раскрывались перед зрителем.

Примером самого простого монтажа может служить соединение двух произведений, как бы дополняющих одно другое. Например, перед выступлением хора, исполняющего песни о Сталине, можно прочитать стихотворение, посвящённое вождю народов. Чтение и непосредственно последующее за ним хоровое исполнение воспримутся как одно целое.

В монтаже выгодно использовать различные сценические приёмы.

Живые тени, кино, танец, самые разнообразные театральные формы могут найти своё место в монтаже, но они должны быть логически оправданы и развёртываться, не нарушая единства действия.

При монтировке следует добиваться, чтобы переходы от одной части к другой были последовательными. Необходимо преодолевать случайности, «лоскутность» материала.

Составляя литературный монтаж, нужно стремиться к тому, чтобы в нём чередовались нарастания внутренней напряжённости и моменты спада. Понятно, что при этом удачно использованный свет, музыкальное или шумовое оформление могут создать нужный сценический эффект. Литературная композиция монтажа не должна быть длинной и скучной. Нельзя подбирать материал механически по одному лишь признаку — соответствия его теме. При большом количестве материала для монтажа надо отбирать лишь то, что будет звучать выразительно, запечатлевающе и «без лишних слов» раскрывает перед слушателями идею произведения.

Шарады

На праздниках, в программах концерта, у ёлки, у пионерского костра, наконец, просто в часы досуга с большим успехом могут быть разыграны театрализованные шарады.

Поставить шараду несложно. Задуманное слово разбивается на части, и каждая часть разыгрывается как маленькая сценка (картина). Затем, как бы подводя итог показанному, разыгрывается целое слово. Особенно интересны шарады, построенные на одном сюжете. Каждая часть такой шарады является картинкой в маленькой пьесе. Остроумно разыгранные шарады могут занять заметное место в программе школьного утренника. Построенные в основном на импровизации и выдумке исполнителей, они не требуют длительной подготовки и оформления.

Приёмы разыгрывания шарад очень разнообразны. Например, на каждую букву задуманного слова можно разыграть слова, по первым буквам которых зрители должны отгадать, что задумано; так можно показать забавные сценки — приключения, в которых зрители угадали бы слова: река, автомобиль, директор, инструмент, очки, и по первым буквам этих слов сложили бы задуманное слово «Радио».

Интересные шарады могут быть придуманы на тему литературных произведений, например, на басни Крылова. Дети предлагают угадать зрителям, из каких басен какие слова они разыгрывают и по первым буквам этих слов сложить название одной басни Крылова. Например, разыгрываются эпизоды из басен со словами: лиса, Жу-жу («Две собаки»), Егор («Два крестьянина»), цветы и как целое — басня «Лжец».

Слова для шарад лучше подбирать такие, которые дают исполнителям большие возможности играть — «действовать». Например: час-о-вой, карусель, ш-кол-а, по-бег, у-лица и т. д.

В одном школьном концерте хорошо была разыграна шарада «хоровод»: первая часть — хор (выступление хора), вторая часть — овод (сценка: девочки ловили бабочку — поймали овода),

общая часть — игра в хоровод.
Все части шарады показывались с музыкальным сопровождением.
Исполнители были одеты в русские костюмы.

Школьный спектакль

Центральное место в занятиях с детьми драматическим искусством занимает спектакль. В процессе работы над спектаклем творческие возможности детей раскрываются особенно ярко. Но детский спектакль нельзя рассматривать как самоцель: он прежде всего подчинён общим задачам воспитания детей. Для учителя-режиссёра основным вопросом является: что даст выбранная для постановки пьеса ее исполнителям и зрителям, и поэтому особенно важно, чтобы она была идеологически верной, художественной, доступной исполнению детей. Понятно, что это может быть и современная пьеса, и сказка, и инсценировка повествовательного произведения.

Список пьес, написанных специально для детского исполнения, невелик. Он может быть дополнен инсценировками сказок и рассказов. Произведения Маршака, Михалкова, Барто, Благининой, Катаева, Гайдара, Кассиля, классические сказки Пушкина, Ершова, Жуковского, Андерсена, русские народные сказки и сказки братских республик, басни Крылова — дают большой материал для театральной работы с учащимися начальных классов.

Успех каждого спектакля в значительной степени зависит от того, насколько удачно для данного коллектива выбрана пьеса. Учителю-режиссёру не следует переоценивать сил детей и своих возможностей и браться за постановку сложных пьес или сказок. Надо помнить, что спектакль в слабом исполнении и плохо оформленный теряет свою художественную и воспитательную ценность. Большим злом являются выступления, подготовленные наспех, кое-как, безвкусно оформленные.

Спектакль должен быть результатом хорошо продуманных и увлекательных занятий, итогом большой углублённой воспитательной работы с детьми.

Поставить хороший ученический спектакль доступно для каждой школы.

Спектакли детей младшего школьного возраста по своему характеру похожи на детскую игру, но только построенную на каком-либо сюжете и сценически оформленную (например, на сюжет сказки «Репка»). Обычно спектакли учащихся I или II классов осуществляются коллективом, организованным специально для задуманной постановки. Спектакли же учащихся III и IV классов нередко являются результатом систематической работы драматического кружка, которым руководит учитель или старший вожатый.

Драматический кружок составляется из детей, желающих заниматься театральным искусством; число учащихся в драматическом кружке обычно 15—25 человек.

В течение учебного года кружок ставит не более двух спектаклей. Полезно организовать вокруг работы драматического кружка актив школьников, принимающих деятельное участие в работе по подготовке спектакля (изготовление декораций, устройство шумовых и световых эффектов, пошивка костюмов и т. д.).

В плане работы драматического кружка необходимо предусмотреть учебно-воспитательную работу, которую можно развернуть вокруг спектакля: беседы и чтение книг по вопросам, имеющим прямое или косвенное отношение к пьесе; посещение музеев, выставок и спектаклей.

В помощь руководителю следует выбрать старосту кружка, который должен вести учёт посещаемости, подготавливать с дежурными помещению к занятиям, следить за дисциплиной товарищей и т. д.

Постановка пьесы требует продуманной работы. Когда учитель-режиссёр ставит с детьми младшего возраста сказку «Теремок», а с учащимися старших классов инсценировку по повести В. Катаева «Сын полка», он, по существу, делает в обоих случаях аналогичную работу, но приёмы её проведения будут различны в зависимости от возраста и подготовленности исполнителей.

В постановках спектаклей следует различать следующие ступени: подготовительная работа самого учителя-режиссёра и работа его с исполнителями.

Задумав поставить пьесу, учитель-режиссёр должен сам подготовиться к этой работе и подготовить к ней коллектив исполнителей. Уже к выбору пьесы следует привлечь детей. Можно предложить детям прочитать ряд пьес и подумать над тем, какую из них лучше принять к постановке.

Предлагается, например, поставить сказку «Терем-теремок» (сценический вариант сказки написан С. Маршаком). Не решая этот вопрос окончательно, руководитель предлагает детям перечитать несколько сказок и выбрать одну из них для спектакля. После интересных обсуждений весь коллектив придёт к общему заключению и, если не найдётся достаточно убедительных доводов отказаться от первоначальной мысли, сказка будет принята всеми к постановке.

Для учителя-режиссёра, которому предстоит провести с детьми немало бесед, очень важно овладеть сюжетом пьесы или сценки, уметь хорошо и детально её рассказать, понять и разобрать все линии, по которым развиваются события, строятся взаимоотношения действующих лиц, понять характеры персонажей, хорошо изучить пьесу со стороны её стиля и языка.

Необходимо, чтобы юные исполнители и их зрители верно поняли, во-первых, о чём рассказывает автор (а вместе с ним и режиссёр) в своей пьесе (её тему) и, во-вторых, какова основная мысль пьесы (её идея).

Тема пьесы и её основная идея определяют, какой материал попутно можно привлечь к работе над пьесой, какие вопросы идейного и морального воспитания могут быть затронуты данной постановкой. Так, пьеса-сказка «Теремок» даёт возможность учителю-режиссёру говорить с детьми о значении дружбы, о необходимости и пользе объединения общих усилий в труде и борьбе. Общими стойкими усилиями обитатели «Теремка» прогоняют злодеев — волка, лису и медведя, пришедших разрушить их мирную, счастливую жизнь. Дружный труд и общее усилие нужны и в труде и в борьбе с врагами. Смысл работы над сценическим воплощением этой пьесы-сказки главным образом и будет заключаться в том, чтобы взволновать исполнителей основной мыслью пьесы, возбудить в них желание действительно, искренне, убеждающе показать торжество справедливости.

Дети, исполняющие отрицательные персонажи, должны понимать, что они являются «обличителями» зла. Они должны ненавидеть всё дурное в изображаемых ими образах, но задача их показать «зло» так выразительно и правдиво, чтобы все поняли, как оно отвратительно.

Обдумывая постановку пьесы, учитель-режиссёр делит действие или картину по тем явлениям, словам или поступкам персонажей пьесы, которые создают новое положение в действии или в картине. Каждая картина имеет своё сценическое разрешение, свои мизансцены, т. е. определённое расположение исполнителей на сценической площадке по отношению к партнёрам и предметам.

В пьесе С. Маршака «Терем-теремок» — 6 маленьких картин. Каждая картина состоит из нескольких мелких частей — новых положений.

Например: в 1-й картине этой пьесы стоит теремок, К нему подходит Лягушка, потом Мышка, за ней Петух и наконец Ёж. Каждое появление жильцов — новая часть в картине, новое событие, новое обстоятельство, которое изменяет жизнь в теремке. Следовательно, в 1-й картине четыре части. В каждой части свои мизансцены.

1-я часть. Стоит теремок. Входит Лягушка (подпрыгивая), останавливается. Рассматривает, несколько удивлённая, теремок:

Стоит в поле теремок, теремок.

Он не низок, не высок, не высок.

(Стучит в дверь.)

Кто, кто

в теремочке живёт?

(Стучит в окно.)

Кто, кто

в невысоком живёт?

(Заглядывает в окно, потом отходит от него.)

Ква-ква никого,

Кроме ветра одного.

Я — лягушка-квакушка.

Я тут буду жить.

(Заходит в теремок.)

Таковы могут быть мизансцены в первой части.

Так часть за частью должен продумать режиссёр всю пьесу.

Он должен сам хорошо видеть в своём творческом воображении всю постановку, прежде чем говорить о ней с детьми-исполнителями. Для него самого должен быть совершенно ясен характер персонажей пьесы (сценические образы), ясно, что надо сказать исполнителям о пьесе в целом и о каждом действующем лице.

Задача режиссёра — найти выразительное оформление спектакля, и в этом деле надо непременно использовать инициативу детей. Большое значение в спектакле имеет музыкальное сопровождение, но следует помнить, что такие компоненты спектаклей, как декорации, костюмы, музыка, танец, свет, реквизит (вещи, необходимые в пьесе), привлекаются прежде всего для того, чтобы помочь детям действовать — «жить» в сценических условиях правдиво и убедительно, как это требует реалистическое театральное искусство.

Прежде чем приступить с детьми к работе над пьесой, необходимо провести с ними несколько подготовительных занятий, в результате которых дети должны понять, что работа над спектаклем требует большой внутренней и внешней собранности, организованности, внимания, творческой фантазии, умения действовать в сценических условиях просто, естественно и правдиво, как в жизни.

Полезно провести с исполнителями будущего спектакля несколько бесед о театре, придумать и разыграть несколько небольших сценок, или инсценировать знакомую им басню, стихотворение и т. д. Потом побеседовать о том, кто как играл и почему одни исполнители понравились больше, а другие меньше.

Уже в этих беседах выясняется, что больше всех понравился тот, кто играл (действовал) искренно, правдиво, просто. Из этого следует сделать вывод, что вот так же надо играть и в спектакле.

Исполнители пьесы должны «жить», действовать на сцене так, как будто бы всё, что происходит в пьесе, совершается с ними не на сцене, а в жизни.

Такое подлинное действие является основой реалистического театрального искусства, и в работе с детьми над спектаклями надо добиваться от исполнителей таких действий.

После того как будет проведена некоторая подготовительная работа и выбрана пьеса для постановки, коллектив исполнителей собирается для

первой читки. Обычно пьесу читает сам руководитель просто, логично, не показывая, «как надо разговаривать».

После чтения пьесы проводится общая беседа, которая должна носить характер обсуждений и свободных высказываний. Но, предоставляя детям право горячо говорить и спорить, режиссёр всё же руководит обсуждением. В беседе надо выяснять: тему, сюжет, идею пьесы; где и когда происходит действие; какая в пьесе идёт борьба и между какими действующими лицами; кто является выразителем основной мысли («идеи») пьесы, на чьей стороне наши симпатии.

Необходимо также дать характеристику действующим лицам.

Очень полезно и интересно после первого знакомства и разбора пьесы предложить детям разыграть несколько импровизаций (сочинить свои сценки) на сюжет пьесы. Так, например, после чтения сказки (или пьесы С. Маршака) «Терем-теремок» можно разыграть её по ролям «своими словами». Такая игра поможет детям осознать развитие действия в пьесе и даст возможность учителю лучше познакомиться с исполнителями.

После того как роли будут распределены, следует предложить каждому исполнителю подумать о том, какой характер имеет персонаж пьесы, которого он будет играть, как он говорит, двигается, каков его внешний вид. Пусть, скажем, каждый участник придумает сам или с помощью учителя-режиссёра несколько упражнений (эпизодов) и разыграет их. Например: Петух стоит на карауле, обозревает окрестность, вдруг замечает опасность и подымает тревогу. Лягушка месит пироги. Ежик растапливает печь и т. д.

Большое внимание необходимо уделить работе над текстом. Надо добиваться, чтобы дети хорошо понимали и произведение в целом, и смысл отдельных слов и выражений, правильно произносили текст и верно доносили мысль автора до зрителей.

Во всех моментах работы с детьми над пьесой надо идти от их инициативы и творческих возможностей. Руководитель должен уметь подвести их к тому, как надо действовать на сцене, объяснить предлагаемую сценическую задачу, вызвать нужные чувства, натолкнуть на правильное понимание образа. Учить детей разговаривать в пьесе, подражая показу учителя, — недопустимо.

Методом «показа» надо пользоваться крайне осторожно, иначе это приведёт к подражанию, к штампу, т. е. к готовым, чисто внешним приёмам выражения чувства. Вместо художественной правды настоящего искусства у исполнителей появится фальшь, поддельный смех, нарочитые движения, т. е. как раз то, от чего нужно особенно охранять юных исполнителей.

Нельзя допускать, чтобы исполнители что-то «изображали» на сцене, принимали «живописные» позы и бессмысленно, суматошно двигались по сцене, не понимая, не чувствуя, для чего же они это делают.

Разговоры и все положения участников спектакля на сцене должны быть оправданны, естественны (как в жизни).

Не следует увлекаться внешними эффектами и трюками. Когда пьеса хорошо продумана и дети хорошо доносят до зрителя мысли и чувства, спектакль всегда имеет успех даже в самой простой постановке и скромном оформлении. Если невозможно сделать костюм и декорации, можно поставить пьесу в концертном плане, т. е. без декораций и в обычных костюмах.

Надо ещё помнить, что работа над пьесой будет успешной лишь при условии большого внимания, собранности, активного творческого участия коллектива, и задача учителя-режиссёра поддерживать у детей это отношение на протяжении всей работы над спектаклем.

УТРЕННИКИ И ВЕЧЕРА В ШКОЛЕ

Утренники и вечера в школе при умелой их организации являются эффективным средством коммунистического воспитания.

Не следует только устраивать их слишком часто и по шаблону. Каждый утренник или вечер — это праздник для детей, и каждый такой праздник должен быть ярким, красочным, эмоциональным, оставляющим глубокий след в памяти детей.

Необходимо, чтобы в школах создавались свои традиции проведения того или иного революционного праздника, дня красного календаря, юбилея, годовщины, школьного события.

Чем интереснее, оригинальнее и образнее будет организован и проведён утренник или вечер, чем глубже будет его содержание, тем большим будет его воспитательное значение. Содержание утренника или вечера определяется идеей данного праздника, дня или события; утренник или вечер должен иметь революционное содержание и отвечать задачам коммунистического воспитания.

В организации утренника или вечера большое место должно быть отведено детской самодеятельности. Дети любят помогать взрослым в интересном начинании: мастерить инвентарь или игрушки, шить, лепить, рисовать, мыть, убирать, украшать, готовить костюмы, репетировать художественные выступления. То, в чём дети сами активно участвуют, что они сами сделали с любовью и старанием, особенно им нравится.

Утренники и вечера имеют исключительное значение в осуществлении эстетического, художественного воспитания детей. Красивое оформление, свет, чистота, порядок, умело составленная программа, интересные игры, танцы, музыка, пение — всё это воспитывает художественный вкус, объединяет детей. Каждый участник старается показать себя с лучшей стороны и в части костюма и в исполнении «номера», каждый испытывает много волнений и переживаний.

К проведению вечеров и утренников обычно привлекаются и родители. Таким образом, в успехе утренника или вечера оказывается заинтересованным весь школьный коллектив: учителя, родители и дети.

Основным условием успеха утренника или вечера является продуманная и тщательно подготовленная программа. Подготовка к утреннику или вечеру должна быть заблаговременной и хорошо организованной. Из целого ряда организационных вопросов необходимо отметить следующие.

1. Не переуплотнять помещения, не приглашать на утренник или вечер слишком много детей.

2. Не смешивать резко различные возрасты. Лучше всего устраивать утренники отдельно для I и II и для III и IV классов. Вечера для младших школьников устраиваются только в очень редких случаях.

3. Обеспечить на празднике музыку, хотя бы рояль, пианино, баян, аккордеон или, в крайнем случае, — радиолу, патефон.

4. Уделяя большое внимание содержанию утренника или вечера, необходимо также обратить внимание на тщательную уборку помещения школы, организовать раздевальню, буфет, заготовить достаточное количество питьевой воды, хорошо проветрить зрительный зал и другие помещения школы, где будут находиться дети и приглашённые гости.

Заведующий школой, учителя и вожатый, используя детскую самодеятельность и привлекая родителей, должны вести подготовку сразу во всех направлениях: закупать нужные принадлежности, угощение, подарки; готовить костюмы, украшения, плакаты, стенную газету, выставку; приводить в порядок и украшать помещения и т. д.

Каждый должен иметь свой участок работы и нести за него полную ответственность. Должно быть чёткое разделение ролей и обязанностей,

соответственно плану и программе, предварительно разработанным и принятым на совещании руководителей и актива детей. Все должны подчиняться ответственному руководителю, назначаемому заведующим школой. В помощь ответственному руководителю выделяются помощники, отвечающие за своевременную подготовку и чёткое проведение утренника или вечера.

Надо так всё продумать, рассчитать и подготовить, чтобы не было беспорядка, неорганизованности, чтобы не переутомить детей.

Продолжительность утренника или вечера не должна превышать 2—2½ часов. Из этого и надо исходить при составлении программы.

В день утренника или вечера ответственный руководитель, его помощники и актив взрослых и детей должны находиться на своих местах задолго до начала сбора.

Везде должна быть образцовая чистота и порядок. Всё должно выглядеть нарядно и празднично.

Помощники руководителя и актив приветливо встречают собирающихся постепенно детей, предлагают им раздеться и приглашают побывать до начала праздника в разных классах, где устроены выставки детских работ, организовано слушание музыки (рояль, баян, аккордеон, радиопередача, патефон), где желающие могут послушать рассказы гостей, поиграть в настольные игры, решить ребус или головоломку, принять участие в аттракционах, подвижных и малоподвижных играх или общих танцах. В каждом классе должны быть активисты, помогающие учителям и пионервожатому проводить с детьми развлечения. На сбор отводится 20—30 минут.

Когда основная масса детей соберётся, все направляются в зал или в самый большой класс для участия в торжественной части, на которую отводится 15—20 минут. Дети рассаживаются так, чтобы всем было видно и слышно. Взрослые садятся по сторонам или сзади. Вступительное слово, посвящённое данному дню, доклад или приветствия должны быть очень краткими, образными, понятными детям.

После этого начинается художественная часть, которая занимает 45—60 минут. Программа художественной части строится так, чтобы музыка, декламация и пение чередовались со зрелищем и чтобы массовые и наиболее красочные выступления были в конце. Выступления профессиональных артистов и взрослых устраиваются после выступления детей.

Примерное построение программы детской художественной самодеятельности может быть следующим:

1. Музыка.
2. Декламация.
3. Пение.
4. Танец.
5. Музыка.
6. Декламация.
7. Танец.
8. Декламация.
9. Инсценировка.
10. Хор.
11. Физкультурные выступления.
12. Групповой танец.

Вести художественную программу может кто-нибудь из детей, отличающихся хорошей дикцией, кратко, без лишних слов, объявляющий, кто и что будет исполнять. Если же программу ведёт взрослый, то он не должен прибегать к шаблонным развлекательным приёмам и неумным шуткам. Шутки и остроты ни в коем случае не исключаются, но они должны быть продуманы и преследовать воспитательные цели. Самое лучшее, если ведущий художественную программу будет подавать её в интересной занимательной форме в виде предисловия из одной-двух фраз или пояснения, вызывающих интерес у детей к предстоящему выступлению и помогающих лучше понять его.

В художественной части концерта или наряду с ним может быть предусмотрена демонстрация кинофильма, диапозитивов, рассказывание сказок, выступление кукольного или теневого театра и т. д.

После художественной части могут быть организованы в течение 45—60 минут массовые игры и танцы по следующей программе:

1. Общий круг. Марш под музыку. Перестроения для игры.
2. Массовая подвижная игра.
3. Массовый танец.
4. Малоподвижная игра.

5. Самодеятельные выступления в кругу. Конкурс плясунов. 6. Массовый танец. 7. Массовая подвижная игра. 8. Заключительный марш с пением. Прощальные приветствия.

Руководство массовой частью должен взять на себя один из помощников ответственного руководителя, знающий это дело педагог или пионервожатый. При проведении игр и танцев надо обеспечить порядок, освободить от лишней мебели зал или большой класс. Безусловно необходим хороший аккомпанемент (рояль или баян). Рассказ или показ игры или танца должен быть кратким, образным, понятным, сопровождаться наглядными практическими пояснениями. Игры и танцы надо подбирать доступные детям, интересные, разнообразные. Младшие школьники очень любят хороводные и музыкально-ритмические игры, а также простейшие парные и коллективные танцы.

При составлении программы не рекомендуется брать игры и аттракционы: «политизированные» («политбой», «политвикторины», «политудочки», «политлотереи»); игры, провоцирующие на неправильные и нелепые ответы, ставящие детей, участвующих в игре, в положение, враждебное трудящимся («красные и белые», «рабочие-стахановцы и лодыри» и т. д.); идеологически-чуждые («ходи в пекло, ходи в рай», «царевна-королева», «колдун», «цари», «король»); развивающие жестокость, связанные с физической болью («сквозь строй», «щелчки», «хромая лиса», «жгут», «молчанка», «палачи» и т. д.); игры с насмешкой, оскорбляющие чувство достоинства детей («Яша дурачок», «Курносые», «Растяпа» и т. п.); антигигиенические, вредные для здоровья (вытаскивание зубами из земли колышка, поднимание с пола ртом мелких предметов, «видит око, да зуб неймёт», «бег крабов» и др.). Кроме того, не следует употреблять в качестве пособия для игр пионерские галстуки и звеньевые флажки.

В план массовой части может быть включено шествие костюмированных, раздача призов за лучший костюм, за лучшее исполнение сольной пляски, за выигрыш в аттракционе или соревновании.

В конце массовой части может быть организована раздача подарков или гостинцев, если это было предусмотрено по плану.

С прощальными приветствиями дети идут одеваться и постепенно расходятся по домам.

Утренники и вечера, устраиваемые в школе во время революционных праздников и годовщин, в дни красного календаря, могут иметь различную форму, например: 1. Торжественный утренник или вечер. 2. Костюмированный утренник или вечер. 3. Театрализованная игра. 4. Пионерский костёр. 5. Литературно-музыкальный монтаж. 6. Гулянье на открытом воздухе и т. д.

В каждую из этих форм могут входить различные составные элементы: доклад, встреча с героями, беседа, рассказы, приветствия, театрализованный рапорт, кино, концерт, спектакль, кукольное представление, самодеятельные выступления, игры, танцы, песни, смотры, конкурсы и т. д. Выбор той или иной формы зависит от идеи данного утренника или вечера и от имеющихся в распоряжении школы сил и средств.

Праздник Великой Октябрьской социалистической революции

На утреннике или вечере, посвящённом этой славной годовщине, в ярких образах надо показать детям, что Октябрьская социалистическая революция осуществила на деле великие идеи марксизма-ленинизма. Сквозь разруху и беспощадную гражданскую войну трудящиеся под руководством великой партии Ленина — Сталина пришли к победе, построили социализм и отстаивали свои завоевания в Великой Отечественной войне с немецкими фашистами и японскими империалистами. Теперь страна, выполняя

Сталинский план дальнейшего развития народного хозяйства, становится ещё более крепкой, могучей и непобедимой.

Участники гражданской и Великой Отечественной войн — почётные гости на празднике. Они расскажут детям, как боролись рабочий класс и трудовое крестьянство за власть Советов, как отстаивали эту власть от врагов, какие подвиги совершали народные герои: Ворошилов, Будённый, Фрунзе, Чапаев, Щорс, Лазо, Котовский, Гастелло, Зоя Космодемьянская, Александр Матросов и многие другие.

Дети, в свою очередь, покажут гостям свои достижения в учении, оформленные на выставке ученических работ и в школьной стенной газете.

Любовью к родине, к её вождям Ленину и Сталину, гордостью за наши успехи на фронтах и в тылу и готовностью всегда и везде стать на защиту завоеваний Октября должны быть наполнены краткий доклад и художественные выступления.

Дети могут прочитать стихи: «Имя» С. Кирсанова, «Песнь о Ленине» Н. Саконской, «Родина» Л. Воронковой, «Осенняя Октябрьская» Н. Саконской, «Наше солнце» Н. Незлобина, «Он родился в горах» Л. Ошанина, «На празднике Октября» Е. Тараховской, «Песня про Зою Космодемьянскую» П. Тычины, «Дед» И. Уткина, «На параде» З. Александровой, «Песня» С. Маршака (коллективная декламация с инсценировкой парада).

Кто-нибудь из взрослых может рассказать сказку: «Чудесные небесные птицы», «Ленинская правда», «Смерть Чапаева», «Сиротка», «Заря солнышко»¹.

Если в школе есть струнный оркестр, он может исполнить русские народные песни: «Пойду ли, выйду ль я», «Светит месяц», «Сеяли девушки», «Степную кавалерийскую», «Полюшко-поле» и др.

Хоровой кружок может исполнить: «Гимн СССР», «Песню о Сталине» муз. М. Блантера, «Песню о Родине» муз. И. Дунаевского, «Родина» муз. Иорданского, «Песню о Щорсе» муз. Блантера, «Славься, отчизна» муз. Белого, «Песню о Ворошилове» муз. Сабо, «Песню о Чапаеве» муз. Новикова, «Конноармейскую» муз. Покрасс, «Партизан Железняк» муз. Блантера, «Партизанскую» обработка А. В. Александрова, «Песню о тачанке» муз. Листова, «Песню пионеров СССР» муз. Чернецкого.

В промежутках между декламацией танцоры могут исполнить русский, украинский, белорусский и другие национальные танцы, а также небольшую игровую или театральную постановку, например: «Хитрецы» — пьеса в 1-м действии С. Преображенского. В заключение руководитель предлагает детям спеть любимую всеми массовую песню и принять участие в общих играх и танцах. Праздник заканчивается раздачей гостинцев и проводами гостей.

День Сталинской Конституции

Годовщина принятия великой Сталинской Конституции — это праздник победившего социализма, праздник осуществления заветной мечты лучших людей всех времён и народов.

День Конституции — это вместе с тем праздник дружбы народов СССР.

Задача школьного утренника или вечера в этот день — показать детям величие нашей эпохи, грандиозность дела, начатого Лениным и Сталиным, и наших достижений.

Здание школы должно быть украшено портретами товарища Сталина и его ближайших соратников, маршалов, Героев Советского Союза и стахановцев — лучших людей нашей страны. На стенах зала или большого

¹ Утренники «вечера сказки», изд. ЦДХВД, 1942.

класса следует поместить выдержки из статей Сталинской Конституции о праве трудящихся на образование, труд и отдых.

Дети могут сделать уголок народов СССР с макетами, с рисунками костюмов, утвари, жилищ, новостроек, с красивыми надписями и интересными фотографиями, вырезанными из газет и журналов.

В программе художественных выступлений могут быть стихи: «Великий Сталинский закон» Джамбула Джабаева, «Песня про Сталина» перевод с украинского Б. Турганева, «Сталин» Янко Купалы, «Родная страна» А. Пришельца, «Слово избирателя» (5-я быль для детей) С. Михалкова, «Сталин» Якуба Коласа, «Наша мама» С. Михалкова. Можно рассказать также следующие сказки: «Самое дорогое», «Слава Сталину будет вечная».

Хор исполнит: «Песню о Сталине» муз. Ревуцкого, «Спасибо товарищу Сталину» муз. Половинкина, «Сталинский закон» муз. Старокадомского, «Советский простой человек» муз. Кручинина, «Пионерская песня о Сталине» муз. Листова, «Родина» муз. Иорданского, «Эх, хорошо» муз. И. Дунаевского, «Песня о Родине» муз. И. Дунаевского, «Гори наша радость» муз. Шехтера.

Из танцев могут быть исполнены: «Гопак», «Лезгинка», «Молдаванеску», «Калина-берёза» и др. Учащиеся III и IV классов могут подготовить физкультурные вольные упражнения и пирамиды ¹.

Во время массовых игр руководитель может организовать конкурс плясунов внутри большого круга под аккомпанемент рояля, баяна, гармошки, ударного оркестра. В конце праздника можно выдать победителям призы и устроить торжественное шествие с пением любимой массовой песни.

Если утренник или вечер был костюмированным, то после шествия и просмотра костюмов лучшие из них получают призы, а все костюмированные должны выступать во время самостоятельной или массовой части с декламацией, пением или танцем, соответствующими костюму данной национальности.

День памяти В. И. Ленина

День памяти Ленина должен быть насыщен глубоким революционным содержанием.

Школа выпускает специальную стенную газету, организует витрину со снимками, выставкой книг и рисунков, характеризующими жизнь и деятельность великого гения революции.

На почётном месте устанавливается бюст Ленина, украшенный цветами, зеленью, красными лентами и знамёнами. Рядом на стене или на щите помещается плакат с надписями: —

«Помните, любите, изучайте Ильича, нашего учителя, нашего вождя!»

«Боритесь и побеждайте врагов, внутренних и внешних, — по Ильичу!»

«Стройте новую жизнь, новый быт, новую культуру — по Ильичу!»

«Никогда не отказывайтесь от малого в работе, ибо из малого строится великое, — в этом один из важнейших заветов Ильича» (И. С т а л и н).

Программа утренника или вечера в этот день должна быть строго выдержанной, торжественной. Игры и танцы не проводятся.

Кроме доклада, в художественной программе может быть демонстрация одного из следующих кинофильмов: «Ленин в Октябре», «Ленин в 18-м году», «Выборгская сторона», «Человек с ружьём», «Клятва» и пр.

В программу детской самостоятельности может быть включено художественное чтение, рассказывание, декламация из сборника «Творчество народов СССР», из сборника «Ленин», «Сказки народов СССР», из школьных и пионерских журналов и др.: «Два сокола» (перевод с украинского),

¹ Н. Васютин, Спортивные праздники школьников, изд. «Физкультура и спорт». 1940.

«Ильич» Антона Пришельца, «Ленинская правда» (белорусская сказка), «Теперь в тайге светло» (сказка), «Дедушка Ильич» (сказка), «Заря солнышко» (сказка), «У мавзолея» М. Исаковского, «Песня о Ленине» А. Барто, «Кешин друг» по Мещерякову, «Партия ведёт» перевод с украинского М. Исаковского, «Баллада о памятнике» С. Маршака, «Ленин» С. Щипачёва, «Песня о Ленине» Н. Саконской, «Рассказы из школьной жизни В. И. Ленина» по А. Гринбергу, «Ленин» Сулейман Рустема, «По твоим заветам всё исполнилось» народный сказ и др.

Кто-либо из умеющих играть на инструменте (рояль, скрипка, виолончель) исполнит «Траурный марш» Шопена, «Похоронный марш» из сонаты № 12 Бетховена, «Походную песню» Бетховена, «Вы жертвою пали» и др.

Хор может исполнить: «Похоронный марш» («Ты умер, товарищ»), «Замучен тяжёлой неволей» (любимая песня В. И. Ленина, муз. обр. В. Белого), «Песня о Ленине» муз. З. Левина, «Варшавянка» муз. обр.

В. Фере, «Смело, товарищи, в ногу» муз. обр. Гр. Лобачева, «По дороге Ленина» запись и обр. Виноградова, «Про Ленина» (народная песня) обр. Красева.

День Советской Армии

На утреннике или вечере, посвящённом этому дню, надо рассказать детям в живых и ярких образах о великом подвиге, совершённом Советской Армией в Великой Отечественной войне. Ни одна армия в мире не смогла бы так блестяще разгромить своих вооружённых до зубов врагов, как это сделала Советская Армия под руководством генералиссимуса И. В. Сталина. Но победа далась нелегко. Дети должны знать, что путь армии к победе идёт через упорный труд, учение, боевую закалку. «Тяжело в ученье — легко в походе» — так говорил Суворов. Мы должны быть всегда готовы к защите своей Родины, должны упорно, настойчиво овладевать военными знаниями.

Наши дети любят Советскую Армию. Многие из них мечтают стать лётчиками, танкистами, артиллеристами, моряками, и поэтому они с большим интересом слушают рассказы о Советской Армии и её подвигах.

Детям надо рассказать, как отдали жизнь за Родину Гастелло, Матросов и многие другие герои, слава о которых будет жить в веках.

Гости — солдаты и офицеры — расскажут детям о прославленных героях Великой Отечественной войны, вспомнят свои боевые дела. Из этих рассказов дети должны понять, что на войне нужны не только храбрость, но и большие знания, отличная выучка.

Приглашённых на праздник солдат и офицеров надо окружить вниманием, посадить их на почётные места.

Школа снаружи и внутри должна быть украшена портретами полководцев Советской Армии и Героев Советского Союза, призывами, фотовитринами, рисунками детей на военные темы. Школьные кружки устраивают выставку своих работ: авиамodelей, технических игрушек и макетов. Стенная газета посвящается славной годовщине Советской Армии.

В программу утренника или вечера могут войти:

1. Игры и аттракционы военизированного характера (попадание в цель; ходьба с завязанными глазами; поиски по слуху; запоминание обстановки; упражнения в равновесии; соревнования в ловкости, беге, прыжках, силовых).

2. Беседы детей с офицерами и солдатами.

3. Краткий доклад о годовщине Советской Армии.

4. Чествование гостей, вручение им на память подарков — детских рисунков и рукоделий.

5. Литературно-музыкальный монтаж ¹.

6. Художественная самодеятельность: декламация — «Имя» С. Кирсанова, «Наша песня» О. Высотской, «Атака» Демьяна Бедного, «Разведка» Е. Ружанской, «Маленький лётчик» Янко Купалы, «Красная Армия» Якуба Коласа, «То был такой великий бой» из баллады о Москве А. Твардовского, «Красной Армии солдат» С. Михалкова, «Наш Сталинград» Б. Филиппова, «Победная песня» А. Чуркина. Коллективная декламация «Победа» В. Лебедева-Кумача; сказки ²: «Богатырь и клоп», «Медведь и сохатый», «Два охотника», «Подвиг богатыря Адемир-Кана», «Удалец вершок»; пение: «Гимн СССР», «Песнь о Сталине» муз. Блантера, «Родина» муз. М. Иорданского, «Песня смелых» муз. Белого, «Четвёрка дружная ребят» муз. Кабалева, «Шёл отряд» муз. Шварца, «Учил Суворов» муз. Новикова, «В бой за Родину» муз. Компанейца и др.; пьеса — «Звено отважных» А. Глебова ³; танцевальные постановки: «Пляска с саблями» Л. Сайковской, «Полынка» Т. Бабаджан, «Красноармейская пляска» С. Рудневой и Я. Паршина, «Танец с флажками», пирамида «Красная звезда» ⁴.

Праздник заканчивается боевой массовой песней — приветствиями Советской Армии и товарищу Сталину. Дети провожают гостей.

Первое Мая

В день смотра боевых сил трудящихся всех стран для детей устраиваются утренники или вечера в помещении, а также гулянья на открытом воздухе. В этот радостный весенний день дети должны услышать рассказы о маёвках в дореволюционный период, о тяжёлом положении трудящихся в капиталистических странах и об их борьбе за лучшее будущее человечества.

Почётное место на празднике отводится участникам маёвок в дореволюционной России. Они поделятся с детьми своими воспоминаниями во время торжественной части.

В художественной части праздника могут быть исполнены: стихи — «На празднике Первого мая» (отрывок) Джамбула, «Детям» Джамбула, «Военный парад» С. Михалкова, «Первомайская» Н. Саконской, «Рикша» Н. Агнивцева, «Ребята» С. Михалкова, «Счастливый день» М. Ивенсена, «Майская песенка» В. Маяковского, «Весна» Е. Благиной, «Песня» С. Маршака; инсценированная декламация — «Песня юности» Е. Полонской; сказки — «Алый цветок», «Сиротки», «Бай и батрак», «Хозяин и работник», «Проделки Алдар-Косе»; пение — «Гимн СССР», «Песня о Сталине» муз. Сабо, «Первое мая» муз. Красева, «Майская песня» муз. Старокадомского, «Два поколения» муз. Раухвергера, «Москва» муз. обр. Покрасс, «Первомайская песня» муз. Раухвергера, «Счастливый день» муз. Красева, «Марш демократической молодёжи мира» муз. Новикова; ударный оркестр — «Полька» муз. Чайковского, «Пойду ль, выйду ль я», «Земелюшка-чернозём» и другие народные песни.

С детьми можно подготовить несколько несложных национальных танцев ⁵: «Хороводная пляска» (русская), «Украинская пляска», «Лявониха», «Грузинский танец», «Алый платок» (армянский танец), «Татарская пляска» и др.

¹ Сб. «Красной Армии — слава», изд. ЦДХВД, 1946.

² Сб. «Северные сказки», Новосибирск, 1938. «Сказки народов СССР», Детиздат, 1940. «Кабардинские сказки», Детиздат, 1940.

³ «Затейник», 1946, № 4.

⁴ «Затейник», 1938, № 2.

⁵ Сб. «Праздник 1 мая», изд. ЦДХВД, 1940.

Возможно также выступление физкультурной группы с вольными упражнениями (с флажками, обручами, шарфами), пирамидами и фигурными перестроениями¹.

Праздник может закончиться массовыми играми, танцами и общим хором, а затем раздачей гостинцев и подарков.

Если есть возможность, то игры и танцы следует организовать на площадке под оркестр или баян, а также провести соревнования в беге с препятствиями.

Школьные праздники

Праздником счастливого детства является новогодняя ёлка. Этот праздник должен быть особенно весёлым, радостным, красочным, ярким, таким, чтобы впечатление от него надолго сохранилось в памяти детей.

На этом празднике надо особенно подчеркнуть, какими огромными заботами и вниманием окружают детей партия, правительство и лично товарищ Сталин.

Новогоднюю ёлку устраивают во время зимних каникул между 30 декабря и 12 января.

При устройстве праздника ёлки надо руководствоваться следующим:

1. Ни в коем случае не допускать большого скопления детей в зале. Там, где размеры школьного помещения не позволяют разместить всех детей, ёлку надо устраивать в клубах, в кино или в других, достаточно просторных помещениях.

По той же причине рекомендуется устраивать ёлку для каждого или для нескольких классов отдельно.

2. Программу праздника не перегружать многочисленными выступлениями, а оставлять больше времени для игр и танцев возле ёлки, для пения и для свободной детской самодеятельности.

3. Предусмотреть на празднике угощение детей и раздачу им подарков.

4. Обратит особое внимание на украшение помещения цветами, гирляндами, аппликациями, фонариками, картинками.

5. Обязательно обеспечить на празднике музыку (оркестр, рояль, аккордеон, баян, гармошка, радиола).

Необходимо обратить особое внимание на проведение следующих противопожарных мероприятий:

1) освещать ёлку только электрическими лампочками (ни в коем случае не свечами); заблаговременно проверить исправность электрической проводки; при отсутствии в школе электричества следует устраивать ёлку днём, без освещения, подбирая в этом случае украшения и игрушки для ёлки более яркой расцветки, т. е. наиболее эффектные при дневном освещении;

2) составлять план организованного вывода детей из помещения и держать открытыми все запасные выходы, поставив у каждой двери дежурного;

3) иметь в помещении и около ёлки исправные огнетушители;

4) не вешать на ёлку легко воспламеняющиеся игрушки и украшения; ватные украшения допускать только из огнестойкой ваты;

5) не зажигать в комнате бенгальских огней и разного рода фейерверков;

6) не одевать детей и взрослых в легковоспламеняющиеся костюмы из ваты, марли, бумаги и пр.;

7) размеры ёлки должны соответствовать размерам помещения, чтобы её ветви и верхушка не касались стен и потолка. Во избежание высыхания

¹ «Спортивные праздники школьников», Н. А. Васютин, изд. «Физкультура и спорт», 1940.

ветвей не следует вносить ёлку в помещение и украшать раньше, чем за 12 часов до начала праздника;

8) ёлку надо ставить посередине зала или несколько в стороне на устойчивой подставке или в кадке с песком, подложив под подставку лист железа или асбеста;

9) громоздкие игрушки и украшения надо вешать на ёлку внизу, под ёлкой же могут лежать подарки или гостинцы, если на празднике присутствует немного детей.

Обычно детей не сразу вводят в помещение, где стоит ёлка, а направляют в соседние комнаты или классы. Там организуются с детьми различные групповые игры и аттракционы: «Два мороза», «Заяц без логова», «Иголка, нитка и узелок», «Метание мешочков» и т. д. В это же время можно разучить с детьми 1—2 танца и песню, которые после будут исполняться вокруг ёлки.

Когда все дети соберутся, руководитель с помощниками строит их парами или цепочкой для входа в зал — младшие впереди, а старшие сзади.

В зале детей ждёт музыка. Под бодрый марш дети входят в зал один за другим, двигаясь колонной или «поездом». В последнем случае они становятся гуськом, положив руки на плечи передним. В зале полумрак. Ёлка не зажжена. Все идут медленно, спокойно вокруг зала. Когда все войдут, шествие останавливается.

Руководитель предлагает детям повернуться лицом к ёлке и «зажечь» её. Но зажигать надо особенным образом. Все должны дружно, хором сказать «Ёлочка, зажгись!»

По знаку руководителя дети говорят эти слова, но ёлочка не зажигается. Все стоят в недоумении. Не понимают, в чём дело. Руководитель поясняет, что по-видимому не все дружно зажигали ёлку. «Попробуем ещё раз сказать: «Ёлочка, зажгись!» По взмаху руководителя дети второй раз говорят эти слова, и ёлочка опять не зажигается. Тогда руководитель заявляет, что он прочтёт коротенькие стихи, в конце которых все должны как можно дружнее сказать: «Ёлка, зажгись!» и хлопнуть в ладоши.

Руководитель говорит текст И. Н. Добровольского:

Веселиться, играть,
Отдыхать, танцевать
Мы сегодня сюда собрались.
Скажем ёлке дружей:
— Миллионом огней,
Новогодняя...

Все: «Ёлка, зажгись!» (хлопают в ладоши). Ёлка, к всеобщему удовольствию, зажглась. Это незаметно включил электричество один из помощников руководителя, стоявший у выключателя.

Затем идёт вызывание деда-Мороза, который должен быть сегодня в гостях у детей и, может быть, даже со своей внучкой — Снегурочкой.

Двери широко раскрываются и под бодрую музыку в зал входит улыбающийся, приветливый дед-Мороз (кто-либо из взрослых), одетый в сказочный белый костюм, с большим меховым воротником, с широким пёстрым поясом-шарфом, в меховой шапке. На руках у деда-Мороза варежки, на ногах — валенки, за плечами — мешок и маленькая ёлочка. Усы и борода у него льняные или из мочалы (если нельзя сделать из белых волос). Входит дед в сопровождении детей, одетых в карнавальные костюмы: «зайчат», «белочек», «лисичек», «медведя» и т. д.

Дед-Мороз приветствует детей, обходит их, поздравляет с праздником. Начинаются массовые игры и танцы вокруг ёлки. Дети берутся за руки и образуют один-два круга и ведут хоровод, распевая одну из заученных ёлочных песен («В лесу родилась ёлочка» муз. Л. Бекман, «Ёлка» муз.

Раухвергера, «Как весело, как весело» муз. М. Красева, «Елочка» муз. Гольденберга, «Наша новогодняя» муз. Красева).

Вслед за этим дед-Мороз со своими «зверьями» может провести хоровод «Мы на ёлку шли» муз. М. Смузикова, слова А. Аи¹.

После хоровода начинается игра «Медведь и зайцы». Дети образуют один круг и стоят, опустив руки, — это зайцы. Внутри круга остаётся один медведь. Он усаживается под ёлкой и спит. Зайцы под музыку польки или плясовой скачут вокруг ёлки, подражая движениям деда-Мороза или руководителя, останавливаются, прислушиваются; снова скачут на одной или двух ногах; вертятся на одном месте, приседают, машут лапками. Вдруг раздаётся сигнал-тревога (хлопок, свисток, аккорд на инструменте). Все зайцы немедленно замирают и стоят, не шевелясь. Музыка тоже останавливается. Медведь, проснувшись, встаёт, потягивается и медленно, не спеша, идёт вокруг ёлки под торжественную спокойную музыку («В пещере горного короля» муз. Грига или медленный марш) и зорко смотрит по сторонам. Кто из зайцев пошевелится — того медведь забирает с собой и усаживает под ёлкой. Вдруг опять сигнал... Медведь усаживается на прежнем месте, а зайцы снова начинают прыгать вокруг ёлки. Так повторяется до трёх раз. После третьего раза взятые в плен зайцы должны отыгаться по очереди: плясать, сказать стихи или скороговорку, спеть, поклониться всем три раза подряд, проскакать на одной ножке, повернуться кругом три раза и т. д. После этого избирают нового медведя из тех, кто не был в плену, и игра проводится снова.

После игры дети разделяются на пары и участвуют в общем танце «Конькобежцы», под музыку «Па-де-патинер» или любой польки: пары стоят одна за другой, повернувшись направо; соединяются в парах руки накрест правую с правой, а левую с левой, так, чтобы левая рука стоящего справа была сверху правой руки стоящего слева; ноги сомкнуты, правая нога стоит перед левой.

Первая фигура. На первую четверть такта, приподнявшись на носки, танцующие скользят правой ногой вперёд и вправо, приставляя одновременно левую ногу сзади правой; на вторую четверть ещё раз скользят правой ногой, не подтягивая к ней левую (всё это движение называется «па шассе»).

То же самое затем делают с левой ногой, вперёд и влево на следующие две четверти такта.

После этого на четыре четверти (два такта) делают вперёд по кругу четыре простых шага, начиная с правой ноги.

Вся первая фигура повторяется два раза.

Вторая фигура. Танцующие в парах становятся лицом друг к другу, боком, по кругу: одни стоят к центру лицом, другие — спиной. Обе руки кладут себе за спину.

На первую четверть такта, повернувшись направо, скользят правой ногой вправо, приставляя одновременно к ней левую ногу; на вторую четверть ещё раз скользят вправо правой ногой, но левую ногу не приставляют («па шассе»).

То же самое делают, повернувшись налево, с левой ноги влево.

Делая эти два па, смотрят всё время друг на друга.

После этого танцующие в парах меняются местами, делая на 2 такта (четыре четверти) 4 простых шага, начиная с правой ноги и встречаясь правым плечом.

На новом месте опять повторяют полностью все эти движения, возвращаясь затем четырьмя шагами на свои места и, становясь в это время в первоначальное исходное положение, опять берутся за руки.

Танец начинается снова.

После танца может быть проведена ещё одна игра — «Домики и зайцы». Дети образуют вокруг ёлки кружки по 4—5 человек. Это будут домики. Внутри каждого домика стоит заяц. Руководитель не имеет домика. Он собирает к себе всех зайцев и под плясовую музыку ведёт их за собой гуськом

¹ Сб. «Ёлка», 1945.

между домиками, которые в это время кружатся на своих местах вправо и влево, держась за руки, останавливаются, хлопают в ладоши. Неожиданно раздаётся сигнал или останавливается музыка. «Кружочки» стоят, держась за руки, а зайцы вбегают в любые домики. Руководитель тоже занимает какой-нибудь домик. Кто из детей остался без домика, тот проигрывает и должен отыграть — выполнить какое-нибудь задание. После этого внутри кружочков-домиков становятся новые зайцы, и игра продолжается. Цепочку зайцев ведёт всё время руководитель. Эту роль может взять на себя дед-Мороз.

После игр проводится программа художественной самодеятельности. Дети расставляются полукругом перед ёлкой, оставив внутри достаточное пространство для выступающих. Лучше всего детей посадить. Для этого следует сделать небольшой 10—15-минутный перерыв, во время которого все уходят из зала в соседние помещения, где детям дают угощение и занимают свободными играми, пением, аттракционами. Зал в это время проветривается, и перед ёлкой расставляют стулья и скамейки. Затем дети спокойно входят и занимают места — младшие впереди, старшие и взрослые сзади. Дед-Мороз усаживается на почётное место со своей свитой. Он может взять на себя ведение художественной программы вместе с руководителями и за лучшее исполнение выдавать небольшие призы.

Небольшой список участвующих в самодеятельности должен быть составлен заранее.

Дети могут прочесть стихи; «Зима» А. С. Пушкина («Вот север тучи нагоняя»), «Мороз воевода» Н. Некрасова, «Сто одежек» А. Барто. «Карусель» С. Маршака, «Ёлка» О. Высотской, «Ёлка» А. Барто, «Первая ёлка» С. Дрожжина, «Первый снег» З. Александровой, «Зима («Белый снег пушистый») И. Сурикова.

Кто-нибудь из взрослых расскажет сказку: «Снегурочка», «Морозко» (русские сказки), «Медведь-музыкант» (карельская сказка) и др.

Дед-Мороз может сказать свои стихи: «Песенка Мороза» О. Высотской, а затем загадать детям несколько загадок: 1. Что один раз в год наряжают? (Ёлку.) 2. Не руками цветы посажены, не политы, а растут. (Морозные узоры.) 3. Не зверь, а воет. (Вьюга.) 4. Сердитый старик по дорогам ходит, за нос всех хватает. (Мороз.) 5. Запрятались голышки в мохнатые мешки. (Пальцы в перчатках.) 6. На горбатых братцах дети потешаются. (На лыжах.)

Тому, кто отгадает больше загадок, дед-Мороз выдаёт призы — игрушки или гостинцы.

Группа детей может показать: инсценированную басню («Квартет», «Ворона и лисица», «Стрекоза и муравей»); песню-пляску¹, «Ёлка» муз. Раухвергера, «Хлопушки» муз. Красева, «Льдинки» муз. Красева; физкультурную пирамиду «Живая ёлка»²; несложный танец или цирковое выступление ряженных.

Художественную программу можно закончить общим массовым пением знакомой детям ёлочной песенки: «Ёлочка новогодняя» муз. Красева, «Ёлочная песенка» муз. Блантера, «Песенка про ёлочку» муз. Потоловского, «Наша ёлка» муз. Дм. Покрасс и др.

После этого дети строятся и идут к выходу, где дед-Мороз с помощниками приготовили для них подарки. Раздачу подарков надо провести быстро без задержки.

Получив подарки и гостинцы, дети расходятся по домам.

¹ Сб. «Ёлка в детском саду», Учпедгиз, 1937.

² Журнал «Затейник», 1938, № 11.

На празднике — конец учебного года школа отчитывается в проделанной за год работе. Устраивается выставка детских работ: лучших письменных работ, тетрадей, рукоделья, рисунков, самодельных технических игрушек, авиамоделей и т. д.

На праздник приглашаются родители и представители общественности. В стенной газете подводятся итог всей работы, помещаются портреты лучших учителей, учеников, родителей. Гости рассматривают выставку, знакомятся с учениками, которые до начала торжественной части, во время сбора, участвуют в различных развлечениях в помещении школы или на площадке.

Интереснее всего проходят аттракционы и парные игры (поединки).

Лабиринт. На площадке ставят гуськом 7—10 городошных чурок, на расстоянии $\frac{1}{2}$ —1 м одна от другой. Каждая чурка стоит в маленьком кружке. На черте перед одной из крайних чурок стоит игрок с завязанными глазами. Его задача — пройти между чурками, огибая по очереди то одну, то другую, и вернуться обратно таким же способом.

Выигрывает тот, кому удастся пройти туда и обратно, не сбив ни одной чурки.

Метание мешочков. Из плотной материи шьют мешочки размером 10 × 15 см. Внутрь мешочков насыпают горох или крупный песок не очень плотно и прошивают в разных местах так, чтобы было плоско. Играющий получает эти мешочки и становится на черту. В 3 м от черты стоит табуретка. Надо бросать эти мешочки по одному так, чтобы не меньше трёх из них легли на табуретку.

Перетягивание верёвки. Двое играющих становятся друг против друга, берут в руки верёвку длиной в 2—3 м. Середина верёвки отмечена тесьмой, в 4—5 м за каждым игроком стоит в кружочке кегля или городошная чурка. По знаку руководителя оба играющих тянут свой конец верёвки, не перехватывая за её середину и стараясь дотянуться до своей кегли. Кто сумеет добраться до своей кегли и поднять её вверх, не отпуская верёвки, тот считается победителем.

Торжественная часть праздника начинается кратким докладом, приветствиями и рапортами детей. Затем следует выдача отличникам грамот и подарков (портретов, бюстов, ценных книг, рисовальных, письменных и рукодельных принадлежностей, конструкторов, настольных игр и т. д.).

Заканчивается торжественная часть пением «Гимна СССР».

После небольшого перерыва начинается художественная часть — программа самодеятельности. Она должна являться результатом годовой работы школы и включать всё самое лучшее, самое интересное и разнообразное. Продолжительность её должна быть не более 45—60 минут.

В программе праздника следует также предусмотреть физкультурные упражнения и соревнования, которые желательно провести после художественной части на площадке.

Массовые игры под музыку тоже следует провести на площадке и построить примерно следующим образом.

Позы (игра). Дети образуют 2—3 концентрических круга. Внутри — руководитель (водящий). Под марш, польку или танцевальную музыку круги идут шагом в разных направлениях, подражая движению водящего. По сигналу (свисток, аккорд) все должны остановиться и стоять в той позе, какую заранее назначил руководитель: поднять руку, сделать выпад, присесть, нагнуться.

Кто позже всех станет в позу, тот идёт водить или должен отыгаться — выполнить какое-нибудь задание. После этого игра продолжается.

Карусель (хороводная игра). Дети становятся парами, лицом к центру, образуя два круга: один из пары стоит во внутреннем кругу, другой — во внешнем, слева от своей пары. Внутренний круг берётся за руки. Внешний — руки опустил. Разучивают сначала слова хоровода, чётко, не спеша.

«Вот на площади веселье...»

На эти слова внутренний круг, подняв соединённые руки вверх, делает назад — наружу — 4 шага, а внешний проходит у него под руками слева — к центру круга, тоже делая 4 шага.

На следующие слова:

«Запестрели карусели...»

Круг, оказавшийся внутри, берётся за руки и, подняв их вверх, идёт наружу, а оказавшиеся снаружи опускают руки и идут у него под руками справа к центру круга, обратно на своё место, где опять берутся за руки.

На слова

«А народ жужжит, как шмель:

Ах, какая карусель» —

дети повторяют все эти движения ещё раз.

После этого дети, стоящие в наружном кругу, поворачиваются направо, правые руки вытягивают в сторону, а кисть левой руки кладут на кисть левой руки своей пары, стоящей во внутреннем кругу. Внутренний круг держится за руки. Оба круга идут вправо сначала медленно, а потом всё быстрее и быстрее, говоря хором слова:

«Еле, еле, еле, еле
Завертелись карусели,
А потом кругом, кругом —
Всё бегом, бегом, бегом».

На последние слова идут мелким бегом. Затем постепенно замедляют бег на слова:

«Тише, тише, не спешите,
Карусель остановите».

И наконец, на слова:

«Раз, два, раз и два —
Вот и кончилась игра» —

карусель переходит на тихий шаг и совершенно останавливается. Круги меняются местами. Кто был снаружи, становится внутри и берётся с соседями за руки, а кто был внутри, становится снаружи и руки опускает.

Так хоровод проводится два-три раза подряд. Можно проводить его с пением, взяв в основу, например, мелодию песни «Канава» или «Частушки».

Затем следует танец.

Полька «Бабочка» (музыка — любая полька). Пары стоят лицом вправо по кругу — пара за парой. Стоящий в паре справа вытягивает левую руку влево на высоте плеча, а правую руку поднимает вверх. Стоящий слева берёт свою пару левой рукой за левую руку, а правой — за правую. Ноги у обоих сомкнуты, каблочки вместе.

Первая фигура. Танцующие поворачиваются направо кругом так, чтобы оказаться лицами в противоположные стороны и чтобы стоящий справа оказался несколько впереди и слева от своей пары, причём правая рука его вытягивается вправо на высоте плеча, а левая сгибается и поднимается до уровня головы. Оба смотрят в сторону поворота и на первую четверть первого такта прямую правую ногу ставят вперёд на носок, на вторую четверть ставят согнутую в колене правую ногу на носок рядом с левой.

На две четверти второго такта топают на месте 3 раза подряд — правой, левой, правой ногой и одновременно поворачиваются налево кругом, чтоб стать лицом по кругу в первоначальном положении, поменяв соответственно положение рук.

На третий такт повторяют движения первого такта, но стоят лицом по кругу и начинают с левой ноги.

На четвёртый такт повторяют движения второго такта, но топать начинают с левой ноги, поворачиваясь одновременно направо кругом.

На 5, 6, 7 и 8-й такты повторяют движения 1—4 тактов в том же положении и в той же последовательности, но в конце 8-го такта, топя три раза подряд, не поворачиваются, а продолжают оставаться лицом по кругу.

Вторая фигура. На 9—16-й такты делают вперёд по кругу восемь па польки (пробежкой), начиная с правой ноги. Руки держат, как в исходном положении (па польки можно заменить обычным физкультурным переменным шагом или «па шассэ», см. выше танец «Конькобежцы»).

В конце останавливаются и начинают танец снова.

Массовую часть можно закончить игрой.

Музыкальные змейки. Играющие становятся в колонну по четыре, образуя четыре змейки-колонны. В змейках игроки стоят в затылок.

Руководитель даёт каждой змейке мелодию, например: 1-й — «Полянка», 2-й — «Лявониха», 3-й — «Гопак», 4-й — «Яблочко». Как только аккомпаниатор начнёт играть какую-нибудь мелодию, тотчас та колонна, чью мелодию играют, уходит со своего места в любом направлении. Ведёт её тот, кто стоит впереди.

Но вот заиграли другую мелодию. Моментально двигавшаяся колонна останавливается и начинает идти та, чья мелодия исполняется.

Так колонны двигаются, переплетаясь много раз.

Неожиданно раздаётся сигнал свистком или команда: «По местам». Все змейки должны выстроиться на своих первоначальных местах.

Выигрывает та змейка, которая построится раньше всех.

Затем игра проводится снова.

После трёх-четырёх раз руководитель заканчивает игру, организуя общее шествие всех участников сначала цепочкой, а затем спиралью, переходящей в клубок. Все останавливаются, поют общую массовую популярную песню и расстаются с пожеланиями хорошо провести лето, окрепнуть, отдохнуть, чтобы с новыми силами начать следующий учебный год.

День урожая — особый праздник, имеющий в колхозах и совхозах большое значение. На нём подводятся итоги работы за весь год и ставятся задачи на будущее как в отношении поднятия урожайности, продуктивности и товарности полей, огородов, садов, ферм и т. д., так и в отношении дальнейшего улучшения жизни колхозников.

Немецкие фашисты причинили колоссальный ущерб всему советскому хозяйству, в том числе колхозному и совхозному. Много нужно было поработать, чтобы восполнить этот ущерб. Прежде всего нужно было восстановить разрушенное хозяйство. Но этого мало. Сталинский план восстановления и развития народного хозяйства требовал, чтобы уровень довоенной продукции не только был восстановлен, но и намного превышен.

Школьники принимают активное участие в жизни своего колхоза и совхоза, помогают взрослым ухаживать за посевами, за птицами, за животными. Такое же деятельное участие они должны принять и в празднике урожая. На общей колхозной или совхозной выставке школа должна иметь свой уголок, в котором покажет результаты своей работы.

В карнавальном шествии нарядная колонна детей во главе с гармонистом должна идти впереди, оформленная цветами, колосьями, венками.

На празднике взрослые должны уделить детям достаточное внимание, отвести им особое место, обеспечить участие в общей программе праздника и угощение.

Дети могут выступить в художественной программе с тем, что было ими приготовлено ещё зимой. Они могут исполнить: «Гимн СССР», «Песню о Сталине» муз. Блантера, «Летняя физкультурная» муз. Старокадомского, «Летняя» муз. Красева, «Земелюшка-чернозём» переложение А. Лядова, «Сеяли девушки яровой хмель» муз. обр. Гречанинова, «Пойду ль выйду ль я» муз. обр. А. Лядова, «Ходила младёшенька по борочку» муз. обр. Римского-Корсакова; стихи — «Деревенский кулак»

Н. Некрасова, «Родная страна» Антона Пришельца, «Слово об отчизне»¹ М. Исаковского, «Стрекоза и муравей» И. Крылова, «На озере» В. Малкова и др.

Дети могут исполнить нетрудный хороводный танец «Работяшенька»², «Калинка», «Полянка», «От села до села».

На празднике детям должна быть предоставлена возможность вволю играть и танцевать и участвовать в различных аттракционах.

КРУЖОК ЮНЫХ НАТУРАЛИСТОВ-МИЧУРИНЦЕВ

Изучение природы и сельского хозяйства в начальной школе на основе мичуринского учения нельзя ограничить только классными занятиями. Необходимо организовать разнообразную внеклассную работу, дающую детям возможность непосредственно наблюдать и изучать растения и животных в их естественной обстановке.

¹ Журнал «Культурно-просветительная работа», 1946, № 1—2.

² Журнал «Затейник», 1936, № 6.

Внеклассная работа может проводиться в начальной школе как с целым классом (экскурсии, массовые мероприятия — День птиц, Неделя сада, внеклассные практические работы на пришкольном участке и т. д.), так и с отдельными учащимися, особенно интересующимися природой и сельским хозяйством. Таких учащихся следует объединить в отдельный кружок юных мичуринцев.

В кружке юные мичуринцы знакомятся с природой и сельским хозяйством более углублённо, чем в классе. Они не только изучают природу, наблюдая её явления, но и проводят различного рода практические работы по выращиванию растений, уходу за животными, охране птиц, древонасаждению и пр.

Вот что рассказывают дети одной из школ о работе своего кружка.

«Наш кружок работает второй год. В нём состоит 15 человек. Осенью мы занимались изучением нашего леса. Мы собрали ветви, листья, древесину всех деревьев, которые растут в нашем лесу, и составили коллекцию. С наступлением весны мы начнём вести наблюдения за прилётом и гнездованием птиц. Наш кружок будет охранять полезных птиц — друзей колхозных садов и огородов. Сейчас мы помогаем колхозу определить всхожесть семян — проращиваем семена. Летом мы будем работать на опытном участке. Мы возьмём на колхозном поле небольшой участок посева овса и пшеницы, будем посеивать полоть, подкармливать и своими силами соберём урожай. Мы должны добиться хорошего урожая на нашем участке».

Проводя в кружке самостоятельные наблюдения природы, выращивая растения и ухаживая за животными, Юные мичуринцы уточняют и закрепляют знания о природе и сельском хозяйстве, полученные в классе, и значительно углубляют и расширяют их. Сознание детей обогащается новыми представлениями и понятиями.

Практические работы, сопровождаемые объяснениями руководителя кружка, помогают детям более глубоко овладеть основами мичуринского учения по управлению развитием растений и животных и переделке их в интересах социалистического общества. Действенный подход юных мичуринцев к изучению природы благодаря практическим работам приобретает у них характер навыка.

Глубже, чем на классных занятиях, юные мичуринцы поймут значение правильного ухода за растениями и животными для улучшения качества их потомства (например, практикуя отбор семян от лучших экземпляров растений, организуя правильное кормление и уход за кроликами и др.).

По мере овладения основами мичуринского учения и практическими умениями по выращиванию растений и уходу за животными у юных мичуринцев воспитывается интерес и любовь к сельскохозяйственной деятельности.

Работа в кружке, нередко носящая общественно-полезный характер (разбивка цветников, закладка плодово-ягодного сада, охрана птиц и т. п.), приучает работать на пользу родины, воспитывает у детей настоящий действенный патриотизм.

В процессе наблюдений и практических работ юным мичуринцам приходится анализировать предметы и явления, сравнивать, выделять общее, делать самостоятельные выводы из наблюдений, устанавливать связи между наблюдаемыми предметами и явлениями, например, зависимость развития растений от тепла, от количества питательных веществ в почве и т. д. Всё это имеет большое значение как для развития мышления, так и для формирования основ диалектико-материалистического мировоззрения детей. В процессе практической деятельности дети убеждаются в материальности не только предметов, но и явлений природы. Например, дети могут самостоятельно прийти к выводу, что от питания растений и животных зависят их рост и развитие.

Также на основе своих наблюдений они убеждаются в том, что предметы и явления природы связаны между собой, зависят друг от друга и что в природе всё находится в состоянии движения и развития. Семечко, посеянное в землю, прорастает, из него развивается растение, приносящее в свою очередь плоды с семенами; развитие растения зависит от обработки почвы, удобрения её, наличия достаточного количества тепла и влаги.

Особенно важно то, что эти выводы дети усваивают не в готовом виде от учителя или из книг, а приходят к ним на основе своих наблюдений, в результате своего практического опыта.

В наличии определённых закономерностей в природе особенно убеждает юных мичуринцев их практическая деятельность по выращиванию растений и уходу за животными, где успех работы (урожай, рост и развитие животных) явно зависит от условий, созданных для растений и животных — питания, ухода и т. п.

В процессе разнообразных работ по сбору природного материала, по выращиванию растений и уходу за животными у юных мичуринцев воспитывается любовь к физическому труду, приобретаются некоторые навыки физического труда, вырабатывается умение сочетать физический труд с умственным.

В кружке юных мичуринцев детям предоставляются широкие возможности для развития самостоятельности, инициативы и творчества — ценных свойств, характерных для И. В. Мичурина, Т. Д. Лысенко и их последователей, активно содействующих своими трудами развитию социалистического сельского хозяйства.

Работы в кружке содействуют также воспитанию воли и сознательной дисциплины. Выращивание растений и уход за животными требуют систематической работы. Здесь самые условия работы, её режим побуждает юных мичуринцев напрягать волю и быть дисциплинированными.

Наконец, правильно организованная работа на свежем воздухе укрепляет здоровье детей, закаливает их организм.

Такое всестороннее влияние работы в кружке юных мичуринцев на развитие детей особенно ценно в начальном школьном возрасте, когда формируются многие стороны личности ребёнка.

Содержание работы кружка юных мичуринцев

Характерной особенностью работы в этом кружке является соединение изучения природы с разнообразной практической деятельностью. Так, юные мичуринцы изучают растения, выращивая их в уголке природы и на пришкольном участке, знакомятся с животными, ухаживая за ними, и т. д. Практические работы составляют основу деятельности юных мичуринцев.

Вполне доступны и соответствуют интересам юных мичуринцев начальной школы следующие виды практических работ: а) изучение окружающей природы и сбор природного материала, б) уход за растениями и животными в уголке живой природы, в) работа на пришкольном участке и в школьном саду по выращиванию овощей, цветов, плодово-ягодных растений, г) участие в массовых кампаниях, проводимых всей школой, как-то: День леса, День птицы, Неделя сада и др., д) оформление результатов наблюдений и работ в виде коллекций, гербариев и других наглядных пособий, е) уход за мелкими животными — курами, кроликами (при наличии соответствующих условий).

При изучении окружающей природы внимание юных мичуринцев должно быть направлено на наблюдения сезонных изменений в природе. Наблюдения ведёт каждый член кружка. Начинаящие кружковцы отмечают только характерные признаки сезона, более старшие ведут систематические ежедневные наблюдения над температурой, осадками,

ветром. Результаты наблюдений оформляются в виде макетов («Весна», «Лето», «Осень», «Зима»), в виде календаря природы (тоже по сезонам) или в форме стенной газеты («Весна пришла», «Настало лето», «Наступает осень», «Пришла зима»). С большим интересом члены кружка участвуют в экскурсиях-походах за грибами, ягодами, семенами деревьев (для посева). Организуются также экскурсии для ознакомления с местными горными породами, с деятельностью воды и ветра в природе и для сбора полезных ископаемых.

В уголке живой природы юные мичуринцы с ранней весны проводят наблюдения над распусканием веток деревьев, поставленных в воду, выращивают лук «на перо», проращивают семена, предназначенные для посева, выращивают рассаду капусты, помидоров, цветочных растений. Вполне посильны для них опыты, выясняющие условия прорастания семян (проращивание в различных температурных условиях, полное погружение семян в воду).

В уголке природы юные мичуринцы занимаются разведением комнатных растений, знакомятся с их особенностями, приобретают навыки ухода за ними, перевалки и пересадки растений, размножения их черенками.

Уход за комнатными растениями убеждает детей в том, что у разных растений наблюдается различная потребность в свете и влаге (теневыносливое растение — аспидиструм, или «дружная семейка»; засухоустойчивые



Кормушка для зимующих птиц.

— кактус, алоэ или столетник; требующие обильной влаги — папирус и т. п.).

Можно поставить и опыты, давая одинаковую поливку (недостаточную или, наоборот, обильную) двум растениям, имеющим различную потребность в отношении влаги (кактус и примула), или поместив в тёмный угол два растения с различной потребностью к свету («дружная семейка» и герань).

Ухаживая за различными животными (рыбы, лягушки, тритоны, жабы, ящерицы, ежи, белки и др.), составляющими население уголка природы, юные мичуринцы знакомятся с различными потребностями каждого из них в определённых условиях жизни и изучают их строение.

В уголке природы можно поставить наблюдения над развитием различных насекомых, как вредных (например, капустная белянка, боярышница), так и полезных (тутовый и дубовый шелкопряды).

Все наблюдения в уголке природы записываются в дневники, сопровождаются соответствующими зарисовками и сбором материала.

Работы на пришкольном участке занимают наиболее видное место в деятельности юных мичуринцев. Именно здесь при выращивании растений и проведении хотя и несложных сельскохозяйственных опытов юные мичуринцы имеют возможность на практике подойти к пониманию основ мичуринского учения по управлению развитием растений и передаче их.

На пришкольном участке юные мичуринцы могут выращивать самые разнообразные растения — овощные, плодово-ягодные, цветочно-декоративные.

Овощи можно выращивать разнообразные, начиная с самых обыкновенных, не требующих особенного ухода, и кончая выращиванием семян двулетних растений (капусты, свёклы, моркови). Мичуринцы, работающие не первый год в кружке, могут вырастить на коллекционном участке «новые» растения: коксагыз, канатник, ревень, земляную грушу, нут, арахис и др. (различные для разных местностей). Все работы кружковцы выполняют сами, параллельно проводя наблюдения над развитием растений.

На пришкольном участке кружок может поставить много интересных опытов, помогающих пониманию основ мичуринского учения. Так, многие доступные для младших юннатов опыты показывают наличие определённых потребностей для своего развития у каждого растения:

а) посев моркови и свёклы в глубокой и мелкозаспанную почву убеждает в необходимости глубокой вскопки для хорошего развития корнеплодов этих растений;

б) опыты с прореживанием на различные расстояния этих же растений (несколько рядков можно оставить и совсем без прореживания) показывают необходимость предоставления растениям определённой площади питания;

в) опыты с посевом в один и тот же срок раннеспелой капусты (например, сорта «номер первый», требующего для своего развития 100—125 дней) и позднеспелой (например, сорта «московская поздняя», поспевающего через 150—170 дней) показывают, что различные сорта даже одного и того же растения нуждаются в различных сроках для своего развития;

г) опыты с выращиванием теплолюбивых растений (помидоров, тыкв, дынь и др.) рассадой в парниках или в уголке живой природы и попытки вырастить их при раннем посеве в грунт, например одновременно с посевом моркови, убедительно показывают различие потребностей у разных растений в отношении тепла.

Можно провести опыты, показывающие, как созданием благоприятных условий можно способствовать развитию растений, добиваясь увеличения их урожайности. Сюда относятся различные опыты с применением удобрений и летних подкормок (например, картофеля — золой, капусты —

навозной жижей и др.), с выращиванием картофеля с окучиванием и без окучивания и т. п.

Управление развитием растений можно продемонстрировать такими опытами:

а) посадкой картофеля неярковизированными и ярковизированными на свету клубнями;

б) выращиванием помидоров без пасынкования и с пасынкованием (т. е. удалением излишних побегов, образующихся в пазухах листьев — «пасынков»), а также верхушек после образования завязи в достаточном количестве);

в) прищипкой огурцов (удалением верхушечной почки после образования третьего или четвертого настоящего листа) сначала на главной, а потом на боковых ветвях.

Доступны для юных мичуринцев и некоторые опыты, показывающие возможность улучшения и переделки природы растений. Так, в южных и центральных областях кружок может провести летние посадки картофеля, улучшающие, как доказал Т. Д. Лысенко, качество посевного материала. Можно также рекомендовать отбирать лучшие экземпляры выращиваемых растений и плоды их оставлять на семена.

Переделку природы растений можно проиллюстрировать выращиванием грунтовых, холодостойких помидоров, выведенных в последнее десятилетие на Грибовской опытной станции (Московская обл.) А. В. Алпатовым. Сорты «грибовский грунтовый», «грунтовый скороспелка» вполне вызревают, например, в условиях Московской области при посеве непосредственно в грунт, благополучно переносят небольшие заморозки, от которых остальные сорта помидоров сразу же погибают.

Выведенные на этой же станции сорта помидоров «плановый», «штамбовый — крупноплодный» не нуждаются в подвязке и пасынковании, развивая толстый устойчивый стебель («штамб»).

Если удастся достать семена, то рекомендуется с той же целью демонстрации успехов советских учёных по переделке природы растений вырастить баклажаны сорта «ранний карликовый», вызревающие на Грибовской станции под Москвой к 10 июля, или перец сортов «ранний круглый», «отборный северный», которые также вызревают в Московской области.

Следует поставить опыты с выращиванием дынь и арбузов в центральных областях, используя для посева семена новых раннеспелых сортов, например дыни «грибовской грунтовой» или «грибовской 13».

В порядке демонстрации с помощью руководителя возможно поставить опыт с посевом ярковизированных семян озимой пшеницы, сделать прививки дыни на тыкву или помидора на картофель.

Большое место в работе кружка юных мичуринцев должно занять в ы - р а щ и в а н и е разнообразных цветочных растений как однолетних



Юные цветоводы Птицеградской школы (Московской обл.).

(настурция, душистый горошек, ноготки и др.), так и многолетних (флоксы, маки, люпины и др.). Набор их может быть очень разнообразен. При наличии подходящего овощехранилища можно выращивать и клубнелуковичные растения — тюльпаны, георгины, гладиолусы.

С цветочными растениями также можно поставить опыты, подобные тем, которые рекомендованы для овощных растений: сроки посева, применение удобрений и летних подкормок, удаление части цветков и т. п. Особенно рекомендуется провести опыт с грунтовыми посевами различных однолетников (петуний, ноготков, астр, львиного зева и др.), проведя посевы в грунт в различные сроки — под зиму, ранней весной, в мае.

Из работ в школьном саду наиболее доступными для юных мичуринцев младшего возраста являются работы с ягодниками — земляникой, смородиной, крыжовником, малиной. Кружковцы могут заняться ими более основательно, чем остальные школьники. Прежде всего следует развести различные сорта земляники («комсомолка», «рощинская», «мысовка», «белая ананасная» и др.), смородины чёрной («лия плодородная», «голиаф» и др.), смородины красной («голландская красная», «чулковская» и др.), смородины белой, крыжовника («финик зелёный», «варшавский», «мысовский 37», «чёрный мавр» и др.), малины («усанка», «техас», «русская» и др.).

В дополнение к размножению смородины черенками юные мичуринцы могут заняться разведением крыжовника отводками и зелёными черенками (небольшие черенки молодых веточек, только что начинающих деревенеть, размером 6—7 см, высаживаются в парник в конце июня).



Развитие кустов смородины в зависимости от сроков посадки черенков: 1 — посажен 26 апреля; 2 посажен 5 мая; 3 — посажен 15 мая; 4 — посажен 25 мая.

Развитие кустов смородины в зависимости от длины черенков. Слева направо: черенок длиной в 5 см, черенок в 10 см, черенок в 15 см, черенок в 20 см.

С размножением земляники и смородины можно поставить силами кружка ряд опытов: а) посадка земляники в различные сроки в конце лета (в конце августа — начале сентября) и ранней весной; б) со сроками посадки черенков смородины (через 10 дней, начиная с конца апреля); в) с длиной черенков (5, 10, 15, 20 см); г) с мульчированием посадок черенков

смородины и земляники (без мульчи, с различными видами мульчи — навоз, торф, солома, специальная мульчбумага); д) с посадкой черенков из различных частей однолетнего побега — основной, средней, верхушечной.

Больше работ, чем остальные школьники, могут провести юные мичуринцы и в плодовом саду. С помощью руководителя они могут заложить питомник плодовых деревьев, постепенно проводя в нём все работы от стратификации¹ семян вплоть до прививок культурных сортов к дичкам.

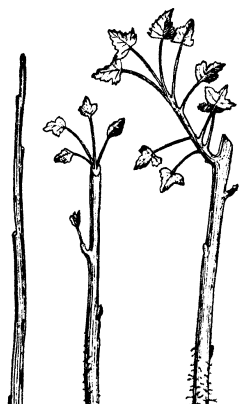

Укоренение различных черенков смородины:

1 — вершечный черенок; 2 — черенок на средней части побега; 3 — черенок на нижней части побега. Чем сильнее черенок, тем лучше развиваются корешки.

Посадка в школьном саду мичуринских сортов плодово-ягодных растений даёт возможность ознакомить детей на конкретных примерах с достижениями И. В. Мичурина по переделке природы.

Работая в саду, юные мичуринцы проводят наблюдения над развитием посаженных растений, ведут борьбу с вредителями сада.

Новой увлекательной работой для юных натуралистов-мичуринцев является посильное участие их в осуществлении плана великих работ по созданию полезащитных лесонасаждений. Юннаты всегда активно участвовали в организации и проведении Дня леса — одного из наиболее распространённых в наших школах массовых мероприятий. В настоящее время после постановления партии и правительства «О плане полезащитных насаждений...» участие школьников в лесонасаждениях должно быть значительно расширено. Юные мичуринцы должны выступать «застрельщиками» в этом направлении. Они могут организовать работу по сбору семян древесных пород своей местности — дуба, клёна, ясеня, лиственницы и др. Отсортированные и высушенные семена передаются в ближайший государственный или колхозный питомник. Часть семян юные мичуринцы могут высеять в своём школьном питомнике.

Значительную помощь могут они оказывать и в проведении посадок, особенно, если увлекут за собой всех школьников и помогут учителям организовать их.

И, наконец, большую роль могут сыграть юные мичуринцы в охране сделанных посадок, в проведении с этой целью разъяснительной работы среди всего детского населения.

Юные мичуринцы активно участвуют и в организации других массовых кампаний — Дня птиц, Недели сада и др. Они могут подготовить выставку, выпустить стенную газету, организовать специальные беседы или вечера. На долю кружка обычно приходится и дальнейшее закрепление проведённых работ: уход за посаженными растениями, наблюдения над заселением развешенных скворешен и т. п., а также участие вместе с учителями в подведении итогов.

Все наблюдения и работы юных мичуринцев должны получить завершение и соответствующее оформление. Наблюдения над сезонными изменениями в природе оформляются в виде макетов, календаря природы, специальных номеров стенной газеты. Из материалов, собранных в природе, изготавливаются гербарии (культурных растений, сорняков, растений леса и другие), коллекции — местных горных пород, полезных ископаемых, вредных насекомых и т. д.

¹ Стратификация — сохранение семян древесных растений во влажном песке для ускорения их прорастания.

Необходимо оформить и результаты самостоятельных работ и наблюдений. Каждая самостоятельная работа — будет ли это простое наблюдение над жизнью какого-нибудь животного в уголке природы, или опыт на пришкольном участке, — так или иначе оформляется, иногда в виде дневника с зарисовками, иногда в виде стенных таблиц с рисунками и засушенным материалом. В работах по оформлению юным мичуринцам предоставляются широкие возможности для проявления инициативы и творчества.

Там, где имеются соответствующие базы, юные мичуринцы могут заняться разведением домашних птиц (кур, гусей, уток) и кроликов. Эти работы ценны тем, что они дают возможность на практике усвоить основы ухода за домашними животными (устройство помещения, его оборудование, кормление в соответствии с потребностями данного животного и т. д.) и приобрести некоторые навыки в этой области.

Юные мичуринцы сельской школы могут заняться также выращиванием молодняка крупных животных, взяв шефство над телятами и жеребятками в колхозе.

Особенная ценность работ по животноводству заключается в том, что дети на практике убеждаются в значении использования и в животноводстве мичуринского учения о переделке природы.

Само собой разумеется, что все перечисленные выше работы члены одного кружка в течение года и даже двух лет выполнить не могут. Руководитель кружка должен составить конкретную программу работы кружка, приняв во внимание местные условия, особенности окружающей природы и сельского хозяйства, условия работы, а также интересы как детей, так и свои личные. Как уже указывалось, с учащимися начальных классов можно вести работу во всех указанных направлениях, но на практике одни кружки будут больше заниматься выращиванием овощей, другие — садоводством, третьи — сбором природного материала и т. д. Особенно заметна будет разница между кружками школ городских и школ сельских. В первых всегда будут преобладать наблюдения природы, сбор природного материала, а во вторых, наряду с этими работами, будут проводиться и практические работы по сельскому хозяйству.

В качестве конкретного примера содержания работы кружка юных мичуринцев можно привести отчёт о работе кружка одной из сельских начальных школ, проделанной в течение второго полугодия:

«1. В зимний период члены кружка вели наблюдения за зимующими птицами (узнали, какие птицы зимуют в лесах и какие около человеческого жилья). Устраивали кормушки возле школы.

2. Проверяли всхожесть семян льна и овса для колхоза.

3. Провели подготовку к весеннему прилёту птиц: произвели ремонт старых скворешен около школы и домов, сделали несколько новых скворешен. Вели журнал прилёта птиц (наблюдали, какие прилетели первыми, какие позднее).

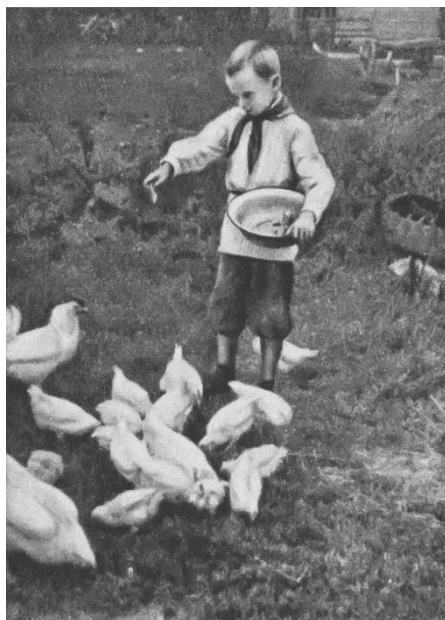

Юный птицевод.

4. Наблюдали за разливом своей реки: когда река вышла из берегов, когда тронулась и когда снова вошла в берега.

5. Собрали гербарий первых весенних цветов.

6. Провели яровизацию клубней картофеля, высадили в грунт яровизированный и неяровизированный картофель. Наблюдали за всходами и их развитием.

7. Посеяли цветочные семена и наблюдали за их развитием. Проводили подкормку всходов. Приготовили клумбы для высадки цветочной рассады.

8. Вырастили рассаду помидоров и высадили её в грунт.

9. Высадили 100 кустов мичуринской клубники, 100 кустов чёрной смородины и посадили на усадьбе школы 50 декоративных деревьев».

Выполнение юными мичуринцами указанных практических работ, сопровождаемое соответствующими объяснениями учителя, даёт им ценные знания о растениях и животных и понимание жизни последних на основе мичуринского учения.

Объём таких знаний будет различен в зависимости от состава кружка, содержания работы, продолжительности пребывания в кружке. Задача руководителя, — следить за ростом отдельных членов кружка, последовательно вводя новые работы, дающие новые знания. Если кружок работает второй год, то надо наметить более сложные работы, расширяющие знания кружковцев. Это повысит интерес детей к занятиям в кружке и будет хорошим стимулом для углубления и расширения их практической деятельности.

Организация кружка

Кружок юных мичуринцев в начальной школе, как правило, комплектуется из учащихся III и IV классов. Но в кружок весной можно включать и учеников II класса, поскольку они переходят в III класс.

Опыт лучших кружков показывает, что организация и развитие кружка идёт наиболее успешно тогда, когда работа начинается с какого-нибудь практического дела (разбивка цветника вокруг школы, организация уголка живой природы, работа на пришкольном участке, организация наблюдений над сезонными изменениями в природе и т. д.). Практическая работа с реально осязаемыми результатами сразу же сплачивает коллектив кружка.

Организация кружка возможна и как следствие классной работы, когда дети обнаруживают стремление углубить и расширить знания, полученные на экскурсии, на уроках объяснительного чтения или на уроках естествознания.

Организовать кружок можно в любое время года, но наиболее подходящими сезонами являются весна и осень. Весенние явления в природе привлекают внимание детей; ранней же весной начинается подготовка к работам на пришкольном участке, а следом — и самые работы.

Осень удобна для организации кружка тем, что в начале учебного года дети под свежим впечатлением проведённого лета проявляют повышенный интерес к природе; в это время года оживляется работа в уголке природы и возникает необходимость заготовить природный материал для зимних уроков.

Комплектование кружка проходит вначале на основании простой записи у руководителя, объявившего об организации кружка. Позднее, когда кружок развёрнёт работу, приём новых членов производится на основании личных заявлений желающих вступить в кружок. В начальной школе в кружок обычно зачисляет сам руководитель. Обставлять приём особыми формальностями, в виде обсуждения кандидатуры на собрании кружка и голосования всех членов кружка, не следует.

Число членов кружка обычно не превышает 15—20. С большим количеством детей одному руководителю справиться трудно. Если желающих работать в кружке юных мичуринцев оказывается свыше 20, то рекомендуется организовать два кружка. В большой школе может быть несколько таких кружков.

Работа в кружке юных мичуринцев является добровольной, но вместе с тем каждый юный мичуринец должен быть дисциплинированным и выполнять правила работы в кружке. Обычно в кружках не имеется писанных правил, но они фактически существуют. Каждый юный мичуринец должен: регулярно и систематически посещать общие занятия кружка, пропуская их только по уважительным причинам; выполнять определённую практическую работу по общему плану работы кружка (уход за животными и растениями в уголке природы, выращивание какого-либо растения на участке и т. д.); вести дневник своих наблюдений и работ; оформлять результаты работ; принимать участие в общественно-полезных работах, проводимых кружком; выполнять указания руководителя.

Правила обязан выполнять каждый член кружка. Систематическое невыполнение их может вызвать исключение из кружка. Исключает из кружка руководитель, но следует помнить, что это самая крайняя мера и к ней надо прибегать только в исключительных случаях.

Юные мичуринцы, желающие прекратить работу в кружке по каким-либо причинам, должны заявить об этом руководителю кружка.

Начинающим руководителям надо бороться с текучестью в составе кружка, когда временами (например, весной) число членов кружка сильно увеличивается, а затем также быстро спадает. Постоянство состава кружка достигается налаженностью работы, умелым выбором содержания, применением разнообразных методов, умением руководителя поддерживать интерес юных мичуринцев в течение всего года, т. е. не только весной и летом, но и в зимние месяцы.

Организуя работу кружка юных мичуринцев, руководитель должен стремиться к тому, чтобы кружок стал дружным коллективом, сплочённым общей работой, общими целями. Это лучше всего достигается совместной работой над разрешением определённых практических задач, имеющих в большинстве случаев общественно-полезный характер (например, устройство уголка природы, выпуск сезонных стенных газет, устройство цветника при школе, сбор местных полезных ископаемых для школьной коллекции и т. д.).

В помощь руководителю выбирается староста кружка. Староста помогает в организации всей работы — собирает кружковцев, руководит собраниями кружка, помогает в распределении заданий, выступает в качестве представителя кружка в пионерской организации, ведёт учёт работы кружка, отмечая посещаемость и выполнение заданий. Иногда проведение учёта работы и ведение переписки (например, с юннатским кружком соседней школы) поручается секретарю кружка. Староста и секретарь избираются на общем собрании кружка. Хорошо организованные кружки имеют годовую программу, которая составляется руководителем. Программа определяет как практические работы, которые выполняют юные мичуринцы, так и знания, приобретаемые кружковцами в процессе работ. Желательно составлять программу по сезонам.

В качестве образца можно взять программу на весенний период, составленную Центральной станцией юных натуралистов (Москва) в двух вариантах: для начинающих работу в кружке (II—III классы) и для работающих в кружке второй год.

1-й год занятий в кружке (II—III классы).

Весна.

1. Наблюдение окружающей природы и составление календаря весенней природы.

Признаки наступления весны и запись их в календарь — потепление, таяние снега, ледоход и разлив реки, прилёт грачей, скворцов и других птиц, зеленение травы, распускание деревьев, первые весенние цветы и т. д.

Экскурсии в поле, в лес ранней весной (в марте) и поздней весной (в конце апреля, в мае).

Изготовление макета «Весна».

Обобщение — признаки весны в природе.

2. Работа в уголке живой природы: а) наблюдения над распусканием веток деревьев, поставленных в воду, запись их и зарисовка распутившихся веток (почки, развитие из почек побегов с листьями и цветами); б) выращивание лука «на перо» в стаканчиках с водой и в земле (образование корешков, развитие листьев).

3. Участие в проведении Дня птиц: польза птиц и необходимость их охраны (беседа); знакомство с первыми весенними гостями — грачом, скворцом и другими птицами; рассмотрение чучел, чтение книг, рассказы, наблюдения (внешний вид, величина, окраска); помощь старшим школьникам в развешивании скворещен; участие в празднике Дня птиц (декламация, рассказы).

4. Работа на земельном участке: вскопка участка (с помощью взрослых, если потребуется), рыхление его; посев различных овощей, гороха, фасоли, редиса, моркови и других, преимущественно потребляемых в сыром виде. Постановка простейших опытов (прополотая грядка и часть непрополотой, прореженная и часть непропореженной).

Посев семян цветочных растений в грунт — настурций, ноготков, душистого горошка и др.

Наблюдения над посеянными растениями. Запись в дневники сроков посева, появления всходов и пр.

5. Участие в древонасаждении: посадка с помощью руководителя кустарников и деревьев.

2-й год занятий кружка (III — IV классы).

Весна.

1. Наблюдение окружающей природы и составление календаря погоды и природы.

Проведение ежедневных наблюдений над облачностью, температурой, осадками, ветром (направление и сила) — с отметкой в календаре. Составление календаря погоды по неделям и месяцам.

Весенние явления в неживой природе (таяние снега, разлив реки, ледоход и др.), в растительном мире (распускание листьев на деревьях, цветение их, первые весенние цветы и др.), в животном мире (прилёт грачей, скворцов и других птиц; пение соловья, кукование кукушки, лёт первых бабочек, майских жуков и т. д.). Сравнение итогов наблюдений за состоянием погоды по месяцам.

Экскурсии в лес, в поле. Весенние работы в поле, саду, огороде; последовательность и сроки их. Изготовление стенного календаря весенней природы и погоды или выпуск стенной газеты «Весна пришла».

2. Работы в уголке живой природы: черенкование комнатных растений, легко черенкующихся — традесканции, фуксии, герани и др. Как можно размножить некоторые растения не семенами. Расположение листьев на стебле (очередное — попарное), размещение почек в пазухах листьев.

Перевалка и пересадка комнатных растений. Уход за ними. Первоначальные сведения о питании растений из почвы.

Проверка всхожести семян, предназначенных к посеву на участке и в колхозе. Строение крупных семян двудольных растений (фасоли, бобов) — кожура, семядоли, почечка, корешок. Что необходимо для прорастания семян (влаги, тепла, воздуха). Опыт: будут ли прорастать семена, полностью погружённые в воду. Опыт, выясняющий зависимость прорастания от температуры. Выращивание в ящиках рассады капусты и помидоров, а также цветочной рассады: подготовка земли, посевов, пикировка. Для чего надо пикировать рассаду.

3. Участие в проведении Дня птиц: польза птиц и необходимость их охраны (беседа, чтение). Изготовление плаката — «Охраняйте птиц».

Изготовление гнездовий. Различные виды гнездовий. Участие в проведении Дня птиц.

Проведение наблюдений над заселением развешенных гнездовий. Обитатели гнездовий — скворцы, синицы, мухоловки.

4. Работы на земельном участке: подготовка участка к посеву — вскопка, рыхление, разбивка на грядки (делянки) и приготовление их. Почва, её состав (опыт с отмучиванием почвы). Посев различных овощей. Внешний вид и особенности семян выращиваемых овощей. Как производить посев различных овощей (глубина заделки, расстояние).

Посев семян различных (цветочных) растений — новых, не выращиваемых в предыдущем году. Внешний вид высеваемых семян, умение различать их.

Высадка рассады помидоров, капусты, тыквенных и цветочных растений. Части растений. Наблюдения над развитием выращиваемых растений с отметкой сроков посева, появление всходов и т. д.

5. Участие в древонасаждении: посадка деревьев и кустарников, уход за посадками.

Когда можно сажать деревья весной (до распускания листьев). Как правильно посадить дерево или кустарник.

На основе программы составляется план работы на месяц. В плане намечаются примерные сроки работы, более точно определяется количество и место экскурсий, список овощных и цветочных растений, которые будут выращиваться, площадь посевов, а также распределение работ между юными мичуринцами. Программа с незначительными изменениями используется в течение ряда лет, тогда-как план является оперативным документом и составляется только на один год. Программу разрабатывает руководитель, а к составлению плана следует привлекать и членов кружка, прича их планировать свою работу.

Работа кружка, организуемая в соответствии с программой и планом, может проводиться в различных формах. Раз в неделю или раз в две недели, смотря по сезону и потребности, устраиваются общекружковые занятия в форме бесед, экскурсий или в виде практических занятий с участием всех членов кружка. Но, как правило, практические работы выполняются кружковцами самостоятельно, индивидуально или, что в начальной школе бывает чаще, небольшими звеньями (в 2—3 человека). Задание определяет руководитель. Задания, особенно для начинающих, должны быть небольшими и, разумеется, посильными; постепенно они усложняются, по мере овладения членами кружка навыками самостоятельной работы.

Каждое звено (или отдельный член кружка) ведёт дневник, в который прежде всего записывается задание, а затем выполняемые работы и результаты наблюдений с зарисовками. Ведение дневников для юных мичуринцев — учащихся начальной школы — является делом трудным; поэтому можно ограничиться требованием кратких записей.

На основании дневника или записей учитывается работа звена и отдельных членов кружка. Для общего учёта работы кружка служит журнал, который ведётся руководителем при помощи старосты или секретаря кружка. Наиболее практичен журнал в форме классного журнала, на первых страницах которого содержится список членов кружка и отмечается посещаемость, а на последующих записывается содержание общекружковых занятий.

В конце года или сельскохозяйственного сезона подводятся итоги работы кружка, обсуждаемые на общем собрании кружка с приглашением гостей — родителей, учителей, других учеников (некружковцев). К отчётному собранию организуется выставка, иллюстрирующая работу кружка и отдельных его членов.

Руководство кружком

При руководстве кружком юных мичуринцев следует прежде всего учесть отличие кружковой работы от классной. Работа в кружке, как уже указывалось выше, является добровольной. Видное место в деятельности

юных мичуринцев занимают самостоятельные практические работы. Деятельность кружковцев основывается на их интересе, и кружок работает успешно только в том случае, если у юных мичуринцев имеется устойчивый интерес к занятиям.

Поэтому первая и основная задача руководителя — сделать работу в кружке интересной для детей, укрепить и развить их интерес к изучению природы, к практической деятельности в области сельского хозяйства и к сбору природного материала.

У опытных руководителей работа в кружке идёт оживлённо, с применением разнообразных методов. На общекружковых занятиях имеют место рассказы руководителя, беседы, лабораторные работы, доклады самих кружковцев, чтение книг и т. д. Широко применяются экскурсии в природу и сельскохозяйственное производство. Беседы проводятся не только на общекружковых занятиях, но нередко они возникают и вне плана — на участке, во время практических работ, или на экскурсии в связи с необходимостью разрешить возникшие у детей вопросы. Такие «летучие беседы» проходят очень оживлённо.

Наряду с занятиями в кружке организуются и развлечения — прогулки, различные подвижные игры.

Формы занятий в кружке должны быть не только разнообразны, но и гибки, т. е. соответствовать условиям работы и запросам детей.

Большое внимание руководитель должен уделить практическим работам членов кружка. Их надо организовать так, чтобы юные мичуринцы проводили их по возможности самостоятельно. Максимальная самостоятельность детей в работе — одно из основных положений организации и методики работы в кружке.

У детей младшего школьного возраста ещё нет достаточно устойчивого внимания, им трудно проявить длительное трудовое напряжение. Поэтому руководитель, давая самостоятельное задание юным мичуринцам, должен систематически следить за его выполнением, помня, что юный кружковец нуждается во внимании руководителя к своей работе, в поощрении, в подчёркивании успеха в его работе. Когда юные мичуринцы доведут свою работу до конца и получают в результате своей работы материально осязаемые плоды в виде различных овощей, цветов, молодых кроликов и т. п., надо отметить, оформить их достижения. Выставка в конце сельскохозяйственного сезона, со специальным номером стенной газеты, торжественное собрание кружка с приглашением родителей и других гостей — очень поднимают настроение членов кружка и стимулируют их к дальнейшей работе.

Руководитель должен внимательно относиться к практическим работам юных мичуринцев, помогая им овладевать правильными умениями и навыками к работе. Если член кружка не справляется с работой, не умеет её выполнить, он теряет к ней интерес, и, наоборот, — по мере овладения умениями и навыками у него крепнет и развивается интерес к работе. Значительно усиливает интерес детей к занятиям в кружке вовлечение их в общественно-полезную деятельность. Для юннатов начальной школы можно наметить совершенно посильные мероприятия общественно-полезного характера: сбор для заготовительных организаций лекарственных растений, грибов, ягод, сбор семян древесных растений и закладка питомника, составление различных коллекций и таблиц для школы, озеленение классов и других школьных помещений, разбивка цветников около школы, а также около других общественных учреждений, посадка деревьев около школы и на улицах, охрана зелёных насаждений, участие в очистке школьного и колхозного сада от зимних гнёзд боярышницы и златогузки, помощь колхозу в сборе колосьев и других посильных работах по уборке урожая и т. д.

Задача руководителя — направить всю работу юных мичуринцев на изучение природы на основе мичуринского учения.

Руководитель должен приучать юных мичуринцев и к преодолению трудностей, к напряжению сил и воли, к настойчивости в достижении цели, воспитывать серьёзное отношение к труду. Есть работы мало, интересные, например, полка, поливка на пришкольном участке, но они должны быть тоже хорошо выполнены, поскольку от них зависят результаты работы.

Следует отметить, что на отношение детей к работе в кружке большое влияние оказывает проявляемый самим руководителем кружка интерес к изучению природы и к сельскохозяйственной деятельности. Хорошие руководители, как показывает опыт, сами увлекаются исследованием природы и сельским хозяйством и вместе с детьми радуются их успехам и достижениям. Руководитель кружка должен сам овладеть основами мичуринского учения, изучить работы И. В. Мичурина, Т. Д. Лысенко и их последователей с тем, чтобы использовать эти знания для воспитания новых поколений преобразователей природы.

РУЧНОЙ ТРУД В НАЧАЛЬНОМ ОБУЧЕНИИ

Ручной труд не входит в учебный план начальной школы в качестве отдельного предмета. Но он широко применяется в практических занятиях почти по всем учебным предметам, особенно по естествознанию и географии. Изготовление простейших пособий и различного рода иллюстраций к учебному материалу, проведение лабораторных работ, опытов, выращивание растений — всё это требует ручного труда детей.

Правильно применяемый в школе ручной труд имеет большое образовательное и воспитательное значение. Он способствует всестороннему развитию детей, совершенствует их умственные и физические силы. Ручной труд развивает наблюдательность, воображение, творчество детей и имеет исключительное значение для воспитания волевых качеств: самостоятельности, стойкости, уверенности в своих силах и бодрости. В трудовых процессах дети приобретают правильные представления о предметах и их свойствах, знакомятся с элементами технологии и техники и учатся азбуке производственного процесса.

Занятия ручным трудом проводятся главным образом во внеклассное время и лишь частично на уроках. Ручной труд нередко является неотъемлемой частью учебного процесса. Так, например, моделирование на уроках географии, изготовление некоторых наглядных пособий по русскому языку и арифметике приобретают значение метода, помогающего лучшему усвоению учебного материала.

Дети нередко проявляют интерес к технике, выражают желание сделать какую-либо модель, сконструировать какой-либо механизм. К зарождению такого рода технического замысла надо относиться внимательно и всячески содействовать его выполнению. Подметив у детей склонность к технике, учитель организует их в кружок и устремляет внимание детей на решение задач, возникающих в учебном процессе.

Чувство удовлетворения, естественно появляющееся в результате хорошего выполнения задуманного дела, вызывает у детей готовность к новым усилиям.

Ручной труд нельзя рассматривать как самоцель, отвлекаясь от его общественного значения. Решающий момент при оценке учебно-воспитательной ценности труда имеет его социальная направленность, поэтому общественная полезность труда является основным критерием при выборе тематики для ручного труда детей. Труд детей, направленный на общественно-полезные цели, содействует коммунистическому воспитанию учащихся.

Исключительно важное значение приобретает труд в коллективе. Здесь дети учатся работать по общему плану объединять свои усилия, распределять труд между членами коллектива.

Всё это подтверждает большое значение правильно поставленного труда для осуществлений нравственного, умственного и физического воспитания детей. Поэтому необходимо возможно шире применять ручной труд в начальном обучении, вводя его в уроки по отдельным учебным предметам, и особенно широко практикуя различного рода внеклассные занятия по труду. В процессе обработки материалов дети знакомятся с их свойствами, с простейшими инструментами, с разнообразными рабочими операциями и таким образом получают первоначальные сведения по технологии и по технике, которые обогащают их сознание и помогут им в дальнейшем приступить к более глубокому систематическому изучению той или иной отрасли техники, или того или иного вида труда.

Виды ручного труда детей

Учебные задания, требующие применения детского ручного труда в начальном обучении, многообразны.

К наиболее ценным с педагогической точки зрения следует отнести те, которые связаны с изготовлением различного рода несложных наглядных пособий, а именно: оформление коллекций (от простой наклейки и подшивки собранного детьми материала на картон или лист бумаги в младших классах до более сложного монтирования коллекции в специально сделанных детьми коробках или ящиках — в старших); изготовление макетов, аппликаций и моделей (в связи с этим дети приобретают навык в вырезывании ножницами из бумаги и картона, в работе ножом по дереву, в работе с глиной, папье-маше и пластилином); изготовление учащимися различного рода дидактического материала — разрезных букв и цифр, карточек для слов, палочек для счёта и пр. и других самодельных пособий, например, приспособлений для простейших работ по измерению, взвешиванию и землемерию: метр, весы, разновес, мерные ленты, эккеры, нивелир, вешки и пр.

Во внеклассных кружковых занятиях детей наиболее ценными видами ручного труда является изготовление технологических таблиц «Как что делается» и «Что из чего делается». Такого рода таблицы приобретают особый смысл в связи с производственными экскурсиями детей, а также в связи с чтением научно-популярных статей и книг. Работа по изготовлению таких таблиц расширяет технический кругозор детей, помогает им правильно представить себе и быстро схватить суть того или иного производственного процесса. Ещё более значительную роль во внеклассных занятиях по труду играет конструирование действующих механизмов и технических устройств. Это одно из самых ценных в учебно-воспитательном отношении занятий по ручному труду. Оно является особенно эффективным, если ему предшествует наблюдение детей над действующими машинами и механизмами.

Наконец в начальной школе должен найти широкое применение и ручной труд обслуживающего значения. Сюда относится изготовление детьми учебных принадлежностей (пеналы, папки для тетрадей и пр.), переплёт книг и несложный ремонт наглядных пособий (подклейка карт, таблиц и пр.). К этому виду ручного труда относится также изготовление простого инвентаря и различного рода приспособлений для ухода за растениями и мелкими животными в уголке природы, а также различного рода поделки в связи с украшением школы, класса и устройством школьных праздников, утренников, вечеров, спектаклей. Приводим примерный перечень конкретных работ по классам.

I КЛАСС

1. Разрезная азбука и цифры (вырезывание и наклеивание). 2. Палочки из плотной бумаги для букв азбуки и для цифр. 3. Изготовление буквенной кассы из картона для составления слогов и слов. 4. Геометрические фигуры из картона (вырезывание по трафарету квадрата, прямоугольника, треугольника, круга). 5. Палочки для счёта (раскраска их). 6. Аппликация в связи с иллюстрированием сказок (вырезывание из цветной или раскрашенной бумаги силуэтов людей, животных, растений и других предметов, наклейка их на толстую бумагу). 7. Коллекция из листьев, веток и пр. (наклейка их на бумагу). 8. Разнообразные фигуры (фрукты, овощи, птицы, самолёты и пр.) для счёта и составления задач. 9. Игрушки для ёлки (флажки, бумажные разноцветные цепи, фонарики, домики, фигурки зверей, птиц, бабочек, модели танков, аэропланов и пр.). 10. Моделирование из глины и пластилина. 11. Вертушки (разноцветная бумага и дерево), лодочки и кораблики и т. д.

II КЛАСС

1. Обёртки из плотной бумаги для книг и тетрадей. 2. Счётный материал из картона, дерева, проволоки для изучения арифметических действий. 3. Фигурки из картона на подставках (цветы, деревья, животные и пр.). 4. Циферблат с подвижными стрелками (картон, дерево). 5. Подставки для настольного календаря с вырезами для вставок наименований месяцев, чисел, дней недели. 6. Самодельные счёты (из бусинок, горошин, ягодок, рябины, бумажных цилиндров, шариков и пр.). 7. Самодельные весы из картона и дерева. 8. Дидактические пособия для развития речи и правописания. 9. Нож для разрезания бумаги, книг, тетрадей (из дерева), закладки для книг (из бумаги и картона). 10. Сачки для ловли насекомых (проволока, деревянные палочки, марлевые мешочки). 11. Вертушки. 12. Бумажные запускные «змеи» (каркасы из выстроганных ножом лучинок). 13. Аппликации — иллюстрации к прочитанному. 14. Модели орудий труда, инструментов (вилы, лопаты, молотки, топоры, грабли, косы, мётлы, щётки, пилы, серпы и пр.), изготовленные ножом. 15. Гербарии летних и осенних растений (все виды обработки — сбор, сушка, наклейка, надписи, украшение и пр.). 16. Флажки, эмблемы, лозунги и т. д. для оформления демонстрации. 17. Елочные украшения: из разноцветной бумаги — фонарики, хлопушки, цепи, гирлянды, цветы; из картона — силуэты животных, рыбок, птиц (с раскраской); из жести, проволоки — разнообразные модели (раскрашенные, разрисованные). 18. Ограждения для грядок, дорожек, цветочных клумб, колышки для подвязывания растений, ярлычки для отметки гряд и посевов и т. д.

III КЛАСС

1. Меры длины (из картона, дерева, проволоки). 2. Настольные счёты. 3. Мерные цепи, рулетки, полевые циркули — шаги, масштабные линейки. 4. Нивелир. Эккер. 5. Модели орудий первобытного человека. 6. Доспехи воина. 7. Изготовление рельефов из песка, глины, выпиленных фанерных или картонных дощечек, папье-маше. 8. Фигурки для географических макетов ландшафтов, построек, фабрик и заводов (условные знаки деревьев, людей, транспортных средств всех видов) и т. д. 9. Корзинки-плетёнки для сбора растений, ягод, грибов. 10. Кормушки и клетки для птиц. Инсектарии для насекомых. 11. Коробки для коллекций почв, минералов, насекомых. 12. Картонные папки для гербариев, гладилки, прессы для сушки, остекление и окантовка экспонатов и пр. 13. Елочные украшения. 14. Палки к лыжам. 15. Контурные рисунки для теневого театра. Куклы для кукольного театра при драматизации басен, рассказов. 16. Лодочки, пароходики, плоты, подливные и наливные колеса, вертушки и пр. 17. Городки, лапта, серсо, удочки, сачки и пр. 18. Орудия и приспособления для работ на пришкольном участке. 19. Оформление и украшение класса и школы.

IV КЛАСС

1. Папки для тетрадей. 2. Пеналы для карандашей и ручек (из картона, дерева, жести). 3. Простейшие переплёты книг. 4. Коробки для коллекций (из картона, фанеры, жести). 5. Настенные полочки самых разнообразных форм (выпиловочные и столярные работы из готовых дощечек). 6. Макеты географических зон, коллективные работы с разделением труда (материалы — картон, дерево, фанера, папье-маше, проволока, жесь, кожа, материя, мех, вата, стекло, ветки деревьев, песок, гальки и т. д.). 7. Макеты заводов, фабрик, мастерских и к ним таблицы «Что как делается» (из небольших образцов продукции). 8. Макеты на тему исторических картин. 9. Аппликации и макеты, изготовленные в связи с чтением художественных произведений. 10. Предметы и принадлежности игр и развлечений — санки, хоккейные клюшки, корзинки, сетки, клетки и т.п. 11. Елочные украшения. 12. Простейшие орудия

и приспособлении для работ на пришкольном участке. 13. Оформление школьных праздников, утренников, вечеров и спектаклей.

Оборудование занятий ручным трудом

Занятия ручным трудом можно проводить в классе. Для этого необходимо заранее подготовить нужные инструменты, материалы и приспособления и продуманно их разместить.

Инструменты следует хранить в ящиках, причём набор инструментов каждого звена учащихся хранится в отдельном ящике.

Ящики должны быть лёгкими, удобопереносимыми. Инструменты в них размещаются в строго определённом порядке. На внутренней стороне крышки ящика должна иметься опись вложенных инструментов.

Ящик выдаётся звеньевому, который и распределяет инструменты между учащимися своего звена. Каждое звено отвечает за правильное и бережное обращение с материалами и приспособлениями, за сохранность инструментов, за чистоту рабочих мест. Перед окончанием занятий звеньевой собирает все инструменты, размещает их в нужном порядке и сдаёт ящик учителю.

Для занятий с детьми ручным трудом в школе необходимо иметь наборы инструментов: 1) для работ из бумаги и картона, 2) из дерева, 3) из проволоки и жести, 4) из волокна и ткани, 5) из глины, из папье-маше.

1. Для картонажных работ рекомендуется иметь: Линейки с сантиметровыми делениями (10).¹ Треугольники, катеты которых разделены на сантиметры (10). Железные линейки с фальцем или деревянные линейки с предохранительными приспособлениями (3). Ножи переплётные (10). Ножницы (5). Кисточки (10). Клеянка (1). Кисти трёх размеров (16). Баночки для клейстера (5). Точильные приспособления (1 набор). Шилья (10). Шилья с заусенцами (3). Фанерки подкладные (10). Иглы штопальные (10).

К каждому набору следует приложить: Прессы (2). Набор досок для пресса (2). Сшивальный станок (2). Простейшее приспособление для обрезывания книг при переплёте (1).

2. Для деревообделочных работ необходимо иметь: Метры или линейки (10). Угольники (10). Пилы (5). Ножи (10). Шерхебели (2). Рубанки одинарные (4). Лобзики (3). Стамески (3 набора). Напильники (2 набора). Молотки (3). Киянки (3). Отвёртки (2). Клещи (2). Коловороты с набором свёрл 4 размеров. Клеянки с набором кистей 3 размеров. Кругорез (5). Бурав. Шилья плотничные (5). Точильные приспособления (комплект). Струбцины (2). Коробки распиловочные (2). Донце (1).

3. Для работы из проволоки и жести — Тиски настольные (3). Тиски ручные (2). Молотки (10). Киянки (5). Кусачки (3). Плоскогубцы (3). Круглогубцы (3). Ножницы для резания жести (2). Ножовки (3). Зубила (5). Напильники 5-гранные по 4 образца (20). Дрели с набором свёрл и зенковок (2). Пообойники (2). Паяльники (1). Калибры (1). Циркули и кронциркули (5).

Для работы из ткани — Иглы швейные (10 наборов по 4—5 размеров) (150). Ножницы (5). Напёрстки (10). Булавки (200). Крючки вязальные (10). Линейки сантиметровые тканевые (5). Угольники (5).

Для работы из папье-маше, глины и пластилина — Ножницы (5). Ножи (5). Клеянки с набором кистей (2). Баночки для клейстера (4). Тазики (3).

Доски подкладные (фанеры, картонки) (10). Стёкла (10). Наборы красок акварельных или гуаши (3). Кисти для рисования (набор по 6 шт.) (30). Карандаши (10).

Методика проведения занятий

Занятия с детьми ручным трудом, как правило, проводятся во внеурочное время. Работа детей организуется или как индивидуальная, фронтальная, или как коллективная, выполняемая группами учащихся. В том и другом случае работа проводится по определённой теме. К концу занятия дети должны изготовить намеченную в начале занятий вещь.

¹ В скобках указано количество предметов.

Для учащихся младших классов задания должны быть настолько просты, чтобы дети могли выполнить их в течение 20—30 минут. В III и IV классах допустимо выполнение учебных заданий по ручному труду в течение двух занятий.

Давая задание, учитель объясняет, какова цель работы, какой нужен для работы материал и инструмент, какие требования предъявляются к изделию.

Путём показа учитель обращает внимание детей на правильные приёмы: как нужно взять инструмент, как лучше расположить материал, как предохранить стол от загрязнения.

В том случае, когда задание по труду выполняется группами учащихся (например, при изготовлении макетов), учитель организует работу в каждой группе, распределяет труд между детьми, разъясняет каждому его задачу и показывает приёмы работы.

Таким образом, инструктирование начинается до того момента, когда дети приступят к занятиям. Это предварительное инструктирование имеет целью направить внимание учащихся на предстоящий процесс работы и выяснить технические требования к изделию.

Однако нецелесообразно затягивать объяснение перед началом работы, тем более что дети стремятся как можно скорее сами испробовать свои силы.

Если учитель замечает неправильные приёмы в трудовых операциях ученика, то он останавливает его и показывает нужный способ выполнения данной операции либо сам, либо на примере хорошо выполняющего данную операцию товарища.

После трёх-пяти минут работы следует приостановить работу и на лучших примерах показать всем, к чему надо стремиться. Возобновив затем работу всех детей, учитель должен выделить тех, у кого дело не ладится, и объяснить каждому причину его неудачи. Это поможет неправильно работающему перестроить процесс труда в нужном направлении.

Через 15—20 минут следует снова приостановить работу детей и снова продемонстрировать лучшие образцы детских изделий всему классу. Такой приём инструктирования детей в процессе их труда приобретает значение контроля и помогает выправлять ошибки, неизбежные у начинающих.

По окончании работы необходимо задержать детей на несколько минут для того, чтобы убраться класс.

Каждый ученик должен убрать своё рабочее место, тщательно собрав все обрезки в указанное место, затем вытереть стол и вымыть руки.

На следующем занятии учитель сравнивает результаты труда детей и даёт оценку качества каждой отдельной работы. Изделия, выполненные учащимися (коллекции, таблицы, счётные палочки, аппликации и т. д.), должны быть использованы в дальнейшей учебной работе класса.

Лучшие изделия учащихся бережно хранятся и используются по мере надобности на уроках.

В конце каждого полугодия устраивается выставка детских изделий. Вещи, сделанные детьми, располагаются в определённой последовательности и системе. Необходимо, чтобы каждый ученик мог видеть всё то, что он сделал в течение полугодия, а вместе с тем, видеть и то, что сделали его товарищи. Выставка в целом должна быть отражением работы класса.

Групповые занятия ручным трудом нередко находят своё естественное продолжение в более углублённой работе технического школьного кружка. Содержание работы технического кружка, так же как и фронтальных и групповых занятий по ручному труду, тесно связывается с учебной работой детей и подчиняется общим учебно-воспитательным задачам школы.

Для того чтобы внеклассная работа по ручному труду протекала наиболее продуктивно, рекомендуется выделить в школе уголок для занятий

ручным трудом, поставить здесь 2—3 верстака или рабочих стола, разместить инструменты и предоставить возможность детям работать в уголке в свободное от занятий время.

Внимание к оборудованию занятий по технике и поощрение технической самостоятельности детей благотворно отражается на всей учебной и воспитательной работе школы. В школе создаётся актив учащихся, который охотно помогает в изготовлении учебных наглядных пособий, монтаже коллекций, в изготовлении и ремонте сельскохозяйственного инвентаря пришкольного участка и т. д.

ТЕХНИЧЕСКИЙ КРУЖОК

Дети, как правило, проявляют большой интерес к технике. Созидательный труд старших поколений, их героизм в труде, их патриотическая работа о развитии производительных сил родины составляют ту жизненную основу, на фоне которой развиваются и крепнут детские интересы к технике.

Каждый учитель знает, что дети любят мастерить, часто подражая взрослым. Этот факт имеет огромное педагогическое значение. Надо поддерживать и развивать интерес детей к технике, всемерно стимулировать развитие детского технического творчества, поощрять интересные технические замыслы, которые находили бы своё отражение в посильном для детей труде.

Этой цели служат детские технические кружки.

Содержание их работы, так же как и указанных выше фронтальных и групповых занятий по ручному труду, тесно связывается с учебной работой детей и подчиняется общим учебно-воспитательным задачам школы.

Занятия в техническом кружке расширяют кругозор детей. Они способствуют формированию у детей некоторых первоначальных представлений и понятий о технике. В кружке дети осуществляют свои технические замыслы в виде различного рода действующих моделей, приборов и технических игрушек.

Содержание работы кружка

Содержание работы технического кружка целесообразно связать с изучением природы в IV классе. Дети изучают темы «Вода», «Воздух», получают первоначальные понятия об электричестве. В связи с этим в кружке они могут познакомиться с техникой использования падающей воды (белым углем), с техникой использования силы ветра (голубым углем), с техникой быстрого передвижения в воздухе (авиамоделирование) и с применением электротехники в жизни (электрификацией).

Каждое занятие кружка должно включать: а) практические работы, наблюдения, опыты, изготовление детьми интересных моделей-игрушек и б) беседы о техническом использовании человеком сил природы, о замечательных новаторах техники, выдающихся учёных и изобретателях, составивших славу и гордость нашего народа.

На занятиях кружка дети знакомятся с передовой социалистической техникой — результатом упорного труда народов нашей родины и замечательными достижениями строительства СССР.

Два-три раза в течение года кружок показывает на технических вечерах или утренниках результаты своей работы.

Под общим руководством учителя — руководителя кружка — дети показывают в действии изготовленные ими модели. Некоторые из членов

кружка выступают с небольшими сообщениями о том, как они работали, что построили, что узнали.

Большой интерес вызывает на вечере демонстрация опытов, полётов авиамodelей, работа сделанных детьми приборов. Показ детьми своих самodelек составляет главное содержание технического вечера. Устройством вечера обычно завершается изучение кружком отдельных тем, содержание которых может быть раскрыто примерно в следующем плане.

Техника использования силы падающей воды

Наблюдение работы текущей воды производит на детей большое впечатление. Во время экскурсии (в начале учебного года) детям надо показать движение воды в незапруженной реке, размывание берегов, быстрины и заводи, перекачивание галек и камешков.

Необходимо затем показать, как человек использует силу течения воды — «белый уголь», и на примерах имеющихся в районе школы гидротехнических устройств познакомить учащихся с применением в народном хозяйстве водяных двигателей и с основными техническими устройствами гидросиловой установки.

С этой целью желательно повести детей к колхозной гидростанции или к водяной мельнице.

На этой экскурсии учитель обратит внимание детей на то, что река перегороджена плотиной, на разницу уровней воды перед запрудой и ниже её и на силу струи воды, падающей на водяное колесо или на водяную турбину. Пусть дети проследят, как вода направляется к водяному двигателю по лотку. Поднимая щит, можно наблюдать, как водяной поток низвергается на рабочую часть двигателя и как двигатель приходит в движение.

Во время экскурсии на гидростанцию, желательно показать, как вращение двигателя передаётся на вал электрогенератора. Если же учащиеся пришли на водяную мельницу, они будут наблюдать, как вращение передаётся жернову и как производится помол.

В обоих случаях надо просить механика, управляющего машинами, дать необходимые объяснения. Наблюдения вызовут у детей много вопросов. Ясные и обоснованные ответы на них учитель даст и во время экскурсии, и на последующих занятиях кружка.

После экскурсии гораздо легче объяснить детям особенности основных типов водяных двигателей — водяных колёс и водяной турбины.

Основная задача учителя — разбудить мысль детей, направить их внимание на вопрос о том, какой двигатель будет производительнее: самое простое колесо с радиально расположенными лопастями или колесо с лопастями, расположенными под некоторым углом, водяное колесо с ковшами или водяная турбина? Каждая из этих моделей вполне доступна изготовлению учащимися IV класса, если в их распоряжении будут: кругорез, пила, молоток, — для работ по дереву, ножницы для работ из жести, а также такие материалы, как обрезки теса и фанеры, гвозди и, по возможности, эмалевая краска и лак.

Особенно необходимо иметь кругорез, так как он даёт возможность в течение двух-трёх минут вырезать круг нужного диаметра и, таким образом, разрешить главную техническую трудность при изготовлении модели водяного двигателя. Изготовление других частей двигателя (лопаток или ковшей) затруднений не представит.

Модель необходимо окрасить. Неокрашенная модель, отсырев, быстро развалится; неокрашенные жестяные ковши быстро заржавеют.

Изготовив модели, следует их опробовать и установить, какая из моделей будет работать лучше и почему.

Рекомендуется показать детям на самой простой модели передачу силы падающей воды. Для этого на оси двигателя устанавливается шкив. Простейший шкив — катушка без ниток. От этого шкива перекидывается нитка на второй такой же шкив, где устанавливается игрушка, — например, диск с разноокрашенными секторами или круговые качели. Сила струи воды вполне достаточна для того, чтобы привести в движение не только водяное колесо, но и игрушку.

В беседах об использовании силы падающей воды учитель обращает внимание детей на огромные запасы этого природного источника энергии в нашей стране. Запасы «белого угля» в СССР превышают запасы США и Канады, взятых вместе.

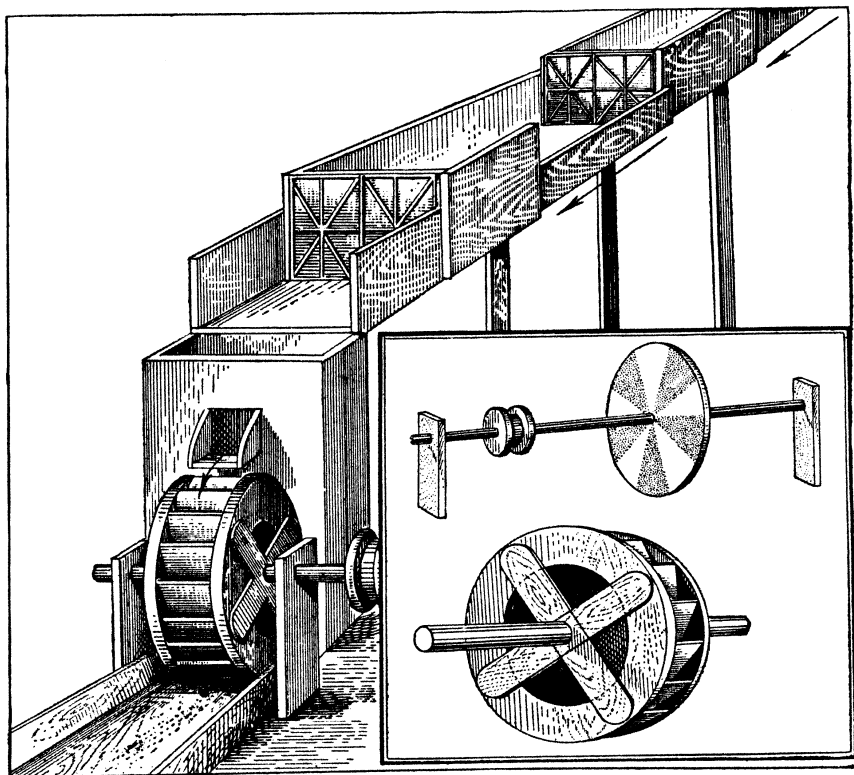

Важно рассказать детям об использовании силы падающей воды для получения электрической энергии. В СССР построена величайшая в Европе Днепровская гидроэлектростанция им. В. И. Ленина (Днепрогэс). Построены десятки других огромных гидроэлектростанций в разных районах нашей страны. Десятки тысяч сельских гидроэлектростанций уже теперь дают электрический ток в колхозы.

В этих беседах надо рассказать детям о великом плане Ленина — Сталина по электрификации народного хозяйства СССР, о народном движении по электрификации сельского хозяйства, о первенстве русских и советских учёных и новаторов во многих важных открытиях и усовершенствованиях, о выдающихся изобретателях в этой области.

Желательно вспомнить и способы использования силы падающей воды в прежнее время. Большое впечатление производит на детей, например, рассказ про одного из русских механиков и изобретателей конца XVIII и начала XIX в. И. П. Кулибина. Детям надо показать диапозитивы о жизни

И. П. Кулибина ¹. Рассказать, как он в детстве часто убежал на ручей и строил там мельничные колёса и как он впоследствии построил первую в мире самоходную баржу, поднимающуюся против течения.

Тема об использовании силы падающей воды неисчерпаема. Поэтому, прервав работу по теме зимой, кружок может снова вернуться к ней весной, когда наступит особенно благоприятное время для испытания различных моделей водяных колёс и связанных с ними установок.

Использование силы ветра

Не менее богата по содержанию и увлекательности тема об использовании силы ветра. Занятия по этой теме следует начать с изготовления игрушечных детских вертушек. Инициативу в этом дети обычно проявляют сами. Учителю надо лишь пойти навстречу этому интересу и развить его у детей для того, чтобы продолжить эту работу в более сложных и ценных в образовательном отношении формах.

Для изготовления вертушки потребуется небольшой кусок плотной бумаги, деревянный брусочек и булавка.

Взяв бумажный квадратик, надрезем его от углов к середине. Надрезанные части пригибаем к центру и прокалываем, пронзив все 4 уголка; этой

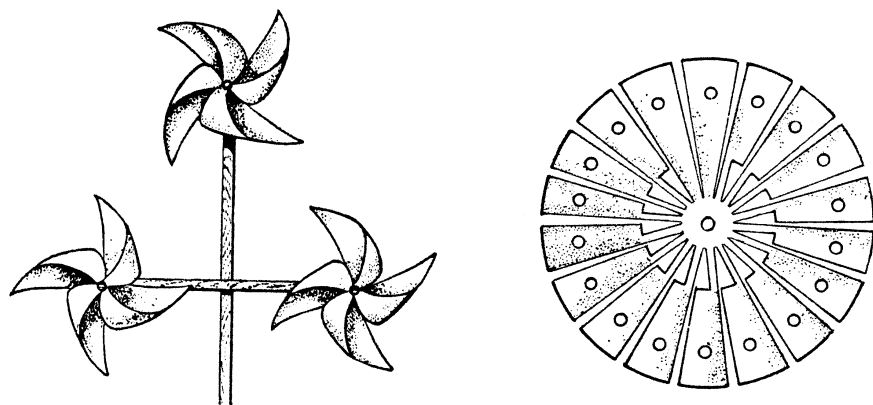

же булавкой просверливаем центр листка и прикрепляем булавку к брусочку. Между бумагой и деревом надо положить 2—3 бумажных кружочка или бумажную трубочку, — это уменьшит трение и заставит игрушку вертеться при малейшем дуновении воздуха.

Пусть каждый участник кружка сделает по несколько вертушек на общей раме. Изготовление этой игрушки займёт несколько минут. На первом же занятии рекомендуется сделать вертушку, устанавливающуюся по ветру. Вертушку можно сделать из очень тонкого картона, из жести и из дерева. Сначала надо при помощи циркуля вычертить круг, точно отметить центр, провести три-четыре концентрические окружности и несколько диаметров. Вырезанное из картона или жести колесо представит собой заготовку ветряного двигателя. Ножницами по радиальным линиям делают надрезы с таким расчётом, чтобы оставить незатронутым малый круг диаметром в 3—4 см. Излишки материала удаляют. В результате надрезов получаются лопасти. Их следует слегка выгнуть и поставить под небольшим углом к плоскости круга. Если вынести игрушку на ветер, то воздушный поток быстро завертит колесо.

¹ Серия диапозитивов о жизни И.П. Кулибина выпущена фабрикой «Диафильм», цена серии 3 руб. 40 коп.

Желательно сделать флюгер для школы. Для этого нужна небольшая деревянная или жестяная пластинка. Флюгер интересно вырезать в форме стрелы. Стрела и будет указывать направление ветра.

Осью, на которой будет вращаться двигатель или флюгер, служит обыкновенный гвоздь. Следует обработать гвоздь напильником так, чтобы у гвоздя не осталось заусениц и чтобы он представлял собой гладкую коническую поверхность.

Далее перед кружком может быть поставлена задача — построить ветряной двигатель с колесом размером 25—30 см в диаметре. Сделать это колесо можно из консервной банки. Надо поднять это колесо на столбе высотой 2—2,5 м над землёю. В этом случае ветровое колесо будет работать даже при слабом ветре. Направление руля колеса будет указывать одновременно и направление ветра.

Основная часть двигателя — колесо. С него и следует начать изготовление модели. На куске жести вычерчиваются четыре концентрических окружности диаметрами 3, 5, 15, 25 см. Круг делится на 16 равных частей и надрезывается по радиусам до маленького кружка. В середине каждой пластинки, на линии третьей окружности, прокалывается по отверстию. Лопастей колеса отгибаются так, чтобы они образовали некоторый угол с основной поверхностью. Через отверстия протягивается проволока. Её концы соединяются. К середине колеса прибивается деревянный цилиндр диаметром 3 см, высотой 6—8 см. В этот цилиндр следует вставить ось колеса.

Головка ветродвигателя состоит из нескольких частей. Основание головки делается из деревянного брусочка, подшипники — из полоски жести. На ось колеса насаживается шкив. Правый конец оси вставляется в деревянный цилиндр. Левый — в жестяной подшипник.

Третья часть двигателя — руль. Для изготовления руля берётся полоска жести размером 10 × 4 см. При помощи железной проволоки, согнутой в виде шпильки, руль прикрепляется к головке.

Головка насаживается на вертикальный шпиль башни с таким расчётом, чтобы она свободно поворачивалась на верхней площадке.

Башня делается из деревянных брусочков.

Для нижней опоры башни берут дощечку 50 × 50 см, а для верхней площадки дощечку 5 × 5 см. Столбики башни делают высотой 75—100 см. Эти столбики для прочности обматываются мягкой проволокой или верёвкой. Основание модели надо прибить к столбу или вкопать в землю, чтобы сильный порыв ветра не свалил башню. Подует ветер, завертится колесо. Чем сильнее ветер, тем быстрее вращается колесо. Если окрасить жестяные лопасти в серый или голубой цвет, колесо будет более привлекательно.

Заготовку для башни и головки колеса надо поручить юным техникам сделать заблаговременно. В том случае, если части ветродвигателя будут подготовлены, — его можно собрать в течение одного занятия.

Полезно провести экскурсию к ветряной мельнице колхоза и выяснить, как обеспечено здесь наилучшее использование силы ветра и почему мельница установлена несколько поодаль от села.

Очень ценно на занятиях технического кружка показать изображения рекомендуемых в данном районе типов ветродвигателей.

Перед кружком может быть поставлена также задача постройки вингродора. Этот двигатель представляет собой два полуцилиндра, поставленные на общем основании так, что ветер, входя в зазор между ними, вращает двигатель даже при самом малом ветре.

Такая конструкция требует мало материалов и настолько проста, что мастера юных техников окажется достаточным для сооружения модели вингродора.

Полуцилиндры делаются из жести или железа (можно из старого ведра). Эти полуцилиндры устанавливаются на круге из фанеры или теса. Размеры

кругов 30—40 см в диаметре, высота цилиндров 40—60 см. Оба полуцилиндра зажимаются между верхним и нижним основанием ротора. Ось ротора делается из дерева. Вращается ось в подшипниках, сделанных из железных полосок. Конец оси используется для шкива или кривошипа, как это показано на рисунке (см. стр. 800).

В беседе с детьми учитель рассказывает им об использовании ветродвигателей в хозяйстве.

С каждым годом ветродвигатели приобретают всё большее значение в СССР. На смену ветряной мельнице старого крестьянского типа в народное хозяйство вошли разработанные советскими учёными новые типы ветродвигателей.

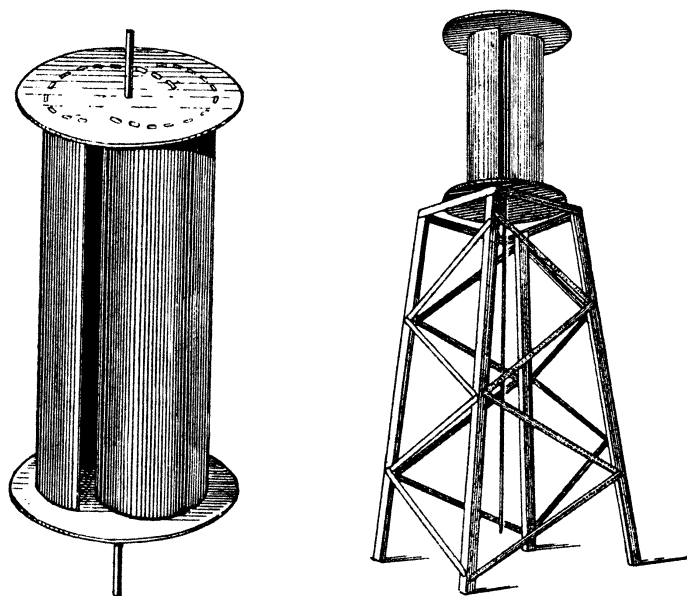

Ветряки нужны в каждом колхозе, особенно в районах поливного земледелия. Тысячи ветряков установлены в тех местностях, где это позволяют метеорологические условия.

В СССР спроектированы и мощные установки ветродвигателей и переносные ветродвигатели, обслуживающие экспедиции и исследовательские партии.

Огромный интерес вызовет рассказ о том ветряке, который брали папанинцы с собой на дрейфующую станцию «Северный полюс». Этот ветряк действовал безотказно в исключительно тяжёлых условиях. Пользуясь электрической энергией, папанинцы отправляли и принимали радиogramмы.

Авиамоделирование

Занятия технического кружка по этой теме связаны с изучением свойств воздуха. Дети на уроках получают некоторые представления о материальности воздуха, поэтому им нетрудно объяснить, почему брошенный вниз распластанный лист бумаги падает не вертикально, а по кривой зигзагообразно, или почему подброшенный вверх бумажный «голубь» не падает вниз, а летит по наклонной. После беседы и ряда таких простых опытов с учителем дети переходят к изготовлению простейших летающих моделей.

Прежде всего дети упражняются в изготовлении летающей модели планёра. Модель вырезается из куска плотной бумаги. Процесс

изготовления её показан на рисунке (см. стр. 801). Изменяя направление крыльев или стабилизатора дети добиваются, чтобы изготовленные ими модели летали. Целесообразно организовать соревнование на дальность полёта моделей и отметить лучшую из них.

Кроме изготовления летающих моделей планёра, дети изготавливают в кружке не менее увлекательную игрушку — летающий винт, пропеллер. Для изготовления такого винта берётся деревянный брусок размером $14 \times 1,5 \times 1,5$ см.

В центре бруска для оси винта просверливается сквозное отверстие. На подготовленной заготовке вырезают форму лопастей винта. Для этого обрабатывают брусок, как показано на рисунке (стр. 802). Вырезая винт, надо следить, чтобы обе лопасти имели одинаковую форму, толщину и вес. Вес лопастей можно проверить, надев винт на ось и приведя его в вращение. Если одна из лопастей тяжелее, она всегда будет оказываться внизу. С тяжёлой лопасти надо срезать лишний вес. Поверхность винта зачищают шкуркой. Винт надевается на деревянную спицу. Если спицу привести во вращательное движение, то винт взлетит на несколько метров вверх.

Винт можно сделать из жести. Для этого надо вырезать полоску по выкройке, как показано на рисунке (стр. 802), и пробить в ней две дырочки. Лопасти винта надо слегка отогнуть, чтобы при вращении они захватывали воздух и отбрасывали его. Затем из катушки и деревянного стерженька изготавливается пусковое приспособление. Если винт с изогнутыми лопастями поставить на катушку, на которой намотана нитка, и сильно потянуть за нитку, то винт взлетит.

Если изогнуть лопасти сильнее, винт будет взлетать выше. Но легко заметить, что чем круче наклон лопастей, тем сильнее надо тянуть за нитку. Если одной лопасти придать больший наклон, а другой меньший, то винт в полёте окажется неустойчивым и будет кувиркаться.

Пуская в полёт винты, изготовленные из жести, надо соблюдать предосторожность, чтобы не поранить кого-либо и не разбить стекло. Тот, кто пускает винт, должен отойти в сторону, чтобы вблизи него никого не было. Надо следить также за тем, чтобы при запуске винта рукоятка была в отвесном положении.

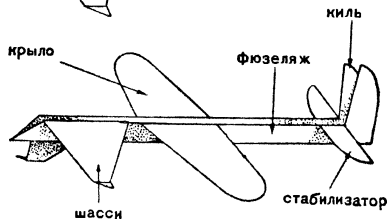
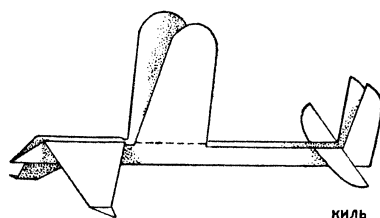
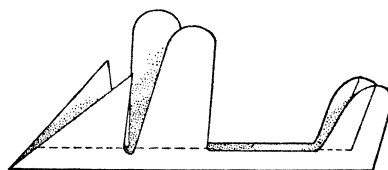
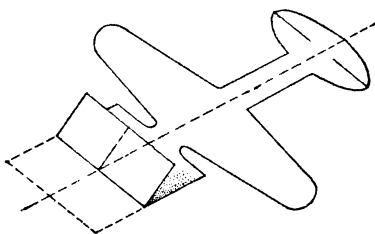
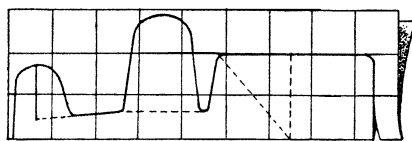

Перед юными техниками можно ставить задачу постройки моделей с резиновым мотором, которые по своим очертаниям могут напомнить прославленные конструкции советских самолётов. Но для решения такой за-

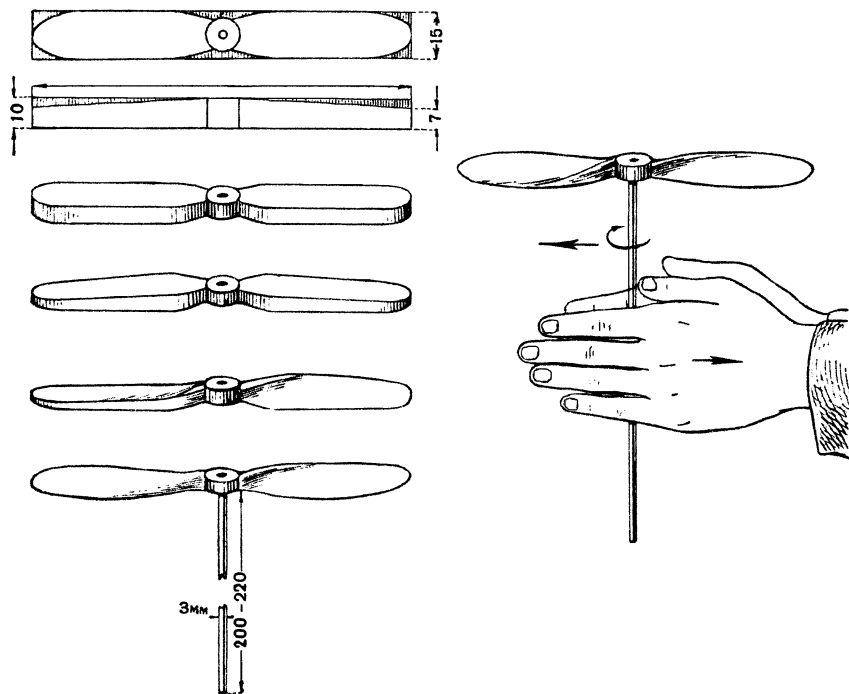

дачи школа должна связаться с центральными организациями, направляющими деятельность юных авиамodelистов. Одной из таких организаций является Центральная станция юных техников им. Н. М. Шверника ¹.

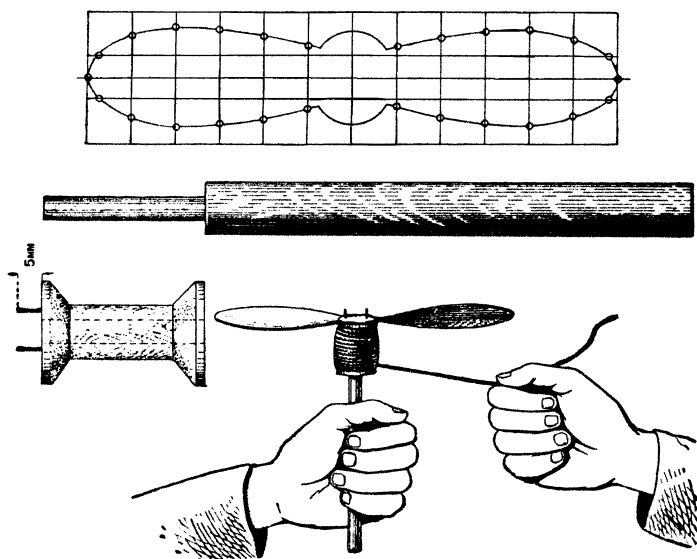

¹ Москва, Центральная станция юных техников имени Н. М. Шверника. Ул. Серова, 8.

В беседах об авиации и воздухоплавании надо рассказать детям о том, что Россия является родиной воздухоплавания. Еще в 1731 году рязанский подьячий Крякутной соорудил первый в мире воздушный шар и «поднялся на нём выше берёзы». Великий русский учёный М. В. Ломоносов разработал конструкцию геликоптера. Первый в мире самолёт был построен русским учёным и изобретателем А. Ф. Можайским и в 1882 году испытан в полёте. А. Ф. Можайский на 21 год опередил опыты американцев.

Надо рассказать детям и о Н. Е. Жуковском, доказавшем ещё в 1892 г., что можно построить аппарат, на котором человек сможет парить в воздухе, о К. Э. Циолковском, разработавшем теорию реактивного самолёта и дирижабля, о знаменитых советских конструкторах и лётчиках, которые добились огромных успехов в авиации.

С огромным интересом юные авиамodelисты читают и слушают рассказы о жизни великого лётчика нашей эпохи В. П. Чкалова и о знаменитых лётчиках — Героях Советского Союза, прославившихся в Великой Отечественной войне.

Техника применения электричества

В техническом кружке начальной школы даются лишь самые элементарные понятия об использовании электричества. На изготовлении простых моделей и на опытах дети получают некоторые представления о том, как применяется электричество в жизни. К таким работам прежде всего следует отнести изготовление простейшего электромагнита.

Для этого берётся гвоздь или небольшой болт, обматывается звонковой проволокой, концы которой прикладываются к полюсам батарейки электрического фонаря. Как только по проволоке пойдёт ток, гвоздь делается магнитом.

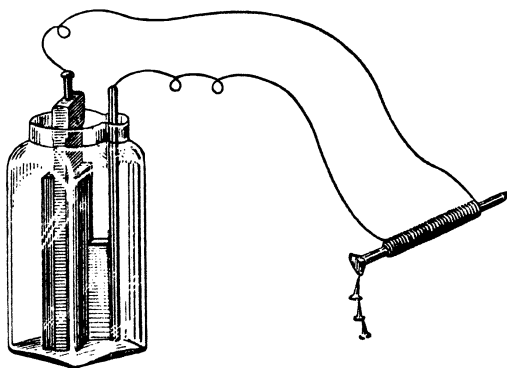

На основе этой работы легко сделать электромагнитный кран и показать таким образом промышленное значение электромагнита.

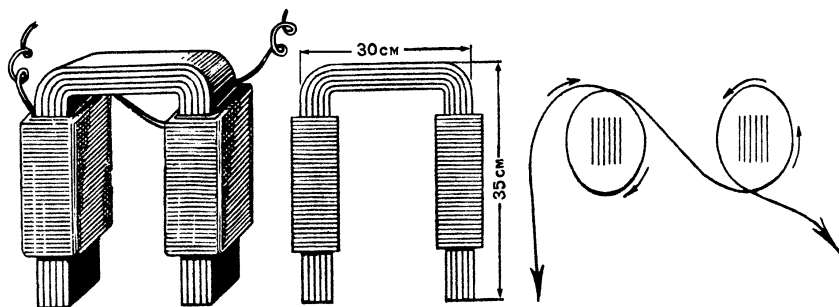

Сердечник электромагнита делается из полос тонкой жести. Полосы складываются вместе и сгибаются в виде буквы П. Сердечники обвиваются изоляционной лентой или бумагой. Сверху изоляции наматывается в 3 или 4 ряда изолированный провод. Обмотка делается так, как показано

на рисунке. Такой электромагнит может быть использован не только для модели электроподъёмника, но и для модели электродвигателя.

Для изготовления простейшей модели электродвигателя сердечник якоря делается из двух жестяных пластинок. Пластинки прикрепляются к деревянной палочке, на концах которой вбиты по гвоздику без шляпок, как показано ниже на рисунке. На сердечник якоря наматывают 60—70 витков тонкого провода, концы которого прикрепляются к пластинкам, вырезанным из тонкой жести и согнутым в полуцилиндрики. Между пластин-

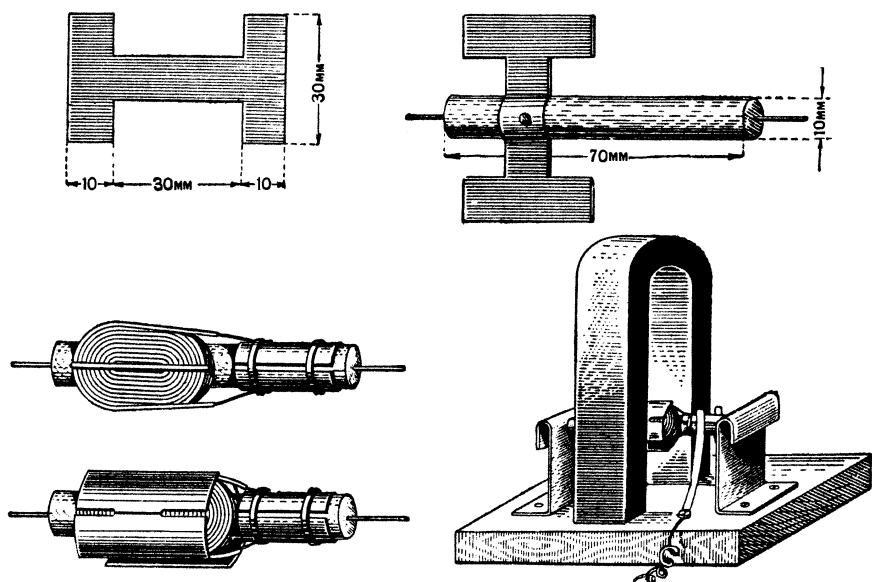

ками оставляется промежуток в 1—1,5 мм. Пластинки укрепляются ниткой. Стойки для якоря делаются из жести, щитки — из тонкой медной проволоки. В качестве статора может быть взят подковообразный магнит или электромагнит.

На изготовлении такой модели дети получают представление об использовании электричества в качестве движущей силы.



Детей очень интересует электропроводка. Самое простое — воспользоваться для этой цели батареей карманного фонаря и приладить лампочку так, чтобы она освещала, например, циферблат часов. Однако батарейка карманного фонаря быстро истощится. Поэтому желательно сделать самими два-три элемента. Наиболее подходит для данной цели элемент из двух пластинок: одна из коксового угля, другая из цинка или

оцинкованного железа. Пластинку из угля помещают в мешок, который туго набивают смесью перекиси марганца (2 весовые части) с толчёным коксовым углем (1 весовая часть).

Обе пластинки помещаются в банку, в которую наливают раствор нашатыря (3 ложки нашатыря на стакан воды). Между пластинками помещают изолятор, например, из стеклянных трубок (рис. на стр. 804).

Последовательное соединение трёх таких элементов даёт электродвижущую силу напряжением около 3 вольт, и силу тока, достаточную для того, чтобы ярко накалить лампочку карманного фонаря.

Располагая такой батареей, дети могут провести освещение в изготовленный ими макет, сделать модель уличного фонаря, привести в действие электрорезонанс и т. д.

В беседе с детьми об использовании электричества учитель рассказывает детям об огромном значении электричества для развития нашей промышленности и сельского хозяйства. Нет ни одной области народного хозяйства, в которой не применялось бы электричество в той или иной форме. Детям надо дать представление об электрификации нашей страны, осуществляемой в результате победы Великой Октябрьской социалистической революции, и рассказать о великих заслугах в этом деле Ленина и Сталина.

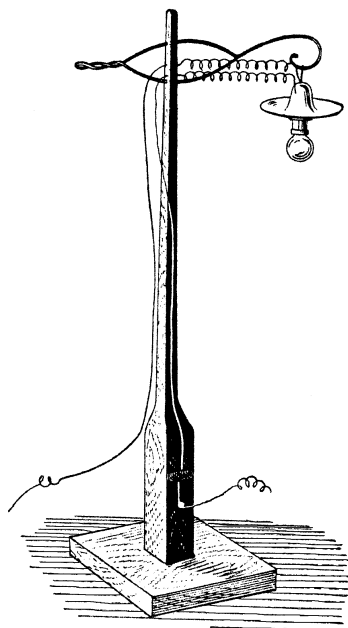

КРАЕВЕДЧЕСКИЙ КРУЖОК

В постановлении ЦК ВКП(б) от 25 августа 1932 г. об учебных программах и режиме в начальной и средней школе дано совершенно ясное указание о введении «элементов краеведения СССР (природные особенности, промышленность, сельское хозяйство, социально-экономическое развитие и т. д.)» в преподавание основных учебных предметов.

Осуществляя это указание, лучшие школы и передовое учительство вводят элементы краеведения в программный материал по географии, естествознанию и истории и, кроме того, проводят с детьми изучение своего края в порядке внеклассной работы.

Главная задача школьного краеведения заключается в том, чтобы использовать изучение родного края в целях коммунистического воспитания и обучения школьников.

Школьное краеведение — одно из мощных средств идейно-политического воспитания учащихся, воспитания советского патриотизма и коммунистической морали. Кроме того, это весьма эффективное методическое средство повышения качества знаний учащихся по всем основным учебным предметам. Оно обогащает детей конкретными представлениями об окружающем мире на основе непосредственных чувственных восприятий; оно связывает обучение с жизнью, теорию с практикой и вооружает учащихся умением решать простые практические задачи, правильно объяснять

обычные явления окружающей природы и жизни, применять свои школьные знания в общественно-полезной деятельности и овладевать некоторыми методами простейших научных исследований. Школьное краеведение пробуждает и развивает самостоятельность учащихся, вызывает у них стремление стать активными участниками социалистического строительства в родном крае.

Отличительная особенность советского школьного краеведения — его активный, действенный, общественный характер. Изучение родного края школа связывает с самой разнообразной общественно-полезной работой учащихся, являющейся формой участия школы и учителя в местном социалистическом строительстве: изучение местных рек, оврагов и условий их хозяйственного использования; изучение и сбор лекарственных и других полезных растений; озеленение посёлков и сельскохозяйственное опытничество; поиски полезных ископаемых; изучение кустарных промыслов и условий их развития в крае; изучение почв колхозных полей и т. д.

Одна из важнейших задач начальной школы — обогащение учащихся конкретными представлениями о предметах и явлениях окружающего мира на основе непосредственных чувственных восприятий. Эта задача не может быть успешно выполнена без использования краеведческого окружения школы. «Особенно в младших классах важно знакомить детей с родной страной, окружающим миром. Наши земли, леса, горы, наши реки, моря с их разнообразием, промышленные центры, колхозы, наши школы — всё это может служить обильным материалом для воспитания» — это высказывание М. И. Калинина по существу определяет конкретное содержание школьного краеведения на начальной ступени обучения.

В I и II классах разнообразные объекты ближайшего природного, хозяйственного и общественного окружения школы изучаются в соответствии с учебными программами на уроках объяснительного чтения, на предметных уроках, экскурсиях и на практических занятиях в уголке живой природы и на пришкольном участке. В III и IV классах изучение родного края в связи с классной учебной работой расширяется и углубляется в форме внеклассных кружковых занятий.

Среди разнообразных форм внеклассной краеведческой работы основной формой является краеведческий кружок.

Организацию краеведческого кружка лучше всего связать с выполнением какого-нибудь конкретного общепользующего дела. Так, во время экскурсии на месторождение известняка у детей может появиться желание начать поиски залежей местных полезных ископаемых — песка, глины, гравия, известняка и т. д., требующихся в большом количестве для местного строительства. Желаящие этим заняться объединяются в кружок. Или: во время экскурсии на реку может встать вопрос о том, как возможно использовать её в интересах местного населения. Для решения этого вопроса необходимо установить ряд данных: когда речка замерзает, когда вскрывается, как высоко поднимается вода в ней во время половодья, насколько понижается летом в засушливое время и т. д. Для проведения такого исследования также вполне возможна организация кружка.

При вовлечении детей в кружок необходим продуманный индивидуальный подход. Например, ученик способный, но не проявляет достаточного интереса к учению. Работа такого ученика в краеведческом кружке может способствовать расширению его умственного горизонта, развитию у него стремления к знанию, и тем самым оказать положительное влияние на его успеваемость. У другого ученика выполнение домашних заданий поглощает все силы и всё рабочее время. Вовлечение такого ученика в кружок может повести к снижению его успеваемости.

Влияние работы в кружке на успеваемость детей во многом зависит от тематики, методики и организации занятий.

При выборе тем нужно учитывать возраст детей, их интересы и бытовые условия. У многих учащихся в этом возрасте интересы и склонности ещё далеко не определились. Дети часто сами ещё не знают, что их интересует и к чему они способны. Сегодня они хотят заниматься одним, завтра появившийся интерес уже пропал и их привлекает что-нибудь другое. Это может вызвать текучесть состава кружка и перебрасывание с одной темы на другую.

Между тем необходимо планировать занятия кружка и доводить до конца начатую работу. Это имеет большое воспитательное значение. Среди учеников всегда найдутся такие, которые, взявшись за дело, будут им заниматься до конца. На них-то и следует опереться в работе кружка. Но наряду с ними в кружке могут быть и такие дети, которые хотя и не обладают достаточной устойчивостью и дисциплинированностью в работе, но тем не менее всё же успешно учатся и проявляют интерес к изучению окружающей их жизни. Самостоятельная творческая работа в кружке может оказать на таких детей большое воспитательное влияние.

Изучение своего края познакомит учащихся с его природой, с естественными богатствами, с использованием их человеком. Даже перед учащимися начальных классов учитель может ставить вопрос о том, как можно ещё использовать природные ресурсы нашего края, как бороться с вредными условиями, мешающими развитию хозяйства. Например, как можно использовать местную речку, как улучшить земельные угодья (осушка болот, борьба с оврагами и т. д.). Таким образом, у детей будет развиваться внимание к общественным делам, будут воспитываться общественные интересы.

При составлении плана краеведческого кружка не следует увлекаться многими темами одновременно. Одному учителю трудно руководить несколькими звеньями, которые занимаются различными работами. Разбросанность и распыление сил может плохо отразиться и на результатах работы. Содержание программы работы краеведческого кружка зависит от местных условий: в сельской школе будет одна работа, в городской — другая.

Дети изучают свой край на сравнительно небольшой территории, вблизи школы. Изучение, как уже указывалось выше, ведётся тематически. Работа детей по каждой намеченной в плане кружка теме распадается на три последовательные стадии: 1) подготовка, 2) проведение изучения и 3) обработка результатов, т. е. собранных материалов.

Подготовка к изучению темы включает в себе повторение прежних и приобретение новых знаний по данному вопросу, ознакомление с методикой изучения темы, подготовку оборудования, составление плана и т. д.

Проведение исследования состоит в точном осуществлении плана.

Особенно следует подчеркнуть важность обработки и последующего хранения краеведческих материалов.

Работа кружка будет успешной, если в его деятельности будут последовательно осуществляться следующие требования:

1. Каждый член кружка выполняет какую-нибудь посильную для него работу в кружке.

2. Работа кружка должна быть регулярной и плановой.

3. Начатые работы, как правило, доводятся до конца.

4. Наблюдения, опыты, исследования записываются, объекты, по возможности, зарисовываются (и изображаются чертежами). Ведение дневников обязательно для всех участников краеведческого кружка.

5. Результаты исследования своего края бережно хранятся как достояние школы.

6. Каждый член кружка отчитывается в проведённой работе перед кружком: достижения кружка popularизируются в форме вечеров, выставок и пр.

**ПРИМЕРНАЯ ПРОГРАММА ЗАНЯТИЙ КРАЕВЕДЧЕСКОГО КРУЖКА
В НАЧАЛЬНОЙ ШКОЛЕ.¹**

Темы	Формы и методы работы	Материалы для краеведческого уголка
<p>А. Природа своего края.</p> <p>I. Рельеф (формы земной поверхности) своей местности и его использование местными жителями.</p> <p>II. Вода на земле. Местные водоёмы.</p> <p>III. Погода и климат своей местности.</p> <p>1) Путь солнца по небесному своду.</p> <p>2) Высота солнца в полдень над горизонтом.</p>	<p>I. Экскурсии, наблюдения, исследования:</p> <p>1) Ознакомление учеников с рельефом своей местности и с земельными угодьями. Изучение местных холмов, оврагов, балок, измерение их высоты, глубины.</p> <p>2) Поиски местных полезных ископаемых.</p> <p>II. Экскурсии, наблюдения, исследования:</p> <p>1) Учёт ручьёв, речек своей местности, определение направления их течения, глубины, скорости течения; исследование их берегов, русла; наблюдения над повышением и понижением уровня воды, над разливами; установление времени замерзания и вскрытия.</p> <p>2) Ознакомление с озером, болотом, если они находятся поблизости.</p> <p>3) Учёт и ознакомление с местными выходами грунтовых вод (родники, колодцы).</p> <p>III. Наблюдения, исследования.</p> <p>1) Ежемесячные наблюдения в течение года. На открытом месте (на пришкольном участке) вбить в землю шест. У верёвки длиной в 3 м на одном конце сделать кольцо, которое одеть на шест, а к другому концу привязать кольцо. Этим кольшком прочертить окружность, черту углубить и посыпать красным песком или битым кирпичом. Ежемесячные наблюдения за восходом и заходом солнца ведутся от шеста. Точки пересечения окружности линией, идущей от шеста в направлении к месту восхода и захода солнца, обозначать кольшками.</p> <p>2) Ежемесячное наблюдение в течение года. На пришкольном участке посредством гномона найти полуденную линию (т. е. линию, идущую с севера на юг), прочертить её. На этой линии вбить две рейки; одну высотой в 2—3 м, другую в 1 м на расстоянии 1 м на север от первой. В тот момент, когда малая рейка окажется в тени, падающей от первой, определить, на какой высоте большой рейки пройдёт линия, идущая от глаза находящегося на высоте малой рейки, к середине солнца (на солнце следует смотреть через закопчённое стекло). Определяется (приблизительно) высота солнца в полдень над горизонтом.</p>	<p>1) План (эскизный) окрестностей школы.</p> <p>2) Образцы местных полезных ископаемых.</p> <p>1) Планы (эскизные) своих речек, ручьёв, реки. Зарисовка "их долины, берегов; образцы горных пород, из которых состоит берега. Таблицы режима вод.</p> <p>2) План (эскизный) озера, болота. Образцы торфа.</p> <p>3) Список родников, колодцев, их зарисовка. Общий очерк местных водоёмов.</p> <p>1) Чертёж с изображением горизонта (окружности) и обозначением на нём мест восхода и захода солнца в каждом месяце года.</p> <p>2) Чертёж или макет, изображающий изменение высоты солнца над горизонтом в течение года.</p>

¹ Из перечисленных тем учитель может выбрать наиболее отвечающие местным условиям, может дополнить указанные темы, заменить новыми, может составить свой план работы краеведческого кружка.

Темы	Формы и методы работы	Материалы для краеведческого уголка
3) Наблюдения над погодой.	3) Наблюдения: а) над температурой (запись показаний термометра), б) над направлением ветра, в) над облачностью, г) над осадками.	3) Сводка результатов наблюдений над погодой, оформление календаря погоды, таблиц.
4) Снежный покров в окрестностях школы.	4) Ежедневный промер постоянной или переносной рейкой глубины снега в трёх пунктах.	4) Выведение средней глубины снега по месяцам и оформление в виде таблицы.
IV. Почвы, растения и животные в своей местности.	III. Экскурсии и наблюдения. а) Почвы в своей местности. б) Растения в своей местности. в) Выявление диких животных в своей местности, сбор сведений о них, об их поведении (от охотников и путём наблюдений).	а) Образцы почвы с нанесением на карту — где какие почвы имеются. б) Гербарии. в) Рисунки и чучела местных диких животных.
Б. Жизнь людей в сельской местности и в городах.	Б. Экскурсии и наблюдения в целях ознакомления с жизнью людей в сельской местности (колхозы и пр.), в городах (фабрики, заводы): ознакомление с местными путями сообщения.	Зарисовки, фотографии, записи рассказов населения, образцы сельскохозяйственных продуктов, промышленной продукции и пр. (в виде таблиц).
В. Историко-культурное изучение своего края.	В. Экскурсии, опрос населения, литературные и другие источники. 1) Учёт археологических памятников: стоянки первобытного человека, курганы, городища и пр. 2) Исторические места и памятники нашего края. 3) Наш край в Великой Отечественной войне. 4) Революционное движение в нашем крае, историко-революционные памятники, могилы революционных деятелей и т. п. 5) Знатные люди нашего края.	а) Зарисовки, фотографии памятников. б) Биографии выдающихся людей. в) Записи рассказов старожилов. г) Очерки. д) Фольклорные материалы.
Г. Литературные и прочие материалы о своём крае.	Г. Выявление, учёт литературных и прочих материалов о своём крае.	Книги, журналы, газетные статьи, карты, планы, рукописи о своём крае, фотоальбомы.

Обыкновенно члены кружка сами (под руководством учителя) изготовляют наглядные пособия, экскурсионное оборудование, приборы и инструменты для наблюдений и измерений¹, чертят упрощённые планы окрестностей школы, составляют краеведческую стенную газету, выпускают рукописный журнал о своём крае и пр.

Желательно силами кружка устроить также школьный краеведческий уголок. Краеведческий уголок возникает в результате краеведческой работы учащихся. Во время экскурсий дети собирают образцы местных полезных ископаемых, горных пород, почв; затем они составляют гербарии, коллекции насекомых и т. п. Всё это и должно сосредоточиваться и храниться в краеведческом уголке.

¹ Указания о самодельных приборах и инструментах можно получить у следующих авторов: А. И. Колокольников. Самодельные приборы и наглядные пособия по топографии, сб. «География в школе», вып. II, 1944; П. А. Завитаев, Оборудование занятий по естествознанию, Учпедгиз, 1940; М. Н. Скаткин, Методика естествознания в начальной школе. Учпедгиз, 1946.

Например, дети исследовали местную реку, составили таблицы, показывающие глубину, скорость течения, ширину русла, режим воды, характер берегов, разрушающую и созидающую работу воды, сделали зарисовки, чертежи — лучшие из детских работ помещаются в краеведческом уголке. Составили дети план окрестностей школы, оформили результаты своих наблюдений над погодой, календарь природы и пр. — всё это передаётся в краеведческий уголок.

Результаты ознакомления детей с колхозом, с заводом также оформляются в том или ином виде и помещаются затем в уголок.

Для уголка все материалы должны быть хорошо оформлены. Каждый образец горной породы и всякий другой предмет снабжается этикеткой, на которой чётко пишется: название предмета, где взят, на что употребляется. В целях поощрения учащихся на этикетке отмечают, кем найден и когда. Рисунки, чертежи, планы, надписи выполняются тщательно. Сами вещи размещаются в правильном порядке, чтобы удобно было обозреть их и легко в них разбираться.

Лучше всего для краеведческого уголка отвести особую комнату. Но уголок можно развернуть и в классе, в коридоре, там, где окажется более удобное для этого место. Вещи (экспонаты) можно развесить на особых стойках, щитах, на фанерных листах, на картоне; можно разложить на столах, на подставках, в витринах.

Экспонаты желательно распределить таким образом:

1. Вводный отдел. Сюда следует поместить: план окрестностей школы, карту, на которой выделен «наш район». Здесь же можно разместить в витрине важнейшие сочинения о нашем крае, список или картотеку литературы о нашей местности, вырезки из газет, альбомы, дневники, рисунки, картины.

2. Отдел природы, природных богатств «нашего края» включает образцы горных пород, полезных ископаемых, строительных материалов, сведения о лесных, водных и прочих богатствах края, о промысловых зверях и т. д. Здесь же даются сведения о климате.

3. Отдел хозяйства «нашего края». Здесь показываются результаты изучения своего колхоза или промышленного предприятия (в зависимости от местных условий). Для характеристики колхоза желательно указать, сколько дворов он объединяет, сколько у него земли, на какие угодья она распределяется, какие культуры и какие животные выращиваются и т. д.

Относительно промышленного предприятия надо показать всё, что требуется для того, чтобы о нём можно было составить ясное представление: общий вид, оборудование, процесс производства, продукция и пр.

Но особенно надо показать хозяйственное преобразование «нашего края» в советское время, за годы сталинских пятилеток, поднятие культурного и материального уровня местного населения при советской власти.

4. Историко-культурный отдел. Здесь отображаются результаты изучения своего края по этой теме (по плану работы кружка).

Создание школьного краеведческого уголка имеет целью:

1) Углубить и расширить познания детей о своём крае на материале уголка и тем самым ещё больше укрепить любовь к своей родине.

2) Сделать краеведческий материал более доступным для использования его в учебно-воспитательной работе школы, а также для практического использования его советскими организациями.

3) Сохранять результаты изучения своего края и постоянно их накапливать.

4) Использовать выставки школьного краеведческого уголка для ознакомления населения со своим краем.

Краеведческий уголок в школе, являясь результатом краеведческой работы учеников, в то же время служит опорой для дальнейшего её развёртывания.

ВНЕКЛАССНАЯ РАБОТА ПО ФИЗИЧЕСКОМУ ВОСПИТАНИЮ

Внеклассная работа по физическому воспитанию должна помогать организации здорового содержательного досуга детей, закреплять и углублять знания и навыки, получаемые учащимися на уроках гимнастики и игр, во время лыжной подготовки.

Учитель не только лично проводит разнообразные занятия с детьми, но и привлекает себе в помощь родителей учащихся. Долг учителя помочь пионерской организации добиться, чтобы пионеры в свободное от учения время, в выходные дни и каникулы были застрельщиками самых различных массовых игр и спортивных развлечений.

Внеклассную работу по физическому воспитанию так же, как и уроки гимнастики и игр, следует проводить по преимуществу на открытом воздухе — на площадке и на местности. Только в случае ненастной или морозной погоды некоторые виды работы могут быть организованы в помещении.

Для проведения занятий физическими упражнениями и играми во внеурочное время дети разделяются на две основные группы: I—II классы (7—8 лет) и III—IV классы (9—10 лет).

Формами внеклассной работы могут быть:

- 1) занятия кружка физической культуры;
- 2) прогулки пешеходные и на лыжах (с играми на местности) для всех желающих школьников;
- 3) катание на коньках и на салазках с гор;
- 4) самостоятельные подвижные игры;
- 5) элементарные состязания по простейшим физическим упражнениям и играм.

Занятия кружка физической культуры

Кружок физической культуры организуется из старших учащихся (III и IV классов), допущенных врачом к занятиям физическими упражнениями и подвижными играми.

Занятия в кружке физической культуры дополняют и совершенствуют знания и навыки, получаемые детьми на уроках гимнастики и игр и на уроках лыжной подготовки.

Детям прививается любовь и привычка к систематическим занятиям физическими упражнениями и играми. В кружке воспитывается актив детей в помощь учителю для проведения внеклассных мероприятий по физическому воспитанию.

Кружком может руководить один из наиболее подготовленных в области физического воспитания учителей, организующий себе в помощь физкультурный актив.

Если желающих заниматься в кружке много, то учитель разбивает детей на группы. В каждой группе не должно быть более 15—20 человек.

Занятия кружка можно проводить один-два раза в неделю. В содержание занятий входят: гимнастические упражнения, упражнения, развивающие качества и навыки туристов-следопытов и игры на местности.

Кроме того, учитель может проводить с кружком прогулки (пешеходные и на лыжах), обучать детей катанию на коньках, а также разучивать для выступлений на праздниках вольные упражнения и построение пирамид.

Занятия кружка необходимо разнообразить. Одна часть занятий может проводиться по типу уроков гимнастики и игр, другая — представлять прогулки с играми и упражнениями на местности или с катанием на салазках; наконец, третьей разновидностью занятий могут быть подготовки к выступлениям (такие занятия следует заканчивать играми, выходом на каток и т. д.).

Длительность каждого занятия — 45—60 мин. Если же с членами кружка проводится прогулка, то время на такое занятие соответственно увеличивается. Учитель должен постепенно переходить от более простых, лёгких упражнений и игр к более сложным и трудным.

При этом следует учитывать физическую подготовленность и интересы занимающихся. В упражнениях, которые требуют быстроты, силы и выносливости, необходимо снижать нагрузку для девочек.

Игры с элементами порядковых упражнений. Выполнение команд: «Становись по сигналу» (построение на скорость в колонну по одному, в одну шеренгу, в течение заданного срока — 15, 10, 5 секунд), «Север, юг, восток и запад» (повороты на месте, налево, направо и кругом по указанию направлений сторон горизонта — игра на местности).

Подготовительные упражнения. Упражнения проводятся в форме парных или групповых игр-соревнований: «Кто из вас лучше, скорее, более ловко сделает то-то?», «Посмотрю, какая команда победит, набравши большее количество очков» и т. п.

Примеры: присев, разводя колени, попробовать дотронуться руками до поставленного сзади городка. Встав на колени, стараться прыжком перейти в основную стойку (встать). Перейти сначала одной, потом другой ногой через соединённые пальцами руки. Стоя спиной один к другому, зацепившись локтями, — садиться и вставать. Стоя лицом один к другому (ступни соприкасаются), сталкивать друг друга с места ударами ладони на высоте плеч. Стоя на пятках (ноги шире плеч), наклонить туловище вперёд, поднять с пола два бумажных шарика, выпрямиться и, устояв на пятках, сосчитать, не торопясь, до трёх. Стоя один правым, другой левым боком друг к другу (ноги шире плеч), соединившись руками, перетягивать друг друга. То же, стоя другим боком.

На каждом занятии можно проводить по 3—4 упражнения.

Ходьба. Выполнение заданий: Пройти за низким забором, по неглубокому рову так, чтобы не было видно. Пройти возможно меньшим количеством шагов 20—30 м. Пройти через натянутые поперёк верёвочки на разной высоте, не задев ни одной. Пройти с закрытыми глазами от одного пункта до другого (на расстоянии 10—20 м), не уклоняясь от требуемого направления. Ходьба вперегонки на 30—40 м. Ходьба «след в след».

Бег. Бег с препятствиями (в форме игры «Палочка-выручалочка»). Бег с увёртыванием (в играх «Пятнашки», «Горелки»). Сделавши 20 шагов бегом, преодолеть возможно большее расстояние. Бег со скакалкой, с обручем, взапуски на 30 м. Ходьба и бег по ровной и умеренно пересечённой местности: 50 шагов ходьбы, 50 шагов бега попеременно, на дистанции 50 м.

Прыжки. Прыгать в глубину (в яму с песком), приземляясь на заранее начерченные кружки. Прыжки свободные через холмики, скамейки в играх типа эстафет. Прыжки через «ров» с помощью длинной палки. Встать на пень и спрыгнуть с него через натянутую верёвочку. Прыжки через бревно, опираясь руками (ноги слева или справа от рук — по заданию учителя).

Метания. Метания из различных положений (стоя, с колена, лёжа) еловых шишек, палочек в появляющуюся и скрывающуюся мишени («Кто более меткий?»). Метания в чучела, посаженные на ветки деревьев (сбить), в подвешенную старую кастрюлю (загнать), в небольшое отверстие фанерного щита, заклеенное бумагой (прорвать). Метание снежков в круг, нарисованный на глухой стене (залепить), в фигуру из снега. Игра в городки и другие такого же типа народные игры.

Лазанье. Влезание по ветвистому дереву. Влезание по наклонному стволу дерева. Перелазание через невысокие учебные заборчики или изгороди с помощью подсобного инвентаря или товарищей.

Упражнения, развивающие качества и навыки туриста — следопыта. Упражнения проводятся в форме соревнования: «Кто лучше, кто быстрее?» «Сколько сломанных сучков было на показанной ветке?» «Группа скрылась в лесу и вернулась обратно: кого не хватает?» «Кто лучше опишет костюм только что прошедшего гражданина?» «Сколько труб (окон) в том доме?» «Сколько отдельных деревьев видно у опушки леса?» «Кто идёт вдали — мужчина или женщина?» «Что вы сейчас слышали?» «Какая птица сейчас пропела?» «С какой стороны слышится шум мотора?» «Идти за мной по лесу, ориентируясь на свисток, условный крик птицы».

«Разберите, чьи это следы?» «Сколько человек прошло только что по этой дорожке?» «Передвигайтесь в кустарнике (в лесу, по снегу) без шума, хруста, разговора».

«Идите по возможности, ближе за мной или впереди меня, но так, чтобы я вас не замечал» «Кто с разных сторон подкрадётся к белке на дереве так, чтобы её не испугать».

«Чем занималось здесь несколько, только что ушедших отсюда товарищей?» «Какие предметы они оставили после себя?» «Найти товарища по оставленным дорожным знакам и предметам».

«Идите по тем заметкам, которые я буду оставлять через каждые 15 шагов, и найдите меня; отправляйтесь через 10 минут после моего выхода».

Игра в «лисичку»: выследить «лисичку» (товарища) по оставленным следам: сломанным веткам, кусочкам бумаги (оставленным через 10—20 шагов).

«Станьте невидимками» (маскироваться на местности, используя её окраску, неровности, отдельные предметы).

Вольные упражнения и построение пирамид. Эти занятия проводятся чаще всего с целью подготовки к выступлениям на школьных утренниках. В течение двух занятий кружка возможно подготовить несложное вольное упражне-

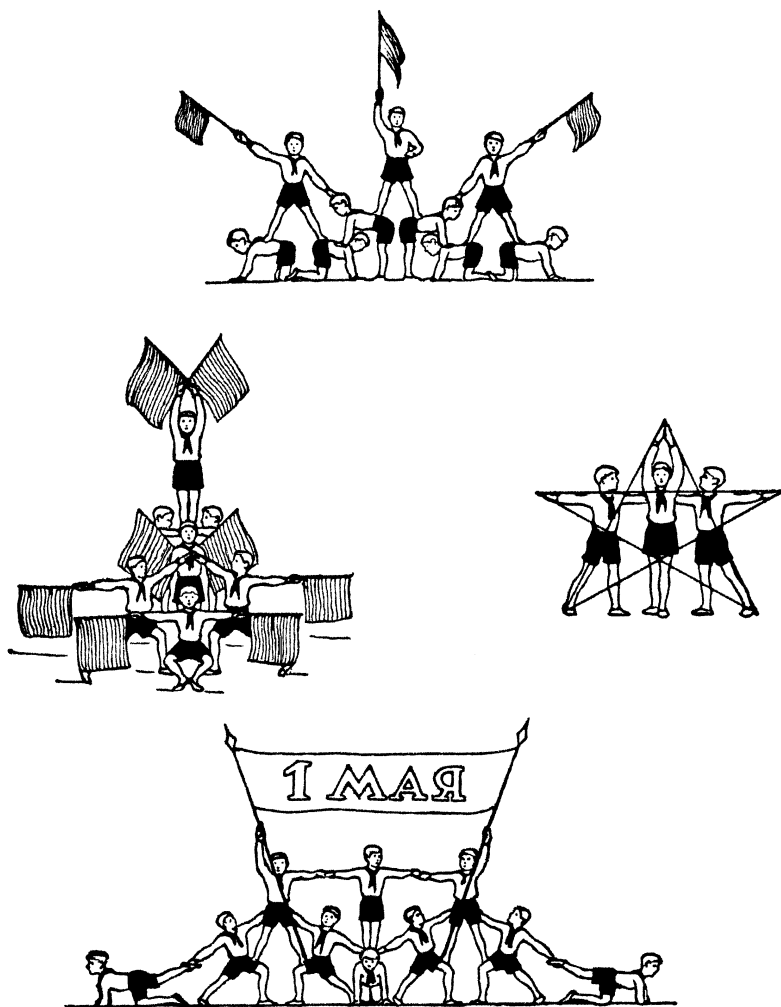

Пирамиды.

ние из знакомых детям элементов, разучить построение двух-трёх пирамид.

Пример вольного упражнения с флажками: построение — разомкнутая колонна по четыре; исходное положение — стойка «смирно». Выполнение:

Первый такт. 1. Поднять руки вверх, через положение «в стороны», флажки скрещиваются над головой. 2. Руки в стороны — вверх. 3. Флажки скрещиваются над головой. 4. Руки в стороны — вверх.

Второй такт. 1. Через положение «руки вниз» вытянуть руки вперёд, приседание на носках, разведя колени в стороны. 2. Держать. 3. Встать, наклонить туловище вперёд, руки вытянуть назад. 4. Держать.

Третий такт. 1. С поворотом направо, левая нога позади на носке, выпрямиться, правую руку вытянуть вперёд, левую назад. 2. Держать. 3. Встать на левое колено, сменить положение рук. 4. Держать.

Четвёртый такт. 1. Встать на правую ногу, левую вытянуть назад, опереться левым флажком о землю, правую руку вытянуть вперёд, спину прогнуть, смотреть перед собой. 2. Держать. 3. Приставляя левую ногу к правой, выпрямиться в основную стойку. 4. Держать.

Повторить упражнение четыре раза.

Прогулки пешеходные и на лыжах. Осенью и весной можно совершать пешеходные прогулки-тренировки. Прогулки-тренировки могут проводиться по сухим дорогам, по шоссе с группами учащихся III—IV классов в количестве 50—60 человек на одного руководителя на дистанции до 3—4 км в оба конца.

Первые 500—600 м можно проходить в строю, обычным шагом; после небольшой остановки — второй километр проходит шагом и бегом попеременно (участники продвигаются враспынную). На обратном пути идут то в строю, то враспынную. Во время прогулок и экскурсий можно проводить элементарные игры с участниками — упражнения на наблюдательность, слух, внимание и более сложные игры на местности с правилами¹.

«Лыжная прогулка» — спокойный, кратковременный переход на лыжах по ровному или слегка пересечённому участку с проведением по пути простейших упражнений на наблюдательность, следопытство, ориентирование на местности.

Прогулки на лыжах организуются в выходные дни и во время зимних каникул. Как и в пешеходных прогулках, участвовать в них могут все желающие школьники.

При этом для учителя и для детей должна быть ясна цель каждой прогулки. Например, предварительное ознакомление с участком местности, где намечено проведение военизированной игры; наблюдение за зимней природой и т. п.

Прогулки на лыжах полезно сочетать с упражнениями и играми, о которых говорилось выше. Проводя зимние прогулки, надо предусматривать, чтобы на каждые 20—25 детей приходился один руководитель (учитель или кто-нибудь из старших).

В голове и в хвосте колонны лыжников становятся наиболее сильные лыжники. Руководитель прогулки наблюдает за всеми участниками. Он то перегоняет колонну и затем пропускает всех по очереди мимо себя, то задерживается сзади с отстающими, подбадрывая их, и т. д.

Во время хода участникам не следует разрешать перегонять друг друга или выходить из строя. Детей надо приучать передвигаться не только по готовой лыжне, но и по целине; следует показывать, как можно проходить под ветвями деревьев, не стряхнув с них снега, обходить деревья при спусках с гор, путать и заматывать за собой следы и т. д. Зимние прогулки следует заканчивать не позже 15—16 часов.

Коньки и салазки. Катание на коньках укрепляет здоровье и закаливает детей. Конькобежец упражняется в ловкости, точных, согласованных движениях, у него развиваются смелость, решительность, быстрота реакции. Все эти качества очень важно воспитывать у наших детей.

Кататься на коньках могут даже первоклассники.

Самые удобные коньки для начинающих «Снегурочка» или «Спорт». Многие катаются на самодельных коньках. Лучше, если первые попытки детей «ходить» на коньках будут производиться не на льду, а на утоптанном, плотном снегу. Вначале начинающему конькобежцу можно оказывать помощь, держа его за руку. Надо научить новичка отталкиваться поочерёдно то одной, то другой ногой, переносить тяжесть тела на опорную (скользящую) ногу, подавая при этом туловище вперёд.

Затем можно переходить с новичками на лёд, также оказывая вначале им поддержку, поочерёдно занимаясь то с одним, то с другим. Через несколько занятий дети будут уже самостоятельно совершенствоваться в торможении, поворотах и т. п.

В дальнейшем следует организовать с детьми коллективное посещение катка, а для тех, кто посещает каток в индивидуальном порядке, надо установить сроки катания, разъяснить, как лучше распределять время на катке.

Катанье с гор на салазках — полезное зимнее развлечение.

¹ См. материал, приведённый для занятий с кружком физической культуры.

При катании с гор на салазках нормальному физическому развитию и укреплению здоровья детей способствуют не только неоднократные восхождения с санями на гору (что содействует укреплению сердца и лёгких), но и то, что, съезжая с горы, дети могут по заданию учителя (или по уговору между собой) проделывать много дополнительных упражнений, воспитывающих ловкость, отвагу, решительность. Например, подбирание по пути, или сбрасывание заранее поставленных или положенных по склону горки предметов, скатывание с метанием снежками и еловыми шишками в цель, сохранение равновесия в различных положениях — сидя, присев, стоя и т. п.

Организуя занятия на горке, надо следить за тем, чтобы очередные санки отправлялись с вершины только тогда, когда предыдущие достигли подножия горки. Учитель или его помощник должен находиться на вершине горки, регулируя движение салазок. Надо запрещать проезд, перебежки и переходы поперёк ската горы во время катания.

Слишком длительного пребывания детей на горке допускать не следует. Если, например, в течение часа каждому придётся раз по 12—15 скатиться с горки (а следовательно, и подняться столько же раз на горку с санями), то такую нагрузку надо считать вполне достаточной.

В зависимости от возраста детей и температуры воздуха, время пребывания детей на горке соответственно изменяется.

Лучшая температура для занятий на горке от $-2-3^{\circ}$ до $-10-15^{\circ}$ С.

Элементарные состязания

Состязания могут включаться в содержание школьных утренников, в программы праздников, организуемых в свободное от учения время и во время школьных каникул. В состязаниях могут принимать участие все желающие школьники, которые по состоянию здоровья отнесены врачом к сильной и основной медицинским группам.

Состязания могут проводиться по одному, по двум, но не более чем по трём видам физических упражнений одновременно. В обычные выходные дни лучше устраивать состязания по одному какому-нибудь виду и раздельно для учеников I—II или III—IV классов, что значительно облегчает подготовку и проведение состязаний. В программу школьных праздников могут входить состязания по двум или трём видам физических упражнений и тоже отдельно для I—II и III—IV классов.

В результате состязаний можно выявить не только учащихся победителей по отдельным видам, но и лучшие команды классов (школы), смотря по тому, какие условия будут установлены и как состязания будут проводиться.

Самой простейшей формой состязаний-игр является проведение первенства по одному какому-нибудь виду упражнений в свободное от учебных и других занятий время с неограниченным, иногда случайным составом детей — участников состязания. Такие состязания-игры могут быть организованы, например, среди детей, собравшихся поиграть на школьном дворе, на прогулке, на детском утреннике и т. д.

Победителем признаётся тот, кто лучше других выполнит то или иное упражнение (например, скорее своих товарищей пробежит заданное расстояние, дальше всех бросит мяч, выше других перепрыгнет верёвочку и т. д.).

Но такими состязаниями случайного характера ограничиваться не следует.

Хорошо организуют детей и представляют для них большой интерес элементарные состязания, устраиваемые хотя бы по одному виду упражнений (например, по бегу, прыжкам или равновесию и т. п.) прежде внутри классов, а потом и между классами (отдельно, по объединениям I—II и III—IV классов).

Внутри каждого класса выявляются победители, а затем между ними проводится первенство на лучшего по школе бегуна, прыгуна, метателя (отдельно, по объединениям классов).

Если каждый класс, проведя свои внутриклассные соревнования, выставит команду лучших физкультурников (например, в составе 5—8 человек, смотря по условию), то в этом случае можно провести состязание между командами (I—II, III—IV классов) по данному виду упражнений на первенство школы.

Точно так же организуются состязания и по двум-трём видам упражнений одновременно, причём победителями считаются те отдельные участники или команды, которые покажут лучшие результаты по двум (или трём) видам суммарно. Результаты участия учитываются очками. Отдельный участник или команда, набравшие больше очков, побеждают. Остальные занимают соответствующие порядковые места (второе, третье и т. д.)

Приводим примерный перечень видов элементарных состязаний по простейшим физическим упражнениям.

I—II КЛАССЫ.

1. Пробежать с обручем по дорожке шириной 50 см, длиной 25 м так, чтобы обруч не закатывался за боковые границы дорожки. За каждые 5 м правильного пробега засчитывается по 1 очку.

2. Пробежать с короткой скакалкой по дорожке длиной 25 м так, чтобы не задевать верёвочки ногами. За каждые 5 м правильного пробега засчитывается по 1 очку.

3. Сделать наибольшее количество попаданий шестью малыми мячами (снежками) в круг диаметром 40 см, нарисованный на шите или глухом заборе, с расстояния 3 м. За каждое попадание засчитывается по 1 очку.

4. Бросить как можно дальше палочку длиной 60 см. Одна пятая часть участников (из числа наиболее далеко закинувших свои палочки) получает по пять очков; по четыре очка засчитывается следующей пятой части участников, палочки которых легли ближе, и т. д.

5. Пробежать прыжками по 10 кружочкам (каждый диаметром 30 см), нарисованным на земле, не наступая на границы этих кружочков. За каждые два правильных прыжка засчитывается по 1 очку.

6. Прыгнуть возможно большее количество раз через длинную кружащуюся скакалку. Принцип оценки аналогичен применяемому для учёта результатов при метании палочек.

7. Проехать на салазках с горки условленным способом возможно дальше. Оценка аналогична описанной в упражнении 4.

8. Спуститься пять раз на лыжах с горки, подъехав под воротца из лыжных палок. За каждый удачный проезд воротец засчитывается по 1 очку.

III—IV КЛАССЫ.

1. Пробежать на скорость 40 м. Бегают по два участника взапуски. По часам с секундной стрелкой (лучше по секундомеру) отмечается время прибывшего первым. Второму скидывается со времени первого по одной секунде за каждый метр отставания.

2. Бег на коньках — условия одинаковы с предыдущим примером.

3. Бросить маленький мяч возможно дальше по коридору шириной 10 м (коридор — полоса, отмеченная на земле двумя линиями). Оценка аналогична описанной в упражнении 4 для I—II классов.

4. Сделать наибольшее количество попаданий пятью стрелами, выпущенными из лука, в хворостяную плетёнку размером 60 × 60 см с расстояния 8 м. За каждое попадание засчитывается по 1 очку.

5. Прыгнуть через верёвочку с разбега возможно выше (прыгают по очереди); высота верёвочки с каждым разом поднимается на 5 см. Оценка аналогична описанной в упражнении 4 для I—II классов.

6. Прыгнуть с разбега возможно дальше. Оценка аналогична описанной в упражнении 4 для I—II классов.

7. Спускаясь на салазках с горки, успеть схватить возможно больше флажков из пяти расставленных по склону. За каждый схваченный флажок засчитывается по 1 очку.

8. Пробежать на лыжах на скорость 500 м. Условия одинаковы с описанными в примере 1.

ТУРИСТИЧЕСКИЕ ПОХОДЫ В НАЧАЛЬНОЙ ШКОЛЕ

Туристические походы — одна из наиболее эффективных форм непосредственного общения детей с окружающим их миром.

Туристические походы дополняют и углубляют учебную экскурсионную работу школы. Они способствуют расширению и углублению представлений детей о родной природе, о трудовой деятельности людей, о настоящем и прошлом своей родины. Туристические походы раздвигают рамки первоначального ознакомления детей с родным краем: они выводят их из родной деревни в свой район, из города в ближайшие окрестности.

Путешествуя по родному краю, наблюдая его природные богатства и трудовые подвиги советских людей, дети проникаются чувством гордости за любимую родину, за своих отцов и старших братьев, в них растут и крепнут чувства советского патриотизма и национальной гордости.

Походы с целью изучения родного края надо сначала совершать в ближайшие окрестности и наиболее интересные места. Пусть дети не раз бывали в лесу, на лугах, на речке, но в походе, под руководством учителя они могут увидеть много нового и интересного, чего раньше не замечали. В лесу дети научатся различать породы деревьев и кустарников, сравнивая между собой их листья, кору, цветы, плоды; встретят обитателей леса, его врагов и друзей; в беседах, на конкретных примерах, учитель пополнит знания детей о жизни леса, о его флоре и фауне, о пользе леса.

Путешествуя вдоль речки, от истока до устья, дети увидят результаты работы воды: как она подмывает берег, разрушает его и обнажает слои песка, глины, известняка, перекачивает по дну камешки, обтачивая их в круглые гальки. Они познакомятся с прибрежными и водными растениями и животными. Увидят, как живут беззубки, из перламутровых створок которых изготавливаются красивые пуговицы. Соберут образцы гибких ив, которые используются для плетения корзин. Встретив рыбака, спросят его, какая рыба водится в их речке, когда и как её ловят; зайдут по пути и на мельницу или на электростанцию, осмотрят, как они устроены, как работают. Если дети дойдут до устья, то увидят, как речка впадает в другую реку, образует отмели, косу или дельту.

В ближайшем колхозе дети смогут осмотреть молочную ферму, птичник или свинарник. Увидят, как кормят домашних животных, как устроены для них кормушки, как разводят цыплят, как ухаживают за поросятами. Доярка, птичница или свинарка охотно расскажут детям о своих достижениях,

В беседе с учителем дети сравнивают то, что увидели и услышали, с тем, что они знают о хозяйстве своего колхоза.

Для того чтобы расширить и углубить конкретные представления детей о временах года, надо приурочить несколько походов к каким-нибудь интересным сезонным явлениям. Например, весной, во время ледохода, построить маршрут так, чтобы пройти вдоль берегов своей речки, наблюдая за движением льда, затем отправиться в поле, попутно обратив внимание на состояние дорог. В поле — найти проталины и поискать на них молодые яркомалиновые ростки конского щавеля или цветочные почки мать-и-мачехи. В лесу обратить внимание на состояние почек у осины, орешника, ольхи и черёмухи.

Осенью, когда деревья разукрашены пурпурными и золотыми красками, дети соберут в лесу разноцветные осенние листья, найдут созревшие орехи, жёлуди и другие плоды и ягоды. Разрывая опавшие листья, отдирая гнилую кору от старых пней, дети отыщут спрятавшихся там и заснувших на зиму насекомых, пауков и многоножек.

Как только ляжет прочный снеговой покров, в поход можно идти на лыжах. С помощью лыжной палки, размеченной на сантиметры, дети повсюду измеряют глубину снежного покрова: под ёлками он меньше, в овраге

больше, на склонах холмов его совсем нет. В беседе с учителем дети узнают, какое значение имеет глубина снежного покрова для урожая, какие меры предпринимаются для снегозадержания. В лесу дети научатся различать деревья по характеру их ветвления, по цвету коры, по форме почек, по их вкусу и запаху. Они встретят там стайки проворных синиц и медлительных краснозобых снегирей. На снегу дети увидят следы зверей и птиц и поупражняются в их распознавании.

Постепенно радиус изучаемых детьми окрестностей своей школы увеличится. Отправляясь в походы на целый день, иногда и на два дня, можно охватить значительно большее количество интересных и очень разнообразных по тематике объектов. Например, внимание детей можно остановить на колхозном поле — на его общем виде, на сельскохозяйственных культурах, которые на нём возделываются, на их назначении, на технике обработки поля, на применении машин, повышении урожайности и пр.

Интересным объектом изучения может быть большое село, в частности его центр: двухэтажные дома с каменным фундаментом, с балконом; их назначение прежде (лавка, трактир), использование теперь (сельский совет, кооператив, изба-читальня); старые избы и их вид; новостройки; разные украшения на избах; колхозные постройки; следы пожаров — последствия войны и оккупации.

Кустарные промыслы села (корзинщики, кружевницы и пр.) — наблюдение производственного процесса; история возникновения промысла по рассказам старых кустарей; использование продукции и условия труда прежде и теперь.

Памятники старины также могут быть предметом изучения во время походов. Дети с интересом осматривают старинные крепостные стены, рвы и валы, архитектурные особенности сооружений, предназначенных для защиты от врагов: узкие окна бойниц, толстые стены, сторожевые башни; использование холмов, оврагов и ручьёв для придания большей недоступности укреплению.

С большим увлечением дети совершают походы на железнодорожные станции и речные пристани. На железнодорожной станции они знакомятся с назначением главных железнодорожных сооружений, в доступных формах они получают разъяснения об организации движения поездов, осматривают паровозы и вагоны.

С берега реки дети наблюдают за жизнью пристани; за способом передвижения по реке: парохода, баржи, плота, лодки; знакомятся с береговыми и пловучими знаками, отмечающими фарватер, осматривают пристань и паром.

Во всех походах учитель должен привлекать внимание детей к родной природе с её богатствами, показывать им огромный созидательный труд советских людей и возбуждать у детей желание хорошо учиться, больше знать, чтобы потом самим работать на благо родного края.

Подготовка к походу

Туристические походы в начальной школе проводятся главным образом с детьми старшего возраста. Каждый поход, даже самый небольшой, необходимо заранее продумать и наметить план его проведения. Прежде всего надо точно установить цель похода, определить район похода, а затем приступить к разработке маршрута, т. е. наметить путь следования, остановки для наблюдений и отдыха, определить время, необходимое для всего похода, и составить расписание маршрута в часах.

Намечая маршрут, необходимо придерживаться следующих норм: для однодневных походов протяжённость пути в оба конца не должна превышать 8—10 км, для двухдневных — 15—18 км. Средняя скорость

передвижения — 3 км в час. Привал на обед занимает около 3—4 часов, и назначать его следует на самое жаркое время дня (11—15 час.). На месте ночлега при двухдневном походе надо быть не позднее как за 2 часа до наступления темноты.

Руководителю похода обязательно следует пройти предварительно самому по намеченному маршруту и проверить: везде ли проходима дорога, не перегорожен ли где-нибудь путь, не разрушен ли мост, удачно ли намечено место привала, купания и ночлега; нет ли в местности, куда намечен поход, эпидемических заболеваний; можно ли приобрести в пути продукты и какие именно; в удовлетворительном ли состоянии экскурсионный объект, являющийся целью похода. Если для знакомства с экскурсионным объектом требуется специальное лицо, например, председатель колхоза, заведующий мастерской, то руководителю надо во время своей разведки договориться с этими людьми. В результате разведки маршрут похода будет уточнён и у руководителя наметится чёткий план проведения учебно-воспитательной работы с детьми в походе.

В поход могут идти только здоровые дети, причём детей ослабленных или склонных к простудным заболеваниям руководитель должен иметь под постоянным наблюдением в течение всего похода.

Обычно с учителем в поход идёт весь класс. В походной обстановке такое количество детей трудно охватить одному человеку. Поэтому в помощь следует привлечь пионервожатого, преподавателя физкультуры или второго учителя.

Перед отправлением в поход руководитель показывает детям на схематическом плане (самодельном или скопированном с карты) путь, места остановок, купания, ночлега.

Разбираясь с помощью руководителя в условных обозначениях на плане, дети смогут заранее представить себе, что они увидят по пути: много ли придётся идти лесной дорогой, велика ли речка, где они будут купаться, какие им встретятся деревни, фабрики, посёлки.

Для того чтобы поход прошёл организованно, интересно, с пользой для детей, надо для каждого участника определить круг его обязанностей, дать ему посильную и интересную для него задачу. Чёткое распределение обязанностей между детьми значительно облегчит работу руководителя.

Один из школьников назначается начальником похода. Он — первый помощник руководителя. Его обязанности — назначать дежурных по хозяйству и следить за выполнением всех распоряжений руководителя. Кроме первого, выделяется ещё несколько помощников руководителю. На одного из них возлагается ответственность за хозяйство группы. Он помогает в закупке продуктов и следит, чтобы всё взятое в поход снаряжение было цело и хорошо уложено. Ему помогают дежурные, которые по его указанию разжигают костёр и готовят на нём пищу для всей группы. Другой помощник («санитар») следит за чистотой на привале, за тем, чтобы у всех детей перед едой были вымыты руки; он имеет при себе походную аптечку для оказания помощи детям по совету руководителя. Третьему поручается организация и проведение игр на привале и в пути. Эта обязанность поручается тому из учащихся, кто знает песни, интересные игры и умеет вовлечь в игру детей. Одному из школьников передаётся дневник похода, в который все по очереди будут записывать то, что они увидели и что делали в походе. Остальным руководитель даёт задания, учитывая способности и склонности каждого: умеющим рисовать — делать зарисовки во время экскурсии, группе интересующихся природой — собрать растения для гербария или поймать животных для живого уголка и т. д.

Собираясь с детьми в поход, руководителю следует уделить особое внимание обуви, одежде и остальному снаряжению юных туристов.

То, что кажется на первый взгляд пустяком — стоптанный башмак или плохо прилаженный на спине вещевой мешок, может совершенно вывести из строя маленького путешественника. Даже в летнее время нельзя допускать, чтобы дети отправлялись в поход босиком; обувь должна быть по ноге, разношенная, но с прочными подметками и каблучками. Летом лучше всего надевать простые брезентовые туфли или тапочки, осенью и ранней весной — кожаные башмаки, зимой — валенки. На чулках и носках не должно быть натирающей кожу грубой штотпки.

Одеваться в поход детям надо сообразно погоде и сезону: летом — майка с рукавами, трусы (у девочек юбка), куртка или лёгкое пальто и обязательно белая панاما или белый платок на голову; в холодное время года, в зависимости от температуры воздуха, — лыжный костюм или короткая ватная куртка.

Продукты для питания в дороге и личные вещи каждый укладывает в свой вещевой мешок и несёт его на лямках за плечами. Лямки должны быть широкими и прочными; ту часть их, которая приходится на плечи, полезно подшить с внутренней стороны куском войлока или толстого сукна.

Вещи в мешок укладывают в следующем порядке: на дно мешка — более тяжёлое, к спине — мягкое, в середину продукты, чтобы предохранить их от дождя.

Перед выходом необходимо тщательно проверить каждого участника похода, как он обут, одет, защищена ли его голова от солнца, как пригнаны лямки, как уложен мешок, не слишком ли он тяжёл. Ребёнку в возрасте 10—11 лет не рекомендуется давать нагрузку более 3 кг. Количество вещей в мешке должно быть поэтому строго ограничено: ничего лишнего, только самое необходимое.

Каждый берёт для себя: полотенце, мыло, тряпку для вытирания ног, миску, кружку, ложку, записную книжку, карандаш и то специальное снаряжение, которое понадобится для выполнения задания (например, альбом для зарисовок, папку для сбора растений, коробочку или банку для насекомых и т. д.).

Снаряжение, необходимое для всей группы: 1. Ведро (одно или два) для приготовления пищи (можно заменить несколькими котелками). 2. Ножи (2). 3. Топорик. 4. Сапёрная лопатка. 5. Походная аптечка, содержащая перевязочный материал, йод, вазелин, марганцевокислый калий, соду, желудочные капли и другие лекарства (по усмотрению врача). 6. Набор предметов для ремонта одежды: нитки, иголки, пуговицы, лоскутки. 7. Принадлежности массовых игр. 8. Продукты.

Всё это распределяется между участниками похода в дополнение к их личным вещам. Тяжёлые или громоздкие вещи, как, например, ведро, несут по очереди.

Часть продуктов можно достать в пути: молоко, овощи, яйца. Брать с собой надо только самое необходимое: сахар, чай, соль, хлеб (если выяснится, что по дороге их нельзя будет достать), крупу (лучше всего пшено, которое быстро разваривается). Очень удобны в дороге мясные консервы.

Если предполагается ночёвка, то к личным вещам каждый дополняет: наволочку и лёгкое, но тёплое одеяло. Для того чтобы лишний вес не стеснял детей в пути, желательно отправить заранее на место ночлега одеяла и часть продуктов.

В подготовке к походу дети принимают самое активное участие: составляют списки снаряжения, шьют вещевые мешки и мешочки для продуктов, чинят одежду, изготавливают кружки и котелки из консервных банок, ботанические папки для сушки растений, сачки для ловли насекомых и т. п.

Накануне похода подготовка должна быть закончена, продукты и снаряжение уложены по местам.

Проведение похода

От того, как будет организовано движение отряда в пути, во многом зависит успех похода. Не следует всю дорогу вести детей в строю, но нельзя также допускать, чтобы дети переутомлялись излишней беготнёй и вознёй.

По местам, где проводится сбор материала или наблюдения, удобнее идти без строя, врассыпную.

В населённых пунктах и на участках пути, не представляющих большого интереса, отряд идёт, выстроившись колонной по одному, цепочкой.

Тому, кто идёт впереди колонны, так называемому «направляющему», руководитель вручает топографическую карту местности и сообщает ему направление движения отряда на ближайшем отрезке. «Направляющий», ориентируя карту по окружающим его местным предметам или по компасу, ведёт за собой весь отряд, выбирая наиболее удобную для движения дорогу. Самым последним в цепочке идёт «замыкающий». Его обязанность — следить, чтобы никто не отстал и не потерялся. В случае небольших аварий, замыкающий передаёт об этом по цепочке направляющему, и отряд или останавливается, или замедляет ход, чтобы подождать отставшего.

Скорость передвижения в строю зависит от качества дороги и тренированности ходоков. На ровной, гладкой дороге, скорость можно довести до 3,5—4 км в час. На подъёмах и крутых спусках, по каменистой и скользкой дороге отряд идёт медленнее. В начале пути, минут 20, тоже следует идти не быстро, чтобы дети постепенно втянулись в темп движения. В эти первые 20 минут выявятся все недочёты снаряжения. На остановке, после 20 минут хода, каждый устраняет обнаруженные неполадки с обувью, одеждой или мешком. В дальнейшем останавливаться можно реже — через 30—40 минут. На каждом новом этапе меняется направляющий. Это даёт возможность большинству участников освоить за время похода топографическую карту и получить навыки ориентировки. Короткие (минут на 10) остановки-передышки надо делать в таких местах, где приятно отдохнуть — в тени, на мягкой траве — и где есть на что посмотреть. Если кругом достаточное количество видимых предметов из тех, что обозначены на карте условными знаками, то можно использовать остановку для сопоставления карты и местности. Положив карту так, чтобы верхний её край был обращён в ту сторону, куда показывает стрелка компаса, т. е. к северу, дети совмещают направление, например, линии железной дороги на карте, с направлением её на местности, затем находят на карте реку, протекающую под железнодорожным мостом. В западной стороне они видят фабричную трубу и в соответствующем месте на карте находят условный знак фабрики. На карте к северу от реки изображена деревня; дети смотрят в северном направлении и на другом берегу действительно замечают домики среди зелени и садов.

В подобных упражнениях с картой дети легко усваивают правила пользования компасом, определения сторон горизонта, условные знаки топографической карты, получают навыки ориентировки в незнакомой местности.

После 2—3 часов движения устраивается привал.

Основное требование, предъявляемое к месту большого привала с костром и питанием, — это хорошая питьевая вода и достаточное количество топлива.

Не рекомендуется делать остановки в сырых, болотистых низинах и на открытых местах, не защищённых от солнца и ветра.

Прибыв на место привала, юные туристы снимают с себя вещевые мешки, складывают их в сторону и принимаются за оборудование привала. Распорядится всем начальник отряда, советуясь в случае надобности с руководителем. Иногда руководитель и сам, заметив неправильное действие своего помощника, поправляет его и помогает общей работе.

«Санитар» устанавливает порядок пользования водой на привале. На реке или на ручье он отмечает флажком или палочкой с надписью место, где можно брать воду для питья и приготовления пищи, и ниже по течению — место для умывания и мытья посуды.

Тем временем назначенные начальником отряда дежурные по костру тоже приступают к своим обязанностям. Один из них выбирает место для костра, рассчитывая так, чтобы его жар не жёг и не сушил окружающие деревья и кусты. Сапёрной лопаткой он очищает на выбранном месте площадку в один квадратный метр от дёрна и по краям этой площадки выкладывает валиком дёрн травой вниз. Эта предосторожность особенно необходима в засушливую погоду для того, чтобы огонь не распространился через сухую траву и валежник по всему лесу. Другой дежурный вырубает топориком две рогульки, вбивает их по обе стороны расчищенного для костра места и кладёт на них жердь для ведра. Если отряд располагает для варки пищи не ведрами, а котелками, то рогульки делаются покороче с таким расчётом, чтобы огонь костра охватывал котелки целиком. Затем оба «костровых» начинают собирать для костра топливо, остальные помогают им. Для того чтобы костёр разгорелся быстро, необходима сухая растопка. Для этой цели в лесу всегда можно найти тонкую бересту, сухие одревеневшие стебли прошлогодних трав, или тонкие сухие веточки ёлок. Когда всё будет приготовлено, один из «костровых» собирает в кучу растопку, сверху кладёт на неё сухой валежник и поджигает растопку с той стороны костра, откуда дует ветер. Лишь только сушняк разгорится, на него кладут более крупный хворост и толстые сучья. Другая пара дежурных занята приготовлением обеда. «Хозяйственник», расстелив на траве чистый лист бумаги или клеёнку, выкладывает на неё из вещевых мешков продукты и выдаёт дежурным то, что необходимо для приготовления обеда. Дежурные моют крупу, чистят картофель, вскрывают коробки с консервами, наполняют ведра и котелки водой и закладывают в них продукты.

Если на месте привала есть возможность искупаться, то лучше сделать это перед самым обедом. Обед проходит у костра. Руководитель в живой беседе с детьми оценивает работу дежурных и отмечает успехи одних и промахи других.

По окончании обеда дежурные моют посуду и сжигают под наблюдением санитары бумажки, очистки и прочий мусор.

Прежде чем тронуться в дальнейший путь, руководитель даёт детям время отдохнуть и поиграть на привале.

Уходя с привала, необходимо уничтожить бумажки, очистки и прочий мусор, залить костёр водой и заложить место, где он был, дёрном.

По команде начальника отряда дети строятся в колонну, и руководитель вместе с «хозяйственником» проверяют наличие снаряжения и его укладку по мешкам.

Дальнейший путь группа совершает тем же порядком, сверяя всё время свой маршрут по карте и практикуясь в ориентировке по компасу, по солнцу и по различным приметам (по мху на пнях, по муравейникам).

Если местность однообразна и не представляет большого интереса в краеведческом отношении, то время перехода можно скоротать в играх на ходу, развивающих память, наблюдательность и глазомер.

«У кого вернее глаз». Заметив недалеко впереди себя дерево, дом или столб, дети определяют на глаз расстояние до него и проверяют свою оценку шагами.

«Следы на дороге». Выбрав наиболее свежий, чёткий след и запомнив его приметы (форма каблука, размер), проследить его дальше по дороге, стараясь угадать по его виду, кому он принадлежит. Следы особенно хорошо видны на снегу и на влажной после дождя земле.

«Кто лучше запомнит дорогу». На пути до ночлега участники запоминают на поворотах и разветвлениях заметные предметы: одинокие деревья, мост, стог сена. На привале каждый пробует зарисовать пройденный путь и указать на своём рисунке те предметы, которые он запомнил.

«Дорожные знаки». Если возвращаться предстоит той же дорогой, то отряд отмечает различными способами свой путь: в лесу делает насечки на стволах деревьев или надламывает ветки, в поле — завязывает узлом пучки травы, оставляет

камешки или веточки на дороге, вычерчивает на земле стрелки, указывающие путь, и т. д. Обратную дорогу домой отряд находит по своим отметкам.

Во время остановок на ночлег в населённых пунктах участники похода неизбежно должны соприкасаться с местным населением и в особенности с местными детьми, и от самих юных туристов зависит сделать эти встречи весёлыми и радостными. Ещё готовясь к походу, отряд намечает мероприятия, которые можно провести при таких встречах: совместные игры, помощь в труде и другие, в зависимости от сезона и местных условий.

Нередко случайное знакомство во время похода учащихся двух разных школ закрепляется последующей перепиской и дружной совместной работой над изучением родного края.

Подведение итогов похода

Собравшись через день после похода в школе, дети принимаются за приведение в порядок всего, что они принесли с собой из похода. Живые гусеницы, ящерицы, лягушки и другие животные помещаются в школьные уголки живой природы для наблюдения.

Растения, уложенные в папку для сушки, просматриваются, хорошо ли они высохли; если надо, дети перекладывают их в сухую бумагу и оставляют сохнуть в папке, а из тех, которые уже готовы, составляют гербарии.

Рисунки, сделанные в походе, аккуратно перерисовываются. Из записей в походном дневнике и записных книжках участников составляется связный рассказ о походе.

После каждого туристического похода должен остаться след в виде альбома, плаката или выставки, из которых было бы видно, куда дети ходили, что нового узнали о родном крае, чему научились, какую пользу принесли другим.

Собранные в походах образцы и коллекции надо так обработать, чтобы они впоследствии служили пособием на уроках естествознания, географии или истории. После похода в лес можно сделать, например, такие пособия: «Хвойные деревья нашего леса», «Съедобные и ядовитые лесные ягоды», «Как жуки портят деревья», «Чем кормится белка».

Зарисовки стен и башен старого монастыря можно оформить в виде рисунка, который учитель использует в беседе об обороне нашего отечества в старину.

Накопленным материалом можно поделиться и с другими школами области, установив через почту взаимный обмен коллекциями, фотографиями и описаниями походов. Заочное знакомство школьников различных школ поможет в дальнейшем организовать большое совместное мероприятие. Отряд одной из школ отправляется по маршруту, конечным пунктом которого является соседняя школа, где уже готовится свой отряд. Происходит встреча двух отрядов; первый передаёт второму свой походный дневник, рассказывает ему о своём маршруте. Второй отряд двигается по новому маршруту до следующей школы, где происходит такая же встреча второго отряда с третьим и т. д. По всей области таким способом будет передаваться в виде походного дневника туристская эстафета от одного отряда к другому.

По окончании эстафетного похода для обмена впечатлениями и совместной обработки материалов желательно собрать всех участников эстафеты в одном каком-нибудь пункте, лучше всего в районном или областном центре. Это можно осуществить путём нового похода: отряды направляются из разных пунктов по разным маршрутам в один сборный пункт. Такая форма похода носит название «звёздного». И эстафетный, и звёздный походы при небольшой затрате сил, средств и энергии дают весьма

эффективные результаты, вовлекая массы школьников в туристические мероприятия и объединяя в дружный коллектив юных краеведов района или области.

После туристического похода руководителю следует составить отчёт и произвести критическую оценку проделанной с детьми работы.

В отчёте следует указать цель похода, описать подготовку к походу, охарактеризовать педагогическую работу с детьми во время похода.

Особенно подробно следует остановиться на проведённой с детьми краеведческой работе, а также на том, какое влияние оказало на детей преодоление разнообразных препятствий во время передвижения, совместный труд и выполнение ответственных поручений руководителя.

ХОР И ОРКЕСТР

Задачи внеклассной музыкальной работы — художественное воспитание детей, развитие их интереса и любви к музыке, углубление и расширение их знаний и певческих навыков и подготовка детей к общественным выступлениям.

Наиболее желательной формой внеклассной музыкальной работы с детьми являются хор и оркестр.

Хор отличается тем, что в нём участвуют только отобранные ученики. Чаще всего в школах хор организуется на началах добровольного участия детей — в виде кружка. Но некоторые школы организуют школьный хор из числа всех детей, независимо от их желания, считая, что долг каждого ученика, имеющего хороший голос, участвовать в школьном хоре.

Хор занимается обычно два раза в неделю, поэтому участники хора могут работать над песнями более сложными, чем те, которые изучаются в классе, и песни могут исполняться на более высоком художественном уровне.

В хор должны приниматься дети, имеющие хороший слух (поющие верно) и чистый голос (не хриплый, не сиплый). В отдельных случаях можно принимать детей, не имеющих указанных данных, но имеющих большое желание участвовать в хоре. Эти дети в результате старания и настойчивости добиваются того, что не отстают от товарищей и являются ценными участниками хора.

Желательно, чтобы хор состоял из детей одного примерно возраста. Если школа большая и имеются параллельные классы, можно соединить I классы со II, III с IV. При однородном составе легче подобрать репертуар, легче работать с хором. Если школа небольшая, можно для основного состава хора взять учащихся III—IV классов и присоединить к ним лучших певцов из I и II классов. Хор III и IV классов может петь более сложные песни и будет звучать более сильно, зато хор маленьких учеников I и II классов часто привлекает слушателей лёгким, нежным, чисто детским пением, детской непосредственностью исполнения.

В начале работы с хором надо взять песни несложные, одnogолосные, на них проверить, что представляет собой хор в целом. Надо основательно и кропотливо работать над звуком, чистотой, слитностью звучания и т. д. Затем наряду с одnogолосной песней проходятся двухголосные. По мере того как в детях развиваются хоровые навыки, усложняется и репертуар.

Не обязательно разучить в одно занятие одну какую-нибудь песню. Можно учить две песни параллельно, и это даже желательно, поскольку это внесёт разнообразие в занятия.

Подбор песен должен основываться на следующих принципах: песни должны быть художественно ценны, разнообразны по характеру и содержанию, доступны детям и отвечать задачам коммунистического воспитания детей; репертуар должен быть интересен детям, нравиться им, но в то же время он должен обеспечить музыкальный рост детей и приобретение хороших навыков.

Хор выступает на школьных утренниках, на праздниках и часто вне школы. Хор должен выступать, чтобы показать свои достижения, свою работу. Это усиливает интерес детей к хору, воспитывает в них чувство ответственности. Но выступать надо только тогда, когда песня готова, хорошо отработана, когда дети поют её уверенно, свободно, выразительно.

Не надо выступать слишком часто — не более трёх-четырёх раз в год. Перед выступлением надо прорепетировать вход и выход детей. Организационная сторона имеет большое значение: хорошая организация хора, культурный внешний вид детей, их поведение, напряжённое внимание являются одним из необходимых условий успешного выступления. Кроме того, строгий порядок и организация имеют огромное воспитательное значение. Выступление хора должно проходить в обстановке некоторой праздничности, приподнятости, торжественности. После выступления следует обсудить с детьми, как были исполнены песни и что надо улучшить в дальнейшем.

Оркестр организуется также из отобранных учеников.

В начальной школе нетрудно организовать оркестр ударных инструментов, так как он не требует специальной музыкальной подготовки и каждый из детей легко может принять в нём участие.

Задача оркестра — развить элементарные навыки в области музыкального слуха, памяти и ритма, помочь детям разобраться в строении музыкальных произведений, выработать у них навыки совместной игры.

Как и в хоре, в оркестре желательно объединять детей по классам (I и II, III и IV). Численность оркестра не должна превышать 15—20 человек. В состав ударного оркестра входят следующие инструменты: пионерский барабан — 1, тарелки (малого размера) — 1 пара, кастаньеты (одинарные) — 5, бубны (малого размера) — 1, треугольники (трэнзеля) — 3—5, колокольчики, бубенчики, погремушки — 10.

Кроме того, в оркестр можно вводить ксилофон, свирели, свистульки, гудки и другие инструменты. Для оркестра ударных инструментов обыкновенно выбираются пьесы подвижного характера (марши, пляски, танцы и т. д.).

Обыкновенно оркестр сопровождает музыкальное произведение, исполняемое хором или на каком-либо музыкальном инструменте (рояль, баян, домра, балалайка и т. д.).

В начале занятий учитель должен взять знакомое детям произведение, разобрать с ними его строение, размер, ритм и т. д. Затем надо познакомить детей с ударным оркестром, его составом и с характерными особенностями каждого инструмента. Необходимо указать, что оркестр ударных инструментов должен подчёркивать или оттенять характерные особенности музыкального произведения.

Затем учитель приступает к оркестровке произведения, широко привлекая к этому детей. В оркестре играет большую роль дирижирование, практическое ознакомление с которым является обязательным для каждого участника оркестра.

Несколько сложнее организовать оркестр народных инструментов. Однако при настойчивом желании школа может иметь и такой оркестр. В оркестр народных инструментов в основном принимаются учащиеся III—IV классов.

В состав оркестра входят: мандолина, четырёхструнная домра прима, трёхструнная домра малая, четырёхструнная домра альт, четырёхструнная домра тенор, балалайка прима.

В оркестре должно быть не более 15—20 детей. С первых занятий следует обратить внимание на правильную постановку рук. Шейка инструмента должна лежать между большим и указательным пальцами левой руки и слегка придерживаться верхним суставом большого пальца и средним суставом указательного пальца. Ладонь и кисть левой руки ни в коем случае должны прикасаться в шейке инструмента. Ту часть кисти, где находится мизинец, нужно держать как можно ближе к грифу, для того чтобы этот более короткий палец мог, так же как и остальные, в согнутом состоянии свободно становиться сверху вниз на струны. Звук извлекается движением кисти правой руки. Локоть правой руки не следует прижимать к туловищу. При игре на домрах кисть правой руки лежит на струнах ниже подставки. Играющий держит медиатор концами указательного и большого пальцев (рука должна быть свободной — не напряжённой).

На балалайке указательный палец правой руки должен сильно сгибаться в последнем суставе. Вначале надо добиваться ровного звука на средних струнах, потом переходить к приёмам игры отрывисто. Далее необходимо познакомить детей со штрихами, с отдельным использованием каждого звука, останавливая движение медиатора, со связанным исполнением (легатто) и отрывистым исполнением (стакатто).

После этого надо познакомить детей с распределением пальцев по ладам в пределах первой позиции.

Позиции определяются положением указательного пальца на грифе: так, например, если указательный палец на первом и втором ладу, то такое положение называется первой позицией; на третьем или четвёртом ладу — второй позицией; на пятом и шестом ладу — третьей и т. д.

На всех домрах, кроме тенора и баса, пределом первой позиции считается седьмой лад. В течение всего периода обучения игре на том или ином инструменте необходимо работать над развитием техники пальцев левой руки.

Во внеклассных занятиях по музыке и пению необходимо закреплять и развивать знания нотной грамоты, полученные детьми на уроках пения. Особенно необходимо вводить упражнения в чтении нот в занятия хора и оркестра народных инструментов.



ВОПРОСЫ ШКОЛОВЕДЕНИЯ



РУКОВОДСТВО ШКОЛОЙ

Руководство начальной школой осуществляется заведующим. Заведующий несёт полную ответственность за осуществление важнейшей политической задачи — коммунистического воспитания детей. Он является организатором и идейным руководителем процесса обучения и воспитания, осуществляемого учителями; вся его деятельность должна быть направлена к неуклонному и последовательному повышению качества учебно-воспитательной работы школы.

В обязанности заведующего входит: обеспечить в школе большевистский порядок и дисциплину, чётко организовать весь ход учебной работы и осуществлять оперативное, конкретное и дифференцированное руководство школой; настойчиво проводить в жизнь постановления партии и правительства о школе, указания и распоряжения центральных и местных органов народного образования; требовать от работников школы неуклонного выполнения государственной программы и систематически контролировать работу учителей и всех работников школы.

В своей работе заведующий опирается на педагогический коллектив, актив родителей и общественные организации.

Планирование работы школы

Работа школы организуется заведующим по плану. «Работать по плану — значит знать, что надо делать и для какой цели»¹.

Правильное планирование учебно-воспитательной работы предполагает глубокое понимание заведующим школой задач коммунистического воспитания, которые стоят перед советской школой в период перехода от социализма к коммунизму. В связи с этим заведующему школой должны быть хорошо известны решения партии и правительства о школе и указания Министерства просвещения об организации учебно-воспитательной работы с детьми. Наряду с этим заведующий школой должен хорошо знать состояние учебно-воспитательной работы в своей школе, её достижения и недостатки и уметь, руководствуясь педагогической теорией и практикой передовых советских учителей, выбрать наиболее совершенные пути и средства к дальнейшему повышению качественного уровня обучения и воспитания детей. Основные положения, исходя из которых намечаются мероприятия в плане работы школы, должны быть ясно и конкретно определены заведующим школой и обсуждены с учителями. План работы школы может состоять из двух частей. В первой части плана раскрываются мероприятия по подготовке школы к новому учебному году; во второй — мероприятия по учебно-воспитательной работе, проводимые в течение учебного года.

¹ Из доклада В. М. Молотова на XVIII съезде ВКП(б).

Первая часть плана, как правило, должна быть готова к началу четвёртой четверти, вторая — к 15 августа.

План работы школы может быть оформлен по следующей схеме:

Разделы работы	Конкретное содержание работы	Срок выполнения	Ответственные исполнители	Отметка о выполнении

План должен быть кратким, конкретным, легко контролируемым. Составление плана работы школы лежит на ответственности заведующего. К составлению отдельных частей плана привлекаются и другие работники школы. План обсуждается и принимается на педагогическом совещании.

В первой части плана, посвящённой подготовке школы к учебному году, предусматривается: летняя работа с детьми, выполнение всеобщего, обеспечение школы кадрами, подготовка школьного здания, обеспечение школы учебными пособиями, хозяйственным инвентарём и топливом.

Летняя работа с детьми включает уход за пришкольным участком, организацию пионерского лагеря или детской площадки, помощь учащимся, получившим испытания на осень. Оказание помощи учащимся, получившим испытания на осень, рассматривается как одно из важнейших мероприятий по борьбе с второгодничеством.

Организованное начало учебного года зависит от своевременного подбора и расстановки учительских кадров. Поэтому в разделе плана о кадрах, указывается, как будет распределена работа между учителями, с тем, чтобы каждый учитель за летний период смог лучше подготовиться к новому учебному году. Вместе с тем необходимо принять меры к подбору недостающих учителей через отдел народного образования.

При планировании работы по всеобщему предусматриваются следующие мероприятия: проведение учёта детей, подлежащих обучению в школе; работа с родителями учащихся; совместная работа с правлением колхоза, сельсоветом, рай (гор) советом по обеспечению полной явки детей в школу; помощь родителям в закупке для учащихся учебников и тетрадей; организация подвоза детей в школу; организация общежития и интерната для детей, далеко живущих от школы, подготовка к проведению первого дня занятий в школе.

В целях своевременной подготовки к зиме школьного помещения и своевременного обеспечения школы учебными пособиями и хозяйственным инвентарём необходимо предусмотреть в плане ремонтные работы, заготовку топлива, приобретение и ремонт учебно-наглядных пособий, учебного и хозяйственного оборудования.

В сельской местности ещё зимой, по санному пути, необходимо организовать подвозку дров к школе; весной эти дрова должны быть расколоты, высушены и сложены. Дрова заготавливаются в количестве, достаточном для всего отопительного сезона.

Не позднее 15 августа комиссия (в селе — от сельсовета, а в городе — от горсовета) проверяет готовность школы к предстоящим занятиям и составляет акт о результатах проверки.

Во второй части плана, посвящённой учебно-воспитательной работе школы, предусматриваются мероприятия: по организации учебно-воспитательной работы школы в связи с преподаванием всех предметов и внеклассной работой учащихся; руководство школой; работа ученической и пионерской организации; работа с родителями; санитарно-оздоровительные мероприятия и организационно-хозяйственная работа. В течение учебного года при планировании этих разделов необходимо выделить

основные вопросы, определяющие качество учебно-воспитательной работы, и максимально их конкретизировать.

В первом разделе этой части плана указываются мероприятия по организации учебно-воспитательной работы, как классной, так и внеклассной. Заведующий школой, совместно с учителями, исходя из образовательных и воспитательных задач школы и учитывая состояние преподавания и знания учащихся в истекшем учебном году, намечает мероприятия: по планированию учебно-воспитательной работы (составление календарных и тематических планов по каждому предмету и планов внеклассной работы с детьми); по проведению мероприятий в связи с выполнением требуемого программой минимума экскурсий и практических занятий (какие экскурсии и когда должны быть проведены, какие практические работы на пришкольном участке должны быть выполнены и т. д.); по предупреждению неуспеваемости учащихся (проведение повторения с учащимися, организация дополнительных занятий с отстающими в начале, в середине и в конце учебного года, обеспечение условий для выполнения домашних работ и пр.); по учёту и подведению итогов работы (проведение проверочных работ, анализ их и представление выводов, организация выставок работ учащихся и пр.); по организации внеклассного чтения, кружков и прочих внеклассных мероприятий.

В раздел, посвящённый руководству школой, должны войти конкретные вопросы, связанные с работой педагогического совещания (календарный план работы совещания, тематика докладов, дискуссий) и с контролем за работой учителей (отчёты учителей, посещение уроков, просмотр работ учащихся, классной документации учителя и пр.).

В этом же разделе определяются мероприятия по методической работе с учителями внутри школы и вне её, в объединениях учителей.

В мероприятиях, связанных с работой пионерской организации и ученического коллектива школы в целом и отдельных классов, в плане необходимо предусмотреть систематические читки и беседы, общественные работы учащихся, а также указать, какие дежурства детей устанавливаются, к каким мероприятиям по школе привлекаются дети, какие и когда проводятся собрания учащихся и т. д.

В борьбе за высокое качество учебно-воспитательной работы школы важнейшую роль играют совместная работа школы и семьи. Заведующий школой должен предусмотреть в плане тематику и сроки проведения общешкольных и классных родительских собраний и работу с родительским комитетом, который избирается на первом общем собрании родителей.

В разделе плана, посвящённом санитарно-оздоровительным мероприятиям, указывается профилактическая и санитарнооздоровительная работа врача (осмотр учащихся, предохранительные прививки и пр.), а также порядок наблюдения за санитарным состоянием школьных помещений и уход за ними.

По организационно-хозяйственной работе школы в плане предусматривается текущее пополнение школы учебно-наглядными пособиями и книгами для библиотеки; мероприятия по текущему ремонту школьного инвентаря и школьного помещения и пр.

При составлении плана необходимо иметь в виду, что в конце учебного года заведующий с помощью учителей должен провести учёт и инвентаризацию всего школьного имущества; получить от учителей и систематизировать их методические материалы: планы уроков, конспекты, дидактические пособия, а также работы детей (тетради, рисунки, альбомы и пр.); привести в порядок библиотеку и составить списки тех книг и пособий, которые необходимо приобрести, довести до сведения родителей списки учебников,

пособий и тетрадей, которые понадобятся учащимся каждого класса в следующем учебном году.

Приём детей в школу

Ежегодный приём детей в школу проводится в летний период. Приём обычно заканчивается к 25 августа. Дети принимаются в школу заведующим школой. Заведующий обязан лично принимать от родителей документы и заявление о зачислении детей в школу; при этом необходимо проявить внимательное и чуткое отношение к родителям и детям. Заведующий путём беседы с родителями и детьми должен изучить все необходимые данные о развитии и состоянии здоровья поступающих в школу. При поступлении требуется заявление (родителей, опекунов или самих учащихся) о приёме в школу, документ о возрасте и справка о привитии оспы. Учащиеся, переходящие из другой школы, должны, кроме того, представить ведомость с оценкой знаний и поведения из школы, где они до того обучались.

Зачисление детей в школу после начала учебного года допускается лишь в исключительных случаях (перевод родителей по условиям работы из одной местности в другую). В случае несвоевременного или запоздалого определения детей в школу без уважительных причин заведующий школой через районный (городской) отдел народного образования, на основании закона о всеобщем, обязан возбудить вопрос о привлечении к ответственности родителей и лиц, отвечающих за воспитание своих детей.

Дети принимаются в I класс без испытаний; без испытаний принимаются в школу и те учащиеся, которые переходят из другой школы, при наличии справки об успеваемости. Но если учащийся, переходящий из другой школы, не имеет справки об успеваемости, заведующий школой организует проверку его знаний (по русскому языку и арифметике). Заведующему школой с ведома отдела народного образования предоставляется право перевести поступившего из другой школы учащегося в низший класс (хотя бы он и имел справку об успеваемости), если в течение месяца со Дня поступления выяснится, что знания этого ученика не отвечают требованиям программы данного класса.

На каждого учащегося, с момента зачисления в школу, заводится личное дело по следующему образцу:

1-я стр. Личное дело №... ученика (цы) начальной школы ...города (села) ...района ...края (области).

Общие сведения об учащемся: 1. Фамилия, имя, отчество. 2. Пол. 3. Родился в ...году, в ...месяце ...числа. 4. Место рождения, 5. Национальность. 6. Время поступления в школу ...год ...месяц. 7. До поступления в школу обучался в ... 8. Когда и куда выбыл из школы, почему. 9. Отметка о принятии в школу (при переводе из одной школы в другую). 10. Адрес учащегося.

2-я стр. Успеваемость и поведение учащегося (по годам и классам). Награды и взыскания. 1. Русский язык: устный, письменный. 2. Арифметика. 3. История. 4. География, 5. Естествознание. 6. Пение. 7. Рисование. 8. Физкультура. 9. Поведение. 10. Итоги года (переведён в следующий класс, дано задание на лето, дано испытание на осень, оставлен в том же классе, выпущен, исключён).

3-я стр. Состояние здоровья: 1. Перенесённые заболевания, полученные предохранительные прививки и состояние здоровья к моменту поступления в школу. 2. В течение учебного года: а) физическое развитие; б) состояние здоровья; в) состояние слуха; г) общая оценка здоровья; д) перенесённые заболевания в течение года; е) оспопрививание и другие предохранительные прививки; ж) меры по укреплению здоровья учащегося; з) дополнительные замечания и указания врача. (Подпись врача и дата заполнения.)

При переводе учащегося в другую школу личное его дело пересылается заведующему школой, в которую учащийся поступает.

Режим школы

Каждый учащийся в течение учебного года должен иметь постоянное место в классе; за каждым классом учащихся должно быть закреплено постоянное классное помещение. В школах, имеющих двухсменные занятия, следует установить такой порядок, чтобы учащиеся I—II классов обязательно занимались в первую смену.

К началу занятий необходимо составить расписание занятий, расписание дежурств учителей и правила внутреннего распорядка для работников школы. Эти документы чётко переписываются, подписываются заведующим школой и вывешиваются на видном месте.

Правила внутреннего распорядка для работников школы составляются на основе типовых правил Министерства просвещения РСФСР и ЦК союза работников начальной и средней школы. При составлении правил надо учитывать все стороны школьной жизни: время прихода и ухода работников в школу, начало и конец уроков, длительность перемен, обязанности учителей и технических служащих.

Учебный год, соответственно постановлению СНК СССР и ЦК ВКП(б) от 3 сентября 1935 г., должен начинаться точно с 1 сентября и оканчиваться: в I, II и III классах — 1 июня, в IV классах — 10 июня.

Учебный год в школе делится по четвертям: 1-я четверть — с 1 сентября по 5 ноября, 2-я четверть — с 9 ноября по 31 декабря; 3-я четверть — с 13 января по 23 марта; 4-я четверть — с 1 апреля до конца учебного года.

В течение учебного года устанавливаются каникулы: зимние с 1 по 12 января включительно, весенние — с 24 по 31 марта включительно. В сельских школах весенние каникулы могут быть перенесены в зависимости от климатических условий на другие сроки, но лишь специальным постановлением районного исполнительного комитета. В случае перенесения весенних каникул по климатическим условиям на более ранние сроки, нежели это указано выше, 3-я учебная четверть продолжается после 23 марта столько дней, сколько дней из неё было выделено на каникулы.

После каждой учебной четверти заведующий школой подводит итоги учебно-воспитательной работы и использует данные этих итогов для улучшения работы в следующей четверти. В этих целях после окончания каждой учебной четверти заведующий школой требует представления каждым учителем классных ведомостей об успеваемости учащихся, тщательно анализирует их, подводит итоги успеваемости по всей школе и выводит следующие показатели: а) общее количество успевающих и неуспевающих по школе и по каждому классу в отдельности, относя к неуспевающим учащихся с плохими отметками по основным предметам (русский язык, арифметика, история, география, естествознание); б) количество неуспевающих по каждому предмету.

Не ограничиваясь количественной стороной учёта успеваемости, заведующий обязан путём наблюдения на уроках и непосредственной проверки знаний учащихся получить ясное представление об успеваемости в каждом классе, а также выявить причины неуспеваемости. Знание этих причин в целях их устранения является одним из условий повышения качества учебно-воспитательной работы школы.

По окончании учебного года заведующий школой организует перевод и выпуск учащихся. К этому времени должны быть пройдены полностью установленные государственные программы.

Руководство учебно-воспитательной работой

Руководство заведующего должно быть конкретным и оперативным. Неослабный контроль за работой всей школы, каждого класса и каждого учителя необходимо сочетать с конкретной методической помощью. С этой

целью заведующий тщательно анализирует уроки учителей. При посещении уроков заведующий должен особое внимание обращать на научную и идейную сторону преподавания, а также на методы преподавания и воспитания в процессе обучения. Наряду с этим заведующий школой должен уделять достаточное внимание анализу знаний учащихся, для чего периодически проводит совместно с учителем проверочные работы и опрос детей.

Перед посещением урока заведующий знакомится с планом урока. Свои наблюдения он может фиксировать или в форме сплошной записи, последовательно, по ходу урока, или записывать свои наблюдения по заранее намеченным рубрикам, например:

Дата..... Класс..... Предмет.....
Содержание урока.....

1. Научная и идейная стороны преподавания

2. Положительные и отрицательные моменты в методах и приёмах работы и поведении учителя на уроке

3. Внимание, интерес, активность и дисциплина учащихся на уроке

4. Знания и навыки учащихся

5. Работа с отстающими на уроке

6. Воспитательная работа

7. Результаты урока

8. Указания учителю

Записи должны быть краткими и конкретными. Для записи наблюдений уроков, выводов и указаний по ним заведующий школой имеет особую тетрадь, или журнал, которые хранятся в делах школы.

В целях наблюдения за успеваемостью детей заведующий систематически просматривает классные журналы, тетради и дневники учащихся. Анализ классных журналов даёт возможность заведующему видеть, как успевают отдельные ученики, как успевают класс в целом, какова система учёта знаний учащихся и как выполняются учителем государственные программы. Анализ тетрадей учащихся даёт возможность знать каждого ученика, заметить его продвижение или отставание, установить направляющую роль учителя, видеть, правильно ли оценивает учитель знания ученика, и определить качество применяемой учителем системы письменных работ. Для просмотра можно сначала взять тетради одного учителя и разобрать их, потом перейти к тетрадям других учителей. Не менее полезно организовать одновременный просмотр тетрадей всех учителей, причём очень важно привлечь их самих к анализу и оценке ученических работ. Анализ тетрадей можно производить в различных направлениях: со стороны системы и качества знаний учащихся, со стороны каллиграфии, аккуратности выполнения, со стороны оценки успеваемости и пр.

Результаты просмотра и анализа заведующий фиксирует в той же тетради, где ведётся запись о посещении уроков. Анализ дневников учащихся дополняет полученные заведующим выводы о работе учителя и каждого ученика.

Заведующий докладывает на педагогических совещаниях о результатах посещения уроков и просмотра классных журналов, тетрадей и дневников учащихся, анализирует учебно-воспитательную работу, освещает опыт

работы лучших учителей и вносит на обсуждение мероприятия, связанные с предупреждением отставания отдельных учащихся. Решения педагогического совещания по этим докладам должны содержать конкретные предложения, направленные на устранение выявленных недостатков, на улучшение учебно-воспитательной работы в школе.

Особое внимание и помощь заведующий школой должен оказывать начинающим учителям. Молодого учителя иногда затрудняет составление плана урока, подбор и изготовление дидактического материала к уроку; он нуждается в указаниях со стороны заведующего о том, какую методическую литературу прочитать, как разрешить тот или иной практический вопрос, возникший в процессе его учебно-воспитательной работы с учащимися. Особенно необходимо помочь учителю при прохождении трудных разделов программы: дать указания относительно объёма материала, построения и последовательного хода урока, методов и приёмов, которые надо применить, помочь в оборудовании урока и т. д.

Важнейшую роль в осуществлении коммунистического воспитания детей играет правильно поставленная в школе пионерская работа. Заведующий должен помочь пионервожатому составить план работы отряда. Учителя по указанию заведующего принимают участие в работе пионерской организации — в проведении с пионерами бесед, чтения художественной литературы, организации художественных постановок, в работе по выпуску стенной газеты, по составлению альбомов и т. д.

Руководство внеклассной работой со стороны заведующего заключается в том, что он выделяет из состава учителей руководителей отдельных кружков, обеспечивает занятия в кружках необходимым материалом и пособиями, помогает руководителю кружка в составлении плана работы, контролирует работу кружков как путём личного посещения кружковых занятий, так и постановкой отчётных докладов руководителей на педагогических совещаниях. Заведующий помогает пионервожатому и выделенным учителям в организации и проведении намеченных планом детских утренников, революционных праздников и памятных дней, заботится о том, чтобы школа была к этим дням соответствующим образом оформлена, украшена.

Особое место во внеклассной работе с детьми занимает библиотека. В обязанности заведующего входит заботиться о том, чтобы библиотека ежегодно пополнялась детской литературой, чтобы дети систематически читали, чтобы работа библиотеки органически входила в учебно-воспитательную работу школы.

На основании общешкольного плана каждый из учителей составляет подробный план внеклассной воспитательной работы в своём классе.

В целях контроля за выполнением плана работы школы в целом и работы каждого учителя заведующему целесообразно иметь месячный план своей работы. Этот план должен носить характер дневника, составленного примерно по следующей форме:

Дата	Что делать	Конкретные замечания	Исполнение

Основные вопросы работы школы обсуждаются и решаются на педагогических совещаниях.

В состав педагогического совещания входят все учителя данной школы и пионервожатый. В заседаниях педагогических совещаний могут принимать участие районный школьно-санитарный врач и представители общественных организаций, сельского совета, колхоза и родителей. Педагогическое совещание организуется под председательством заведующего школой.

Обязанности секретаря педагогических совещаний исполняет один из учителей.

Заведующий школой обязан созывать педагогические совещания не реже одного раза в месяц.

На педагогическом совещании могут обсуждаться следующие вопросы: утверждение годового плана работы школы; заслушивание и обсуждение докладов учителей о выполнении учебной программы, о методах преподавания, знаниях и поведении учащихся; о воспитательной работе в школе и семье, о внеклассной работе с детьми; о мероприятиях по выполнению школой директив партии и правительства, указаний и распоряжений Министерства просвещения и его местных органов; об итогах учебной и воспитательной работы школы за четверть, за полугодие, за год; о подготовке к переводам и экзаменам; об итогах перевода учащихся из класса в класс и об итогах экзаменов; о присуждении отличникам наград; о состоянии дисциплины в школе, отдельных случаях нарушения дисциплины и мерах воздействия.

Каждый член педагогического совещания может внести на рассмотрение совещания вопросы, связанные с учебно-воспитательной работой и хозяйственно-организационной жизнью школы. Все вопросы на заседании решаются большинством голосов при открытом голосовании.

Для протоколов педагогических совещаний необходимо иметь особую книгу. Все протоколы заседаний должны подписываться председателем совещания и секретарём. В каждом протоколе указываются фамилии лиц, присутствующих на заседании.

Делопроизводство в школе

Заведующий школой обязан организовать правильное делопроизводство в школе.

Школьное делопроизводство включает ведение: а) установленных книг по учёту школьного инвентаря, учебного оборудования, материалов и финансовых средств; б) установленной ЦУНХУ статистической отчётности; в) дел с оправдательными документами финансово-материальной отчётности; г) дел с постановлениями и распоряжениями вышестоящих органов; д) дел текущей переписки; е) книг по учёту личного состава учащихся и учителей; ж) дел по планированию и учёту учебно-воспитательной работы; и) паспорта школы.

Инвентарная книга ведётся по следующей форме:

Дата	Порядковый номер документа	Откуда и по какому документу поступило	Наименование предметов	Цена	Отметка об исключении Дата (на основании какого документа исключено)

Основное требование к ведению делопроизводства — это правильность, чёткость, своевременность и тщательность. Каждая поступающая в школу бумага (от отдела народного образования, от родителей и пр.), а равно и каждая выходящая из стен школы бумага должны непременно пройти через руки заведующего школой и своевременно исполняться.

Как правило, на каждой входящей бумаге должна быть указана дата её поступления в школу и дата отправки ответа (исполнение).

Все поступающие и исходящие из школы бумаги регистрируются в журнале входящих и исходящих бумаг. Кроме того, все бумаги, посылаемые из школы с курьером, регистрируются в разносной книге и сдаются адресатам (или на почте) под расписку.

К составлению служебных бумаг заведующий школой обязан относиться со всей серьёзностью и добиваться, чтобы служебная бумага была составлена понятно, точно, кратко, без лишних слов и повторений, разборчиво и аккуратно, не допускать направления служебных бумаг, написанных карандашом и на клочках бумаги.

Каждая исходящая бумага должна иметь в левом углу оттиск штампа школы, дату и номер по журналу исходящих бумаг.

Если исходящая бумага является ответом на запрос отдела народного образования и других учреждений, то на ней обязательно следует ставить внизу под штампом исходящий номер бумаги того учреждения, от которого она поступила в школу, например: на № 55 от 16/II 1946 г. Такие служебные бумаги и документы, как акты, протоколы, свидетельства, похвальные грамоты, выдаются с приложением школьной печати.

Иногда возникает необходимость послать при исходящей бумаге какие-нибудь статистические сведения, смету и пр. (в виде приложения). В этом случае в конце содержания исходящей бумаги пишется: *Приложение: 1. Ведомость по учёту результатов контрольных работ учащегося III класса (такого-то). 2. Контрольные работы.*

Каждая исходящая бумага должна посылаться из школы за разборчивой подписью заведующего школой. От исходящих бумаг, имеющих серьёзное значение, оставляются в делах школы копии. Все входящие бумаги после их исполнения, а также имеющиеся копии исходящих бумаг и прочие подшиваются в папку общей переписки школы. Подшиваются бумаги в хронологическом порядке.

Для каждого школьного дела заводится папка. На лицевой стороне папки указывается название школы, номер и содержание дела. Внизу указывается: когда заведено и закончено дело и сколько листов имеется в деле. На последней странице обложки дела пишется: — В настоящем деле пронумерованных... (столько-то) листов, 31 декабря 20... года.

На все дела школы ведётся опись. Дела школы хранятся в прочных шкафах. Для классных журналов рекомендуется сделать небольшую полку с отделениями для каждого журнала (по числу классов). Важные бумаги и документы, а также бланки свидетельств об окончании школы, бланки похвальных грамот, ученические билеты должны храниться особо тщательно. В отдельных случаях ценные бумаги и документы необходимо сдавать на хранение в сельский совет или в отдел народного образования. За сохранность ценных бумаг, документов и бланков свидетельств заведующий школой несёт персональную ответственность.

Старые дела и книги заведующий школой должен хранить в архиве школы. По истечении установленного срока хранения старые архивные дела школы по указанию районного отдела народного образования передаются под расписку в районный государственный архив.

ШКОЛЬНАЯ БИБЛИОТЕКА

Планомерная работа по созданию школьных библиотек началась с момента принятия Советом Народных Комиссаров Союза ССР постановления «О развёртывании сети школьных библиотек и издании литературы для них» (от 16 ноября 1936 г.).

Согласно этому постановлению, в каждой школе должна быть организована библиотека для внеклассного чтения.

С 1937 г. установлена специальная статья расходов на комплектование ученических школьных библиотек книгами и журналами. Годовые

назначения по этой статье записываются в смете каждой начальной школы, независимо от того, является ли она самостоятельным распределителем кредита или нет.

Заведующий школой наблюдает за расходованием этих средств по назначению, а также за тем, чтобы библиотека пополнялась книгами систематически, в течение всего года.

Если не соблюдать этого порядка и относить приобретение книг на конец года, то средства на комплектование могут остаться неиспользованными, так как книги для школьных библиотек поступают в продажу по мере выхода в свет в течение всего года.

По постановлению СНК Союза ССР от 16 ноября 1936 г. для школьных библиотек издаётся специальная серия «Школьная библиотека», а с 1947 г. начальные школы получают, кроме того, серию «Первая библиотечка школьника». Тиражи и рассылка книг на места рассчитаны так, что каждой школе обеспечено получение книг каждого названия, выпускаемого для начальных школ. Норма книг на школу определяется тиражом и количеством учащихся. Заведующий школой должен узнать в отделе народного образования норму, полагающуюся на данную школу, и требовать её выполнения книготоргующей организацией.

Кроме книг, входящих в «Школьную библиотеку» и в «Первую библиотечку школьника», следует приобретать и другие книги, учитывая при этом требования школьных программ, возраст и интересы детей. В первую очередь закупаются книги, перечисленные в программе, в списках книг для внеклассного чтения.

При выборе других книг, выпускаемых Детиздатом, следует обращать внимание на возрастное назначение книги. Учащимся начальных школ более всего подойдут книги с пометками «Для младшего возраста», частично — «Для среднего возраста» и «Для дошкольного возраста». Помимо книг, школьная библиотека должна приобретать детские журналы и газеты.

В национальных республиках и областях библиотеки комплектуются книгами на родном языке. Однако, независимо от того, на каком языке ведётся преподавание, каждая школа должна иметь книги на русском языке. Государственное издательство детской литературы издаёт специальную серию книг для нерусских школ на русском языке. Они хорошо иллюстрированы и снабжены объяснением слов и ударениями.

Место хранения и выдачи книг должно привлекать детей уютом, чистотой, аккуратностью. Расписание часов выдачи книг, план массовых мероприятий по внеклассному чтению и правила пользования книгами должны быть красиво оформлены и вывешены на дверях комнаты, где производится выдача.

Школьная библиотека оборудуется шкафами или книжными полками (при изолированном помещении), столами, стульями, витриной для книг и ящиками для читательских формуляров. Если библиотека не имеет изолированного помещения, книги хранятся в запирающихся шкафах.

Библиотечная обработка и расстановка книг

В целях правильной и быстрой выдачи книг учащимся, книги в библиотеке хранятся в определённом порядке. Произведения художественной литературы расставляются особо от книг научно-популярных. Эти последние в свою очередь группируются по отраслям знаний, по так называемым отделам десятичной классификации. Внутри отделов научно-популярные книги, а также вся художественная литература расставляются в порядке алфавита авторов; там, где авторы на книге не указаны, — по первому слову названия. Так как на одну букву может быть много авторов, то для расстановки книг в порядке точного алфавита на них проставляется так

называемый авторский или «кеттерский знак». Для обозначения раздела знания проставляется цифра (индекс), обозначающая отдел десятичной классификации. На книгах серии «Школьная библиотека» эти обозначения отпечатаны типографским способом.

Кеттерский знак является сочетанием буквы и цифр и определяется по специальным авторским таблицам. Кеттерский знак ставится на титульном (заглавном) листе и на обложке в верхнем левом углу, как на книгах художественной литературы, так и на книгах научного содержания. На последних он проставляется под знаком отдела знания, к которому относится книга.

Поясним способ расстановки книг по кеттерским знакам. Если имеются книги разных авторов с фамилиями на букву «Г» и сборник рассказов «Гражданская война», автор которого нам неизвестен, то книги на полке будут расставлены так: сначала произведения Гайдара, имеющего кеттерский знак Г14, затем Гаршина со знаком Г21, потом Гоголя со знаком Г58, и наконец сборник «Гражданская война» Г75, т. е. в порядке чисел в сочетании с определённой буквой. Так как все книги Гаршина имеют кеттерский знак Г21, то его произведения соберутся на полке в одном определённом месте, а все книги Гайдара, имеющие авторский знак Г14 — в другом. Чтобы при большом количестве книг одного и того же автора легко было отыскать любое название, их расставляют по названиям произведений в порядке алфавита. Например, произведения Гоголя будут стоять так: сперва «Женитьба», затем «Ночь перед рождеством», а далее: «Ревизор» и «Старосветские помещики» и т. д. При такой расстановке книгу можно найти легко и быстро. Такой расстановки нужно придерживаться и в том случае, если кеттерский знак на книгах почему-либо ещё не проставлен.

По содержанию научно-популярные книги разделяются на следующие отделы, согласно таблицам десятичной классификации:

0 (ноль) — общий отдел. Сюда относятся книги общего и справочного характера (журналы, энциклопедии, справочники и т. д.).

1 — Книги по философии.

2 — Антирелигиозные книги.

3 — Общественно-политические книги.

4 — Книги по языкознанию.

5 — Книги по математике и естествознанию.

6 — Книги по технике, медицине, сельскому хозяйству.

7 — Книги по искусству и спорту.

8 — Книги по истории литературы и критика.

9 — Книги по истории и географии (более точное обозначение книг по географии — 91).

Каждый из этих десяти отделов делится в свою очередь на 10 подотделов и т. д.

Поскольку количество научно-популярных книг в ученической библиотеке невелико, то при классификации книг можно ограничиться обозначением только основного отдела, пользуясь приведённой выше таблицей.

Так, книга А. И. Ульяновой «Детские и школьные годы Ильича», Детиздат, М. 1937 («Школьная библиотека») получит шифр $\frac{3}{У51}$, где 3 обозначает отдел десятичной классификации, а У51 — кеттерский знак.

Учёт книжного имущества

Библиотечные книги и журналы являются социалистической собственностью.

Это обязывает вести тщательный учёт книг, сохранять их от порчи и расхищения.

Важнейшим учётным документом, который ведётся обязательно каждой школьной библиотекой, является инвентарная книга. В инвентарную книгу записываются в порядке поступления, немедленно по получении, все поступающие в библиотеку книги.

При записи в инвентарь каждая книга получает отдельный номер, который проставляется сбоку на титульном листе и на 17-й странице. Там же ставится штампель школы. Книги для учителей, методическая литература и прочие, а также книги — пособия для детей, применяемые исключительно на уроках («коллективки»), вносятся в этот же инвентарь, но получают перед инвентарным номером отличительную букву «П» (педагогическая библиотека).

Инвентарная книга

Дата	Инвентарный №	Отметки о проверке библиотеки	Автор и заглавие	Год изд.	Цена книги с переплётом Руб. коп.	Отд.	Отметка о выбытии книги» № акта и дата	Примечание

Журналы (тонкие) вносятся в инвентарную книгу после того, как они собраны и переплетены комплектами за квартал или полгода. Весь переплетённый комплект заносится под одним номером.

Все вновь поступающие книги принимаются по сопроводительному документу (счёту, копии счёта, накладной и т. п.). Работник библиотеки расписывается на этих документах в приёме книг, пометая дату. После записи в инвентарь на этом же документе проставляются присвоенные книгам номера.

На книги, поступившие без документов (например, подаренные), составляется за подписью заведующего библиотекой и лица, сдавшего книги, акт, в котором указывается число книг и их стоимость; к акту прилагается список книг.

Возобновление инвентарной книги (переинвентаризация) Допускается только с разрешения районного отдела народного образования в исключительных случаях. Нарушение этого правила (поскольку при этом может быть допущено незаконное списывание книг) должно рассматриваться как попытка скрыть бесхозяйственное ведение дела.

Проверка библиотеки

Ежегодно, после окончания учебных занятий, в начале летних каникул (а также в случае передачи библиотеки от одного работника другому) производится проверка библиотеки. Предварительно учащиеся и учителя возвращают взятые ими книги, и книжный фонд приводится в порядок.

Проверка помогает выявить наличие книг, причины пропажи книг и её виновников, а также правильность постановки учёта и хранения книг. При проверке книги сверяются с записями в инвентаре, в котором карандашом делаются отметки о наличии книги. Отсутствие отметки означает отсутствие книги. Если принятые меры к её отысканию оказались безуспешными, то книга списывается по акту в расход. Результат проверки оформляется актом.

Организация выдачи книг

Часы и порядок работы библиотеки устанавливаются к началу учебного года заведующим школой в соответствии, с условиями работы данной школы и соблюдаются работником библиотеки с исключительной точностью.

Этот момент для учащихся имеет большое воспитательное значение.

Выдача при односменной работе школы ведётся после занятий. При занятиях в две смены для второй смены целесообразнее книги выдавать до начала занятий. При выдаче можно группировать классы для получения книг: I со II, а III с IV. Не рекомендуется проводить выдачу во время перемен. Если выдачу I и II классам проводят учителя непосредственно в классах, в расписании это указывается в примечании. Помимо расписания, вывешиваются правила библиотеки: срок, на который выдаются книги, требование аккуратного обращения с книгой и т. д.

Учёт выданных книг и работа библиотеки

Каждая взятая из библиотеки книга, независимо от того, выдана ли она учащемуся или работнику школы, должна быть записана в формуляр читателя по установленным графам. Обязательно записываются автор, название и срок возврата книги. В графу «Заметки библиотекаря» вносятся отзывы читателей о книгах, наблюдения за обращением с книгой и пр.

Формуляр читателя школьной библиотеки

№	Срок возврата	Инвентарный №	Отдел	Автор и заглавие	Заметки библиотекаря
Фамилия Национальность Занятие родителей Наименование школы, где учится Домашний адрес Правила библиотеки обязуюсь выполнять Дата..... Подпись читателя.....					
Возраст... Класс... Пионер... М Д					

На особом листке, прикреплённом к книге (или вложенном в кармашек на книге), отмечается срок возврата книги. В зависимости от возможностей библиотеки и потребности читателя ему выдаётся одна-две книги.

В школах, где по условиям работы библиотека не выдаёт книг учащимся первых классов непосредственно, а работа эта поручена учителям, запись выданных книг ведётся в тетради, где на каждого ученика отводится отдельная страница, оформляемая следующим образом:

Тетрадь для записи книг, выданных из классной передвижки учащихсякласса

Фамилия, имя учащегося

№№	Автор и заглавие выданной книги	Когда выдана	Отметка о возврате	Заметка учителя

При выдаче книг в классную передвижку, книги передаются учителю под расписку или же записываются общим количеством в читательский формуляр учителя, где он расписывается в получении книг и куда вкладываются вынутые из книг книжные формуляры.

По окончании выдачи книг по формулярам читателей подсчитывается, сколько всего читателей состоит в библиотеке (прибавляется число записавшихся за день), сколько было посетителей, сколько выдано книг. Эти сведения вносятся в дневник библиотеки. Учёт массовой работы ведётся в соответствующей графе, куда вносятся запись формы работы (например, читка), автор и название произведения, число присутствовавших учеников.

Учитель, работающий с передвижкой в классе, сообщает библиотекарю один раз в месяц о количестве учеников, берущих книги, и о количестве книг, прочитанных его классом.

Для дневника можно использовать ученическую тетрадь, разграфив её по прилагаемому образцу:

**Дневник библиотеки начальной школы
за месяц 20... г.**

Число месяца	Всего состоит читателей	Посетило за день	Выдано книг и журналов	Учёт массовой работы (громкие читки, рассказывание и пр.), число посетителей
1				
2				
3				
4				
и т. д.				
Итого за месяц				

Выдано книг для классных передвижек за месяц
читателей в передвижках

После подсчёта выдачи за день читательские формуляры расстанавливают в порядке алфавита в ящик, по каждому классу отдельно.

Работник библиотеки не менее трёх раз в месяц просматривает формуляры, проверяя, нет ли задержанных книг. Формуляры читателей, задержавших книги, ставятся после формуляров читателей того же класса за закладкой «просрочены», и библиотекарь принимает все меры к возвращению книг: напоминает через учащихся, учителя и т. д.

В случае отсутствия записей о выдаче книги тому или иному читателю, материальную ответственность за недостающие книги несёт лицо, ведающее библиотекой.

Руководство чтением учащихся

В начальной школе организатором внеклассного чтения должен быть один из учителей школы, которому поручается ведение библиотеки на срок не менее чем год. Учитель-библиотекарь помогает учащимся в выборе книг, ведёт работу с детьми по прочитанным книгам, учит их пользоваться библиотекой.

Детей нужно приучить брать книги не только из школьной библиотеки, но и из районной, детской и других библиотек.

Работник библиотеки под руководством заведующего школой и при помощи учителей организует эту работу и ведёт её по плану, который является частью общешкольного плана. На заведующем школой, а также и на работнике библиотеки лежит обязанность пополнять её книгами, обеспечить учёт и сохранность книг.

КЛАССНАЯ МЕБЕЛЬ

Классная мебель должна отвечать требованиям школьной гигиены и способствовать правильной организации работы учащихся и учителя. Заведующему школой и учителю необходимо знать устройство классной мебели, правила её размещения и использования.

Парта

Принятая для школ конструкция парты создаёт основные условия для соблюдения учащимися правильной посадки во время занятий; размеры её соответствуют пропорциям тела ученика.

Верхняя доска (крышка) имеет наклон в 14° . Благодаря этому ученик уже при небольшом наклоне головы хорошо видит тетрадь или книгу.

Край крышки парты, обращённый к ученику, располагается на уровне его локтя (примерно на 2 см выше локтя)¹. Это даёт ученику возможность во время письма положить непринуждённо оба предплечья на парту без опускания или подымания плеч.

Благодаря наклону и соответствующей высоте крышки парты тетрадь (книга) лежит перед учеником на нормальном расстоянии от глаз — 30—35 см.

Спинка скамьи по своему профилю и высоте соответствует поясничному изгибу позвоночника ученика. Расстояние от края парты до спинки (дистанция спинки) лишь на несколько сантиметров более поперечника туловища. Благодаря этому ученик при письме и чтении может использовать спинку как опору и перенести на неё часть тяжести туловища (при добавочной опоре на спинку скамьи сидящий человек менее устаёт).

Ширина сиденья делается не менее $\frac{2}{3}$ длины бедра. Благодаря этому тяжесть тела распределяется на достаточную площадь опоры.

Чтобы данная ширина сиденья не вызывала чрезмерного удаления спинки скамьи, сиденье заходит за край крышки парты на 4—5 см.²

При поднимании подвижной части крышки парты между скамьёй и неподвижной частью крышки образуется свободное пространство. Таким образом, при ответе ученик может встать, не выходя из-за парты и не мешая соседу. Учитель должен приучить детей вставать и садиться, подымать и опускать крышку парты без шума.

Сиденье (скамья) находится на высоте подколенной впадины ученика; таким образом, ученик может плотно, всей ступнёй опереться на пол (или подножку). Голень и бедро при этом находятся под прямым углом друг к другу; сосуды и нервы голени не сжимаются. Сиденье имеет незначительный уклон назад или поверхность, соответствующую форме бедра: это делает посадку ученика устойчивой.

Для письма важно, чтобы крышка у парты была безусловно гладкой, а расстояние между подымающейся и неподвижной частью крышки — минимальным (не более 1 мм).

В целях предохранения детей от ушибов, ущемлений или других повреждений, в парте не допускаются острые углы, выступающие петли, винты или гвозди. Заведующий школой, зная эти условия, не должен принимать от заготовителей парты, имеющие указанные недостатки.

Каждого ученика надо сажать за парту, соответствующую его росту. Одна и та же парта может обслуживать учеников, рост которых разнится

¹ Разница уровней скамьи и края крышки парты называется дифференцией.

² Расстояние между передним краем сиденья и краем крышки парты, обращённым к ученику, называется дистанцией скамьи. Указанное на рисунке (стр. 841) рекомендуемое взаимоположение скамьи и крышки называется отрицательной дистанцией.

не более чем на 10 см. Соответственно изготавливаются парты для детей ростом в 110—119 см (№ 6), 120—129 см (№ 7) и т. д.

Парты для начальной школы должны удовлетворять следующим данным:

Возраст детей	Рост учащихся в см	№ подходящей парты	Размер парт			Высота скамьи
			Высота переднего края крышки парты над полом	Высота края крышки, обращённого к ученику	Расстояние от скамьи до крышки (дифференция)	
7—8	115—125	6—7	61	52	20,5	31,5
9—10	125—135	7—8	65	56	22	34
11—12	135—145	8—9	71,5	62	24	38

Наряду с партами из дерева в настоящее время утверждены образцы парт на металлической основе. Такие парты имеют ряд преимуществ: они прочны; пространство под ними и проходы хорошо освещены и проветриваемы; уборка пола облегчена; учителю хорошо видно, как сидит ученик и чисто ли под партой. В этих партах введена двойная спинка, которая даёт опору туловищу как при письме (нижняя планка), так и при других занятиях, когда ученик, меняя позу, опирается на обе планки. При

Парта №VI для уч-ся 110—119 см.
 " " VII " " 120—129 "
 " " VIII " " 130—139 "
 " " IX " " 140—149 "
 " " X " " 150—159 "
 " " XI " " 160—169 "

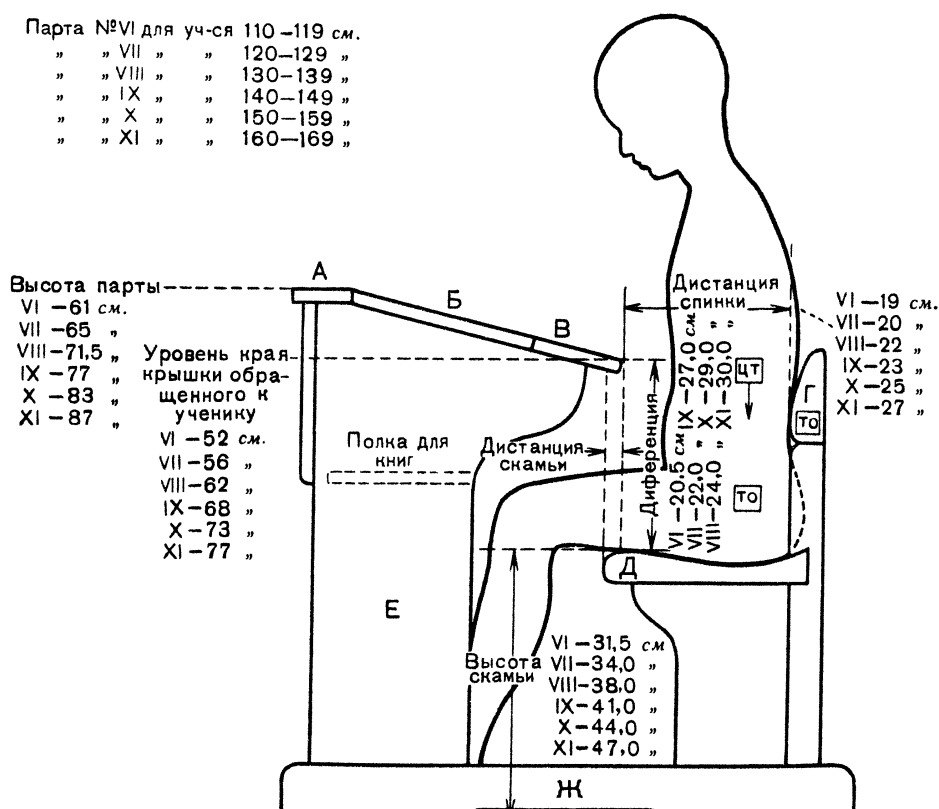

А — Горизонтальная доска крышки парты. Б—В — Наклонная доска. Б — Неподвижная часть. В — Поднимающаяся часть. Г — Спинка скамьи: по профилю и высоте она соответствует поясничному изгибу позвоночника. На неё ученик переносит часть тяжести туловища. Д — Сиденье скамьи: форма сидения соответствует форме бедра и ягодиц. Это способствует более устойчивой посадке. Е — Боковые стойки; на одной из них, с внутр. стороны, наносится № парты (на рисунке парта IX). Ж — Полозья-бруски.

ЦТ — центр тяжести, ТО — точка опоры.

металлическом каркасе двойная спинка вполне прочна, что трудно обеспечить в парте из дерева.

В классе парты расставляются обычно в 3 ряда. Проходы между партами и стенами делаются не уже 60 см, между рядами парт — не менее 70 см.

В начале учебного года, в первый же день занятий, надо рассадить детей за парты по росту. Для определения номера парты и роста детей, для которых она подходит, можно изготовить весьма несложный прибор. Он представляет собой складной метр.

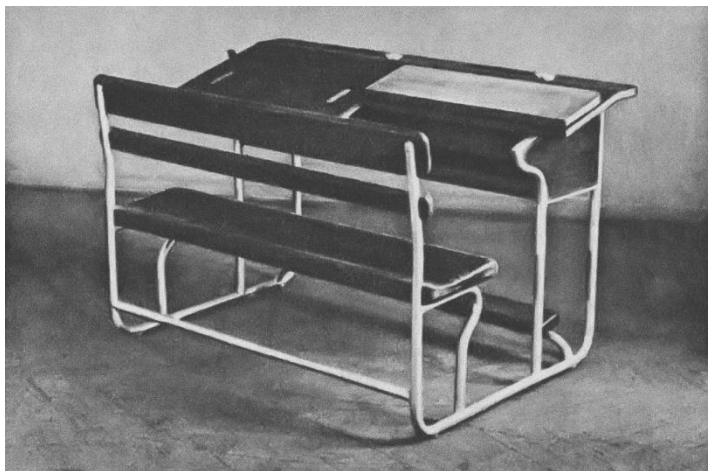

На стороне метра, предназначенной для определения номера парт, отмечается, согласно приведённой выше таблице, жирной чертой фактическая высота уровня заднего края крышки и сиденья парты. Против каждой черты римской цифрой обозначается соответствующий номер парты и рост детей, для которых она подходит. Поставив прибор на пол у края крышки парты, можно сразу определить, каков номер парты и, следовательно, для какого роста учащихся она подходит. Эти данные рекомендуется записать на боковой стенке парты. В опись имущества школы парты заносятся по их номерам.

Другая сторона прибора служит для определения роста детей. Прибор вешается на уровне 1 м от пола и в таком виде служит для установления роста ученика с одновременным определением подходящего для него номера парты. На этой стороне прибора, поверх делений на сантиметры, наносятся полосы в 10 см шириной и на каждой полосе римской цифрой обозначается номер парты, подходящей для ученика данного роста. Номера парт записываются в классный журнал против каждой фамилии.

Парта лишь создаёт благоприятные условия для правильной посадки. Однако для того, чтобы дети сидели правильно, их необходимо обучить этому. При объяснении правил посадки учитель может использовать в качестве наглядного пособия соответствующий плакат, изданный Учпедгизом.

Ученик должен сидеть прямо, лишь голова его несколько наклоняется вперёд. При прямой посадке происходит наименьшая затрата мышечных сил на удержание туловища в вертикальном положении. При ней спинка парты очень хорошо используется в качестве добавочной опоры туловища. Учитель должен объяснить и показать детям, что нельзя сидеть на кончике скамьи, а надо продвинуться до спинки парты и опереться на неё. Однако учитель не должен этого требовать, если дети сидят за большими партами

или за партой с положительной дистанцией ¹. В этих случаях спинка парты может быть использована только тогда, когда дети слушают учителя, а также во время пауз при письме.

При правильной посадке между грудью ученика и краем парты остаётся расстояние в 3—5 см. Прямая посадка должна поддерживаться правильной опорой поясницы на спинку и упором седалища в сиденье. В этой позе ученику удобно писать, потому что руки не несут на себе тяжести туловища и располагаются на парте совершенно свободно.

При правильной посадке грудная клетка не стеснена и дыхание не затруднено. Согнутая поза может вызвать у детей плоскоступие, сутуловатость.

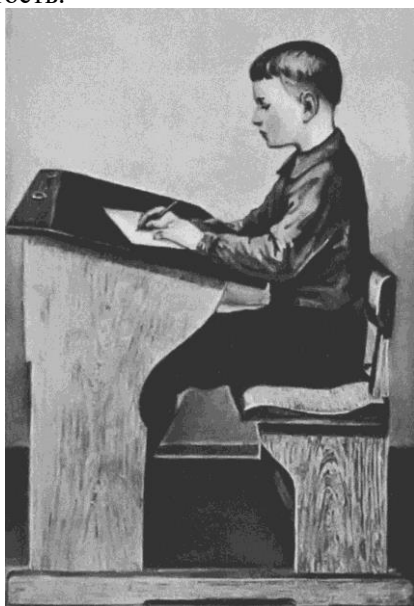

Правильная посадка за партой.

Прямая посадка создаёт наилучшие условия для работы глаз, предохраняет ученика от появления близорукости. Если в классе окажутся дети, упорно наклоняющие голову к тетради, то их надо направлять к главному врачу, чтобы выяснить, нет ли у них недочётов в зрении (близорукости, астигматизма). Назначение очков позволяет этим детям соблюдать правильную, здоровую позу.

Голову ученик должен держать ровно, не отклоняя её вправо или влево. То же относится к положению корпуса и плеч. Оба плеча (и оба глаза) учащихся должны быть на одинаковой высоте и располагаться вдоль края парты (не отклоняться ни вперёд, ни назад). За этим надо непрерывно следить.

Искривлённое положение туловища и позвоночника, неравномерный уровень плеч наблюдается иногда из-за несоответствия мебели росту учащихся; например, при очень высокой парте ребёнок подымает правое плечо, чтобы дотянуться до крышки парты; позвоночник при этом изгибается, образуя выпуклость вправо; в результате может развиваться правостороннее искривление позвоночника (правосторонний сколиоз).

Необходимо внимательно следить за тем, чтобы дети не подгибали под себя ног, не болтали ими, не вытягивали их чрезмерно вперёд, а также не клали ногу на ногу и не отводили их в стороны.

¹ То есть за партой с просветом между скамьёй и краем парты

Учитель должен воспитывать у детей бережное отношение к парте. Нельзя допускать надписей, царапин и чернильных пятен на партах. Каждое чернильное пятно надо устранять немедленно. На партах всегда должен быть полный порядок, около чернильниц должны лежать перочистки с подкладками для ручек.

Уход за партами, в первую очередь, выражается в уборке сора из парт, в ежедневном обтирании их чистой влажной тряпкой. Не реже одного раза в два месяца парты надо мыть тёплой водой.

Заведующий школой должен чаще проверять, насколько бережно и аккуратно передвигаются парты при уборке.

Классная доска

Изготовление доброкачественной доски и содержание её в полном порядке посылно любой школе.

Доски делаются переносные или настенные.

Переносная доска удобна тем, что её можно ставить под любым углом к источнику света. Благодаря этому записи на такой доске менее отсвечивают. Всего удобнее двусторонняя переносная доска, вращающаяся вокруг вертикальной оси. Дополнительное приспособление, позволяющее менять высоту такой доски, является особенно полезным, если в помещении занимают два класса.

Настенные доски удобны тем, что занимают мало места. Чёрный линолеум представляет собой наилучший материал для классной доски. Его приклеивают к стене столярным клеем (оштукатуренную стену предварительно выравнивают и шпаклюют).

В бревенчатых постройках надо наклеить линолеум на толстую фанеру или строганный щит и лишь потом прикреплять к стене. Деревянные классные доски делаются из цельных досок. Склеенный из сухого дерева щит отфуговывают и шлифуют наждачной бумагой. Затем щит смачивают водой, высушивают и полируют. Эту операцию проделывают два раза. Потом щит покрывают олифой и после высыхания снова шлифуют. Наконец, доска покрывается матовой краской интенсивно чёрного цвета (отнюдь не лаком). По мере стирания краски — раз в 1—2 года окраску досок следует возобновлять.

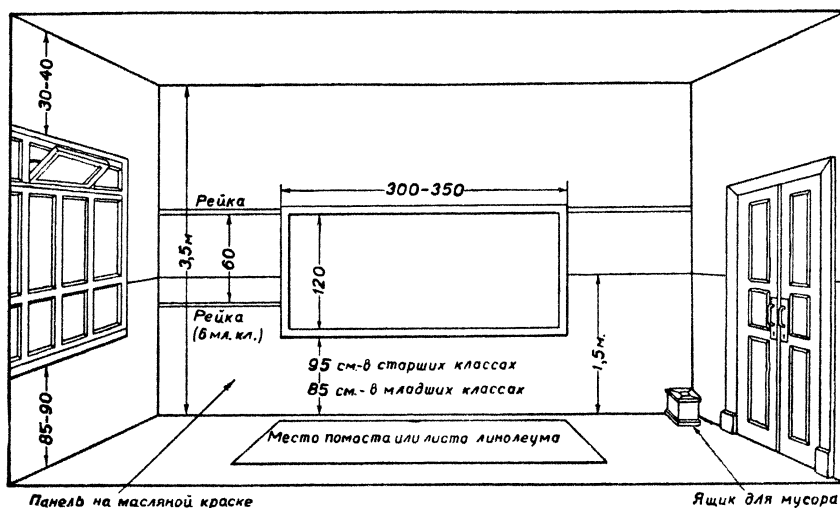

Обычный размер досок — 120—130 см (высота) на 175 см (длина). Настенные доски могут быть двойные и тройные. Такие доски особенно полезны для помещений, где идут занятия с двумя классами.

Для того чтобы записи на доске были видны всем детям, её укрепляют на высоте 80—85 см над полом в I—III классах и 90—95 см в IV классе. При наличии специальной подставки доску можно вешать выше. В этом случае записи на ней ещё лучше видны детям. Подставки делают высотой 14—16 см, шириною 1 м.

У доски должен быть бортик для собирания осыпающегося мела, ящик для мела и два крючка для тряпки и полотенца. После занятий доска и тряпка тщательно моются. Перед занятиями тряпка должна быть увлажнена.

Наличие на доске разлиновки весьма упрощает работу учителя в младших классах. Разлиновка доски должна представлять собой сетку ученических тетрадей в десятикратном увеличенном масштабе. Линии проводятся эмалевой, матовой краской, толщиной около 3 мм.

Постоянная разлиновка неудобна при занятиях с двумя классами. Нанесение временной разлиновки мелом можно облегчить весьма простым способом. На левом и верхнем бортах доски отмечают две точки, соединение которых даёт наклонную линию под нужным углом. Параллельные линии наносятся с помощью линейки, ширина которой соответствует величине интервала.

Можно разметить борта доски на сантиметры. Этим весьма облегчаются нанесение любой разлиновки, черчение диаграмм и рисунков. Доска должна быть также оборудована крючками для вывешивания таблиц, картин и съёмными полочками для работы с разрезной азбукой, дидактическим материалом по арифметике и т. п.

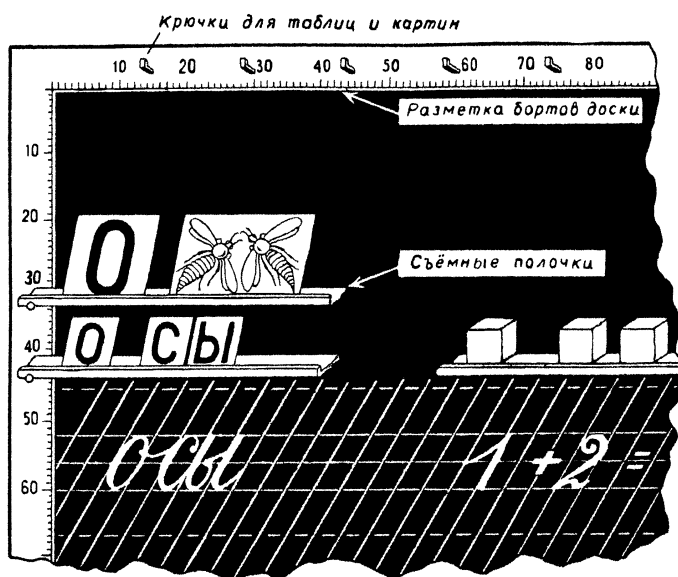

Всё написанное на доске должно быть отчётливо, без напряжения глаз видно ученику, сидящему на последней парте.

Высота букв должна быть в I—II классах в десять раз больше, чем в тетрадях, а начиная с III класса — 5 см (при толщине основных штрихов 4—5 мм).

Часто учителю требуется закрыть написанное на доске. Для этой цели служит свёртывающийся экран из плотной бумаги или материи, прикрепляемой к верхней планке доски.

Стол и стул учителя

Стол учителя должен быть простым, удобным и иметь достаточную площадь — не менее 100×65 , при высоте 76—80 см (подстолье должно быть не ниже 60 см).

Необходимая принадлежность каждого стола — просторные ящики с внутренними замками. В ящиках хорошо иметь деления для размещения книг, тетрадей, перьев и карандашей.

Для увеличения площади стола можно сделать сбоку выдвижную доску. Тогда учителю будет весьма удобно размещать на столе оборудование при опытах.

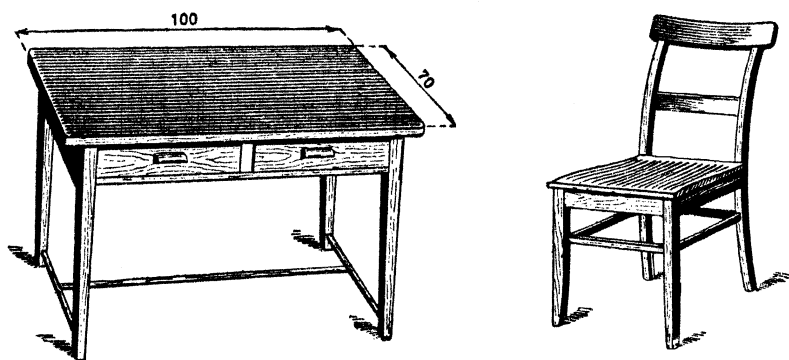

Весьма удобны для учителя столы с боковой тумбочкой, в которой имеются ящики и полочки. Одну полочку следует сделать поуже. Это даст возможность учителю помещать в тумбочку приносимые им на урок приборы, макеты, муляжи. В этом случае они не будут привлекать внимания детей до того, как они будут нужны по ходу урока. Такие столы особенно удобны в тех случаях, когда учитель занимается с двумя классами. Для того чтобы стол не портился при опытах, полезно покрыть его светлым линолеумом или клеёнкой.

Местоположение стола учителя в классе может быть различным. Большой частью его помещают против среднего ряда, на некотором расстоянии от парт или вплотную к ним (в тесных классах). Нередко учитель ставит свой стол сбоку, впереди парт, расположенных у окон. При таком расположении стола учитель, будучи за столом, не заслоняет собой классную доску.

На столе учителя должен быть образцовый порядок. У тех учителей, которые приучают себя класть каждую вещь «на своё место», любой нужный предмет всегда бывает «под рукой». Беспорядок на столе учителя — плохой пример для детей.

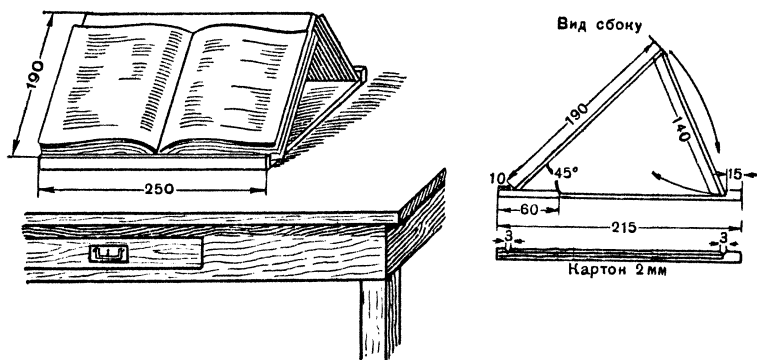

При чтении в классе вслух учитель может пользоваться складным пюпитром из плотного картона.

Стул учителя делается с двойной спинкой. Нижняя планка находится на уровне поясничного изгиба позвоночника и используется для опоры при прямом положении корпуса (во время записей, чтения книги или тетради на столе); верхняя планка шире нижней и отклонена назад; она используется вместе с нижней планкой при слегка отклонённой позе (частичного отдыха).

Шкафы

Шкафы могут быть стенные и переносные.

Стенные шкафы удобны тем, что они не занимают места и более гигиеничны. Уборка сора и пыли из-под обычного шкафа весьма сложна. При постройке школ полезно предусматривать наибольшую глубину стенного шкафа.

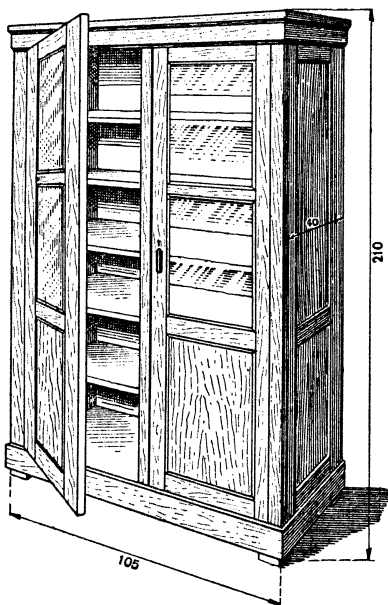

Даже при ширине стены в 38 см (1½ кирпича) можно путём кладки кирпичей задней стенки шкафа «на ребро» (с применением проволоочной арматуры) довести глубину шкафа до 31 см. Путём увеличения глубины шкафа в сторону класса последнюю можно увеличить до 40 см. Полочки следует делать передвижными. Для малых помещений и узких проходов особенно удобны шкафы со сдвижными створками. Дверки и створки со стёклами способствуют соблюдению порядка внутри шкафа. Однако стёкла шкафа должны быть расположены не ниже 1,25 см (над полом).

Стенные шкафы, один или два, устраиваются обычно во внутренней стене, расположенной между классом и коридором.

Переносные шкафы должны быть негромоздкие, без излишних украшений.

Для устранения пыли шкафы как снаружи, так и внутри, должны систематически обтираться тряпкой.

Класс должен иметь красивый, уютный вид. Для этого прежде всего необходимо, чтобы класс и находящееся в нём оборудование содержались в постоянном порядке и чистоте.

На стенах класса в рамках под стеклом должны быть помещены портреты вождей, писателей. В классе вывешивается стенная газета, а также расписание и список детей. Всё это должно быть хорошо оформлено и повешено на такой высоте, чтобы дети могли свободно рассматривать и читать написанное. Для того чтобы не прибивать пособий к стене, вокруг класса укрепляют рейки. Часы удобнее всего вешать на внутренней стене класса. Занавеси не должны заслонять свет, когда солнечные лучи не мешают заниматься; их делают раздвижными в стороны или свёртывающимися в трубку. На окнах класса можно ставить невысокие цветы.

Наличие в классе небольшого ящика для мусора поможет учителю воспитывать в детях опрятность. Надо приучать детей бросать в этот ящик ненужную бумагу и прочий сухой мусор.

Ящик удобнее всего ставить в правом внутреннем углу (т. е. около выходной двери). Очищать его надо ежедневно.

Забота учителя о надлежащем оборудовании класса и соблюдении порядка в нём способствует воспитанию у детей бережного обращения с классной мебелью и учебными пособиями, выполнению правил гигиены и повышению культуры учебного труда.

УХОД ЗА ШКОЛЬНЫМИ ПОМЕЩЕНИЯМИ

Уход за помещениями школы необходим для создания нормальной работы в школе и обеспечения охраны здоровья детей. Повседневный уход за школьными помещениями заключается в поддержании их, а также находящегося в них оборудования в образцовой чистоте. Необходимо всемерно бороться с пылью, систематически проветривать школьные помещения, особенно классы и коридоры, поддерживать нормальную температуру воздуха в них и т. п.

Борьба с пылью, которая заносится в помещение школы главным образом извне — с улицы, должна вестись путём создания условий, препятствующих её проникновению в здание школы, а также путём уборки всех помещений школы и классов влажным способом, при помощи сырых опилок и мокрой щётки.

Одним из средств предупреждения возникновения пыли в школьных помещениях является смачивание пола пылесвязывающими веществами. В качестве примеров смесей для этих веществ приведём следующие:

№№ смесей по пор.	Количество килограммов в смеси						
	Столярное масло	Веретённое масло	Олеонафт (машинное масло)	Мазут	Керосин	Скипидар	Сиккатив
1	20	—	—	—	—	1	—
2	20	—	—	—	—	1	0,2
3	—	20	—	—	—	1	—
4	—	20	—	—	—	1	0,2
5	—	—	20	—	—	1	—
6	—	—	20	—	2 ¹	1	—
7	—	—	20	—	1 ²	1	0,2

Пылесвязывающий состав следует втирать лишь в хорошо вымытый и высушенный пол. При первой смазке требуется примерно 1 кг смеси на 15 кв. м пола, а при последующей — меньше. Смазывать можно лишь паркетные или некрашенные полы. При смазывании крашенных полов смазка удерживается недолго. Густо смазывать полы нельзя, так как они становятся скользкими. Смазывание полов в классах следует проводить один раз в два месяца, а коридоров, вестибюля чаще — через каждые 1—1½ месяца. Уборку смазанных полов следует производить ежедневно щётками, сухим способом. Один раз в неделю такие полы следует убирать влажным способом с опилками. Крашенные полы необходимо убирать ежедневно влажным способом и мыть не реже одного раза в неделю.

Уборка и проветривание помещений лежат на обязанности технических служащих, но каждый учитель должен следить за чистотой и порядком в своём классе, а заведующий школой — во всех её помещениях. Уборка школьных помещений должна проводиться несколько раз в день, особенно при двухсменных занятиях. Основная же уборка проводится по окончании всех занятий, когда дети покинут школу. Во время уборки помещений надо

¹ Керосин добавляется, если масло очень густое.

² Смесь должна стоять 1—2 суток для уничтожения запаха керосина.

обязательно открывать форточки и фрамуги для сквозного проветривания. В каждом помещении убирается мусор не только с пола, но и из парт, промываются влажной тряпкой классные доски, смываются чернильные пятна и другая грязь с парт, стола учителя, шкафа, стен (панелей) и т. п. Парты и прочая мебель сначала сдвигаются в сторону и уже после этого подметается пол (крашенный — влажным способом с опилками, а смазанный пылесвязывающими веществами — щёткой, сухим способом).

Утром, перед началом учебных занятий, заведующий школой проверяет, хорошо ли произведена уборка и в каком состоянии находятся помещения школы. Все замеченные недостатки немедленно устраняются. Учителя, придя в школу заранее, также осматривают свои классы и в течение учебного дня следят за чистотой и порядком в них. Во время уроков технические служащие должны осматривать коридоры и все свободные от детей помещения школы, удаляя появившуюся грязь, мусор и т. п. В это время обязательно также наблюдение за чистотой в уборных. В коридорах и рекреационных помещениях во время уроков должно проводиться проветривание: в тёплое время года в течение 40—45 минут, при температуре наружного воздуха ниже 10°С в течение 30 минут, ниже 15° — 20 минут, ниже 20° — 15 минут. Такое нормирование продолжительности проветривания помещений школы (кроме классов) во время перемен в зависимости от погоды необходимо для предупреждения чрезмерного охлаждения воздуха в помещении школы. Проветривание этих помещений необходимо производить сразу же после начала уроков, так как в холодную погоду следует прекратить его до окончания урока с тем, чтобы поступивший воздух успел согреться к началу перемены.

Во время перемен все учащиеся должны покинуть классы. Учитель следит за тем, чтобы дежурные ученики открыли форточки или фрамуги. Он оставляет класс последним. Его обязанность — приучать детей к чистоте, следить за тем, чтобы они не разбрасывали обрывков бумаги и прочего мусора, приучать их самих убирать за собой. Чрезвычайно важно, чтобы дети сами следили за соблюдением чистоты в школе. Наблюдение за поддержанием чистоты в классе возлагается на дежурных санитаров.

Проветривание класса при температуре наружного воздуха от 6 до 10°С ниже нуля должно продолжаться в течение 10 минут (а во время большой перемены — 25 минут), при температуре от -11 до -19°С — в течение 7—8 минут (во время большой перемены — 20 минут), при температуре от -20°С и ниже — 5 минут (во время большой перемены — 15 минут).

При двухсменных занятиях в школе обязательно должен быть перерыв на один час для производства уборки всех помещений: подметания пола (без передвижения парт), стирания влажной тряпкой пыли с парт, стола учителя и классной доски и для сквозного проветривания.

Раз в неделю, в последний день занятий, по окончании уроков и внеклассной работы проводится особо тщательная уборка помещений с обязательным мытьём полов во всех без исключения помещениях школы. Крашенные и некрашенные полы следует мыть щётками горячей водой со щёлоком и мылом. При этом надо следить за тем, чтобы вода не разливалась по полу, и тем самым предупреждать появление сырости. Лучше всего производить мытьё полов одновременно с топкой печей. Паркетные полы следует натирать щётками с влажными опилками. Обязательно удаляется пыль и паутина за шкафами, с ламп, со стен и т. п.

Наряду со систематической уборкой важно предупреждать занесение пыли и грязи в помещение школы. С этой целью необходимо изо дня в день воспитывать у детей навыки содержать в чистоте своё тело и одежду и соблюдать правила гигиены и санитарии как в школе, так и дома. Необходимо наблюдать за тем, чтобы дети и другие посетители школы не заносили при входе грязь и пыль на обуви. Поэтому при входе в школу снаружи должны

быть установлены скребки для очищения обуви от грязи и снега. В тамбуре при входе следует класть маты или деревянные решётки, которые необходимо чистить 2—3 раза в день. В вестибюле также следует положить несколько матов. Для того чтобы дети чистили при входе ноги, необходимо наблюдение за ними дежурного учителя или кого-либо из актива родителей. Для предупреждения проникновения пыли в помещение школы, в пыльную ветреную погоду не следует открывать окон с подветренной стороны.

Обязателен также систематический надзор за состоянием источников искусственного освещения, чистотой ламп, абажуров, своевременной сменной ламп (при электрическом освещении), предупреждение появления на ламповых стёклах пыли и копоти (при керосиновом освещении) и т. п.

Предупреждение развития сырости в здании школы очень важно. Пребывание детей в сыром помещении может вызвать у них различные заболевания (ревматизмы, грипп, воспаление лёгких и т. п.). В сыром помещении легко развиваются болезнетворные бактерии. Кроме того, в сырых деревянных частях здания может появиться так называемый домовый грибок, который разъедает и разрушает стены, полы, потолки и может быстро сделать здание негодным.

Сырость обычно возникает при недостаточном проветривании помещений, особенно сквозным воздухом, а также при низкой температуре воздуха. При низкой температуре стены здания становятся сырыми, на них оседают капли воды. Кроме того, сырость может возникнуть от неаккуратного обращения с водой, через неисправную крышу во время дождя и таяния снега. Сырость в здание может проникнуть также в том случае, если оно построено на недостаточно сухой почве, особенно с неглубоким залеганием почвенной воды и отсутствием водонепроницаемого изолирующего фундамента. Здание может отсыреть и в том случае, если не устроены отводящие от него стоки для дождевой воды и тающего снега.

Лучшими средствами предупреждения появления сырости является систематическое сквозное проветривание и поддержание нормальной температуры воздуха в помещениях школы (17—18 °С).

Для обеспечения нормальной и равномерной температуры воздуха в помещениях необходима правильная топка печей. Топка печей во время учебных занятий не допускается. Она должна быть закончена до начала занятий. Топить печи следует за 2—3 часа до начала занятий с тем, чтобы постепенное остывание печей шло параллельно постепенному нагреванию воздуха в помещении от дыхания и теплоизлучения учащихся. Топка печей в осеннее время должна проводиться при открытых окнах, а в зимнее — при открытых форточках и фрамугах. Если форточки или фрамуги будут закрыты, то во время топки печей возможно засасывание вместе с воздухом газов из подполья и уборных.

При неполном сгорании топлива (при наличии синих огоньков или головешек) и преждевременном закрывании выюшки печи в воздух помещения выделяется окись углерода, называемая в практике угарным газом. Наличие в воздухе даже 0,65% этого газа может вызвать тяжёлое отравление, сопровождаемое бледностью, рвотой и обморочным состоянием. Если окись углерода окажется в воздухе помещения, необходимо немедленно открыть выюшки в печи, а также форточки, фрамуги, а лучше всего — окна, устроить сквозное проветривание, детей же и других лиц, находящихся в помещении, немедленно вывести на чистый воздух.

С целью лучшего сохранения тепла и предупреждения охлаждения в помещениях школы необходимо следить, чтобы двери находились в хорошем состоянии и были обиты снаружи войлоком и клеёнкой, оконные рамы хорошо пригнаны и замазаны, стены школы хорошо проконопачены и щели замазаны замазкой. Замазку можно приготовить самим. Для этого надо

взять 500 г муки, 800 куб. см воды и прибавить 5 г квасцов. Полученную смесь следует прокипятить и горячей замазкой замазывать щели. Одно из окон в классе и рекреационном помещении необходимо оставлять незамазанным для быстрого сквозного проветривания помещений во время уборки.

Особого внимания требует обеспечение школы доброкачественной питьевой водой. При наличии водопровода эта задача решается просто. В таком случае необходимо следить за исправностью водопроводных труб. В тех городах и посёлках, где органами местного санитарного надзора разрешается употребление для питья сырой воды, дети в школе могут пить сырую воду либо непосредственно из крана, либо при помощи фонтанчиков. При этом необходимо отрегулировать фонтанчик так, чтобы струя воды не была слишком сильной. В случае отсутствия фонтанчика, необходимо устроить возле бака две полочки. На одной из них, например, на левой, ставятся чистые кружки, а на другой (правой) учащиеся ставят использованные кружки. По окончании перемены или в перемену технические служащие должны тщательно промывать кружки и ставить их на «чистую» сторону.

Если в той или иной местности не разрешается органами санитарного надзора пить сырую водопроводную воду, то её необходимо кипятить.

Кипячённую воду следует хранить в бачках, расставляемых в коридорах. Бачки обязательно должны иметь краны. Нельзя допускать переливание воды в вёдра для остуживания, так как при этом в воду могут быть занесены болезнетворные бактерии. В кипячёной воде они размножаются лучше, чем в сырой, поэтому необходимо свежую прокипячённую воду наливать в бачки лишь после того, как из них удалена оставшаяся вода и они тщательно промыты горячей водой. Крышку бачка необходимо запирать на замок.

Желательно обеспечить каждого учащегося отдельной кружкой для питья. Это обязательно в отношении школ-интернатов.

Удаление нечистот из школьного здания при наличии канализации решается относительно просто — путём наблюдения за исправностью промывных уборных и сохранностью канализационных труб. Кухонные отбросы, образующиеся при приготовлении пищи, следует сразу же убирать в специальный оцинкованный ящик или, в крайнем случае, ведро с плотно закрытой крышкой и выбрасывать их по мере накопления (не менее одного раза в день) в помойную яму. Если отсутствует канализация, то необходимо особенно тщательно следить за чистотой в уборных и убирать их сразу же после окончания каждой перемены.

Там, где уборная устроена на открытом воздухе, необходимо устроить деревянный помост (настил), по которому учащиеся могли бы переходить из школы в уборную. В уборной следует предусмотреть такое её устройство, которое обеспечивало бы наибольшую чистоту и возможность обеззараживания фекалий. Это достигается устройством уборных по типу торфяных, позволяющих быструю смену мусорных вместилищ.

При устройстве помойки следует обеспечить возможность быстрого опорожнения заполненной мусором части помойки. Удаление нечистот следует производить в ночное время в специальных бочках. Нечистоты следует вывозить за пределы населённого пункта в установленные для этого места. После очищения выгреба необходимо плотно закрыть его отверстие крышкой и засыпать её землей. Окружающую же выгреб местность следует сразу тщательно убрать. Использовать нечистоты для школьного огорода без предварительного компостирования их не разрешается. Сказанное относительно удаления нечистот из уборных полностью относится и к удалению их из помойной ямы.

Необходимо также принимать меры для предупреждения появления в школьном здании клопов и тараканов, блох, мух, крыс и мышей. Самым главным требованием в этом направлении является соблюдение образцовой чистоты в помещениях, причём особое внимание должно быть обращено на темные углы и места хранения пищи (кладовые и пр.). Необходимо также следить за тем, чтобы дети во время еды не разбрасывали по полу остатки пищи, крошки и т. п. После приёма пищи следует мыть горячей водой столы (клеёнки) и тщательно убирать влажным способом то школьное помещение, в котором происходило питание детей.

Забота о поддержании школьного здания и отдельных помещений в надлежащей чистоте и опрятности, соблюдение санитарно-гигиенических требований являются обязанностью не только одного заведующего школой. Каждый учитель отвечает за чистоту и санитарно-гигиенические условия того класса, в котором он проводит свою учебно-воспитательную работу. Как член педагогического коллектива каждый учитель отвечает за санитарное состояние всей школы в целом.

УСАДЬБА ШКОЛЫ

Усадьба составляет часть учебного хозяйства школы. Привлекательный вид школы, культурная обстановка возле школы создают у детей бодрое настроение, укрепляют чувство гордости за школу. Участие детей в уходе за усадьбой — один из наиболее ценных в воспитательном отношении видов общественно-полезного труда детей.

Забота о цветущем состоянии усадьбы школы содействует воспитанию у детей социалистического отношения к общественной собственности.

Благоустройство усадьбы прежде всего предполагает надлежащее рас- планирование её. Площадь школьного участка надо распределить так, чтобы удовлетворить основные учебные и воспитательные нужды школы.

На усадьбе школы должны быть: площадка для игр и для физкультурных занятий, пришкольный учебный участок, плодово-ягодный сад, цветник, географическая площадка.

Пришкольный участок необходимо обнести лёгкой оградой; хозяйственные постройки и подсобные строения должны содержаться опрятно и всегда быть в исправности.

Помимо этих обязательных требований, желательно поставить и дополнительные задачи: устроить живые изгороди и озеленить дорожки, защитить зелёные насаждения усадьбы от повреждений и пр.

Работу по благоустройству усадьбы надо вести непрерывно. На участке около школы можно вносить всё новые и новые усовершенствования, но прежде всего необходимо привести усадьбу в должный вид и правильно организовать повседневную работу по уходу за ней.

Для этого надо: определить, что должно быть сделано немедленно и какими силами; наметить очерёдность и последовательность работ в соответствии с сезонами и составить перспективный план благоустройства усадьбы.

Площадка для игр. Площадку для игр необходимо расположить так, чтобы из окон школы можно было хорошо видеть то, что на ней делается.

Площадка должна иметь ровную поверхность, по которой можно бегать без опасения зацепиться за что-либо. Поэтому с площадки надо удалить все камни и пни.

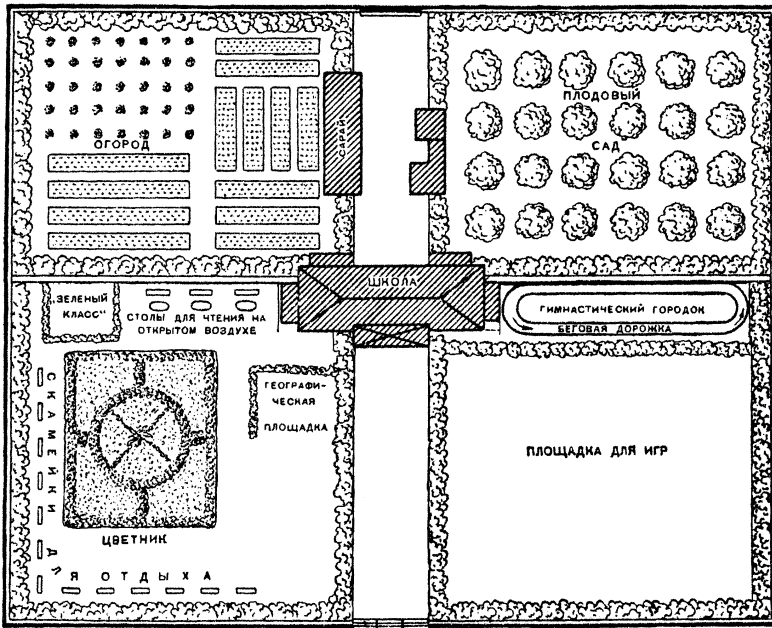

Примерный план школьной усадьбы.

Часть площадки необходимо выделить для игр детям младшего школьного возраста. Можно устроить для них и отдельную площадку, на которой поставить скамейки, стол, ящик с песком для строительных игр, лепки и моделирования.

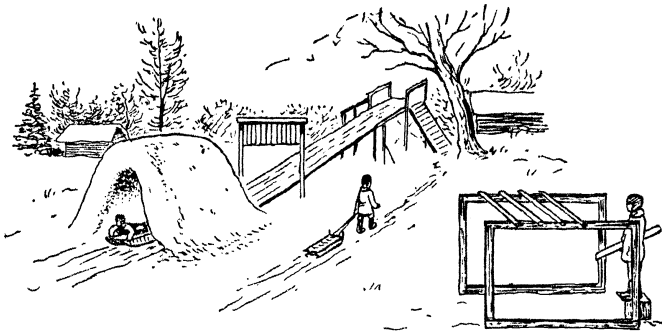

Ледяная горка для детей.

Дорожка от здания школы к площадке должна содержаться в исправности. Она должна быть постоянно сухой. Около площадки надо устроить витрину, на которой вывесить общие правила пользования площадкой. Детям надо предоставить возможность пользоваться площадкой для игр и в свободное от школьных занятий время.

Дорожки на усадьбе

На усадьбе школы всегда должно быть так сухо, чтобы можно было пройти, не загрязнив обуви. Это достигается правильным устройством водостоков, заботливым содержанием дорожек и дренажных канавок.

При проведении дорожек необходимо сделать выемки по краям, чтобы облегчить сток воды. Слой щебня должен составлять основание дорожки. Покрытие дорожки должно состоять из более мелкого щебня с песком. Если вода по дренажным канавкам будет стекать, а проникающая сверху влага просачиваться сквозь песок, то это обеспечит постоянное сухое состояние дорожки.

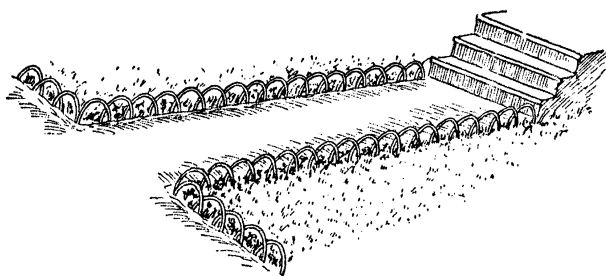

Главная дорога, ведущая от ворот к подъезду школы, должна быть не уже 3 м. Дорожки, отходящие к хозяйственным постройкам, к площадкам, к парникам и пр., не уже 1 м.

Дорожки должны быть хорошо выравнены и профилированы.

Ограждения и беседки. Школу не рекомендуется окружать высоким, непроницаемым забором. Напротив, желательно иметь забор невы-

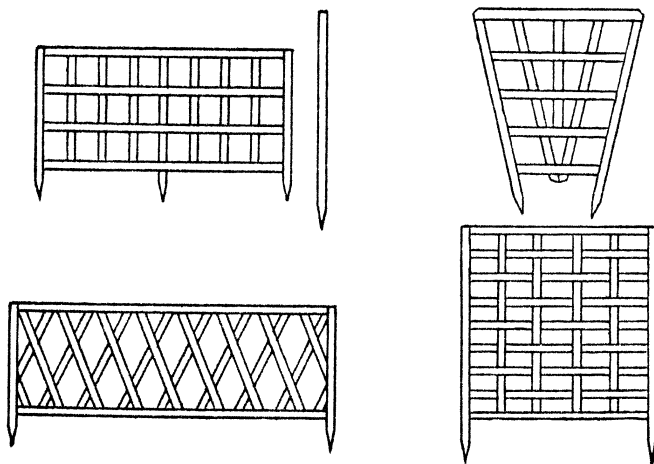

Лёгкие переносные ограждения, устанавливаемые перед клумбами во избежание затоптывания.

сокий с декоративной зеленью. Забор должен предохранять от проникновения на территорию школьной усадьбы домашних животных. В этих целях необходимо предусмотреть, чтобы калитка забора затворялась автоматически, для чего она делается на блоке или же перед ней устанавливается вертушка.

На самой усадьбе желательно устройство двух-трёх лёгких навесов-беседок для чтения на открытом воздухе или для настольных игр.

Некоторые школы устраивают классы на открытом воздухе. Для этого устанавливаются в глубине усадьбы 3—4 дощатых стола с удобными для детей скамьями и стол для учителя. По сторонам класса устанавливаются ящики с вьющимися растениями. Над «зелёным классом» устраивается лёгкий навес.

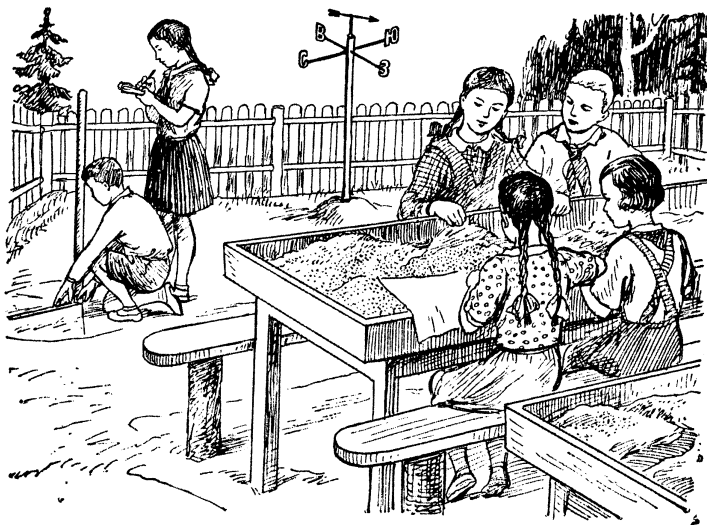

Географическая площадка.

Озеленение усадьбы — одно из неперенных условий культурного облика школы.

Задачи, которые ставятся при озеленении усадьбы, многообразны.

На многих усадебных участках школы имеются ценные насаждения: старые дубы, липы, клёны, каштаны, кусты акаций, сирени. Дети должны оберегать эти деревья.

Вокруг особо ценных деревьев нужно устроить «защитные скамьи».

Очень полезно около дерева установить табличку с надписью, объясняющей, как называется это дерево, каков его возраст, когда и кем оно посажено. Такая табличка сама по себе будет стимулировать детей к охране насаждений.

Вдоль заборов усадьбы надо посадить быстро развивающиеся густолиственные деревья и кустарники.

Пришкольный учебный участок и плодовый сад следует обнести живой изгородью.

Незаменимым растением в качестве живой изгороди является терновник (боярышник). Хороши также жёлтая акация и сирень.

Ближе к входу в школу, в разных местах, желательнее посадить группами кусты розы, сирени, жасмина, шиповника. Вход в школу можно оформить в виде зелёной арки.

При каждой школе должен быть устроен цветник. В нём можно посадить однолетние растения: табак, астры, петунии и другие неприхотливые «летники», а также развести и многолетние декоративные растения: маргаритки, анютины глазки и др. Есть многолетние растения, которые начинают цвести вскоре после того, как стает снег (подснежники, нарциссы и др.). Многолетники лучше расположить группами: куртины георгинов, алейки из флоксов, золотого шара, лупинуса и пр.

Эти растения достигают наибольшей декоративной выразительности к сентябрю, т. е. к моменту начала занятий.

Места для цветов могут быть отведены в разных уголках усадьбы — перед зданием школы, у крыльца и т. д.

При условии хорошего ухода за цветами можно достигнуть прекрасных результатов.

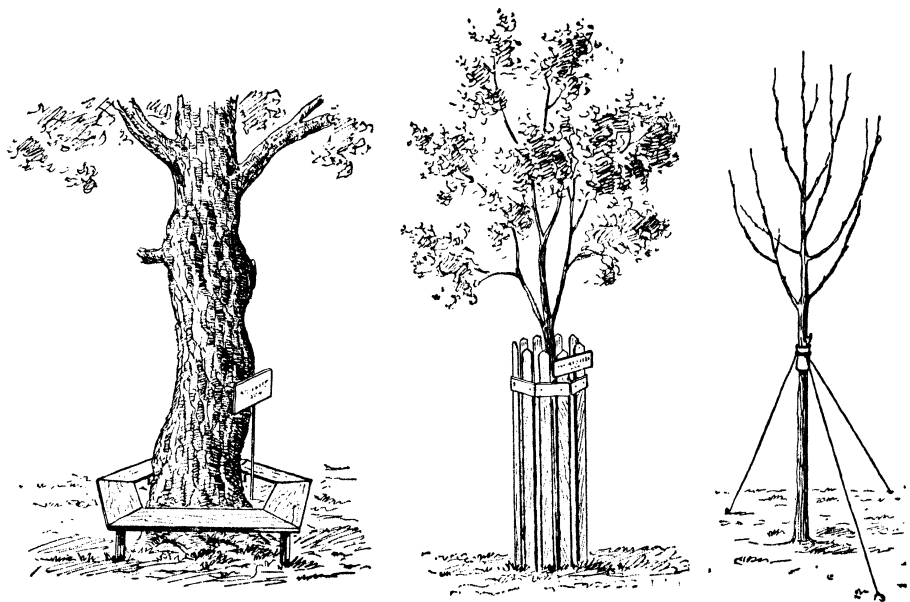

Способы защиты деревьев от повреждений.

Хорошо иметь при школе уголок дикорастущих цветов: дикая гвоздика, барвинок, ландыш, фиалка, дикая астра и десятки других растений. Для того чтобы эти цветы прижились на школьной усадьбе, нужно осторожно выкопать красиво цветущие экземпляры диких растений и с комом земли перенести их в подготовленные для этого ямы. В цветник можно посадить и шиповник, чтобы привить на нём затем розу.

Внимательно приглядевшись к расположению усадьбы, следует с особенной тщательностью возделывать южные склоны, места, защищённые от северных ветров, использовать естественные впадины, близость водоёмов. Каждый квадратный метр школьной усадьбы должен быть заботливо обработан.

У стены школы, в особенности южной и юго-западной, надо посадить теплолюбивые растения. Непосредственное действие лучей солнца на растения возле стен создаёт для них тепловой режим, лучший, чем на открытом месте.

Перед задним двором желательна посадка быстрорастущих зелёных насаждений (кохии, конопли гигантской, кукурузы, подсолнечника). Развившаяся зелень этих растений в середине августа скроет задний двор от площадок, на которых играют дети.

Кохия сеется в марте. К августу она даёт густую и яркую зелень, достигая метра высоты. Очертания этого растения настолько правильны и изящны, что кохия получила название летнего кипариса. Осенью кохия расцвечивается в багряные тона, а если перенести её с участка в помещение, она сохранит свой наряд до октябрьских праздников.

Кукуруза быстро растёт и даёт прекрасную своеобразную зелень. Уход за ней весьма несложен и вполне доступен для детей.

Конопля гигантская как декоративное растение интересна в том отношении, что, давая ежедневный, видимый на глаз прирост, быстро поднимается и к концу лета достигает двух метров высоты. Гигантская конопля своей зеленью может скрыть изгородь заднего двора, помойку, поленицы дров и пр. Однако насаждение декоративных растений не следует рассматривать как средство, освобождающее от ухода за задним двором. При всех условиях задний двор, как и вся усадьба школы, должен содержаться в чистоте и полном порядке.

ПЛОДОВО-ЯГОДНЫЙ САД ПРИ ШКОЛЕ

Развитие садоводства, увеличение урожая плодов и ягод представляют одну из неотложных задач народного хозяйства нашей страны.

Большую помощь в разрешении этой задачи могут оказать и уже оказывают школьники своим участием в посадках плодово-ягодных растений на пришкольных и приусадебных участках, в колхозах, совхозах и подсобных хозяйствах.

В 1932 году, обращаясь к пионерам и школьникам, великий преобразователь природы И. В. Мичурин писал; «Вы молоды, вы сильны, вы живой народ, вы должны сделать так, чтобы на полях колхозов нашей страны начали плодоносить не десятки, а тысячи, миллионы яблонь, груш, слив, винограда, малины».

Этот завет Мичурина многие школы претворили в жизнь, заложив сады при школах и привлекая учащихся к тщательному уходу за посаженными растениями.

Особенно активную работу по садоводству школы начали проводить после специального решения Совета Министров РСФСР от 12 июля 1947 г.

В этом решении Совет Министров РСФСР рекомендовал каждой школе посадить на территории школьного двора плодовые деревья и ягодные кусты. Для более организованного участия в посадках плодово-ягодных растений Совет Министров установил ежегодное проведение «Недели сада».

«Неделя сада» проводится в начале октября в центральных и северо-восточных областях и в начале ноября в южных областях республики.

В «Неделю сада» закладываются новые насаждения, проводятся осенние работы по уходу за плодовыми деревьями, ведётся подготовка к весенним посадкам плодовых деревьев и ягодных кустарников. В дни «Недели сада» организуются районные и областные выставки урожая и подводятся итоги социалистического соревнования по садоводству.

Своим решением Совет Министров РСФСР подчеркнул, что пионеры и школьники могут оказать стране большую помощь в развитии садоводства. Сажая плодовые деревья и ягодные кустарники при школах, учащиеся тем самым активно участвуют в выполнении плана восстановления и развития народного хозяйства нашей родины.

Передовые школы нашей страны давно уже имеют плодовые сады и ягодные плантации. Так, например, несколько лет назад был заложен плодовый сад при Мейеровской начальной школе Тыретского района Иркутской области. Сейчас в саду плодоносят несколько десятков плодовых деревьев и сотни ягодных кустов.

Кроме сада, при этой школе создан питомник, и теперь Мейеровская школа снабжает жителей окрестных сёл саженцами плодовых деревьев.

Работа учащихся в пришкольных садах имеет большое образовательное и воспитательное значение. Она способствует расширению и закреплению знаний учащихся о строении и жизни растений, приучает детей к полезному

труду. Сады, посаженные на пришкольных участках, озеленяют школы, делают их более нарядными и красивыми.

Раньше считалось, что для садов у нас есть граница, севернее которой они расти не могут. Теперь, благодаря трудам великого преобразователя природы, русского садовода Ивана Владимировича Мичурина почти в каждой области и на севере и на востоке растут плодовые деревья и ягодные кусты. Поэтому каждая школа может иметь: плодовый сад, ягодную плантацию или виноградник и хотя бы небольшой плодово-ягодный питомник.

Место для плодового сада надо выбирать поближе к школе, лучше всего позади школьного здания, причём участок обязательно надо обнести забором. Поверхность участка должна быть достаточно ровной; недалеко от участка желательно иметь источник воды.

В плодовом саду следует посадить яблони, груши, вишни и сливы, а на юге также — черешни, абрикосы, персики и другие плодовые деревья.

Яблони — основная плодовая порода каждого пришкольного сада. Они хорошо растут почти повсеместно. Одно дерево яблони в пору полного плодоношения приносит 50—75 кг яблок в лето.

Груша хорошо растёт только на юге. В северной части центральной полосы она нередко подмерзает. По урожайности груша уступает яблоне.

В северных районах также подмерзает и слива. Поэтому в более северных районах вместо слив лучше посадить вишни. Урожай плодов слив и вишен составляет примерно 10 кг с каждого дерева.

Из ягодников во всех районах надо разводить садовую крупноплодную землянику. Смородину, крыжовник и малину надо сажать на севере и в средней полосе Союза. В южных районах, кроме ягодных кустарников, следует разводить виноград.

Планировка сада

Если при школе под сад можно отвести участок в 2 500 кв. м, то на нём следует посадить плодовые деревья, ягодные кустарники и садовую землянику (клубнику). Все растения в саду надо располагать рядами, на определённом расстоянии друг от друга. Если посадить деревья тесно и в беспорядке, то, разрастаясь, они будут угнетать друг друга и понапрасну растрачивать силы в борьбе за свет

и пищу.

Расстояние между рядами яблонь и груш устанавливается в 8 м, а между деревьями в ряду — 6 м, но в северных районах можно сажать — ряд от ряда на 6 м, дерево от дерева на 5 м.

Вишни и сливы сажаются более густо, чем яблони и груши; в южных и центральных районах 6×4 и 5×4 а в северных 4×3 и 3×2 , на Урале и в Сибири — 3×2 м¹. Очень выгодно размещать вишни и сливы в рядах между яблонями и грушами так, чтобы после каждой яблони или груши была посажена одна вишня или слива.

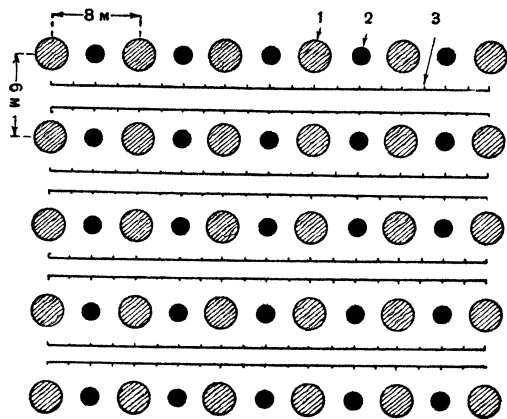

Размещение плодово-ягодных растений в пришкольном саду:

1 — яблоки или груши; 2 — вишни или сливы; 3 — крыжовник и смородина.

¹ Первая цифра показывает расстояние в метрах между рядами, вторая — между деревьями в ряду.

Между рядами плодовых деревьев рекомендуется сажать кусты смородины и крыжовника. Малину в междурядьях высаживать нельзя — своей порослью она заглушает другие посадки. Её лучше всего разместить где-либо на отдельном участке в конце сада.

Ягодные кустарники обычно располагают двумя рядами в середине каждого междурядья сада — ряд от ряда на 2 м, а куст от куста на 1,5—2 м. Землянику высаживают также в междурядьях деревьев, располагая её в три «строчки». Расстояние между «строчками» и растениями в «строчках» — 30 см.

Чтобы растения в саду лучше освещались солнцем, ряды посадок надо направлять с востока на запад. На южной солнечной стороне участка рекомендуется помещать ряды более теплолюбивых пород, например, грушу — в центральных районах, персик — на юге.

Породы и сорта растений пришкольного сада

Деревья пришкольного плодово-ягодного сада, занимающего площадь в 2 500 кв. м, желательнее представить породами в следующем составе.

Яблоня — 3 главнейших исходных формы: дикая лесная, сибирская и сливолистная (китайка); 9 основных стандартных сортов местной области и 5 сортов И. В. Мичурина.

Груша — 2 исходных формы: дикая лесная и уссурийская; 2 стандартных местных сорта и 2 мичуринских.

Вишня — 2 исходных формы: степная и песчаная; 4 мичуринских сорта и два местных.

Слива — 2 исходных формы: уссурийская и терн и 2 местных сорта.

Каждого сорта яблони и груши (не считая исходных форм) в пришкольном саду следует иметь по 2 дерева. Сливы и вишни (так же, как исходные формы яблони и груши) сажаются по одному дереву каждого сорта.

Таким образом в плодовом саду будет насчитываться 54 дерева.

В случае, если школа отводит под плодово-ягодный сад площадь большую, чем 2 500 кв. м, следует посадить от 3 до 5 деревьев каждого сорта плодовой породы.

Нередко в садах нашего Союза встречаются плодовые деревья чрезвычайно разнообразных сортов. Однако многие из этих сортов не имеют никаких ценных качеств и лишь засоряют плодово-ягодные насаждения. Поэтому при закладке сада надо посоветоваться с местным специалистом-садоводом, который поможет подобрать лучшие породы деревьев (не менее двух сортов каждой породы). При этом надо подбирать сорта хорошо опыляющиеся. Желательно, чтобы на пришкольном участке высаживались сорта яблонь и груш, различные по срокам созревания плодов. Самое лучшее, если в пришкольном саду половину всех сортов высаженных пород представляют зимние сорта, одну четвертую часть — осенние и одну четвертую часть — сорта, поспевающие летом.

Время посадки и подготовка участка

Посадка плодовых деревьев в саду — одна из самых ответственных работ. От правильной или неправильной посадки будет зависеть сила и мощность развития дерева, его урожайность и продолжительность жизни. При закладке пришкольного сада участок, как правило, выбирать не приходится, так как сад обычно закладывается на том участке, где находится школа. Но нельзя сажать сад на участке при школе в том случае, если участок заболочен или грунтовые воды слишком близко подходят к поверхности почвы.

Если от поверхности земли до грунтовых вод меньше 2—2,5 м, участок под сад не годится. На таком участке корни плодовых деревьев будут гнить,

их вершины начнут подсыхать, и сад зачахнет. Чтобы убедиться, близки ли воды, надо заглянуть в ближайший колодец или погреб. В том случае, если грунтовые воды близко подходят к поверхности почвы, надо отказаться от посадки плодовых деревьев и разводить только ягоду.

В центральной полосе и на севере нашей страны под сад следует предпочесть участок, имеющий лёгкий склон на юг или юго-запад, — такие склоны получают больше солнечного тепла. Желательно, чтобы место, отводимое под сад, было закрыто от холодных господствующих ветров строениями, высокими деревьями или холмами, а почва участка имела большой тёмноокрашенный слой, достаточно рыхлый, мелкокомковатый, способный хорошо удерживать влагу и легко проницаемый для воздуха.

Участок, отводимый под сад, перед посадкой деревьев надо вспахать на всю глубину пахотного слоя и удобрить. Пахота участка производится с осени; перед этим участок удобряется торфом, навозом, торфо-навозным компостом или другим каким-либо видом органического удобрения (по 1—1,5 ведра на каждый метр площади, т. е. 50—80 т на га). Если с осени участок вспахать не удастся, пахоту следует провести возможно раньше весной.

Участок, вспаханный с осени, весной ещё раз мелко перепахивается и боронуется. Если почва на участке кислая (на кислых почвах обычно растут хвощи и мхи), то её надо известковать, разбросав известь на поверхности пахотного слоя (из расчёта 0,4—0,6 кг на 1 кв. м) и, смешав её с верхним слоем почвы участка, применить неглубокую перекопку. Известь вносится в почву в виде молотого известняка, негашёной извести, пушонки, мергеля и т. п.

Лучшим временем для посадки плодовых деревьев в южных районах является осень, а в северных районах и в средней полосе Союза — весна.

Осенью посадку деревьев надо заканчивать за 2—3 недели до наступления первых устойчивых заморозков, для того чтобы корни посаженного дерева ещё до мороза успели несколько прижиться. Если это произойдёт, то дерево ранней весной тронется в рост.

При весенних посадках деревья следует высадить как можно раньше, чтобы они успели хорошо прижиться до наступления жары. Деревья, посаженные поздно весной, при наступлении тёплой погоды начинают сильно испарять влагу, что в конце концов может привести к их засыханию, так как корни дерева ещё не успеют прижиться и не начнут подавать влагу из почвы.

Разбивка участка

Разбивку площади сада начинают с провешивания линий, указывающих его внешние границы.

После этого приступают к разметке рядов, для чего на намеченных главных линиях (с помощью рулетки или мерной ленты) откладывают отрезки, равные расстояниям, принятым между деревьями (или кустарниками). При этом на одной линии откладывают короткие отрезки (например, по 6 м), обозначающие расстояние между деревьями, а на другой, перпендикулярной к ней, линии — длинные (по 8 м), указывающие расстояние между рядами.

Пересечением линий, проведённых через намеченные расстояния определяются места посадки деревьев, которые и отмечают кольями.

При разбивке сада надо строго следить за тем, чтобы ряды были правильные, прямые. Это необходимо не только для красоты, но и для удобства выполнения всех работ по уходу за посадками.

По окончании разбивки сада проверяется правильность рядов. Если проверка покажет, что отдельные колья выходят из линии, нарушая

правильность ряда, то такие колья надо переставить так, чтобы ряд представлял строгую прямую линию и вместе с тем чтобы расстояние между растениями в рядах и между рядами было правильное. Прodelав это, приступают к копке ям и посадке растений.

Для весенней посадки деревьев ямы лучше выкопать с осени. Если посадка намечена осенью, то ямы надо выкопать перед самой посадкой.

Размер ямы зависит от того, была ли сделана предварительная вскопка всего участка или нет. В первом случае ямы роются меньших размеров, а во втором — больших.

На тяжёлых, глинистых почвах размер ямы надо увеличить, а на лёгких, песчаных — их можно несколько уменьшить.

В северных районах ямы копаются шире, а в южных — глубже. Глубина ям для груш и яблонь должна составлять 60—80 см, а ширина 100—120 см. Для слив и вишен ямы делаются 45—50 см глубины и такой же ширины. Для ягодных кустарников специальных ям копать не надо. Кустарники сажаются сразу под лопату.

Чтобы не нарушать разметку рядов, при копке ям надо применять сажальную доску. Сажальная доска делается из тесины длиной 2 ж и шириной 15 см с вырезом посредине и двумя отверстиями на концах.

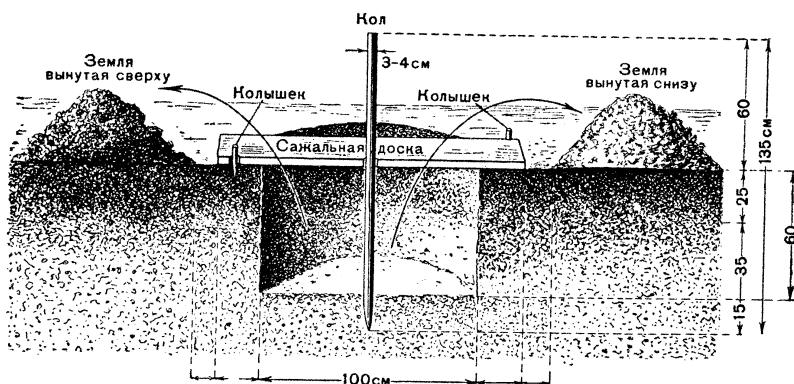

Перед тем как копать яму, сажальную доску кладут так, чтобы кол, обозначающий место посадки дерева, точно вошёл в вырез доски. После этого через отверстия на концах доски в землю вбивают два маленьких колышка и доску снимают, вынимая вместе с доской кол, показывающий место посадки. По бокам будущей ямы остаются только два маленьких колышка.

Выкапывая яму, землю выбрасывают на две стороны: на одну сторону — верхний, на другую — нижний слой почвы.

Землю, взятую из нижнего слоя, перемешивают с перепревшим навозом или перегноем, что делает её более питательной.

Когда яма вырыта, снова берётся сажальная доска и отверстия надеваются на маленькие колышки, оставленные по бокам ямы. После этого на дно ямы через вырез в доске вбивается кол и доска снимается (вместе с доской вытаскиваются маленькие колышки, которые больше не нужны), а вокруг кола в яме насыпается холмик земли.

Для холмика берётся из кучи та земля, которая при копке ямы была снята с верхнего слоя почвы.

Техника посадки деревьев

Когда ямы заготовлены, надо осмотреть подготовленные к посадке деревья и удалить у них все больные, размочаленные и оборванные корни,

подрезав их до здорового места острым ножом. После осмотра корни деревьев опускаются в болтушку из глины или земли для того, чтобы при посадке корни не обветривались и не подсыхали.

После обмакивания в болтушку корни деревьев надо укрыть мокрыми рогожами и держать в тени.

Сажать удобнее всего вдвоём: один из сажающих держит дерево, направляет корни по холмику и уплотняет между ними землю, а другой лопатой подсыпает землю, засыпая корни дерева.

Сажаются деревья на такую глубину, чтобы корневая шейка, т. е. место, где корень переходит в стембель, находилась на уровне земли. По мере засыпания корней землёй, дерево при посадке слегка встряхивается, от этого земля плотнее ложится на корни.

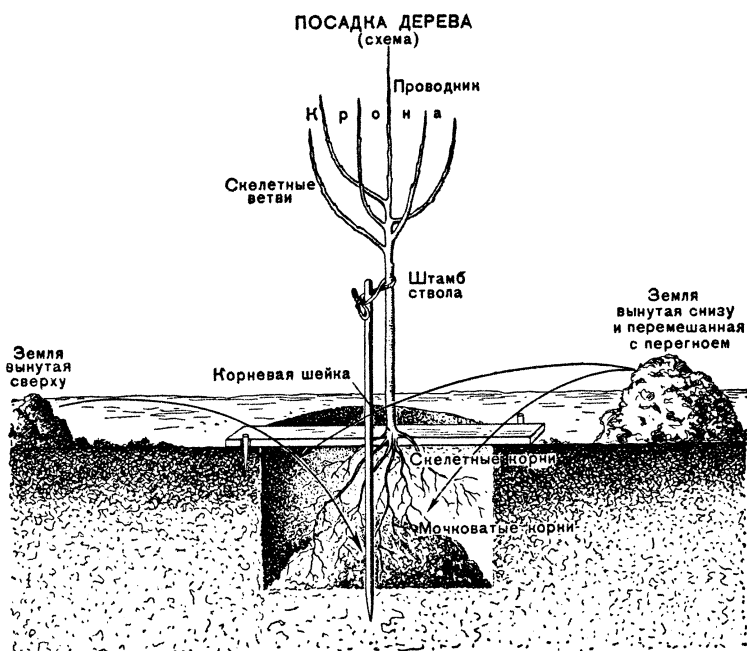

Вокруг корней и между ними земля уплотняется носком сапога, вокруг ствола делается широкая лунка. После посадки производится поливка по 1½—2 ведра воды на каждое дерево.

Поливка помогает более плотному облеганию корней растения почвой, что способствует быстрому укоренению посаженного дерева. Вслед за поливкой поверхность лунки покрывается тонким слоем перегноя, торфа или компоста, или сухой землёй.

Сразу же после первой поливки надо подвязать деревцо к колу, иначе ветер раскачает его. Стволики посаженных деревьев желательно обвязывать влажным мхом. Это предохранит их от солнечных ожогов и высыхания.

Подвязку делают мочалой в виде восьмёрки, чтобы не происходило трения тонкой коры молодого растения о кол.

Кол, к которому подвязывается дерево, должен располагаться с южной стороны дерева, заслоняя стволик от весеннего солнца.

Для установления равновесия между обрезанными при посадке корнями растения и его ветвями ветки нужно подрезать. При весенней посадке обрезку ветвей надо производить сразу же после посадки.

При осенней посадке обрезку переносят на раннюю весну, проводя её до начала распускания почек.

Обрезая сильные деревья, ветки укорачивают до половины их длины, подрезку же центрального побега (являющегося продолжением ствола) делают с таким расчётом, чтобы он был выше остальных веток кроны не менее чем на 20 см. Слабые деревья обрезаются меньше. Срез делают над наружной почкой остро отточенным ножом.

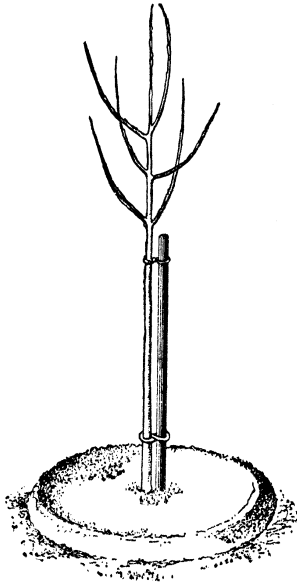

Если посадка производилась в северных или средних районах осенью, то при наступлении первых заморозков стволы посаженных деревьев окучиваются землёй в виде холмика высотой в 25—30 см; окученные деревья лучше перезимовывают.

Уход за молодыми посадками плодовых деревьев

В молодом саду особое внимание надо уделить почве. Почва должна быть рыхлой, питательной и свободной от сорных трав. Для этого её надо перекапывать, удобрять и рыхлить.

Перекопка производится два раза в год — поздней осенью и ранней весной. Осенняя перекопка производится глубоко, с переворачиванием пласта почвы; весенняя делается в два раза мельче осенней (9—12 см),

после чего почва тщательно разрыхляется граблями.

Летом в школьном саду, где обычно между посадками яблони и груши растут сливы, вишни и ягодные кустарники, почву надо поддерживать в состоянии чёрного пара. Рыхление почвы производится 4—5 раз в лето и прекращается в половине августа.

Одновременно с осенней перекопкой в почву сада надо вносить органические фосфорно-калийные минеральные удобрения. Азотистые минеральные удобрения вносятся в три срока по $\frac{1}{3}$ нормы: осенью (вместе с фосфорно-кислыми и калийными удобрениями), ранней весной (при первом рыхлении почвы) и в период роста побегов (в виде подкормки) в июне.

На 1 кв. м приствольного круга каждого дерева навоз, компост и другие органические удобрения обычно вносятся по количеству 6 кг, сернокислый аммоний в количестве 60 г, суперфосфат — 75 г, калийная соль — 30 г. При этом навоз и компост применяют в первые 2—3 года ежегодно, а в последующие — через год. При одновременном внесении навоза и минеральных удобрений норма их уменьшается в два раза.

В период роста, цветения и образования завязей плодов следует применять подкормку жидким удобрением. Перед внесением эти удобрения разбавляют водой: навозную жижу в 20—30 раз, мочу животных — в 40 раз, птичий помёт — в 50 раз, фекалии — в 60 раз.

Разбавленные водой удобрения вносят в неглубокие канавки (глубина канавок — 15 см), прорытые вокруг каждого дерева, из расчёта 1 ведро на 3—4 погонных метра канавки. Осенью при перекопке можно применять печную золу, внося её в сухой виде по 100 г на 1 кв. м.

При жаркой и сухой погоде надо применять поливку растений водой. Поливка приурочивается к первой половине лета и прекращается в конце июля — начале августа. После поливки и подкормки растений почву надо обязательно рыхлить.

Важное значение для развития молодого плодового растения имеет правильный уход за его кроной. Но работу по формированию кроны молодых деревьев сада следует проводить под руководством опытного садовника, так как неопытному человеку справиться с обрезкой сучьев трудно — можно испортить или даже совсем погубить растения.

Большое внимание должно быть обращено на борьбу с вредителями сада и на предупреждение болезней плодово-ягодных растений. В молодых садах нельзя допускать появления насекомых-вредителей, а также заболеваний растений. В целях предупреждения болезней и появления вредителей

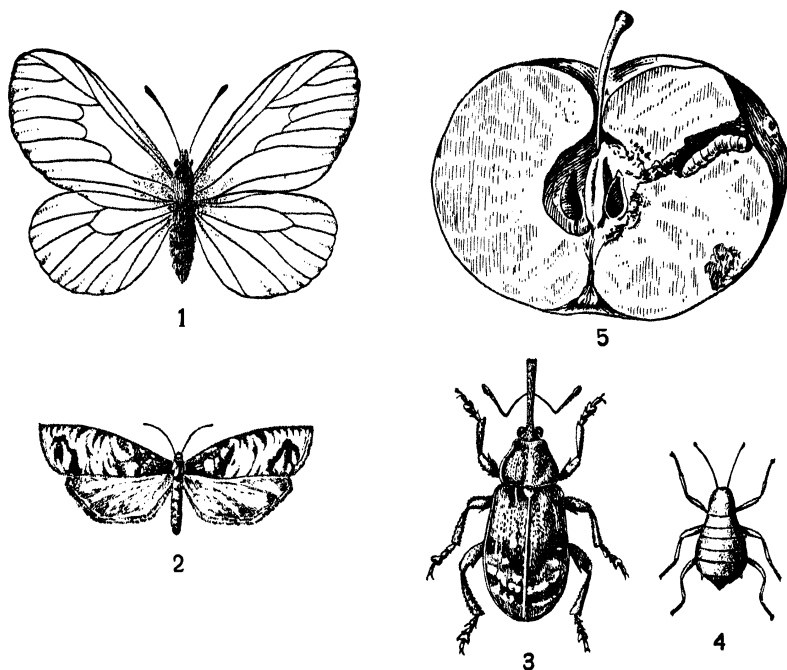

Вредители плодовых деревьев:

1 — бабочка боярышница 2 — бабочка яблонная плодожорка: 3 — долгоносик (яблонный цветоед): 4 — тля; 5 — яблоко с гусеницей плодожорки.

на молодых деревьях пришкольного сада нужно проводить следующие виды работ: 1) осенью, после листопада, сгребать опавшие листья и сжигать их; 2) поздней осенью или в марте осматривать стволы и толстые ветви деревьев и обмазывать их раствором свежешеленой извести; 3) в течение весны и лета 3—5 раз опрыскивать растения растворами ядов, уничтожающих насекомых-вредителей и появляющиеся болезни. Опрыскивание растений ядами на участке начальной школы должен производить взрослый, специально приглашенный человек. Ни в коем случае нельзя поручать работу по опрыскиванию деревьев ядами детям.

Для опрыскивания деревьев ядовитыми растворами школа должна приобрести опрыскиватель и ядовитые вещества (ядохимикаты), на получение которых следует иметь наряд местного отдела сельского хозяйства. В первую очередь следует приобрести анабазинсульфат (или никотин-сульфат) и зеленое мыло (можно хозяйственное), применяемые против тли и других сосущих вредителей. Нужен также медный купорос с известью — против болезней, парижская зелень — против грызущих вредителей (в первую очередь, гусениц), Дуст «ДДТ» — для борьбы с различными насекомыми.

Для опрыскивания растений анабазин (или никотин)-сульфат в количестве 15—20 г и зелёное мыло 40—50 г растворяются в 1 ведре воды.

Медный купорос и известь идут на приготовление так называемой бордосской жидкости, которая составляется так: в деревянной посуде растворяют в горячей воде медный купорос, причём воды наливают половину всего требуемого количества раствора. В другой посуде второй половиной нужного количества воды гасится известь. Получаемое известковое молоко выливается в раствор медного купороса. На 1 л воды надо брать 10 г медного купороса и 10 г негашёной извести. Если к приготовленной таким образом бордосской жидкости на каждый литр прибавить 1 г парижской зелени, то смесь одновременно будет пригодна для борьбы и с болезнями и с насекомыми, объедающими листья. При добавлении к смеси анабазина-сульфата в количестве 1½—2 г на литр полученная смесь будет действовать также и против тлей и других сосущих вредителей (добавлять в такой раствор мыла нельзя). Для защиты плодовых растений от повреждений грызунами надо обвязывать стволы и толстые ветки молодых деревьев на зиму еловыми ветками «лапником». Опрыскивание ядами молодых деревьев в саду производится примерно в следующие сроки: а) в период распускания почек, б) в период полного развёртывания листьев и в) в период роста молодых побегов.

Уход за ягодными культурами

Почву на участках, занятых ягодными культурами, следует перекапывать осенью после того, как закончится листопад. Перекопка производится на глубину 12—15 см в междурядьях и рядах. Только около самых кустов нельзя перекапывать глубже, чем на 5 см, иначе можно повредить корни растений. При перекопке пласты земли, поднятые лопатой, должны переворачиваться и оставаться до весны в неразрыхлённом состоянии.

Рано весной, как только сойдёт снег и земля не будет прилипать к лопате, почву на участке с ягодниками надо взрыхлить и уничтожить всходы сорняков. В течение лета почву участка надо рыхлить 5—6 раз, не допуская появления сорняков.

Ягодники сильно истощают почву, а потому нуждаются в систематических подкормках, которые усиливают рост растений, повышают урожайность и качество ягод. Подкормку лучше проводить жидким удобрением, применяя жидкое удобрение 2—3 раза в лето. С августа поливку необходимо прекратить.

Молодые ягодные плантации полезно удобрять перепревшим навозом. Для этого осенью, перед перекопкой почвы, навоз надо разбросать около кустов ягодников и при перекопке заделать его землёй. Желательно ежегодно вносить 12—15 кг навоза под каждый куст. В последующие годы органические удобрения вносятся также с осени из расчёта 40—60 т на га.

Ухаживая за ягодниками, следует иметь в виду, что каждая ягодная культура требует специального ухода.

Малина, кроме удобрения и обработки почвы, нуждается в ежегодной обрезке кустов, подвязке и укрытии на зиму.

При обрезке кустов малины (осенью после листопада или рано весной до распускания почек) следует удалить все плодоносившие двухлетние побеги и проредить молодые однолетние, оставляя на кустах 8—12 лучших из них. Оставленные побеги нужно укоротить (на 12—15 см) для того, чтобы вызвать образование более крупных ягод, и подвязать их к кольям или проволоке, натянутой шпалерой вдоль рядов. Подвязывать малину лучше всего веерным способом. Для этого к кольям или проволоке подвязывают побеги двух соседних кустов, расправляя их так, чтобы они

не затеняли друг друга. При таком способе подвязки побеги хорошо освещаются солнцем, плоды лучше вызревают, сбор ягод повышается.

В малоснежные зимы почки на стеблях малины часто вымерзают. Чтобы избежать вымерзания почек в районах средней полосы и на севере Союза, малину на зиму следует пригибать к земле. Пригибание делается осенью до наступления морозов; для этого стебли двух соседних кустов, пригнутых к земле, связываются. Весной, как только сойдёт снег, побеги должны быть развязаны.

Особенности ухода за смородиной и крыжовником заключаются в обрезке кустов. Обрезка производится рано весной, до распускания почек.

У чёрной смородины при обрезке удаляют часть молодых однолетних побегов, растущих из земли (оставлять следует только 3—4 самых сильных побега), и ветки, которым более 4—5 лет.

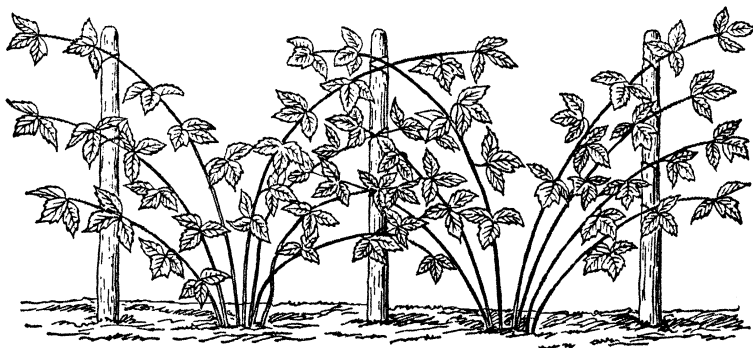

Всерный способ подвязки малины.

У крыжовника и смородины (всех сортов) следует вырезать лишние однолетние побеги и сухие, поломанные или большие ветви. Старые ветви крыжовника и красной смородины обрезать нельзя до 18—20-летнего возраста, иначе урожай будет резко снижен.

Уход за плодоносящим садом

Одним из важнейших мероприятий по уходу за плодоносящими садами является обработка почвы и её удобрение. Обработывая почву в саду, надо стараться создать в ней такие условия, при которых в почве накапливалась бы и сохранялась влага, хорошо проникал воздух к корням и накапливались питательные вещества. Обработка почвы в плодоносящем саду в течение лета складывается из удобрения, двух перекопок подкронных кругов и междурядий и четырёх-пяти рыхлений поверхности почвы.

Подкронные круги, диаметром в 2—2½ м, в плодовом саду следует держать в образцовом состоянии, не допуская появления сорняков и взрыхля поверхность почвы 5—6 раз в лето.

Перекопка должна проводиться осенью на глубину 15—18 см с обязательным оставлением пластов и весной на глубину 8—10 см с последующим разравниванием вскопанной поверхности граблями.

Перекопка и рыхление поверхности почвы в саду, повторяемые из года в год, могут распылить почву и ухудшить её структуру. Чтобы избежать этого, через два года на третий в саду рекомендуется проводить весной или в начале лета посев каких-либо быстрорастущих культур, например вики, гречихи, горчицы, люцина и др. Выросшая травяная масса не скашивается, а оставляется до весны следующего года. Весной трава запахивается, тем самым почва получает «зелёное» удобрение, что улучшает её строение.

Для удобрения пришкольного сада могут быть использованы навоз, навозный перегной, жидкие удобрения и компост из различных отходов (зола, торф, фекалии, кухонные отбросы и др.). Все эти удобрения обычно вносят осенью, перед осенней перекопкой сада. При перекопке удобрения заделываются на глубину обработки с тем расчётом, чтобы они попали ближе к корням.

Азотные минеральные удобрения так же, как навозную жижу и куриный помёт, благодаря быстрому действию и лёгкой растворимости этих удобрений, следует вносить перед весенней перекопкой почвы и в начале лета. Норма внесения органических удобрений на 1 кв. м для плодоносящего сада та же, что и для молодого сада.

Не менее важным видом работ по уходу за плодоносящим садом является очистка стволов и обрезка ветвей деревьев.

Поздней осенью или в крайнем случае ранней весной, в сырую погоду стволы и толстые ветви взрослых деревьев очищают от старой, вымершей коры, мха и лишайников, пользуясь для этого деревянными или тупыми ме-

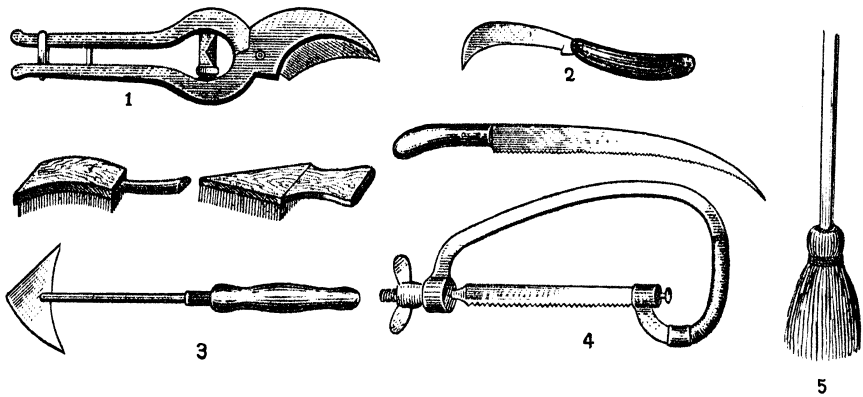

Садовый инструмент:

секатор — садовые ножницы: 2 — садовый нож: 3 — щётка и скребок: 4 — садовые пилы: 5 — кисть для побелки.

таллическими ножами и скребками. Всё очищенное со стволов деревьев необходимо собрать на подстланную рогожу и сжечь.

Очищенные стволы и основания голых ветвей следует побелить свежесжжённой известью, разведённой до густоты сметаны. Для того чтобы известь лучше держалась на стволах деревьев, к раствору прибавляют немного коровьего навоза или глины. Побелка предохраняет стволы деревьев от солнечных ожогов и является обеззараживающим средством.

Для обеспечения хорошего роста и регулярного плодоношения деревьев необходима обрезка ветвей.

Способы и степень обрезки изменяются в зависимости от породы, сорта, возраста и состояния дерева. Для проведения обрезки деревьев школьного сада лучше всего пригласить опытного садовника или какого-либо другого человека, хорошо знакомого с техникой обрезки, так как неопытный человек (даже хорошо знающий теорию обрезки) может испортить деревья и даже погубить их.

Обрезку надо проводить ранней весной или даже в конце зимы, в тёплую погоду. Для обрезки мелких ветвей требуются садовые ножницы — секатор или садовый (кривой) нож. Для обрезки же толстых сучьев и ветвей приходится употреблять специальные садовые пилы (ножовки).

При обрезке плодовых деревьев следует особенно внимательно относиться к тому, как обработаны раны, образовавшиеся в результате обрезки.

Основное правило обрезки — каждую ветвь вырезать на «кольцо» («кольцом» называется валик — кольцевое утолщение, вокруг основания каждой ветви) без оставления пеньков и шипов и вместе с тем без нанесения дереву больших ранений.

Раны, образовавшиеся от обрезки толстых ветвей, необходимо заглаживать острым ножом и замазывать садовым варом или масляной краской, приготовленной на натуральной олифе. Садовый вар изготавливается из равных частей растопленного воска, сала (несоленого) и канифоли или смолы живицы.

Плодовые деревья, особенно старые, сильно поражаются большим количеством вредных насекомых и болезнетворных грибов. В годы массового появления насекомых-вредителей и болезней урожай пришкольного сада может быть уничтожен почти полностью, если не принять своевременно мер.

Одной из обязательных мер такой борьбы является привлечение полезных птиц, уничтожающих огромное количество насекомых-вредителей. В саду, занимающем $\frac{1}{4}$ — $\frac{1}{2}$ га и имеющем 10—15 домиков-синичников, занятых пернатыми обитателями, обычно почти не встречаются такие распространённые вредители-насекомые, как яблоневый долгоносик, плодожорка, златогузка и боярышница.

Другими важными мерами борьбы с вредителями и болезнями в пришкольном саду являются прежде всего: весеннее стряхивание долгоносиков, сбор зимующих гнёзд боярышницы и златогузки, срезка яйцекладок кольчатого шелкопряда, применение ловчих поясов против плодожорки, вырезка больных ветвей, сбор падалицы плодов, сгребание и уничтожение опавших листьев.

Все перечисленные меры борьбы вполне доступны учащимся начальных классов, особенно III—IV, и в саду должны проводиться систематически.¹

МЕТОДИЧЕСКАЯ РАБОТА В ШКОЛЕ И В КУСТОВОМ МЕТОДИЧЕСКОМ ОБЪЕДИНЕНИИ

От уровня общей культуры учителя, от его идейно-политической вооружённости и педагогической подготовленности зависит качество обучения и коммунистического воспитания детей в школе. Поэтому учителю необходимо систематически работать над собой, повышая уровень своей теоретической подготовки и расширяя и углубляя свой практический опыт.

Методическая работа в школе и в кустовом объединении организуется так, чтобы учитель, в результате повышения своего идейно-политического уровня и овладения педагогической теорией и мастерством, обучал и воспитывал детей в соответствии с теми требованиями, какие предъявляются к советской школе партией, правительством и всем советским народом.

Организация методической работы

Методическая работа учителей проводится в форме индивидуальных и коллективных занятий. Для коллективной методической работы учителей начальных классов создаются, согласно указаниям Министерства просвещения, специальные методические организации: внутри школы — педагогические совещания и классные объединения, и вне школы — кустовые

¹ За всеми справками и советами по садоводству рекомендуется обращаться к местному агроному-садоводу, в областные, краевые и республиканские станции юннатов, а также в Центральную станцию юных натуралистов в Москве, по адресу: Москва 14, Ростокинский проезд, дом № 3.

объединения (в сельской местности) и классные методические объединения учителей одноимённых классов (в городах).

Индивидуальная методическая работа учителей тесно связывается с их коллективными занятиями. Очень важно, чтобы индивидуальная работа направлялась и контролировалась педагогическим коллективом, чтобы педагогический коллектив намечал задания для самостоятельной работы учителей, а затем обсуждал результаты этой работы и давал соответствующую оценку её на совещаниях и методических объединениях.

Формы организации методической работы внутри школы зависят от того, насколько велика или мала школа. В крупной школе при наличии нескольких параллельных классов можно организовать классные объединения учителей, а в обычных четырёхкомплектных школах таких объединений нельзя создать, и коллективную методическую работу в этом случае приходится переносить на педагогические совещания. В сельской местности, где преобладают двухкомплектные и однокомплектные школы, методическая работа организуется в кустовых методических объединениях. Здесь учителя обмениваются своим опытом, получают индивидуальные задания и выносят на обсуждение коллектива свою самостоятельную работу. Кустовое методическое объединение является для учителя важнейшим органом коллективной мысли и общественного контроля.

Учителя двухкомплектных школ наряду с занятиями в кустовом объединении ведут методическую работу и внутри школы. Заведующий школой вместе с другим учителем периодически собираются, читают газеты, политическую и методическую литературу, вместе готовятся к урокам, составляют планы, анализируют ученические тетради, советуются, делятся опытом, а в тех случаях, когда у них возникают сомнения, обращаются за советом в кустовое методическое объединение или в районный педагогический кабинет.

Методическая работа учителей городских школ осуществляется в педагогических совещаниях и, кроме того, обычно один раз в месяц учителя одноимённых классов собираются на районное или городское очередное методическое совещание.

Опыт показывает, что сельские кустовые объединения работают успешно только в том случае, если они достаточно многочисленны. В небольших объединениях учителей обмен опытом, естественно, ограничен, а также ограничены возможности для широкого коллективного его обсуждения.

С другой стороны, организация слишком крупных методических объединений тоже имеет свои недостатки: радиус их обслуживания бывает велик, и поэтому учителям бывает трудно посещать методические занятия. Опыт показывает целесообразность организации методического кустового объединения на территории каждого сельского совета, если школа при этом находится не далее 10 км от центра объединения.

Очень важно, чтобы центром кустового методического объединения явилась средняя или семилетняя школа. Здесь можно использовать для методической работы учебные кабинеты, пособия, школьную библиотеку, тем более, что преподаватели семилетних и средних школ непосредственно заинтересованы в хорошей работе прикреплённых к ним начальных школ, поскольку ученики этих школ, по окончании четвёртых классов, перейдут учиться к ним. К тому же, учителя средних и семилетних школ прекрасно видят недостатки поступающих к ним учеников и, являясь специалистами по отдельным предметам, могут оказать квалифицированную методическую помощь учителям начальных классов.

Советские учителя с большим интересом участвуют в коллективной методической работе, если она хорошо поставлена, если учителя чувствуют полезность её для школы.

Работа кустовых и классных объединений должна представлять собой хорошо организованные систематические занятия с применением самых разнообразных форм и методов. Каждое методическое занятие должно приводить к конкретным результатам.

Одним из условий, обеспечивающих успех методической работы, является критика и самокритика, когда учителя свободно высказывают свои мнения, дискутируют, отвергают ошибочное и, опираясь на свой опыт, на свои знания, приходят к правильным выводам.

Содержание методической работы

Содержание и формы методической работы целиком вытекают из задач учебно-воспитательной работы школы.

Чтобы успешно выполнить ответственные и многогранные задачи коммунистического воспитания детей, учителю надо систематически изучать основы марксистско-ленинской теории, быть в курсе текущей политики, научиться методически правильно и на высоком идейном уровне проводить уроки и внеклассные занятия, знать теорию и практику пионерского движения и овладеть основами школьной гигиены и школоведения.

В центре работы кустового и классных объединений должны быть вопросы, интересующие всех учителей тех школ, которые входят в данное объединение. Школьное же педагогическое совещание, естественно, сосредоточивает своё внимание главным образом на вопросах, которые относятся к данной школе и отвечают её интересам. Это не исключает, однако, работы отдельных учителей над заданиями, которые даются им методическими объединениями, а также занятий их по индивидуальным планам в целях самообразования.

Приведём выдержки из конкретных планов методических объединений и педагогического совещания школы, характеризующих содержание методической работы с учителями.

План занятий кустового методического объединения на первое полугодие

20/VIII. 1. План работы по повышению идейно-теоретического уровня и педагогической квалификации учителей на предстоящий учебный год. Обсуждение плана и распределение тем для индивидуальных самостоятельных занятий учителей.

2. Организация и методика повторения в начале года в двухкомплектной школе (инструктивный доклад).

3. План работы учителей по педагогической пропаганде среди родителей на предстоящий учебный год. Обсуждение плана и собеседование по первым двум темам: «Роль семьи в воспитании детей» (сентябрь) и «Как семья должна помогать детям лучше учиться в школе» (октябрь).

20/IX. 1. Ленин и Сталин о коммунистическом воспитании детей (доклад и обмен опытом по коммунистическому воспитанию детей).

2. Школьные экскурсии в лес осенью. Обсуждение планов экскурсий в условиях работы учителя с несколькими классами, проведение примерной экскурсии с учителями.

20/X. 1. Идейное коммунистическое воспитание учащихся на уроках объяснительного чтения (теоретическое собеседование и обмен опытом).

2. Практические работы по изготовлению наглядных пособий.

20/XI. 1. Изучение опыта работы лучшей школы по итогам 1-й четверти (экскурсия в лучшую школу кустового объединения и организация обмена опытом).

2. Школьная ёлка (беседа о подготовке и проведении школьной ёлки; практические работы по изготовлению ёлочных украшений).

План занятий городского методического объединения учителей
I классов в I-й четверти учебного года.

20/VIII. 1. План работы методического объединения учителей на предстоящий учебный год¹ (обсуждение плана и распределение индивидуальных заданий между учителями, входящими в объединение).

2. Особенности работы с учениками-семилетками (чтение статьи из журнала «Начальная школа» и обмен опытом).

3. План работы с родителями учеников I класса по педагогической пропаганде (обсуждение тематики и собеседование по первым темам: «Семья и школа» и «Особенности семейного воспитания детей-семилеток»).

20/IX. 1. Обучение чтению по звуковому аналитико-синтетическому методу (чтение и обсуждение статей из методики обучения грамоте и разбор открытых уроков).

2. Практическая работа по изготовлению кассы букв, разрезной азбуки и других пособий по первоначальному обучению грамоте.

20/X. 1. Уроки чистописания (демонстрация ученических тетрадей, разбор каллиграфических ошибок и упражнения учителей в чистописании).

2. Подвижные игры детей на воздухе (разучивание игр).

План работы педагогического совещания начальной школы на
первое полугодие

25/VIII. 1. План работы школы в первом полугодии (доклад заведующего школой).

2. План учебно-воспитательной работы в I, II, III и IV классах (обсуждение планов учителей).

3. План работы учителей по повышению идейно-теоретического уровня (обсуждение плана и распределение заданий между учителями для самостоятельной работы).

15/IX. 1. Воспитание советского патриотизма на уроках в начальных классах (доклад и обмен педагогическим опытом).

2. Результаты первых дней учебных занятий в школе (информация учителей о своей работе и разбор уроков, посещённых заведующим школой).

1/X. 1. Наглядность на уроках в школе (анализ уроков, посещённых заведующим школой).

2. Практикум по изготовлению наглядных самодельных пособий для школы (практические работы по изготовлению наглядных пособий и раздаточного дидактического материала).

15/X. 1. О работе семинара учителей по повышению идейно-теоретического уровня (краткий отчёт руководителя семинара и информации учителей о работе над собой).

2. О проведении педагогической пропаганды среди родителей учащихся школы (информация учителей о работе с родителями и обмен опытом).

Формы методической работы с учителями

Основными формами работы с учителями по повышению их идейно-политического уровня и педагогической квалификации являются: изучение педагогического опыта, практикумы, открытые уроки, доклады, рефераты, коллективные чтения, теоретические собеседования.

Изучение опыта лучших школ и учителей — одна из важнейших форм методической работы. В целях обмена педагогическим опытом проводятся взаимные посещения учителями уроков и внеклассных занятий друг у друга, иногда практикуются выезды учителей в лучшие школы. Посещая лучшие школы, учителя наблюдают уроки и внеклассные занятия, знакомятся с работой педагогических совещаний, родительского комитета, изучают планы, конспекты уроков, ученические тетради. В заключение таких посещений обычно проводится педагогическое совещание школы с участием приехавших учителей, на котором заведующий и учителя информируют о работе своей школы, а гости делятся своими впечатлениями.

Практикумы ставят своей задачей приобретение учителями необходимых навыков и умений, без которых невозможна правильная постановка

¹ Работа учителей по изучению основ марксизма-ленинизма проводится в общегородских организациях под руководством горкома ВКП(б).

обучения и воспитания детей. Так, например, для хорошей постановки уроков пения, рисования, физкультуры учителю самому необходимо пройти систему практических упражнений по этим предметам; для преподавания естествознания необходимо уметь демонстрировать опыты, проводить экскурсии; для активного обучения некоторым разделам арифметики учителю приходится прибегать к измерениям на местности и т. д. Учитель должен уметь переплести книги, изготовлять простейшие наглядные пособия. Кроме того, учителям необходимо обладать и рядом практических умений: как разбить школьный огород, сад, как поставить опыт на пришкольном участке, как провести озеленение усадьбы, устроить цветник и т. д. Овладение такими практическими навыками должно быть предметом занятий в методическом объединении.

С целью практического овладения основными методическими приёмами преподавания целесообразно начинающих учителей прикреплять к школам и опытным учителям своего методического объединения. Опытный, хорошо знающий своё дело учитель может многому научить начинающего учителя: как планировать работу, как применять те или иные методы и приёмы обучения и воспитания, как учитывать работу, вести занятия с отстающими, как изготовить простейшие наглядные пособия и т. д.

Открытые уроки в большинстве случаев даёт опытный учитель. Но открытые уроки нужно проводить и малоопытным учителям. Пусть они пробуют свои силы, а присутствующие на этих уроках более опытные учителя помогают им своими советами.

Открытый урок — это очередной урок по изучаемой теме. Он должен быть хорошо подготовлен. Конспект его обязательно анализируется заведующим школой и заблаговременно даётся для ознакомления тем учителям, которые будут присутствовать на уроке.

На открытый урок нельзя допускать большого числа посетителей. Все присутствующие занимают места до урока сзади класса и держат себя возможно незаметнее для детей; задавать вопросы и тем более разговаривать с учениками или обходить ряды парт на уроке — нельзя (чтобы не отвлекать внимания детей).

Открытый урок подвергается обсуждению. Практика показывает, что удобнее всего это обсуждение вести таким образом: сначала даётся вступительное слово учителю, проводившему урок, который кратко рассказывает о цели урока, раскрывает намеченный план его проведения и, если нужно, характеризует состав учащихся, их знания и навыки; затем выступают с оценкой урока присутствовавшие на нём учителя; потом снова даётся слово самому учителю — для справок и пояснений; завершает разбор урока председатель собрания (заведующий школой, руководитель методического объединения), который подводит итоги обсуждения урока.

Иногда открытые уроки проводятся как иллюстрации к изучаемому учителями вопросу. Например, учителя I классов изучают методику обучения грамоте. Перед уроком они слушают доклад на эту тему, а затем идут на урок, наблюдают и разбирают его.

Конспекты открытых уроков и протоколы их обсуждения хранятся в делах школы, а если при школе есть методический уголок, конспекты передаются туда.

Д о к л а д ы — наиболее распространённая форма методической работы. Тематика докладов устанавливается планом педагогического совещания или методического объединения. Докладчики выделяются из числа учителей или приглашаются через партийные органы и отделы народного образования. В кустовых методических объединениях доклады часто поручаются не одному учителю, а школе в целом или учителям нескольких школ. В этом случае доклад готовится всем коллективом учителей, причём один из них выступает в качестве докладчика, а остальные демонстрируют

образцы опыта, подготовленные к докладу наглядные пособия, конспекты уроков, ученические тетради и т. д. Например, при изучении темы «Воспитание советского патриотизма» можно предложить одному из учителей подготовить доклад, а остальным суммировать свой опыт. В этом случае соборание целесообразно начать не с доклада, а с выступлений учителей, которые делаются своим опытом; затем слушается доклад и общее заключение. Активность учителей при таком построении занятий бывает более высокая, открывается широкий простор для критики и самокритики.

Рефераты также должны найти широкое применение в работе методических объединений. Реферат — это изложение в сжатой форме тех идей и положений, которые заимствованы из одного или нескольких литературных источников. Рефераты особенно полезны в том случае, когда возникает необходимость ознакомить учителей с рядом методических статей, освещающих тот или иной важный в практическом отношении вопрос или ознакомить их с какими-либо новыми педагогическими произведениями.

Коллективное чтение литературы и разбор её следует отнести к числу совершенно необходимых видов занятий методического объединения. Правильно организованное чтение и коллективное обсуждение статей из центральных газет («Правды», «Известий», «Учительской газеты»), из журналов «Начальная школа», «Советская педагогика» и др., из методических книг и пособий даёт хорошие результаты. Для того чтобы коллективное чтение прошло успешно, необходима предварительная подготовка. Нужно умело подобрать статью для предстоящего чтения. Важно выбрать то, что интересует учителей и совпадает с планом методической работы объединения. Одновременно с этим необходимо рекомендовать литературу для домашнего чтения или предложить отдельным учителям подготовить рефераты.

Теоретические собеседования устраиваются для коллективного обсуждения проблем, самостоятельно изученных учителями. Например, учителя самостоятельно изучали вопросы коммунистического воспитания детей на уроках истории. Они читали дома рекомендованную им литературу, конспектировали её, применяли теорию на практике, анализировали и обобщали результаты своего опыта. На очередном методическом занятии проводится собеседование по вопросам: воспитание советского патриотизма и национальной гордости, воспитание сознательной дисциплины и пр. Учителя выступают с краткими сообщениями, дополняют друг друга, делятся опытом своей педагогической работы. В конце собеседования руководитель подводит итоги: указывает достоинства и недостатки отдельных выступлений, уточняет и разъясняет основные положения содержания темы собеседования, анализирует опыт учителей, делает выводы и рекомендует литературу для дальнейшего изучения темы.

Нередко собеседования сопровождаются рефератом, чтением, просмотром кинофильма, или в конце даётся небольшая лекция на данную тему, углубляющая знания, приобретённые в порядке самообразования.

Руководство методической работой учителей

Руководство работой учителей по повышению идейно-политического, общеобразовательного и педагогического уровня возлагается в школе на заведующего школой, а в кустовом методическом объединении — на руководителя кустового объединения. Руководители кустовых объединений назначаются отделом народного образования из числа наиболее подготовленных, наиболее квалифицированных и авторитетных учителей.

Руководители кустовых методических объединений составляют план работы своего объединения, выносят его на обсуждение учителей

и согласуют затем с отделом народного образования. Один экземпляр плана оставляется в делах рай (гор) ОНО.

К проведению каждого методического занятия руководитель тщательно готовится: читает соответствующую литературу, анализирует тексты рефератов, тезисы докладов, конспекты предстоящих открытых уроков, намечает план теоретических собеседований. Руководитель объединения помогает учителям готовиться к занятиям в объединении, даёт советы, а в ходе методической работы учителей указывает недостатки и направляет работу учителей. Руководитель заботится об обеспечении учителей необходимой литературой при выполнении ими заданий методического объединения.

В этих целях при школе, которая является центральной для методического объединения, должна быть педагогическая библиотека, содержащая всю основную политическую и методическую литературу, необходимую для занятий учителей.

Руководитель организует обмен книгами между учителями и школами, а также получает библиотеки-передвижки из районного педагогического кабинета и ближайших общественных библиотек.

В школе, являющейся центром методической работы учителей, рекомендуется иметь методический уголок. Цель уголка — знакомить учителей с новинками литературы, новыми наглядными пособиями и лучшими образцами педагогического опыта. В школьном методическом уголке должны быть подшивки газет, последние номера педагогических журналов, получаемых школой, книги-новинки, списки рекомендованной литературы, инструкции органов просвещения, образцы наглядных пособий, примерные планы работы учителей, конспекты уроков, методические разработки, комплекты ученических тетрадей и т. д.

В делах кустового и классного объединения должны храниться под ответственностью руководителя тексты докладов, конспекты открытых уроков, протоколы методических совещаний и другие материалы. Периодически, в установленные сроки, руководитель информирует отдел народного образования о состоянии методической работы в объединении, об активном участии отдельных школ и учителей в этой работе, о её практических результатах.

Материалы, отражающие лучший опыт учителей, передаются в районный педагогический кабинет, выставляются на районных и городских выставках; выдающиеся педагогические достижения освещаются в местных газетах и педагогических журналах.

Роль руководителя методического объединения очень велика: от его политической и методической подготовки, от его умения организовать учителей, пробудить и использовать их инициативу зависит качество всей работы объединения.





ЛИТЕРАТУРА

Школа и учитель в СССР

- Ленин, О чём думают наши министры. Соч., т. I, стр. 419—421.
- Ленин, Перлы народнического прожектёрства. Соч., т. II, стр. 280—296.
- Ленин, Письмо ученикам Каприйской партийной школы. Соч., т. XIV, стр. 118—119.
- Ленин, К вопросу о политике Министерства народного просвещения. Соч., т. XIV, стр. 409—416.
- Ленин, Национальный состав учащихся в русской школе. Соч., т. XVII, стр. 113—115.
- Ленин, Материалы по пересмотру партийной программы. Соч., т. XX, стр. 303—306.
- Ленин, Речь на Всероссийском съезде учителей-интернационалистов 5 июня 1918 г. Соч., т. XXIII, стр. 66.
- Ленин, Речь на Всероссийском съезде по просвещению. Соч., т. XXIII; стр. 197—199.
- Ленин, Речь на II Всероссийском съезде учителей-интернационалистов (1919). Соч., т. XVIII, стр. 474—476.
- Ленин, Речь на I Всероссийском съезде работников просвещения и социалистической культуры (1919). Соч., т. XXIV, стр. 421—425.
- Ленин, Речь на Всероссийском совещании политпросветов 3 ноября 1920 г. Соч., т. XXV, стр. 448—456.
- Ленин, Задачи союзов молодёжи. Речь на III Всероссийском съезде РКСМ 2 октября 1920 г. Соч., т. XXX, стр. 403—417.
- Ленин, Странички из дневника (1923). Соч., т. XXVII стр. 387—390.
- В. И. Ленин о школе. Журн. «Советская педагогика», 1949, №1, стр. 3—16.
- Сталин, Приветствие Всесоюзному учительскому съезду. Соч., т. 7, стр. 3.
- Сталин, Речь на VIII Всесоюзном съезде ВЛКСМ 16 мая 1928 г.
- Ленин и Сталин, О молодёжи. Партиздат, 1936, стр. 201—203.
- Сталин, Отчётный доклад на XVIII съезде партии.
- Сталин, Вопросы ленинизма, изд. 11-е, стр. 587—589.
- Молотов В. М., Третий пятилетний план развития народного хозяйства СССР. Доклад и заключительное слово на XVIII съезде ВКП(б). М 1939. 64 стр.
- Калинин М. И., О коммунистическом воспитании и обучении. Сборник статей и речей за 1924—1945 гг. Изд-во АПН РСФСР. М.—Л. 1948, стр. 5—173.
- Крупская Н. К., О воспитании и обучении. Сб. избр. педагогических произведений. Сост. Н. А. Константинов и Н. А. Зиневич. Учпедгиз, М. 1946.
- Директивы ВКП(б) и постановления Советского правительства о народном образовании. Сб. документов за 1917—1947 гг. Прилож. к журн. «Советская педагогика», вып. I—II, сост. Н. И. Болдырев. М.—Л. Изд-во АПН РСФСР, 1947.
- Гончаров Н. К., О содержании образования. Журн. «Советская педагогика», 1946, № 3, стр. 7—31.
- Данилов М. А., Роль начального обучения в умственном и нравственном развитии человека. Журн. «Начальная школа», 1947, № 1, стр. 1—8.
- Константинов Н. А., Развитие системы народного образования в СССР. Журн. «Народное образование», 1947, № 11, стр. 28—44.
- Лесюк Е., Советская культура и народный учитель. Журн. «Народное образование», 1947, № 6, стр. 8—16.
- Лялин П., Партия и школа. Журн. «Народное образование», 1947. № 11.
- Медынский Е. Н. Народное образование в СССР. К 30-летию Великой Октябрьской социалистической революции. М, Учпедгиз, 1947, стр. 11—28; 88—118, 202—216.

Потёмкин В. П., О дальнейшем улучшении учебно-воспитательной работы в школе. Доклад и заключительное слово на Всероссийском совещании по народному образованию в августе 1945 г.

Потёмкин В. П. «Статьи и речи по вопросам народного образования». М.—Л. 1947, стр. 248—268.

Советская система воспитания — самая прогрессивная система. Журн. «Советская педагогика», 1948, № 11, стр. 3—12.

Советский учитель, Журн. «Начальная школа», 1947, № 10, стр. 1—8.

Вопросы психологии и дидактики начального обучения

Ананьев Б. Г., Воспитание внимания школьника. Изд. 2-е, М. — Л. 1946, 52 стр. (АПН РСФСР. Педагогическая биб-ка учителя).

Аркин Е. А., Особенности школьного возраста. 2-е испр. и доп. изд. М. Ин-т санитарного просвещения, 1947, 42 стр. (В помощь учителю.)

Вопросы дидактики. Труды Ин-та теории и истории педагогики. Отв. ред. Б. П. Есипов. М.—Л., Изд-во АПН РСФСР, 1949, 218 стр.

Волокитина М. Н., К психологической характеристике поведения детей-семи-леток в школе. Журн. «Советская педагогика», 1945, № 8, стр. 41—50.

В помощь учителю начальной школы. Из опыта учителей Ленинградской обл. Л. 1948, 150 стр. (Ленингр. обл. ин-т усоверш. учителей).

Груздев П. Н. и Ганелин Ш. И. (ред.), Вопросы воспитания мышления в процессе обучения. Изд-во АПН, 1949, 355 стр.

Занков Л. В., Память. Учпедгиз, 1949, 175 стр.

Корнилов К. Н., Смирнов А. А., Теплов Б. М., Психология. Учпедгиз, 1948, 453 стр.

Смирнов А. А., Вопросы психологии усвоения понятий школьниками. Журн. «Советская педагогика», 1946, № 8—9, стр. 76—88.

Смирнов А. А., Психология запоминания. Изд. АПН РСФСР, 1948, 327 стр.

Теплов Б. М., Психология. Учебник для средней школы. М. Госполитиздат, 1946, 223 стр. (Ин-т философии АН СССР и Ин-т психологии АПН РСФСР).

* *

*

Аристидова К. С., Опыт изучения учащихся I класса (семилеток). Журн. «Начальная школа», 1946, № 6, стр. 29—33.

Гончаров Н. К., Основы педагогики. М. Учпедгиз, 1947, 408 стр.

Груздев П. Н., Вопросы воспитания и обучения. Изд-во АПН РСФСР, 1949, 171 стр.

Данилов М. А., Дидактика К. Д. Ушинского. Под ред. Е. Н. Медынского. М.—Л. Изд-во АПН РСФСР, 1948, 172 стр. (Ин-т теории и истории педагогики. Педагогическая биб-ка учителя).

Данилов М. А., Задачи и особенности начального обучения. Журн. «Начальная школа», 1943, № 11—12, стр. 1—7.

Данилов М. А., Дидактические условия прочного усвоения знаний. Журн. «Начальная школа», 1945, № 2—3, стр. 3—10.

Данилов М. А., О путях повышения успеваемости учащихся в советской школе. Журн. «Советская педагогика», 1949, № 6, стр. 28—43.

Данилов М. А., Предупреждение неуспеваемости учащихся. Журн. «Советская педагогика», 1949, № 8, стр. 12—22.

Доброва Е. В., Самостоятельная работа учащихся на уроках в начальной школе. Журн. «Начальная школа», 1945, № 10—11, стр. 19—21.

Есипов Б. П. и Гончаров Н. К., Педагогика. Учебник для педагогических училищ. Изд. 3-е испр. и доп. М., Учпедгиз, 1946; гл. V, стр. 60—62; VI, стр. 84—94; VII, стр. 96—125; IX, стр. 147—227; X, стр. 228—238.

Есипов Б. П., Воспитание мышления в процессе обучения в начальной школе. Журн. «Советская педагогика», 1945, № 6, стр. 32—45.

Зарецкий М. И., Обучение детей самостоятельной работе по книге. Журн. «Начальная школа», 1947, № 9, стр. 15—19.

Зарецкий М. И., Устный опрос. Журн. «Начальная школа», 1944, № 3, стр. 12—15.

Зарецкий М. И., Навык и упражнения. Журн. «Начальная школа», 1943, № 5—6, стр. 15—19.

Иванов П. В., Воспитание самостоятельности учащихся на уроках в начальной школе. (Материал, представленный на педагогические чтения в АПН.) Журн. «Начальная школа», 1945, № 10—11, стр. 14—18.

Иванов С. В., О сознательности в обучении. Журн. «Советская педагогика», 1947, № 10, стр. 45—61.

Изучение учащихся в процессе их обучения и воспитания. М.—Л., Изд-во АПН РСФСР, 1947, 80 стр.

Люблинская А. А., Особенности работы в школе с детьми семилетнего возраста. Л. 1946, 64 стр. (Ленинградский гор. ин-т усовершенствования учителей).

Макаренко А. С., Избранные педагогические произведения. Статьи, лекции, выступления. Под общ. ред. Е. Н. Медынского и И. Ф. Сवादковского. Сост. И. Ф. Козлов. М., Учпедгиз, 1946, 303 стр. (АПН РСФСР).

Марголин И. Н., Методика беседы в начальной школе. Журн. «Начальная школа», 1945, № 1, стр. 4—9.

Марголин И. И., Самостоятельная работа учащихся. Журн. «Начальная школа», 1947, № 4, стр. 7—11.

Мельников М. А., Организация и методика работы учителя с несколькими классами. М., Учпедгиз, 1949, 62 стр.

Начальная школа. Сборник статей. Пособие для учителей. Ч. 1. Редактор М. П. Малышев. Сост. Б. П. Есипов. М., Учпедгиз, 1948, 615 стр.

Начальная школа. Сборник статей. Пособие для учителей. Ч. 2. Редактор М. П. Малышев. Сост. Б. П. Есипов. М., Учпедгиз, 1949, 492 стр.

Организация и методы работы в двухкомплектной школе. Пособие для учителей начальной школы под общ. рук. и ред. М. А. Мельникова. М., Учпедгиз, 1938, 296 стр., с илл.

Каиров И. А. (ред.), Педагогика. Учебное пособие для педагогических высших уч. заведений и университетов. Изд. 2-е. М., Учпедгиз, 1948, 402 стр.

Правильная организация учебной работы учителем — лучший залог её успеха. Журн. «Начальная школа», 1947, № 6, стр. 1—5.

Сельская школа. Из опыта работы лучших учителей. М., Учпедгиз, 1948, 68 стр. (Министерство просвещения РСФСР).

Скаткин М. Н., Ученье — творческий труд детей. Журн. «Советская педагогика», 1949, № 6, стр. 13—27.

Успенская О. М., Приём новичков. Журн. «Начальная школа», 1949, № 7, стр. 5—10.

Ушинский К. Д., Об учебно-воспитательной работе в школе. М., Учпедгиз, 1939, 98 стр. (Биб-ка учителя).

Фортунова Е. Я. (сост.), О работе с детьми семилетнего возраста. Методическое письмо. М., Учпедгиз, 1949, 61 стр. (Упр. школ Министерства просвещения РСФСР).

Формализм в знаниях учащихся и пути его преодоления. М., Учпедгиз, 1947, 51 стр. (Управление школ Министерства просвещения РСФСР).

Щербак М. К., Первый день ученика-семилетки в школе. Журн. «Начальная школа», 1949, № 8, стр. 5—14.

Ягодковская В. К., О наглядности обучения в I классе. Журн. «Начальная школа», 1946, № 5, стр. 4—7.

Воспитательная работа в начальной школе

Адрианова А. Е., Воспитательная работа в I классе. М., Учпедгиз, 1946, 187 стр.

Адрианова А. Е., «Правила для учащихся» в воспитательной работе начальной школы. Л., 1948, 99 стр. (Ленингр. гор. ин-т усовершенствования учителей).

Адрианова М. Е. и Любимова Е. Д., Воспитание и обучение семилеток. Журн. «Начальная школа», 1945, № 1, стр. 45—48.

Архангельская Н., Воспитание прилежания у детей-семилеток. Журн. «Начальная школа», 1947, № 9, стр. 10—15.

Волокитина М. Н., Формирование отношения к школе и учению у семилеток-первоклассников. Журн. «Советская педагогика», 1946, № 10—11, стр. 84—93.

Ваничкина Н. И., Организация воспитательной работы с классом. Журн. «Начальная школа», 1947, № 4, стр. 15—21.

Вопросы учебно-воспитательной работы в I классе. Сб. под ред. Б. П. Есипова. М., Учпедгиз, 1949, 222 стр.

Вопросы воспитания в процессе обучения. Опыт лучших учителей. Сб. под ред. Э. И. Монозона. М., Изд-во АПН РСФСР, 1949, 288 стр.

Воспитательная работа — важнейшая задача школы. Журн. «Народное образование», 1946, № 10, стр. 2—6.

Гончаров Н. К., Воспитание марксистско-ленинского мировоззрения. Журн. «Советская педагогика», 1948, № И, стр. 13—22.

Гончаров Н. К., Марксистско-ленинское учение о морали — основа коммунистического воспитания в школе. Журн. «Советская педагогика», 1947, № 12, стр. 3—13.

Дылева-Казанская А., Воспитание у детей сознательного отношения к учебной работе. Журн. «Начальная школа», 1939, № 4, стр. 42—47.

Дьяконова Т. Г., Воспитание у учащихся интереса к учению. Журн. «Начальная школа», 1941, № 4, стр. 7—11.

Захарова О. П., Воспитание в процессе обучения. Журн. «Начальная школа», 1944, № 4, стр. 12—15.

Зимин П. В., «Правила для учащихся» и воспитательная работа в школе. Журн. «Советская педагогика», 1944, № 11—12, стр. 13—20.

Каиров И. А., Некоторые вопросы организации детского коллектива. Журн. «Советская педагогика», 1947, № 10, стр. 19—36.

Каиров И. А., Об идейно-политическом воспитании учащихся. (Переработанная стенограмма доклада на научно-практической конференции учителей г. Москвы 28 марта 1947 г.). Журн. «Советская педагогика», 1947, № 6, стр. 16—29.

Крупская Н. К., О юных пионерах. (Сост. М. М. Мечева и Н. Л. Херсонская). М., Изд-во АПН РСФСР, 1949, 240 стр.

О правилах для учащихся. М., Наркомпрос РСФСР, 1944, 23 стр. (Управление начальных и средних школ НКП РСФСР).

Поляков Е. Н., Воспитательная работа в начальных классах. Журн. «Начальная школа», 1947, № 12, стр. 19—23.

Чавдаров С. Х., Воспитательная работа в начальной школе. «Начальная школа», 1945, № 10—11, стр. 30.

Воскресенская А. П., Воспитание коллектива. Журн. «Начальная школа», 1947, № 7, стр. 25—31.

Воспитание коммунистического отношения к труду и к общественной собственности. Журн. «Семья и школа», 1948, № 8, стр. 2—4.

Воспитание товарищества и дружбы. Журн. «Семья и школа», 1948, № 4, стр. 2—4.

Егоров Н. П. и Жуковская В., Воспитание любви к родине. (Из опыта трёхлетней работы с классом в 193-й мужской школе г. Москвы). Журн. «Начальная школа», 1946, № 10—11, стр. 29—33.

Задачи патриотического воспитания в начальной школе. Журн. «Начальная школа», 1946, № 10—11, стр. 4—6.

Левитов Н. Д., Воспитание смелости и мужества. Журн. «Начальная школа», 1942, № 5—6, стр. 1—5.

Размыслов П., О формировании большевистских черт характера. Журн. «Начальная школа», 1946, № 12, стр. 1—9.

Ривес С. М., Изучение биографий выдающихся людей в процессе учебно-воспитательной работы в школе. Журн. «Советская педагогика», 1948, № 7, стр. 14—29.

Есипов Б. П., Воспитание у школьников навыков и привычек культурного поведения. Журн. «Начальная школа», 1945, № 1, стр. 31—34.

Моносзон Э. И., Воспитание сознательной дисциплины учащихся. М.—Л. 1947, 197 стр. (АПН РСФСР. Ин-т методов обучения. Педагогическая биб-ка учителя). Библиография, стр. 192—198.

* *
*

Громбах С. М., Очерки по школьной гигиене. М.—Л., Изд-во АПН РСФСР, 1947, 126 стр. (Ин-т школьной гигиены. Педагогическая биб-ка учителя).

Кунин С. К., Воспитание здорового школьника и дошкольника. М.—Л., Изд-во АПН РСФСР, 1946, 56 стр. (Н.-и. ин-т школьной гигиены).

Марголин И. Н., Режим как фактор воспитания. Журн. «Начальная школа», 1947, № 1, стр. 28—31.

Нимен Л. Б., Гигиеническое воспитание и образование в школе. (Методическое пособие для учителей, медицинского персонала школ и работников санитарного просвещения). М. 1947, 44 стр.

Нимен Л. В., 10 уроков по охране здоровья. Для I, II и III классов начальной школы. Изд. 2-е, испр. М., Ин-т санитарного просвещения, 1947, 35 стр. (В помощь учителю).

Рудик П. А., Вопросы физического воспитания в школе. Журн. «Советская педагогика», 1946, № 8—9, стр. 27—42.

Семашко Н. А., Санитарно-гигиенические условия успешности педагогического процесса. Журн. «Начальная школа», 1947, № 1, стр. 20—23.

Семашко Н. А., Физическое воспитание школьника. Для родителей и учителей начальных школ. М.—Л., Изд-во АПН РСФСР, 1947, 32 стр. (Ин-т школьной гигиены).

Советов С. Е., Анатомо-физиологические особенности и индивидуальная гигиена детей и подростков. М. — Л., Изд-во АПН РСФСР, 1948, 165 стр.

Школьная гигиена. Под ред. С. Е. Советова. М., Учпедгиз, 1940, 336 стр. с илл.

* *

*

Архангельская В., Из опыта пионерской работы в школе. Журн. «Начальная школа», 1946, № 3, стр. 18—20.

Ваничкина Н. И., Работа с пионерами. Журн. «Начальная школа», № 2, 1947, стр. 21—24.

Воронков К. В., Пионерская организация им. В. И. Ленина, М., «Молодая гвардия», 1948, 77 стр.

Всемерно укреплять комсомольские и пионерские организации в школе, активно помогать им. Журн. «Народное образование», 1948, № 1, стр. 3—6.

Книга вожаго. Изд-во ЦК ВЛКСМ «Молодая гвардия», 1946, 472 стр.

Мечева М. М., Вожатый и учитель. Журн. «Советская педагогика», 1947, № 2, стр. 18—30.

Мечева М., Н. К. Крупская об основных линиях работы пионерского отряда. Журн. «Начальная школа», 1947, № 1, стр. 23—25.

Об улучшении работы пионерской организации. (Постановление ЦК ВЛКСМ от 18 марта 1947 г.). М. 1948. 15 стр.

Пионерская дружина. М., «Молодая гвардия», 1947, 160 стр. (Биб-ка пионервожаго).

Письма к сельским пионерам. М., «Молодая гвардия», 1947, 151 стр. (Биб-ка пионервожаго).

Резолюции и документы XI съезда ВЛКСМ. М. 1949, 56 стр.

* *

*

Адрианова А. Е., Памятка родителям первоклассников. М., Изд-во АПН РСФСР, 1949, 36 стр.

Болдырев Н. И. О роли примера в воспитании детей. М., Учпедгиз, 1949, 80 стр.

Ваничкина Н. И., Изучение ребёнка учителем и работа с родителями. Журн. «Начальная школа», 1946, № 7—8, стр. 34—37.

Ваничкина Н. И., Совместная работа учителя с семьёй. (Из опыта 110-й школы). Журн. «Начальная школа», 1947, № 6, стр. 32—35.

Новиков И. К., О совместной работе семьи и школы. Журн. «Семья и школа», 1947, № 4, стр. 12—15.

Печерникова И. А., Трудовое воспитание школьника в семье. М., Учпедгиз, 1948, 124 стр.

Смирнов В. З., О воспитании детей в семье. Журн. «Советская педагогика», 1947, № 12, стр. 37—46.

Стороженко Н. П., Как помогать детям хорошо учиться. Изд. 3-е, М., Учпедгиз, 1948, 76 стр.

Тадевосян В. С., Права и обязанности родителей в Советском государстве. Стенограмма публичной лекции, прочитанной 29 мая 1947 г. М., «Правда», 1947, 23 стр. (Всесоюзное об-во по распространению политич. и научных знаний).

Тихомирова А. В., Работа школы с семьёй. Журн. «Советская педагогика», 1948, № 7, стр. 89—93.

Методика преподавания

Русский язык в начальных классах

Адамович Е. А., Объяснительное чтение художественных произведений в начальной школе. М., Изд-во АПН РСФСР, 1948 (Ин-т методов обучения), 207 стр.

Адамович Е., Воспитательная работа на уроках чтения художественных произведений. Журн. «Начальная школа», 1947, № 10, стр. 20—26.

Адамович Е. А., Развитие письменной речи учащихся в младших классах начальной школы. Журн. «Начальная школа», 1949, № 1, стр. 15—19.

Адрианова М. Е., Басни Крылова в начальной школе. М., изд-во АПН РСФСР, 1949, 72 стр.

Александров А. М., Пути повышения грамотности школьников. Журн. «Начальная школа», 1941, № 2, стр. 14—21.

Блонская Н., Логические упражнения. Журн. «Начальная школа», 1944, № 10, стр. 5—11.

Богоявленский Д. Н., Очерки психологии усвоения орфографии. М.—Л., Изд-во АПН РСФСР, 1948, 128 стр. (Ин-т психологии. Педагогическая биб-ка учителя).

Волинская В. И., Зволинская Ю. И. и Шейнина М. С., Занятия по развитию речи во II, III и IV классах. М., Учпедгиз, 1949, 220 стр.

Воскресенская А. И. и Закожурникова М. Л., Практическое руководство к преподаванию русского языка в начальной школе. М., Учпедгиз, 1946, 384 стр.

Власова Е. Н., Система грамматического разбора в I—IV классах. М., Изд-во АПН РСФСР, 1949, 48 стр.

Гвоздев А., Основы русской орфографии. М., Изд-во АПН РСФСР, 1947, 64 стр. (Педагогическая биб-ка учителя).

Гурьянов Е. В., Психологические основы упражнений при обучении письму. М.—Л., 1948, 108 стр., с илл. (АПН РСФСР. Педагогическая биб-ка учителя).

Добромослов В. А., Изложения и сочинения в семилетней школе. М.—Л., Изд-во АПН РСФСР, 1946, 256 стр. (Педагогическая биб-ка учителя).

Егоров Т. Г., Психология ошибок чтения на разных ступенях обучения. «Известия АПН РСФСР», вып. I, 1945, стр. 89—124.

Закожурникова М. Л., Устное и письменное сочинение в I и II классах начальной школы. Журн. «Начальная школа», 1949, № 9.

Иванов П. П., Методика правописания безударных гласных корня слова. Пособие для учителей начальной и средней школы. М., Учпедгиз, 1948, 159 стр.

Кононыкин Н. П. и Щербакова Н. А., Методика русского языка в начальной школе. Пособие для учителей начальной школы. Изд. 3-е испр. и доп. Л., Учпедгиз, 1947, 474 стр.

Костин Н. А., Методика русского языка в начальной школе. Пособие для учителей начальной школы и учащихся пед. училищ, М.—Л., Учпедгиз, 1949, 359 стр.

Кузьмина А. А. и Кеменова А. В., Занятия по развитию речи в I классе. М., Учпедгиз, 160 стр.

Методика обучения иностранным языкам в начальной школе. Сб. под ред. И. В. Карпова. М., Изд-во АПН РСФСР, 1949, 336 стр.

Экзаменационные письменные работы учащихся четвёртых классов. Управление школ МП РСФСР, Учпедгиз, 1947.

Михайлов Д. Д., Вопросы методики русского языка в начальной школе. Л. 1947, 72 стр. (Ленинградский гор. ин-т усовершенствования учителей).

Поляков В. Г., Руководство к занятиям по картинам во II классе начальной школы. Пособие для учителя. М., Учпедгиз, 1947, 28 стр.

Попов А. П., Наглядность в преподавании грамматики русского языка. Л. 1947, 47 стр. (Ленинградский обл. ин-т усовершенствования учителей).

Редозубов С. П., К. Д. Ушинский, В. П. Вахтеров, В. А. Флёров об обучении грамоте, М., Учпедгиз, 1941, 271 стр.

Редозубов С. П., Обучение грамоте. М.—Л., Учпедгиз, 1949, 128 стр.

Редозубов С. П., Методика русского языка в начальной школе. Учебное пособие для педагогических училищ. Учпедгиз, 1947, 258 стр.

Редозубов С. П., Обучение русскому языку детей семилетнего возраста. М., Изд-во АПН РСФСР, 1949, 80 стр.

Редозубов С. П., Чтение в начальной школе. Сб. трудов методистов конца XIX и начала XX в. М., Учпедгиз, 287 стр.

Робинсон М. Ф., Значение звукового метода при обучении правописанию в I классе. Журн. «Начальная школа», 1946, № 6, стр. 11—15.

Рождественский Н. С., Методика обучения грамматике в начальной школе. М., Изд-во АПН РСФСР, 1949, 480 стр.

Рождественский Н. С., Учёт орфографической грамотности как средство предупреждения неуспеваемости по русскому языку. Журн. «Начальная школа», 1949, № 2, стр. 13—18.

Рождественский Н. С., Предложение как основа работы по языку. Журн. «Начальная школа», 1949, № 9.

Рождественский Н. С., Грамматические сопоставления. Журн. «Начальная школа», 1948, № 3, стр. 10—14.

Рождественский Н. С., Обучение грамотному письму в освещении К. Д. Ушинского. Журн. «Начальная школа», 1946, № 1—2, стр. 6—60.

Саглин В. А., Обучение письму в начальной школе. Пособие для учителей начальной школы. Изд. 2-е, Л., Учпедгиз, 1948, 150 стр.

Соловьёва Е. Е. и Щепетова Н. Н., Творческие сочинения детей. Журн. «Начальная школа», 1940, № 5, стр. 31—40 и № 6, стр. 19—24.

Студницына Р. С., Объяснительное чтение и воспитательная работа. Журн. «Начальная школа», 1947, № 1, стр. 110—114.

Студницына Р. С., Культура устной и письменной речи учащихся младших классов. Журн. «Начальная школа», 1947, № 8, стр. 10—18.

Текучёв А. В., Обучение орфографии с учётом особенностей местного диалекта. М.—Л., 1948, 299 стр. (Ин-т методов обучения АПН РСФСР).

Ушинский К. Д., Избранные произведения. Приложения к журналу «Советская педагогика», вып. 1 — Родной язык в начальной школе. Изд-во АПН РСФСР. М.—Л., 1946. (Руководство к преподаванию по «Родному слову», ч. I и II, стр. 53—187).

Фирсов И. Ф., Уроки объяснительного чтения в двухкомплектной школе. Журн. «Начальная школа», 1947, № 6, стр. 6—11.

Щепетова Н., Методика чтения в начальной школе. Пособие для учителей. М., Учпедгиз, 1947, 208 стр.

Арифметика в начальных классах

Архангельская Н., Особенности работы с детьми семилетнего возраста в I классе. Журн. «Начальная школа», 1944, № 5—6, стр. 17—19.

Боголюбов А. и Соловьёв А., Решение задач по арифметике в начальной школе. М.—Л., Изд-во АПН РСФСР, 1949, 86 стр.

Бочковская О., Бронникова А., Новосёлов Ф., Отто Е., Попова Н., Циммерман М., Решение арифметических задач в начальной школе. Учпедгиз, 1949, 224 стр.

Бочковская О. Т., Знакомство с числами первого десятка. (В помощь молодым учителям). Журн. «Начальная школа», 1947, № 6, стр. 18—21.

Бронникова А., Решение задач в I классе. Журн. «Начальная школа», 1946, № 6, стр. 20—23.

Бронникова А., Отто Е. И. и Фельдман В. А., Устный счёт по арифметике. Пособие для учителей. Л. 1946, 125 стр. (Ленинградский гор. ин-т усовершенствования учителей).

Деренков И. С., Опыт работы по изготовлению самодельных учебно-наглядных пособий по арифметике и геометрии. Журн. «Начальная школа», 1945, № 4—5, стр. 10—14.

Игнатъев В. А., Игнатъев Н. И., Шор Я. А., Дополнительный сборник задач по арифметике для учителей. М., Учпедгиз, 1949, 316 стр.

Игнатъев В. А., Как достигать правильности и быстроты в устном счёте. Журн. «Начальная школа», 1944, № 1—2, стр. 28—33.

Компанейц П. А., Некоторые вопросы обучения математике в начальной школе. Журн. «Начальная школа», 1939, № 11—12.

Менчинская Н. А., Очерки психологии обучения арифметике. Изд-во АПН РСФСР, М.—Л. 1947, 103 стр.

Никитин Н. Н., К вопросу о некоторой практической подготовке учащихся в связи с преподаванием арифметики в I—IV классах школы. Журн. «Начальная школа», 1940, № 8, стр. 31—34.

Никитин Н. Н., Наглядные пособия по математике в начальной школе. Изд. 3-е. М., Учпедгиз, 1945, 92 стр.

Никитин Н. Н., Решение арифметических задач в начальной школе. Изд. 4-е, М., Учпедгиз, 1949, 157 стр.

Поляк Г. Б., Наглядные пособия по арифметике для I класса. Журн. «Начальная школа», 1946, № 10—11, стр. 14—19.

Поляк Г. Б., О решении сложных задач. Журн. «Начальная школа», 1940, № 10, стр. 30—35.

Поляк Г. Б., Составление учащимися задач и примеров на уроках арифметики. Журн. «Начальная школа», 1942, № 5—6, стр. 29—31.

Поляк Г. Б., Проверка домашней работы по арифметике. Журн. «Начальная школа», 1941, № 3, стр. 44—47.

Поляк Г. Б., Работа над задачей после её решения. Журн. «Начальная школа», 1943, № 2-3, стр. 5—9.

Поляк Г. Б., Счёт и решение задач в I классе. Изд-во АПН РСФСР, М.—Л. 1948 (Ин-т методов обучения, Пед. биб-ка учителя).

Поляк Г. Б., Устный счёт в начальной школе. М — Л., Изд-во АПН РСФСР, 1946, 123 стр. (Ин-т методов обучения. Педагогическая биб-ка учителя).

Поляк Г. Б., Занимательные задачи. Учпедгиз, изд. 2-е, 1948, 96 стр.

Попова Н. С., Развитие вычислительных навыков в пределах 20. Журн. «Начальная школа», 1947, № 6, стр. 22—27.

Пчёлко А. С., Методика преподавания арифметики в начальной школе. Пособие для учителей. Изд. 3-е. М., Учпедгиз, 1949, 379 стр.

Пчёлко А. С., Письменные вычисления в третьем классе начальной школы. М.—Л., АПН РСФСР, 1948, 144 стр. (Ин-т методов обучения. Педагогическая биб-ка учителя).

Пчёлко А. С., Основы усвоения арифметических знаний. Журн. «Начальная школа», 1944, № 4, стр. 15—21.

Пчёлко А. С., Самостоятельные работы учащихся на уроках арифметики в двухкомплектной школе. Журн. «Начальная школа», 1941, № 7, стр. 29—34.

Пчёлко А. С., Хрестоматия по методике начальной арифметики. М., Учпедгиз, 1940, 179 стр.

Рупасов К. и Рупасова А., О прочном и сознательном усвоении учащимися математических определений и правил. Журн. «Начальная школа», 1947, № 12, стр. 15—18.

Серебряков И., Как повысить сознательность учащихся при решении составных арифметических задач. Журн. «Начальная школа», 1944, № 7, стр. 29—34.

Скаткин Л. Н., Анализ и синтез при решении арифметических задач. Журн. «Начальная школа», 1947, № 1, стр. 15—17.

Снегирёв В. Т. и Чекмарёв Я. Ф., Методика арифметики. Пособие для педагогических училищ. Изд. 7-е, М., Учпедгиз, 1948, 343 стр.

Соловьёв А. С., О развитии математического мышления у учащихся. Журн. «Начальная школа», 1941, № 1, стр. 41—46.

Филичев С. и Чекмарёв Я. Ф., Руководство к решению арифметических задач. Пособие для учителей. М.—Л., Учпедгиз, 1948, 192 стр.

Шапошников К. П., Методические указания к таблицам для устного счёта. Под ред. А. С. Пчёлко (Наглядное учебное пособие для начальной школы). М., Учпедгиз, 1946, 15 стр. (Приложение: таблицы для устного счёта).

Шор Я. А., О самостоятельной работе учащихся при решении задач. Журн. «Начальная школа», 1946, № 1—2, стр. 20—21.

Эменов В. Л. и Чекмарёв Я. Ф., Сборник упражнений для устных занятий по арифметике. М., Учпедгиз, 1949, 192 стр.

История в начальных классах

Абрамов В. И., Подготовка учителя к уроку истории. Журн. «Начальная школа», 1948, № 2, стр. 7—11.

Абрамов В. И., Рассказ ученика на уроке истории в начальной школе. Журн. «Начальная школа», 1949, № 2, стр. 21—27.

Гиттис И. В., Самостоятельные работы учащихся IV класса по истории. М., Изд-во АПН РСФСР, 1949, 132 стр.

Гиттис И. В., К вопросу об исторической пропедевтике. Журн. «Начальная школа», 1946, № 4—5, стр. 12—15.

Гиттис И. В., Методика начального обучения истории. Учебник для педагогических училищ. М., Учпедгиз, 1945, 116 стр.

Идейно-политическое воспитание на уроках чтения исторических статей в III классе. Журн. «Начальная школа», 1947, № 7, стр. 1—5.

Карцов В. Г., Идейное воспитание на уроках истории в IV классе. Журн. «Начальная школа», 1947, № 8, стр. 7—10.

Карцов В. Г., Методика преподавания истории в начальной школе. М., Учпедгиз, 1949, 331 стр.

Мурзаев В. С., Рисунки на классной доске в преподавании истории. Пособие для учителей. М., Учпедгиз, 1946, 116 стр.

О преподавании истории в начальной школе. Методические указания. М., Учпедгиз, 1947, 19 стр.

География в начальных классах

Богданова Л. А., Основные вопросы преподавания географии в начальной школе. Методическое пособие для учителей начальной школы. М., Учпедгиз, 1944, 102 стр.

Грузинская В. А., Воспитательное значение географической пропедевтики. Журн. «Начальная школа», 1947, № 5, стр. 7—10.

Дубровская Е. А., Кино на уроках географии в III классе. Журн. «Начальная школа», 1940, № 9, стр. 35—39.

Иванов Н. Е., Изучение своей местности в начальном курсе географии. Журн. «Начальная школа», 1946, № 4—5, стр. 15—17.

Матвеева А. Н., Применение кино на уроках географии в IV классе. Журн. «Начальная школа», 1947, № 1, стр. 17—20.

Матвеева А. Н., Уроки объяснительного чтения географического материала. Журн. «Начальная школа», 1947, № 8, стр. 19—22.

Матвеева А. Н., Домашние задания по географии в IV классе. Журн. «Начальная школа», 1946, № 9, стр. 29—31.

Мурашев Г. В., Сборник задач по географии для классной и кружковой работы во II и III классах. М., Учпедгиз, 1947, 128 стр.

Огнев А. И., Из опыта краеведческой работы в начальной школе. Журн. «Начальная школа», 1946, № 7—8, стр. 28—30.

Половинкин А. А. и Грузинская В. А., Методика географии для учителей начальной школы. М., Учпедгиз, 1939, 224 стр.

Попов С. И., Школьно-краеведческий музей. Журн. «Начальная школа», 1947, № 5, стр. 23—26.

Попова Н. И., Наблюдения погоды в начальной школе. Журн. «География в школе», 1946, № 5, стр. 52—57.

Сонгайло К. А., Навыки первичного ориентирования. Журн. «Начальная школа», 1947, № 2, стр. 18—20.

Сонгайло К. А., Элементы географии на краеведческой основе во II и III классах. Методическое пособие для учителей начальной школы. Изд-во АПН РСФСР, 1948, 195 стр. (Ин-т методов обучения).

Сонгайло К. А., Наблюдения над погодой. Журн. «Начальная школа», 1947, № 7, стр. 21—24.

Ставровский А. Е., О школьном краеведении. Журн. «Советская педагогика», 1949, № 7, стр. 43—50.

Чащина З. В., Опыт работы по краеведению в III и IV классах. Журн. «Начальная школа», 1948, № 4, стр. 20—23.

Эрдели В. Г., Об организации географических площадок на школьном дворе. Журн. «География в школе», 1946, № 4, стр. 57—60.

Эрдели В. Г., Руководство к работе с географическим атласом для III и IV классов начальной школы. Изд. Редбюро ГУГК при СНК СССР, 1939, 131 стр.

Естествознание в начальном обучении

Горбунов Н. А., Методика преподавания естествознания в начальной школе. Пособие для учителей начальной школы и учащихся педагогических училищ. М., Учпедгиз, 1947, 263 стр.

Завитаев П. А., Блестящая победа мичуринской науки и задачи начальной школы. Журн. «Начальная школа», № 10, стр. 7—13.

Завитаев П. А., Изучение природы в начальной школе (I—III классы). М., Изд-во АПН, 1948, 124 стр.

Завитаев П. А., Оборудование занятий по природоведению. Практическое руководство для учителей начальной школы. Изд. 2-е, испр. и доп. М., Учпедгиз, 1940, 132 стр. с илл. (Биб-ка учителя).

Завитаев П. А. и Закожурникова М. Л., Экскурсия в природу и сельское хозяйство в связи с уроками объяснительного чтения и развития речи (с уч-ся I и II кл. нач. школы). М., 1948, 79 стр.

Козырь И. В., Ручной инвентарь для работы детей и подростков в сельском хозяйстве. М., Учпедгиз, 1943, 52 стр.

Лебедев Н. Н., Наблюдения над своим телом в III классе. Журн. «Начальная школа», 1948, № 2, стр. 15—21.

Маркин В. И., Экскурсии в природу в начальной школе. Методическое руководство. Л. 1947, стр. 71 (Ленинградский гор. ин-т усовершенствования учителей).

Маркин В. И., Наблюдения по естествознанию в начальной школе. Л. 1946, 58 стр. (Ленинградский гор. ин-т усовершенствования учителей).

Маркин В. И., Объяснительное чтение на материале естествознания. Журн. «Начальная школа», 1947, № 9, стр. 30—32.

Маркин В. И., Естествознание и книги для чтения в начальной школе. Журн. «Естествознание в школе», 1947, № 6, стр. 36—40.

Никитинский И. И., Растения на занятиях с детьми I и II классов ранней весной. Журн. «Начальная школа», 1948, № 1, стр. 16—22.

Павлович С. А., Практическое преподавание естествознания в начальной школе. Учпедгиз, 1939.

Павлович С. А., Как преподавать начальные знания о неживой природе. Методическое руководство для учителей. М.—Л., 1948, 180 стр. (АПН РСФСР. Ленинградский филиал. Педагогическая биб-ка учителя).

Павлович С. А., Составление коллекций по естествознанию. Пособие для учителей. Изд. 5-е перер. Л., Учпедгиз, 1947, 268 стр., 8 табл.

Перротте А., Опыт преподавания курса неживой природы в начальной школе. М., Учпедгиз, 1948, 207 стр.

Поляков В. Г., Роль и задачи школы в деле привлечения и охраны полезных птиц. Журн. «Начальная школа», 1946, № 3, стр. 24—27.

Полянский И. И., Сезонные явления в природе. Учпедгиз, 1937.

Программа кружков юных натуралистов и опытников сельского хозяйства. М., Учпедгиз, 1948, вып. I и II.

Сидоров С. А., Аквариум и его население. Практическое руководство по устройству аквариума и уходу за его обитателями. Изд. 2-е испр. и доп. М. Москов. Зоопарк. 1947, 35 стр. + 15 табл.

Сироткин В. М., Роль предметных уроков в сельской школе. Журн. «Начальная школа», 1946, № 12, стр. 10—12.

Сироткин В. М., О привитии учащимся сельскохозяйственных навыков и использовании местного материала в учебно-воспитательной работе школы. Журн. «Начальная школа», 1947, № 9, стр. 28—30.

Скаткин М. Н., Методика естествознания. (Пособие для учителей начальной школы и учащихся педагогических училищ). М., Учпедгиз, 1946, 207 стр.

Скаткин М. Н., Идеичность преподавания естествознания в начальной школе. Журн. «Начальная школа», 1947, № 7, стр. 6—12.

Тамицкий Д. Ф. и др. Уголки природы в начальной школе. М., Учпедгиз, 1940, 228 стр.

Тарасов Н. М., К методике объяснительного чтения в начальной школе. Журн. «Естествознание в школе», 1948, № 1, стр. 17—24.

Шалаев В. Ф., Практическая работа учащихся начальной школы на пришкольном участке. М.—Л. Изд-во АПН РСФСР, 1947, 126 стр. (Ин-т теории и истории педагогики. Педагогическая биб-ка учителя).

Шалаев В. Ф., Практические работы юннатов начальной школы. Журн. «Естествознание в школе», 1947, № 6, стр. 41—47.

Шалаев В. Ф., Пришкольный участок — живая лаборатория для изучения в школе основ мичуринского учения. Журн. «Начальная школа», 1949, № 3, стр. 12—19.

Шибанов А. А., Школа и сельское хозяйство. Пособие для учителей сельских школ. М., Учпедгиз, 1948, 270 стр. (АПН РСФСР).

Шукин С. В., Календарный план работ на пришкольном участке. Журн. «Начальная школа», 1949, № 4—5.

Ягодский К. П., Практические занятия по естествознанию в начальной школе. Изд. 3-е перер. под ред. М. Н. Скаткина. М., Учпедгиз, 1948, 308 стр., с илл.

Пение, рисование и физкультура в начальных классах

Арцишевский В. и Черевков М., Физическая культура в начальной школе. Учебное пособие для педагогических училищ. М., Учпедгиз, 1939, 136 стр. с рис.

Гурари О., Как организовать массовое пение. Как разучить песню с детьми. М. 1946, 9 стр., Изд-во АПН РСФСР.

Кондахчан Е. С., Рисование в начальной школе. Пособие в помощь учителю начальной школы. М.—Л. АПН РСФСР, 1946, 51 стр. (Центральный дом художественного воспитания детей. Педагогическая биб-ка).

Карпинская Е. Г. и Фёдорова М. А., Приёмы рисования в начальной школе. В помощь учителю. Л. 1946, 22 стр. (Ленинградский обл. ин-т усовершенствования учителей).

Лукьянова Е. А., Роль учителя пения в воспитании советского патриотизма у школьников. Журн. «Начальная школа», 1949, № 1, стр. 30—34.

Любский С. М., О двухголосном пении в школе. Методическое пособие для руководителей хорового пения в общеобразовательных школах и хоровых кружках школ и домов пионеров. М., Ин-т художественного воспитания. Изд-во АПН РСФСР, 1948, 23 стр.

Пономарьков И. Н., Хоровое пение. М.—Л. Изд-во АПН РСФСР, 1946, 55 стр. (Педагогическая биб-ка учителя).

Солоникова О., Обучение нотной грамоте в I классе. Журн. «Начальная школа», 1946, № 4—5, стр. 19—23.

Указания о работе школ по физическому воспитанию. М., Учпедгиз, 1947, 15 стр. (Министерство просвещения РСФСР).

Физическое воспитание учащихся I—IV классов. Программа и организационно-методические указания. М.—Л., Учпедгиз, 1948, 68 стр. (Министерство просвещения РСФСР).

Яковлев В. Г. и Богданов П. Г., Физическая подготовка учащихся I—IV классов. Пособие для преподавателей физической подготовки и учителей. М.—Л., Учпедгиз, 1946, 176 стр.

Яковлев В. Г., Подвижные игры в начальной школе. М., Учпедгиз, 1949, 128 стр.

Яковлев В. Г., Физкультура в школе. Внеклассная работа по физической подготовке в начальной школе. Изд. 2-е испр. М., «Физкультура и спорт», 1946, 103 стр.

Яковлев В. Г., О методике урока физических упражнений в I—IV классах. Журн. «Теория и практика физической культуры», 1948, вып. 1, стр. 34—39.

Внеклассная работа в начальной школе

Алексеева М. Н., Из опыта работы по внеклассному чтению в I—IV классах. Журн. «Начальная школа», 1944, № 11—12, стр. 25—29.

Внешкольная работа с детьми по изобразительному искусству. Программы и инструктивные указания. М., Учпедгиз, 1948, 40 стр. (Управление начальных и средних школ Министерства просвещения РСФСР. Центральный дом художественного воспитания детей. АПН РСФСР).

Игнатьев В. А., Из опыта внеклассной работы по арифметике. Журн. «Начальная школа», 1947, № 9, стр. 33—40.

Кирпикова Т. К., Организация детского чтения в начальных классах. Из опыта работы школ и учителей. Вып. 3, Свердловск. 1947, 12 стр. (Свердловский гор. отдел народного образования. Городской ин-т усовершенствования учителей).

Кружок народных инструментов. Программа для учащихся начальной и средней школы и внешкольных учреждений М., Учпедгиз, 1944, 18 стр. (Управление начальной и средней школы НКП РСФСР. Центральный дом художественного воспитания детей).

Кулькова Е. М., Изучение природы в пионерских и туристических лагерях. Отв. ред. М. Мельников. М. 1944, 18 стр. (Центральная детская экскурсионно-туристическая станция НКП РСФСР).

Никольский В. В., Как провести летний туристический поход. М. — Л., Учпедгиз, 1946, 62 стр. (Управление начальных и средних школ Министерства просвещения РСФСР. Центральная детская экскурсионно-туристическая станция).

О развитии внешкольной работы с детьми. (Приказ МП РСФСР от 21/V 1948 г. № 259). М. 1948, 4 стр.

Перротте А., Летние задания по естествознанию. Журн. «Начальная школа», 1947, № 4, стр. 22—24.

Пионерский лагерь. М., «Молодая гвардия», 1948, 271 стр. (Биб-ка пионервожатого).

По родным местам. Из опыта туристической краеведческой работы с детьми. М., Учпедгиз, 1947, 80 стр. (Управление школ Министерства просвещения РСФСР. Центральная детская экскурсионно-туристическая станция).

Прусанов А. П., Воспитательное значение краеведческой работы в начальной школе. (Из опыта внеклассной работы со школьниками Московской области). Журн. «Начальная школа», 1947, № 2, стр. 25—27.

Рындин А. А., Географические кружки в начальных школах. Журн. «География в школе», 1947, № 5, стр. 53—64.

Сакун Ю. Ф., О летней работе учащихся начальной школы на пришкольном участке. Журн. «Начальная школа», 1947, № 3, стр. 41—43.

Скаткин М. Н., Внеклассная работа по естествознанию в начальной школе. М., Учпедгиз, 1947, 176 стр. (АПН).

Слуцкая Ю. Н., Воспитательное значение работы в кружке юных натуралистов. Журн. «Начальная школа», 1946, № 4—5, стр. 26—30.

Слуцкая Ю., Летние задания детям по природоведению. Журн. «Начальная школа», 1947, № 4, стр. 2—6.

Тузова Т. В., Внеклассное чтение в младших классах (Из опыта работы). Журн. «Начальная школа», 1949, № 1, стр. 38—40.

Урицкий Н., Кино во внеклассной работе. Журн. «Начальная школа», 1946, № 12, стр. 27—28.

Вопросы школоведения

Будная Л. В., Ученическая библиотека в начальной школе. 3-е испр. и доп. изд. М., Учпедгиз, 1948, 55 стр.

Есипов Б. П., Гончаров Н. К., Педагогика. Учебник для педагогических училищ. Изд. 3-е, М 1946, гл. XIX, стр. 383—399; гл. XX, стр. 400—418.

Кузнецов М., Из практики руководства педагогическим коллективом. Журн. «Народное образование», 1948, № 11, стр. 31—38.

Новиков И. К., Организация учебно-воспитательной работы в школе. М.—Л. Изд-во АПН РСФСР, 1948, 226 стр.

О работе школьной библиотеки. В помощь учителю и библиотекарю. М., Учпедгиз, 1947, 31 стр. (Управление школ Министерства просвещения РСФСР).

О хранении и содержании учебных пособий и учебного оборудования в начальной школе. Журн. «Начальная школа», 1947, № 6, стр. 45—46.

Учебное оборудование начальной школы. М., Учпедгиз, 1947, 76 стр. (Управление школ Министерства просвещения РСФСР).

Учёт и отчётность школы (Указания к ведению). М. НКП РСФСР, 1943, 56 стр. (Планово-финансовое управление НКП РСФСР).

Флёров О. В., Парта. Типы школьной мебели. М.—Л. Изд-во АПН РСФСР, 1947, 80 стр., с илл. (Ин-т школьной гигиены АПН РСФСР).

Методическая работа в школе и кустовое методическое объединение

Зарудин Е. Д., Работа районного педагогического кабинета с учителями начальных школ. Журн. «Начальная школа». 1946, № 9, стр. 31—33.

Ильинская О. И., Посещение уроков директором и заведующим учебной частью школы. Журн. «Народное образование», 1947, № 10, стр. 55—64.

Кондаков И., Единая система повышения квалификации учителей и руководящих работников народного образования. Журн. «Народное образование», 1947, № 10, стр. 7—12.

Крупская Н. К., Как самостоятельно работать над книгой. М. 1940.

Кузьминская А. А., Из опыта работы кустового методического объединения учителей. Журн. «Начальная школа», 1945, № 9, стр. 31—34.

Новая система повышения квалификации учителей. Журн. «Начальная школа», 1947, № 12, стр. 4—5.

О контроле и наблюдении уроков. Журн. «Начальная школа», 1940, № 8, стр. 4—9.

О марксистско-ленинском образовании учителей. Журн. «Начальная школа», 1947, № 3, стр. 1—4.

О самообразовании учителя. Журн. «Начальная школа», 1946, № 4—5, стр. 1—4.

Разводов и Лузин Д., Из опыта работы кустового методического объединения. Журн. «Народное образование», 1948, № 1, стр. 28—35.

Симаков Г. И., Неустанно работать над повышением своего идейно-политического уровня — первый долг каждого учителя. Журн. «Начальная школа», 1949, № 1, стр. 49.





О ПОВЫШЕНИИ КВАЛИФИКАЦИИ УЧИТЕЛЕЙ МЕТОДИЧЕСКАЯ РАБОТА С УЧИТЕЛЯМИ

(Из приказа Министра просвещения РСФСР № 813 от 6 декабря 1947 г.)

Постановления ЦК ВКП(б) по идеологическим вопросам и доклад тов. Жданова о журналах «Звезда» и «Ленинград» поставили задачу решительного улучшения всей идеологической работы в нашей стране. В свете этих указаний должны быть пересмотрены содержание и организация методической работы учителей.

Существующая постановка методической работы не обеспечивает систематического повышения методической квалификации учительства. Неукомплектованность кадрами многих районных педагогических кабинетов и не всегда правильный подбор этих кадров, безучастное отношение к методической работе со стороны ряда заведующих областными (краевыми), городскими, районными отделами народного образования, министров просвещения АССР и институтов усовершенствования учителей, шаблон в работе школьных и кустовых методических объединений и предметных комиссий, — всё это вместе взятое привело к тому, что среди учителей понизился интерес к методической работе и нет должной заботы о повышении своей методической квалификации. Руководители школ и инспекторский состав отделов народного образования не ведут учёта методической работы учителей, не направляют и не контролируют эту работу.

Партией и правительством перед советским учительством поставлена ответственнейшая и благороднейшая задача — обучить и воспитать молодёжь нашей страны так, чтобы она оказалась способной завершить построение коммунизма. Осуществить эту задачу возможно лишь при условии постоянной и систематической работы учителей над совершенствованием своей политической, педагогической и общеобразовательной подготовки и, в частности, над совершенствованием методов и приёмов обучения и воспитания. От умелого, методически правильного изучения с учащимися учебного материала зависит понимание и твёрдое усвоение учебного курса. Опыт показывает, что внимание, уделяемое методической работе со стороны школ и органов народного образования, положительно влияет на результаты учебно-воспитательной работы с учащимися, и, напротив, там, где методическая работа проводится формально, где учителя, входящие в методическое объединение, ограничиваются переписыванием методических разработок уроков и без проявления собственной инициативы действуют по готовым рецептам, — там и учебно-воспитательная работа находится на низком уровне.

Основной, важнейшей и решающей предпосылкой плодотворности методической работы в школе и районе является самостоятельность и систематичность индивидуальных занятий учителя вопросами методики обучения и воспитания; только соблюдение этого условия гарантирует методическое объединение и предметную комиссию от шаблона и вялости.

Руководители школ, органов народного образования и институты усовершенствования учителей обязаны привлечь внимание учительства к задачам повышения методической квалификации и, учитывая специфичность работы отдельных школ, помочь разработать наиболее действенные и конкретные планы методической работы учителя, объединения, комиссии. Постановку принципиальных методических вопросов на педагогических советах и педагогических совещаниях директоры (заведующие) школ должны практиковать не эпизодически, а регулярно и планомерно, к обсуждению и разрешению методических проблем привлекать всех учителей школы; руководители школ, инспекторы РОНО, методисты институтов усовершенствования, работники педагогических кабинетов, присутствуя на заседаниях объединений и комиссий, обязаны вникать в сущность разбираемых вопросов и помогать находить наиболее правильное их решение.

Институты усовершенствования учителей обязаны уделять больше внимания методическому руководству работой районных педагогических кабинетов и кустовых методических объединений. Районные педагогические кабинеты и кустовые методические объединения, призванные вести работу с учителями начальных классов, т. е. подавляющим большинством учительских кадров, должны получить со стороны институтов усовершенствования учителей и отделов народного образования возможно больше помощи, причём такая помощь в первую очередь должна быть оказана в отношении учителей сельских однокомплектных и двухкомплектных школ.

Большие и ответственные задачи, стоящие перед школой, могут быть успешно разрешены только в том случае, если, учитель систематически повышает свой идейно-политический уровень. Идейно-политическая зрелость учителя — основная предпосылка для плодотворности всей педагогической работы; поэтому работа по усовершенствованию методической квалификации не может и не должна отрываться от общественно-политического образования и самообразования учителя.

С другой стороны, методическая работа учителя не может быть изолирована от задач повышения общего и педагогического образования его и должна сочетаться с занятиями по обогащению знаний учителя в избранной им специальности и в сопредельных с нею областях.

ПОЛОЖЕНИЕ О МЕТОДИЧЕСКОЙ РАБОТЕ В ШКОЛЕ

(Извлечения из приказа Министра просвещения РСФСР)

1. Общие положения. Задачи

1. Методическая работа в школе является основным звеном в системе повышения квалификации учителей.

2. Методическая работа в школе имеет своими целями и основными задачами:

а) систематическое повышение уровня идейно-политической подготовки учителя; б) совершенствование методической подготовленности учителя к организации и проведению учебно-воспитательной работы и обогащение учителя новыми, более совершенными методами и приёмами обучения и воспитания детей;

в) изучение и пропаганду опыта работы лучших учителей и классных руководителей;

г) систематическое ознакомление учителей с вновь вышедшей педагогической, методической, детской художественной и научно-популярной литературой;

д) привитие учителю навыков активной самостоятельной работы в теоретических и экспериментально-исследовательских вопросах (умение анализировать свою работу, умение подвести итоги и сделать оценку приёмам обучения и воспитания и т. д.).

3. Участие в методической работе является обязательным для всех учителей, независимо от их педагогического стажа, образования и качества работы.

4. Методическая работа в школе проводится:

а) в классных методических объединениях учителей начальной школы и учителей I—IV классов семилетней и средней школы...

5. Основные методические вопросы общего характера подлежат изучению и рассмотрению на педагогических совещаниях начальных школ.

6. Классные методические объединения организуются из учителей соответствующих параллельных классов начальной школы или I, II, III, IV классов семилетней и средней школы при наличии не менее трёх учителей по каждой параллели...

П р и м е ч а н и е. В тех случаях, когда в школе имеется параллельных классов менее 3-х... — методические объединения не организуются, а на заведующих начальными школами и директорам или заведующих учебной частью семилетних и средних школ возлагается обязанность периодически собирать учителей, не входящих в объединения... для обсуждения с ними различных методических вопросов.

В однокомплектных и двухкомплектных начальных школах методических объединений не создаётся. Учителя этих школ повышают свою методическую квалификацию в кустовых методических объединениях и при районных педагогических кабинетах.

В городах, по решению отделов народного образования, могут быть организованы районные поклассные методические объединения учителей I, II, III, IV классов...

7. Для оказания методической помощи учителям и для систематизации, хранения и популяризации методических материалов в семилетних и средних школах, при наличии в каждой из них не менее 14 классов, с разрешения заведующих областными, краевыми, городскими (городов республиканского — РСФСР — подчинения)

отделами народного образования и министров просвещения АССР, организуются школьные педагогические кабинеты.

Содержание методической работы в школе

Содержание методической работы в школе должно соответствовать общим задачам, стоящим перед советской школой, включать такие вопросы, которые имеют наибольшее практическое значение и непосредственно связаны с делом обучения и воспитания учащихся.

Основным содержанием работы классных методических объединений учителей начальных школ и I—IV классов семилетних и средних школ, а равно индивидуальной методической работы учителей — должно являться:

а) изучение основных задач коммунистического воспитания в свете указаний Ленина и Сталина, постановлений партии и правительства о школе и постановлений ЦК ВКП(б) по идеологическим вопросам;

б) изучение государственных программ и методических указаний к ним, а также учебников и наглядных пособий, применяемых в школе;

в) планирование учебной работы (четвертные и поурочные планы, план и система повторения в процессе обучения и заключительного повторения, план и система проведения контрольных работ и т. д.);

г) методика и система подготовки к урокам — в зависимости от целей и типов уроков; методика проведения уроков;

д) методика, формы и содержание идейно-политической работы учителя с учащимися на уроке и во внеклассных и внешкольных занятиях;

е) методика организации коллектива учащихся класса на уроке;

ж) методы изучения учащихся;

з) проблемы наглядности в обучении;

и) обмен опытом учителей (анализ открытых уроков и наблюдений, вынесенных при взаимном посещении уроков, обсуждение отчетов и наблюдений председателей и членов экзаменационных комиссий и ассистентов, присутствовавших на экзаменах и испытаниях);

к) организация учебной и воспитательной работы с второгодниками и слабо успевающими учениками; методы повышения успеваемости;

л) методика работы с отлично и хорошо успевающими учащимися, изучение их интересов и запросов;

м) изучение общественно-политической, педагогической, методической и специальной литературы; ознакомление с новейшими достижениями в области науки, техники и искусства;

н) ознакомление с новинками детской литературы (художественной, научно-популярной);

о) обсуждение докладов и сообщений о работе отдельных учителей...

Руководство методической работой внутри школы

Руководство всей методической работой в школе осуществляется директором (заведующим) школой.

Директор (заведующий) школы осуществляет методическое руководство путём: посещения уроков каждого учителя и последующего обсуждения с учителем достоинств и недостатков этих уроков; проверки планов уроков учителей и планов-дневников воспитательной работы классных руководителей; разбора уроков и анализа постановки учебно-воспитательной работы учителей на заседаниях педагогических советов (совещаний), предметных комиссий и классных методических объединений и на совещаниях классных руководителей; индивидуальных бесед с учителями и классными руководителями по различным педагогическим и методическим вопросам; обсуждения с учителями и классными руководителями содержания внешкольных и внеклассных мероприятий; утверждения планов работы классных объединений, методических комиссий, педагогического кабинета.

Заведующий учебной частью школы (в начальных школах, где нет заведующего учебной частью, — заведующий школой) организует и координирует всю методическую работу в школе и с этой целью обязан:

а) установить постоянные дни заседаний классных методических объединений, предметных комиссий и совещаний классных руководителей;

б) обеспечить индивидуальную и дифференцированную помощь начинающим и малоопытным учителям;

в) содействовать активизации методической работы учителей школы, направляя их интересы и усилия на решение наиболее важных для школы вопросов;

г) привлекать учителей к выполнению индивидуальных методических заданий;

д) оказывать помощь учителям и классным руководителям в подготовке к выступлениям на кустовых методических объединениях и на районных собраниях учителей с докладами и сообщениями об опыте их работы;

е) обеспечить обмен опытом и популяризацию опыта лучших учителей и классных руководителей; обобщить лучший опыт учебно-воспитательной работы учителей и классных руководителей и отражать его в отчётах о методической работе школы и через выставки, организуемые районным педагогическим кабинетом и институтом усовершенствования учителей;

ж) направлять и контролировать работу председателей классных объединений и предметных комиссии, а также деятельность педагогического кабинета школы;

з) председательствовать (в отсутствие директора) на совещаниях классных руководителей параллельных классов и присутствовать на всех заседаниях классных методических объединений и предметных комиссий;

и) отчитываться на педагогическом совете о проводимой в школе методической работе;

к) вести учёт работы учителей и классных руководителей по повышению ими своей квалификации и проверять посещение ими собраний, совещаний, практикумов, семинаров, лекций, организуемых районным (городским) педагогическим кабинетом и институтом усовершенствования учителей;

л) проверять выполнение учителями решений по методическим вопросам.

Заседания классных методических объединений и предметных комиссий созываются и проводятся председателями, назначаемыми директором (заведующим) школы из числа наиболее опытных и авторитетных учителей.

Председатели методических объединений и предметных комиссий несут ответственность перед директором (заведующим) школой за организацию, содержание и своевременное проведение методической работы в объединениях и комиссиях и выполняют следующие обязанности:

а) составляют планы работы, обсуждают их с учителями своего объединения или комиссии и после проверки и согласования планов с заведующим учебной частью представляют на утверждение директора школы;

б) регулярно — по расписанию, составленному заведующим учебной частью школы (зав. начальной школой), созывают совещания объединений и комиссий;

в) руководят обсуждением вопросов на заседаниях методических объединений и предметных комиссий;

г) ведут учёт работы методических объединений и предметных комиссий и представляют отчёты об этой работе директору (заведующему) школы и педагогическому совету;

д) подготавливают проведение открытых уроков, организуют взаимопосещение уроков учителями и сообщают итоги проведения этих мероприятий;

е) организуют выступления учителей на заседаниях объединений и комиссий для обмена опытом работы;

ж) помогают учителям в их подготовке к выступлениям на общешкольных и районных педагогических собраниях;

з) освещают в печати опыт работы классного методического объединения и предметной комиссии;

и) помогают заведующему школьным педагогическим кабинетом в сборе материала для кабинета и в организации выставок.

ПОЛОЖЕНИЕ О КУСТОВОМ МЕТОДИЧЕСКОМ ОБЪЕДИНЕНИИ УЧИТЕЛЕЙ I—IV КЛАССОВ

I. Цели, задачи и организация кутового методического объединения

1. Кутовое методическое объединение является постоянно действующей организацией коллективной работы учителей I—IV классов нескольких сельских начальных, семилетних и средних школ, территориально близко расположенных друг к другу (в пределах 10 км), и создаётся с целью повышения идейно-политического уровня и методической квалификации этих учителей.

П р и м е ч а н и е. В городах вместо кутовых методических объединений организуются районные (городские) покласные методические объединения учителей I—IV классов.

2. Основными задачами кутового методического объединения являются:

а) содействие входящим в объединение учителям в работе по повышению их идейно-политической и методической подготовки;

б) оказание методической помощи малоопытным и начинающим учителям;

в) обмен опытом и разработка мероприятий, направленных к улучшению учебно-воспитательной работы в школах;

г) ознакомление с вновь вышедшей политической, педагогической, методической, художественной, научно-популярной, публицистической и детской литературой.

3. Кустовые методические объединения организуются районным отделом народного образования при лучших школах района, территориально расположенных в центре объединения.

4. Ответственность за предоставление помещения для занятий кустового методического объединения возлагается на директора (заведующего) школой, при которой организуется объединение.

5. Руководители кустовых методических объединений назначаются заведующим районным отделом народного образования из числа лучших учителей.

6. Проведение инструктивно-методических занятий с руководителями кустовых объединений осуществляется районным педагогическим кабинетом под контролем и по указанию районного отдела народного образования. Областной институт усовершенствования учителей обеспечивает районные педагогические кабинеты программно-методическими материалами для работы с руководителями методических объединений.

7. Внутри кустового методического объединения могут быть созданы секции учителей первых классов, вторых классов и т. д. или секции учителей первых и третьих классов, вторых и четвёртых (в соответствии с тем, как объединяются классы при работе одного учителя с двумя классами), а равно — секции учителей нерусских школ.

II. Содержание и формы работы кустового методического объединения

8. Работа кустового методического объединения определяется стоящими перед ним целями и задачами и строится на основе активности и самостоятельности учителей, входящих в объединение. Самостоятельная творческая работа учителей должна являться необходимым условием плодотворной деятельности кустового методического объединения и охватывать все виды работы объединения (подготовка докладов и рефератов на политические и методические темы, самостоятельное составление методических разработок, рецензирование и обсуждение программ и учебников, активное участие в обсуждении докладов о работе учителей, составление аннотаций и рецензий на вновь вышедшие книги и журналы, непосредственное участие в разработке мероприятий, направленных к улучшению учебно-воспитательной работы и т.д.).

9. В содержание работы кустового методического объединения учителей включается:

а) проведение докладов и чтение лекций по вопросам текущей политики и международного положения;

б) проведение докладов и чтение лекций по общепедагогическим и частно-методическим вопросам;

в) разбор программ и учебников и планирование учебного материала;

г) организация взаимных посещений учителями уроков и открытых (показательных) уроков с последующим обсуждением их;

д) доклады школ и отдельных учителей об организации и проведении учебно-воспитательной работы; разработка мероприятий по улучшению учебно-воспитательной работы в школах данного объединения;

е) взаимное ознакомление учителей с содержанием школьной документации и с работами учащихся (план учителей, классные журналы, педагогические характеристики на учащихся, письменные работы учащихся по классам и т. д.);

ж) организация самостоятельной работы учителей по изучению общественно-политической, педагогической и методической литературы и по подготовке соответствующих рефератов для объединений;

з) ознакомление с новинками художественной, научно-популярной, публицистической и детской литературы;

и) планирование внеклассных мероприятий; вопросы улучшения идейно-политического воспитания как на уроках, так и при проведении внеклассных и внешкольных мероприятий;

к) обсуждение тематики и методики проведения местных экскурсий, обсуждение вопросов краеведения; устройство экскурсий учителей;

л) изучение опыта и разработка методики преподавания в однокомплектной и двухкомплектной школе (составление расписания и планирование уроков, одновременно проводимых в нескольких классах, организация самостоятельной работы

учащихся на таких уроках, методика экскурсионной работы при занятиях с несколькими классами, опрос и учёт знаний и т. д.);

м) изучение методики и практики объяснительного чтения, предметных уроков, уроков по развитию речи;

н) ознакомление с опытом работы лучших учителей и обсуждение мероприятий по его распространению;

о) обсуждение содержания и методов идейного, нравственного и эстетического воспитания детей;

п) методы руководства внеклассным чтением детей и учёта его;

р) методика физического воспитания и спортивно-массовой работы;

с) обсуждение мероприятий по педагогической пропаганде среди родителей и населения;

т) обсуждение организационных форм связи с колхозами, содержания и видов помощи им;

у) вопрос популяризации общественно-политических и научных знаний среди сельского населения;

ф) обсуждение вопросов, связанных с выполнением заданий института усовершенствования учителей по самообразованию и повышению квалификации.

Кроме перечисленных вопросов, кустовые методические объединения, исходя из местных условий и запросов учителей, могут взять для своей работы другие вопросы, способствующие повышению качества учебной и воспитательной деятельности учителей данного объединения.

III. Руководство кустовыми методическими объединениями

10. Руководство кустовыми методическими объединениями возлагается на отделы народного образования и осуществляется через инспекторов райОНО и районные педагогические кабинеты.

Институты усовершенствования учителей обязаны обеспечить заведующих районными педагогическими кабинетами необходимыми для кустовых объединений материалами программного, методического, инструктивного и библиографического характера.

11. Заведующие районными педагогическими кабинетами периодически, не реже одного раза в два месяца, собирают руководителей кустовых методических объединений для инструктирования и для ознакомления с работой объединений.

12. Руководитель кустового методического объединения обязан:

а) составлять план работы кустового объединения; обсуждать его с учителями данного объединения, согласовывать с районным педагогическим кабинетом, представлять на утверждение в районный отдел народного образования и в последующем вести работу по утверждённому РОНО плану;

б) заранее подготавливать учителей и все необходимые материалы к очередному собранию кустового объединения;

в) собирать все материалы, отражающие работу кустового объединения, и по окончании учебного года представлять их вместе с отчётом о работе объединения за год в районный педагогический кабинет для обобщения работы всех кустовых объединений и для пересылки такого обобщённого материала в институт усовершенствования учителей;

г) доводить своевременно до сведения учителей, входящих в объединение, документы и материалы, присланные из районного педагогического кабинета и института усовершенствования учителей, с целью популяризации лучших достижений и обмена опытом;

д) организовать индивидуальную помощь опытных учителей начинающим учителям в работе;

е) составлять расписание открытых уроков и взаимных посещений учителями уроков друг друга;

ж) приглашать лекторов и докладчиков для занятий объединения (приглашение лекторов по общественно-политическим вопросам согласовывать с РК ВКП(б), лекторов по общепедагогическим и методическим вопросам — с районным отделом народного образования);

з) привлекать к работе в кустовом объединении опытных учителей 5—10-х классов местных семилетних и средних школ;

и) руководить обсуждением вопросов в кустовом методическом объединении;

к) вести учёт всей работы объединения в целом и отдельных учителей, входящих в него;

л) по окончании учебного года составлять отчёт о работе объединения и представлять его в районный педагогический кабинет.

13. Областные, краевые, районные (городские) отделы народного образования и министерства просвещения АССР обязаны предусмотреть снабжение кустовых методических объединений методическими материалами, педагогической литературой, газетами, журналами и новинками политической, научно-популярной, художественной и детской литературы для использования их всеми учителями, входящими в объединение.

14. Институты усовершенствования учителей обязаны периодически, не реже одного раза в год, проводить занятия с руководителями кустовых методических объединений.

О МЕРОПРИЯТИЯХ ПО УКРЕПЛЕНИЮ СИСТЕМЫ ЗАОЧНОГО ПЕДАГОГИЧЕСКОГО ОБРАЗОВАНИЯ

Из постановления СНК СССР № 1398 от 18 декабря 1943 г.

В целях улучшения заочного обучения учителей, не имеющих педагогического образования, Совет Народных Комиссаров Союза ССР постановляет:

1. Утвердить сеть заочных отделений при педагогических училищах, учительских и педагогических институтах с контингентом учащихся на 1943/44 уч. год, согласно приложению № 1 и 2¹.

2. Установить, что учителя, не имеющие необходимого образования, обязаны окончить соответствующие заочные или вечерние педагогические учебные заведения в следующие сроки: учителя I—IV классов — педагогические училища к 1 августа 1947 г., учителя V—VII классов — учительские институты к 1 августа 1946 г., учителя VIII — X классов — педагогические институты или университеты к 1 августа 1948 г.

3. Освободить от платы за обучение учителей начальных, неполных средних и средних школ, удовлетворительно обучающихся на заочных отделениях в педагогических учебных заведениях.

4. Проезд учителей-заочников на сессию и обратно производить за счёт средств, ассигнованных на заочное обучение².

5. Обязать Наркомпрос РСФСР и Наркомфин СССР в 2-недельный срок издать инструкцию о порядке оплаты специальных расходов учителям-заочникам.

6. Разрешить наркомпросам союзных республик расходовать ежегодно до 1% от общей суммы расходов на повышение квалификации учителей для премирования лучших по постановке заочного обучения районных отделов народного образования, школ, педагогических училищ, учительских и педагогических институтов, университетов, институтов усовершенствования учителей, а также наиболее успевающих учителей-заочников.

7. Возложить ответственность за состояние заочного обучения учителей на заведующих областными (краевыми) отделами народного образования и народных комиссаров просвещения республик.

8. Разрешить Совнаркому РСФСР:

а) увеличить штат отдела заочного обучения Управления высшей школы Наркомпроса РСФСР до 9 человек, а также ввести в штатах областных (краевых) отделов народного образования и наркомпросов автономных республик должность инспектора по заочному обучению;

б) восстановить с 1 января 1944 г. при Управлении высшей школы Наркомпроса РСФСР научно-методический кабинет по заочному обучению, на который возложить разработку учебно-методических вопросов и издание учебно-методических материалов по заочному обучению.

9. Установить должностные оклады руководящему и учебно-воспитательному персоналу заочных отделений при университетах, педагогических и учительских институтах на 10% ниже окладов, предусмотренных для соответствующих работников университетов, педагогических и учительских институтов.

10. Обязать совнаркомы союзных республик (кроме Совнаркома РСФСР) разработать до 1 января 1944 г. мероприятия по укреплению системы заочного педагогического образования в республике, предусмотрев организацию при педагогических и учительских институтах и педагогических училищах отделений заочного обучения и установленного контингента приёма на текущий учебный год.

¹ Приложения не приводятся.

² Согласно распоряжению СНК СССР от 25 октября 1944 г. № 20402-р продолжительность летних лабораторно-экзаменационных сессий для учителей, заочно обучающихся в университетах, педагогических и учительских институтах и педучилищах, установлена в 30 учебных дней.

11. Обязать наркомпросы союзных республик:

а) обеспечить через местные органы народного образования не реже одного раза в 3 месяца персональную проверку выполнения учителями-заочниками учебных заданий;

б) освободить учителей-заочников от всякой внеурочной работы в течение четырёх вечеров в неделю, не считая выходного дня, а также обеспечить их тетрадами из расчёта 15 штук на одного заочника в год;

в) организовать с 1 января 1944 г. консультационные пункты для учителей-заочников из расчёта 1 пункт на 500 человек. Обслуживание консультационных пунктов производить профессорско-преподавательским составом педагогических институтов и университетов.

Расходы на содержание консультационных пунктов производить по смете отделений заочного обучения;

г) издать в 1944 г. учебники, учебные планы, программы, списки рекомендованной литературы, методические указания для учителей-заочников по основным дисциплинам;

д) организовать с 1 января 1944 г. при областных (краевых) республиканских библиотеках и библиотеках высших и средних педагогических учебных заведений библиотеки-передвижки для обслуживания учителей-заочников, проживающих в отдалённых пунктах.

...13. Обязать Наркомпрос РСФСР и Комитет по радиофикации и радиовещанию при Совнаркоме СССР организовать через московские и местные радиовещательные станции передачи для учителей-заочников лекций и консультаций.

14. Обязать Наркомторг СССР обеспечивать учащихся заочных отделений педагогических учебных заведений в период их работы на сессии и на консультационных пунктах питанием в соответствии с постановлением Совнаркома СССР от 10 февраля 1943 г. № 145 «Об улучшении питания студентов высших учебных заведений».

ИНСТРУКЦИЯ О ПОРЯДКЕ ОПЛАТЫ СПЕЦИАЛЬНЫХ РАСХОДОВ УЧИТЕЛЯМ-ЗАОЧНИКАМ

Утверждена НКФ СССР 18 апреля 1944 г. № 203 и НКПросом РСФСР 18 апреля 1944 г. № 25-и

Во исполнение постановления СНК СССР от 18 декабря 1943 г. № 1398 Народный Комиссариат Финансов Союза ССР и Народный Комиссариат Просвещения РСФСР устанавливают следующий порядок оплаты специальных расходов учителям-заочникам.

1. Оплата расходов по проезду на экзаменационную сессию

1. Оплате подлежат расходы по проезду учителей на экзаменационную сессию и обратно по железным и водным путям сообщения, а также по грунтовым дорогам на расстояние свыше 15 км.

2. Расходы по проезду на сессию оплачиваются в строгом соответствии с действующими тарифами, при наличии соответствующих документов о произведённом расходе. При проезде по железной дороге или на пароходе оплачивается стоимость билета в жёстком вагоне и места 3-го класса на пароходе.

Расходы по обратному проезду оплачиваются в размере стоимости проезда на сессию.

3. Для оплаты расходов по проезду требуется представление учителем-заочником справки учебной части заочного учебного заведения или заочного отделения о сдаче всех установленных для данной экзаменационной сессии зачётов и экзаменов.

Учителю-заочнику, не сдавшему всех установленных зачётов и экзаменов, оплачивается стоимость проезда на сессию только в один конец. Учитель-заочник, участвовавший в экзаменационной сессии, но не сдавший ни одного из установленных зачётов и экзаменов, лишается права на возмещение расходов по проезду на сессию и обратно.

4. Оплата расходов по проезду учителей-заочников на сессию и обратно производится соответствующими заочными учебными заведениями или заочными отделениями за счёт средств, специально предусмотренных на эту цель по их сметам.

II. Расходы по премированию

1. На премирование лучших по постановке заочного обучения районных отделов народного образования, школ, педагогических училищ, учительских и педагогических институтов, университетов, институтов усовершенствования учителей, а также

наиболее успевающих учителей-заочников разрешается расходовать ежегодно до 1% от общей суммы расходов на повышение квалификации учителей.

2. Премирование производится в следующем порядке:

а) Народный Комиссариат Просвещения РСФСР премирует учебные заведения, состоящие на республиканском бюджете РСФСР;

б) областные (краевые) отделы народного образования и наркомпросы АССР премируют учебные заведения, районные отделы народного образования, институты усовершенствования учителей, состоящие на местном бюджете;

в) премирование наиболее успевающих учителей-заочников может производиться при наличии у них за истекший учебный год отличных оценок по всем предметам.

Премирование производится заведующим областным (краевым) отделом народного образования и народным комиссаром просвещения АССР по представлению директоров (ректоров) соответствующих учебных заведений.

Средства на премирование, выделяемые в распоряжение Наркомпроса РСФСР, наркомпросов АССР, областных (краевых) отделов народного образования, переводятся соответственно Наркомфином РСФСР и его местными органами на централизованные счета в размере до 1% от общей суммы ассигнований, предусмотренных по соответствующим бюджетам на заочное обучение учителей.

3. Премирование производится Наркомпросом РСФСР, обл(край)оно и Наркомпросом АССР один раз в год в октябре по результатам истекшего учебного года.

III. Премированию подлежат:

1. Педагогические училища, университеты, педагогические и учительские институты — за высокое качество организационно-учебной работы (своевременное получение контрольных работ, составление квалифицированных рецензий, систематическая консультация, выполнение учебного плана).

2. Районные отделы народного образования, школы, институты усовершенствования учителей — за полный охват заочным обучением учителей, не имеющих соответствующего образования, помощи им в самостоятельной работе и контроль за выполнением ими установленных учебных планами заданий.

О ЗАОЧНОМ ОБУЧЕНИИ УЧИТЕЛЕЙ

Из приказа Всесоюзного Комитета по делам высшей школы при СНК СССР и Народного Комиссариата Просвещения РСФСР № 823/628 от 19 декабря 1945 г.

В целях улучшения заочного обучения учителей приказываем:

1. Установить сроки обучения на заочных отделениях университетов — 6 лет, педагогических институтов — 5 лет, учительских институтов — 3 года и педагогических училищ — 4 года.

В соответствии с этим — Главному управлению высших учебных заведений и педагогических училищ НКП РСФСР (г. Орлов) и Отделу педвузов ВКВШ (т. Попов) к 15 января 1946 г. пересмотреть учебные планы, предусмотрев в них:

а) начальную учебно-установочную сессию для нового приёма продолжительностью в 30 учебных дней;

б) не более 6 экзаменов в учебном году;

в) сохранение в учительских институтах самостоятельных отделений — русского языка и литературы и исторического.

2. Установить с 1946 г. срок приёма на заочные отделения университетов, педагогических и учительских институтов и педагогических училищ с 1 апреля по 1 июля.

Ректорам университетов, директорам педагогических и учительских институтов и педагогических училищ ликвидировать практику непрерывного приёма на заочные отделения.

Обязать всех лиц, выдержавших установленные экзамены и зачисленных в состав студентов-заочников, участвовать в учебно-установочной сессии в период с 1 июля по 10 августа...

6. Директорам педагогических, учительских институтов и педагогических училищ

а) обеспечить в текущем 1945/46 учебном году систематические консультации на консультационных пунктах силами профессоров и преподавателей; во время зимних каникул текущего учебного года провести 6—8-дневные консультации для учителей-заочников;

б) организовать при каждом консультационном пункте библиотеки-передвижки для обслуживания учителей-заочников;

в) требовать от заочников представления всех контрольных работ, предусмотренных учебным планом, и обеспечить их рецензирование.

7. Наркомам просвещения АССР, зав. обл(край)ОНО:

а) осуществлять систематический контроль за выполнением постановления СИ К СССР от 18 декабря 1943 г. № 1398 «О мероприятиях по укреплению системы заочного педагогического образования»;

б) обеспечить через директоров и заведующих школами персональную проверку выполнения учителями-заочниками учебных заданий;

в) организовать через районные -методические кабинеты, средние школы и педагогические училища систематические консультации для учителей-заочников;

г) оказывать необходимое содействие заочным отделениям и консультационным пунктам в предоставлении для занятий с заочниками в период сессий и консультаций помещений, учебного оборудования и общежитий школ и педагогических училищ;

д) совместно с директорами педагогических учебных заведений в месячный срок пересмотреть весь состав учителей-заочников, не явившихся на летнюю лабораторно-экзаменационную сессию в 1945 г., и принять меры к возобновлению их занятий на заочных отделениях;

е) немедленно организовать занятия по подготовке к вступительным экзаменам в 1946 г. для учителей, не выдержавших приёмные испытания в текущем году, а также для всех учителей, обязанных поступить в 1946 г. на заочное обучение;

ж) своевременно командировать учителей на сессии, обеспечив их зарплатой, тетрадами и оказывая содействие в получении железнодорожных билетов.

8. Отделу педвузов ВКВШ и Главному управлению высших учебных заведений НКП РСФСР — разработать и установить единые формы документации по учёту работы заочников и заочных отделений университетов, педагогических и учительских институтов.

ПОЛОЖЕНИЕ О „ПЕДАГОГИЧЕСКИХ ЧТЕНИЯХ“

Утверждено Президиумом Академии педагогических наук РСФСР 11 мая 1949 г.

1. «Педагогические чтения» Академии педагогических наук РСФСР имеют своей целью организацию обмена опытом учебно-воспитательной работы передовых учителей, других работников просвещения и родителей учащихся, а также привлечение их к научной разработке вопросов воспитания и обучения подрастающего поколения.

На «Чтениях» ставятся и обсуждаются доклады, содействующие дальнейшему развитию школы и педагогических наук в период перехода от социализма к коммунизму.

2. Примерная тематика докладов для «Педагогических чтений» ежегодно разрабатывается научно-исследовательскими институтами Академии с учетом наиболее актуальных вопросов для школы и семьи и доводится до сведения учителей и других работников просвещения.

Доклады могут быть написаны также на темы, избранные самими авторами.

3. Докладчиками на «Педагогических чтениях» выступают учителя школ, методисты районных и городских педагогических кабинетов, институтов усовершенствования учителей работники детских домов, дошкольных и внешкольных учреждений и другие работники просвещения, а также родители учащихся.

Разработка темы доклада может вестись как индивидуально, так и коллективом авторов.

Лица, имеющие учёную степень или учёное звание, а также научные сотрудники институтов Академии педагогических наук, в конкурсе на премии не участвуют.

4. «Педагогические чтения» проводятся Академией педагогических наук РСФСР (Центральные «Педагогические чтения»). Институтом педагогики в Ленинграде (филиал Центральных «Педагогических чтений»), а также — областными (краевыми, республиканскими и городскими) институтами усовершенствования учителей (областные «Педагогические чтения»).

5. Доклады, по усмотрению авторов, могут быть представлены как на областные «Педагогические чтения», так и непосредственно на «Педагогические чтения» Академии.

6. Доклады зачитываются на пленуме и секциях «Педагогических чтений».

Лучшие доклады, зачитанные на областных «Педагогических чтениях», представляются на «Педагогические чтения» Академии педагогических наук.

7. Академия педагогических наук через свои институты обеспечивает лиц, работающих над докладами, консультацией (письменной и устной) и даёт на представленные работы развёрнутые рецензии.

8. Для оценки представленных докладов на Центральные «Педагогические чтения» организуется в составе действительных членов, членов-корреспондентов и старших научных сотрудников Академии жюри под председательством вице-президента или члена Президиума Академии.

На жюри представляются работы, получившие две положительные рецензии старших научных сотрудников институтов Академии, а также лучшие доклады, зачитанные на областных «Педагогических чтениях».

При институтах усовершенствования учителей, проводящих областные «Педагогические чтения», организуются также жюри в составе методистов институтов, научных работников педагогических и учительских институтов и представителя областного (краевого, городского) отдела народного образования или Министерства просвещения АССР под председательством директора института.

9. По решению жюри, авторы работ, представленных в Академию, приглашаются докладчиками на «Педагогические чтения».

10. Жюри Центральных «Педагогических чтений» устанавливает следующие оценки лучших докладов, представленных в Академию:

- а) премия,
- б) похвальная грамота,
- в) одобрение.

11. Премии устанавливаются 3-х степеней:

- а) первая премия,
- б) вторая премия,
- в) третья премия.

Количество премий и размеры их ежегодно устанавливаются Президиумом Академии, о чём сообщается участникам «Чтений» через «Учительскую газету».

Премирование производится за счет средств, ассигнуемых Академией.

Решение жюри публикуется.

Институты усовершенствования учителей могут также премировать лучшие доклады, если это им разрешается соответствующими сметными ассигнованиями.

12. Премированные доклады печатаются в «Ежегоднике» «Педагогических чтений», кроме того, лучшие доклады публикуются в педагогических журналах, сборниках или отдельными брошюрами.

13. «Педагогические чтения» проводятся раз в год: Центральные — во второй половине учебного года, областные — в первой половине того же учебного года.

14. Доклады, напечатанные на пишущей машинке или написанные от руки четким, разборчивым почерком, с надписью «На «Педагогические чтения», представляются авторами не позднее 15-го октября на областные «Педагогические чтения» и не позднее 1-го декабря на Центральные «Педагогические чтения» Академии через ее институты (в соответствии с тематикой докладов, см. список примерной тематики).

Примечание: Адреса институтов Академии педагогических наук:

Институт методов обучения — Москва, Лобковский пер., д. 5/16,

Институт теории и истории педагогики — Москва, Лобковский пер., д. 5/16,

Институт психологии — Москва, Моховая ул., д. 9, корпус В,

Институт художественного воспитания — Москва, пер. Садовских, д. 10,

Институт дефектологии — Москва, Погодинская ул., д. 8.

ПРИМЕРНАЯ ТЕМАТИКА ДОКЛАДОВ ДЛЯ „ПЕДАГОГИЧЕСКИХ ЧТЕНИЙ“

предложенная научно-исследовательскими институтами Академии педагогических наук РСФСР в 1949 г. (в сокращении)

I

ПРИМЕРНАЯ ТЕМАТИКА, ПРЕДЛОЖЕННАЯ ИНСТИТУТОМ ТЕОРИИ И ИСТОРИИ ПЕДАГОГИКИ

Общие вопросы педагогики

1. Решающая роль коммунистического воспитания в формировании личности советского человека.

2. Воспитание учащихся в духе политики большевистской партии и советского государства.

3. Формирование основ марксистско-ленинского мировоззрения у учащихся средней школы (на уроках истории СССР, на уроках литературы, на уроках биологии, на уроках физики и других предметов).

4. Воспитание у учащихся глубокого понимания превосходства советского общественного и государственного строя над буржуазным (на уроках конституции СССР, на уроках истории СССР советского периода, на уроках географии и других предметов).

5. Воспитание в духе советского патриотизма и советской национальной гордости.

6. Подготовка учащихся к практической деятельности в связи с преподаванием основ наук в школе.

7. Система народного образования в СССР в период перехода от социализма к коммунизму.

8. Моя школа (опыт монографии).

Дидактика

1. Связь теории с практикой, обучения с жизнью.

2. Методика сообщения новых знаний, обеспечивающих сознательное и активное восприятие их учащимися.

3. Воспитательное и образовательное значение самостоятельных работ учащихся в классе.

4. Виды и методика домашних самостоятельных работ.

5. Как к обеспечиваю прочное усвоение знаний учащимися.

6. Моя работа по предупреждению неуспеваемости учащихся.

7. Моя работа с неуспевающими учащимися.

8. Содержание, методика и организация проводимой мной внеклассной работы.

9. Проверка знаний учащихся по теме, отделу курса.

10. Руководство подготовкой учащихся к экзаменам.

11. Использование краеведческого материала в преподавании.

12. Методика проведения экзаменов.

Воспитательная работа

1. Повышение идейно-политического уровня учебной и воспитательной работы в начальной школе (на уроках и внеклассных занятиях).

2. Воспитание советского патриотизма у учащихся начальной школы (на уроках и внеклассных занятиях).

3. Воспитательная работа на уроках естествознания в начальной школе.

4. Воспитание сознательной дисциплины в школе.

5. Комсомольские (или пионерские) организации в борьбе за прочные знания и сознательную дисциплину в школе.

6. Политическое просвещение в комсомольской (пионерской) организации.

7. Общественная работа комсомольской (пионерской) организации и воспитательное значение этой работы.

8. Пионерские походы для изучения родного края и их воспитательное значение.

9. Игры, физкультура и спорт, или работа юннатов и техников, или художественная самодеятельность в пионерской организации и их воспитательное значение.

10. Опыт работы директора школы по организации ученического коллектива и руководству им.

11. Опыт совместной воспитательной работы учителя с вожатыми пионерских отрядов.

12. Опыт воспитательной работы классных руководителей с комсомольской группой в VIII—X классах.

13. Опыт подготовки и проведения пионерских сборов в отрядах III и IV, V—VII классов.

14. Опыт старших вожатых по организации и руководству пионерской работой в дружине, отрядах и звеньях.

15. Опыт воспитания пионерского (комсомольского) актива в школе.

16. Опыт работы комсомольской (пионерской) организации в школе с учащимися I—II классов.

17. Опыт работы Дома пионеров (районного, городского, областного).

Физическое воспитание

1. Воспитательная работа преподавателя на уроках физического воспитания.

2. Воспитание сознательной дисциплины на уроках физического воспитания.

3. Самостоятельная работа учащихся по спорту и гимнастике и задания для этой работы

4. Опыт внеклассной спортивной работы в школе.
5. Опыт организации туризма в школе.

Школа и сельское хозяйство

1. Учебно-опытная работа на пришкольном участке.
2. Работа юных натуралистов.
3. Работа школы в помощь колхозу, её связь с учебно-воспитательными занятиями в школе.
4. Звенья юных мастеров высокого урожая.
5. Работа по сельскому хозяйству и изучению природы во время пребывания в пионерских лагерях.
6. Шефство школы над лесными насаждениями и значение его в учебно-воспитательной работе школы.
7. Опыт изучения в школе травопольной системы земледелия.
8. Участие школы в проведении травопольной системы земледелия.

Детская литература и детское чтение

1. Организация внеклассного чтения в школе (начальной, средней).
2. Опыт работы школьной библиотеки.
3. Беседы о книгах (опыт работы).
4. Рекомендация книги учащимся.
5. Работа с газетой (журналом).
6. Литературные кружки в школе (в библиотеке).
7. Конференции о прочитанных книгах (тематические конференции).
8. Работа с книгой в пионерском отряде (в пионерском лагере).
9. Научно-популярные книги в детском чтении (книги по биологии, физике, технике, географии и др.), методы работы с ними.
10. Образ советского школьника в детской литературе.
11. Интересы читателей-школьников.

Воспитание в семье

1. Совместная работа семьи и школы по коммунистическому воспитанию и обучению детей.
2. Работа родительских комитетов (всеобщ, борьба за успеваемость учащихся, внешкольная работа и другие виды работ).
3. Работа родительского актива в классе.
4. Как я воспитываю детей (монография).

Школоведение

1. Работа директора школы с классным руководителем.
2. Руководство директора коммунистическим воспитанием учащихся.
3. Организация работы педагогического совета.
4. Организация всеобщего обучения в районе (области).
5. Организация методической работы с учителями в районе.
6. Организация школьных интернатов.
7. Опыт организации совета по народному образованию при Районе, при Облоно.
8. Опыт проверки состояния коммунистического воспитания по отдельным предметам (по литературе, истории, конституции, географии, физике, математике, и т. д.).
9. Опыт проверки качества знаний учащихся.
10. Инспектирование двухкомплектных школ.

Подготовка учителя начальной школы

1. Методы повышения качества знаний учащихся педагогических училищ.
2. Воспитание советского патриотизма у учащихся педагогического училища.
3. Воспитание интереса к внутренней и международной политической жизни страны.
4. Работа директора по организации и руководству коммунистическим воспитанием в педагогическом училище.
5. Работа классного руководителя в педагогическом училище.
6. Изучение работы молодых учителей, окончивших педагогическое училище.
7. Методы воспитания любви к педагогической деятельности.
8. Воспитание профессиональной направленности в процессе преподавания — педагогики, психологии, методик отдельных предметов.
9. Моральный облик советского учителя.
10. Воспитание культуры поведения учащихся педагогических училищ.
11. Совместное и раздельное обучение в педагогических училищах.

12. Дневник директора (заведующего учебной частью, классного руководителя, учителя) педагогического училища.
13. Педагогический кабинет в педагогическом училище.
14. Практикум в связи с теоретическим курсом педагогики.
15. Трудовая подготовка учащихся педагогических училищ.

Самообразование учителя

1. Изучение учителем произведений Маркса, Энгельса, Ленина, Сталина.
2. Индивидуальные и коллективные формы организации марксистско-ленинского образования учителя.
3. Работа директора по организации и руководству политическим (или специальным) самообразованием учителя.
4. Роль педагогического кабинета, Института усовершенствования учителей в политическом (или специальном) самообразовании.
5. Политическое самообразование учителя как фактор, повышающий качество его работы в школе.
6. Содержание, формы и методы самообразования учителя в области педагогики и психологии.
7. Обобщение опыта работы учителя как одна из форм повышения его педагогического образования.
8. Научно-практические конференции в системе педагогического самообразования учителя.
9. Роль школьных и районных методических объединений в системе повышения квалификации учителя.

II

ПРИМЕРНАЯ ТЕМАТИКА, ПРЕДЛОЖЕННАЯ ИНСТИТУТОМ МЕТОДОВ ОБУЧЕНИЯ

1. Методы повышения успеваемости учащихся и предупреждения второгодничества по отдельным предметам начальной школы.
2. Система и методы работы с отстающими (по русскому языку и по арифметике).
3. Особенности обучения грамоте детей семилетнего возраста.
4. Объяснительное чтение художественных произведений или «деловых» статей в младших и старших классах начальной школы.
5. Методы проведения предметных уроков в начальной школе.
6. Опыт работы над изложением и сочинением.
7. Как я добиваюсь высокого уровня грамотности в своём классе.
8. Методы и приёмы обучения решению задач детей семилетнего возраста.
9. Опыт решения задач на материале окружающей жизни в начальной школе.
10. Методы преподавания истории (географии, естествознания) в IV классе.
11. Типичные ошибки по русскому языку в начальной школе (орфографические или стилистические); меры их предупреждения и борьбы с ними.
12. Типичные ошибки по арифметике в начальной школе; меры их предупреждения и борьбы с ними.
13. Методы и приёмы проведения самостоятельной работы учащихся по отдельным учебным предметам начальной школы.
14. Наблюдения и работы на пришкольном участке в начальной школе.
15. Организация учебных занятий в условиях одновременной работы учителя с несколькими классами.
16. Анализ объёма и содержания программ начальной школы с точки зрения практики школы.
17. Анализ знаний и навыков учащихся по отдельным предметам начальной школы.

Общешкольная и внешкольная краеведческая работа

1. Путешествия по родному краю; организация, содержание и методика краеведческой работы при их проведении.
2. Опыт изучения истории своей школы.
3. Раздаточный материал из местной природы для использования его на уроках биологии (ботаники, зоологии, анатомии и физиологии человека и основ дарвинизма).
4. Изготовление силами учащихся самодельных наглядных пособий по отдельным предметам.
5. Экскурсионное оборудование.
6. Кинокабинет средней школы.
7. Учебные фильмы по отдельным предметам (их анализ и опыт применений на уроках).

8. Диапозитивы на стекле и плёнке по отдельным предметам (их анализ и опыт применения).

9. Опыт создания серий учебных таблиц, схем, диаграмм и методика работы с ними.

III

ПРИМЕРНАЯ ТЕМАТИКА, ПРЕДЛОЖЕННАЯ ИНСТИТУТОМ МЕТОДОВ ПСИХОЛОГИИ

Для учителей

1. Психология воспитания советского патриотизма и национальной гордости у учащихся.

2. Индивидуальные различия в учебной подготовке у детей, поступающих в школу, и влияние этих различий на успешность обучения.

3. Особенности работы с детьми семилетнего возраста.

4. Индивидуальные различия учащихся в усвоении навыков чтения, письма и счёта и вопросы индивидуализации методов работы с ними.

5. Индивидуальные различия учащихся в устной речи и методы работы по развитию речи.

6. Формирование научных (ботанических, географических, исторических и др.) понятий у учащихся.

7. Процессы рассуждения (объяснение, доказательство) у учащихся и пути руководства процессами рассуждения.

8. Индивидуальные различия учащихся в процессе заучивания и методы воспитания у них правильных приемов заучивания.

9. Индивидуальные различия учащихся в домашней самостоятельной работе и пути руководства их самостоятельной работой.

10. Особенности внимания учащихся на уроках и методы воспитания его.

11. Развитие логического мышления учащихся на уроках математики (физики, литературы и т. д.).

12. Учебные интересы учащихся и пути воспитания их.

13. Читательские интересы учащихся и пути воспитания этих интересов.

14. Внеклассные и внешкольные интересы учащихся и пути воспитания этих интересов.

15. Проявление настойчивости у учащихся и методы воспитания у них настойчивости.

16. Проявление сознания долга у учащихся и методы воспитания у них сознания долга.

17. Товарищеские взаимоотношения у учащихся и пути формирования детского коллектива.

18. Психолого-педагогическая характеристика отстающих учащихся и методы работы с ними.

19. Проявление организованности и дисциплинированности у учащихся и методы воспитания у них этих качеств.

20. Проявление инициативы у учащихся и методы воспитания у них инициативы.

21. Идеалы учащихся и пути их формирования.

22. Вопрос о выборе профессии учащимися, оканчивающими школу.

Примечание: Темы могут быть выполнены на основании наблюдения и изучения как отдельной группы учащихся, так и отдельного класса (I, II, III и т. д.).

IV

ПРИМЕРНАЯ ТЕМАТИКА, ПРЕДЛОЖЕННАЯ ИНСТИТУТОМ ХУДОЖЕСТВЕННОГО ВОСПИТАНИЯ

1. Воспитание детского коллектива в процессе хоровой работы.

2. Работа с детьми над художественным образом песни.

3. Охрана и воспитание детского голоса на уроке пения или в хоровом кружке.

4. Урок пения (в различных классах начальной школы).

5. Беседа о музыке с детьми (опыт работы).

6. Посещение концертов, музыкальных театров, организованное слушание радио.

7. Музыкальная работа в педагогическом училище (детском доме, пионерской организации).

8. Художественное воспитание на уроках родного языка в начальной школе, на уроках литературного чтения и литературы.

9. Школьные литературные конференции и их значение в художественном воспитании.

10. Опыт проведения Пушкинского юбилея в школе (задачи, содержание, результаты).
11. Работа по руководству школьным литературным журналом.
12. Опыт работы по выразительному чтению в школе (различные классы).
13. Беседы об изобразительном искусстве в школе (из опыта работы).
14. Опыт преподавания рисования в различных классах начальной и средней школы.
15. Воспитательная работа на уроках рисования.
16. Опыт работы по оформлению стенной газеты (организация и методика проведения).
17. Отчетные выставки по рисованию в школе.
18. Опыт обучения детей народным танцам.
19. Воспитание советского школьника средствами театрального искусства.
20. Воспитание активности, наблюдательности, инициативы средствами театральной работы.
21. Художественно-воспитательное значение детского праздника.
22. Обучение пению (рисованию, лепке) в различных группах детского сада (содержание и методы работы).
23. Художественно-воспитательное значение игрушки.
24. Опыт организации работы в области (крае) по вопросам художественного воспитания.
25. Эстетическое воспитание в школе, в детском доме (из опыта работы).
26. Проведение праздника и значение его в художественном воспитании детей (в школе, пионерорганизации, детском парке).
27. Роль кино в художественном воспитании советского школьника.
28. Анализ программ по предметам художественного воспитания.
29. Анализ знаний и навыков учащихся по предметам художественного воспитания.

ПОЛОЖЕНИЕ О ВНЕШТАТНЫХ НАУЧНЫХ СОТРУДНИКАХ ИНСТИТУТОВ АКАДЕМИИ ПЕДАГОГИЧЕСКИХ НАУК РСФСР

1. Для организованного привлечения к научно-исследовательской работе широкой педагогической общественности при научно-исследовательских институтах Академии создаётся Институт внештатных научных сотрудников.

2. Внештатными научными сотрудниками могут быть учителя, воспитатели детских домов и детских садов, преподаватели педагогических учебных заведений, врачи школ и детских учреждений, инспекторы, методисты и другие работники народного образования, изъявившие желание принимать участие в научно-исследовательской работе Академии.

Лица, имеющие учёное звание не ниже старшего научного сотрудника или доцента и учёную степень кандидата педагогических наук, могут быть зачислены старшими внештатными научными сотрудниками.

3. Лица, желающие работать в качестве внештатных научных сотрудников, подают заявления в институты Академии с указанием отдела, сектора или лаборатории, в которых они хотят работать. К заявлению прилагаются личный листок по учёту кадров, автобиография, характеристика с места работы, документы об образовании или об учёной степени и учёном звании. Заявления с представленными материалами и с заключением заведующего отделом, сектором или лабораторией, рассматриваются учёным советом института. Внештатные научные сотрудники зачисляются приказом директора по институту после утверждения их Учёным советом, а старшие внештатные сотрудники — после утверждения на бюро Отделения.

В обязанности внештатных научных сотрудников входит:

- а) собирание по заданиям институтов и лабораторий материалов, необходимых для научно-исследовательской работы;
- б) опытная проверка вопросов, над разрешением которых работает институт или лаборатория;
- в) присылка отзывов или заключений на материалы, разработанные институтом;
- г) учёт, описание и анализ местного опыта (в том числе и личного опыта сотрудника) по заданию институтов;
- д) самостоятельная научная разработка того или иного вопроса под руководством института;
- е) участие в научно-педагогических конференциях институтов Академии по их вызову.

5. Институты Академии:

а) оказывают внештатным научным сотрудникам систематическую помощь в выполнении заданий путём устных консультаций, письменных указаний, посылки литературы, заключений на присылаемые материалы;

б) оплачивают (в отдельных случаях и по особому соглашению) расходы по постановке экспериментов, стенографированию, перепечатке материалов и т. п.;

в) содействуют повышению квалификации внештатных научных сотрудников путём консультаций, указания и посылки литературы и оказывают помощь в работе, связанной с получением учёных званий и степеней;

г) ставят на обсуждение доклады и сообщения внештатных научных сотрудников на заседаниях секторов, лабораторий и учёных советов;

д) помогают опубликованию ценных работ внештатных научных сотрудников;

е) внештатным научным сотрудникам, представившим особенно ценные работы или оказавшим особенно значительную помощь в сборе необходимых материалов, предоставляется право на научную командировку в Академию на срок от одного до двух месяцев;

ж) Академия педагогических наук возбуждает ходатайство перед Министерством просвещения о прикомандировании к научно-исследовательским институтам Академии для завершения работы над кандидатской диссертацией внештатных научных сотрудников, сдавших кандидатский минимум и успешно работающих над диссертацией, сроком на один год с сохранением за ними получаемого основного оклада по месту работы;

з) в конце каждого года учёные советы институтов и бюро отделений Академии обсуждают итоги годовой работы внештатных сотрудников и пересматривают их состав.

6. Внештатные научные сотрудники получают соответствующие удостоверения.

7. Внештатные научные сотрудники отчисляются по их личному заявлению или в случае невыполнения ими принятых на себя обязательств в том же порядке, в котором проходит и зачисление на работу.

8. Личные дела внештатных научных сотрудников ведутся и хранятся в институте Академии.

ОБ УЛУЧШЕНИИ МАТЕРИАЛЬНОГО И ПРАВОВОГО ПОЛОЖЕНИЯ УЧИТЕЛЕЙ

Постановление Совета Министров СССР и Центрального Комитета ВКП(б) от 10 февраля 1948 года № 245

О ПОВЫШЕНИИ ЗАРАБОТНОЙ ПЛАТЫ И ПЕНСИЙ УЧИТЕЛЯМ НАЧАЛЬНЫХ, СЕМИЛЕТНИХ И СРЕДНИХ ШКОЛ.

В целях дальнейшего улучшения материального положения учителей начальных, семилетних и средних школ, Совет Министров Союза ССР и Центральный Комитет ВКП(б) постановляют:

1. Повысить с 1 февраля 1948 г. на 15% заработную плату учителям начальных, семилетних и средних школ и исходя из этого установить для них следующие ставки заработной платы (в месяц):

Категории работников	Города и рабочие посёлки			Сельские местности		
	Со стажем педагогической работы					
	До 5 лет	От 5 до 10 лет	Свыше 10 лет	До 5 лет	От 5 до 10 лет	Свыше 10 лет
а) Учителя начальных школ и I—IV классов семилетних и средних школ:						
I разряд — имеющие среднее педагогическое образование	575	635	690	520	575	635
II разряд — имеющие общее среднее образование	520	575	635	490	545	605
б) Учителя V — VII классов семилетних и средних школ: учителя русского и родного языка, литературы, математики, физики; химии, географии, истории, Конституции СССР, естествознания физической подготовки и иностранных языков:						
I разряд — с высшим образованием	690	735	795	635	690	735
II разряд — окончившие учительские институты и приравненные к ним учебные заведения	660	710	765	605	660	710
учителя рисования, черчения, музыки и пения:						
I разряд — с высшим образованием	610	645	690	575	610	655
II разряд — со средним образованием	575	610	655	540	575	610
в) Учителя VIII—X классов средних школ:						
учителя русского и родного языка, литературы, математики, физики, астрономии, химии, географии, истории, Конституции СССР, естествознания, до призывной военной и физической подготовки и иностранных языков:						
I разряд — с высшим образованием	710	765	850	660	710	765
II разряд — не имеющие законченного высшего образования	690	735	795	635	690	735
учителя рисования, черчения, музыки и пения:						
I разряд — с высшим образованием	635	690	735	605	635	690
II разряд — не имеющие законченного высшего образования	600	635	690	575	605	635

2. Повысить с 1 февраля 1948 г. заработную плату заведующим начальными школами, директорам и заведующим учебной частью начальных, семилетних и средних школ, установив для них следующие ставки заработной платы в месяц:

Категории работников	В школе с числом учащихся								
	До 80 чел.			От 80 до 160 чел.			Свыше 160 чел.		
	со стажем								
	До 5 лет	От 5 до 10 лет	Свыше 10 лет	До 5 лет	От 5 до 10 лет	Свыше 10 лет	До 5 лет	От 5 до 10 лет	Свыше 10 лет
а) Заведующие начальными школами: в городах и рабочих посёлках в сельских местностях	690	735	795	710	765	820	765	820	880
	635	690	735	650	710	765	710	765	820

Категории работников	В школе с числом учащихся		
	До 280 чел. (до 7 классов)	От 280 до 560 чел. (более 7 классов)	Свыше 560 чел. (более 14 классов)
б) I Директора семилетних школ: разряд — с высшим образованием: в городах и рабочих посёлках в сельских местностях	735	820	910
	690	765	850
II разряд — не имеющие законченного высшего образования: в городах и рабочих посёлках в сельских местностях	690	765	850
	635	710	795

Категории работников	В школе с числом учащихся		
	До 400 чел. (до 10 классов)	От 400 до 880 чел. (более 10 классов)	Свыше 880 чел. (более 22 классов)
в) I Директора средних школ: разряд — с высшим образованием: в городах и рабочих посёлках в сельских местностях	850	1010	1150
	795	910	1070
II разряд — не имеющие законченного высшего образования: в городах и рабочих посёлках в сельских местностях	795	910	1070
	735	850	1010

Категории работников	В школе с числом классов 12 и более		
	со стажем		
	до 5 лет	от 5 до 10 лет	свыше 10 лет
г) Заведующие учебной частью начальных школ: в городах и рабочих посёлках в сельских местностях	605	650	710
	545	600	645

Категории работников	В школе с числом учащихся		
	до 280 чел. (до 7 классов)	от 280 до 560 чел. (более 7 классов)	свыше 560 чел. (более 14 классов)
д) Заведующие учебной частью семилетних школ:			
I разряд — с высшим образованием:			
в городах и рабочих посёлках	520	605	690
в сельских местностях	470	545	635
II разряд — не имеющие законченного высшего образования:			
в городах и рабочих посёлках	470	545	635
в сельских местностях	415	490	575

Категории работников	В школе с числом учащихся		
	до 400 чел. (до 10 классов)	от 400 до 880 чел. (более 10 классов)	свыше 880 чел. (более 22 классов)
д) Заведующие учебной частью средних школ:			
I разряд — с высшим образованием:			
в городах и рабочих посёлках	690	795	910
в сельских местностях	635	735	850
II разряд — не имеющие законченного высшего образования:			
в городах и рабочих посёлках	635	735	850
в сельских местностях	575	690	735

3. Установить с 1 февраля 1948 года пенсии за выслугу лет учителям, директорам (заведующим) и заведующим учебной частью начальных, семилетних и средних школ при наличии 25-летнего стажа педагогической работы, — в размере 40% от соответствующей педагогическому стажу ставки заработной платы, получаемой ими согласно настоящему Постановлению.

Учителям-пенсионерам, продолжающим работать, выплачивать пенсии в размере и в порядке, установленном настоящим Постановлением.

Учителям-пенсионерам, прекратившим работу до издания настоящего Постановления, — пенсии выплачивать в размере 40% от ставки заработной платы, которую они получали ко времени назначения пенсии.

Устанавливаемая в соответствии с настоящим Постановлением пенсия учителям-пенсионерам, прекратившим работу, не может быть ниже ранее им назначенной.

4. С изданием настоящего Постановления считать утратившими силу статьи 1 и 2 Постановления Совнаркома СССР и ЦК ВКП(б) от 11 августа 1943 г. № 875 «О повышении заработной платы учителям и другим работникам начальных и средних школ» в отношении заработной платы учителей и других работников начальных, семилетних и средних школ, а также второй абзац пункта первого распоряжения Совнаркома СССР от 24 июля 1943 г. № 13985.

Председатель
Совета Министров Союза ССР

И. Сталин

Секретарь Центрального
Комитета ВКП(б)

А. Жданов

Москва — Кремль

О ПОРЯДКЕ ЗАЧЁТА В СТАЖ РАБОТЫ ВРЕМЕНИ ПРЕБЫВАНИЯ В ПЕРИОД ОТЕЧЕСТВЕННОЙ ВОЙНЫ В РЯДАХ КРАСНОЙ АРМИИ, ВОЕННО-МОРСКОМ ФЛОТЕ И ПАРТИЗАНСКИХ ОТРЯДАХ

Инструктивное письмо НКФ СССР от 14 июля 1944 г. № 381.

Народный Комиссариат финансов Союза СССР сообщает, что распоряжением Совета Народных Комиссаров Союза ССР от 24 июня 1944 г. № 13434-р установлено,

что при определении должностных окладов работникам всех наркоматов и ведомств, оклады которым в соответствии с постановлениями Правительства Союза ССР устанавливаются в зависимости от станса работы, время пребывания этих работников в период Отечественной войны в рядах Красной Армии, Военно-Морском Флоте и партизанских отрядах засчитывается в стаж их работы.

«Финансирование просвещения». Сборник законодательных материалов, 1946 г.

ОБ ОПЛАТЕ УЧИТЕЛЯ В ОДНОКОМПЛЕКТНЫХ ШКОЛАХ

Письмо Наркомпроса РСФСР от 25 апреля 1940 г. № Н-500

По определённому списку ввести с 1 сентября 1940 г. в одноклассных школах, с числом учащихся до 30 человек включительно, занятия с одним учителем, установив для него при занятиях с тремя и четырьмя классами 6-часовой рабочий день (с дополнительной оплатой за 2 часа, на основании закона от 9 апреля 1936 г.)¹.

О ЛЬГОТАХ И ПРЕИМУЩЕСТВАХ ДЛЯ УЧИТЕЛЕЙ НАЧАЛЬНЫХ И СЕМИЛЕТНИХ ШКОЛ

Постановление Совета Министров СССР № 246 от 10 февраля 1948 г.

В целях дальнейшего улучшения материального положения учителей начальных и семилетних школ Совет Министров Союза ССР постановляет:

1. Обязать исполкомы сельских и поселковых Советов депутатов трудящихся предоставлять бесплатно учителям, директорам (заведующим) и заведующим учебной частью начальных и семилетних школ в сельских местностях и совместно с ними проживающим членам их семей квартиры с отоплением и освещением по нормам, действующим в данной местности.

При отсутствии коммунальной квартиры на исполкомы сельских и поселковых Советов возлагается:

непосредственное заключение договоров на аренду квартир для учителей, директоров (заведующих) и заведующих учебной частью школ;

обеспечение этих работников школ освещением и топливом по действующим в данной местности нормам с доставкой топлива на дом не позднее 1 сентября в размере годовой потребности.

2. Обязать Советы Министров союзных республик в двухмесячный срок разработать и утвердить план строительства в сельских местностях жилых домов для учителей с тем, чтобы в течение 1948—50 гг. построить дома для учителей при каждой сельской школе.

3. Обязать Советы Министров республик и обл(край)исполкомы:

а) отвести сельским Советам 8 ближайших лесах гослесфонда необходимые лесосеки для заготовки древесины на строительство жилых домов при сельских школах для учителей; отпуск указанной древесины производить бесплатно из расчёта 80—100 кубометров на один дом;

б) выделять сельским учителям приусадебные земельные участки по нормам, установленным для колхозных дворов данного района, но не свыше 0,25 га на семью учителя.

4. Обязать Советы Министров республик и обл(край) исполкомы:

а) производить строительство жилых домов при сельских школах за счёт средств, собранных путём самообложения, наряду с использованием этих средств на ремонт школ и другие мероприятия;

б) привлекать колхозы к проведению работ по строительству жилых домов при сельских школах и оплачивать колхозам и колхозникам за выполненные ими работы по строительству указанных домов за счёт средств самообложения.

Установить, что жилые дома при школах для учителей, построенные согласно настоящему Постановлению, являются собственностью этих школ,

5. Установить, что учителя, учителя-пенсионеры, директора (заведующие), заведующие учебной частью начальных, семилетних и средних школ в сельских местностях не привлекаются к обязательным поставкам молока, мяса, картофеля, если они не имеют заданий по посеву и не облагаются сельхозналогом и имеют в личном

¹ С изданием постановления СНК СССР и ЦК ВКП(б) от 11 августа 1943 г. № 875 «О повышении заработной платы учителям и другим работникам начальных и средних школ» дополнительная оплата производится по ставкам, установленным этим постановлением.

пользовании поголовье скота, не превышающее количества, предусмотренного Уставом сельскохозяйственной артели для колхозников данного района.

6. Предложить государственным организациям и учреждениям предоставлять в необходимом количестве выпасы для скота, принадлежащего учителям, учителям-пенсионерам, директорам (заведующим), заведующим учебной частью школ, проживающим в сельской местности, на не занятых государственных землях, как-то: в лесах государственного и местного значения, в полосе отчуждения железных и шоссейных дорог, на землях сельсоветов.

В том случае, если не имеется таких свободных государственных земель, рекомендовать колхозам разрешить учителям, учителям-пенсионерам, директорам (заведующим), заведующим учебной частью школ пользоваться бесплатно колхозными землями для выпаса их скота.

7. Освободить с 1 января 1948 г. детей учителей, учителей-пенсионеров, директоров (заведующих), заведующих учебной частью начальных, семилетних и средних школ городов и сельских местностей от платы за обучение в VIII—X классах средних школ, педагогических училищах, учительских институтах и в высших педагогических учебных заведениях.

Председатель Совета Министров Союза ССР *И. Сталин*
Управляющий делами Совета Министров СССР *Я. Чадаев*

О НАГРАЖДЕНИИ УЧИТЕЛЕЙ ОРДЕНАМИ И МЕДАЛЯМИ СССР ЗА ВЫСЛУГУ ЛЕТ И БЕЗУПРЕЧНУЮ РАБОТУ

Указ Президиума Верховного Совета СССР

1. Установить награждение орденами и медалями СССР за выслугу лет и безупречную работу учителей, директоров (заведующих), заведующих учебной частью, инспекторов школ и учителей, работающих в органах народного образования и имеющих непрерывный стаж педагогической работы:

10 лет — медалью «За трудовое отличие» 15 лет — медалью «За трудовую доблесть» 20 лет — орденом «Знак почёта» 25 лет — орденом Трудового Красного Знамени 30 лет — орденом Ленина.

2. Трудовой стаж учителей, директоров (заведующих), заведующих учебной частью, инспекторов школ и учителей, работающих в органах народного образования, исчислять с учётом работы в школах, учреждениях и органах народного образования до издания настоящего Указа.

3. При первом представлении к награждению, согласно настоящему Указу, учителя, директора (заведующие), заведующие учебной частью, инспектора школ и учителя, работающие в органах народного образования, имеют право на получение одной награды, соответствующей выслуге лет.

4. Представление к награждению за выслугу лет производится министерствами просвещения союзных республик один раз в год.

Председатель Президиума Верховного Совета СССР — *Н. Шверник*
Секретарь Президиума Верховного Совета СССР — *А. Горкин*

Москва, Кремль
12 февраля 1948 г.

ОБ УТВЕРЖДЕНИИ ПОЛОЖЕНИЯ О ПОРЯДКЕ НАГРАЖДЕНИЯ МЕДАЛЬЮ К. Д. УШИНСКОГО, ЕЕ ОБРАЗЦА И ОПИСАНИЯ

Постановление Совета Министров РСФСР № 396 от 25 июня 1946 г., г. Москва.

В соответствии с постановлением Совнаркома СССР от 31 декабря 1945 г. № 3237, Совет Министров РСФСР постановляет:

Утвердить Положение о порядке награждения медалью К. Д. УШИНСКОГО, её образец и описание (приложение).

Положение о медали К. Д. Ушинского

1. Медалью К. Д. Ушинского награждаются особо отличившиеся учителя и деятели в области педагогических наук за успешное разрешение вопросов теории и истории педагогики, психологии, дефектологии, школьной гигиены, совершенствование методов обучения, за создание образцовых учебников и учебных пособий для начальной, семилетней и средней школы, педагогических училищ и по педагогическим наукам для высшей школы.

2. Кандидатов к награждению медалью К. Д. Ушинского с приложением работ представляют в Президиум Академии педагогических наук РСФСР: краевые,

областные отделы народного образования. Министерства просвещения автономных республик и городские отделы народного образования городов республиканского подчинения, университеты, научно-исследовательские институты, разрабатывающие педагогические вопросы, а также педагогические и учительские институты РСФСР.

3. Президиум Академии педагогических наук РСФСР представляет кандидатов к награждению медалью К. Д. Ушинского на рассмотрение и утверждение министру просвещения РСФСР.

4. Вручение медали К. Д. Ушинского производится министром просвещения РСФСР.

5. Медаль К. Д. Ушинского носится на правой стороне груди.

Описание медали К. Д. Ушинского

Медаль имеет форму правильного круга, диаметром в 27 мм, изготавливается из серебра и оксидируется.

На лицевой стороне медали прямое рельефное погрудное изображение К. Д. Ушинского.

По окружности медали, в нижней части, надпись: «К. Д. Ушинский», в центре с одной стороны изображения Ушинского «1824» и с другой стороны изображения «1871». На оборотной стороне медали: в верхней части надпись «РСФСР», в центре «За заслуги в области педагогических наук».

Надписи на медали выпуклые.

Медаль при помощи ушка и кольца соединена с четырёхугольной колодкой, обтянутой белой шёлковой муаровой лентой, шириной в 20 мм. Посередине ленты две продольные синие полосы, шириной по 3 мм, разделяемые белой полоской в 1 мм. Боковые края ленты окаймлены синей полоской, шириной в 1 мм.

ПОЛОЖЕНИЕ О НАГРУДНОМ ЗНАЧКЕ „ОТЛИЧНИК НАРОДНОГО ПРОСВЕЩЕНИЯ“

1. Нагрудным значком «Отличник народного просвещения» награждаются работники учреждений Наркомпроса РСФСР и отделов народного образования:

- а) за отличное выполнение Закона о всеобщем обязательном обучении детей;
- б) за образцовую постановку учебно-воспитательной работы в школе, в детском саду, в детском доме;
- в) за отличную организацию и высокое качество подготовки кадров народного просвещения;
- г) за образцовую постановку работы в политпросветучреждениях (клубе, избе-читальне, библиотеке и т. п.);
- д) за отличную организацию и проведение методической работы в школе, районе, городе, области, крае, АССР, а также за лучшие печатные работы, обобщающие опыт учреждений народного образования;
- е) за образцовую работу по организации производства учебных пособий на предприятиях Наркомпроса, за конструирование новых оригинальных учебных пособий и разработку технологического процесса изготовления их;
- ж) за отличное руководство учреждениями народного просвещения в районе, городе, области, крае, АССР, РСФСР.

2. Награждение нагрудным значком «Отличник народного просвещения» производится приказом Народного Комиссара просвещения РСФСР по представлению заведующих областными (краевыми) отделами народного образования, наркомов просвещения АССР, а также начальников управлений Наркомпроса РСФСР.

3. Нагрудный значок «Отличник народного просвещения» носится на правой стороне груди.

4. Лишение значка «Отличник народного просвещения» производится приказом Народного Комиссара Просвещения РСФСР за поступки, несовместимые со званием отличника народного просвещения.





ПРЕДМЕТНЫЙ УКАЗАТЕЛЬ

- Абак — 439, 446, 459, 532
Абстракция — 75
Авиамоделирование — 800—803
Авторитет
 детского коллектива — 191, 192
 родителей — 223, 242
 учителя — 189, 190, 194, 200, 223
Азбука
 иллюстрированная — 264
 разрезная — 155, 156, 266, 267, 270, 271, 417
Аквариум — 636—638
Актив детский — 236, 811
Активность детей — 85, 102, 105, 116, 224, 226, 231, 231, 300, 332, 416, 527, 742 и
 см. Самостоятельность детей
Альбомы в школе — 206, 619, 823
Анализ — 75, 90, 115, 483—498, 706
 речи — 300
 урока — 832, 873
Аналитико-синтетический метод в обучении — 116, 259, 261, 270, 273, 305, 332,
 378, 483, и см. Звуковой метод обучения грамоте
Апперцепция — 72
Аппликации — 591, 739
Арифметика
 задачи и содержание обучения — 41—50
 организация и методика обучения — 429—537
Арифметический ящик — 530
Артикуляция — 266
Беглость чтения — 283
Беседа
 на уроке — 63, 115—118, 156, 193, 262, 280, 281, 287—293, 293—298, 374,
 381, 384—388, 540, 541, 555, 597, 600, 668
 предметная — 609—614
 с родителями — 248—256
Библиотека
 школьная — 833, 835—840
 в пионеротряде — 234
Букварный период обучения — 261
Буквенная касса — 267
Буквы — 260
Витамины — см. Питание школьника
Взыскания — 243, 244
Внеклассная работа с детьми — 19, 167, 178, 191, 736—748, 776, 833
 по физическому воспитанию — 811—816
Внеклассное чтение — см. Чтение
Внешкольные учреждения — 19
Внимание 71, 79—81, 83, 84, 85, 86, 88, 115, 126, 190, 213, 218, 272, 288, 331
Воля — 74, 78, 79, 92, 94, 169, 245
Воспитание
 воли — 66—67, 169, 213, 245, 482, 778
 в семье — 168, 238—248
 в пионерской организации — см. Пионерская организация в школе

- диалектико-материалистического мировоззрения — 29, 59, 97—99, 104, 166, 167, 169, 585, 605—607, 777
 задачи и пути воспитательной работы — 166—170, 189, 736
 коллективизма — 17, 67, 85, 245, 790
 коммунистической нравственности — 66, 67, 77, 101, 167—170, 181, 203, 241—244, 275, 371, 375, 753
 навыков организованного поведения — 85, 169, 170, 186—203, 230, 241—244, 251, 275
 правдивости — 202, 203
 прилежания — 183
 сознательной дисциплины — 84, 169, 186—203, 232, 241
 советского патриотизма и национальной гордости — 18, 51—55, 77, 170—180, 204, 226, 231, 253, 293, 375, 538, 548, 562, 585—588, 608, 666, 740, 741, 805, 817, 818
 трудовое — 181—186, 244, 245, 250, 790—795
 физическое — 66—68, 125, 140, 208—224, 247, 248, 717, 735
 художественное — 204—208, 245—247, 713, 738, 739, 824
 Воображение — 46, 70, 76
 Вопросы учащихся — 659
 Вопросы учителя — 115, 116, 136, 157, 549, 550, 573, 575, 593—596, 611, 620, 657, 658
 Восприятие — 71—73, 83, 86, 87, 89, 90, 96, 103, 149, 207, 218, 281, 287, 289, 605
 Воспроизведение — 72, 73, 91, 92, 96, 118, 119, 338
 Впечатления — 79, 80, 88
 Выразительное чтение — см. Чтение
 Выставки в школе — 179, 237, 252, 255, 749
 книжные — 749
 Вычисления — 42—49, 157, 466—482 и см. Арифметика
 Всеобщее обязательное обучение — 5, 8, 9, 828
 Газета в школе
 чтение и работа с ней — 737, 752
 стенная — 179, 205, 252, 381, 737, 738
 География
 задачи и содержание обучения — 55—58
 организация и методика обучения во II и в III классах — 561—582
 организация и методика обучения в IV классе — 177, 584—599
 Географическая площадка — 856
 Геометрия
 элементы в начальном обучении — 48, 49, 504—513
 Гигиена в школе — 195, 210, 217—220, 849—853
 Гигиенические навыки
 воспитание — 29, 63, 195, 209, 221, 224—247, 248
 Гимнастика
 до занятий — 729, 730
 на уроках физической подготовки — 212—213, 717—726
 Гимнастический городок — см. Физкультурная площадка
 Грамматика
 задачи и содержание обучения — 33—35
 организация и методика обучения — 299—331
 Грамматический разбор — 153, 153, 314, 315, 360—361, 403
 морфологический — 345, 363—366
 общий — 367, 368
 синтаксический — 361—363
 фонетический — 272, 361, 366, 367
 Двухкомплектная школа — 138—165, 870
 Декламация — 738
 Дежурства учащихся — 127, 180
 Делопроизводство в школе — 822, 823
 Демонстрация
 предметов и опытов — 115, 223, 509, 529, 622, 623
 День урожая — см. Праздники в школе
 Десятилетняя школа — 14
 Детские дома — 15
 Детский организм — см. Психофизические особенности детей
 Диапозитивы — 598

Дидактические основы обучения — 97—107
 Диктант — 337—341, 355, 357, 403
 Дисциплина — см. Воспитание
 Дневник
 библиотеки — 840
 заведующего школой — 832
 кружка мичуринцев — 788
 педагогический — 130, 131
 пионерского отряда — 229, 237
 читательский — 749
 Добукварный период — 262—265
 Домашние задания — 64, 91—93, 104, 113, 114, 121, 133, 135, 152, 215, 238—240, 253, 286, 286, 295, 458, 545, 547, 556
 Дополнительные занятия — 132, 134
 Доступность изложения учебного материала (учителем) — 103
 Дошкольные учреждения — 12
 Ёлка новогодняя — см. Праздники в школе
 Естествознание
 задачи и содержание обучения — 58—63
 организация и методика обучения — 178, 604—628
 внеклассная работа — 736
 Заведующий школой — см. Руководство школой
 Задания на дом — см. Домашние задания
 Задания
 на занятиях ручным трудом — 794
 на лето — 133
 на уроке — 88, 119, 119, 285, 287, 457, 555, 562—566, 571, 596
 на экскурсии — 659, 662
 Задачи воспитательной работы в школе — см. Воспитание
 Задачи начального обучения — 28, 29
 Задачи школы — 17
 Закаливание детского организма — 66, 212, 222
 Закрепление знаний — 74, 112—115, 118—120, 151, 467, 555—557
 Заочное обучение — 16, 20
 Заочное педагогическое образование — 894—897
 Запоминание — 73, 74, 90, 92, 96, 105
 Запрещение — 194, 194
 Заучивание — 39, 74, 105, 260, 261, 264—266
 Звуковой метод обучения грамоте — 259—262
 Игра — 83, 126, 182
 Игры детей
 массовые — 764, 767
 литературные — 205
 настольные — 739
 подвижные — 68, 213, 222, 726—729, 731, 732, 822
 тематические — 68, 125
 Игры-инсценировки — 753, 754
 Игры-соревнования — 815, 816
 Идеальная направленность в обучении — 99, 101, 104, 105, 166, 280, 281, 501, 545, 548, 605—609
 во внеклассной работе — 740, 741
 Измерения — см. Геометрия
 Изложения — 337, 339, 353, 369—374, 405
 Изобразительное искусство в школе — 63, 64, 206 и см. Рисование
 Изобразительная грамота — см. Рисование
 Изучение детей — см. Наблюдения над детьми
 Изучение опыта
 воспитания в семье — 256
 педагогического — 872, 873
 Инвентарные книги — 834, 838
 Индивидуальный подход к детям — 93—97, 106, 199, 200, 220, 221, 237, 237, 740, 806
 Инициатива — 79, 79, 187, 238, 244, 430, 501, 778

- Инсценировки — 303, 444, 752—759
- Интерес
в обучении — 79, 86, 88, 93, 101, 105, 175, 191, 221, 232, 375, 376, 550, 626
во внеклассной работе — 741, 742, 789
- Интересы детей — 86, 206, 795, 807
- Интонация — 35, 39, 283—285, 351—353, 374
- История
задачи и содержание обучения — 51—55
организация и методика обучения в III классе — 538—546
организация и методика обучения в IV классе — 177, 179, 548—557
- Календарный план учителя — см. План
- Календарь погоды — 566, 569, 617
- Календарь природы — 617—619
- Каникулы школьные — 249—250, 831
- Карта географическая
введение в её понимание — 574—582
работа с ней — 158, 544, 544, 590—596
- Карта топографическая — 821
- Картины на уроках — 206, 292, 371, 378—380, 427, 504, 542, 551, 552—553, 554, 570, 596, 597
- Картинки
в учебнике — 417, 427
по развитию речи — 424—428 и см. Рассказ по картинкам
- Качество обучения — 15, 18, 23
- Киноуроки — 598, 599
- Классная доска — 527, 845—846
- Классная мебель — 841—849
- Классные собрания — 192
- Коллектив детский — 84, 85, 99, 106, 127, 168, 185, 191, 192, 198, 200—201, 231, 236, 238, 251, 369, 785
- Коллекции — 599, 639—644, 823
- Комсомольская организация в школе — 20
- Консультации для родителей — 251, 252
- Контроль
за работой детей — 245, 245
за работой учителя — 832, 833
- Контрольные работы — 129, 473, 479, 514—515, 596
- Конференции
родителей — 256
читательские — 179, 743—746
- Краеведение — 178, 686, 737, 805, 806, 824 и см. Кружок краеведческий
- Кружки
декоративного творчества — 206
драматический — 205, 759
краеведческий — 805—810
лепки — 206
литературный — 205, 751
любителей сказок — 746, 747
рисования — 715
технические — 795—805
юных натуралистов-мичуринцев — 776—790
физической культуры — 811—815
художественной вышивки — 206
- Лабораторные занятия — 115, 623—625
- Литература для учителя — 876—887
- Литературный монтаж — 757, 758
- Личное дело учащегося — 132, 830
- Личный пример
учителя — 223, и см. Учитель
родителей — см. Семья
- Личность учащегося — 71, 81
- Любознательность детей — 77, 93
- Лыжная подготовка — см. Физические упражнения

Методическая работа — 869—875, 888—894
 Методы — 74, 108, 111, 170, 183, 184, 190, 193, 201, 231, 242, 314
 Моделирование — 570, 571, 790790
 Морфология — 34, 35, 309—311, 333
 Мотивы учения — 87, 88, 92, 99, 104
 Мышление — 45, 46, 70, 72, 75—76, 83, 84, 86, 87, 90, 96, 275, 360, 363, 368, 482—484, 495, 501, 549
 Музыка в школе — 205, 206, 738
 слушание — 206, 704—705

 Наблюдательность детей — 126, 332
 Наблюдения детей — 57, 58, 60, 63, 72, 93, 115, 300, 381, 566—570, 574, 576, 615—619, 625, 638—644, 657—662, 665, 707, 708, 778, 796
 Наблюдения над детьми — 95, 96, 111, 115, 130—132, 213, 248, 251, 313
 Наборное полотно — 267
 Навыки — 38—41, 43, 44, 48, 63—65, 66, 74, 81, 98, 103, 105, 106, 133, 184, 191, 194, 208, 211, 213, 215, 285, 287, 302, 332, 337, 341, 454, 455, 467, 470, 474, 479, 480, 695, 696, 700, 701, 702, 715, 753, 825
 Наглядность в обучении — 83, 89, 102, 103, 115, 117, 126, 303, 304, 429, 526, 551
 Наглядные пособия
 по арифметике — 433, 459, 492, 493, 497, 499, 505—513, 526—537
 по географии — 571—574
 по естествознанию — 614, 614, 669
 по истории — 538
 по русскому языку — 335, 417—428
 Наказания — 199—201, 224, 244
 Наставление — 193
 Начальная школа — 13, 14
 Научность преподавания — 99—101
 Неуспеваемость
 предупреждение — 130—133, 143, 152, 220, 403
 Нотная грамота
 обучение — 699—704, 826
 Нумерационная таблица — 435, 438, 446, 459, 461, 533

 Оборудование
 занятий ручным трудом — 793
 занятий учебных — 111, 124, 635
 класса — 841—849
 уголка природы — 636—638
 школы — 207, 208, 218, 219
 школьной библиотеки — 836
 экзаменов — 136
 экскурсий — 656

 Обучение
 грамоте — 259—279, 389
 грамматике — 35—37, 299—331
 изложению — см. Изложения
 нумерации — 458—466
 письму — 264
 письменным вычислениям — 466—480
 правописанию — 35, 40, 41, 306—308, 332—341
 пунктуации — 351—354
 сочинению — см. Сочинения
 счёту — 41—43, 430—449, 454—458
 решению задач — 43—48, 157, 157, 433, 434, 437, 438, 444, 445, 448, 456, 457, 482—502, 518
 чтению — 266

 Объяснительное чтение — 156, 156, 172—176, 189, 221, 281, 286, 369
 географических статей — 573, 589
 исторических статей — 175, 538—546
 статей по естествознанию — 62, 609, 615, 627—628, 668
 художественных произведений — 286, 384
 Общеобразовательная школа в СССР — 17—20

Общественная работа
 учащихся — 167, 179, 180, 184, 192, 226, 232, 233, 241, 241, 670, 671, 739,
 777, 783, 789, 790, 806
 учителя — 28

Однокомплектная школа — см. Двухкомплектная школа

Описания — 377, 378, 379

Опыты по естествознанию — 620—625, 653—655

Опрос учащихся — см. Проверка знаний и навыков

Оркестр школьный — 738, 825, 826

Орфография — см. Обучение правописанию

Орудия сельскохозяйственного труда детей — 683—686

Освещение в школе — 218, 219

Ответы учащихся — 128, 516

Открытые уроки — 873

Отстающие дети — см. Неуспеваемость

Оценка знаний — 128, 129, 137, 137, 405—407, 516—518

Ошибки — 403, 404
 классификация — 282, 282, 357, 405, 467, 515
 предупреждение и исправление — 73—74, 113, 114, 120, 129, 152, 282, 282,
 355—358, 380, 382, 416, 475, 476
 работа над ошибками — 129, 282, 282, 469, 470

Ощущения — 71

Память — 73, 74, 87, 90—92, 96, 272

Парта — 219, 841—845
 посадка на парте — см. Правильная посадка детей на парте

Партийность обучения — 99, 167

Педагогические совещания — 137, 833

Педагогические чтения — 897—898

Пение
 задачи и содержание обучения — 65, 66, 205
 организация и методика обучения — 140, 178, 695—705, 824, 825

Первые дни занятий — 125—127

Перемены — 31, 142, 214

Пересказ прочитанного — 39, 286, 291, 370, 370

Переутомление детей
 предупреждение — 190, 213, 217, 218, 222, 246

Письменные работы — 129, 129, 337—340

Письмо по памяти — 153, 155

Пионерский актив — 236

Пионервожатый — 227, 228, 235, 250, 255

Пионерская дружина — 228, 229, 235

Пионерское звено — 228, 229, 233—235

Пионерские сборы и костры — 232, 233, 253

Пионерская организация в школе — 14, 19, 168, 192, 208, 225, 833

Пионерский отряд — 228, 229, 235, 743

Питание школьника — 209, 210, 213—217, 222

План
 бесед с родителями — 252
 заведующего школой — 833
 занятий в двухкомплектной школе — 144
 изложений — 372—374, 386
 календарный учителя — 122, 123, 389
 методического объединения — 871, 872
 обучение составлению плана — 38—39, 288, 289, 373—374
 пионерского отряда — 232, 236
 повторения — 134
 пришкольного участка — 682
 прочитанного текста — 236, 289—290
 работы школы — 827—830
 рассказа — 38, 378, 379, 555
 сочинений — 376, 377, 380, 381, 387
 тематический — 123, 124
 учебный школы — 30—32, 121, 121
 учебно-воспитательной работы — 828, 829

- экскурсий — 662, 660
- эскизный — 579, 580
- План занятий годовой
 - по арифметике — 518—526
 - по географии — 603—604
 - по естествознанию — 686—694
 - по истории — 560—561
 - по русскому языку — 388—402
- План топографический — 57, 580, 581 и см. Карта топографическая
- План урока — 108—111, 121, 124
 - гимнастики — 717—719
 - граммоты — 269, 271
 - занятий в двухкомплектной школе — 144—147
 - пения — 698
 - письма — 269, 271, 272
 - рисования — 707, 708, 712, 713
- Плодово-ягодный сад при школе — см. Сад школьный
- Площадка для игр — 853, 854 и см. Физкультурная площадка
- Поведение учащихся — 197, 198, 210, 222, 223, 911 и см. Воспитание навыков организованного поведения
- Повышение квалификации учителя — см. Заочное педагогическое образование и Методическая работа
- Повторение — 74, 74, 91, 103, 105, 110, 112—114, 115, 118—119, 124, 127, 134, 135, 146—150, 302, 303, 308, 341, 388, 518, 548, 556, 557
- Подготовка школы к учебному году — 828
- Подготовка учителя
 - к занятиям — 20, 107—111, 121—125, 177
 - к экскурсии — 656
- Подготовка учащихся
 - к изучению нового материала — 114, 115
 - к занятиям — 196
 - к походу туристическому — 818—820
 - к экскурсии — 657
- Подражание — 81, 85
- Познание — 71, 75, 103, 527, 605
- Понятия — 32—35, 3641—42, 49, 52, 54—57, 60—63, 70, 75, 87, 97, 98, 100, 116, 124, 126, 172, 173, 189, 200, 263, 275, 289, 299—301, 303, 313, 315, 317, 323, 325, 328, 329, 352, 429, 480, 500, 527, 543, 562, 567, 567, 582, 626
- Поощрение учащихся — 195, 199, 200, 224, 243, 245
- Посещение театров и кино — 206, 738
- Походы туристические — 817—824
- Почерк учащихся — 208, 332, 341
- Правила внутреннего распорядка в школе — 831
- Правила для учащихся — 187, 188, 193, 195—198, 203
- Правила обращения с книгой — 748
- Правила при обучении письму — 408, 409
- Правильная посадка детей на парте — 125, 197, 210, 408, 844
- Правдивость — см. Воспитание правдивости
- Правописание — см. Обучение правописанию
- Право на образование — 6, 9, 11
- Праздники в школе — 179, 206, 207, 765—776, 815
- Практические занятия и работы учащихся по естествознанию — 624, 638—644
 - по сельскому хозяйству — 669—681, 777, 777, 780—785, 789
- Предметные уроки — 609—614
- Представления — 48—50, 52, 57, 59, 72, 73, 76, 96, 97, 118, 287, 431, 432, 464, 504—508, 528, 529, 538, 543—545, 550—555, 573, 594, 595, 609—614, 626, 664
- Приборы для опытов
 - по естествознанию — 644—655
- Привычки — 79, 82, 104, 198, 202
- Приём детей в школу — 830
- Приём в пионерскую организацию — 227, 228, 250
- Приказание — 193—194
- Пример учителя — 77 и см. Авторитет учителя
- Прилежание — 182, 183, 200 и см. Воспитание прилежания

Пришкольный участок — 671—686, 780—788, 853
 Проверка
 библиотеки — 838
 домашних и классных заданий — 113, 114, 152, 190, 285, 293, 298, 588
 знаний и навыков — 110—114, 127—129, 130, 133, 403—405, 458, 513—518,
 548, 596, 596
 Программа занятий краеведческого кружка — 807—809
 Программа работы кружка юных мичуринцев — 787, 788
 Программы учебные — 18, 122, 135
 Произошение — 263
 исправление недостатков — 282, 284, 308, 334, 342, 348, 349, 357
 литературное — 33, 309
 учителя на уроке — 404, 590
 Прописи — 419
 Прочность усвоения знаний — 90, 91, 105
 Профессиональные учебные заведения — 15
 Психика
 понятие — 69
 развитие — 88—93
 Психические процессы — 69—71
 Психофизические особенности детей — 81—88, 93—97, 191, 209—211, 217
 Пунктуация — 40, 41, 327, 351—354, 373
 Работа с родителями — 132, 132, 135, 221, 224, 248—255
 Разбор
 грамматический — см. Грамматический разбор
 пересказа — 291
 прочитанного — 288—290, 292
 текста — 285
 Развитие речи — 31, 36, 38, 76, 87, 90, 126, 262, 275, 323, 327, 368, 369, 389
 Раздаточный материал — 620, 624, 625, 626, 635, 642, 644, 664
 Разрезная азбука — 155, 266, 267, 270, 271
 Расписание занятий — 124
 в двухкомплектной школе — 140—143, 159—164
 экзаменов — 136
 Рассказ
 по картинкам — 37, 155
 учащихся — 37, 155, 372, 373, 378—380, 387
 учителя — 117, 117, 295, 540, 546, 550, 551—553, 668, 669
 Рассказывание — 736, 738, 750, 751
 Рассматривание рисунков — 155
 Рассуждения — 375, 491—498
 Режим
 учебных занятий — 127
 школьника — 133, 213—215, 222, 238, 247, 249, 251, 252
 школы — 68, 198, 831
 Ремесленные училища — 16
 Речь — см. Развитие речи
 Решение задач — см. Обучение решению задач
 Рисование — 97, 126, 261, 739
 задачи и содержание обучения — 63, 65
 организация и методика обучения — 143, 156, 178, 706—717
 педагогическое — 553, 572, 573, 577, 588, 588, 625
 Рисунки — 155, 528, 823
 в книге — 155, 543, 570, 628
 Родительский комитет — 257, 258
 Родительские собрания — 252—256
 Роль учителя в обучении и воспитании — см. Учитель
 Руководство школой — 827—835
 методической работой — 874, 875, 890, 891
 Русский язык
 задачи и содержание обучения — 29, 30
 организация и методика обучения — 259
 Ручной труд в школе — 790—795
 Сад школьный — 782, 783, 858—869

Самодеятельность детей — 178, 180, 224, 253, 500, 742, 743, 763, 764, 767, 769, 770, 773
 Самообслуживание детей — 183
 Самостоятельная работа учащихся — 112, 119, 120, 133, 138—143, 145—158, 165, 191, 239, 298, 300, 429, 501, 513, 514, 554, 555, 562, 626, 626, 628, 659, 662, 671, 672, 714, 715, 789
 Санитария — см. Гигиена в школе
 Связь теории с практикой в обучении — 46, 49, 80, 89, 98, 101—102, 112, 184, 240, 501, 502, 518, 608, 666, 805
 Сельскохозяйственные знания
 элементы в начальном обучении — 664—686
 Сельскохозяйственный труд детей — 184
 Семилетняя школа — 14
 Семилетки-учащиеся — 82—85, 125, 126, 213, 249, 250, 252
 Семья — 168, 202, 203, 223, 238, 254
 Синтаксис
 задачи и содержание обучения — 35—37
 организация и методика обучения — 327—328
 Синтез — 75, 116, 266, 270, 273, 312, 314, 483, 484, 495 и см. Анализ
 Система народного образования
 советская — 9, 12—17
 капиталистическая — 9, 10
 Систематичность в обучении — 103, 111
 Словарная работа — 156, 289, 290, 296, 383, 541—543, 546, 573, 590
 Слушание музыки — см. Музыка в школе
 Советы учащимся — 194
 Советский патриотизм — 170—173 и см. Воспитание
 Сознание — 69—71
 Сознательная дисциплина. — см. Воспитание
 Сознательное чтение — см. Чтение
 Сознательность в обучении — 77, 78, 102—105
 Сон детей — см. Режим школьника
 Сообщение знаний — 115—118
 Состав пищевых продуктов — 215—217
 Составление таблиц — 154
 Социалистическое отношение к труду — 51, 181, 182, 185, 189, 203, 225, 241, 242, 245, 376, 608 и см. Воспитание трудовое
 Социалистическое отношение к общественной собственности — 185, 188, 189, 196, 203, 241, 374, 608, 845 и см. Воспитание коммунистической нравственности
 Социалистическая дисциплина — 186, 187 и см. Воспитание сознательной дисциплины
 Сочинения — 293, 337, 355, 369, 374—382, 405
 по картинкам — 427
 Спектакли в школе — 759—762
 Списывание — 153—155, 403
 Среда общественная — 168
 Стенная газета — см. Газета в школе
 Стол учителя — 847
 Суждения — 75, 78
 Схемы — 304, 317, 362—364
 Счёты классные — 446, 459, 532, 533
 Таблицы — 154, 267, 270, 273, 303, 323, 325, 335, 348, 364, 364, 418—424, 460, 461, 463, 532, 533, 791
 Творчество детское — 204—208, 233, 246, 246, 706, 713, 752
 Темперамент — 93
 Тетради учащихся — 208, 358, 409, 410
 Требования к учащимся — 193, 194
 Убеждение — 193, 242
 Уголок в школе
 для занятий ручным трудом — 794
 книги — 748
 методический — 875
 природы — 618, 618, 634—644, 669, 670, 779, 780
 тематический — 179

- Уголок школьника в семье — 238
- Умения — 33—39, 44, 46, 61, 63, 65, 66, 76, 82, 98, 301, 302, 303
- Упражнения — 49, 64, 66, 74, 85, 90, 98, 104, 105, 119—121, 153—157, 243, 245, 270—272, 274, 283, 289, 289, 300, 302, 303, 307, 311, 313, 315, 323, 328, 332, 336, 340, 342, 347, 354, 357, 360, 363, 365, 366, 369, 371—373, 378, 403, 410—416, 429, 462, 463, 467—472, 518, 574—582, 695
- Урок
- арифметики — 449—454, 480—482
 - географии — 582—584, 599—602
 - гимнастики и игр — 707—709
 - грамоты — 276—279
 - грамматики — 318—319, 325, 327, 329—331, 336
 - естествознания — 620—623, 629—634
 - изложения — 367—369, 379—381
 - истории — 546, 547, 557—560
 - на пришкольном участке — 680—681
 - организация и методика урока — 108—111, 143—152, 190, 191, 215, 588, 589, 705
 - пения — 698, 699, 705
 - планирование — см. План урока
 - правописания — 358—360
 - предметный — 609—614
 - работы над ошибками — 382, 383
 - решения задач — 502—504
 - рисования — 716
 - система уроков — 110, 123
 - чистописания — 416
 - чтения — 293—298
- Усадьба школы — 853—858
- Устный счёт — см. Обучение счёту
- Утренники в школе — 751, 763—765, 815
- Учебник
- работа с ним — 118, 122, 157, 208, 573, 589, 590, 626
- Учебный план — см. План
- Учёт выданных книг — 839, 840
- Учёт знаний — см. Проверка знаний и навыков
- Учёт книжного имущества — 837
- Учёт работы
- в пионерской организации — 236
 - школы — 831
- Учитель — 20—28, 112, 125, 168, 191, 192, 201, 223, 227, 229, 231, 232, 235—237, 248—254, 273, 299, 834, 853, 869, 905—910
- Уход за школьным помещением — 849—853
- Физическое воспитание — см. Воспитание физическое
- Физические упражнения — 211—213, 222, 719—726
- Физкультурные занятия
- внеклассные — 739
- Физкультминуты — 730, 731
- Физкультурная площадка — 732—735
- Фонетика — 32, 305—309
- Формализм
- борьба с ним — 634
- Характер — 79, 94, 95
- Характеристика
- исторических деятелей — 553
 - успеваемости — 130
 - учащихся — 132
- Хор школьный — 205, 696, 738, 824, 825
- Художественное воспитание — см. Воспитание художественное
- Цветник школьный — 856
- Чистописание — 143, 358, 408—416
- Чтение — 118, 141, 155, 156, 157, 178, 204
- беглое — 283

деловых статей — см. Объяснительное чтение
внеклассное — 178, 240, 250, 293, 748—752, 840
выразительное — 38, 283—285, 298, 738
вслух — 749
правильное — 281, 282
про себя — 285, 287
сознательное — 38, 280, 281
обучение — 38, 40, 118, 266, 280—285

Чувства — см. Эмоции

Шарады — 758, 759

Шкафы классные — 848

Школа и семья — 27, 168, 208, 238—258 и см. Семья и Работа с родителями

Школьная мебель — см. Классная мебель и Оборудование

Школьные праздники — см. Праздники в школе

Школьные программы — 17, 19, 135, 138

Школы рабочей и сельской молодёжи — 7, 15

Школьная сеть — 6

Школьные спектакли — см. Спектакли в школе

Экзамены — 133—137, 251, 251

Эмоции — 70, 77—78, 104, 169, 224, 286, 548, 551, 562, 695

Экскурсии — 93, 115—233, 281, 655, 743

географические — 562—566

в музеи и зоопарки — 663, 664

в природу — 68, 115, 381, 655—663, 668, 806

производственные — 663, 671, 796

Язык — 289, 300



ОГЛАВЛЕНИЕ

Предисловие

Стр. 3

I. ШКОЛА И УЧИТЕЛЬ В СССР

Школа в СССР

Стр. 5

Успехи народного образования в СССР (5), Политика партии и правительства в области народного образования (8), Принципы советской системы народного образования (9), Советская система школьного образования (12), Задачи общеобразовательной школы (17), Кадры народного образования (20).

Советский учитель

Стр. 21

Положение учителя в СССР (21), Повышение идейно-политического уровня учителя (23), Вооружение учителей разносторонними знаниями (24), Творческая инициатива учителя (26), Любовь к детям и уважение к ним (26), Работа учителя с родителями учащихся (27), Участие учителя в общественной жизни и работе (28).

Задачи и содержание начального обучения

Стр. 28

Цели и задачи начального обучения (28), Учебный план I — IV классов (30), Русский язык (32), Арифметика (41), История (51), География (55), Естествознание (58), Рисование (63), Пение (65), Физическая подготовка (66).

II. ОСНОВЫ ОБУЧЕНИЯ

Общие психологические понятия и закономерности

Стр. 69

Формы сознательной деятельности человека (69), Восприятие (71), Память (73), Мышление (75), Воображение (76), Эмоции или чувства (77), Воля (78), Внимание (79).

Психика детей и ее развитие в процессе обучения

Стр. 81

Психофизические особенности детей 7-летнего возраста (82), Некоторые особенности психики детей 8 — 10 лет (85), Развитие психики детей в процессе обучения (88).

Индивидуально-психологические различия детей младшего школьного возраста

Стр. 93

Различия в темпераменте (93), Различия черт характера в раннем школьном возрасте (94), Различия в умственной деятельности детей (95).

Дидактические основы обучения

Стр. 97

Коммунистическая целеустремленность обучения (99), Научность обучения (99), Связь теории с практикой социалистического строительства (101), Сознательность обучения (102), Прочность усвоения знаний (105), Коллективность и индивидуальный подход в обучении (106).

Общая методика урока Стр. 107

Подготовка к уроку (107), Общие требования к проведению урока (111), Подготовка детей к усвоению учебного материала урока (112), Сообщение новых знаний (115), Закрепление знаний (118), Задание на дом (121).

Организация учебной работы Стр. 121

Подготовка к учебному году (121), Первые дни занятий (125), Учёт знаний учащихся (127), Наблюдения за детьми в процессе работы с ними (130), Предупреждение неуспеваемости учащихся (132), Экзамены (133).

О работе в двухкомплектной и одноклассной школах Стр. 138

Распределение классов (138), Организация занятий (139), Расписание уроков (140), Планирование и проведение урока (143), Виды и методика самостоятельной работы (152), Примерное расписание уроков при занятиях учителя с I и III классами. (159), Примерное расписание уроков при занятиях учителя с II и IV классами. (160), Примерное расписание уроков при занятиях учителя с I, II и III классами. (161).

III. ВОСПИТАТЕЛЬНАЯ РАБОТА

Задачи и пути воспитательной работы в начальных классах Стр. 166

Воспитание советского патриотизма Стр. 170

Содержание и методы воспитания советского патриотизма (172).

Трудовое воспитание Стр. 181

Воспитание сознательной дисциплины и навыков культурного поведения Стр. 186

Основные условия и пути воспитания сознательной дисциплины (189).

Художественное воспитание Стр. 204

Физическое воспитание Стр. 208

Особенности детского организма (209), Физические упражнения (211), Режим школьника (213), Питание школьника (215), Гигиена обучения (217), Учёт индивидуальных физических особенностей детей (220), Воспитание гигиенических навыков у детей (221).

Пионерская организация в школе Стр. 225

Построение пионерской организации (227), Содержание и формы деятельности пионерской организации (230), Вожатый и учитель (235).

Школа и семья Стр. 238

Образовательная работа с детьми в семье (238), Воспитание коммунистической нравственности у детей в семье (241), Трудовое воспитание детей в семье (244), Художественное воспитание детей в семье (245), Физическое воспитание детей в семье (247).

Работа школы с родителями Стр. 248

IV. ОСНОВНЫЕ ВОПРОСЫ МЕТОДИКИ РУССКОГО ЯЗЫКА

Обучение грамоте Стр. 259

Научные основы звукового метода (259), Добукварный период обучения (262), Первый этап букварного периода (265), Второй этап букварного периода (269), Третий этап букварного периода (272), Примерные уроки (276).

Чтение Стр. 280

Сознательность чтения (280), Правильность чтения (281), Беглость чтения (283), Выразительное чтение (283), Чтение про себя (285).

Объяснительное чтение художественных произведений Стр. 286

Подготовка к чтению (287), Первое ознакомление с произведением (288), Разбор произведения (288), Пересказ прочитанного (291), Заключительная работа по прочитанному (292), Примерные уроки (293).

Обучение грамматике Стр. 299

Звуки и слоги (305), Состав слова (309), Части речи (общее понятие) (313), Изменение слов (319), Синтаксис (326), Примерные уроки (329).

Обучение правописанию Стр. 331

Особенности русской орфографии, как основа методики правописания (332), Объяснение орфографического правила (334), Упражнения (336), Особенности обучения орфографии по классам (341), Обучение пунктуации (351), Проверка грамотности учащихся и борьба с ошибками (355), Примерные уроки (358).

Грамматический разбор Стр. 360

Синтаксический разбор (362), Морфологический разбор (363), Фонетический разбор (366), Общий разбор (367).

Развитие устной и письменной речи Стр. 368

Обучение изложению (371), Обучение сочинению (374), Работа над ошибками в изложениях и сочинениях детей (382), Примерные уроки (384).

Примерный годовой план занятий по русскому языку Стр. 388

Проверка знаний учащихся Стр. 403

Оценки знаний учащихся (405).

Чистописание Стр. 408

Предварительные упражнения (410), Обучение письму в I классе. (411), Обучение чистописанию во II — IV классах (414), Примерный план урока чистописания (416).

Наглядные пособия по русскому языку Стр. 417

Наглядные пособия по обучению грамоте (417), Таблицы по грамматике и орфографии (419), Картинки по развитию речи (424).

V. ОСНОВНЫЕ ВОПРОСЫ МЕТОДИКИ АРИФМЕТИКИ

Обучение счёту и решению задач в младших классах начальной школы Стр. 429

Первый десяток (431), Второй десяток (434), Первая сотня (438), Нумерация и действия в пределе 1 000 (445), Примерные планы уроков (449).

Устный счёт в III и IV классах Стр. 454

Нумерация многозначных чисел Стр. 458

Устная и письменная нумерация шестизначных чисел (в пределе миллиона) (459), Устная и письменная нумерация в пределе миллиарда (463), Устная и письменная нумерация чисел класса миллиардов (466).

Письменные вычисления в III и IV классах Стр. 466

Сложение многозначных чисел (468), Вычитание многозначных чисел (469), Умножение многозначных чисел (470), Деление многозначных чисел (474), Примерные уроки (480).

Обучение решению задач Стр. 482

Методы и приёмы обучения анализу арифметической задачи (484), Типовые задачи (491), Примерные уроки решения задач с письменным объяснением (502).

<i>Элементы геометрии в начальном обучении</i>	<i>Стр. 504</i>
<i>Проверка знаний учащихся по арифметике</i>	<i>Стр. 513</i>
Оценка знаний учащихся (516).	

<i>Примерный годовой план работы по арифметике</i>	<i>Стр. 518</i>
<i>Наглядные пособия по арифметике</i>	<i>Стр. 526</i>

VI. ИСТОРИЯ, ГЕОГРАФИЯ И ЕСТЕСТВОЗНАНИЕ

<i>История на уроках объяснительного чтения</i>	<i>Стр. 538</i>
---	-----------------

Подготовка к чтению (540), Чтение и объяснение содержания читаемого (542), Примерные уроки (546).

<i>Уроки истории в IV классе</i>	<i>Стр. 548</i>
----------------------------------	-----------------

Проверка усвоения пройденного и переход к новому материалу (548), Создание у детей образного представления о прошлом (550), Закрепление полученных знаний и самостоятельная работа учащихся (555), Примерные уроки (557).

<i>Примерный план работы по истории в IV классе</i>	<i>Стр. 560</i>
---	-----------------

<i>Занятия по географии в младших классах начальной школы</i>	<i>Стр. 561</i>
---	-----------------

Географические экскурсии (562), Наблюдения над погодой (566), Работа с наглядными пособиями (570), Чтение географических статей (573), Введение в понимание плана и карты (574), Примерные уроки (582)

<i>Уроки географии в IV классе</i>	<i>Стр. 584</i>
------------------------------------	-----------------

Воспитательное значение изучения географии (585), Организация и проведение урока географии (588), Работа с учебником (589), Работа с глобусом и географической картой (590), Картины, диапозитивы, коллекции на уроках географии (596), Примерные уроки (599).

<i>Примерный план работы по географии</i>	<i>Стр. 603</i>
---	-----------------

<i>Естествознание в начальных классах</i>	<i>Стр. 604</i>
---	-----------------

Объяснительное чтение, предметные уроки и наблюдения в I, II и III классах (609), Изучение неживой природы в IV классе (619), Примерные уроки (629).

<i>Уголок природы в начальной школе</i>	<i>Стр. 634</i>
---	-----------------

Оборудование уголка природы (636), Наблюдения и практические занятия в уголке природы (638).

<i>Приборы для опытов на уроках естествознания</i>	<i>Стр. 644</i>
--	-----------------

<i>Экскурсии</i>	<i>Стр. 655</i>
------------------	-----------------

Подготовка учителя к экскурсии (656), Подготовка учащихся к экскурсии (657), Проведение экскурсии (657), Экскурсии производственного характера (663), Экскурсии в музей и зоопарки (663), Использование материала, собранного на экскурсии (664).

<i>Элементы сельскохозяйственного обучения в начальных классах</i>	<i>Стр. 664</i>
--	-----------------

Пути ознакомления учащихся с сельским хозяйством (668), Содержание практических работ на пришкольном участке (671), Организация практических работ на участке и методика их проведения (679), Организация пришкольного участка (682), Орудия сельскохозяйственного труда детей (683).

<i>Примерный годовой план занятий по изучению природы</i>	<i>Стр. 686</i>
---	-----------------

VII. ПЕНИЕ, РИСОВАНИЕ И ФИЗКУЛЬТУРА

<i>Уроки пения</i>	<i>Стр. 695</i>
--------------------	-----------------

Обучение нотной грамоте (699), Слушание музыки (704), Построение урока пения (705).

Уроки рисования

Стр. 706

Рисование с натуры (706), Декоративное рисование (711), Рисование на темы (713), Самостоятельное рисование дома и внеклассные занятия по рисованию (714), Примерная тематика уроков рисования (715).

Уроки гимнастики и игр

Стр. 717

Порядковые упражнения (719), Подготовительные упражнения (720), Бег (722), Прыжки (723), Метание (723), Лазание (724), Равновесие (725), Передвижение на лыжах (725), Подвижные игры (726).

Гимнастика до занятий, физкультминуты, игры

Стр. 729

Физкультурная площадка

Стр. 732

VIII. ВНЕКЛАССНАЯ РАБОТА

Внеклассная работа с детьми

Стр. 736

Содержание и формы внеклассной работы (736), Идеальная направленность внеклассной работы (740), Основные педагогические требования к организации и методике внеклассной работы (741).

Внеклассное чтение

Стр. 748

Инсценировки и школьные спектакли

Стр. 752

Инсценировка (753), Литературный монтаж (757), Шарады (758), Школьный спектакль (759).

Утренники и вечера в школе

Стр. 763

Праздник Великой Октябрьской социалистической революции (765), День Сталинской Конституции (766), День памяти В. И. Ленина (767), День Советской Армии (768), Первое Мая (769), Школьные праздники (770).

Кружок юных натуралистов-мичуринцев

Стр. 776

Содержание работы кружка юных мичуринцев (778), Организация кружка (785), Руководство кружком (788).

Ручной труд в начальном обучении

Стр. 790

Виды ручного труда детей (791), Оборудование занятий ручным трудом (793), Методика проведения занятий (793).

Технический кружок

Стр. 795

Содержание работы кружка (795), Техника использования силы падающей воды (796), Использование силы ветра (798), Авиамоделирование (800), Техника применения электричества (803).

Краеведческий кружок

Стр. 805

Внеклассная работа по физическому воспитанию

Стр. 811

Занятия кружка физической культуры (811), Элементарные состязания (815).

Туристические походы в начальной школе

Стр. 817

Подготовка к походу (818), Проведение похода (820), Подведение итогов похода (823).

Хор и оркестр

Стр. 824

IX. ВОПРОСЫ ШКОЛОВЕДЕНИЯ

Руководство школой

Стр. 827

Планирование работы школы (827), Приём детей в школу (830), Режим школы (831), Руководство учебно-воспитательной работой (831), Делопроизводство в школе (834).

Школьная библиотека Стр. 835

Библиотечная обработка и расстановка книг (836), Учёт книжного имущества (837), Проверка библиотеки (838), Организация выдачи книг (838), Учёт выданных книг и работа библиотеки (839), Руководство чтением учащихся (840).

Классная мебель Стр. 841

Уход за школьными помещениями Стр. 849

Усадьба школы Стр. 853

Дорожки на усадьбе (855).

Фруктово-ягодный сад при школе Стр. 858

Планировка сада (859), Породы и сорта растений пришкольного сада (860), Время посадки и подготовка участка (860), Разбивка участка (861), Техника посадки деревьев (862), Уход за молодыми посадками плодовых деревьев (864), Уход за ягодными культурами (866), Уход за плодоносящим садом (867).

Методическая работа в школе и в кустовом методическом объединении
Стр. 869

Организация методической работы (869), Содержание методической работы (871), Формы методической работы с учителями (872), Руководство методической работой учителей (874).

Литература Стр. 876

ПРИЛОЖЕНИЕ 1

О повышении квалификации учителей Стр. 888

Методическая работа с учителями (888), Положение о методической работе в школе (889), Положение о кустовом методическом объединении учителей I—IV классов (891), О мероприятиях по укреплению системы заочного педагогического образования (894), Инструкция о порядке оплаты специальных расходов учителям-заочникам (895), О заочном обучении учителей (896), Положение о „педагогических чтениях“ (897), Примерная тематика докладов для „педагогических чтений“ (898), Положение о внештатных научных сотрудниках институтов академии педагогических наук РСФСР (903).

ПРИЛОЖЕНИЕ 2

Об улучшении материального и правового положения учителей
Стр. 905

О повышении заработной платы и пенсий учителям начальных, семилетних и средних школ. (905), О порядке зачёта в стаж работы времени пребывания в период Отечественной войны в рядах Красной армии, военно-морском флоте и партизанских отрядах (907), Об оплате учителя в однокомплектных школах (908), О льготах и преимуществах для учителей начальных и семилетних школ (908), О награждении учителей орденами и медалями СССР за выслугу лет и безупречную работу (909), Об утверждении положения о порядке награждения медалью К. Д. Ушинского, ее образца и описания (909), Положение о нагрудном значке „отличник народного просвещения“ (910).

Предметный указатель Стр. 911



28 p. 6. 25 cm.