

ПЕРЕСТРОЙКА:

**гласность
демократия
социализм**

**ПОСТИ-
ЖЕНИЕ**

С. Ю. Андреев
А. В. Баранов
С. А. Белановский
О. Э. Бессонова
Ф. М. Бородкин
А. Г. Вишневский
С. А. Васильев
Л. А. Гордон
Т. И. Заславская
С. Г. Кордонский
Л. Я. Косалс
Ю. А. Левада
В. А. Лисов
В. Н. Лысенко
Б. М. Львин
Е. З. Майминас
А. К. Назимова
В. А. Найшуль
П. Г. Олдак
С. Ю. Павленко
Л. И. Пияшева
И. Х. Райг
Б. В. Ракитский
Г. Я. Ракитская
В. П. Рассохин
Р. В. Рывкина
М. Л. Суховский
Ю. В. Сухотин
Г. И. Ханин
Л. А. Хахулина
М. А. Шабанова
В. Л. Шейнис

ПОСТ

ПЕРЕСТРОЙКА:
гласность
демократия
СОЦИАЛИЗМ

ИЖЖЕНИЕ

Социология

**Социальная
политика**

**Экономическая
реформа**



Москва
ПРОГРЕСС
1989.

ББК 66.3(2)

П 63

Редакторы-составители: *Ф.М. Бородкин, Л.Я. Косалс, Р.В. Рывкина*

Редактор: *Завьялова А.Н.*

Постигение: Социология. Социальная политика. Экономическая реформа /Ред.-сост. Ф.М. Бородкин, Л.Я. Косалс, Р.В. Рывкина. – М.: Прогресс, 1989. – 592 с.

ISBN 5–01–002275–3

Книга "Постигение" продолжает серию, начатую публикацией получившего широкую известность сборника "Иного не дано". На страницах сборника выступают как ведущие, так и молодые социологи и экономисты из разных городов Советского Союза. Среди них Т. Заславская, Ф. Бородкин, Ю. Левада, В. Рассохин, Г. Ханин, С. Андреев и др. Основная тема книги – показать необходимость коренных преобразований общественных отношений, их очищений от чуждых социализму наслоений и искажений, необходимость проведения глубокой комплексной реформы экономической, политической и социальной сфер жизни.

Материалы, собранные в книге, разнообразны по содержанию и даже по форме изложения. Книгу отличает обилие новых проблем и подходов к их решению.

Книга рассчитана как на широкие круги читателей, интересующихся преобразованиями, происходящими в СССР.

Редакция литературы по экономике

П $\frac{0201000000 - 269}{006(01) - 89}$ КБ-3-8-1989

ББК 66.3(2)

С Издательство "Прогресс" 1989

ОТ СОСТАВИТЕЛЕЙ

Современный этап жизни страны отличается обилием новых проблем, которые привлекают всеобщее внимание, широко обсуждаются, наконец, становятся фактором повседневной жизни. Такими сегодня стали многие проблемы отечественной истории, культуры, проблемы морального облика представителей высшего эшелона партии и государства; проблемы народо-властия; гласности; "теневой" экономики; социального равенства и др.

Обилие новых проблем – естественное следствие десятилетий молчания. Отказываясь видеть проблемы, страна не избавлялась от них, они загонялись внутрь, множились и рождали социальные болезни.

Предлагаемая вниманию читателей книга – попытка собрать воедино статьи, содержащие, с одной стороны, результаты научных исследований, а с другой – анализ возможных путей решения проблем современного этапа развития нашего общества; попытка соединить социально-экономическую теорию и научную публицистику.

Книгу отличает обилие новых проблем и подходов к их решению. Следствие новизны – дискуссионность некоторых утверждений. Так, не бесспорны возможность создания в СССР рыночной экономики или, скажем, полного невмешательства партийного аппарата в хозяйственную деятельность.

Материал, собранный в книге, разнообразен. Это обнадеживает нас в том, что читать его будет не скучно и что, переходя от одной статьи к другой, читатель будет погружаться в богатый и сложный социальный мир, постигать его связи и механизмы.

Социология

СОЦИОЛОГИЯ И ПЕРЕСТРОЙКА

У перестройки к социологии отношение двойственное. Это отчетливо видно, если проследить их взаимоотношения на пяти перестройках, проходивших в нашей стране. По социально-экономическим и политическим параметрам, существенно важным для развития общественных наук и гуманитарной культуры, в послереволюционной истории можно выделить следующие периоды: 1917–1920 гг., 1921–1928, 1929–1955, 1956 – конец 60-х годов, начало 1970–1985 гг. Каждый этап имел свое лицо и начинался с перестройки, которая иногда затягивалась до конца периода и сменялась новой перестройкой.

Предпосылки социологии и социальной психологии как наук появляются в России еще до 1917 г. В период революции и гражданской войны было больше условий для сотворения истории, чем для ее научного изучения. В 20-е годы бурно и многолико расцветают экономические, социологические, психологические, исторические исследования, создаются оригинальные концепции и теории. На рубеже 30-х годов условия для развития общественных наук и гуманитарной культуры резко ухудшаются, а вскоре исчезают и социология, и сами социологи. Возрождение приходится на начало 60-х годов. Тогда был признан научный статус социальной психологии, а затем – социологии, проведены первые эмпирические исследования. Демократизация общественной жизни после XX и XXII съездов КПСС создала условия для возрождения социологии, а острая потребность в новых основах пропаганды и воспитательной работы, возникшая в результате обесценивания идеологических стереотипов, выработанных в 1930–1940 гг., задала приоритетность развития такой ветви социологии, как социальная психология. Со второй половины 60-х годов общественная потребность в социологии получает новую опору в социальном планировании на предприятиях, а с 70-х годов – в планировании социального развития городов. Однако постепенно условия для развития общественных наук ухудшались – сокращалась доступность социальной статистики, ужесточались цензурные ограничения на публикацию результатов исследований. Особенно усилился этот процесс в 80-е годы.

Легко прослеживается, что социология развивалась лишь там и тогда, где и когда начиналась демократизация, и исчезала вместе с ней. *История социологии и история демократии в обществе синхронны.* Это социально-историческая закономерность: научные исследования общества и человека возможны только в демократическом обществе, где уважаются разум и воля других, где социально правомочны здравый смысл, общественное мнение и массовое поведение.

С демократизацией тесно связан и такой параметр общества, как *мера централизации управления.* Формой абсолютной централизации в социологии, которая не была реализована, но обсуждалась, может служить предложение о проведении всех социологических опросов населения только в рамках органов государственной статистики, со всеми вытекающими отсюда ограничениями на пользование. Хорошо известно, что наука может развиваться только при отсутствии монополии на факты, на их интерпретацию, на теорию. Вот почему децентрализация экономической, политической, культурной жизни, плюрализм их типологических форм более благоприятны для социологии как науки, чем централизм.

Существенным фактором, определяющим благоприятные и неблагоприятные для социологии, общественных и гуманитарных наук периоды, служит принятый в обществе или навязанный ему *режим исторического времени.* В основном наше прошлое отмечено "ускорением", ориентацией на такое развитие экономики и общественных отношений, которое должно привести к быстрому построению коммунизма и повышению обороноспособности. Ускоренный темп общественных преобразований необходимо было навязывать массам, опираясь на сильные страсти и насилие. Социология получила развитие в периоды, характеризующиеся нормальным развитием, то есть в соответствии с объективными законами, естественноисторическими темпами общественных трансформаций, в периоды спокойного строительства социализма с опорой на личную заинтересованность рядового человека. Кстати, реальная скорость экономического и социального развития именно в эти "нормальные" периоды была наивысшей.

Сегодня, три года спустя после того, как началась демократизация культурной жизни, активизация человеческого фактора и была поставлена задача о перестройке всех сфер общественной жизни, условия для развития социологии пока не улучшились. Во-первых, доступность для науки той небольшой социальной информации, которую собирают органы государственной статистики, пока существенно не возросла. Во-вторых, правила для проведения социологических опросов населения, особенно по представительной выборке, установленные в последние годы, превратили репрезентативные опросы с социальным содержанием в событие чрезвычайной редкости, а данные проведенных опросов не анализируются и не обнародуются.

В-третьих, продолжают действовать все цензурные ограничения (много их появилось в 70–80-е годы) на публикацию фактов и выводов, относящихся к современной и вчерашней реальности нашего общества и других обществ XX столетия. В-четвертых, продолжается начавшийся в конце 70-х годов процесс свертывания социологических лабораторий и служб и элементов социологического обучения там, где оно было (например, сократилось число социологических спецкурсов, читаемых в Ленинградском финансово-экономическом институте; в Университете марксизма-ленинизма при Ленинградском горкоме КПСС, где два десятилетия функционировало отделение социологии и социальной психологии с двухлетним курсом обучения, а с 1987 г. закрыт прием на первый курс).

Социология находится в трудных условиях, и как наука она переживает кризис. И все же есть ощущение некоей окрыленности, готовности взлететь. Откуда оно? Перестройка освободила нас от страха перед самостоятельной мыслью и словом. Нам показали (журналисты прежде всего) продуктивность и красоту мышления вне привычных конструкций и словосочетаний, красоту недогматических взглядов. Это частичное освобождение от внутреннего цензора и родило амбивалентное чувство: стало радостней и невыносимей. Только рванувшись ввысь, хорошо чувствуешь тяжесть оков реальности.

Каковы перспективы перестройки в социологии? Спектр возможных путей социально-экономических, политических и культурных преобразований в нашем обществе неозоримо велик: от крайних форм демократии в экономике и других сферах до авторитарного военно-бюрократического режима, наподобие китайского общества последних лет жизни Мао Цзэдуна или советского общества 30–40-х годов. Все возможно. Например, введение в силу закона о социалистическом предприятии, кроме ожидаемых позитивных эффектов – развитие инициативы, повышение рентабельности и т.д., – может иметь и негативные эффекты, по крайней мере в первые годы. Возможно перепроизводство ненужных вещей, что ударит по зарплаткам рабочих; а некоторое повышение качества продукции и большая свобода ценообразования при наличии большого неудовлетворенного платежеспособного спроса приведет к росту цен, инфляции. В совокупности с высокой дифференциацией доходов это может вызвать серьезное недовольство у низко- и среднедоходных групп населения. Этим недовольством могут попытаться воспользоваться некомпетентные бюрократы, потерявшие место, управленцы, а также идеологические работники догматического типа, которые придадут своему недовольству вполне определенную идеологическую окраску: все несчастья, дескать, оттого, что изменили единственно социалистическим принципам централизованного управления экономикой. Наконец, некоторая часть генералитета, руководителей и рабочих военной промышленности может негативно отреагировать на намечаемое сокра-

щение гонки вооружений, которое прямо затронет их доходы и привилегии. Армия и военная промышленность, составляющая основу тех 40% промышленных предприятий, которые пока не подчиняются закону о социалистическом предприятии, остаются как бы вне перестройки, могут предстать наиболее упорядоченной и стабильной силой в обществе. У этой группы, естественно, возникнет искушение помочь упорядочить на свой манер общественную жизнь и в других сферах. Бессилие рождает отчаяние, а оно – экстремизм.

И все-таки военно-бюрократический вариант развития менее вероятен, чем демократический. По существу, для нашего общества нет альтернативы демократической перестройке, ибо другие пути уже не могут вывести страну из кризиса. Одним из подтверждений этого тезиса служит и тот факт, что мы не первая, а почти последняя из социалистических стран, вставших на путь демократизации экономики и других сфер жизни. Без столкновения интересов, без решения вопроса "за чей счет перестройка" не обойтись, но демократизация дает некоторую гарантию того, что перестройка не перерастет в перестрелку. В данной статье мы не будем рассматривать военно-бюрократический вариант развития не потому, что он хотя бы на время невозможен, а потому, что его воплощение будет означать "закрытие" социологии и перекалфикацию социологов. А главное, при этом может возникнуть столько других подлинно масштабных бед, что проблемы науки станут не актуальны.

Глубокая и всесторонняя демократизация нашего общества предполагает создание материальных, организационных и информационных условий для подъема социологии и других общественных наук. Осознание практической ценности социологии произойдет после того, как вступит в силу новый экономический порядок. Он подорвет многие стереотипы социально-экономических отношений и социально-культурные нормы, получившие прочность предрассудка. Должно прийти новое понимание справедливости, новые представления о роли государства и предприятия в социальной защите человека, обновиться наше представление о функциях общественных фондов потребления и т.д. Проявятся старые и обнаружатся новые конфликты интересов, что будет стимулировать научный (т.е. умозрительный, модельный) и экспериментальный поиск демократических форм их разрешения.

Особенно большой спрос может возникнуть на исследования в области мотивации трудовой и общественной активности. Если в 60–70-е годы промышленные социологи концентрировали внимание на текучести кадров, ища пути их закрепления, то в ближайшие годы акцент, похоже, сместится на исследование мотивационного комплекса трудовой и общественной активности работающих, в первую очередь на побудительные стимулы к труду, на социально-психологический механизм заинтересованности работника в качестве продукции, ориентации на

сбережение ресурсов, на формирование и проявление чувства хозяина. Сложившийся за десятилетия тип личности работника неадекватен новым экономическим отношениям. Закон о социалистическом предприятии рассчитан в идеале на работника трудолюбивого, инициативного, способного к реальному соревнованию и борьбе за свои интересы. Современные работники в массе своей отличаются привычкой к оплате не пропорционально количеству и качеству труда, активным нежеланием принимать на себя ответственность, боязнью инициативы и борьбы.

Такой работник завтра станет балластом для трудового коллектива. Экономические интересы производителей будут диктовать его вытеснение, а не закрепление (не дефицит рабочей силы, а ее избыточность – вот возможная главная социальная черта производственной ситуации завтрашнего дня). Однако именно на покорных, малоквалифицированных работников опираются некомпетентные администраторы-функционеры, в массе своей воспитанные в тот же период застоя.

Однако общественная потребность в социологических исследованиях еще не означает наличия денег для оплаты работы социологов. Деньги остаются в руках тех, кто в основном не заинтересован в этих исследованиях. Повысится спрос на социологические исследования и в так называемой непромышленной сфере. Остаточный принцип выделения средств на социально-культурные цели, т.е. принцип благотворительности, господствующий до настоящего времени, дал в результате неудержимое, огромное по масштабам отставание социальной сферы. По ряду базовых социальных показателей, таких, как продолжительность жизни, жилищные условия, обеспеченность учреждениями обслуживания, уровень телефонизации и др., наше общество сегодня существенно отстает от промышленно развитых стран мира¹.

Предстоит переход от принципа благотворительности к социально-экономическому обоснованию функционально необходимых параметров качества жизни для разных исторических стадий общества, вставшего на путь научно-технического развития. Сдвиг в интенсивности каналов распределения должен перестроить экономическую, психологическую и политическую структуры населения. Многими уже достаточно осознана потребность в научном обосновании принципов новой социальной политики на производственном, региональном и государственном уровнях. Стремление привлечь социологов к работе такого рода чувствуется в ряде регионов, пока, правда, охватывающих

¹ Например, по данным Всемирной организации здравоохранения, СССР по средней продолжительности жизни в начале 70-х годов находился в четвертом десятке стран, а к середине 80-х годов занимал уже семидесятое место среди 154 стран, представляющих данные в ВОЗ; на начало 80-х годов в СССР показатель телефонизации на 100 жителей составлял половину среднемирового.

меньшую часть территории и населения страны. В значительной мере такие обращения к социологии – дань "моде", тем более что при существующих отношениях науки с заказчиком последнему это ничего не стоит: ни экономически, ни нравственно работа ученых социально-гуманитарного профиля не вознаграждается территориальными органами управления.

Заказная наука в основном ориентирована на сбор простой информации типа опросов общественного мнения и на прикладные разработки целевого назначения. Это очевидно. Вместе с тем социологии придется иметь дело со столь новыми проблемами при выработке практических рекомендаций, что поневоле начнешь "копать" глубоко, фундаментально. Для развития фундаментальной науки особенно важна ситуация в области идеологии. Потребность в обновлении идеологии, в прорыве на теоретическом фронте общественных наук сегодня декларируется, но мало что делается для реализации прорыва. Если наше общество будет развиваться по пути демократизации, обновление идеологии неизбежно. Она уже находится в состоянии, близком к кипению.

Суммируя сказанное, можно ожидать, что социологические исследования будут нужны трудовым коллективам, администрации предприятий и профсоюзам. Заказы на исследования резонно ожидать от региональных и городских органов управления, от центральных государственных органов типа Госкомитета по труду и социальным вопросам, Госстроя, министерств здравоохранения, просвещения, высшего образования, от ВЦСПС, от ВЛКСМ, от партийных комитетов всех уровней.

С меньшей уверенностью можно высказаться относительно характера взаимоотношений между наукой и заказчиками. Во-первых, гуманистический и социальный эффект внедрения социологических рекомендаций, как правило, невозможно оценить в экономических единицах. Уже поэтому отношения социологии (и любой другой фундаментальной науки) с обществом, с государством нельзя строить на принципах хозрасчета. Во-вторых, финансирование исследования дает право на оценку результата. Но выводы научных исследований экономики, социологии и т.п. непосредственно затрагивают служебные интересы управляющих, чаще всего тех, кто выделяет деньги на исследование. Естественно, что оплачиваться будут лишь "приемлемые" выводы. В-третьих, кроме прямых средств на социологические изыскания, нужны еще информационная инфраструктура, открытость социально-экономической информации и гласность, публичность результатов исследований. Вот почему общественные науки должны в основном финансироваться обществом на некоммерческой основе и лишь небольшая часть – как конкретные исследования и разработки. В отличие от экономики для социологии желательна большая независимость "производителя" от "потребителя".

Чтобы ответить на множественный "социальный заказ", социология должна возродиться в новом качестве. Думаю, нет нужды доказывать, что это не может быть возрождением социологии 60-х годов. Та социология не могла бы удовлетворить современное общество по нескольким причинам:

наше общество качественно отлично от общества 60-х годов, и мир за 20–25 лет пережил, по существу, социальную революцию, и его волнуют иные проблемы и вопросы;

в нашей социологии за эти годы тоже созревали новые идеи, несмотря на застой, а в промышленно развитых странах эти два десятилетия отмечены стремительным взлетом социально-экономической, социально-исторической и социально-философской мысли (достаточно указать на рождение экологического мировоззрения и триумфальное шествие неомарксизма по университетам и журналам мира в 70-е годы);

наконец, социологи, которые примут в конце 80-х – начале 90-х годов социологическую эстафету у "шестидесятников", к счастью, не во всем похожи на них. Принять эстафету сорокалетние, по-видимому, не смогут: у них слишком глубоки неверие и апатия, а для романтического этапа в развитии науки требуются подвижники, одержимые, оптимисты. Эстафету примут те, кому сегодня до 30. У них нет ни "страха" перед будущим, ни чувства вины за прошлое, а есть глубокое неприятие вчерашнего и сегодняшнего.

"Новое мышление", пробивающее себе путь в межгосударственных отношениях, должно прорасти в социологической методологии. "Новое в мышлении", по-моему, проецируется в социологию в виде трех методологических принципов.

Первый – принцип *историзма*. Историзм как методологический принцип известен с XIX в., но в советской социологии 60-х годов и позже он не находил широкого применения, если не считать абстрактных исторических схем, повторяемых как ритуальные фразы вне связи с анализируемым фактическим материалом. Предстоит не просто ввести историзм в описание изучаемого объекта, а гораздо больше – временной параметр в саму методологию мышления, в гипотезы и концепции, переходить к изучению процессов от изучения состояний на момент времени. Так, при анализе ценностных ориентаций и отношения населения к экологической проблеме в нашем исследовании было обнаружено, что наиболее важно то, в какой исторический период страны формировался человек как личность. Возрастные когорты населения крупного города – это не столько биологические, сколько культурно-исторические характеристики, которые, однажды сформировавшись, обнаруживают высокую устойчивость и невосприимчивость к последующим колебаниям социально-психологической ситуации. Введение временного параметра позволяет выходить на неэкстраполяционный прогноз.

Второй – принцип нового мышления в социологии предполагает *учет изменений структуры социального пространства*. Одно из проявлений этого – урбанизация, которая еще ждет глубокого социологического изучения. В данном случае я хотел обратить внимание на один эффект пространственной трансформации обществ – выход из берегов социальных процессов (локальные перерастают в региональные, а региональные – в глобальные). Мир все более превращается в целостный общественный организм, что позволяет лучше видеть социальную специфику и подобие регионов. Глобальный подход ориентирует на сравнительные межнациональные исследования не для доказательства социальных различий, а используя различия для проникновения в глубинную суть изучаемого явления. Так, экологические и социальные последствия научно-технического прогресса удалось понять только тогда, когда на них взглянули как на глобальные, цивилизационные феномены. По-видимому, глобальный подход требуется для понимания таких широко распространенных социальных болезней, как алкоголизм и наркомания, таких органических болезней современной цивилизации, как бюрократизация и милитаризация обществ. Таким образом понимаемый глобализм предстает как второй из навязанных временем методологических принципов современной и завтрашней социологии.

Наконец, третий принцип – *ориентация на активное участие социологии в общественной жизни*, что на уровне методологии находит выражение в сдвиге от объективных и предметных исследований к проблемным, исследований, ориентированных на разрешение социальных проблем, а не только изменение сознания профессионалов-социологов. Важный элемент проблемного подхода – выявление сил, заинтересованных в изменении ситуации, с одной стороны, и сохранение ее неизменной, с другой. Выявление конфликта интересов – ядро понимания социальной проблемы и ключевая информация для прогноза и проекта ее разрешения.

Уже четыре года, как наше общество очищается под огнем критики, которая ведется с позиций права и исполнения имеющихся законов. В последнее время появился анализ эффективности самого правопорядка в обществе. Быстро нарастает острота и мощь нравственной критики. Но еще только намечается критика с социальной точки зрения. Пока не появилось ни критических, ни конструктивных разработок крупного масштаба. Хочется верить, что все это будет.

СОВЕТСКАЯ СОЦИОЛОГИЯ И ТЕОРИЯ СОЦИАЛЬНОЙ СТРАТИФИКАЦИИ

Советская социология находится сегодня как бы на грани двух разных эпох. Эпоха застоя сформировала в ней весьма неблагоприятные в нравственном отношении и реакционные по их роли традиции. Начавшаяся перестройка выдвинула требования, выполнение которых несовместимо с этими традициями. В данной статье сделана попытка проиллюстрировать сказанное одним примером: отношением отечественной социологии к зарубежной социологической теории социальной стратификации.

Идеологические корни отставания

В связи с возрождением в нашей стране социологической науки и острой необходимостью преодолеть ее отставание не только от запросов практики, но и от мировых стандартов важно понять природу причин, мешающих достижению этих целей. В качестве тормоза развития социологии чаще всего называют дефицит квалифицированных кадров, необходимой социально-экономической информации, учебных пособий, ЭВМ. Гораздо реже осознается, что тормоз развития социологической науки лежит внутри самой этой науки. Он заключен, в частности, в тех идейных установках и принципах, которыми "зашорены" представления самих социологов об устройстве общества, а также о тех результатах, которые получила за более чем столетнюю историю мировая социологическая наука.

Эта "познавательная зашоренность" – следствие особой черты советской социологии: ее развитие (а значит, и судьбы отдельных ученых) определялись институтами партии и государства, соответствующими ведомственными учреждениями, от которых зависело не только что писать, но и как писать. И не в последнюю очередь – как относиться к зарубежным, буржуазным социологам. В том числе и уехавшим из России, теоретикам и эмпирикам. За многолетнюю историю страны разработа-

лись определенные и весьма стабильные эталоны поведения, которые стали традиционными. Они не могут исчезнуть даже под влиянием Постановления ЦК КПСС о развитии советской социологии (июнь 1988 г.), согласно которому она приобретает статус самостоятельной науки, равноправной с другими общественными науками – философией, научным коммунизмом, историей КПСС, политэкономией. Постановление сосредоточено на организационных мерах по развертыванию социологических исследований, поэтому оно не формулирует каких-либо новых эталонов социологического мышления в сфере взаимоотношений советской и западной социологии. А так как стиль этого мышления давно выработался и приобрел силу привычки, то для изживания тормозов в этой области нужен анализ этих ставших привычными эталонов.

Один из них – идеологический гиперкритицизм в отношении зарубежных социологических теорий и их авторов. Его суть в подмене беспристрастного анализа содержания тех или иных концепций, методов и полученных результатов идеологическими оценками, санкционированными партийными и государственными институтами. Сложившаяся здесь цепочка событий такова:

1) политические интересы определенных групп власти порождают идеологические эталоны оценки творчества зарубежных социологов;

2) реализация этих эталонов проявляется в критической функции советской социологии;

3) эта функция превращает идеологическую критику в эталон, в привычку поведения социологов;

4) привычка ослабляет ориентацию на усвоение достижений мировой социологии;

5) отсутствие такой ориентации рождает отставание от мирового уровня;

6) отставание еще более ослабляет возможность усвоения и т.д.

Эта цепочка столь же стара, как наше общество: она родилась буквально на другой день после революции. Имея глубокие социальные корни, она, однако, давно стала анахронизмом и, бесспорно, снижает престиж советского обществоведения, включая и социологию. "Борьба с буржуазной социологией" ведется чаще всего в таких формах и в таком стиле, что научный анализ оказывается полностью подчиненным идеологическим целям. Априорность оценок базируется на таких стереотипах оценок, как позитивизм, эмпиризм, субъективизм и др. Их использование придает критике особые черты. Главная из них – априорность оценок, их обоснование не столько критикуемым материалом, сколько общепринятыми политическими эталонами критики. Отсюда и все другие черты идеологического гиперкритицизма – слабая аргументированность, поверхностность, приписывание внешних мотивов.

Идеологический гиперкритицизм (под вывеской необходимости поддержания идеологической борьбы) – это один из феноменов советской культуры. Если говорить о мировых традициях научной полемики и критики, то они носят отнюдь не регламентированный сверху, а индивидуализированный характер. Научная критика возникает из потребности в выяснении сущности и границ применения тех или иных инструментов работы. Поэтому объекты научной критики, ее содержание и стиль складываются естественно, а научная критика весьма редко приобретает массовый характер.

В отличие от этого в СССР взаимоотношения между советскими и зарубежными социологами приобрели государственно-партийный, по существу, ведомственный характер. Определенного рода критика буржуазных социологов давно вошла в привычку и стала естественной, как дыхание. Корни этого застарелого явления – в аппаратной зарегулированности науки, подчинении чисто исследовательских интересов интересам определенных политических лидеров.

Идеологизованность взаимоотношений советских и зарубежных социологов, приоритет критики над усвоением, обвинений над пониманием – все это в условиях перестройки стало нетерпимым, хотя бы потому, что традиция идеологизированной гиперкритики противоречит установке ЦК КПСС на быстрое развитие в СССР социологических исследований. Известно, что ценностная переориентация, которая сопровождает происходящую в стране перестройку, затронула и обществоведение, ставшее объектом весьма острой партийной критики. Но при всей остроте эта критика шаблонна и мало что объясняет. Действительно, с одной стороны, в партийной прессе привычными стали такие оценки, как тяжелое наследие эпохи застоя, догматизм, схоластичность, комментаторство, демонстрация внешнего благополучия, самоуспокоенность достигнутым, иллюстративность, полуправда, консерватизм, поверхностность анализа, комплиментарность, серость языка¹. С другой стороны, нет объяснений, в чьих интересах действовали догматизм и полуправда, каковы их корни. Нет нужды доказывать, что идеологизированная критика западных социологов в официальной советской литературе (общественно-политической и учебной) не способствовала преодолению отставания советской социологии от мирового уровня, поэтому необходимо ликвидировать культурный разрыв, который сложился за многие десятилетия развития нашей страны. Следовательно, необходимо освободиться от тех мифов, которые сложились вокруг многих классиков мировой социологии; вокруг многих глубоких теорий, вошедших в золотой фонд мировой социологической мысли. Ибо эти мифы, сохра-

¹ См.: *Общественные науки – перестройке.* – Правда, 28 июля 1988; *Марксизм... без Маркса.* – Комсомольская правда, 17 ноября 1988; *Аргументы и факты*, 17–23 сентября 1988.

няющиеся и по сей день в нашей культуре, служат преградой к овладению немалым богатством методов и научного языка, накопленного учеными других стран. В ситуации, когда советская социология получила наконец "право гражданства", ликвидация этих преград крайне необходима.

Учитывая это, рассмотрим одну из самых мощных социологических концепций мировой социологии – концепцию социальной стратификации, которой пользуются уже несколько поколений ученых всех стран мира. Она изложена во всех учебниках, словарях, справочниках и является основой общепринятой и стандартизированной методики социологического анализа совокупности социальных слоев, характерных для разных стран мира.

Что касается нашей страны, то пока мы богаты не собственной работающей теорией социальных слоев, не полученными результатами конкретных (общесоюзных, республиканских или хотя бы региональных) исследований, а другим: традицией идеологической критики "их" теории социальной стратификации. Более полувека назад она была оценена как "служанка империализма", и потому не могло быть речи не только об использовании этой теории в практике каких-либо исследований, но даже и об объективном разборе ее научного содержания. Сегодня в отечественной общественно-политической литературе имеется море монографий и статей, в которых излагается то, что нельзя назвать иначе, чем миф о социальной стратификации.

Прежде чем изложить содержание мифа, надо ответить на вопрос: нужно ли обществу знать, из каких социальных групп оно состоит. И если нужно, то зачем.

Для чего нужно знать, из каких групп состоит общество

Во-первых, социальные группы – это двигатели общественного развития, без их усилий никакие изменения в обществе происходить не могут. Не случайно в последние годы, когда начали всерьез ощущаться трудности социального и экономического развития, "гвоздевой" проблемой стала активизация человеческого фактора. И хотя общепризнано, что категория "фактор" применительно к социальным субъектам не вполне правомерна, она полезна, так как ставит все точки над "i", утверждая, что результаты нашего развития зависят от поведения социальных групп.

Во-вторых, от характера социальных групп зависит не только динамика общества, но и его статика: качество функционирования всех социальных институтов в тот или иной исторический момент. От характера социальных групп зависит, как

функционирует семья, школа, государство, партия, экономика, наука, культура, пресса, здравоохранение; как работают все эти институты, какую продукцию они дают. Не случайно на первых же шагах перестройки возникла проблема "социального качества работников", начали обращаться к "социальной памяти", к вопросу о том, "кто мы", почему мы стали такими, какие ценности мы утратили. Эти вопросы возникли потому, что "человеческий материал", заполняющий все социальные институты общества, занимающий в них определенные должностные и профессиональные места, оказался не на уровне задач современной цивилизации. Этот факт многие десятилетия оставался не осознанным ни населением, ни общественной наукой. Его понимание пришло лишь тогда, когда со всей ясностью встала проблема кризисных явлений в экономике.

В-третьих, от того, из каких групп состоит общество, какие из них занимают лидирующие, а какие – подчиненные позиции, от идеологии и реальной деятельности (политической, экономической, идеологической и др.) этих групп зависит тип общества, его общественно-политическое и государственное устройство. Ответ на вопрос, является или не является построенное в СССР общество социалистическим, каков тип построенного социализма, зависит от того, каковы основные элементы существующей социально-политической системы. А ими как раз и являются образующие ее социальные группы.

Таким образом, ответить на вопрос "из каких групп состоит наше общество" нужно для того, чтобы решить три производных от него вопроса: 1) почему нас не устраивает, как функционируют в СССР основные социальные институты; 2) почему нас не устраивает, как развивается наше общество, и 3) почему мы не вышли на тот тип общества, к которому стремились.

Ответ на эти вопросы должна дать социологическая наука. Но для этого она должна непременно обладать необходимым теоретическим аппаратом, главным содержанием которого должна быть социологическая теория социальной структуры. И вот тут-то лежат немалые трудности. Ибо на сегодняшний день нет такой теории, но есть сложившиеся за многие десятилетия представления, возведенные в ранг официальной идеологии, которые не способствуют прояснению реального устройства общества.

Ситуация с незнанием социальной структуры – не исключение. Невнимание к социологической теории – одна из черт застойного периода. Надо сказать, что и сегодня ущерб, связанный с отсутствием у нас социологической теории, до конца не осознан. Более того, широко распространено скептическое отношение к теоретическим вопросам как вопросам схоластическим. Действительно, какая разница, как написать: "государство" или "общество", "трудовые ресурсы" или "субъект хозяйствования", "идейность" или "нравственность", "предприятие" или "трудовой коллектив"? Однако если сложить вместе такие

слова, как "государство", "трудовые ресурсы", "предприятие", и если не придавать особого значения таким словам, как "общество", "субъект хозяйствования", "нравственность", то можно оказаться во власти административной системы и (без злого умысла, просто из-за непонимания) проголосовать за резолюции, оправдывающие гибель не только материальных ресурсов, но и живых людей. Ведь политическая терминология из учебников философии и научного коммунизма попадает в политические документы, в постановления, по которым должны жить миллионы людей. Поэтому-то классики говорили, что нет ничего практичнее, чем хорошая теория.

Итак, для прогрессирующего развития общества нужны надежные знания, а для их получения и накопления нужна надежная социологическая теория. И не одна, а много: столько, сколько "подсистем", социальных срезов, сфер имеется в обществе. Нужны социологические теории политики, экономики, образования, права, науки – всех тех социальных институтов, от состояния которых зависит здоровье общества и его будущее.

Но основным звеном комплекса социологических теорий является теория социальной структуры. На западе она получила название теории социальной стратификации и рассматривается как главная составная часть теоретико-методологического "оснащения" конкретных исследований, которые ведутся в странах, регионах мира, в масштабе отдельных национальных общностей, профессиональных и других групп населения.

Основное ядро теории социальной стратификации

Приняв, что социальная структура – это совокупность социальных групп, различающихся их положением в обществе, социологи должны были ответить на вопрос: как научиться отличать эти группы друг от друга. Возможны разные пути. Можно принять какое-либо устройство за идеальное и считать, что реальное устройство соответствует придуманному. Можно действовать по-другому: считать, что реальное устройство неизвестно, и искать способы определить, каково оно.

По первому пути в свое время пошел Платон. Разработанная им модель социальной структуры включает три сословия: философов, управляющих государством; воинов; работников (крестьян, ремесленников)¹. Функция третьего сословия состоит в повиновении философам-правителям и добывании для государства жизненных ресурсов. Эту модель Маркс характеризует как "афинскую идеализацию египетского кастового строя".

¹ См.: Платон. Соч., т. 5, с. 10.

Неравенство между группами было возведено Платоном в государственный закон.

Другое представление о социальной структуре разрабатывал выдающийся социалист-утопист Фурье. Он выделяет пять классов: двор, знать, буржуазия, народ, чернь¹. Каждый класс относится враждебно к другому. Над всеми классовыми противоречиями господствует как основное противоречие между богатыми и бедными.

Что общего в этих двух представлениях о социальной структуре? Во-первых, по Платону и по Фурье, социальная структура – это определенное множество социальных групп, различающихся между собой функциями в обществе и размером богатства. На основе этих различий в обществе складываются определенные и довольно жесткие отношения между группами в области власти (одни руководят, другие подчиняются) и богатства (одни присваивают труд других). По мере развития общества характер этих отношений меняется: власть одних групп ослабевает, других – усиливается; богатство перераспределяется в пользу других групп и т.д. Но вместе с тем эти отношения весьма устойчивы и на протяжении длительных этапов истории остаются постоянными. Во-вторых, и по Платону, и по Фурье, в основе социальных слоев лежат определенные позиции, которые они занимают в обществе: власть, богатство, возможность (невозможность) присвоения.

К. Маркс и Ф. Энгельс дали характеристику социальной структуры докапиталистических формаций и капитализма. Основными группами, образующими социальную структуру капиталистического общества, они считали пролетариат, крестьянство и разные слои буржуазии. Разработанная ими программа перехода от капитализма к коммунизму была одновременно и программой формирования общества, социальная структура которого отличается от капиталистической. Изменения должны были коснуться, во-первых, состава групп (в частности, ликвидация класса буржуазии); во-вторых, социального положения новых специфических для социализма и коммунизма классов (например, превращение пролетариата в рабочий класс социалистического, а позднее – коммунистического общества); в-третьих, изменения отношений между классами (ликвидация антагонизмов, возникновение отношений классового сотрудничества). Но с точки зрения теории социальной структуры важно другое: по Марксу, как и по Ленину, классы имеют свои, специфические для них признаки, которые отражают их место в социально-политической системе; роль, которую они в ней играют; блага (не только экономические, но и политические), которые она им предоставляет.

¹ См.: Волгин П.Н. Очерки исторической социологии. М., "Наука", 1976, с. 140–146.

Для того чтобы измерять все эти характеристики социальных групп (причем измерять так, чтобы можно было сравнивать положение сходных групп в разных странах и внутри одной и той же страны), было введено понятие социальной стратификации, под которым понимают определенный набор групп, входящих в состав общества. Ведь в принципе изучать можно не все группы данного общества, например те из них, которые кому-то кажутся главными или знать о которых кому-то выгодно. Такого рода волюнтаризм в трактовке социальной структуры вполне реален (в нашей стране именно он и имел место).

Чтобы исключить такой волюнтаризм, существуют жесткие правила изучения социальной структуры.

1. Изучать надо все без исключения социальные слои данного общества.

2. Соизмерять их надо с помощью одной линейки, одних и тех же критериев.

3. Таких критериев должно быть столько, чтобы они описывали каждый слой глубоко и достаточно полно.

Инструментом, позволяющим соблюсти все эти правила, является теория социальной стратификации. Она обеспечивает выделение упорядоченной совокупности социальных слоев, отличающихся друг от друга определенными, важными для данного общества признаками (критериями): характером собственности, размером дохода, объемом власти, престижем, национальными или другими чертами. "В своем первоначальном смысле понятие "стратификация" означает процесс размещения некоторого рода предметов в континууме и группировку тех предметов, которые отличаются приблизительно одинаковым положением в континууме". Оно означает также "результат этого процесса, какое-то расположение этих предметов"¹. Как видно, понятие включает два смысла: с одной стороны, оно означает процесс, с другой – результат этого процесса. Социологи, позаимствовав термин "стратификация" из словаря естественных наук, добавили к нему определение "социальная", сохранив двойной смысл понятия: "социальная стратификация" означает одновременно и процесс, непрерывно идущий в обществе, и результат этого процесса. Словарь Файерчайльда понимает под "социальной стратификацией" упорядочение элементов в группы, расположенные на различных горизонтальных уровнях; введение социальных положений, которые отличаются друг от друга как выше- и нижерасположенные"². Как видно, социальная стратификация – это не только метод выявления слоев данного общества. Одновременно она и "портрет" самого этого общества. Ибо если мы простратифицировали все население страны по

¹ A Dictionary of the Social Sciences. Gould J. and Kolb W.L. (eds.), London, Tavistock Publications, 1964.

² Dictionary of Sociology, ed. by Fairchild H.P., Ph.D., L.I.D., Philosophical Library, New York, 1944, p. 293.

тем или иным критериям, то в результате получили те страты (слои), из которых это население состоит. В этом, втором смысле стратификация – черта любого общества: рабовладельческого, феодального, капиталистического, социалистического. Она есть и в США, и в ГДР, и в ФРГ, и в Польше, и в СССР. Любого, потому что те или иные слои есть и в любом обществе, в любой стране. Они были в прошлом, имеются в настоящем, останутся в будущем. Конечно, кроме таких обществ, где все индивиды абсолютно одинаковы и где нет никаких различий по доходу, собственности, власти, престижу, национальности, культуре. Но такое общество практически невозможно.

Если та или иная черта общества является универсальной, т.е. наблюдается во всех его разновидностях, то логично описывать эту черту одной и той же категорией. Если для описания одних и тех же феноменов общества пользоваться разным языком, называя одно и то же по-разному, то невозможно сравнивать, как живут люди, например, в Польше, Болгарии, Англии и в СССР. А если сравнивать нельзя, то невозможно вписать советскую науку в мировые исследования, а советскую страну – в мировое сообщество. Но без этого невозможны и международные сравнительные исследования. Как видно, вроде бы технический вопрос, что чем называть, оборачивается политической проблемой.

Если вернуться к содержанию понятия социальная стратификация, его можно определить так: "Стратификация – это процесс, в результате которого семьи и индивиды оказываются не равными друг другу и группируются в иерархически расположенные страты с различным престижем, собственностью и властью"¹. Социальная стратификация, следовательно, означает не просто различное положение в обществе отдельных индивидов, семей или целых страт, но именно *неравное* их положение². "Суть стратификации, – говорит один из создателей функциональной теории социальной стратификации Кингсли Дэвис, – это неодинаковость положений и их оценки"³.

Различные ученые и школы по-разному объясняют возникновение социального неравенства. Функциональная теория, созданная в начале 40-х годов нашего века крупными американскими социологами Талкотом Парсонсом, Робертом Мертоном, Кингсли Дэвисом, Уильбертом Муром и др., причиной социальной стратификации считает разделение функций в обществе. Для того чтобы общество могло существовать, необходимо, чтобы выполнялось множество самых разнообразных функций, жиз-

¹ A Dictionary of Social Sciences, Gould J. and Kolb W.L. (eds.). London, Tavistock Publications, 1964.

² Здесь и далее использованы реферативные материалы по стратификации В.Ф. Чесноковой.

³ Davis K. Conceptual Analysis of Stratification. – *American Sociological Review*, vol. 7, № 3, June 1942, p. 312.

ненно важных для общества, очень важных, второстепенных и незначительных. Их выполнение может быть для того или иного индивида трудным или легким, приятным или же неприятным. Оно может требовать от индивида больших или меньших физических или умственных усилий, больших или меньших знаний и навыков, большей или меньшей предварительной подготовки. С другой стороны, и сами индивиды в обществе очень разнообразны – талантливые и неталантливые, работоспособные и ленивые, здоровые и больные, обученные и необученные тем или другим навыкам и т.д. и т.п. Отсюда задача, которая стоит перед любым обществом: так разместить индивидов, чтобы наиболее важные функции выполнялись самими талантливыми, умелыми, самыми компетентными людьми. От того, как сумеет общество выполнить эту задачу, зависит успех его в борьбе за существование. И общества с самого начала бессознательно развивают такой механизм, который обеспечивает им отбор наиболее компетентных индивидов и размещение их по жизненно важным для общества положениям¹. Главный принцип действия этого механизма таков: тем, кто выполняет функции, наиболее важные для общества, а также функции, требующие для своего выполнения длительного предварительного обучения, большой компетенции, общество обеспечивает более широкий доступ к благам, которые в данное время в данном обществе особенно ценятся и имеются в недостаточном количестве. Это способствует соревнованию между индивидами за право выполнять данные функции, стремлению их занять определенное положение, а общество, поставив высокие требования для тех, кто претендует на получение особого доступа к ценным и дефицитным в данное время благам и услугам, получает возможность выбора из многих желающих. Наиболее точно формулирует этот принцип М. Тьюмен: "Во всех известных нам обществах, прошлых и современных, ценимые и дефицитные блага и услуги распределяются неравномерно, в зависимости от положений, обладатели которых получают разное количество благ и услуг, соответственно тому, как оценивается важность занимаемого ими положения"². При оценке важности функциональных положений создатели этой теории исходят из двух критериев: 1) степени функциональной уникальности разных положений и 2) степени зависимости данного положения от других в определенных вопросах. Базируясь на этих критериях, они упорядочивают все множество положений, пользуясь понятиями "власть", "статус", "роль", "должность", "профессия", "ранг", "престиж". В частности, престиж – это оценка, которую общество дает статусу

¹ См.: Davis K. and Moore W.E. Some Principles of Stratification. – *American Sociological Review*, vol. 10, April 1945.

² М.М. Тумин. Some Principles of Stratification. A Critical Analysis. – *American Sociological Review*, vol. 18, 1953, p. 387.

или должности. Престиж как бы встроен в положение: занимая его, индивид вместе с ним получает и соответствующий этому месту престиж. Для оценки положений по их престижу в каждом обществе имеются определенные шкалы. В разных обществах эти шкалы различны и зависят от размеров обществ, степени их дифференциации и систем ценностей. Места разных положений на престижной шкале обозначаются термином "ранг". От ранга мест зависит доступ их обладателей к ценным и дефицитным благам. "Наилучшее вознаграждение и, следовательно, самый высокий ранг получают те положения, которые: а) имеют наибольшее значение для общества и б) требуют большего, чем другие, таланта и более длительного обучения. Первый критерий зависит от того, какую функцию должен выполнять обладатель положений, второй же – от наличия кадров, от их дефицитности"¹. Общество имеет в своих руках вознаграждения различных видов, которые могут 1) обеспечить людям средства к существованию и комфорт; 2) удовлетворять различные их склонности и развлечения; 3) поддерживать в них чувство собственного достоинства и давать возможность самовыражения². Вознаграждения как бы "входят в состав" занимаемого положения. Они содержатся в правах этого положения и в том, чем может воспользоваться человек, выполняя обязанности, связанные с этим положением. Права положения чаще всего функционально связаны с обязанностями. Но есть множество прав, которые с точки зрения функции положения не существенны, однако очень существенны для индивида, занимающего положение. Такие права могут играть роль стимула, побуждающего стремиться к данному положению и бороться за него.

Положение можно получить двумя путями: аскрипцией и достижениями. "Аскрипция означает получение статуса благодаря определенным внешним, неконтролируемым со стороны индивида характеристикам, таким, как возраст, пол, родственные связи"³. "Достижение означает, что индивид получает статус благодаря своим личным успехам"⁴.

Наиболее важные положения имеют тенденцию замещаться путем аскрипции. Другими словами: функционально важные для общества положения получают не по заслугам (например, образованию), а по социальному происхождению или же по биологическим качествам (возраст, пол). Замещение положения по

¹ Davis K. and Moore W.E. Some Principles of Stratification. – *American Sociological Review*, vol. 10, April 1945.

² Op. cit. p. 244. В различных обществах по-разному и в разном объеме используются все эти виды положения. Существует, например, много обществ, в которых явное подчеркивание каких бы то ни было экономических преимуществ считается дурным тоном.

³ Davis K. A Conceptual Analysis of Stratification. – *American Sociological Review*, vol. 7, № 3, June 1942, p. 312.

⁴ Op. cit., p. 312.

критерию социального происхождения – а это основная форма аскрипции, – чаще всего выливается в наследование данного социального положения. И здесь возникает главный парадокс. "Если дифференцированное вознаграждение и дифференцированные возможности, которые были функциональны на протяжении одного поколения, будут переданы обществом по наследству следующему поколению, то стратификационная система станет особенно дисфункциональной для открытия талантов в следующем поколении. В результате системы социальной стратификации имеют тенденцию ограничивать возможность эффективного выявления, рекрутации и обучения талантов, "имеющих функциональное значение"¹. Пример такого неравного распределения прав – различный объем власти, присущий положениям. Собственно, "власть – это институционально определенное право влиять на действия других независимо от их установок относительно такого влияния"². Хотя власть – необходимое средство для выполнения функций, связанных с положением, это одновременно и главный критерий престижа положения, и своеобразное вознаграждение обладателя данного положения: "Власть, в частности власть, связанная с должностью, имеет значение вознаграждения за прошлые заслуги, и тогда вся структура модели прогрессивно восходит от меньших достижений – к большим и, следовательно, от меньших вознаграждений – к большим. Тогда она способствует выполнению "более высоких" функций, наделяя их исполнителей властью, чтобы выразить свое одобрение к их прошлым достижениям и создать возможность для таких достижений в будущем"³.

Все эти виды вознаграждения, приданные положению, имеют одну функцию: мотивировать индивида прилагать усилия для достижения того или иного положения и для его удержания за собой.

Завершая изложение теории социальной стратификации, отмечу, что она, рассматривая человека в роли и работника, и потребителя, учитывает все позиции в системе власти, которые он может иметь; все масштабы и виды объектов (средства производства, предметы потребления), которыми он может управлять, и все виды и объемы благ, которые он может получать от общества.

Изложив идею теории социальной стратификации, перехожу к основному вопросу статьи: каково отношение к ней советской социологической науки, использует ли она эти общепринятые правила и если нет, то почему.

¹ Tumin M. Some Principles of Stratification. A Critical Analysis. – *American Sociological Review*, vol. 18, 1953, p. 388.

² Parsons T. An Analytical Approach to the Theory of Social Stratification. – In: Talcott Parsons: *Essays in Sociological Theory*, The Free Press of Glencoe, 1964, p. 76.

³ *Op. cit.*, p. 83.

Миф о социальной стратификации в советской социологической науке

Сразу оговорюсь: я буду писать не о позиции отдельных ученых, а об официальной позиции, выраженной в фундаментальных изданиях. Если иметь в виду этот уровень общественного сознания, то теория социальной стратификации у нас отвергнута, причем ей приписаны страшные пороки. Началось это в те же годы, когда вся социология стала именоваться "буржуазной лженаукой" и "служанкой империализма". Но клеветническая оценка западных социологических теорий сохраняется в советской общественно-политической литературе (в том числе и в учебниках) по сей день.

Мотивы ожесточенной борьбы "не на жизнь, а на смерть" идеологов эпохи застоя с западной социологической мыслью ясны. Уничтожив эти теории, внедрив в сознание советских людей мысль о том, что все они – сплошное мракобесие, легче было доказывать, что социальная структура в СССР совсем иная, чем во всех других странах мира, и поэтому изучать ее надо тоже совсем иначе. И что единственной пригодной научной теорией является марксизм. Тут была еще одна маленькая хитрость: идеологическому аппарату административной системы было выгодно противопоставлять марксизм (как якобы единственно верную социологическую теорию) "буржуазным социологам", якобы фальсифицирующим и сознательно извращающим марксизм. Этим и объяснялся идеологический запрет на методологию социальной стратификации и тот миф о ней, который до сих пор еще кочует из одной монографии в другую, заполняет страницы множества статей, книг и диссертаций по философии, научному коммунизму, социологии. Так, в "Философском словаре", выпущенном в 1968 г., читаем: "Стратификация социальная – буржуазное социологическое учение о структуре общества. Согласно теории "социальной стратификации" (заметьте, что теория эта поставлена в кавычки. Уже одного этого достаточно, чтобы можно было далее не излагать суть трактовки), общество делится на социальные слои, или "страты". За основу деления принимаются различные признаки: экономические, политические, биологические, расовые, религиозные и др., причем среди буржуазных ученых нет единства в выборе критериев стратификации. Понятие "С.с." включает и деление общества на классы, но в основу этого деления подчас кладутся произвольные, несущественные критерии (напр., род занятий, тип жилища, район проживания, размер дохода и т.п.)... Теория С.с. фальсифицирует классовую структуру современного буржуазного общества, подменяя классовое расслоение, обусловленное отношениями в сфере производства, производными, второстепенными структурными образованиями, тем самым затушевывает классовое неравенство и эксплуатацию. Только марк-

сизм-ленинизм, установивший подлинный критерий классового деления – отношение людей к средствам производства, – дает единственно правильную, научную теорию классовой структуры общества”¹.

А вот современная трактовка – читаем словарь, выпущенный в 1983 г.: “Социальная стратификация – одно из основных понятий буржуазной социологии, обозначающее систему признаков и критериев социального расслоения, неравенства в обществе, социальную структуру общества; отрасль буржуазной социологии. Теории С.с. возникли в противовес марксистско-ленинской теории классов и классовой борьбы. Буржуазные социологи игнорируют место социальных групп в системе общественного производства и прежде всего отношения собственности как главный признак классового деления общества. Классы, социальные слои и группы они выделяют на основе таких признаков, как образование, психология, бытовые условия, занятость, доходы и т.п. Большинство буржуазных теорий С.с. отрицает раскол капиталистического общества на антагонистические классы – буржуазию и пролетариат”². Все эти оценки являются прямым искажением реальных позиций, точек зрения западных ученых (о чем мне уже приходилось писать)³. Приведу некоторые названия публикаций западных ученых по проблемам стратификации: Лорен Ч. “Классы в США. Рабочие партии капиталистов”; Райт Э.О. “Класс, кризис и государство”, Иллюминати А. “Классы и кризис капитализма”; “Индустриальное общество: классы, раскол и контроль (обзор); Чинголани С. “Рабочий класс 70-х годов”⁴; Никольс Т., Бейнон Х. “Жизнь при капитализме (классовые отношения на современном предприятии)”; Бонацци Дж. “Организация труда: власть хозяев и борьба рабочих”⁵. Список названий трудов зарубежных социологов, напрямую посвященных классам и классовой борьбе, без труда можно было бы продолжить.

В связи со всем сказанным для оздоровления советского обществоведения нужно, во-первых, развеять миф о пороках так называемой буржуазной социологии, заполняющий и по сей день наши вузовские учебники, программы, монографии, и признать, что эта социология отнюдь не только буржуазная и отнюдь не

¹ Философский словарь. М., Политиздат, 1968, с. 345.

² Философский энциклопедический словарь. М., “Советская энциклопедия”, 1983, с. 636.

³ Рывкина Р.В. Реакционные традиции и революционные требования. – *Век XX и мир*, 1987, № 3, с. 21–25.

⁴ Социальная структура общества (проблемы социально-классовой структуры в западной социологии). Реферативный сборник. Вып. 11. АН СССР, ИНИОН. Москва, 1980.

⁵ Новые формы эксплуатации трудящихся в развитых капиталистических странах. Реферативный сборник. АН СССР. Москва, 1979.

порочная. Во-вторых, признать, что теория социальной структуры должна базироваться на достоверной эмпирической информации; что для сбора такой информации нужно иметь проверенные методики, что таких методик мы не имеем. А вот в зарубежной науке они есть, причем такие, которые проверены в сотнях исследований, проводимых на протяжении почти столетия, и проводимых не ради опровержения марксизма-ленинизма, а ради того, чтобы знать общество, в котором они живут! И что поэтому, не имея еще опыта проведения таких исследований, нужно освоить опыт зарубежных социологов. Ибо СССР – одна из немногих стран мира, которая не имеет своей "пирамиды" социальных групп, выделенных по значимым для нее критериям дифференциации, своей пирамиды власти, собственности, дохода и престижа. В-третьих, провести общесоюзное обследование социальной стратификации советского общества, позволяющее сравнивать его с обществами других стран мира.

Я не имею возможности глубже вникать в то, что назвала "мифом о социальной стратификации". Хотя надо было бы показать читателю теоретическую неграмотность многих обвинений, выдвинутых нашим обществоведением против западных ученых. Но и без детального разбора ясно, что обвинительный акт построен не на научной основе.

На чем же? Почему социологическая теория социальной стратификации оказалась под запретом? Почему она подверглась таким страшным нападкам и искажениям?

Почему социальная стратификация оказалась под запретом?

Обычные, по существу клеветнические оценки зарубежных социологических теорий – давняя традиция нашего обществоведения. Традиция же зародилась в первые годы революции и затем была ужесточена в период культа Сталина, подкреплена "теорией" усиления классовой борьбы. Разрушение старого мира было распространено на западную культуру, искоренение своих "господ профессоров" автоматически переносилось на западных ученых. Практически все они маркировались как "буржуазные", а потому – враждебные советской науке. В детали не вдавались: жил за границей, в революции не участвовал, читал не только учение К. Маркса – значит, враг. В итоге, если проанализировать общественно-политическую литературу, к примеру, середины 70-х годов, то можно убедиться в том, что, по существу, перечеркнута не только вся русская дореволюционная социологическая мысль, но и западная.

Социальные корни сегодняшнего отставания в области социологии – фетишизация идеологической борьбы в науке. Если

бы можно было сосчитать, сколько страшных ярлыков придумано для классиков мировой социологии, на трудах которых воспитаны в том числе и западные коммунисты, прогрессивные борцы за мир множества стран! И это при том, что в течение последних 60 лет мы почти не переводили классиков мировой социологии. В результате связь советского обществоведения с мировой социологической наукой практически оказалась разорванной.

Каковы последствия? Во-первых, мы воспитали необъективный, обвинительный, предвзятый, неуважительный подход к западным авторам, к их идеям и концепциям. Они считаются антинаучными как бы "по определению". Если они не клеветают на марксизм, то как минимум искажают его. Во-вторых, установка на борьбу отодвинула на задний план установку на усвоение прогрессивных методов социальных исследований – методов измерения, экспериментирования, моделирования. В-третьих, установка на борьбу, скажем, на протяжении последних двадцати лет, когда социология в нашей стране была "реабилитирована", сдерживала развитие понятийного аппарата этой науки. Причем наблюдается весьма тяжелая закономерность. Сначала социологическая литература, поддерживая сложившиеся традиции фетишизации борьбы, обрушивается на то или иное направление западной социологии с ожесточенной критикой. Так было, к примеру, со структурным функционализмом, с социометрией, с концепцией стратификации, социальной мобильности, социального действия и многими другими. Но вот дань борьбе отдана, остро критические монографии и статьи написаны. И что же дальше? Через несколько лет мы с удивлением обнаруживаем, что еще недавно уничтожавшиеся методы, категории, схемы анализа становятся инструментами работы советских социологов. Вспомним, как отчаянно нас пугали тем, что "социальная мобильность" – буржуазное понятие, как и понятия "статус", "роль" и многие другие. А сегодня все они включены в изданные в нашей стране словари и успешно используются в практике социологического анализа.

Казалось бы, все хорошо, что хорошо кончается. Но в тех статьях, где сегодня изложены понятия, заимствованные из западной социологии, мы не находим ссылок на авторов, разработавших эти понятия. Кто они? Кто разработал те черты социального статуса, которые, к примеру, изложены в "Словаре прикладной социологии", вышедшем в 1984 г. в г. Минске? Кто автор изложенной там же теории социальной мобильности? Ведь еще недавно немало советских социологов громили эти теории. Теперь же мы пытаемся сделать вид, что научные понятия, еще недавно запрещавшиеся к употреблению, ...составляют арсенал марксистской социологии. Но спросим себя: как у нас по части морали? Не поощряет ли это привычным массовым (а потому – безответственным) плагиатом? Почему, например, в статье "Социальная мобильность" нет ссылки на то, что все, что

в ней изложено, разработано эмигрировавшим за границу русским социологом П.А. Сорокиным? Только потому, что этого крупнейшего социолога когда-то резко покритиковал В.И. Ленин? Но достаточное ли это основание для того, чтобы, более полувека борясь с его теорией, через 60 лет после эмиграции забыть, что излагается именно она?

Внедряя в массовое сознание миф о том, что советское общество ускоренно приближается к социальной однородности, административная система и ее идеологический аппарат пристально следили за поддержанием этого мифа. Даже намеки на стратифицированность советского общества – наличие в нем "элиты", "верхов" и "низов" (все это, мол, терминология "не наша", а "буржуазная"), – даже намеки на это жестко пресекались. Поэтому никакие исследования реального распоряжения собственностью, реальной дифференциации по размерам дохода и объему власти не велись. Проблематика эта жестко контролировалась многими социальными институтами: цензурой, прессой, издательствами, партией. В результате население СССР полвека не знает, из каких групп состоит то общество, в котором оно живет. Именно поэтому так сильно действует на умы сегодняшняя публицистика, которая шаг за шагом знакомит советских людей с теми социальными слоями, которые реально (за спиной философских концепций всеобщей однородности!) сложились и давно существуют в нашей стране.

Это – высшая политическая элита разной природы (партийная, советская, дипломатическая, военная, юридическая, хозяйственная, культурная – ученые, писатели, художники и проч.); средние слои правящего аппарата (заведующие отделами и подотделами соответствующих сфер аппарата управления); низовые работники этого аппарата; ведущие хозяйственные руководители объединений, предприятий, комбинатов, фирм и т.п.; хозяйственные руководители среднего ранга; низовые начальники (вплоть до мастеров и бригадиров); специалисты, служащие разных уровней и профилей; рабочие разной классификации и социального статуса (например, участвующие в перестройке или не участвующие в ней); члены колхозов; кооператоры; лица, живущие за счет семейных фирм и личных подсобных хозяйств; лица, живущие за счет других видов индивидуально-трудо­вой деятельности – кустарных производств, промыслов, заготовок; пенсионеры и инвалиды (включая душевнобольных); лица, живущие за счет сезонной занятости в строительстве (шабашники), на транспорте, на погрузо-разгрузочных и других работах; лица, находящиеся в "подаче", ориентированные на выезд из страны; деклассированные элементы, лица, находящиеся в местах заключения, и др. Как говорил А. Райкин, "все это у нас есть". И именно поэтому, что все оно есть, считалось неприличным (а для интересующихся опасным) этим заниматься. Позиция эта хорошо известна: позиция страуса, прячущего голову под собственное крыло.

Эта позиция ослабляет не только науку, но и общество. Ведь если неизвестно, из каких слоев оно состоит, неизбежно возникает целый пласт явлений, которые находятся "в тени", о которых не говорят, поскольку считается, что их не существует. Но истинное положение так или иначе (хотя бы через материалы о судебных процессах) просачивается, становится известным, проникает в массовое сознание. И начинает складываться негативное отношение к социальной системе. Мол, мы то думаем, что у нас этого нет, а оно у нас тоже есть? Как же так? Значит, нас обманывали?

Дезинформация, искажение реальной картины строения общества – это не путь к его упрочению, а, напротив, путь к расхождению интересов, к социальной дезинтеграции. Действительно, в чьих интересах замалчивание реальной картины социальной стратификации страны? В интересах только одного субъекта: того, кто концентрирует в своих руках политическую и экономическую власть. Если же степень концентрации власти начинает снижаться, если на смену обществу, которое держится на страхе и повиновении, на приказах и распоряжениях сверху, приходит общество, где общность интересов действительно существует, исказить реальное положение становится не выгодно. Путь к научным исследованиям социальной стратификации становится открытым.

Теория социальной стратификации и будущее советской социологии

Сегодняшняя ситуация в советской социологии резко отличается от всех предыдущих этапов ее развития: впервые официально признано существование в СССР этой науки как равноправной дисциплины в системе общественных наук. Изменение действительно радикальное: из "бедной родственницы" при историческом материализме она получила статус самостоятельной науки. Причем получила его в ситуации, когда официально признана несостоятельность традиционной системы общественных наук, которые на протяжении более полувека играли роль одного из тормозов социально-экономического развития страны. В ситуации, когда, как оказалось, философия, научный коммунизм, политическая экономия и история КПСС подошли к перестройке с полным отсутствием какого-либо идейного задела, каких-либо концепций в области оценки сложившейся в СССР системы социально-экономических отношений и возможных тенденций развития страны на перспективу.

Все это возлагает на социологическую науку, на всех причастных к ней немалую ответственность. Действительно, ведь ожидания общества от результатов социологических ис-

следований чрезвычайно велики. Эти ожидания усиливаются многими факторами: и принятыми партийными Постановлениями; и вниманием к социологии партийных органов; и пропагандой великой силы общественного мнения; и повсеместным созданием социологических коллективов; и массовым распространением обследований, в которые сегодня вовлечено множество организаций; и, наконец, развитием в стране социологического образования.

Однако на самом деле ситуация пока противоречивая: созданные сегодня условия и сформировавшиеся ожидания сочетаются с чрезвычайно низкой социологической культурой. То, что у нас нет дипломированных социологов, являющихся специалистами в этой области, – общеизвестно. Но традиционная для нашей страны торопливость, погоня за быстрыми темпами и количественным "охватом" в деле получения социологической информации – все это чревато определенной опасностью: вместо создания в стране высокоэффективной социологической службы мы можем получить лишь ее видимость. Эта опасность может вполне стать реальностью, если социологический "бум" не будет подкреплен серьезным социологическим образованием, повышением социологических знаний.

Мне трудно назвать количественный показатель нашего отставания от зарубежной социологии. Но то, что это отставание весьма велико, – безусловно. В связи с этим не будет преувеличением сказать, что будущее советской социологии, тот престиж, который она приобретет в глазах общества, в огромной мере будет зависеть от того, сумеет ли она, преодолев идеологический гиперкритицизм и другие идеологические стереотипы эпохи застоя, в кратчайшие сроки освоить все то, что накоплено мировой социологией.

В том арсенале методологических и теоретических инструментов анализа, которым владеет мировая социология, одно из главных мест занимает теория социальной стратификации. Снятие идеологических обвинений с этой теории, преодоление мифа о социальной стратификации – необходимое условие для того, чтобы разработать эффективную методику выявления социальной дифференциации населения СССР. Нам остро необходима методика выявления социальных групп, различающихся по их месту в системе собственности, власти, дохода и престижа. Только имея ее, мы сможем наконец провести серию глубоких и представительных (общесоюзных и региональных) исследований социальной структуры и выявить основные социальные слои нашего общества. Такие исследования давно проводятся в Венгрии, Чехословакии, Польше, Болгарии, других социалистических странах. Для их проведения нужно многое. И не в последнюю очередь – освобождение от пут застойной идеологии.

СОЦИАЛЬНАЯ СТРУКТУРА И МЕХАНИЗМ ТОРМОЖЕНИЯ

Истоки застойных явлений, по распространенному мнению, находятся в экономических отношениях. Как полагают многие экономисты, планирование, формы и методы стимулирования основаны на устаревших принципах. Отказ от этих принципов, как они считают, приведет к глубоко позитивным результатам – дело только в разработке новых принципов. Эта точка зрения имеет свои резоны. Однако предпринятые ранее попытки чисто экономических реформ заканчивались, как известно, ничем. Для объяснения этого выдвигается множество гипотез. Часть из них связывает неудачи экономических преобразований с противодействием отдельных слоев и страт, в частности бюрократии. Персонафикация вины за экономические неудачи, с нашей точки зрения, неперспективна в том случае, если претендует на объяснение явления, а не является ходом в политической борьбе. С социологической точки зрения гораздо более обоснована гипотеза, связывающая хозяйственные неудачи с социальной структурой реального социализма, а не с отдельной социальной группой.

Пока же в анализе проблем перестройки превалирует экономический детерминизм. Собственно социологическое исследование и поиски объяснений еще, можно сказать, не начаты. В классической социологии есть богатая традиция описания и анализа социальных структур. Использование этой традиции позволяет несколько по-иному, чем принято, представить ситуацию перестройки и оценить ее перспективы.

Экономическое устройство и социальная структура тесно связаны. Эти связи в значительной степени определяют тип общества и стадию его развития. Связи между экономическими отношениями и социальной структурой в социалистическом обществе более чем тесны. Можно сказать, что это две стороны одной медали. Изменения экономических отношений не могут поэтому проходить без изменения социальной структуры. Попытки изолированных изменений экономических отношений тормозятся и гасятся инерцией социальной структуры, тех ее элементов, которые сопряжены с изменяемыми экономическими институтами.

Нельзя сказать, что необходимость согласованного изменения (или даже революционных преобразований) экономических и социальных отношений не осознавалась. Демократизация общественной жизни – основной предмет дискуссий, развернутых средствами массовой информации. Накал обсуждения этнических проблем, репрессий времен культа личности высок и, мягко говоря, публицистичен и непрофессионален. Примеры тому – попытки персонифицировать “врага перестройки”, действия которого привели к нынешнему состоянию экономики, а также попытки найти аналоги реального социализма в истории и заклеить его как “казарменный”, “феодальный” или “тоталитарный”. Общее направление публицистической мысли можно определить как стремление найти причины социальных и экономических напряжений вне тех обыденных отношений, в которых протекает жизнь, и мистифицировать их в паранойе Сталина, в непомерном честолюбии Брежнева, в душевной простоте Хрущева или в существовании тайных врагов благополучия, умеренности и аккуратности, таких, как бюрократы и жидомасоны.

Парадоксальность в осознании ситуации в том, что существует традиция так называемых общественных наук с ее понятиями социальной структуры, составленной из “двух классов и одной прослойки”, с исследованиями “сближения города и деревни” и “уничтожения различий между физическим и умственным трудом” и многим другим. Понятия и представления общественных наук, если смотреть на них с позиций обыденной жизни, выглядят бесплодными умствованиями. Обыденная жизнь проходит в доставании и покупке, в стоянии в многочисленных очередях, в стремлении занять должность или удержаться на ней. Эта жизнь детерминирована системой прописки, отметками в паспортах и трудовых книжках, ограничениями на смену места работы или рода деятельности. Мысль, что искусственные конструкции общественных наук имеют плоть и окружают нас нормами КЗоТа, правилами прописки, квотами механизма подбора и расстановки кадров, процедурой голосования, имитирующей демократические выборы, кажется абсурдной. Однако это совсем не так.

Социальная структура – *ключевое понятие для объяснения нашей реальности*, в том числе и реальной обыденной жизни. Каждый советский человек имеет социальный статус, т.е. место в социальной структуре, поскольку приписан к определенной социальной группе. Это место определяется полом, возрастом, происхождением, уровнем образования, профессией и должностью, семейным положением, пропиской и некоторыми другими характеристиками. Средства производства и вообще отношения собственности не входят в определение социального статуса. Средства производства принадлежат всем.

Социальная структура реального социализма принципиально отличается от исторически сложившихся социальных институтов (основанных, как правило, на отношениях собственности)

тем, что в своих явных и учитываемых характеристиках она искусственна и сконструирована под высокую цель достижения социальной справедливости, которая понимается как гарантированный государством объем и уровень потребления.

Характер потребления определяется социально-учетными параметрами, такими, как прописка и место жительства, должность, занятость в более или менее важной отрасли народного хозяйства. Совокупность параметров, определяющих характер потребления, задает социальные группы. Социальные группы в реальном социализме выделены по их отношениям к объему и уровню потребления: есть группы с минимумом гарантированного потребления – это жители неперспективных сельских поселений. И есть группы с максимумом гарантированного потребления – чиновники высших рангов, проживающие в Москве. Совокупность так определенных социальных групп и отношений между ними задает социальную структуру реального социализма.

Трагична история формирования этой социальной структуры. Усилия государства в первые десятилетия его существования были направлены на интеграцию политической и экономической жизни в целое, свободное от недостатков и противоречий раздельного ранее существования государства и рынка. Преодоление противоречий между государством и рынком за счет поглощения рынка государством предполагало в первую очередь такое изменение социальной структуры, чтобы она соответствовала потребностям и возможностям планового хозяйства. Изменение социальной структуры было осуществлено в ходе массовых репрессий социальных групп, противоречащих своим существованием плановости социалистического хозяйствования: буржуазии, нэпманов, служителей культа, единоличных крестьян, интеллигенции.

Новая социальная структура основывалась на *распределительных отношениях*, а не на отношениях к средствам производства, полностью национализированным. Она состояла из двух классов и прослойки между ними. Отношения между этими группами строились как распределение: крестьяне потребляли продукцию рабочих и производили предметы потребления рабочих. Рабочие присваивали продукты, произведенные крестьянами, и производили то, что было необходимо крестьянам. Служащие распределяли и контролировали потоки продуктов от крестьян к рабочим и обратно, следя за тем, чтобы потребление каждой группы удовлетворяло критериям социальной справедливости, вернее, тому, как она понималась государством на каждом этапе построения социализма. Государство строго фиксировало принадлежность к социальной группе и контролировало посредством квот, ограничений и репрессий состав каждой группы и их отношения друг с другом. Был порядок.

Построение новой социальной структуры означало уничтожение антагонистических противоречий в ходе обострения клас-

совой борьбы, в борьбе с космополитизмом и низкопоклонством перед Западом и конструирование общества с заданной априори степенью социальной неоднородности, такой, как различия между рабочими, крестьянами и служащими.

Новая социальная структура стала сложной и дорогостоящей машиной, где любой человек был только унифицированным элементом, винтиком, который при необходимости списывался в Гулаг и заменялся другим винтиком.

Каждая из новых социальных групп не была однородной. Внутри групп было проведено ранжирование в зависимости от важности страты и подгруппы в функционировании всей структуры. Ранжирование получило очень четкое выражение в карточной системе в предвоенные, военные и послевоенные годы. Существовали карточки рабочие и иждивенческие, детские и взрослые, карточки для занятых в оборонных отраслях и в гражданских. Были группы, не имевшие никакого гарантированного снабжения, например колхозное крестьянство. И были группы, лишённые права на снабжение, – заключённые. Легкость, с которой и сейчас государство переходит к распределению по карточкам, демонстрирует органичность распределительной политики.

Стабильность и определенность – основные достоинства новой социальной структуры: отношения между социально-учетными группами полностью определены и контролируются государством, состав групп задается целями государства. Изменения в социальной структуре такого рода возможны только как "сближение" и "уменьшение различий", как количественные изменения, не затрагивающие сути структуры. Качественные изменения, такие, как формирование новых групп, в принципе невозможны, так как социальная структура действует как устройство с отрицательной обратной связью: нарушения заданной степени социальной однородности фиксируются государственной статистикой, преобразуются в политические и плановые решения, которые включают механизм квот, ограничений, подбора и расстановки кадров, иногда – репрессии.

В основных своих чертах построение социальной структуры было завершено в 40-е годы. Дальнейшая ее эволюция заключалась в детализации критериев распределения, в выделении все новых и новых групп потребления, а также в элиминации людей или организаций, нарушавших "социальную гармонию".

В целом, однако, формирование новой социальной структуры было завершено. Н.С. Хрущев даже объявил на весь мир дату наступления коммунизма. Однако вместо этого пришла эпоха застоя с ее экономическими диспропорциями, всеобщим дефицитом, увеличением преступности и многими другими негативными явлениями. Застой объясняют чем угодно – от неправильного планирования до козней мирового сионизма, но почему-то старательно уходят от обсуждения самой социальной структуры как причины негативных явлений.

Именно искусственность, стабильность и контролируемость социальной структуры являются причинами социально-экономических аномалий, с одной стороны, а с другой – основой механизма торможения. Исследование механизма торможения перестройки – это исследование социальной структуры, групп, образующих ее, и их взаимоотношений.

Ключевое понятие для описания социальной структуры – социальная группа. В понятие социальной группы входит нормативно заданный объем и качество потребления, что создает неоднородность в жизненном уровне у представителей разных социально-учетных групп. Благодаря ранжированности потребления возникает потенциал, заставляющий людей мигрировать, менять работу, конкурировать за места в должностной иерархии, т.е. создающий социальную динамику. Управление динамикой осуществляется регулированием норм снабжения и обеспечения, установлением квот и льгот, коэффициентов к зарплате и доплат, связанных с государственными приоритетами.

Формирование норм, квот, системы доплат и компенсаций составляет содержание государственной социальной политики, жестко связанной с производством. Именно эта деятельность эквивалентна в условиях реального социализма рыночным механизмам регулирования. Сочетание "правильно" подобранных норм и квот обеспечивает прилив рабочей силы, населения, а также стабилизацию его в местах, приоритетных с точки зрения государства. В результате этой политики формируются локальные центры престижного или качественного потребления, вокруг которых структурируется активность населения (рабочих или занятых в аппарате управления). Именно дефицит благ, сопровождающий ранжированное распределение, создает особые центристремительные силы и структурирует население и рабочую силу, а также занятых в аппарате управления в формах жизнедеятельности, специфичных для реального социализма. Стремление потреблять "не хуже других", устроиться так, чтобы можно было "достать" и "получить", – вот смысл и цель социальной активности.

Социальные группы определяются в территориальном, отраслевом и должностном аспектах. Как известно, все поселения в рамках существующего территориально-административного деления иерархизированы: есть внекатегорные поселения, такие, как столицы и курортные города, поселения первой и последующих категорий. Категория определяет уровень снабжения и обеспечения коммунальными благами и многие другие параметры, связанные с потреблением. Уровень жизни в поселениях высших рангов нормативно выше, чем в поселениях низших рангов, что вызывает естественное движение населения от поселений низших рангов к высшим (миграцию). В *территориальном аспекте* социально-учетный статус человека определяется его приписанностью к конкретной территории, поселению (прописка), правом на жилье, реализующимся в порядке на квар-

тиру, и если он военнообязанный, то воинским учетом в определенном военном комиссариате. Нормы и санкции, задающие социальное положение в территориальном аспекте, называются административным режимом. Контроль за соблюдением административного режима осуществляется органами Министерства внутренних дел, Исполкомами местных Советов и военными комиссариатами.

Система рангов территорий далеко не проста и неоднозначна. Строгая иерархия территорий постоянно нарушается в конкуренции за ранги. Отдельные территории добились более высоких рангов, чем полагается по административному положению или демографическим показателям, или получили особые привилегии, например высокие категории снабжения и коэффициенты к заработной плате для проживающих на них. Жители поселений более низких рангов стремятся переселиться в поселения высоких рангов либо ездят в них за покупками, в театры, на предприятия бытового обслуживания.

Другой аспект определения социально-учетной группы связан с *занятостью в отраслях народного хозяйства*. Отрасли, так же как и поселения, ранжированы, хотя ранги отраслей не столь выражены. Уровень обеспечения жильем, коммунальными услугами, уровень и стабильность заработной платы варьируют на предприятиях различных отраслей в зависимости от того, насколько "важны" то или иное предприятие или отрасль, к которой оно принадлежит. В частности, предприятия оборонных отраслей считаются более важными, чем предприятия и организации сельского хозяйства или просвещения. Социальный статус в отраслевом аспекте определяется профессией и уровнем образования, зафиксированными в дипломах и трудовых книжках, квалификационных удостоверениях и удостоверениях личности.

Градиент в уровне заработной платы и неденежных доходов вызывает естественный поток рабочей силы, направленный от предприятий низких рангов к предприятиям высших рангов (текучесть кадров). Движение рабочей силы между предприятиями и организациями регулируется нормами Кодекса законов о труде и подзаконными актами. Задачи КЗоТа, в частности, в том, чтобы обеспечивать рабочей силой предприятия всех рангов вопреки естественному потоку рабочей силы от предприятий низших рангов к высшим. Смена места работы, если она сопряжена с переходом на предприятие более высокого ранга, связана с прохождением различных комиссий, получением разрешений или с понижением разряда и уровня заработной платы.

Реальная ранжированность предприятий и организаций неоднозначна. Это связано с тем, что предприятия и организации конкурируют за рабочую силу и за счет собственных средств вводят различные дополнительные льготы, такие, как быстрое получение жилья, доплаты, специализированное снабжение про-

довольствием и промышленными товарами. В результате ранговые различия между предприятиями сглаживаются, что приводит к снижению текучести кадров.

Движение рабочей силы между предприятиями и организациями регулируют отделы кадров предприятий и подразделения Государственного комитета по труду и социальным вопросам на основании квот и норм КЗоТа. Квоты на состав занятых на предприятиях и в организациях устанавливаются государственными плановыми органами на основании постулатов идеологии социальной однородности: отношения между этническими, профессиональными, половозрастными группами на данном предприятии должны соответствовать аналогичным отношениям на территории, где расположено предприятие.

И, наконец, существует *иерархия должностей*, основанная на принципе номенклатуры. Номенклатурность четче всего выражена на высших уровнях должностной иерархии. На каждом уровне номенклатуры, кроме обязанностей, задаются и права, в частности право на дополнительное снабжение продуктами питания, промышленными товарами, местами в лечебно-профилактических учреждениях и т.д. Ранжированность уровня и качества жизни в зависимости от положения в должностной иерархии создает определенный градиент, заставляющий людей конкурировать за должности.

Механизм подбора и расстановки кадров ограничивает конкурентные устремления нормами и квотами, основанными на представлениях о социальной однородности, которая в должностном аспекте должна проявляться в соответствии социально-учетных характеристик кадров управления аналогичным характеристикам занятых в отраслях народного хозяйства или проживающих на определенной территории.

На высших уровнях управления в плановых и идеологических органах задаются квоты на представительство определенных половозрастных, этнических, образовательных и других групп на каждом уровне должностной иерархии. Повышение ранга, занимаемого человеком в иерархии должностей, связано с проверкой соответствия социально-учетных характеристик этого человека нормам и квотам механизма подбора и расстановки кадров.

Реальная иерархия рангов далеко не столь однозначна, какой ей полагается быть. Протекционизм, коррупция и должностная преступность нарушают строгость иерархии и противодействуют механизму подбора и расстановки кадров. Эти негативные явления – обратная сторона иерархизированности распределения благ. Люди, находящиеся на низших рангах должностной иерархии, стремятся жить так, как на высших. И они покупают должности, блага и услуги.

В социальной структуре каждый человек характеризуется набором статусов принадлежности к социальным группам в территориальном, отраслевом и должностном аспектах. Естест-

венно, в характеристики групп входят демографические и некоторые другие параметры. Пол, возраст, семейное положение и наличие детей, этническая принадлежность, образование, ученое звание и степень, социальное происхождение (из рабочих, крестьян, служащих), место прописки и постановки на воинский учет, занятость на предприятии или в организации определенной отрасли, должностное положение, членство в ВЛКСМ и КПСС – вот набор основных социальных статусов. В особых случаях для конкретизации принадлежности к выделенной группе используются такие характеристики, как пребывание за границей или на оккупированной территории, наличие родственников за границей, участие в военных действиях, наличие правительственных наград, участие в деятельности выборных органов управления.

В процедурах отбора и квотирования, направляемых административным режимом, нормами КЗоТа и механизмом подбора и расстановки кадров, используются, как правило, только ограничивающие параметры. Достаточно, чтобы человек по одному ограничивающему параметру не подходил под нормы и квоты, чтобы его переход в другую социальную группу был приостановлен в административном или другом порядке.

Преодоление существующей социальной неоднородности и установление социальной справедливости в социальной структуре происходит за счет сближения рангов в территориальных, отраслевых и должностных иерархиях. Это известные процессы сближения города и деревни, уменьшения различий между физическим и умственным трудом и т.д. В то же время происходит формирование выделенных по особым признакам социально-учетных групп, таких, как "участники и инвалиды Великой Отечественной войны", "люди со стажем пребывания в КПСС более 50 лет". Эти группы ставятся в несколько особое положение в территориальном аспекте (уменьшение жесткости норм прописки, например), отраслевом (право на послепенсионную занятость) и в должностном (привилегии при сокращении аппарата управления).

Административный режим, КЗоТ и механизм подбора и расстановки кадров формируют социальные группы и поддерживают их существование. Инструменты поддержания социальной структуры вырабатываются в государственных статистических органах, в высших политических организациях, в плановых органах и кадровых подразделениях министерств, в административных органах. Государственные статистические органы собирают информацию о половозрастных, профессиональных, должностных, этнических характеристиках населения территорий, рабочей силы отраслей и ведомств, ИТР, занятых в аппарате управления. Статистическая информация служит основанием для принятия политических решений об установлении квот, проведении мероприятий, ограничивающих активность населения, и для установления норм и форм снабжения. Политические решения в

деятельности плановых органов преобразуются в планы, которые "спускаются" предприятиям, территориям и другим подразделениям государственного устройства и в них становятся конкретными решениями о приеме или приеме на работу, введении человека на тот или иной уровень номенклатуры, разрешении или ограничении прописки, т.е. реализуются в нормах административного режима и КЗоТа, квстах механизма подбора и расстановки кадров.

Сочетание норм административного режима, КЗоТа и механизма подбора и расстановки кадров задает параметры управления, понимаемого и реализуемого как ведение социальной структуры до идеального состояния с минимальной степенью социальной неоднородности и с максимумом социальной справедливости. Надо сказать, что социально-учетная структура и составляющие ее группы являются первой и единственной реальностью государственного устройства и управления на современном этапе его развития.

Адекватное выражение новая социальная структура имела в процедуре выборов, до недавнего времени всеобъемлющей. Обычно выборы понимаются как *выбор из нескольких кандидатов*, осуществляемый избирателями из симпатии к политическим взглядам, способу поведения и другим характеристикам кандидатов в депутаты или на должности. В рамках социальной структуры выборы имели принципиально иной смысл. В основе выборной процедуры лежало представление о том, что статистическая квотная выборка из популяции, осуществленная по социально-учетным параметрам, дает модель популяции, в которой сохраняются все исходные отношения. Сохранение в выборке арифметических пропорций представительства рабочих, крестьян, служащих определенного пола и возраста, образовательного уровня и этнической принадлежности гарантировало с точки зрения социально-учетной идеологии воспроизведение в ней отношений между социальными группами экономического, политического, культурного плана.

Задача выборов состояла в том, чтобы правильно сконструировать выборку и получить подтверждение ее правильности в голосах избирателей, "единодушно отданных за кандидатов блока коммунистов и беспартийных". Выборы тем самым складывались из двух процедур: конструирования выборки, осуществляемой специальными органами местных Советов, партийных комитетов и других организаций, и в собственно голосовании, которое считается апробацией качества произведенной выборки. Кандидаты в депутаты (и, естественно, сами депутаты) должны представлять все социальные группы именно в тех отношениях, которые зафиксированы государственными статистическими органами на определенной территории, на предприятии или в организации. Расчет такой выборки представляет значительные арифметические трудности и требует огромной статистической работы. Результаты расчета "спускались" тер-

риториальными партийными комитетами, исполкомами местных Советов в виде рекомендаций руководству предприятий и организаций представить кандидата в депутаты, удовлетворяющего нескольким параметрам, например: женщину до 25 лет, беспартийную, русскую, незамужнюю, служащую.

Совокупность кандидатов в депутаты, отобранных таким образом, образовывала своего рода пул, репрезентирующий все социальные группы. Естественно, замена кандидатов в депутаты возможна только в том случае, если заменяемые обладают сходными социально-учетными характеристиками. Собственно выборы осуществлялись как голосование „за список“, включающий тех людей, которые при разверстке совокупности кандидатов в депутаты по отдельным округам тем или иным образом пришли на данный избирательный округ.

В процедуре голосования каждый член социальной группы своим голосом подтверждал как правильность предварительно проведенной работы по формированию выборки, так и ее принципиальную адекватность, т.е. существование социальной структуры. Именно поэтому был необходим полный охват процедурой голосования населения или занятых в производстве. В отчетах о количестве проголосовавших, как правило, фигурировала цифра 99,98%. Иные результаты интерпретировались либо как некачественная работа органов, формирующих выборку, либо как наличие на данной территории, на предприятии или в организации людей, находящихся в оппозиции к социальной структуре в целом.

Таким образом, выборность означала, что совокупность депутатов представляет все социальные группы именно в тех отношениях, которые существуют между ними в социальной структуре. Выборность ни в коей мере не связана с предпочтениями, которые по тем или иным основаниям оказывают одни люди другим, избиратели – кандидатам в депутаты, в частности. Изменение выборности системы и формирование многомандатных округов, по сути, ничего не меняет, так как отбор кандидатов в депутаты в многомандатных округах осуществляется по тем же критериям, что и раньше. Естественно, увеличивается объем предварительной работы по формированию выборки, так как на одно место депутата необходимо теперь подобрать несколько кандидатов со сходными, лучше идентичными социальными характеристиками.

Другое следствие социальной структуры имеет огромное экономическое значение. Речь идет о покупательной способности денег, существенно зависящей от социального статуса их обладателя. В силу ранжированности территорий, отраслей и должностей и соответствующего распределения благ покупательная способность денег возрастает с ростом служебного положения, с передвижением из поселений низкого ранга в поселения высших рангов и с переходом с предприятий и организаций низкопрестижных отраслей в высокопрестижные. Занятость

в отрасли, имеющей высокий статус и связанные с ним специализированные ОРСы, системы общественного питания и другие льготы, дает возможность приобретения благ по более низкой цене. Высокое должностное положение позволяет благодаря специализированному снабжению и обслуживанию иметь гораздо более высокие реальные доходы, чем у людей с низким должностным положением и такими же номинальными доходами.

В результате социально-структурной дифференциации в покупательной способности денег возникают их потоки, направленные вверх по иерархии должностей (коррупция и злоупотребление служебным положением), с территорий низких рангов на территории высоких рангов (поездки за покупками в региональные столицы), от предприятия к предприятию (торговля дефицитом: топливом, запасными частями, спиртом и многим другим).

Потоки денег усиливают социальное неравенство и нарушают гармонию усиленной социальной однородности. Кроме того, переток денег снижает управляемость социальной структуры в целом, так как противодействует одному из основных методов управления – материальному стимулированию. Это вынуждает государство направлять значительные усилия на борьбу с коррупцией, несудами, поездками за покупками и другими обыденными явлениями общественной жизни реального социализма.

Особенностью социальной структуры является ее повсеместное локальное нарушение, связанное со взаимнообменными отношениями. Взаимообменные отношения возникают в результате усилий территориальных партийных комитетов (в частности), направленных на перераспределение в интересах территорий ресурсов, фондов, денег, рабочей силы, принадлежащих предприятиям, расположенным на этих территориях. Сила партийного влияния настолько велика, что государственное ранжирование территорий, отраслей и должностей, если это представляется необходимым, не принимается во внимание при удовлетворении потребностей территорий. Партийные комитеты устанавливают ранжирование, специфичное для данной территории. Иногда ранжирование оказывается противоправным и преступным, как это произошло в партийных комитетах Узбекистана, Казахстана, Киргизии, Краснодарского края, Молдавии. Однако и тогда, когда взаимообменная деятельность партийных комитетов не переходит рамки законов государства, ее результаты нарушают социальную структуру, устанавливают местные приоритеты и, как правило, усиливают социальное неравенство.

Как уже говорилось, построение социальной структуры было завершено в 40-е годы. Именно с того времени действуют почти без изменений административный режим, КЗоТ и механизм подбора и расстановки кадров. Но почти два десятилетия еще развивались и совершенствовались общественные отношения, сглаживающие действия механизмов социально-структурного регулирования или противодействующие им – должностная

коррупция и взаимообменные отношения, теневая экономика и стереотипы получения, обмена, торговли жильем, институты обмена норм и правил прописки, нарушения квот механизма подбора и расстановки кадров.

Если рассматривать ситуацию в целом, то можно сказать, что в рамках социальной структуры сформировались особые системы отношений, которые искажают распределительные механизмы и вводят способы перераспределения, такие, как коррупция, взаимообменные отношения, способы нарушения административного режима и квот механизма отбора и расстановки кадров. Можно предположить, что если в социальной структуре существует какая-то норма, квота, запрет или ограничение, то существуют и более-менее стереотипизированные способы их нарушения. Теневая экономика и теневые механизмы распределения являются столь же необходимыми элементами социальной структуры, сколь и социальные группы и институализированные государством механизмы распределения. Более того, социальная динамика в первую очередь проявляется как перераспределение противодействия государственной распределительной политике. Государственное распределение и теневое перераспределение едины, хотя и находятся в борьбе, постоянно нарушая друг друга. Эти противоположности неразрывны до тех пор, пока государство узурпирует функцию распределения.

Уже в 60-х годах социальная структура нейтрализовала попытки изменений хозяйственного механизма, спустив на тормозах реформу 1965 г. Попытки реформирования конца 70-х годов были задавлены в зародыше. Усилия государства и партии по стимулированию социально-экономического развития, все экономические инновации утонули в трясине отношений между потреблением и производством, в социальной структуре, которая от попыток изменения становится все прочнее. Страна вступила в период застоя, т.е. динамичного равновесия между инновационными усилиями партии и руководства государства и консервативной инерцией социальной структуры.

Активность населения страны в этот период характеризуется борьбой с нормами административного режима, квотами механизма подбора и расстановки кадров и другими элементами управления. Ранжированность потребления, как и нарушение ранжирования коррупцией, во взаимообменных отношениях, в прямом хищении, способствовали формированию негативизма по отношению к нормам и ценностям социальной структуры. В области потребления сформировался всеобщий и перманентный дефицит – как следствие исходной ранжированности в потреблении благ и услуг. Дефицитарность социальных отношений и сопровождающий ее негативизм время от времени интерпретировались как необходимость введения новых социально-учетных групп и формирования более жестких методов контроля за распределением в территориальном, отраслевом и должностном аспектах.

Процессы демократизации и гласности, сопровождающие перестройку, означают ревизию принципов построения и функционирования социальной структуры. Однако отказ от принципов построения не означает прекращение существования социальной структуры. За десятилетия функционирования она стала ее автономной реальностью: социальные группы действительно существуют и в полной мере определяют и политическое, и экономическое развитие, и даже способы восприятия реальности и ее осознания. Последнее очень четко проявляется в попытках сфокусировать вину за экономический и социальный застой на бюрократии, понимаемой как социальная группа. Призывы конституировать существование бюрократии как социально-учетной группы и начать репрессии против ее членов стали общим местом даже наиболее глубоких "перестроечных" публикаций. Такая постановка проблем перестройки, с нашей точки зрения, логически и практически завершает идеологию конструирования социальной структуры посредством репрессивной ограничительной политики: государство должно объявить врагом собственный аппарат и применить к нему те самые меры, которые применялись к буржуазии, нэпманам, крестьянам, интеллигенции.

Естественно, встает проблема, что же делать с социальной структурой, коль скоро именно она блокирует экономические инновации.

Здесь приходится переходить в область сугубо гипотетическую, так как любые рекомендации, с нашей точки зрения, должны носить локальный характер в силу того, что сложившиеся соотношения между инструментами поддержания социальной структуры и способами ее нарушения специфичны для каждой территории, отрасли, иерархии должностей. Задача перевода существующей социальной структуры в иное состояние, хотя бы не противодействующее экономическим инновациям, не имеет общего решения. Можно говорить о создании базы для изменения социальной структуры, но не о ее изменении. В понятие базы включаются отмена или ослабление административного режима, КЗоТ, изменение механизма подбора и расстановки кадров. Социальные последствия такого рода мероприятий будут рассмотрены ниже. Кроме того, в базовые изменения входят уже осуществляемые руководством государства и партии мероприятия, такие, как повышение роли Советов, изменение процедуры и характера выборов, разъединение экономической и политической деятельности, и многое другое.

Прямые и жесткие воздействия на социальную структуру вызовут только консолидацию ее элементов, сплоченных в единое и противоречивое целое отношениями распределения и дефицита. Можно предположить, что уже начатые мероприятия, в особенности экономическая и социальная самостоятельность кооперативного движения, приведут через годы или десятилетия к формированию локальных общностей с различными социаль-

ными структурами, основанными на сохранившихся этнических, географических и других особенностях. На первых порах, естественно, формирование локальных общностей вызовет жесткое сопротивление аппарата, реализующего административный режим, КЗоТ и механизм отбора и расстановки кадров. Поэтому чрезвычайно важны правовые механизмы защиты социальных инноваций, разработка которых еще предстоит.

Как уже говорилось, на первых порах необходимо резко ограничить действия административного режима, КЗоТа и механизма подбора и расстановки кадров и там, где это возможно, дать простор экономическим и собственно демократическим регуляторам, таким, как территориальный налог и плата за проживание на территории для всех граждан и юридических лиц, выборность руководителей, легализация рынка жилья, отказ от принудительного труда как в форме принуждения КЗоТа, так и в форме труда заключенных, ликвидация номенклатуры в подборе и расстановке кадров.

Процессы перестройки могут достичь своих целей в том случае, если удастся найти способы более-менее плавного перехода к социальной структуре, способной не только к самосохранению, но и саморазвитию. Резкие нарушения существующей структуры могут спровоцировать "взрывные" процессы и потерю той минимальной степени управляемости, которая поддерживается совокупным действием административного режима, норм КЗоТа и механизмом подбора и расстановки кадров. Известные события в Нагорном Карабахе, Армении, Казахстане и в Якутии можно рассматривать как локальные конфликты, возникшие из очагов, порожденных социальной структурой (ее этническими компонентами) вследствие довольно незначительных (персональных) изменений в ней.

В этой связи интересен вопрос о социальных последствиях отмены административного режима, норм КЗоТа и отказа от механизма подбора и расстановки кадров. Ограничения, накладываемые пропиской и существующим порядком распределения жилья, представляют практически единственный способ регуляции миграции населения. В то же время в обществе сложились институты, позволяющие обойти запреты административного режима, – торговля жильем, фиктивные браки, прямой подкуп чиновников и т.п. Аферы, связанные с пропиской и получением жилья, общеизвестны и свидетельствуют о достаточно низкой эффективности запретов. Более того, нормы административного режима, вернее, сложившиеся способы их нарушения, усиливают социальную дифференциацию и благоприятствуют социально-учетным группам, имеющим высокий статус.

Отмена ограничений на прописку и изменение норм распределения жилья на первых порах вызовут усиленное миграционное давление на существующие административные и экономические центры вследствие их высокого социально-учетного статуса и соответствующих рангов в иерархии распределения. Од-

нако приток населения вызовет падение жизненного уровня в центрах. Кроме того, возможность проживания в административных и экономических центрах лимитируется количеством рабочих мест. В существующем хозяйственном механизме, полностью базирующемся на социально-учетной структуре, есть огромный и принципиально некомпенсируемый дефицит рабочей силы. Изменение хозяйственного механизма, как предполагается, существенно снизит потребность в живом труде. В этих условиях часть населения, которая будет мигрировать при смягчении или отмене административного режима прописки и правил распределения жилья, окажется под угрозой люмпенизации и включения в криминальные формы поведения. Нам представляется, что такие явления неизбежны и проблема заключается в ограничении их размеров. Люмпенизация и рост преступности – плата за десятилетия существования социально-учетной структуры. В целом отмена административного режима вызовет периодические движения населения, которые будут затухать в течение жизни одного поколения, и, конечно, изменение системы расселения.

Изменение норм КЗоТа, как и изменение административного режима, на первых порах вызовет отток рабочей силы и увеличение текучести кадров. Надо сказать, что уже проведенные нововведения существенно противоречат КЗоТу, так как участие в кооперативах, занятие индивидуальной трудовой деятельностью при сохранении занятости в государственных предприятиях и организациях резко увеличивают интенсивность труда. Кроме того, социальные гарантии и блага, заложенные в КЗоТе, в значительной степени потеряли свою ценность, в особенности для молодежи. Это относится к ценности непрерывного трудового стажа, к пенсионному обеспечению и различного рода компенсациям за режим и характер труда. Отмена или модификация норм КЗоТа в какой-то степени легализует сложившееся положение. Естественно, изменение трудового права вызовет изменение структуры занятости.

Отмена норм КЗоТа должна сопровождаться развитием системы социальных гарантий, опирающихся на собственную активность населения. Элементами этой системы должны быть социальное страхование, больничные кассы и другие институты, оправдавшие свое существование в быстро развивающихся социальных системах. В противном случае возможно появление социальных групп с доходами ниже прожиточного минимума, безработицы и сопровождающих ее форм аномального поведения.

В выборности руководителей, как представляется, реализуется отказ от механизма подбора и расстановки кадров. Трудности, с которыми сталкивается новый институт, в основном связаны с тем, что демократической выборности противостоят стереотипы, сложившиеся в противодействии механизму подбора и расстановки кадров. На руководящие должности выбирают

ся люди наиболее удобные, включенные во взаимобменные отношения, те, кто имел статус лидера в прежней системе экономических и социальных отношений. В изменившейся системе эти люди оказываются столь же неадекватными, как и назначавшиеся руководители.

Отказ от механизма подбора и расстановки кадров должен идти параллельно с формированием нового хозяйственного механизма, с переходом на экономические методы хозяйствования. В противном случае выборность выродится в анекдот или в хорошо подготовленное социально-учетное мероприятие. Активная экономическая и политическая жизнь сама выдвинет лидеров и институализирует формы контроля за ними.

Опасения, связанные с отказом от механизма подбора и расстановки кадров, распространяются не на тех людей, которые придут в институты управления, а на тех, которые вынуждены будут уйти из него. Работники аппарата управления выработали специфичные системы отношений, такие, как взаимобменные отношения и институализированная коррупция. Эти активные и хорошо организованные люди вынуждены будут для сохранения уровня жизни воспроизводить привычные стереотипы поведения, которые в условиях нового хозяйственного механизма криминальны. В принципе лица, освобожденные от работы в аппарате управления, потенциально представляют субстрат для формирования организованной преступности, опасность чего нельзя преуменьшать.

Таким образом, социальная структура выступает консервативным ядром, вокруг которого консолидируются феномены, в целом называемые механизмом торможения. Институты поддержания социальной структуры – административный режим, КЗоТ и механизм подбора и расстановки кадров – конкретные компоненты этого механизма. Неподготовленный отказ от этих институтов чреват такими последствиями, как безработица, рост текучести кадров и миграции, увеличение ситуативной и организованной преступности. Однако без изменения этих институтов невозможен переход от застоя к позитивной социальной динамике. Поэтому чрезвычайно важно сейчас приступить к разработке конкретных действий и организованных мероприятий, которые бы позволили более-менее плавно перейти к новым социально-экономическим состояниям и структурам. Но как бы хорошо ни были подготовлены люди и организации, полностью избежать социальных аномалий не удастся. И к этому надо быть готовым.

СОЦИАЛЬНЫЕ РЕГУЛЯТОРЫ И ЧЕЛОВЕК

Социальные регуляторы и состояние общества

В последнее время в научной и публицистической литературе все чаще появляется понятие "качественное состояние общества". Интуитивно ощущается емкость этого понятия, его пригодность для того, чтобы интегрировать различные стороны общественного развития и его результаты, преодолеть односторонность понимания того и другого, сведения их, например, только к экономическому или социально-экономическому. В то же время содержание понятия "состояние общества" пока еще не раскрыто с необходимой полнотой.

Не претендуя на исчерпывающее заполнение этого пробела, хочу привлечь внимание к одной из важнейших составляющих состояния общества – *социальным регуляторам человеческой деятельности*.

По существу, в качестве таких регуляторов выступает вся система общественных отношений, которую каждое поколение получает готовой. Когда мы приходим в этот мир, рельсы, по которым нам предстоит двигаться, уже уложены, правила движения по ним уже написаны. Имеется сложившаяся система как самих отношений между людьми, так и освящающей их институциональной и идеологической брони. Есть ценности, нормы, правила поведения в различных ситуациях, есть запреты, санкции за их нарушение, механизмы культуры, которые, воздействуя на разум и чувства, обеспечивают принятие большинством людей того порядка, в котором они живут. Важнейшее место принадлежит экономическим отношениям, например отношениям собственности, законам, по которым строятся эти отношения, но они отнюдь не обеспечивают всего богатства жизни, не определяют всех механизмов ее социального регулирования. Нельзя рассчитывать на кардинальные изменения в обществе без кардинальных же изменений его экономической структуры. Но неверно думать, что такие изменения не зависят от *всей системы социальных регуляторов* или что изменения в экономических отношениях автоматически влекут за собой изменение всей этой системы.

Когда в период индустриализации миллионы крестьян превращались в промышленных рабочих, экономическая структура советского общества, равно как и его социальная структура, менялись очень быстро. Могли ли с такой же скоростью меняться все социальные регуляторы человеческой деятельности? Едва ли. Такие регуляторы не складываются произвольно по сложности и принципам организации объекта регулирования, то есть человека. В марксизме этому положению общей теории управления отвечает закон соответствия производственных отношений характеру производительных сил. Но мне кажется, что нынешнее понимание этого закона, несмотря на все, что говорилось и писалось по этому поводу, пока еще страдает недооценкой роли человека как обладателя, носителя производительных сил. Ведь речь идет именно о материальных производительных силах *людей*, так что революционные изменения в производительных силах – это всегда революционные изменения самого человека, типа человеческой личности. Созрел для перемен человек во всей полноте его социально-культурных и социально-психологических характеристик – открыт простор и для изменения всей системы социальных отношений, а значит, и отвечающих им регуляторов человеческой деятельности. Не созрел – эти изменения затормозятся. Поэтому вопрос о качественном состоянии общества – это, может быть, в первую очередь вопрос о социальном типе человека и его соотносительности с действующей системой социальных регуляторов, вопрос о готовности или неготовности человека воспринять перемены в этих регуляторах или, другими словами, о способности или неспособности регуляторов обеспечить наилучшую реализацию созданного историей человеческого потенциала.

"Неподготовленный человек"

Социальные регуляторы эффективны тогда, когда они не просто существуют в виде привычных для данного общества институтов, норм, правил и т.д., но и охотно принимаются людьми, естественны для них, соответствуют их внутренним потенциалам. Если эти потенции наращиваются, а социальные регуляторы остаются прежними, соответствие нарушается, регуляторы теряют свою укорененность, превращаются в чисто внешнюю оболочку, сковывающую развитие человека и его производительных сил, мешающую этому развитию. Устранить же их бывает очень непросто, на их стороне обычно сила, традиции, привычки, да и просто вся мощь государства, которое само является важнейшим звеном всей системы социальных регуляторов.

Но бывает и по-иному. Семьдесят лет назад в нашей стране вся старая система социальных регуляторов была основательно сломана, многим казалось, что можно свободно конструировать новую систему, начинать строить ее "с нуля". Очень скоро стало ясно, однако, что "свободное конструирование" имеет весьма жесткие объективные границы и что главным ограничением служит сам человек, его неподготовленность ко многим переменам, которые казались уже почти совершившимися.

Это, правда, не было таким уж открытием. Проблема, выражаясь современным языком, "человеческого фактора" в России обнаружилась по меньшей мере во второй половине XIX в., она прямо вытекала из качественного состояния российского общества того времени. Страна была крестьянской. Развитие капитализма в пореформенную эпоху быстро меняло ее облик, создавало "особый класс населения, совершенно чуждый старому крестьянству, отличающийся от него другим строем жизни, другим строем семейных отношений, высшим уровнем потребностей, как материальных, так и духовных"¹. Однако этот результат достигался лишь там, где развивалась крупная машинная промышленность. А российский капитализм так никогда и не стал по преимуществу крупнопромышленным. Фабрично-заводская индустрия сочеталась с более ранними стадиями развития капитализма, большое место сохранялось за мелким товарным производством, в котором "промышленник еще совершенно не вылупился из крестьянина"². Соответственно и "новых" людей капиталистическое развитие создало недостаточно, и это служило едва ли не главным тормозом всего исторического развития. Об этом тогда много писалось. Вот как, например, говорил об этом Ф.М. Достоевский.

"Люди, люди – это самое главное. Люди дороже даже денег. Людей ни на каком рынке не купишь и никакими деньгами, потому что они не продаются и не покупаются, а... только веками выделяются; ну а на века надо время, годков этак двадцать пять или тридцать, даже и у нас, где века давно уже ничего не стоят. Человек идеи и науки самостоятельной, человек самостоятельно деловой образуется лишь долгою самостоятельной жизнью нации, вековым многострадальным трудом ее – одним словом, образуется всею историческою жизнью страны. Ну а историческая жизнь наша в последние два столетия была не совсем-таки самостоятельной. Ускорять же искусственно необходимые и постоянные исторические моменты жизни народной никак невозможно"³.

Не все разделяли мысль Достоевского о невозможности ускорять "моменты жизни народной". В те же самые годы П.Н. Тка-

¹ В.И. Ленин. Полн. собр. соч., т. 3, с. 547.

² Там же, с. 546.

³ Ф.М. Достоевский. Полн. собр. соч. в 30-ти томах, М–Л., т. 21, с. 93.

чев, например, призывал к скорейшей революции, которая "тогда только и может иметь место, когда меньшинство не хочет ждать, чтобы большинство само осознало свои потребности"¹ ("оригинальная мысль", по саркастическому замечанию Г.В. Плеханова)². Но сознание того, что люди в большинстве своем не такие, "как надо", "не осознают своих потребностей", "не готовы" и т.д., было распространено достаточно широко. Не исчезло оно и когда истекли названные Достоевским "годов двадцать пять или тридцать". Прошло без малого пятьдесят лет, страна оказалась на решающем историческом повороте, и тот же вопрос встал с новой остротой. В 1919 г. В.И. Ленин писал о миллионах "забитых, темных, совершенно неспособных к самостоятельному строительству, веками угнетаемых помещиками крестьян"³, с которыми тем не менее надо было строить социализм. "Мы хотим строить социализм немедленно из того материала, который нам оставил капитализм со вчера на сегодня, теперь же, а не из тех людей, которые в парниках будут приготовлены"⁴.

Почему, однако, возникло это ощущение неготовности, неспособности, несамостоятельности людей? Ведь речь шла не о малых детях, а о народе крупнейшей державы Европы, на протяжении веков игравшей более чем заметную роль в мировых делах, о народе, обладавшем тысячелетней экономической, политической, духовной культурой.

Дело, мне кажется, в том, что на новом витке истории, не без влияния перемен, происходивших на Западе, вся эта целостная культура, равно как и вся лежавшая в ее основе система отношений, подошли к своему историческому пределу, обнаружили свою сравнительно малую социальную эффективность, вступили в полосу кризиса, и это произошло раньше, чем люди в своей основной массе созрели для перехода к новой системе отношений, к восприятию новых социальных регуляторов экономической, политической или духовной жизни, новой культуры, которые должны были очень существенно отличаться от прежних. Некультурность народа, о которой много писали, – это скорее не отсутствие культуры вообще, а его принадлежность к другой, не отвечающей новым условиям культуре.

Выход из кризиса полукapиталистических-полуфеодалных отношений царской России лежал через их устранение и через создание новых, как полагали большевики, социалистических отношений. Но если при решении первой части задачи "неподготовленность" массового человека не послужила большой поме-

¹ П.Н. Ткачев. Сочинения в 2-х т. 1976, т. 2, с. 17.

² Г.В. Плеханов. Избр. филос. произв. в 5-ти томах. Т. 1. М., 1956, с. 168.

³ В.И. Ленин. Полн. собр. соч., т. 38, с. 59.

⁴ В.И. Ленин. Полн. собр. соч., т. 38, с. 54.

хой, то при переходе к ее второй, созидательной части, к построению нового общества сразу выявилась исходная противоречивость ситуации.

С одной стороны, говоря о задачах построения социализма, В.И. Ленин с полной определенностью писал: "Предполагать, что все "трудящиеся" одинаково способны на эту работу, было бы пустейшей фразой или иллюзией допотопного, домарковского, социалиста. Ибо эта способность не дана сама собой, а вырастает исторически и вырастает *только* из материальных условий крупного капиталистического производства. Этой способностью обладает, в начале пути от капитализма к социализму, *только* пролетариат"¹. С другой же стороны, пролетариат, прошедший школу крупного капиталистического производства, составлял меньшинство населения страны, большинством же было крестьянство, в целом сохранявшее еще верность старой патриархальной культуре, приверженность прежним механизмам регулирования социального поведения людей.

В.И. Ленин видел выход в руководстве всеми трудящимися, то есть прежде всего крестьянами, со стороны передового слоя городских рабочих², "городских и вообще фабрично-заводских, промышленных рабочих"³ как носителей передового классового сознания и городской культуры, хотя и понимал, что мгновенно овладеть этой культурой крестьянство не сможет. "Конечно, культурность деревни будет нами повышена, но это дело годов и годов. Вот что у нас всюду забывают товарищи"⁴. В качестве одной из главных задач В.И. Ленин выдвигал оказание крестьянину помощи, "которая ему нужна, которая лежит в городской культуре. Крестьянину нужны городские продукты, городская культура, и мы должны ему это дать... Помочь крестьянину подняться до городского уровня – эту задачу должен поставить себе каждый рабочий, имеющий связь с деревней"⁵.

Ныне, оглядываясь на пройденный после 1917 г. путь и пытаясь извлечь уроки из прошлого, мы никак не должны забывать исходного положения, от которого началось все движение. Оно было крайне сложным во многих отношениях – экономическом, политическом, военном, но я хочу особенно подчеркнуть социальный и социокультурный аспекты этой сложности. Как бы мы ни оценивали руководство крестьянством со стороны городского промышленного пролетариата в первые десятилетия Советской власти, нельзя не видеть, что сам этот слой был в России относительно малочисленным, особенно после потерь, понесенных в годы революции, первой мировой и гражданской войн. К

¹ В.И. Ленин. Полн. собр. соч., т. 39, с. 15–16.

² Там же, т. 38, с. 59.

³ В.И. Ленин. Полн. собр. соч., т. 39, с. 14.

⁴ Там же, с. 198.

⁵ Там же, с. 257.

тому же он очень скоро стал в огромных масштабах разбавляться вчерашними крестьянами. В этих условиях историческая неподготовленность десятков миллионов людей к решению поставленных перед ними задач не могла не дать себя знать, не наложить неизгладимый отпечаток на сами представления о социализме как идеале будущего общества (которое порой виделось как нечто вроде большой и хорошо организованной крестьянской общины, где торжествуют принципы уравнительности, натурального распределения продуктов и т.п.), равно как и на пути достижения этого идеала (смесь репрессий с морализаторством).

Сейчас часто приходится слышать, что при строительстве социализма в СССР были допущены ошибки, которые можно было бы избежать – и тогда развитие страны шло бы совсем по-иному. Может быть, это и так (хотя, по моему мнению, ошибок можно было бы избежать лишь в том случае, если у социализма в СССР были бы другие строители, а их не было и не могло быть). Но с уверенностью можно говорить только о том, что в действительности произошло – и притом произошло не совсем неожиданно, ибо несовершенство "человеческого материала" было очевидным. Многие можно было предвидеть. Конечно, конкретные формы будущего не дано предугадать никому. Людям, готовившим революцию, система Гулага не могла видаться и в страшном сне. А все-таки и обольщений особых не было. В те же 70-е годы, к которым относятся цитированные выше слова Достоевского и Ткачева, Ф. Энгельс размышлял о будущей русской революции, писал: "...Раз начавшись, она увлечет за собой крестьян, и тогда вы увидите такие сцены, перед которыми побледнеют сцены 93 года"¹. (Напомним, что в 1793–1794 гг. во Франции был развернут массовый террор, унесший многие сотни тысяч человеческих жизней. Террор был направлен против врагов революции, но его жертвами стали и почти все активные ее деятели.)

"Городские" и "сельские" регуляторы

Сегодня страна далеко оторвалась от того исходного уровня развития общества и человека, на котором находилась после революции и гражданской войны. Остались позади и "сцены" разных годов, с которыми нам, надеюсь, ничего более сравнивать не придется. Однако события недавнего прошлого, уже получившие оценку (а наше время оценят те, кто придет после нас), проливают на состояние, достигнутое нашим обществом, не самый лестный свет. Виня задним числом сменявших друг

¹ К. Маркс и Ф. Энгельс. Соч., т. 19, с. 124.

друга лидеров, не будем забывать старую истину: каждый народ имеет ту власть, которую он заслуживает.

Но как все же подойти к оценке нынешнего качественного состояния советского общества – хотя бы в связи с вопросом о социальных регуляторах? Мы уже отмечали, что знания экономической и социальной структур общества, по крайней мере в том виде, в каком мы привыкли видеть эти структуры, недостаточно для такой оценки. Но есть еще один структурный разрез, которому у нас обычно не придается большого значения, хотя В.И. Ленин отводил ему, как мы только что видели, чрезвычайно важное место. Речь идет о принадлежности к городской или догородской, деревенской культуре (Ленин писал через запятую: "городская, промышленная, крупнокапиталистическая культура"¹.)

В интересующем нас контексте город и деревня противостоят друг другу не как два типа населенных мест, а как два принципа организации социальной жизни, а переход от "сельских" общества и человека к "городским" (урбанизация) – один из главных векторов движения общества к новому качественному состоянию.

Урбанизация как механизм изменения качественного состояния общества исторически явление сравнительно новое. Города возникли давно, но, существуя преимущественно в сельском обществе, они долгое время не превращались в носителей альтернативных форм социальной организации. Как писал К. Маркс, в средние века даже промышленность "в городе и в городских отношениях имитирует принципы организации деревни"². Самостоятельных же принципов организации города не существовало, они появились много позднее в связи с развитием капитализма, ростом числа и размеров городов и, главное, в связи с небывалой дифференциацией городской деятельности.

В чем же различие этих двух принципов?

Принципы организации деревни древни, как мир. Тысячелетиями люди жили в условиях господства аграрной экономики и порождаемых ею формаций общественного строя. И тому и другому соответствовали более или менее однотипные у всех народов социальные регуляторы повседневного поведения людей, всей их деятельности. Выработанные долгим развитием формы жизни обеспечивали защищенность человеческого существования, стабильность общественных организмов прошлых эпох. Такие организмы, по словам К. Маркса, "несравненно более просты и ясны, чем буржуазный"³. В силу малых размеров и значительной замкнутости сельской общины, в рамках которой протекала жизнь большинства людей, человек прошлого находился в непосредственном общении с односельчанами, с сельским

¹ В.И. Ленин. Полн. собр. соч., т. 38, с. 387.

² К. Маркс и Ф. Энгельс. Соч., т. 46, ч. 1, с. 44.

³ К. Маркс и Ф. Энгельс. Соч., т. 23, с. 89.

"миром", под его постоянным надзором, был связан со всеми взаимной ответственностью, круговой порукой. В этих условиях главное в механизме социального управления человеческим поведением – внешний контроль, ориентация на неизменное поведение сложившихся образцов поведения, на сохранение фиксированного места человека в строго иерархизированной социальной структуре. Отсюда – социально-психологические черты человека, воспитанного в рамках традиционных деревенских отношений: неразвитость индивидуальной личности, ее растворенность в общине, низкая социальная мобильность, неприязнь к нововведениям, вера в незыблемость твердо установленного порядка и авторитета его хранителей – институционализированных представителей социальной иерархии – от главы семьи, "большака", до батюшки царя и т.д.

Человек – винтик в системе этих отношений, что до поры до времени воспринимается общественным сознанием как нечто естественное и закономерное, затем, в период всестороннего кризиса аграрных, сельских обществ в связи с развитием капитализма, ставится под сомнение, оказывается объектом либо защиты, либо критики. Так было у всех народов, так было и в России.

В XIX в. принцип человека-винтика имел в России и сторонников, и противников. Например, И.В. Киреевский, противопоставляя Россию Западу, где "весь частный и общественный быт... основывается на понятии о индивидуальной, отдельной независимости" и где "каждый индивидуум... есть лицо самостоятельное"¹, с одобрением писал, что в России "формы общежития, выражая общую цельность быта, никогда не принимали отдельного самостоятельного развития, оторванного от жизни всего народа... Никакая личность в общежительных сношениях своих никогда не искала выставить свою самородную особенность как какое-то достоинство; но все честолюбие частных лиц ограничивалось стремлением: быть правильным выражением основного духа общества"².

Иное отношение к тому же принципу можно проиллюстрировать словами, которые вложил в уста своего персонажа Г.И. Успенский. "Я стремлюсь погибнуть во благо общей гармонии, общего будущего счастья и благоустройства, но стремлюсь потому, что лично я уничтожен... Благодаря нашей исторической участи, люди... выработали из себя не единичные типы, а "массы", готовые на служение общему благу, общему делу, общей гармонии человеческих отношений. Причем каждому в отдельности... ничего не нужно, и он может просуществовать кой-как... Лично он перенесет всякую гадость, даже согласится сделать гадость просто из-за куска хлеба, оботрется после оплеухи и

¹ И.В. Киреевский. Критика и эстетика. М., "Искусство", 1979, с. 147.

² Там же, с. 285–286.

т.д. И отдохнет душой только в деле общем, совершенно поглощающем его личность”¹.

При всем различии позиций названных авторов (высказанных к тому же с интервалом в несколько десятилетий) они оба исходят из непреложной России человека с развитой индивидуальностью (речь идет, разумеется, о массовом человеческом типе; в России XIX в. было уже, конечно, немало людей, выделявшихся из общего ряда). Ко времени Г.И. Успенского критика российской действительности набрала уже большую силу, как всякая полемическая критика, она не свободна от переხлестов. Для тех, кто и сейчас относится к обсуждаемым чертам человека и общественных отношений слишком критически, видя в них чуть ли не некое абсолютное зло, заметим, что эти черты вобрали в себя тысячелетний опыт народов и что на фундаменте подобных “сельских” отношений воздвигнуты все мировые цивилизации. Другое дело, что на определенном этапе общественного развития возникли альтернативные формы организации социальной жизни, которые продемонстрировали свою эффективность и привлекательность и поставили в повестку дня истории проблему формирования нового “городского” человека и “городских” же регуляторов его поведения.

Резко возросшее разделение труда в городах, масштабы и сложность городской жизни сделали неэффективными прежние регуляторы поведения людей. Жизнь в городе анонимна, общественные связи в городском мире опосредованы (например, рынком, на котором производитель и потребитель могут никогда не встретиться). Внешний надзор за каждым здесь невозможен. Чтобы общество не ввергалось в хаос, нужны какие-то новые регулирующие механизмы, и они действительно вырабатываются новой общественной практикой. Вместе с городским социальным пространством, намного более сложным и дифференцированным, чем сельское, получает небывалое развитие и *внутреннее пространство личности* городского человека, его самосознание, способность к рефлексии, к нравственному и эмоциональному переживанию и т.д. Это-то и делает возможными новые принципы социального управления поведением людей; внешний надзор все больше уступает место самоконтролю, “стыд” перед другими при нарушении общественных норм – внутренне переживаемой “вине”. Все поведение людей регулируется теперь “изнутри” гораздо больше, чем “извне”, и такой способ регуляции воспринимается ими как свобода по сравнению с несвободой в условиях деревенской внешней цензуры. Так, получает новое звучание средневековая максима: “город делает человека свободным”. Свобода здесь, конечно, – не вседозволенность, а именно особый способ существования чело-

¹ Г.И. Успенский. Собр. соч., в 9-ти томах, М., 1956, т. 6, с. 96–97.

века в системе социальной регуляции его деятельности, другая сторона его внутренней ответственности. Только ответственный человек может пользоваться свободой без ущерба для самого себя, своих ближних и дальних. И только свободный, имеющий выбор человек может выработать в себе ответственность за свой выбор, стать тем "самостоятельно деловым" человеком, о котором писал Достоевский. Сама структура городской жизнедеятельности порождает и делает массовым новый тип личности – человека, несравненно более универсального и более инициативного, чем прежде, потенциально способного овладеть новым, небывалым многообразием внешнего мира, включиться в принципиально иную, намного более сложную, чем когда бы то ни было в прошлом, систему общественных отношений.

Чрезвычайно важной предпосылкой и в то же время результатом становления городского человека служит развитие товарно-денежных отношений. У нас сейчас много пишется об ущербе, который недооценка товарно-денежных механизмов наносит экономике. Но при этом в тени оказывается их огромное социальное значение. Рынок, деньги, существовавшие испокон веков, на определенном этапе истории становятся мощнейшим регулятором всей социальной жизни. Без универсальности денег немыслимо появление и существование универсального человека. А "противоречие между количественной границей и качественной безграничностью денег"¹ служит как бы зеркальным отражением противоречия существования универсального человека в мире всегда безграничных возможностей, стало быть, в мире постоянного выбора.

Из всего этого, конечно, не следует, что "городской человек" автоматически становится средоточием всех мыслимых добродетелей, воплощением гармонии и т.п., а товарно-денежные отношения – вершиной мыслимого развития общественных связей вообще. Новая ситуация исполнена своих внутренних противоречий. "Невидимая рука" рынка не справляется с поддержанием общественных связей вообще. Новая ситуация исполнена своих внутренних противоречий. "Невидимая рука" рынка не справляется с поддержанием общественно необходимых экономических пропорций, и рыночная стихия становится грозной социальной опасностью. Индивидуализация личности может привести к крайнему индивидуализму, свобода – обернуться отчуждением, возможность выбора – мучительной рефлексией, парализующей способность к действию, многообразие – стандартизацией и т.п. Кроме того, сказанное, конечно, не означает утверждения какого-то превосходства "городского" человека над "сельским". Переход от одного исторического типа личности к другому несет с собой и приобретения, и потери, и я бы не взялся оценивать итоговый баланс по какой-то абсолютной шкале. Тем не менее, если рассматривать этот пере-

¹ К. Маркс и Ф. Энгельс. Соч., т. 23, с. 144.

ход в рамках общего исторического движения, то нельзя не видеть, что, породив новый тип человеческой личности, история открыла перед людьми новые возможности. Не случайно основоположники научного социализма связывали будущее с развитием не человека вообще, а именно этого типа личности. В определенном смысле можно сказать, что исторический спор между капитализмом и социализмом – это спор о путях освоения нового человеческого богатства, раскрытия и реализации неизвестных прежде возможностей человеческой личности. Но пути назад нет ни для того, ни для другого.

Многие исторические перемены вносят свой вклад в рождение нового человека. Первостепенная роль принадлежит коренным изменениям в структуре производства (индустриализация) и в отношениях собственности. Но именно урбанизация выступает своеобразным интегратором разнородных влияний всех таких перемен, формируя в конечном счете самого нового человека, его образ жизни, соответствующую ему культуру. Поэтому степень урбанизированности общества становится одной из главных характеристик его качественного состояния и обязательно должна находить отражение в представлениях о его социальной структуре.

К сожалению, сейчас мы располагаем очень скудной информацией о степени урбанизированности советского общества. На первый взгляд его с определенностью можно назвать городским, ибо сегодня городские жители составляют две трети населения страны. Однако на деле все не так просто. Статистика считает горожанином всякого, у кого имеется городская прописка. Но социолог, ищущий "городского человека" в описанном выше смысле, не может довольствоваться столь формальным критерием. Для него важно, где родился человек, кто были его родители, в какой среде проходила его социализация и т.п.

Советское общество стало городским очень недавно. Еще в 1926 г. городские жители составляли всего 18% населения страны, в том числе жители городов с населением свыше 100 тыс. человек – всего 6,5%. К 1987 г. эти показатели увеличились соответственно до 66 и 40%. Между двумя названными датами – шесть десятилетий, срок более короткий, чем человеческая жизнь. Сегодняшний горожанин – сплошь и рядом вчерашний крестьянин. К сожалению, после 1926 г. ни одна перепись населения СССР не учитывала такого важнейшего признака, как место рождения, из-за чего безвозвратно утрачена ценнейшая информация о ходе урбанизации и о формировании городского населения страны. Сейчас можно сделать лишь приблизительные оценки, исходя из соотношения чисел родившихся в городе и в деревне в разные годы. Эти оценки показывают, что среди нынешних 60-летних граждан СССР городские уроженцы составляют не более 15%, среди 40-летних – примерно 35, даже среди 20-летних – менее 50%. В 1980 г. на долю городского населения приходилось 58% всех рождений – примерно такой, может быть

несколько большей будет доля городских уроженцев среди 20-летних двухтысячного года.

Еще сложнее сделать подобные оценки по отдельным регионам страны (из-за значительной межрайонной миграции), хотя понятно, что во многих случаях они будут сильно отличаться от среднесоюзных. Кроме того, такие оценки все равно опираются на формальное деление поселений на городские и сельские, а оно всего не отражает. С одной стороны, чем ближе к нашему времени, тем шире многие основополагающие элементы городского образа жизни распространены и за пределами поселений, имеющих официальный статус городских. С другой же стороны, и в городах, особенно тех, которые быстро выросли за счет притока сельского населения, на протяжении долгого времени сохраняются и в какой-то мере воспроизводятся многие типичные черты сельского образа жизни, сельских отношений и сельской культуры.

Состояние общества и переходные процессы

Многое нужно было бы сделать, чтобы уточнить картину урбанизированности советского общества конца 80-х годов. Но это едва ли изменит вывод, который можно сделать на основе приведенных выше грубых количественных оценок: наше общество во многих отношениях все еще переходное, состоит из поколений, входивших в жизнь в период очень быстрых социальных изменений и потому прошедших разную школу социализации (урбанизация не единственный процесс, обусловивший эти различия, но очень важный, интегрирующий многие другие). Однако, может быть, наиболее важная черта "переходности" – наличие многомиллионных слоев, которым пришлось изменить образ жизни уже в достаточно зрелом возрасте, в основном в результате массовой миграции из деревни в город. Вчерашний сельский житель адаптируется как может к непривычным городским условиям, в какой-то мере рессоциализируется. При этом складывается промежуточный – полусельский, полугородской – тип личности. Человек уже не может жить в соответствии с сельскими, усвоенными в ходе первичной социализации нормами поведения – они неэффективны в городе. В то же время он еще внутренне не в полной мере готов жить по новым, "городским" правилам, видит лишь "вершки" городской культуры или только ее негативные стороны, часто воспринимает ее враждебно, не осознает ее ценности. (Впрочем, не критичная, безоговорочно высокая оценка городской культуры – из того же ряда явлений, порождаемых переходной ситуацией: неопиты всегда принадлежат к числу наиболее ревностных сторонников нового для них бога.)

Не думаю, чтобы читатель нашел в обществоведческой литературе много материала по кардинальнейшей для нашей страны проблеме переходных общественных состояний и переходных слоев. Она еще ждет своего исследования. Мы коснемся лишь одного из аспектов этой проблемы, связанного с функционированием социальных регуляторов.

Сейчас в нашем обществе действуют как бы две ценностно и инструментально различные системы таких регуляторов. Одна, "деревенская", ориентирована на натуральные экономические показатели, уравнительное распределение, на традиционный, "винтичный" коллективизм, на внешний контроль за поведением человека, командные методы управления, бюрократическое администрирование и т.д. Другая, "городская" система ставит во главу угла рыночные механизмы, денежные доходы, оплату по труду, индивидуальные способности человека, свободу выбора, основанную на его внутренней ответственности, сознательную солидарность людей, объединенных общими интересами, и т.д. Ни та, ни другая система не сочинены кем-то зло- или благонамеренным, а объективно обусловлены состоянием общества.

Первая из них подсказана – скорее даже навязана – непреодоленным опытом прошлого. Сила и ограниченность Сталина, с именем которого чаще всего связывают эту систему, заключались именно в том, что как социальный тип он полностью принадлежал этому прошлому и с невообразимой последовательностью олицетворял его идеалы буквально во всем, будь то принципы хозяйствования, семейная мораль или эстетические каноны.

Ничего неожиданного в появлении такого социального типа в крестьянской России, провозгласившей начало строительства социализма, не было. Еще в 1926 г., например, А. Платонов написал повесть "Город Градов", герой которой Шмаков, выработавший форму своей подписи на будущих бумагах, "как бы невзначай копируя по простоте начертания подпись Ленина"¹, полагал, что "чиновник и прочее всякое должностное лицо – это ценнейший агент социалистической истории, это живая шпала под рельсами в социализм"². Сатирический этот персонаж, умерший от «истощения на большом социально-философском труде: "Принципы обезличения человека, с целью перерождения его в абсолютного гражданина с законно упорядоченными поступками на каждый миг бытия"»³, был списан с жизни, а сама повесть А. Платонова была одним из многих предостережений, которые тогда не могли быть услышаны.

Живучесть того, что сейчас называют административно-командной системой, основывалась на существовании социаль-

¹ А. Платонов. Повести и рассказы. Воронеж, центрально-черноземное книжное издательство, 1969, с. 99.

² Там же.

³ Там же, с. 121.

ных слоев (а принадлежность к ним определяется не только отношением к собственности или профессиональным статусом в данный момент, но – в очень большой мере – и социальным и социокультурным генезисом), восприимчивых к собственным этой системе регулятивным воздействиям типа жесткого экономического и внеэкономического давления, категорического приказа, централизованно запрограммированного общественного мнения и т.п.

Пока эти слои – оторванные от привычной почвы, плохо адаптировавшиеся к новым социокультурным условиям, лишенные элементарного материального достатка вчерашние крестьяне – были многочисленными, административно-командная система находила в них надежную опору и была относительно эффективной. Шмаков мог торжествовать, утверждая, что "бюрократия имеет заслуги перед революцией: она склеила расплывавшиеся части народа, пронизала их волей к порядку и приучила к однообразному пониманию обычных вещей".

Парадокс истории заключался, однако, в том, что чем успешнее функционировала административно-командная система на определенном этапе развития, тем скорее приближался конец этого этапа, тем основательнее она разрушала свою собственную опору. Разоряя и обескровливая деревню, перекачивая ее жителей в город, добиваясь индустриализации "любой ценой", поистине превращая людей в "живые шпалы под рельсами в социализм", она готовила новые и новые поколения сперва, может быть, и полугородских, а затем и по-настоящему городских людей.

Когда-то В.И. Ленин писал: "...Мы воспитаем чистеньких коммунистических специалистов лет через двадцать: первое поколение коммунистов без пятна и упрека"¹. Не хочу льстить своим современникам да и самому себе, конечно. Хотя прошло намного больше двадцати лет, пока все мы далеко не такие уж чистенькие, все – и с пятном, и с упреком, в том числе, разумеется, и самые "городские". Не похвалой звучит здесь это слово, а лишь указанием на определенные социальные качества, свойственные данному типу человека, на которого ориентирована вторая из существующих у нас систем социальных регуляторов. Эта система принята, так сказать, официально, отражена в самых высоких документах, многие элементы закреплены в законе.

Но, как говорил В.И. Ленин, "кроме закона, есть еще культурный уровень, который никакому закону не подчинишь"². Реально механизмы регулирования, о которых идет речь, например рыночные механизмы регулирования товарно-денежных отношений, выборные механизмы формирования органов власти, судебные механизмы разрешения конфликтов и пр., срабатыва-

¹ В.И. Ленин. Полн. собр. соч., т. 38, с. 55.

² В.И. Ленин. Полн. собр. соч., т. 38, с. 170.

ют не всегда. В целом они более эффективны тогда, когда в обществе накапливается больше людей, прошедших школу городских отношений и сформировавшихся как "универсальные", "самостоятельные", "инициативные" и т.п. личности. Эти характеристики не имеют оценочного смысла, в зависимости от позиции читателя могут восприниматься со знаком плюс или со знаком минус. Но коль скоро они есть, вся система социальных регуляторов должна быть устроена соответствующим образом: не подавлять проявления разных индивидуальностей, а поощрять их; не требовать "однообразного понимания обычных вещей", а признавать естественность разномыслия; не стеснять всесторонней подвижности людей, а способствовать ей и т.д. Смысл такой стратегии заключается в том, что послушание – добродетель несвободного, подчиненного человека. А если уж человек стал свободным, то общество может делать ставку только на его ответственность. Ответственность же воспитывается, когда потенциал свободного человека реализуется, а не подавляется.

Ни та, ни другая система социальных регуляторов не существует изолированно, они переплетаются между собой, подчас весьма причудливо, и в то же время противоборствуют. Это причудливое двоевластие можно увидеть повсеместно.

Известный советский экономист писал: "Представьте себе армию, генералы которой рассылали бы письменные приказы одного содержания, а по телефону давали бы своим подчиненным совершенно противоположные указания. Вы скажете: представить такое невозможно, это противоречит здравому смыслу. В хозяйственной же практике аналогичное явление стало настолько привычным, что некоторые работники теоретического фронта стали считать его закономерностью социалистического производства"¹. Здесь речь идет о хозяйственном механизме (о разных "командах", даваемых планом и рынком), но, по существу, такое противоречие можно встретить повсюду в нашей социальной жизни, оно типично и для общественного сознания.

Приветствуем создание кооперативов как метод развязывания экономической инициативы и тут же выражаем опасение, что кооператоры будут больше заботиться о своих доходах, нежели о благоденствии потребителя; судим по закону, но прислушиваемся к телефонным звонкам начальства; нередко нарушаем закон с пользой для общества; подбираем кадры по деловым качествам, но не забываем об анкете; провозглашаем свободу развода, но морально осуждаем разведенного; вроде бы выбираем, а больше все-таки назначаем.

Каждый может продолжить этот список примеров. К нам все время поступает два ряда управляющих сигналов, тогда как

¹ Н.Я. Петраков. Некоторые аспекты дискуссии об экономических методах хозяйствования. М., 1966, с. 85.

каждому из нас нужен только один, и действовать приходится на основе компромисса, во многом зависящего от того, какой сигнал лучше воспринимается данным человеком, но также и от общего авторитета той или иной системы сигналов.

Что же дальше?

Мы подошли к очень важному вопросу о фактической динамике двух систем социальных регуляторов в советском обществе, о реальном нынешнем авторитете каждой из них. Это – непростой вопрос.

Более или менее очевидно, что административно-командная система давно уже пережила свой звездный час, ее социальная база неуклонно сужается, вследствие чего свойственные ей социальные регуляторы работают все менее эффективно. Сохранение же за этой системой господствующего положения – пусть и с некоторым ремонтом фасада – привело к прогрессирующему замедлению общего движения и в конце концов почти к полной его остановке ("застоем"). Ход вещей требует "перенастройки" на другую систему регуляторов, которая в свернутом виде всегда существовала, но не могла развернуться из-за отсутствия адекватного "человеческого материала".

Казалось бы, надо как можно скорее вырваться из застоя, сосредоточить усилия экономической, социальной и культурной политики на окончательном преодолении отжившей системы регуляторов и переходе к единовластию новых механизмов регулирования. Одновременно следовало бы очень серьезно задуматься над механизмами социальной защиты человека в новых условиях, когда многие привычные нам сегодня формы такой защиты могут оказаться анахронизмом, перестанут удовлетворять человека и одновременно вступят в противоречие с господствующей системой социальных регуляторов.

В общем, перестройка активизирует движение именно в этом направлении. Однако здесь есть и свои трудности. На первый взгляд они могут показаться неожиданными. Если появление нового, по-иному подготовленного человека обесценило прежние авторитарные методы социального управления, то разве оно же не делает возможным широкий переход к демократическим методам? Но в этом рассуждении, кажется, и кроется ошибка. То, что нынешние поколения людей в массе своей невосприимчивы к системе сигналов административно-командного управления, показала сама жизнь. Но означает ли это, что они полностью созрели для восприятия сигналов другого ряда? На этот счет жизнь никаких особых подтверждений пока не дала. Ненужные качества отбрасывает, а нужные воспитывает общественная практика, но автоматической синхронности здесь нет. Наша общественная практика слишком долго развивалась в тупиковом направлении и не благоприятствовала формированию

нию людей, которые, естественно чувствовали бы себя в мире полной хозяйственной и политической демократии.

Ставшие крылатыми слова о том, что нам надо учиться демократии, отражают очень существенную особенность наших дней. Всем нам надо пройти школу общественной практики нового типа – иначе нужные социальные качества человека и работника выработаться не могут. А мы все еще топчемся на пороге этой школы, боясь сесть за непривычные парты. Главные же якоря, которые не дают нам сдвинуться с места, находятся, как мне кажется, в сфере общественного сознания.

Уже упоминалось, что социальные регуляторы имеют инструментальные и ценностные компоненты. Хотя для стороннего наблюдателя вся сложная система общественных отношений и социально-культурной надстройки над ними – лишь *средство самоорганизации* той или иной общности людей, для человека, живущего внутри данного социума, они *самоценны*. Люди не осознают инструментальной роли экономических или нравственных принципов, религиозных или этнических символов, придают им самостоятельное значение, видят в них высший смысл и нередко готовы отстаивать их любой ценой. Даже и тогда, когда инструментальная роль тех или иных регуляторов исчерпана, они могут еще какое-то время по инерции сохранять былой престиж в общественном сознании, питая его консервативные течения.

От того, что те или иные структуры существуют лишь в силу многовековой инерции, они не становятся менее реальными. Скорее даже напротив, чувствуя свою историческую обреченность, они отстаивают свое место под солнцем с особым упорством, находят своих защитников – в этом сказывается огромная жизнеспособность, заложенная в культуре каждого народа. Игнорировать эту реальность не может никакая разумная политика.

Для нынешнего состояния советского общества характерны многочисленные промежуточные, маргинальные слои, причем ситуация усугубляется значительной территориальной неоднородностью населения, имеющего, так сказать, неодинаковую степень маргинальности в разных регионах страны. Поведение маргинального человека уже не вписывается в рамки прежней системы социального регулирования и еще не вписывается в рамки его новой системы. Он живет одновременно в двух мирах, не будучи полностью адаптированным ни к одному из них. Интеграция личности такого человека затруднена, его сознание раздваивается, он легко теряет ориентиры, становится удобным объектом политического манипулирования, сворачивает на дорогу асоциального поведения, впадает в агрессивность или, напротив, социальную апатию и т.п.

Оторванный от своих социальных корней, человек испытывает чувство постоянной неудовлетворенности, не без основания видя ее главную причину в общественных переменах. От-

сюда его потенциальная готовность воспринять консервативные лозунги.

Несколько десятилетий назад именно многомиллионные маргинальные слои послужили социальной опорой сталинской диктатуры, пришедшей к власти на волне крайней революционности, но почувствовавшей себя в безопасности, лишь повернув к крайнему консерватизму. Конечно, сейчас степень маргинальности нашего общества уже далеко не та, но недооценивать ее все же не следует. И сегодня слишком торопливое движение к безраздельному господству "городских" отношений, а значит, и "городских" социальных регуляторов в сфере экономики, политики, этнических процессов, семейной или культурной жизни, особенно если они задевают сохраняющие силу традиционные ценности, может породить консервативную реакцию. Последняя, получив в свою очередь поддержку маргинальных слоев, способна не только свести на нет усилия политики перестройки, но и отбросить общество назад. (Заметим мимоходом, что, следуя за консервативными лозунгами, маргинальные слои не обязательно отстаивают свои истинные интересы, они могут действовать даже вопреки им, что осознается обычно задним числом. Поэтому оценка социально-политической ситуации, основанная только на анализе объективных интересов различных групп населения, страдает неполнотой.)

Чтобы избежать подобного поворота событий, политика перестройки должна быть предельно гибкой, постоянно соизмерять свои цели и задачи с тем, что реально может быть воспринято и достигнуто обществом при его нынешнем состоянии. Наше обществоведение могло бы оказать существенную помощь политикам, давая объективный и дифференцированный анализ этого состояния, хотя пока, как мне кажется, оно скорее демонстрирует свою неготовность к такой работе. В то же время никакая наука не может гарантировать стопроцентную правильность принимаемых политических решений. Конечно, генеральные, стратегические направления политики невозможно определить без ясно, научного понимания объективных тенденций общественного развития. Но залог успеха даже для самой последовательной и "научно обоснованной" политики в ее не догматичности, в способности к восприятию сигналов обратной связи, к самокоррекции с учетом реакции различных общественных слоев.

КАКИЕ РЕСУРСЫ СЕГОДНЯ ИСЧЕРПАНЫ?

"... Когда в одночасье, одновременно, одномоментно и уже навсегда устали бетон, сталь, недра, человеческая плоть, и добыча начала сокращаться..."

(Ю. Калешук. Остывающая зола. — *Дружба народов*, 1987, № 1, с. 189.

Необходимость начавшихся в нашем обществе перемен, а также их масштабность прежде всего предопределены тем, что возможности старых, десятилетиями складывавшихся механизмов движения социально-экономических структур практически исчерпаны, ресурс традиционной модели социализма выработан. В этом сегодня и главная гарантия невозможности возврата назад, в некую точку давнего или недавнего прошлого.

Категория ресурсов обычно употребляется в экономике и технике; в данном случае она взята в более широком смысле. В качестве ресурсов могут выступать различные предпосылки и условия социально-экономических (а также социокультурных и др.) процессов.

Одну группу социальных ресурсов можно назвать объективными, отнеся к ним демографический, санитарный, образовательный потенциалы общества.

Демографические ресурсы как социальная проблема достаточно хорошо отражены в литературе. Сюда относятся состояние и перспективы роста трудоспособного населения, с учетом "иждивенческой нагрузки", его возрастная и половая структура, миграционный потенциал, условия воспроизводства. Как известно, в большинстве регионов страны произошло изменение типа воспроизводства населения (демографическая революция), в значительной мере завершена демографическая (переселенческая) урбанизация и доведена до минимума численность занятых в домашнем хозяйстве. Это позволяет говорить о том, что демографические ресурсы общества практически исчерпаны.

Санитарные ресурсы – это степень "совокупного здоровья" общества, как физического, так и психического. Она измеряется, с одной стороны, физическим и интеллектуальным развитием населения, с другой – потерями здоровья, времени и труда в связи с распространением различного рода заболеваний. Существующие здесь сложности известны; прежде всего они обусловлены распространением алкоголизма, травматизма, нера-

циональной структурой питания для ряда групп населения, плохой организацией медицинской помощи, уровнем детской смертности и др. Правомерно ли говорить в данном случае об исчерпании ресурсов, если мы значительно отстаем по всем перечисленным показателям от всех развитых стран (а порой и от развивающихся)? Нельзя ли сделать отсюда утешительный вывод об обратном, т.е. о наличии огромных неиспользованных ресурсов здоровья общества?

Дело, однако, сложнее. Существующая у нас медико-демографическая ("санитарная") ситуация воспроизводится уже во втором поколении, никакими призывами или кампаниями ее изменить не удастся. Исчерпаны существующие в обществе средства использования санитарного потенциала, – а именно это и составляет реальное содержание тезиса о "выработанности" данного социального ресурса. "Массовые" мероприятия в этой сфере (вакцинация и др.), которые привели к резкому падению смертности в 30-х–50-х годах, сегодня не в состоянии снизить ее уровень. Наиболее опасные в настоящее время заболевания требуют иного уровня специализации медицинской помощи, ее организации и технического оснащения.

К образовательным ресурсам общества нужно причислить не только, скажем, лиц, получивших определенную степень формального (школьного, вузовского и пр.) образования, суммарные показатели образованности общества (среднее число лет обучения), но также и показатели практического обучения (профессионального) и – что особенно важно – данные о качестве соответствующих форм обучения и профподготовки. Конечно, они вряд ли поддаются непосредственному учету, но по ряду косвенных данных (например, затраты на обучение в различных регионах, уровень преподавания, длительность практического "доучивания" специалистов и т.д.) можно было бы надежнее судить о современных проблемах развития образовательного потенциала нашего общества. Повсеместно признаваемый сегодня кризис системы образования связан с исчерпанием возможностей его чисто количественного роста. Правда, общий уровень образованности населения у нас существенно ниже, чем в США (9–10 лет против 12–13), но без повышения "отдачи" образования его дальнейшее расширение не оправдано.

Социальные ресурсы названных выше видов, несомненно, могут быть представлены как непосредственно экономические по своему значению; оправдано поэтому применение по отношению к ним таких категорий как спрос, насыщение, дефицит, полезность, воспроизводство и т.д.

Несколько сложнее обстоит дело с ресурсами, которые можно обозначить как субъективные (в том смысле, что они преимущественно характеризуют субъектов экономической деятельности). По-видимому, они не подлежат прямому экономическому счету – хотя отчасти и могут измеряться косвенно, в частности, с помощью системы психологических измерений, –

но оказывают существенное влияние на степень и способы использования обществом его объективных ресурсов. К социальным ресурсам такого типа относятся моральные и мотивационные. Под моральными ресурсами общества в данном случае, т.е. применительно к проблемам экономического роста, понимается, во-первых, реально действующая в нем нормативная структура (мера соблюдения общественных предписаний, масштабы существующих при этом "допусков", соотношение формальных и неформальных, "теневых" нормативных структур), а во-вторых, временная протяженность, своего рода дисконтирование общественно признанных ожиданий (мерой такого показателя может служить допустимый разрыв между действием и вознаграждением, роль ссудо-сберегательных отношений и другие индикаторы "экономизации" человеческого терпения и выдержки). В этом плане в нашем обществе накопилось немало сложных проблем. В известной мере произошло размывание нормативных рамок – распространение халатного отношения к работе, терпимости к несунам, пьяницам, "левакам". В то же время явно снижается порог допустимых ожиданий, соответственно возрастают надежды на немедленный эффект, например потребительский. Наблюдаемый за последние годы рост сбережений населения не противоречит этой тенденции, поскольку он выражает в основном вынужденное откладывание потребительского спроса из-за дефицита необходимых благ.

Более обстоятельного рассмотрения заслуживает ситуация с мотивационными ресурсами, поскольку она является наиболее сложной, а возможно, и наиболее острой.

Известно, что нет действия без соответствующей мотивации. А так как для анализа социальной реальности нужны прежде всего представления о регулярных, систематически воспроизводимых типах действий, а не отдельно взятых актов, в экономике и социологии (в отличие, например, от экспериментальной психологии) предметом исследования становятся не просто мотивационные импульсы, а сложные комплексы – мотивационные структуры. В них входят мотивационная ситуация (общие предпосылки данного типа действий – исторические и организационные) и конкретный мотивационный механизм (стимулы к действию определенного рода, средства мотивационного подкрепления и контроля, позитивные и негативные санкции).

Об экономической мотивации можно говорить в двух смыслах: как о любых типах мотиваторов поведения людей в различных сферах народнохозяйственной деятельности и как о специфических производственных мотивационных механизмах, опирающихся на экономические интересы действующих лиц. Чаще всего экономические мотиваторы рассматриваются по отношению к оперативно-трудовой деятельности. Это объясняется тем, что механизм простейших трудовых мотиваций долгое время остается большим местом и предметом как управленческого,

так и исследовательского внимания. Между тем заслуживают разностороннего изучения мотивационные структуры таких сложных видов экономической деятельности, как управление, обмен, потребление, предпринимательство, кредит и т.д., а также и социально-трудовых отношений (коллективные договоры, трудовые соглашения, конфликты).

Чтобы представить современное состояние и перспективы использования мотивационных ресурсов, целесообразно сравнить возможности различных мотивационных механизмов. Здесь было бы недостаточно ограничиться ставшими традиционными противопоставлениями, скажем, "романтической" ориентации (на творческое содержание труда) – "материальным интересам" (заработок) или "административных" – собственно "экономическим". Такой выбор противопоставлений в плане истории нашей социально-экономической мысли объясним, но далеко не полон. К тому же умозрительные дискуссии о творческом труде и о потребности в труде велись в условиях, когда реальность выдвигала на первый план совсем уж не диалектическое противопоставление добросовестного труда недобросовестному, законных форм заработка незаконным, полузаконным и просто незаконным.

История социально-экономических структур "выработала" несколько основных типов мотивационных механизмов, которые в тех или иных формах действуют в различных обществах, в разные эпохи, в том числе и в наших условиях.

Это, во-первых, так называемые *традиционные механизмы*, ориентированные на воспроизведение немногих исторически заданных "привычных" образцов поведения. Главный мотив здесь – повторение того, что уже было, что кажется незыблемым, а часто и святым. Всякое отступление от привычного порядка вещей, поиск нового – осуждается, даже наказывается; сохранение традиции означает вместе с тем и сохранение соответствующих ей мотиваций. Конечно, в более или менее чистом виде такие структуры известны лишь этнографам, изучающим реликты первобытных культур. Но они вовсе не принадлежат только далекому прошлому или дальней периферии современного общества (развивающиеся страны и регионы). Традиционные структуры отношений и мотиваций в известной мере продолжают действовать в сферах семейно-бытовых и семейно-хозяйственных отношений, иногда могут распространяться и на некоторые стороны других областей социально-экономической жизни. Они устойчивы по отношению к переменам, так как опираются на преемственность личностных и межличностных установок, не требуя для своего поддержания писаных правил и громоздких общественных механизмов. В строгих рамках традиции и привычки человеческая деятельность ориентирована на самосохранение, на выживание, но ни в коем случае не на развитие, не на эффективность, тем паче не на рост потребностей. Поэтому сохранение и воссоздание "привычных" квазитрадицион-

ных мотивационных структур неизбежно означает и воссоздание отношений "антиэффективности".

Во-вторых, это *этические мотивационные структуры*, в которых деятельность людей предстает как исполнение обязанности, долга перед обществом (предками, благодетелями, в религиозной интерпретации – перед божеством). Основное внимание при этом уделяется не столько результату, сколько самому процессу действия, например, труда, а всевозможные трудности и страдания, связанные с выполнением долга, считаются необходимыми. В определенных исторических ситуациях этическим мотиваторам может принадлежать важная роль. Известно, что М. Вебер видел в "протестантской этике" необходимый фактор старта европейской капиталистической цивилизации, пока последняя еще не выработала собственного (экономического) механизма мотивации. Однако в качестве главного мотиватора экономического действия этические стимулы и санкции могут выступать преимущественно в чрезвычайных и относительно кратковременных ситуациях, например, военных, катастрофических. В нормальных же условиях апелляция к долгу, чести, самопожертвованию недостаточна уже потому, что она не ориентирует на качественную и эффективную работу, на совершенствование организации труда и управления и т.д. Сколь бы ни был благороден призыв к общественному долгу трудящегося и гражданина, он требует подкрепления со стороны более "прикладных" мотивационных механизмов, в том числе и этических стимулов более конкретного, как бы "локального" порядка: рабочей чести, профессиональной этики, долга по отношению к трудовому коллективу. В такие этические мотиваторы "встроены" явные качественные критерии, например, профессиональный уровень.

Если подобных "заземлений" нет, апелляция к долгу остается неэффективной или попросту лицемерной. Наивны и бесплодны лозунги типа "Добросовестный труд – наш патриотический и интернациональный долг" (их и сегодня еще можно увидеть на стенах заводов).

В-третьих, *директивные (сейчас их иногда называют административными) механизмы мотивации*, основанные на вертикальном, иерархическом разделении управленческих функций сверху вниз и столь же иерархическом разделении дисциплины и исполнительности снизу вверх. Для таких механизмов характерны далеко заходящая специализация функций управления, информации, контроля, многообразие позитивных и негативных санкций, относительно быстрое действие. Директивно-иерархические мотивационные механизмы издавна действуют в сложных политических, военных и хозяйственных системах. Эти механизмы связаны с распределением вознаграждений, престижа и возможностей карьерных перемещений. Для их действия необходимо формирование особых слоев и организаций, специализированных на исполнении учетных, контролирующих и управ-

ляющих функций. Управляющие воздействия в директивных системах могут варьировать от грубого принуждения, подкрепляемого страхом наказания, изгнания из системы, – до высоко рационализированных форм контроля, обусловленных в своем действии сознательной дисциплиной подчиненных. Сама по себе директивная система управления со свойственными ей мотивационными механизмами не хороша и не плоха, весь вопрос в том, как и для чего она используется.

Принципиальная ограниченность всякой директивной системы прежде всего в том, что все ее уровни ориентированы на исполнение извне заданных целевых функций; она может быть весьма эффективной для предприятия, для армии (хотя и не в качестве единственной), но не годится для общества в целом, которое формирует собственные целевые установки. Любая директивно-иерархическая система склонна к бюрократическому склерозу, особенно опасному в тех ситуациях, когда она претендует на универсализм и монопольность. К числу ее "врожденных" пороков следует отнести также тенденцию к эрозии самого механизма мотивационного контроля. Поскольку способ воздействия на исполнителей любого уровня здесь сводится к перемещениям по должностной лестнице и выводом за ее пределы, дефицит на нижних ступенях (нехватка рабочей силы) и растущая круговая порука на верхних практически обесценивают мотивационную систему.

По сути дела, директивные способы управления экономикой – это технические способы управления, характерные исторически для внутривидовых форм разделения труда и управления, но вынесенные за рамки предприятия. В первоначальный, донэповский период поисков модели социалистического общества оно иногда рисовалось в виде гигантского предприятия, управляемого, естественно, по единому директивному плану. Реализация такой модели оказалась невозможной не столько в силу преходящих исторических обстоятельств, но прежде всего из-за неправомерности перенесения на социально-экономическую систему общества модели "фабричного" типа. Отметим наиболее существенные отличия: предприятие действует в системе заданных общественных целей и приоритетов, общество само их формирует. По своей деятельности предприятие в принципе однородно и однонаправленно (одномерно), в то время как общество многообразно и многопланово (многомерно); предприятие имеет дело с "готовым", социализированным человеческим материалом, а общество его само создает. Сегодняшний опыт исследования и использования социально-экономических механизмов говорит о большей обоснованности обратной процедуры – рассмотрения предприятия как модели общественных отношений.

В-четвертых, заслуживают быть отмеченными *корпоративные структуры мотивации*, связанные с привязанностью человека к группе, коллективу, организации. Основными средствами

мотивационного подкрепления и контроля в них служат механизмы групповой солидарности и ответственности. Масштабы и организованность группы могут варьировать от примитивно-артельных форм до сложных и строго организованных структур крупного предприятия. В зависимости от задач и степени эффективности действий соответствующей группы меняется и значение групповых мотиваций. Групповая сплоченность, как показывают лучшие образцы коллективной организации труда, бывает важным фактором развития экономики и общества. Известно, что корпоративные мотиваторы играют значительную роль в эффективном развитии японской экономики, а также свойственных ей методов преодоления социальных конфликтов. Но вынесенные во вне "целевого" контекста групповые мотиваторы могут вырождаться в круговую поруку, т.е. в систему "корпоративного торможения". Примеры таких превращений достаточно хорошо известны.

В-пятых, *собственно экономические* (в строгом смысле) мотивационные механизмы, которые предполагают активности заинтересованность самих субъектов хозяйственной деятельности на всех ее уровнях, притом не только индивидуальных, но и коллективных. Именно эти черты экономических мотиваторов придали им динамизм и универсальность, выходящую за рамки исторических эпох и общественно-экономических формаций. По всей видимости, у нас наконец сломан барьер предубеждений, обрекавших экономические мотиваторы на участь недостойных "пережитков прошлого" в царстве директивного планирования. Становится очевидным, что этот мощный механизм не только важен сиюминутно, но и должен быть не переменным элементом любой системы рационального и эффективного хозяйствования, притом не только в макромасштабах страны или отрасли, но в значительной мере и во внутрихозяйственных отношениях предприятия.

Его универсальность и могущество вовсе не означают универсальной эффективности и всемогущества. Ему, как правило, недостает быстродействия и специализации. Сами экономические интересы различных участников хозяйствования не могут быть кем-то изначально заданы в готовом виде, они формируются, взаимодействуют друг с другом, изменяются, требуют развития соответствующих инфраструктур (рынка, кредита, информации и пр.). И, разумеется, всякая система экономических интересов действует в рамках существующих в обществе этических, правовых, политических институтов. Имеются и такие области социально-экономической жизни, в которых экономические интересы в чистом виде не могут играть доминирующей роли. Это относится, например, к сферам социального и гуманитарного обслуживания, науке, творчеству, управлению.

Таким образом, экономическая мотивация не является всеохватывающей или самодостаточной. Но это относится и ко всем другим названным выше типам мотивационных структур.

Привычка и долг, дисциплина и солидарность (если выделять ключевые понятия этих структур) так же, как и интерес ни в каких современных условиях не способны действовать в одиночку, они эффективны лишь в определенных сочетаниях, и именно типы таких сочетаний, а не отдельные мотиваторы могут быть специфичными для конкретных социально-исторических условий. Известно, что и классический капитализм дал образец симбиоза директивных мотиваций в рамках индустриальной структуры (предприятия) с сугубо экономическими (между фирмами и собственниками); в позднейший период многие элементы директивной регуляции проникли во вторую сферу, в то время как и в усложняющихся внутрифирменных отношениях находят место экономические мотиваторы. Да и в нашей истории даже в пору наиболее жесткого директивного централизма – который претендовал на охват всего и вся в социально-экономической системе, но никогда не был на это способен – оставались признаваемые с трудом или вовсе не признанные сферы действия если не собственно экономических, то квазиэкономических отношений (сделки, торга, поощрения межведомственного соперничества, квазирыночных и квазиденежных регуляторов и т.д.). Беда в том, что такое сочетание всегда было мало эффективным, а в последний период обнаружило свою высокую антиэффективность. Реальная современная проблема в этом плане – *поиски оптимальных "узлов" экономических, директивных, этических, групповых мотивационных механизмов*. К этому следует добавить и проблему поиска действия современных форм и способов действия всех этих механизмов.

Один из возникающих здесь вопросов относится к структуре экономических мотиваторов "хозяйского" типа. Как социально-экономический феномен *хозяин* (соединение функций собственности, ответственности и управления) принадлежит периоду мелкособственнического или начального развития капитализма. В условиях далеко зашедшего разделения экономических функций – отделения собственности от владения и текущего управления (распоряжения), обособления планирования, проектирования, маркетинга и т.д. – мотивационная структура и функция "хозяйского комплекса" в значительной мере трансформируются. Как показывают исследования экономистов и социологов, основную мотивационную нагрузку несут ныне (в разных соотношениях) вознаграждение и участие, т.е. некоторое распределение экономических и корпоративных мотиваторов. При этом прививаемое некоторой части работников представление о причастности к делам фирмы (согласно публиковавшимся данным, на американском заводе постоянно думают о его общих проблемах 10–12% работников, на японском – 61%)¹, можно считать скорее выражением корпоративных, чем собственно хозяйских

¹ См. *Известия АН СССР, Серия экономическая*, 1985, № 1, с. 109.

или даже квазихозяйских мотиваторов. Самый рациональный и полноправный хозяйствующий субъект – администратор, труженник, совет коллектива – отличается от самого нерадивого собственника тем, что при любом развитии форм материального поощрения и наказания в первом случае имеется принципиальная разница между его кошельком и кошельком предприятия, во втором случае ее просто нет. Дело меняется, если собственность фактически (не декларативно) становится, например, кооперативной или акционерной. Аналогична, по-видимому, ситуация долговременной аренды. Первый опыт говорит о перспективности распространения таких экономических форм, хотя его результаты еще ждут обстоятельных исследований.

В ряде острых дискуссий последнего времени относительно исполнения и возможности хозяйских функций в нашем обществе со стороны различных субъектов экономической жизни (трудящихся, коллективов, администрации, ведомств и пр.) выявлено, что проблема достаточно осложнена и простых решений не имеет. В многоярусном и дифференцированном экономическом механизме – а эти черты не являются лишь принадлежностью текущего момента – и формы и реальное содержание хозяйских функций экономических субъектов неизбежно разнообразны и должны таковыми оставаться. В соответствии с масштабами отдельных хозяйственных систем, способами их управления, компетентностью участников, – здесь могут действовать как структуры непосредственного хозяйствования (распоряжения), так и механизм представительского (участвующего) управления разных уровней. Отсюда и неизбежное разнообразие мотиваторов – от экономических до групповой солидарности и общественного долга включительно.

Как известно, при капитализме в качестве экономического мотиватора наряду с трудовым вознаграждением выступает прибыль в разных ее формах, иначе говоря, мотивирующие факторы могут быть как потребительскими, так и предпринимательскими (при капитализации дохода). В социально-экономических рамках социалистического хозяйства до сих пор признавалась практически только потребительская форма экономической мотивации, поскольку предпринимательская деятельность (частная, индивидуальная, групповая), если и допускалась, значительной роли не играла. Экономическим мотиватором для основной части населения остается только потребительски используемое вознаграждение. Развитие и признание в нашем обществе таких экономических форм, как индивидуальная трудовая деятельность и кооперация – при всей ограниченности их масштабов, – практически означает легитимацию предпринимательской мотивации.

Декларировано и признано нашим обществом как справедливое соответствие вознаграждения трудовому вкладу отдельного работника (а также коллектива, при групповых формах труда). Но давно ясно, что практически (да и теоретически, по

всем правилам политической экономии) невозможен учет результатов труда отдельного работника в общеэкономическом смысле, т.е. в народнохозяйственном масштабе. Столь же нереально строгое сравнение результатов труда разного рода и квалификации; многие же виды трудовой деятельности, притом в наиболее прогрессивных сферах научного и гуманитарного обслуживания (медицина, образование), вообще не могут измеряться "зримой" количественной мерой уже потому, что их конечные результаты далеко отстоят в социальном пространстве – времени от точки приложения труда... Сложнейшие системы тарифных сеток и должностных окладов, расценок, прогрессивок, коэффициентов и т.д. всегда были и будут паллиативами и суррогатами "оплаты по труду". Это вовсе не значит, что существующие средства вознаграждения заведомо плохи, они могут быть – по крайней мере, в тенденции – прекрасно работающими стимулами труда, а также надежной мерой признанного обществом уровня равенства и справедливости в распределительных отношениях. Вспомним знаменитую проблему квадратуры круга: принципиальная невозможность измерить площадь круга квадратной мерой не мешает с достаточной точностью осуществлять практически полезные приближенные измерения.

Но в данном случае важен вопрос не о возможной строгости мотивирующих измерений, а о самой социально-экономической природе измеряемых "предметов". Таким предметом, по сути дела, является статус соответствующего экономического субъекта, т.е. его позиция в многомерной системе координат, где притязания и самооценки субъекта соотносятся со степенью их признания со стороны общества или отдельных его групп. Объективные и субъективные компоненты слиты воедино в этой категории социальной деятельности. Реально действующий в нашем обществе соревновательный механизм – конкуренция ведомств и предприятий за дефицитные трудовые ресурсы, притом прежде всего за низкоквалифицированные, приводит к тому, что и сдельная и повременная оплата неумолимо трансформируются в *статусное вознаграждение*. В том же направлении действует весь огромный и громоздкий механизм льгот и приоритетов. (Кстати, это весьма показательный пример "стихийной" самоорганизации множества регулирующих мероприятий, задействованных в разное время и по разным поводам, в некое подобие слаженного и ориентированного механизма). Совокупным и "нарастающим" итогом их действия и оказывается система преимущественного вознаграждения в соответствии со статусом работника, а также статусом региона, отрасли, предприятия, рабочего места. Это, кстати, подтверждается тем, что дифференциация вознаграждений за "выход на работу" между отраслями превосходит дифференциацию стимулирующих ставок внутри любой отрасли.

Распространение "статусных" притязаний и вознаграждений неизбежно приводит к относительному обесценению собст-

венно трудовых компонентов вознаграждения и соответственному росту значения "сверхтрудовых" мотиваторов. К ним можно отнести, например, "сверхударную" оплату труда в особо приоритетных сферах, аварийных ситуациях, или, скажем, предоставление работнику при небольшой зарплате возможности получать немалый доход от "дополнительных" занятий. По сути, речь идет о молчаливо узаконенной привилегии дополучить до определенного "статусного" уровня притязаний, характерного для соответствующей профессии, квалификации и пр. Аналогичное значение фактически имеет и распределение особо дефицитных благ, прежде всего – жилья. С помощью таких процедур происходит закрепление статусного механизма.

Речь идет не о каких-либо крайностях и злоупотреблениях (они неизбежно порождаются самой системой дефицитарно-статусных отношений), а о регулярном функционировании самой этой системы. В экономической социологии социально-экономические факторы труда иногда делят на *условия* и *стимулы*. К первым относятся социальные предпосылки, гарантированные минимумы оплаты, оборудование рабочего места и т.д. – все то, что делает данную работу возможной, но прямо не влияет на ее результативность (иногда такие факторы называют гигиеническими, поскольку они ощущаются лишь в случае их отсутствия). Стимулирующими являются те факторы труда, которые активно воздействуют на его результат (поощрения, премии). Конечно, это различие не абсолютно и не постоянно; активные стимулы при определенных условиях превращаются в пассивные предпосылки (реже – наоборот). Реальная тенденция перехода активных мотиваторов в пассивные статусные признаки – пример трансформации такого рода. При соотношении уровня формальных доходов (заработка) с уровнем притязаний соответствующих групп населения и при нынешнем состоянии потребительского рынка, едва ли не любая стимулирующая мера (премия, надбавка) спустя некоторое время стремится опуститься до "нулевой отметки", перейти на положение статусной предпосылки труда.

Эхом этой ситуации оказываются нередкие в экономической литературе суждения о том, что недостаточная эффективность мотивационных механизмов связана в настоящее время то ли с завышенными социальными гарантиями, то ли с завышенными притязаниями части работающих. Известно, например, что в середине 60-х годов на один рубль заработной платы приходилось 46 коп. выплат и льгот из общественных фондов потребления и дотаций, а в 1985 г. – 70 коп. Отсюда делается вывод, согласно которому, с помощью экономического "нажима" (отказ от дотационных цен, в частности, на продукты питания и жилищно-коммунальные услуги) можно сравнительно легко мотивировать рост трудовой активности, а также привести уровень потребительских притязаний в большее соответствие с развитием производства и возможностями рынка.

Представляется, что логика таких суждений не безупречна. Ведь дотации и льготы, о которых идет речь – наследие разновременных и разнородных финансовых и социально-экономических мер, которые далеко не всегда могут считаться реальными гарантиями чего бы то ни было. По сравнению с другими развитыми странами, а главное – по мерке роста собственных социальных потребностей, у нас не слишком много, а скорее слишком мало действительно работающих социальных и экономических гарантий. Отсутствуют гарантии минимальной часовой оплаты, жизненного минимума, необходимого больничного и детсадовского обслуживания и пр. В известном смысле это относится и к гарантиям полной и эффективной занятости, ставшим предметом острых дискуссий. Иногда происходит произвольное, мешающее обсуждению проблемы смешение гарантий различной природы.

В отношении занятости у нас имеются превосходные конституционные формулировки. Так, право на труд трактуется как право "на получение гарантированной работы с оплатой труда в соответствии с его количеством и качеством и не ниже установленного государством минимального размера, – включая право на выбор профессии, рода занятий и работы в соответствии с призванием, способностями, профессиональной подготовкой, образованием и с учетом общественных потребностей" (статья 40)¹. Но чем гарантировано соблюдение этого важнейшего из социально-экономических прав человека? Согласно той же статье Конституции – социалистической системой хозяйства, "неуклонным ростом производительных сил", "...профессиональным обучением, развитием системы профориентации и трудоустройства". Как известно, упомянутая система еще не создана. Не определена и минимальная оплата труда.

Реально же действуют – притом не для всей региональной структуры – прежде всего "ситуационные" гарантии: обилие рабочих мест, "обеспеченных" экстенсивным развитием экономики. Эффективных же институциональных гарантий (информационная и консультативная помощь в выборе подходящего места работы, содействие в необходимой переквалификации и трудовой мобильности, система необходимых пособий и кредитов и т.д.) практически нет. Это, кстати, способствует превращению правовых и социальных заслонов от административного произвола в некую гарантию неэффективности занятости ("незанятости" на рабочих местах). Мешает эффективному обеспечению занятости и относительно низкая (более того, искусственно сдерживаемая) трудовая мобильность занятого населения.

Развитая рациональная система социально-экономических гарантий – индивидуальных, семейных, коллективных, включая и гарантированную возможность достойного заработка (основ-

¹ Конституция (Основной закон) СССР. М., "Юридическая литература", 1978 г., с. 15.

ного, "формального") только и может составить надежную основу уверенной трудовой активности. При отсутствии такой базы "напряженные" мотивационные механизмы могли действовать лишь в экстремальных и кратковременных ситуациях, в нормальных условиях об этом нечего и думать. Кроме того, одно лишь ужесточение экономических требований при сохранении нынешних уровней зарплаты и запросов могут привести к росту апатии и поискам относительно легких источников дохода в стороне от народнохозяйственных потребностей.

Следовало бы обратить внимание на значение такого понятия как *уровень запросов* (или притязаний). В научной литературе и в плановых разработках этот фактор практически почти не учитывается – он не всегда просто уловим, слишком нагружен "субъективными" моментами – так что значительно удобнее оперировать ссылками на рационально исчисленные (в соответствующих институтах) потребности населения. Однако на другом конце общественного планирования – индивидуальном, семейном, именно этот показатель и работает. В повседневном социально-экономическом поведении люди учитывают принятые в данном обществе стандарты и оценки благ, престижных позиций, собственных и чужих стремлений. С большей или меньшей степенью осознанности здесь принимаются во внимание сравнительные характеристики масштаба стремлений, напряженности и реальности их осуществления. Этот набор черт и определяет уровень притязаний как фактор социальной и экономической жизни. Рано или поздно поворот экономической системы к потребителю, должно быть, вынудит исследователей обстоятельно заняться его значением для различных групп и периодов развития общества. Некоторые тенденции можно отметить и сейчас: прежде всего, конечно, то, что в последние 20–25 лет уровень притязаний основных социальных групп нашего общества вырос более значительно, чем производство и потребление; рост "ориентирующих" стандартов опередил рост их насыщения. Это, естественно, в значительной мере усиливает дефицитность рынка и ослабляет действенность мотивационных механизмов.

Однако вряд ли правомерно делать вывод о завышенности уровня притязаний в обществе. Если отвлечься от очевидных крайностей, получится, что для основной массы населения этот уровень определяется стандартами жизни среднего жителя большого города, как материальными, так и культурными. Сами же эти стандарты, даже по сравнению с соответствующими показателями по близким странам, не столь уж высоки, что, в частности, ограничивает и их стимулирующий эффект. Именно на основе довлеющей над обществом относительной "непритязательности" сформировался своего рода порочный круг, связавший относительно низкие требования к труду с низкими же требованиями к его оплате.

Разорвать этот круг, вызывая дух "доброе старого (бедного) времени" или предлагая некое "равенство в бедности" не-

возможно, потому что это "старое" было чрезвычайным; кроме того, само общество во всех измерениях выросло настолько, что его невозможно облачить в стеснительные одежды далекого детства. Тем более, что эти "одежды" (социально-экономические формы) рассчитаны были на дешевизну трудовых ресурсов (как, впрочем, и всех остальных ресурсов) и низкий уровень притязаний работников. А фактором, который связывал воедино эти ориентиры, явилось внеэкономическое принуждение. Для того чтобы сформировать не "рационированно" – бедный, а рационально – богатый современный уровень притязаний, недостаточно латать "тришкин кафтан" несовершенного ценового механизма, здесь требуются крупные структурные изменения народнохозяйственного порядка, да и не только народнохозяйственного. В конечном счете от них зависит и перспективы использования социальных ресурсов экономики.

Подобно природным социальные ресурсы бывают *возобновляемыми* и *невозобновляемыми*. Способность воспроизводства собственных социальных ресурсов, вероятно, следовало бы считать существенным признаком нормального общественного развития – в отличие от чрезвычайных ситуаций, когда все ресурсы (не только социальные) как бы используются "на износ".

По отношению к социальным ресурсам "первичного" типа правомерно говорить сейчас об исчерпании возможностей их дальнейшего экстенсивного использования. Что же касается социальных ресурсов "вторичного" порядка (моральных и мотивационных), то существующие способы и формы их использования явно становятся менее эффективными; в значительной мере они также могут считаться исчерпанными. Меры по их воссозданию и реактивации не укладываются в рамки каких-либо чисто экономических программ. В этом направлении действуют радикальная перестройка управления экономикой, изменения в образе жизни и степени общественной активности трудящихся, в структуре общественного сознания.

Потенциально социальные ресурсы нашего общества огромны и исчерпаны лишь в долго использовавшемся поверхностном слое. Чтобы перейти к новым, более глубоким их слоям, недостаточно только снять определенные запреты и ограничения, нужны крупные и разнородные "вложения", нужна социально-экономическая система, которая не только эффективно использует ресурсы общества, но и осуществит их реальное расширенное производство.

ПРОИЗВОДСТВЕННАЯ АКТИВНОСТЬ РАБОЧИХ В УСЛОВИЯХ ПЕРЕСТРОЙКИ

Одним из важнейших процессов, составляющих содержание перестройки, является демократизация всей жизни общества. Задача демократизации – “возродить и укрепить у советских людей чувство хозяйской ответственности за судьбы страны, личной причастности и заинтересованности в общественных делах”¹. Вместе с тем демократизация не только цель, но и мощное средство обновления социализма, настоящий рычаг перестройки, без которого невозможно в полной мере активизировать громадный потенциал советского народа. Демократизация означает расширение прав трудящихся в управлении общественными делами, становление демократических институтов, в которых были бы представлены интересы различных групп, создание и отладка механизмов, гарантирующих реальное функционирование этих институтов и предотвращающих их бюрократизацию. Вместе с тем процесс демократизации неотделим от роста самосознания и политической культуры, что в свою очередь становится действенным фактором дальнейшего углубления и расширения демократических основ жизни общества.

Особое значение приобретает демократизация производственной жизни – той сферы, с которой непосредственно связаны насущные интересы рабочего класса и где он самым непосредственным образом может воздействовать на условия и результаты своей деятельности, участвовать в перестройке основ хозяйствования на предприятии. Демократизация управления производством расширяет возможности трудящихся распоряжаться общественной собственностью. Очевидно, что без развития производственной демократии и постепенного перехода к самоуправлению вряд ли можно создать действенную, как бысаморегулируемую систему стимулов, обеспечивающих устойчивое повышение эффективности производства.

Кризисные явления в жизни советского общества особенно болезненно сказались в сфере социальной. В партийных доку-

¹ М.С. Горбачев. Перестройка и новое политическое мышление для нашей страны и для всего мира. М., Политиздат, 1987, с. 101.

ментах прямо сказано о явлениях "социальной коррозии". Корни этого явления достаточно глубоки. Общественный характер собственности в СССР означает, что рабочие являются одновременно совладельцами всего общественного богатства и сораспорядителями, сохозлевами той его части, где использовался их труд (завод, совхоз). Но именно эта функция сораспорядителя была подавлена административным аппаратом управления, в итоге формула "рабочий – хозяин производства" потеряла реальный смысл. Выхолащивалось содержание деятельности общественных организаций, целью которых было вовлечение рабочих в управление производством, – различных выборных органов, общественных бюро, комиссий, постоянно действующих производственных совещаний, бригад коммунистического труда и т.п. Большое распространение получила мнимая, иллюстративная активность, приписки в области общественной работы стали таким же привычным делом, как и на производстве. По данным различных опросов считалось, что около 60% рабочих так или иначе участвуют в управлении производством. На деле же, по самооценкам рабочих, не более 1/6 из них ощущали себя хозяевами на предприятии, реально влияющими на положение дел¹.

Как известно, подлинное самоуправление утверждается лишь там, где существует альтернативность развития, возможность выбора варианта решения как итога взаимодействия множества интересов. Естественно, что в условиях жесткого директивного управления, когда трудовому коллективу предназначалась лишь роль исполнителя планов и распоряжений вышестоящих ведомств, не только самоуправлению, но и привлечению рабочих к выполнению некоторых управленческих функций на предприятии не было места. В рамках административно-директивного хозяйственного механизма по-настоящему активный, инициативный работник, новатор воспринимался нередко как помеха, как нарушитель рутинного хода вещей. Понятие о "человеке-винтике" очень точно отражало идеологию хозяйственника того времени (впрочем, она и поныне преодолена далеко не полностью). Понятно, что работники, стремившиеся повернуть производственный процесс в сторону большей рациональности, вступали в конфликт с консервативными порядками и оказывались в тех условиях лишними. Не случайно родился термин "неудобные люди", т.е. люди, которых существовавшая система так или иначе отторгала. В итоге наиболее активные работники, которые в иных условиях стали бы главной двигательной силой технико-технологического и организационного прогресса, оказывались выключенными из инновационной деятельности. Они либо втягивались в длительную, изнурительную и, как правило, бесплодную борьбу с бюрократической машиной, добиваясь осу-

¹ См. Советские рабочие в условиях ускорения социально-экономического развития: предпосылки, факторы, направления социальной активности. М., 1987, "Наука", с. 64.

ществления своих идей, либо, потерпев ряд поражений в такой борьбе, отказывались от попыток вносить серьезные усовершенствования в производственный процесс.

Но дело не только в том, что производство теряло творческий потенциал инициативных людей: их судьба демонстрировала окружающим "издержки" активного поведения. Следствием такой ситуации стало падение интереса к общественным делам. Установка на творческое, активное отношение к работе утратила ведущее место в трудовой морали. Нарастание отчуждения сказывалось и на самом труде – недаром только 1/3 работников утверждали, что они работают в полную силу¹. Воровство, пьянство на рабочем месте, падение технологической и трудовой дисциплины превратились в обыденное явление. Стала реальностью угроза деформации высших социалистических ценностей.

Прямым показателем снижения производственной активности явилось падение темпов, ухудшение структуры производства и качества продукции, нарастание отставания в сфере научно-технического прогресса. Одновременно социологи отмечали усиление в последние десятилетия семейно-бытовой, внепроизводственной ориентации рабочих, ибо в отличие от производства в семье, материально-бытовой сфере возможности выбора, самодеятельности возрастали. Очевидно, что психологическая перестройка, повышение ценности активной позиции требуют специальных усилий и немалого времени. Не секрет, что и сегодня, когда предприятия начинают работать в условиях самостоятельности, самофинансирования и самоокупаемости, "исполнительность и послушание ... ценятся порой выше инициативы и предприимчивости"².

Социальная инерция по-прежнему возводит барьеры на пути наиболее активной части рабочего класса. Многочисленные материалы центральной печати раскрывают механику административных методов "нейтрализации" активистов, вплоть до незаконных судебных расправ. Понятно, что пока административный стиль управления сохраняет свои позиции, а сторонники догматических представлений о социализме отступают медленно³, преждевременно рассчитывать на подъем массовой активности трудящихся. Механизм, тормозящий осуществление радикальных экономических и политических преобразований, не может не стеснять общественную активность рабочих. Они имеют пока лишь самое смутное представление о новых условиях деятель-

¹ См.: Т.И. Заславская. Человеческий фактор развития экономики и социальная справедливость. – *Коммунист*, 1986, № 13, с. 63.

² И. Кон. Психология социальной инерции. – *Коммунист*, 1988, № 1, с. 66.

³ См. Тезисы Центрального Комитета КПСС к XIX партийной конференции. – *Правда*, 27 мая 1988 г.

ности предприятий (например, более половины ивановских рабочих, опрошенных в 1987 г., накануне перехода предприятий на новые условия работы, ответили, что они в самом общем виде знакомы с Законом о государственном предприятии из газет, радио, телевидения, а 15% вообще только слышали о существовании такого Закона, но толком ничего о нем не знают¹.

Проведение реальных выборов с обсуждением программ кандидатов – пока еще скорее исключение, нежели правило. Инерция бюрократической модификации живого дела, заорганизованность и формализм в общественных организациях достаточно широко распространены. При том, что в рабочем классе велика доля тех, в чьем сознании и политической культуре живы установки, сформировавшиеся в атмосфере административно-директивного управления, существует реальная почва для подмены реальных демократических процедур и реальной гласности их суррогатами.

То обстоятельство, что на протяжении многих десятилетий положение о рабочих как хозяевах производства существовало лишь в виде лозунга и не соответствовало фактическому состоянию дел, продолжает сказываться на самосознании и псевдени рабочих и сегодня. Опросы наглядно свидетельствуют об ограниченности представлений рабочих о своей роли хозяев производства и компетенции самоуправления. Быть хозяином производства, по мнению большинства опрошенных ивановских рабочих, означает прежде всего честно и добросовестно трудиться и соблюдать дисциплину труда. В то же время свои права, связанные с использованием общественной собственности – участие в формировании плана, систематический контроль за его выполнением и деятельностью администрации, – осознают не более 1/5 рабочих. Формализм в деятельности традиционных общественных организаций привел к тому, что рабочие отводят профсоюзам второстепенную роль в решении важнейших вопросов жизни трудового коллектива и защите своих интересов. Даже такие специфические для профсоюзов проблемы, как оплата труда, распределение жилого фонда и установление очередности предоставления жилья, использование отпусков, должны, по мнению 40–50% опрошенных ивановских рабочих, решать преимущественно не профсоюзы, а сами рабочие через вновь создаваемые органы рабочего самоуправления – советы трудовых коллективов.

Перестройка, курс на демократизацию всей общественной жизни дают новый импульс социальной активности рабочих, открывают перед ними возможность стать реальными соуправи-

¹ Исследование проведено на трех промышленных предприятиях г. Иваново кафедрой научного коммунизма Ивановского энергетического института им. В.И. Ленина и ИМПД АН СССР под руководством проф. Э.В. Клопова. Материалы опроса любезно предоставлены автору А.А. Хузиным.

телями, сораспорядителями на производстве. Развитие производственной демократии чрезвычайно важно в условиях самостоятельности предприятий – иначе административно-директивные методы управления просто-напросто перейдут из рук министерств и ведомств в руки руководителей предприятия, спустятся, так сказать, этажом ниже. Об опасности такой ситуации свидетельствует опрос 67 директоров в Саратовской области: около четверти из них не считают, что в ближайшей перспективе Советы трудовых коллективов могут стать реальными органами самоуправления. Главной причиной этого половина опрошенных директоров считает некомпетентность членов СТК в проблемах управления и их пассивность¹.

С расширением демократических начал в производственной жизни обнажаются скрытые прежде многообразие интересов, а иной раз и противоречия между интересами работников и администрации, между интересами различных групп работников, не говоря о столкновении интересов руководителей предприятия и вышестоящего ведомства. Поэтому возникновение конфликтов, появление кризисных ситуаций, рожденных в том числе и самой перестройкой (ее некомплексностью, неравномерностью развития и т.п.) надо признать нормальным проявлением утверждающейся демократии. Ответом на такие конфликты должна стать отработка социальной технологии выхода из них – способности выявить и понять интересы конфликтующих сторон (кстати сказать, нередко интересы мы сводим к интересам чисто потребительским, забывая, что есть еще интересы социальные, политические, личностные, профессиональные и т.п.), умения вести переговоры на базе диалога сторон, готовности искать и находить компромиссные решения.

Понятно, что важнейшим фактором активизации рабочих, включенности в процесс развития демократических институтов на производстве, в буквальном смысле слова – их общественной самодеятельности, надо считать осуществление хозяйственной реформы, тех перемен, которые она должна внести в жизнь рабочих. Между тем, по данным выборочных социологических опросов, проведенных в 1988 г. на некоторых предприятиях Москвы, Владимира, Иваново², подавляющее большинство рабочих (60–80%) говорят об отсутствии заметных перемен в окружающей производственной ситуации. Более того, половина из тех, кто видит такие перемены, считает, что они произошли в худшую сторону. Такого мнения придерживается лишь незначительная часть рабочих, но именно здесь кроется источник возможных конфликтов и напряжений, – отмечают возраста-

¹ См. *Известия*, 9 августа 1988 г.

² Опросы на предприятиях гг. Москвы и Владимира проведены сотрудниками ИМРД АН СССР под рук. проф. Л.А. Гордона и Э.В. Клопова. Материалы опроса в г. Иваново любезно предоставлены А.А. Хузиным.

ние трудовой нагрузки, интенсификация труда, сохранение неблагоприятных условий, неадекватность оплаты результатам работы и т.п. При этом 80% всех опрошенных рабочих на московских предприятиях полагают, что стиль и методы управления производством никак не изменились.

Отсюда очевидна та громадная роль, которую призваны сыграть в деле демократизации производственной жизни Советы трудовых коллективов. Однако сегодня деятельность большинства из них далеко не в полной мере отвечает тем задачам, которые они призваны решать. Так, на одном из крупных предприятий Владимира большинство из опрошенных в трех ведущих цехах рабочих в большинстве своем даже не знало о существовании Совета трудового коллектива на заводе. Нередко такие Советы не становятся органом рабочего самоуправления, а являются придатком администрации, тем более, что часто их возглавляют директоры предприятий. Более 40% опрошенных рабочих шести предприятий Иванова, различных по величине и отраслевой принадлежности, считают, что Советы трудовых коллективов в своей деятельности не руководствуются интересами избравшего их коллектива, а около четверти рабочих не видят вообще возможности активно влиять на ход перестройки.

Перестройка выявила застарелые болезни, обнажила и обострила конфликты. Многое из того, о чем прежде нельзя было говорить открыто, чтобы не попасть в "пособники врага, который льет воду...", оказалось естественным следствием административно-директивной системы управления и стало предметом обсуждения в трудовых коллективах и в печати (нарушения трудового законодательства, чрезмерная интенсификация труда, консервация вредных для здоровья производств, дефекты в организации заработной платы и т.д.). Перестройка разбудила активность трудящихся. Это привело к резкому обострению многих конфликтных ситуаций, которые до того тлели под железобетонной плитой мнимого морально-политического единства, а в ряде случаев – прямо-таки к "взрыву" активности. Знаменательно, что за мандат, дающий право на участие в рабочей конференции на Ярославском моторном заводе, где решался набравший вопрос о сокращении рабочих суббот, люди "дрались", а сама конференция продемонстрировала активность высокого накала¹. Она не имела ничего общего с официальными собраниями и конференциями, где царит сонная скука, потому что живая жизнь с ее проблемами и противоречиями остается за стенами зала заседаний, все выступления отрепетированы, решения отштампованы.

С этой точки зрения особое место занимают такие новые, неинституциональные формы социальной активности рабочих, как временное прекращение работы (по сути дела – забастовка), организация несанкционированных собраний и митингов, созда-

¹ См. *Известия*, 25 декабря 1987 г., 6 января 1988 г.

ние неформальных рабочих организаций, клубов и т.п. Эти новые формы социальной активности рабочих имеют целью выражение и защиту их интересов.

Из печати известны десятки случаев острых конфликтов рабочих и администрации. Уроки этих событий заставляют всерьез задуматься о природе конфликтов, определить их место в процессе демократизации производственной и общественной жизни. Тем более, что 2/3 рабочих, опрошенных на 25 предприятиях страны после событий на Ярославском моторном заводе, одобрили такой способ действий, как отказ безоговорочно выполнять решения администрации, нарушающие интересы рабочих, организованное давление "снизу". Это говорит о том, что и впредь такого рода формы социальной активности рабочих могут иметь место.

Что же показали первые забастовки и открытые конфликты? Как правило, инициативные группы и организации в защиту перестройки создаются в обход СТК, профсоюзов и иных общественных органов. Так, на Московском станкостроительном заводе им. С. Орджоникидзе рабочие организовали Комитет защиты перестройки, в который вошли и члены КПСС, и члены партийного комитета. Парадоксально, но Комитет этот фактически действовал "подпольно". На заводе появились машинописные листовки, где анализировалось истинное экономическое положение предприятия, прямо говорилось об экономическом крахе, о зажиме демократии, о безгласности. Факты эти приводились на партийной конференции завода¹.

Одной из крайних форм, в которых рабочие выражают свой протест против нарушения их прав и интересов, стало прекращение (приостановка) работы, по сути дела – забастовка.

К сожалению, далеко не всегда первая реакция администрации предприятий, советских и партийных организаций бывала в духе нового политического мышления. Так, на Ликинском автобусном заводе, где конвейер стоял почти три дня, в первый же день появился прокурор, который начал выяснять причины остановки конвейера. И только через некоторое время начались конструктивные переговоры рабочих с руководством завода и министерства, что позволило найти выход из сложившейся ситуации². На Котласском целлюлозно-бумажном комбинате рабочих лидеров, организаторов коллективного заявления о недостатках в организации труда одного из цехов (в заявлении был и пункт о возможности остановки работы цеха в случае невыполнения требований рабочих) вызывали в прокуратуру, причем повестку принесли почти ночью...³.

Длительная практика приказного управления, привычка рабочих пассивно подчиняться всем распоряжениям руководства

¹ См. *Огонек*, 1988, № 50, с. 2.

² См. *Московские новости*, 18 октября 1987 г.

³ См. *Труд*, 20 мая 1988 г.

(заметим – подчинение не означает исполнение, нередко наоборот) породила у администрации неспособность к конструктивным решениям конфликтных ситуаций, когда нужны умение убеждать, приводить весомые аргументы, понимать позицию другой стороны. Одновременно выявилось, что у профсоюзов практически атрофирована защитная функция, что они, по сути дела, стали придатком администрации. Ни в одном из описанных в прессе конфликтов профсоюзы не заняли активной позиции по согласованию интересов, не сумели внести позитивного вклада в решение возникших проблем.

Думается, надо признать, что до тех пор, пока рабочие реально не стали сораспорядителями на своих предприятиях, их интересы далеко не всегда будут совпадать с интересами администрации, представляющей государство. А, значит, неизбежны конфликты, которые могут в исключительных случаях принимать и форму ограниченных забастовок. Это положение требует правового решения, соответствующего отражения и в законодательстве. (Оговорюсь, что здесь речь идет о забастовке как способе решения конфликтных ситуаций на производстве, тогда как, например, забастовки в Нагорном Карабахе или Ереване возникли совсем на другой почве и их прекращение связано с необходимостью принятия серьезных политических решений).

При этом наряду с признанием права рабочих на забастовку равным образом должна быть предусмотрена и защита общественных интересов против чрезмерных, невзвешенных, а то и амбициозных требований рабочих. Не будем забывать, что поводом для забастовки может быть не только непропорциональность действий администрации, но и отсутствие у рабочих ясного представления об условиях, в которых возможно выполнение их требований.

Как известно, Конституция СССР не запрещает забастовки. Вместе с тем, не разработан правовой механизм разрешения подобных конфликтов (представительство сторон, роль и место профсоюзов и других общественных организаций, способы ведения переговоров, правомочия местных и центральных властей и т.п.).

Очевидно, что забастовка должна быть крайней мерой разрешения производственных конфликтов и защиты рабочими своих прав и интересов. Поэтому остро стоит вопрос о включении в управленческую культуру готовности и умения вырабатывать конкретные, реалистические, выверенные встречные предложения, находить убедительные аргументы в их пользу, идти на компромисс, искать конструктивный выход из трудовых споров и конфликтов по возможности на ранних стадиях, но при необходимости – и в ходе начавшейся забастовки.

Отсюда вытекает необходимость отработки соответствующих процедур, предшествующих объявлению и проведению забастовки, чтобы она не являлась результатом эмоционального взрыва. Для этого нужны институциональные формы решения

коллективных споров в рамках предприятий и территориальных или отраслевых профсоюзов, ибо, как показал опыт последних двух лет, комиссии по трудовым спорам не способны выполнить такой функции. Объявление забастовки может приобрести законный характер лишь после того, как возникший конфликт не нашел разрешения в рамках законодательно оформленных процедур и соглашение сторон не было достигнуто.

Определение роли и места забастовок как крайнего способа защиты трудящимися своих экономических и социальных прав в условиях плюрализма интересов, в том числе и в случае возникновения конфликта между ними, правовое обеспечение забастовок, реанимация защитной функции профсоюзов составляют обязательный элемент демократизации общественной жизни в СССР, предпосылку развития реальной производственной активности рабочих.

И, наконец, постановка вопроса о выработке иного отношения к такого рода активности рабочих связана с признанием необходимости коренной перестройки работы профсоюзов, превращения их из приводного ремня администрации в организацию, которая представляет и защищает интересы рабочих.

В процессе преодоления противоречий, возникающих в ходе перестройки и демократизации советского общества будут меняться не только условия, структура и формы общественной активности рабочего класса, но и накапливаться его социальный опыт, складываться предпосылки хозяйского отношения ко всему происходящему. Задача социологов сегодня – ставить в центр изучения и научного обсуждения те новые явления, которые формируют облик будущего социалистического общества.

СОЦИАЛЬНО-ЭКОНОМИЧЕСКИЙ ГЕНОТИП ОБЩЕСТВА

Анализ прошлого, решение задач перестройки, прогноз общественно-экономического развития нашей страны требуют рассмотрения ряда теоретических проблем. Одна из них – соотношение функционирования и развития экономики и роль человека в этих процессах.

Разумеется, в каждом цикле воспроизводства происходят какие-либо структурные изменения; по-своему складывается взаимодействие внешних и внутренних факторов. Однако в традиционных обществах изменения накапливались медленно и постепенно приводили к качественным сдвигам, которые обуславливали развитие этих обществ. И технологическая, и социально-экономическая динамика пусть неравномерно, но резко ускорилась с конца XVIII в., особенно в нашем столетии. Характерной ее чертой становится пробуждение народных масс, все более активно и осознанно участвующих в историческом процессе (ранее они приходили в движение лишь в бурные периоды революций и религиозных войн).

Возросла роль субъективного человеческого фактора, общественного сознания и общественных институтов в функционировании и развитии экономики. Они могут и стабилизировать (даже тормозить) общественно-экономические процессы, и стимулировать вызревающие преобразования. Поэтому понятно своего рода "очеловечивание" экономической теории, оправдан ее интерес к социологии и социальной психологии¹.

В свете сказанного рассмотрим, как встроен в общественное сознание и закреплен в общественных институтах механизм социального наследования и социальных изменений.

¹ Опираясь на марксистские представления об отношениях людей в общественном производстве, Т.И. Заславская и Р.В. Рывкина включают охарактеризованный выше круг вопросов в предмет экономической социологии (см. *Известия СО АН СССР*, 1984, № 1). В западной литературе с первым изложением экономической социологии выступил Н. Смелсер, хотя там ее корни уходят в историческую школу и институционализм; особо отметим работы М. Вебера, И. Шумпетера, Г. Мюрдала, К. Боулдинга.

Определение социально-экономического генотипа¹

Социально-экономический генотип (СЭГ) – это информационный механизм, обеспечивающий воспроизведение структуры, принципов функционирования, процессов регламентации и обучения (отбора, запоминания и передачи позитивного опыта) в данной общественно-экономической системе.

Аналогия СЭГ с биологическим генотипом весьма условна, поскольку прямая биологизация общественных явлений и процессов социального наследования неправомерна. Чем выше уровень благосостояния и развития общества, тем относительно меньшую роль играют биологические детерминанты человеческого поведения (до тех пор, пока не ощущается экологическая угроза). Генотип в биологических системах изменяется в результате мутаций генов. Благоприятные мутации выделяются путем естественного отбора, в результате которого неприспособленные виды (популяции) гибнут, а приспособленные – выживают. В обществе процессы изменений и адаптации протекают иначе.

СЭГ – специфически социальный механизм. Он фиксируется в многообразных информационных формах: от теоретических положений и программных концепций, правовых актов и административных инструкций до программ обучения и учебных пособий, неписаных традиций и правил хозяйствования. В совокупности эта многослойная социальная память общества образует как бы "информационную матрицу", по которой воспроизводится определенная система управления, способ функционирования данной общественно-экономической системы. Объективной основой СЭГ служит процесс воспроизводства общественных и прежде всего экономических отношений этой системы. Главное содержание СЭГ образует информация, выражающая качественные черты того или иного общественно-экономического строя. В классовом обществе она прежде всего отражает и закрепляет

¹ Впервые это понятие введено в моем докладе на международном семинаре в Берлине в апреле 1965 г. (см. *Ökonomische Modelle. (Planung und Leitung der Volkswirtschaft)*. Heft 11. Berlin, Verlag Die Wirtschaft, 1967). Оно подробно раскрыто в моих работах: *Процессы планирования в экономике: информационный аспект*. Вильнюс, "Минтис", 1967 и М., "Экономика", 1971; *"Управление хозяйственным механизмом и экономическая кибернетика"*. – *Экономика и математические методы*, 1976, т. XII, вып. 4; *"О формировании хозяйственных механизмов"*. – *Экономика и математические методы*, 1982, т. XVIII, вып. 3. На их основе подготовлен и настоящий текст. Независимо, но позже и в ином контексте использовал понятие социального генотипа К. Боулдинг (См.: Boulding K.E. *Economics as a Science*. N.Y., McGraw-Hill, 1970 и *Ecodynamics; A New Theory of Societal Evolution*. Beverly Hills, London, Sage Publ., 1978).

интересы класса, господствующего в экономике, политике, а следовательно, в обычных условиях – и в идеологии.

Носителем СЭГ является общество, члены которого как представители определенной общественной группы усваивают эту информацию в процессе социализации личности. Импринтинг СЭГ осуществляется путем обучения, воспитания, принуждения и других форм социального воздействия. Лишь затем – “фенотипически” – СЭГ проявляется в структуре и элементах соответствующего хозяйственного механизма, в сознании и действиях людей, особенно в тех или иных стереотипах их социально-экономического мышления и поведения.

Частично СЭГ жестко регламентирует линии поведения воспроизводимой системы – в виде “безусловного рефлекса” на внешнее воздействие. Частично же СЭГ закладывает способность и стимулы к индивидуальному обучению этой системы в процессе ее адаптации.

В социально-экономических системах в известной мере возможно предвидение результатов намечаемых изменений. Рамки предвидения расширяются в процессе познания общественных процессов. Оно осуществляется в основном тремя способами: путем экстраполяции анализа “истории” системы; оценкой результатов “экспериментальных”, пробных познающих воздействий, не способных разрушить систему; за счет сравнительного анализа разных систем. Это – предвидящий (априорный) отбор. Сознательно производятся также последующий (апостериорный) отбор и закрепление результатов, полученных в качестве ответа среды на управляющие воздействия методом “проб и ошибок”.

Таким образом, оба вида отбора – априорный, роль которого возрастает с развитием общества и общественных наук, и апостериорный – существенно отличаются от естественного биологического отбора, осуществляемого только по пробам и ошибкам длительной стихийной эволюцией. Это несравненно более быстрый, более целенаправленный и менее расточительный процесс.

Существуют информационные комплексы (органы научно-технической информации, патентная система, университеты и академии, общественные организации, пропаганда, наконец, государственные институты), обеспечивающие передачу отобранных результатов другим элементам системы и другим системам. Следовательно, в отличие от биологических систем социальное наследование не ограничивается рамками популяции. Однако возможности восприятия и использования эволютивной информации другими социальными системами далеко не беспредельны, а в существенной степени объективно обусловлены уровнем и особенностями их собственного развития. Это хорошо показал Г. Мюрдаль на примере стран Южной Азии.

Степень селективности отбора зависит от четкости критериев, от возможности сопоставить варианты поведения и их ре-

зультаты. Она, как и конкретные формы отбора и распространения улучшений, обусловлена прежде всего типом общественно-хозяйственного регулирования.

В целом строение СЭГ и его место в комплексе общественных отношений и институтов упрощенно представлены изображенной на рис. 1 схемой, в которую включены лишь важнейшие блоки и связи. В последующем изложении со ссылкой (в скобках) на буквенные и цифровые обозначения будет раскрыто их содержание.



Рис. 1. Строение СЭГ и его место в комплексе общественных отношений

Общая структура СЭГ и его характеристики по-разному проявляются в историческом развитии. Конкретный внутренне взаимосвязанный комплекс этих характеристик со своими качественными значениями, как будет показано далее, образует "профиль" СЭГ в данном обществе.

Ядро СЭГ

Производство независимо от его общественной формы есть "процесс, в котором человек своей собственной деятельностью опосредствует, регулирует и контролирует обмен веществ между собой и природой"¹. На рис. 1 крайние пункты этого процесса обозначены как функциональные потребности (ФП) людей и природная среда (ПС). Функциональные потребности в питании, одежде, жилье, охране здоровья, информации и т.п. извечны. Но в зависимости от технологического уровня производства (ПР) меняется список продуктов и услуг (ПУ), обеспечивающих эти функциональные потребности. Тем самым формируются реальные предметные потребности (ПП) в мясе, молоке, хлебе,

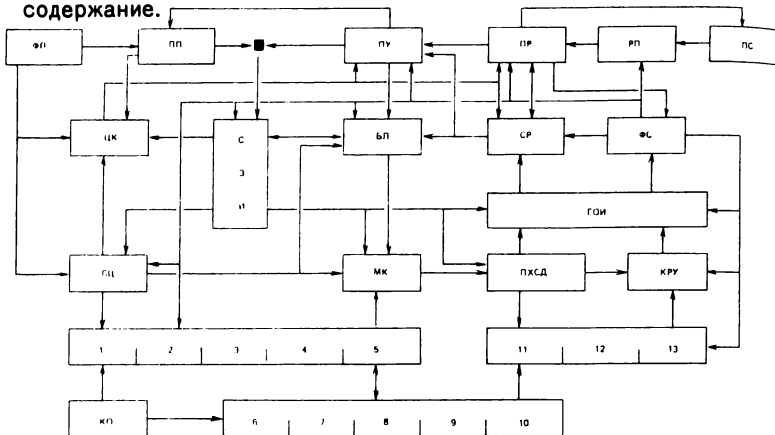
¹ К. Маркс и Ф. Энгельс. Соч., т. 23, с. 188.

овошах, конкретном гардеробе, квартирах, лекарствах, услугах лечебных учреждений и библиотек, книгах и газетах и т.д. Они и по объему, и по структуре исторически изменчивы.

В каждый определенный момент существует разрыв между уровнем предметных потребностей и возможностями производства в обеспечении их рядом продуктов и услуг. Он обусловлен не только опережающим ростом предметных потребностей и относительной ограниченностью наличного ресурсного потенциала (РП). Социальные корни этого разрыва уходят в способ распределения (СР) продуктов и услуг, зависящий от форм собственности на средства и результаты производства (ФС).

Социально-экономические интересы (СЭИ) выражают необходимость, значимость и настоятельность удовлетворения потребностей. Интересы осознаются как обобщенное опережающее требование к способам удовлетворения потребностей. Это уже не только сами продукты и услуги, но и условия их получения: формы собственности и распределения средств и результатов производства, ресурсного потенциала. Именно поэтому "экономические отношения каждого данного общества проявляются прежде всего как *интересы*"¹.

Социально-экономические интересы образуют исходное звено СЭГ, как бы воспроизводя в нем информацию об общественно-экономических отношениях конкретного строя. Тем самым они увязывают объективные общественные процессы с субъективной деятельностью и сознанием людей. Преломляясь через интересы, условия и способы удовлетворения материальных и духовных потребностей, трактуются людьми как блага (БЛ). Воздействие интересов на все стороны общественной и хозяйственной деятельности многообразно и прежде всего проявляется в содержании и структуре ее целевого комплекса (ЦК), в объективно обусловленных, но сознательно формулируемых субъектами управления целях развития и изменений соответствующих звеньев производства и распределения благ, хозяйственных и общественных институтов и организаций.

Интересы оказывают влияние и на систему ценностей (СЦ), которая играет существенную роль в оценке благ, формировании и ранжировании целей. Если интересы связывают СЭГ с социально-экономическими структурами, то система ценностей укореняет его в культуре данного общества (КО). Речь идет прежде всего о многовековых культурных традициях (включая нравственные, религиозные и другие идеологические факторы) в их исторически сложившемся национально-этническом своеобразии. Разумеется, "каток современной цивилизации" до известной степени нивелирует это своеобразие, но не учитывать его огромного воздействия на систему ценностей и СЭГ в целом нельзя.

¹ К. Маркс и Ф. Энгельс. Соч., т. 18, с. 271.

Система ценностей в концентрированном виде отражает общественное сознание различных классов, социальных и этнических групп. Она включает целый ряд аксиологических шкал со своими понятиями и градациями ценностей: материально-экономических (полезность благ, материальное благосостояние, богатство), социальных (социальные права и гарантии, равенство), политических (гражданские права и свободы, власть, мир), социально-психологических (самовыражение, престиж), нравственных (добро, справедливость, патриотизм, интернационализм), эстетических (красота), познавательных (истина), экологических и др. Их сложное сплетение дает человеку общую ценностную ориентацию в осознании им действительности, в его жизнедеятельности.

В разных обществах у различных групп в зависимости от их социально-экономического положения, под воздействием тех или иных культурных традиций значения соответствующих ценностей могут резко различаться, не говоря уже о содержательной трактовке самих аксиологических оценок.

Система ценностей не только дифференцирована в рамках социальной структуры, но и динамична. Так многие культурные традиции и ценности рушились и видоизменялись под западным влиянием в дворянской среде послепетровской России¹, но надолго сохранялись в крестьянской общине; по-иному они проявлялись на русском Севере и среди казаков; огромное воздействие на них оказало развитие капитализма, а затем – революция и особенно массовая коллективизация. Вместе с тем есть и интегрирующие долговременные ценности, символизирующие целостность и историческую преемственность данного общества.

Социально-экономические интересы и системы ценностей влияют на другие компоненты СЭГ, в первую очередь на мотивационный комплекс (МК) хозяйственной и общественной деятельности. Содержание и соотношения этих мотивов у каждого человека обусловлены структурой социальных ролей, в совокупности определяющих его позицию в обществе, масштабом и характером соответствующих социальных общностей. Мотивы, переплетаясь, образуют целостные мотивации, которые ориентируют поведение человека в разных сферах его жизнедеятельности: в труде, потреблении и семье, в малых группах и общественных организациях, в политических структурах и т.п. В трудовой и социальной мотивациях особое значение имеют внутренние мотивы (например, чувство хозяина, мотив власти), внешние мотивы-стимулы (например, материальная заинтересованность в заработной плате, выполнение приказов начальника), оправдательные мотивы (например, стремление прикрыть частный или локальный интерес общегосударственными сооб-

¹ Ключевский В.О. Западное влияние в России после Петра. – См. в кн.: В.О. Ключевский. Неопубликованные произведения. М., "Наука", 1983.

ражениями). Существенную роль играют также коллективные мотивы типа "мы и они" по отношению к разным социальным общностям (например, трудовым коллективам, этносам, государствам). Эти мотивы могут порождать соревнование либо подражательное поведение, а в иных случаях – противостояние и неприятие, "образ врага".

Социально-экономические интересы, система ценностей и тесно связанный с ними мотивационный комплекс образуют внутреннее ядро СЭГ, которое органически сопряжено с целым рядом социально-психологических характеристик, выражающих разные стороны общественного сознания и общественных отношений. Наиболее очевидно влияние в экономике следующих характеристик с их крупными градациями (цифры в скобках соответствуют рис. 1):

отношение к труду (высшая ценность, дело чести; средство существования; отрицательная ценность; проклятие) – (1);

отношение к потреблению (самодовлеющая ценность, "вещизм", накопительство; "выборочное" накопительство, в том числе престижное потребление; средство гармоничного развития личности; средство поддержания жизнедеятельности; отрицательная ценность, аскетизм) – (2);

отношение к распределению (дифференциация по статусу: собственности, положения, рождения и т.п.; равенство; дифференциация по труду; по нуждаемости; по потребности; уравнительность) – (3);

отношение к обществу, степень и формы "включенности" в общественные отношения (индивидуализм; патриархально-родовые, территориально-общинные, племенные; сословно-кастовые; национальные; социально-классовые; коллективистские и непосредственно общественные формы) – (4);

степень и формы идейной убежденности (научное мировоззрение, религиозная, национальная и другие формы идеологии) – (5).

Эта группа социально-психологических характеристик наиболее сильно зависит от уровня экономического развития и сложившихся социально-экономических отношений данного общества, особенно от его классовой структуры, положения отдельных социальных групп в общественном производстве.

Более опосредованно воздействует на хозяйственную деятельность и общественную активность людей другая группа социально-психологических характеристик, отражающих преимущественно сложившийся у них тип культуры. В частности, это:

высокая или низкая степень трудовой мобильности (профессиональной, квалификационной, территориальной) – (6);

преобладающий способ поведения (он может основываться на выборе рациональной программы хозяйственной деятельности в зависимости от объективных условий или, напротив, на следовании традиции, даже если эти условия изменились) – (7);

характер работы (систематичность или "авральность"; расчетливость или склонность к риску) – (8);

ориентация во времени (динамическая, обращенная в будущее, которая может быть либо деятельной, либо рефлектирующей, "мечтательной"; обращенная в повседневность, к сиюминутным интересам и делам; обращенная в прошлое) – (9);

степень конформизма и восприимчивости к внешним воздействиям, которая очень тесно связана с формами отношения к обществу – (10).

Как интересы, ценности, мотивы, образующие ядро СЭГ, так и его социально-психологическая "оболочка" конкретизируют формы общественно-экономического сознания. В более определенном и явном виде они выступают в парадигме хозяйствования и социального действия.

Парадигма хозяйствования и социального действия

Если нормы поведения и управления задаются индивиду или конкретному управляющему блоку как бы извне, то парадигма хозяйствования и социального действия (ПХСД) (см. рис. 1) обычно усваивается этим индивидом или блоком, непосредственно выражая комплекс его интересов и мотиваций. Эта парадигма является главным предметом социального обучения личности.

На каждом историческом этапе она представляла по-своему – от религиозных проповедей до развернутых экономических, социальных, правовых теорий и программ социально-экономической политики, "технологических" правил и даже обыденных представлений о хозяйственном и социальном поведении. Так закреплялись в сознании господствующие в данном обществе формы хозяйствования и социальной активности или готовилась почва для их изменения.

Ведь как только осознавалось тем или иным социальным слоем или классом ущемление его интересов, недовольство сразу же сопровождалось апелляцией к политическим, социальным, экономическим, нравственным идеалам. В присущем данной эпохе и обществу виде эти идеалы выражали в парадигме соответствующую, облаченную в идеологические одежды ценностную ориентацию. И там же черпала свои аргументы противоборствующая сторона. А на другом полюсе парадигмы ценности и мотивации представлены обычаями и правилами поведения "на каждый день". Они диктуют заземленный производственный, домашний, семейно-родственный распорядок, ритуалы, формы общения и т.п.

В макромасштабе общественно-хозяйственная парадигма связана с решением двух сопряженных, но далеко не идентич-

ных задач: обеспечением стабильности функционирования социально-экономической системы и повышением ее эффективности на базе различных нововведений. Последние неизбежно ведут к структурным сдвигам, которые могут и нарушить сложившееся стабильное равновесие в системе. Соотношение значимости этих задач, не говоря уже о содержании и способах их решения, изменяется на различных этапах развития, зависит от конкретно-исторических условий той или иной страны.

Комплекс представлений о функционировании и развитии социально-экономической системы фокусируется в определенных установках управления (11 на рис. 1). Управленческая установка является чрезвычайно важной социально-психологической характеристикой, выражающей преимущественную ориентацию системы и субъектов управления в поле выбора альтернатив действия. Складываясь и изменяясь в конкретных условиях, она вместе с тем несет на себе отпечаток того или иного типа культуры, концентрированно отражает особенности данной психообщественной инфраструктуры.

Прежде всего выделим два класса установок управления – традиционные и рационалистические¹. Установка на следование традиции жестко предписывает в каждой ситуации однозначную программу поведения. В отличие от нее рационалистические установки и программы поведения позволяют выбирать способ действия из множества возможных в конкретной ситуации, что характерно для современных систем управления, несмотря на сохранение некоторых элементов традиционных программ.

Различаются три типа рационалистических установок: собственно рациональность, эффективность и адаптивность².

Рациональность предполагает удовлетворение некоторых ограничений, пороговых или качественных требований, позволяющих отличить "нерациональное" от "рационального". В самом общем смысле это требование выживания системы и, следовательно, наиболее универсальная, слабая форма управленческой ориентации. Для общественных систем со сложной структурой "выживание" в первую очередь означает сохранение данного качественного структурного типа, который может быть реализован весьма широким спектром конкретных допустимых структур. (Традиционная же установка закрепляет единственную структуру). Но каждая из них должна обеспечить определенную стабильность системы, сбалансированность ее элементов и подструктур, несмотря на внешние возмущения.

¹ См.: Левада Ю.А. Сознание и управление в общественных процессах. – *Вопросы философии*, 1966, № 5.

² См.: Ackoff R.L. *Concept of Corporate Planning*. N.Y., Wiley, 1970; Kornai T. *Rush Versus Harmonic Growth*. Amsterdam-London, North-Holland Publ. Co., 1972.

Эффективность обычно связана с поиском и выбором в множестве допустимых структур "наилучшей" по заданным критериям структуры и обеспечением ее функционирования. (Лишь в частном случае, при наличии единственного критерия оценки альтернатив и других известных условиях, речь может идти об оптимизации в строгом смысле слова). По существу, в рамках этой установки остается и задача построения наилучшей структуры, реализующей заданные функции системы. Например, когда разрабатывается перспективный план, конструируется сегодняшний образ будущей системы. Далее проектируется некая динамическая структура, которая должна обеспечить поэтапную реализацию этого образа на определенном временном интервале. Однако в перспективе непредвидимое ныне развитие социального и научно-технического прогресса может существенно видоизменить сегодняшний образ будущей системы, модифицировать и сами критерии оценки ее структур. Управляемые параметры, установленные в исходном плане, выводили бы систему именно в эту, относительно "устаревшую" целевую область.

Адекватной изменению целей и условий функционирования системы является установка адаптивности. Она направлена на создание такого механизма управления, который бы обеспечил развитие управляемого объекта, изменение его структуры в соответствии с динамикой условий функционирования. Более совершенна та система, которая успешно (скорее с меньшими издержками и т.п.) адаптируется к более широкому диапазону условий. Это зависит и от "правильного" соотношения между жестким регулированием и самообучением. В качестве упрощенного технологического примера сопоставим жестко структуризованную автоматическую линию с узкоспециализированным оборудованием (рациональность), станки с программным управлением (эффективность) и самообучающихся роботов (адаптация).

Формирование эффективной структуры объекта, так же как и критериев ее оценки, становится "естественным" продуктом деятельности самой системы управления. Эта деятельность начинается с прогнозирования условий функционирования объекта, что позволяет своевременно и согласованно определять и изменять как цели, так и способы их эффективной реализации.

Рациональность и эффективность остаются исходными требованиями. Они синтезируются установкой адаптивности, согласующей стабильность и отбор наилучших нововведений в социально-экономическом развитии. Именно такой синтез порождает понятие "гибкости", приспособляемости системы. Но эта установка, в отличие от установок рациональности и эффективности, непосредственно ориентирована на деятельность системы управления, а не объекта управления. Тем самым впервые во главу угла ставится метауправление – создание и совершенствование эффективного управляющего механизма, способного

обеспечить успешное функционирование социально-экономической системы в широком и априорно не заданном диапазоне условий.

Изменение системы ценностей, парадигмы и установок управления происходит относительно медленно, захватывая целые исторические эпохи. Как правило, оно ускоряется и выступает в наиболее явном виде в периоды революционных преобразований социально-экономического строя. Но этот же процесс, пусть не в полном объеме, инициируется и установкой адаптивности.

На практике мы сталкиваемся со сложным сочетанием различных установок в разных процессах принятия управленческих решений, причем в отдельных случаях они могут вступать в противоречие друг с другом (примером могут служить квазиэффективные хозяйственные решения, приводящие к экологическому ущербу).

В разных обществах и на разных исторических этапах уделяется неодинаковое внимание тем или иным сторонам общественной и хозяйственной жизни. В парадигме фиксируется круг и соотношение "управляемых факторов" (12 на рис. 1). Это – технико-технологические, экономические, социальные, организационно-политические, воспитательно-пропагандистские факторы управления. По этому признаку часто (с упрощением) выделяют "технологические" и "идеологические" общества. В первых предпочтение отдается технологическому развитию, во вторых – жесткому соблюдению идеологических канонов.

Наконец, важной компонентой парадигмы является обоснование того или иного типа взаимодействий (вертикальных и горизонтальных) в хозяйственном механизме, экономической и политической структуре (13), например тоталитаризм, либерализм, анархизм и т.п. В классовых обществах это один из острейших узловых вопросов политической и идеологической борьбы, поскольку в нем наиболее четко представлены формы классового господства или политические устремления отдельных классов.

Контуры регулирования и управления

Завершающее звено СЭГ образует комплекс норм, оценок и стимулов общественно-хозяйственной деятельности – экономических, правовых, административных, моральных, которые уже непосредственно устанавливают порядок и правила функционирования данной социально-экономической системы. В СЭГ на основе утвердившейся парадигмы этот комплекс представлен в сравнительно обобщенном виде контуров регулирования и управления (КРУ на рис. 1). В совокупности они детерминируют не-

кое общественно-хозяйственное устройство. Здесь определяются характер, линии воздействия, соотношение и взаимосвязь отдельных видов норм, оценок и стимулов, т.е. формируется "регламентирующая" исходная база конкретного социального и хозяйственного механизма. В нем самом все эти факторы выступают уже в качестве конкретно и явно установленных параметров с соответствующими экономическими стимулами и штрафами, правовыми санкциями, административными поощрениями и наказаниями, моральной поддержкой и осуждением. Такую настройку комплекса норм, оценок и стимулов в социальном и хозяйственном механизме осуществляет государство и другие общественные институты (ГОИ).

Контуры регулирования и управления воздействуют на каждого члена и каждую ячейку общества (будь то физическое или юридическое лицо, семья, малая группа, неформальное движение и т.п.) посредством тех или иных предписаний – норм. Они различаются по способу, степени избирательности, применимости и гибкости воздействия на объект.

По степени избирательности условно можно выделить нормы универсального (У), группового (Г) и индивидуализированного (И) воздействий. Объектом последних могут быть как физические, так и юридические лица, например хозяйственные организации, а также их структурные подразделения. Важно, что предписания или инструкции носят здесь "адресный" характер и направлены конкретному Иванову, конкретному предприятию, конкретному отделу данного министерства. В отличие от этого нормы группового воздействия "Г" направлены на определенную группу объектов, например на все предприятия, подведомственные данному министерству; на договорные отношения между предприятиями; на налоговые отчисления от их прибыли и т.п. С точки зрения применимости различаются нормы многократного (Мн) и разового (Р) действия. Многие авторы исключают разовые предписания (команды) из понятия норм.

По гибкости выделим нормы императивные (Им), предписывающие вполне определенные действия, и диспозитивные (Д), определяющие рамки дискреционного, т.е. свободно выбираемого, поведения. Императивные нормы работают по принципу "разрешено только то, что прямо предписано", а диспозитивные – по принципу "разрешено все, что прямо не запрещено". Следовательно, императивные задают те или иные линии поведения, запрещая все остальные, а диспозитивные – зону поведения, предусматривающую свободный выбор из определенного множества допустимых линий поведения. Вполне очевидна их непосредственная связь соответственно с программами жесткого регулирования, обеспечивающими прежде всего стабильность объекта, и программами адаптации объекта к изменяющимся условиям.

Способ воздействия определяет четыре типа контуров управления: правового регулирования (П), административно-ор-

ганизационный (А), морально-воспитательного воздействия (М) и экономический (Э). "Экономический" контур здесь характеризуется способом, а не сферой действия, ибо экономические процессы регулируются всеми контурами. Преобладающее соотношение каждого из них с перечисленными выше характеристиками норм представлено на рис. 2.

Контур управления	классы норм						
	У	Г	И	Мн	Р	Им	Д
П	+	+	—	+	—	+	+
А	—	+	+	+	+	+	+
М	+	+	—	+	—	+	+
Э	—	+	+	+	+	+	+

⊕ имеется

— отсутствует

П – правового управления

А – административно-организационного регулирования

М – морально-воспитательного воздействия

Э – экономического регулирования

У – универсальные

Г – групповые

И – индивидуализированные

М – многократного действия

Д – диспозиционные

Рис. 2. Классы норм, имеющиеся в различных контурах управления

Контур "П" и действующий на его основе контур "А" опираются на принудительную силу власти, обеспечивающей обязательность исполнения соответствующих предписаний и санкции за их нарушение. В условиях частного предпринимательства все предписания персоналу руководством отдельных фирм заведомо относятся к "А" в отличие от государственных правовых норм, в том числе норм административного права. В государственной системе управления социалистическим народным хозяйством оба контура пока различаются скорее масштабом и силой воздействия, формами институционализации контроля и санкций, наличием в "А" индивидуализированных и разовых предписаний. В его рамках нормы могут быть и групповыми инструкциями, например типовыми схемами организационных структур, положениями о правах и обязанностях подразделений и работников и т.п.

Контур "М" действует на основе убеждения. Порожденные определенными социально-экономическими условиями моральные нормы фиксируются в сознании людей процессом социализации личности. Они реализуются под влиянием общественного, группового и индивидуального мнения, воспитания и оценки. Контур морально-воспитательного воздействия имеет более широкую сферу охвата социальных явлений, чем правовой и административный. Нормы должны быть морально оправданы (иногда нормы "П", "А" и "М" образуют пересекающиеся множества). Помимо общих, в рамках отдельных социальных коллективов и малых групп формируются и свои групповые моральные нормы (например, нормы профессиональной этики). В случаях девиантного поведения они вступают в противоречие с общими нормами.

Контур "Э" непосредственно исходит из материальных интересов людей, социальных групп и общества с соответствующим способом воздействия на эти интересы – главным образом путем экономического регулирования степени удовлетворения материальных потребностей через цены, доходы, налоги, проценты и другие экономические нормативы, а также приоритетного натурального распределения тех или иных ресурсов, благ и услуг.

Все нормы, отделяя дозволенное от недозволенного, этическое от неэтичного, выгодное от невыгодного на базе системы ценностей, служат тем самым и для общественной оценки, и для стимулирования позитивно оцениваемых действий. Однако их оценочно-стимулирующие возможности неодинаковы. Нормы "П" и "А" в этом отношении обеспечивают преимущественно пороговую оценку деятельности индивида или организации. В зависимости от степени их нарушения в запретной зоне санкции могут быть дифференцированы. Но в допустимой (с точки зрения государства или администрации) зоне дискреционного поведения или при соблюдении установленной линии поведения нормы "П" и, как правило, "А" не предусматривают специальных положительных стимулов, кроме возможности продолжать отвечающую нормам деятельность.

Контур "Э" формируется как в вертикальных, так и в горизонтальных связях регулирования и управления, и его нормы воспринимаются и усваиваются каждым хозяйствующим субъектом. Они дают возможность сопоставить и сравнить оценки альтернатив действия в дискреционной зоне. Нормы "Э" обеспечивают стимулы и, следовательно, как бы направляют выбор самим субъектом конкретной, наилучшей альтернативы, стимулируют в ряде случаев также соблюдение императивно предписанной другими контурами линии поведения. В известном смысле аналогичный характер имеет и контур "М" с его моральными стимулами к нравственным ценностям и соблюдению нравственных норм. Однако в нем большую роль играют плохо поддающиеся обобщению и квантификации субъективные факторы.

Поэтому, за исключением экстремальных ситуаций, нормы "М" способны выделить не единственную альтернативу, а пучок предпочтительных альтернатив.

Научно-технический прогресс, динамизм и усложнение социальных процессов резко увеличивают число возможных альтернатив поведения членов и ячеек общества. В этих условиях особое значение приобретает правильное соотношение императивных и диспозитивных норм в контурах регулирования и управления, а также оценочно-направляющее действие контура "Э" для отбора эффективных линий поведения; становится актуальным формирование более дифференцированных способов нравственной оценки и морального стимулирования.

Практически в любом процессе принятия решений все нормы и стимулы действуют совместно. Поэтому согласование нормативных контуров является одной из главных задач метауправления. Необходима такая их совместная настройка, чтобы они не только не противодействовали друг другу, но в целом обеспечивали наиболее эффективное, соответствующее общественным целям функционирование и развитие социально-экономической системы.

"Профили" СЭГ и формирование хозяйственных механизмов

Итак, мы рассмотрели общую схему СЭГ, которая наглядно показывает, что общественно-экономические отношения в преобладающей степени детерминируют его характер в целом, содержание и соотношение отдельных компонент. Основным проводником их воздействия служат социально-экономические интересы. Культурно-исторические факторы, национально-этнические особенности главным образом влияют на системы ценностей и многие социально-психологические характеристики СЭГ, а уже через них – на другие его звенья. Однако можно проследить их долговременный "остаточный" отпечаток после изменения общественно-экономических отношений в блоках мотивационного комплекса, парадигмы хозяйствования и социального действия, контуров регулирования и управления. В свою очередь последние два звена СЭГ оказывают наиболее сильное воздействие на хозяйственный механизм, а через него – и обратное влияние на развитие общественного производства. Но и в данном случае нетрудно заметить непосредственную связь системы ценностей, мотивов и других компонент с развитием общественного производства, прежде всего их роль в ориентации хозяйственных решений и деятельности отдельных индивидов.

Социально-экономические отношения, выражающие качественные особенности данной общественной формации, и фундаментальные вековые линии ее культуры формируют своего рода "доминантные аллели" соответствующего вида СЭГ и хозяйственного механизма. Остальные структурообразующие факторы, если продолжить биологическую аналогию, являются "рецессивными". При известных условиях они могут проявляться в тех или иных звеньях хозяйственного механизма, обладая инерционностью и относительной самостоятельностью развития.

Под влиянием всей совокупности этих факторов складываются вполне определенные "профили" СЭГ. Каждому из них присуще свое сцепление конкретных значений или градаций компонент генотипа. Если в системе ценностей, например, преобладающее значение имеет богатство, то с ним скорее будет связан индивидуализм, чем коллективизм; установка эффективности, чем традиционализм (кроме "старого" Востока); престижное потребление, чем аскетизм (кроме протестантской этики), и т.д. Напротив, если высоко ценится социальная защищенность, то она влечет тенденцию к уравнительности, кастовость или коллективизм (в зависимости от типа культуры), традиционализм или в лучшем случае рациональность, конформизм и т.п.

В каждом обществе есть свой доминантный "профиль" СЭГ, выражающий прежде всего интересы господствующего класса и, соответственно, господствующую идеологию. Вместе с тем существуют порой отклоняющиеся или даже противостоящие ему частные "профили", в которых закреплены специфические интересы и ценности отдельных социальных слоев и групп. Их инкорпорирование в данное общество в нормальных условиях функционирования последнего – непростая задача. В условиях же революционной ломки старого общества происходит смена самого доминантного "профиля". Его место занимает один из прежних частных "профилей", в котором обычно сохраняются и какие-то существенные, хоть и видоизмененные черты прошлой доминанты.

Следовательно, каждый "профиль" СЭГ есть не произвольная мозаика, а некая целостность. Любому хозяйственному механизму как способу функционирования и развития данной экономической системы отвечает свой доминантный "профиль" СЭГ. Этим же определяются возможности и пределы генерирования и отбора возможных вариантов хозяйственного механизма, так же как и передачи информации социального наследования за рамки данной "популяции", т.е. исторической последовательности сменяющих друг друга конкретных систем.

В указанных пределах реальный выбор (точнее – формирование) того или иного варианта хозяйственного механизма зависит от конкретных условий страны: уровня ее технологического и экономического развития, материального и культурного качества жизни населения, социально-политических факторов и т.п.

В то же время сближение этих условий, процессы экономической интеграции, растущая общность характера решаемых задач хозяйственной и социальной политики стран с однотипной социально-экономической структурой позволяют им более широко учитывать соответствующий зарубежный опыт, ведут к взаимной стыковке и частичному подобию компонент СЭГ, особенно в хозяйственной сфере. Образуется своего рода механизм переноса тех или иных черт СЭГ из общего "генофонда", в частности через деятельность международных экономических организаций, транснациональных корпораций, смешанных предприятий и т.п. Известную роль в этих процессах играет и необходимость совместного решения стоящих перед человечеством глобальных проблем.

В той степени, в какой проявляется общность технологических структур и задач научно-технического прогресса, удается заимствовать соответствующий опыт иной по типу общественно-экономической системы. Однако и здесь, помимо подготовленности чисто ресурсных и технологических предпосылок, существенные ограничения накладывают сложившиеся социально-экономические условия и прежде всего СЭГ. Система как таковая остается инвариантной относительно подобного переноса, поскольку она абсорбирует соответствующие нововведения, приспособляя их к своим специфическим чертам. Изменение самой системы связано со сменой типа общественно-экономических отношений.

В рамках данного строя любые меры по развитию хозяйственного механизма должны быть внутренне согласованы с его качественными основами, учитывать взаимодействие всех его элементов и характеристик. Сопоставительная оценка положительных и отрицательных последствий, общественных эффектов и "плат" при реализации альтернативных вариантов хозяйственного механизма способствует выбору наиболее предпочтительного из них.

Без анализа СЭГ и происходящих в нем изменений такая оценка будет заведомо неполной, причем это касается не только социальных, но и чисто экономических результатов и затрат, связанных с реализацией мер по перестройке хозяйственного механизма. Иначе не понять причинно-следственных связей, скажем, дифференциации или выравнивания доходов с системой ценностей, с одной стороны, с хозяйственной мотивацией и эффективностью производства – с другой. Не раскрыв в СЭГ факторов, определяющих стиль экономического мышления, не удастся проследить, как на масштаб и темпы хозяйственных перестроек влияют мотивации и ценности, сила привычки. Изучение структуры власти и интересов отдельных социальных групп в данном варианте хозяйственного механизма покажет, как в рамках СЭГ оценивается действие и следствия каждого варианта, причем одна группа может рассматривать их как положительный эффект, другая – как те или иные затраты либо социаль-

ные потери. Выявится и их соответствие общегосударственным интересам.

Роль СЭГ в формировании хозяйственных механизмов состоит в том, что он стимулирует или тормозит этот процесс, генерирует множество вариантов и в известном смысле предопределяет им оценку и выбор.

При изучении СЭГ прежде всего необходимо детализировать его компонентные блоки, разработать шкальные (количественные, балльные, ранговые и т.п.) оценки их характеристик, обеспечить получение данных для этих оценок, а затем перейти к выявлению связей между блоками и их характеристиками. Исходным пунктом могут послужить социологические обследования и анализ "фенотипического" образа СЭГ у отдельных более или менее однородных категорий населения¹.

Дальнейшие комплексные исследования с привлечением инструментария экономических наук, социологии, социальной психологии, этнографии, социально-экономического моделирования позволили бы более конкретно определить взаимозависимости между компонентами СЭГ, его доминантным и частными "профилями", выявить лаги этих взаимодействий. Разумеется, конкретные значения оценок по каждой характеристике, сила и направление их связей и лагов будут неодинаковыми для разных лиц в рамках одной группы – и тем более для разных групп. Поэтому любой частный "профиль" реально предстает как бы размытым и может трактоваться скорее в вероятностном, чем в детерминистском смысле. Тем не менее их исследование поможет установить, как воздействия на одни характеристики сказываются на изменении других.

Ретроспективный и сравнительный анализ "профилей" СЭГ покажет тенденции их динамики. Ведь отдельные его звенья изменяются с неодинаковой скоростью, обладают различной степенью устойчивости к внешним воздействиям. Возможные темпы изменения тех или иных характеристик СЭГ сильно варьируют и по категориям населения (так же, кстати, как и их представление о желательности подобных сдвигов).

Сдвиги в СЭГ и социально-экономическое развитие

Изменяясь в ходе социально-экономического развития, СЭГ в свою очередь оказывает на него существенное влияние. Наиболее подвижными являются технологические структуры об-

¹ См., например, Римашевская Н.М., Овсянников А.А. Потребительское поведение населения: теория и результаты моделирования в кн.: Экономика и математические методы. М., "Наука", 1981, т. XVII, вып. 6; Социально-экономическое развитие сибирского села. Новосибирск, "Наука", 1987.

щества. В тех или иных его звеньях постоянно зарождается и разворачивается инновационный процесс. Возникающие центры обновления захватывают сопряженные технологические сферы, что приводит к формированию нового технологического уклада. В свою очередь это вызывает изменения в организации производства, обмена, потребления благ, в институциональных структурах хозяйственного механизма. С новой технологией и организацией меняется характер труда и быта, появляются новые профессиональные группы, преобразуется жизнь многих региональных общностей. И во все стадии и звенья описанного процесса активно включен всеми своими компонентами СЭГ.

Проблема стимулирования и ориентации научно-технического и социально-экономического прогресса особенно актуальна на современном этапе как в развитых, так и в развивающихся странах мира. Стало понятно, что сегодня даже само развитие науки и технологии, не говоря о массовой реализации его результатов, это не частное дело ученых, изобретателей и новаторов, а сложнейший социально-экономический процесс – стержень динамики всего общества. Каждая страна, опираясь на свой опыт, ищет наиболее адекватные сложившимся в ней условиям и особенностям формы этого процесса. Прежде всего речь идет о возможностях и способах его общегосударственной и локальной организации, финансирования, поддержки частной инициативы, технического оснащения и подготовки кадров, передачи и использования отечественной и зарубежной информации. Но в конечном счете дело упирается в учет, видоизменение и приспособление к вызову будущей системы ценностей, мотиваций, общественно-хозяйственной парадигмы и контуров регулирования, т.е. доминантного "профиля" СЭГ.

Здесь мы сильно отстаем. Показательны данные 1984 г. об удельном весе (в %) трех стран в общем количестве охраняемых документов, т.е. в мировом фонде изобретений и открытий по некоторым отраслям:¹

	Япония	США	СССР
Электротехника, электроника, связь	67,8	11,2	6,5
Приборостроение и вычислительная техника	64,2	12,3	9,1
Химическая промышленность	51,8	20,2	5,8
Механическая обработка материалов	52,5	14,5	13,0
Преобразование энергии	55,6	14,3	8,8
Горное дело	17,1	21,9	38,4
Сельское и лесное хозяйство	37,2	16,9	18,5
Пищевая промышленность	53,1	15,2	6,2
Производство предметов ширпотреба	36,5	22,5	1,3

¹ Данные приведены по докладу: Яковец Ю.В., Симаков В.В. Научные основы и методы сквозного планирования научно-технического прогресса. АНХ при СМ СССР, Госплан СССР. М., 1987, с. 21.

Развителен рывок Японии в лидеры научно-технического прогресса за последние десятилетия. И не последнюю роль в этом сыграли восприимчивость японцев к зарубежному опыту, их трудолюбие, самоидентификация с интересами фирмы и нации, умелое использование традиционных патерналистских форм и группового поведения, к которому удалось привить творческий дух инноваций и готовность к проникновению на внешние рынки. Последние две характеристики являются для японцев сравнительно новыми, но их органичному синтезу с традициями способствовала пластичность японской культуры. Вместе с тем в общественном сознании страны произошли существенные сдвиги в сторону потребительства, частного интереса и либерализма. Так в 1940 г. доля опрошенных, желавших вести праведную жизнь, или служить обществу, предав забвению собственные интересы, составила 56%, а в 1978 г. – только 18%; напротив, доля лиц, желающих жить собственными интересами, небеспокоясь ни о чем, или упорно работать, чтобы разбогатеть, увеличилась с 35 до 75%¹.

В США (и Великобритании) обеспокоенные наметившимся отставанием политики и бизнесмены чаще внимают призывам Чикагской школы экономистов возродить ценности, мотивации и формы "чистого капитализма" – частную инициативу и условия жесткой конкуренции, – ослабить социальные подпорки и т.п.; вместе с тем они уповают и на щедро финансируемый государством военно-промышленный комплекс как на "локомотив" НТП.

Наше технологическое отставание обусловлено рядом взаимосвязанных факторов. Мы надолго задержались на экстенсивном пути экономического развития, на который реально ориентированы административно-командная система управления и присущий ей "профиль" СЭГ². Приведенные выше данные свидетельствуют об особенно большом разрыве в интеллектуальном потенциале лидирующих отраслей современного НТП (по сравнению с традиционными отраслями). В итоге пока ведущим является не информационно-наукоемкий и автоматизированный, а машинный тип технологии. На многих операциях и в некоторых секторах (услуги, управление, индивидуальная трудовая деятельность, подсобное и домашнее хозяйство) сохранились мануфактурная и даже ремесленная и "домашняя" технологии. Попоследним опубликованным данным, в 1985 г. ручным трудом в народном хозяйстве было занято около 50 млн. человек (общее количество рабочих, служащих и колхозников составило 130,3 млн. человек)³. Вместе с тем, как показал представитель-

¹ См.: Рамзес В.Б. Личное потребление в Японии. М., "Наука", 1985, с. 82–89.

² Подробнее см. в моей статье: "Контексты экономической реформы" настоящего сборника.

³ См.: Народное хозяйство СССР в 1985 г., Стат. ежегодник /ЦСУ СССР. М., "Финансы и статистика", 1986, с. 56; Народное хозяйство СССР за 70 лет, Юбилейный стат. ежегодник /Госкомстат СССР. М., "Финансы и статистика", 1987, с. 411.

ный социологический опрос, половина трудящихся и половина руководителей не видят необходимости в том, чтобы пополнять свои знания; более 40% опрошенных не относят к числу необходимых условий жизненного успеха способности человека, а около половины – добросовестное отношение к труду¹.

В свете сказанного очевидна неотложность крупных структурных сдвигов в экономике, создания качественно иных условий для развития науки и техники, радикальной реформы хозяйственного механизма. Осуществление этих мер и тем более решение проблем более дальней перспективы будут во многом зависеть от сдвигов в СЭГ. Необходимо скоординировать и привести в действие все влияющие на него факторы – экономические, политические, нравственные, идеологические. Как и другим странам, нам придется искать, испытывать и отбирать такие формы социально-экономического развития, которые учитывают сложившиеся конкретно-исторические условия, в том числе СЭГ, и вместе с тем – реальные возможности их целенаправленного изменения.

Речь идет прежде всего о создании условий, способствующих сдвигам в СЭГ. В его ядре это – преодоление отчуждения от общественной собственности, реальное повышение заинтересованности в труде и его результатах, ценности человеческих способностей и творчества, инициативы, познания и нравственных качеств, создание полноценной хозяйской и трудовой мотивации. Новый облик должна приобрести парадигма хозяйствования и социального действия – с установками эффективности и адаптации (вместо рациональности и традиционализма), признанием многообразия хозяйственных форм, демократизацией общественной жизни и плюрализмом мнений. Нужна согласованная переналадка контуров регулирования и управления с иным соотношением и содержанием норм, оценок и стимулов. Главное, эти сдвиги не могут ограничиться какими-либо управляющими и социальными группами, а должны охватить самые широкие слои населения, стать преобладающими в нашем обществе. Тогда и упрочится новое социально-экономическое мышление.

¹ Данные опроса около 25 тыс. человек – рабочих, колхозников, представителей интеллигенции, служащих, проведенного АОН при ЦК КПСС, привели Л. Пономарев и В. Шинкаренко в своей статье: Догматизм. Корни и крона. – *Известия*, 9–10 июня 1988 г. №№ 163, 164.

ТРУДОВОЕ ИНИЦИАТИВНОЕ ПОВЕДЕНИЕ

Длительное господство административно-командных методов управления, предельная регламентация "сверху", уравнивательные тенденции в оплате труда сформировали и соответствующий тип трудового поведения. Стали привычными равнодушные, небрежность, безынициативность и другие черты безхозяйственного отношения к делу.

В то же время между характером экономических отношений и типом трудового поведения работников нет однозначного соответствия. В частности, работники не только пассивно приспосабливаются к существующим экономическим условиям, но и проявляют определенные инициативы, направленные на их изменение, на более полное удовлетворение индивидуальных и общественных потребностей. Одни начинания грубо подавляются (И.Н. Худенко), другие, не получая широкого распространения, десятилетиями остаются "маяками" (В.Я. Первицкий, В.А. Светличный)¹, третьи, не поддаются запретам, несмотря на неоднозначное отношение к ним со стороны общества.

К числу последних относится и самодеятельное движение сезонных строителей, именуемых "шабашниками". На их примере попытаюсь рассмотреть некоторые проблемные аспекты взаимоотношений с обществом группы лиц, избравшей "нетрадиционный" (отличающийся повышенной активностью) вид трудового поведения.

Правда, само по себе это движение нельзя назвать "нетрадиционным"². Однако важно подчеркнуть, что последняя, современная волна его активного нарастания приходится именно на 70-е годы, которые сейчас принято называть застойными³. В эти

¹ См.: Белкин В., Переведенцев В. Драма Акчи. – *Литературная газета*, 1 апреля 1987 г., с. 12; Первицкий В.Я., Светличный В.А. Техника. Химия. Затраты. Урожай. Краснодар, Красн. кн. изд., 1964.

² В России отходничество, возникнув примерно в 17 в. сохранялось и после победы Октябрьской революции.

³ Она началась в конце 60-х – начале 70-х гг. после принятия решений о росте капиталовложений в сельское хозяйство (мартовский, 1965 г. Пленум ЦК КПСС) и развитии на селе так называемого хозяйственного способа строительства (1970 г.).

годы достаточно отчетливо определились противоречия и проблемы сезонного движения. В настоящее время уже накоплен определенный опыт самостоятельного решения многих проблем самими сезонными строителями. По данным ВНИИ Прокуратуры СССР, в середине 80-х гг. армия временных строителей, или "шабашников" составляла около 6 млн. человек. Следовательно, проблемы и противоречия данного явления, равно как и его позитивная роль, затрагивают судьбы больших групп людей, стремящихся повысить свою трудовую активность, и имеют важные социально-экономические последствия.

Постановление Совета Министров СССР "Об упорядочении организации и оплаты труда временных строительных бригад" (1986 г.) было направлено на сохранение явления, а не на его совершенствование¹. Нерешенность проблем самодетельного движения сезонных строителей сковывает их трудовую активность.

В современных условиях, когда происходит становление малых форм инициативной трудовой деятельности (кооперативов, семейного подряда, ИТД и др.), когда новые экономические отношения еще не победили старую командно-бюрократическую систему, когда сильны старые общественные недуги, знание социально-экономических проблем инициативного трудового поведения сезонных строителей поможет предвидеть трудности становления новых и возрождаемых форм социалистического предпринимательства, предостеречь от преждевременных оценок их роли и последствий.

Данная статья базируется на материалах интервью с 227 сезонными строителями, прибывшими в неорганизованном порядке на сезонные работы в один из типичных по уровню социально-экономического развития и обеспеченности кадрами сельских районов юга Западной Сибири, на данных экспертного опроса руководителей и специалистов предприятий, использующих сезонный труд (1984-1985 гг.), а также на материалах прессы.

Не останавливаясь специально на анализе социально-экономических факторов и последствий данного явления², перейду к сути этого явления.

В основе самодетельного движения сезонных строителей лежит стремление к повышению доходов путем увеличения вкладываемого в общественное производство труда, а для части

¹ Хотя еще с 1930 г., согласно постановлению НКТ СССР и НКЗ СССР "Об использовании рабочей силы в совхозах" строителей, приезжающих на срок до шести месяцев, можно было считать сезонными работниками, несмотря на то, что строительные работы в списки сезонных не входили.

² Подробнее об этом см.: Шабанова М.А. Сезонные строители в сибирском селе. — *Известия СО АН СССР. Серия экономики и прикладной социологии*, 1986, вып. 2, № 7, с. 48–57.

жителей трудоизбыточных республик – реализации права на труд вообще. По данным обследования, основная часть (77%) сезонных строителей выходцы из Западной Украины, республик Закавказья и автономных республик Северного Кавказа, т.е. территорий, имеющих резерв трудовых ресурсов, особенно в сельской местности, малых и средних городах. Почти $\frac{2}{5}$ сезонных строителей из южных республик указали на трудность устройства на работу в месте постоянного жительства, особенно по специальности. Но даже в случае наличия работы трудовая нагрузка на одного среднегодового работника, к примеру в сельском хозяйстве, являющемся одной из основных сфер занятости местного населения, существенно уступает среднесоюзному уровню из-за большого предложения рабочих рук. Следствие этого – сравнительно низкая оплата труда, недостаточная для удовлетворения потребностей современных работников, особенно в районах с высокой рождаемостью. В результате поездок на строительные работы основная часть опрошенных достигает поставленных целей: удельный вес лиц, удовлетворенных размером денежного дохода своей семьи возрастает с 4 до 65%. Средняя продолжительность рабочего дня строительного сезона в 5–7 месяцев – более 14 часов. По оценкам экспертов, приезжие строители строят в 2–3 раза быстрее местных. В настоящее время их силами выполняется не менее 60% строительной программы сибирского села.

Таким образом, позволяя увеличить объем и сократить сроки строительства в трудонедостаточных районах, самостоятельное движение сезонных строителей способствует более полному удовлетворению индивидуальных и общественных потребностей.

Вместе с тем характер взаимоотношений этой группы работников с той социально-экономической средой, в которой они функционируют, крайне сложен. Среди явлений, сдерживающих их трудовую активность, можно назвать следующие.

Устаревшие стереотипы общественного сознания. Часть членов общества считает, что стремление к высоким заработкам противоречит нашей морали, развращает людей, является чем-то постыдным. По их мнению, работники должны руководствоваться только высокими целями (например, сделать лучше жизнь сибирского села), а если они приехали с единственной целью – увеличить свои доходы, если они дисциплинированы, организованы, инициативны лишь ради высоких заработков, то подобный труд аморален. Вот наиболее типичные высказывания этой категории людей: "Шабашник на поверку живет и работает не ради того, чтобы построить, не ради нашей общей, государственной пользы, но ради пользы своей"¹; "шабашник прежде всего рвач, ради заработка готовый на всё. И быть дисциплинированным, и не пить, и работать от зари до зари, и жить в свин-

¹ Строительная газета, 4 декабря 1985 г.

ских условиях, и терпеть лишения”¹; ”шабашник не руководствуется никакими иными целями, кроме желания заработать. Подобный труд не облагораживает и является аморальным”.

Мы познакомились с бригадой сельских учителей, приехавших во время очередных отпусков на строительные работы в обследованный район из соседних – таких же трудонедостаточных сельских районов. Приехать в этот район им пришлось потому, что в воспитательных целях секретари райкомов запретили им подрабатывать в местах постоянного жительства (учитель – шабашник?!).

Устаревшие стереотипы общественного сознания, нередко поддерживаемые средствами массовой информации, снижают социальный престиж сезонных работников, их трудовую активность и служат мощным психологическим препятствием для многих имеющих возможность и необходимость подработать. ”Надоели осуждающие взгляды, надоело клеймо ”шабашника, устал бояться прокуроров и милиционеров... Вернулся на завод. В цехе реконструкция... Начали полгода назад, и конца не видно. Какая-то насмешка над работой... Бывшая наша бригада выполнила бы ее за два месяца”². В отличие от выходцев из южных республик, где сезонное самодеятельное движение стало неотъемлемой чертой образа жизни, сезонные строители, прибывшие из близлежащих городов и сельских районов, отмечали, что многие их знакомые хотели бы включиться в это движение, но стесняются, не хотят прослыть рвачами.

Продолжительный и интенсивный труд сезонных строителей требует соответствующей организации быта и отдыха. Однако и здесь проявляются устаревшие стереотипы мышления. Даже руководители предприятий, использующие сезонный труд и указывающие на крайнюю необходимость сохранения этого явления (иначе ”сибирская деревня погибнет”), в вопросах организации быта и отдыха сезонных строителей нередко исходят из представления о всё компенсирующих высоких сезонных заработках. В результате часть сезонных работников вынуждена жить в плохо приспособленных для жилья помещениях, многие недовольны организацией питания. Всё это затрудняет восстановление сил, снижает трудовую активность, приводит к сильному переутомлению работающих.

Другим фактором, сдерживающим трудовую активность работников, является *волнтаризм, попытки ликвидировать явление с помощью административных мер.* ”Шабашник” объявляется чуждым социалистическому производственному коллективу и принципам социалистического хозяйствования. В ряде областей (Калининской, Тульской, Краснодарском крае) пытались запретить использование труда приезжих строительных бригад,

¹ Известия, 16 июня 1985 г.

² Известия, 20 июля 1985 г.

"свести шабашничество к нулю", что привело к резкому снижению объемов сельского строительства. В некоторых хозяйствах Закавказья, как указали респонденты, уезжающих на сезонные работы "наказывают" – у них отключают электричество, не пускают их детей в школы.

Сильным тормозом служат и устаревшие инструкции и правила, по которым функционирует та социально-экономическая система, в которой развивается новое или возрождается старое явление. Так, согласно нашему законодательству, преобладающая часть сезонных строительных работников теряет непрерывный трудовой стаж, т.к. при повторном увольнении в течение календарного года без уважительных причин он не сохраняется, а участие в сезонных строительных работах по личной инициативе не считается причиной уважительной. В результате люди, не имеющие возможность в местах постоянного жительства использовать свою рабочую силу, лишаются многих социальных льгот (права на оплачиваемый отпуск, получения стопроцентного пособия по временной нетрудоспособности, надбавок к пенсиям, а в ряде отраслей к заработной плате). Кроме того, их автоматически снимают с учета нуждающихся в улучшении жилищных условий по месту работы.

В особенно неблагоприятных условиях находятся строители, приезжающие на сезонную работу в колхозы: время сезонных работ чаще всего не включается в общий трудовой стаж. Даже если бы трудовое участие сезонников фиксировалось в трудовых книжках, колхозный трудовой стаж, набранный за время сезонных работ, не имел бы для них особого значения при начислении пенсий, так как преобладающая часть респондентов в местах постоянного жительства трудится на предприятиях государственного сектора.

Снижению трудовой активности работников способствует и отсутствие правовой и экономической ответственности предприятий, использующих их труд, за несоблюдение договорных условий по снабжению стройматериалами и техникой, по оплате сезонного труда. Срывы в снабжении сезонной стройки не позволяют работать запланированным темпом и выполнить в срок намеченный объем работ. В результате одни сезонные строители вынуждены задерживаться на сезонных работах, другие (особенно отпускники) – лишаются либо возможности заработать определенную сумму денег, либо части отпуска, которую планировали использовать для отдыха.

Неорганизованный характер сезонного движения, отсутствие органов, занимающихся информацией о наличии возможных строительных объектов (до приезда в район сезонных работ) и трудоустройством приехавших строителей – особенно тех, кто впервые включается в сезонные работы, – снижает число реальных участников этого процесса и создает сложную проблему поиска объектов сезонного труда. Опрос бригадиров показал, что выбор места сезонных работ происходит под влиянием мно-

жества случайных обстоятельств (разговора в аэропорту, гостинице), по совету родственников и знакомых. На это нередко уходит несколько недель. По словам самих сезонных строителей, многие хотят работать в период отпуска, но не знают, где найти работу.

Тормозит трудовую активность и то обстоятельство, что "шабашки" нередко отождествляют с преступником, нарушителем действующих законов и норм.

Самодетальное движение сезонных строителей в ряде случаев действительно сопровождается разными формами асоциального поведения в обход существующего законодательства. Взятки, поиск строительных материалов "ходаками", покупка трудовых книжек, особенно по достижении пенсионного возраста, конфликты между бригадами разных национальностей – всё это имеет место. Проникают в ряды сезонных строителей и разыскиваемые преступники, лица без определенных занятий. Устанавливая для них "потолок" заработка, некоторые бригады используют труд подобных лиц для увеличения своих доходов. В местах сезонных работ растет число правонарушений и повышается сложность их раскрытия.

Однако наше обследование показало, что негативные стороны сезонного движения чаще всего связаны не с природой явления как такового, а с несовершенством конкретных условий, в которых оно осуществляется. Так, сезонных работников нередко обвиняют во взятках. Между тем примерно половина всех дел о взятках связана с тем, что "взятки у шабашных бригад вымогались всеми, кому не лень", вплоть до управляющего районным отделением Госбанка. Последний брал взятку только за то, чтобы выдать бригаде шабашников законно заработанные ими деньги! Шабашники вынуждены подносить имеющим власть лицам и за то, чтобы вовремя и в необходимом количестве получить необходимые материалы, выбить транспорт, технику¹.

Необходимо учитывать и тот факт, что пороки новых форм деятельности, их отклонения от действующих законов и норм видны отчетливее, и внимание правоохранительных органов приковано к ним в гораздо большей степени, чем к традиционным.

Таким образом, реализация трудового инициативного поведения сезонных строителей сопряжена со многими проблемами и негативными моментами, которые сдерживают трудовую активность реальных и потенциальных участников процесса. В свою очередь, недостаточность сезонных строителей, также порождает много негативных моментов. Эксперты отмечают, что борьба хозяйств за сезонных строителей в ряде случаев сопровождается переплатами за их труд, а отсутствие конкуренции между бригадами порой ведет к погоне за количеством в ущерб качеству.

¹ Сельская молодежь, 1986, № 1, с. 13.

Общественная потребность в труде сезонных работников очевидна, и в перспективе она, вероятно, сохранится. Опрос показал, что в 1/4 части хозяйств, использующих сезонный труд, спрос на приезжих строителей пока не удовлетворяется. Развитие системы долгосрочных (на 3–5 лет) трудовых договоров, подкрепленных материальными и другими льготами и преимуществами, стимулирующими их заключение, создание кооперативов сезонных строителей повысило бы качество их труда и сократило потери времени на поиск объектов. Более рациональному использованию сезонных строителей, росту их трудовой активности способствовала бы и разработка системы правовой и экономической ответственности двух сторон, участвующих в трудовом процессе.

МОНОПОЛИЗМ – ТОРМОЗ РАЗВИТИЯ СОВЕТСКОГО ОБЩЕСТВА

Для преодоления состояния застоя и качественного обновления советской экономики и общественной жизни необходимо глубоко и беспристрастно разобраться в причинах, которые вызвали это состояние. Речь идет не об ошибках отдельных лидеров, просчетах в политике, "деформациях", "искажениях" и т.п., а именно о причинах – сущностных чертах советского общества, которые и вызвали состояние застоя. Одной из важнейших причин, породивших стагнацию, является *социалистический монополизм*.

Что такое социалистический монополизм?

Монополизм состоит в резком сужении (до одного) числа субъектов, принимающих решение в какой-либо сфере деятельности. В этой сфере – политике, идеологии, экономике, науке, литературе, искусстве и т.п. – складывается ситуация полного доминирования одного субъекта, когда все остальные "действующие лица" вынуждены подчиняться его решениям.

Доминирующее положение субъекта-монополиста обеспечивает ему абсолютную власть и полную свободу действий в достижении поставленных целей. Он может использовать практически любые средства в их достижении, так как в обществе нет противостоящих монополисту сил. Он может игнорировать здравый смысл и экономическую целесообразность, объявлять черное белым, а белое черным: нет никого, кто мог бы открыто уличить его во лжи.

Социалистический монополизм в корне отличается от монополизма капиталистического прежде всего своими масштабами. Если при капитализме он может охватывать лишь отдельные сектора экономики (отдельные отрасли и регионы) и общества, то социалистический монополизм носит тотальный характер, охватывая все общество. Если монополия при капитализме вырастает из конкуренции, то социалистический монопо-

лизм явился следствием уничтожения конкуренции и устраняет всякую открытую, легальную конкуренцию монополисту. Поэтому капиталистическая монополия находится под постоянной угрозой потери монопольного положения, что не грозит субъекту-монополисту при социализме. И наконец, монополизм при социализме носит государственный характер, и субъекты-монополисты являются частью государственного аппарата, тогда как при капитализме – это частные лица и организации.

В каждой сфере общественной жизни есть свой монополист. В экономике – это отраслевые министерства и ведомства, в науке – это Академия наук, головные НИИ, в искусстве – творческие союзы, в медицине – Минздрав и т.д. и т.п.

Во всех этих сферах социалистический монополизм имеет ряд общих форм и черт.

Основные формы и черты социалистического монополизма

Социалистический монополизм встречается в четырех основных формах. Во-первых, монополизм отдельных должностных-лиц, связанный или с особой должностью, или с особым личным престижем индивида в той или иной сфере деятельности (организации). Он может выражаться в мягких формах – чиновничества, а может и в жестких – культа личности. В любом случае в его основе лежит неограниченная власть одного и возможность этого одного злоупотребления ею.

Во-вторых, встречается монополизм отдельной группы людей. Их объединение может быть нигде организационно не оформлено, однако тесные личные (неформальные) связи делают их монолитной, сплоченной группой. Такие группы могут сражаться между собой на основе тесных неформальных связей, что ведет к усилению их мощи и влияния. Тогда их называют "мафией". Они могут контролировать экономическую и социальную жизнь целых регионов, тормозя их развитие, вводя на огромных территориях власть "особого режима". Губительные последствия социального катаклизма в одной из ведущих республик, где проживает 19 млн. человек (речь идет об Узбекистане). Корысть, не знающая границ, потогонная система "ударного труда" в сочетании со вседозволенностью и безнаказанностью привели к тому, что преступные элементы завладели миллионами"¹.

В-третьих, монополизм отдельной организации, связанный с выполнением ею особой функции, не выполняемой другими организациями. Например, ситуация, когда подавляющая масса какого-либо вида продукции выпускается на одном предприятии страны или региона. Полное доминирование на рынке одного

¹ Додолев Е. – Смена, 1988, № 15, с. 18.

производителя делает его крайне неустойчивым, зависимым от положения дел в одной организации, в том числе от всяких случайностей, могущих на ней произойти (авария, халатность и т.п.).

В-четвертых, социалистический монополизм выражается в монополизме отдельных ведомств, имеющих доминирующее положение в той или иной сфере общественной жизни.

Эти четыре формы социалистического монополизма в реальной жизни не существуют изолированно. Так, ведомственный монополизм создает монополизм отдельных организаций, что находит свое выражение в кампаниях борьбы против "параллелизма и дублирования" проведения каких-либо научных разработок, "распыления" средств на создание многих небольших предприятий вместо одного большого и др. Параллельно с ведомственным монополизмом существуют мощные мафии в ряде регионов, тесно связанные с московскими покровителями.

Несмотря на разнообразие, все формы социалистического монополизма характеризуются некоторыми общими чертами, что позволяет говорить о нем как о целостном социальном явлении.

1. Гарантированность положения субъекта-монополиста независимо от реальных результатов его деятельности. Например, если завален план, если возникли по всей стране дефициты, растет цена производимой продукции – это не грозит существованию соответствующего ведомства: на смену ему не придет конкурент, который производит больше, дешевле и лучшего качества. Наоборот, если дела идут плохо, то "надо помочь отстающим", и тем самым фактически поощрить их за плохую работу.

Таким образом, монополист защищен от внешней среды – потребителей и вышестоящих органов – благодаря отсутствию института банкротств и гарантиям сбыта продукции (продукции в широком смысле – продуктов материального производства, услуг, литературных произведений и т.п.) независимо от качества и количества. Даже если какое-то ведомство или организация производят значительные объемы продукции, не имеющей реального спроса, это не сказывается серьезно на их положении: ведомство имеет все тот же офис в Калининском проспекте, Госплан также продолжает выделять ему лимиты капитальных вложений, а предприятие никто не объявит банкротом. Естественно, что перепроизводство имеет свои негативные последствия и для монополиста, однако в условиях социалистического монополизма (в отличие от монополий в условиях рынка) оно не угрожает его существованию.

Гарантированность существования субъекта-монополиста поддерживается за счет развития института принудительной покупки. С ним каждому время от времени приходится сталкиваться, например, когда в киоске или магазине нам предлагают купить что-нибудь "в наборе". В производстве этот институт

имеет вид жесткой раскрепленности поставщиков по потребителям; в здравоохранении – жителей к клиникам. Отсюда возникает ситуация отсутствия выбора поставщика потребителем, которому приходится брать, что дают.

Интересно, что гарантированность сбыта продукции и институт вынужденной покупки "освящены" наукой. Политэкономия многие годы разрабатывала тезис о непосредственно общественном характере труда при социализме. В настоящее время он присутствует в большинстве учебников по политэкономии социализма. Прикладное следствие этой сугубо теоретической концепции состоит в том, что если в какой-нибудь ведомственной канцелярии спланировали какой-то объем продукции (в рублях, тоннах, штуках), то вся эта продукция заранее (без всякого рынка, конечно) признана обществом, хотя потребитель ее еще и в глаза не видел. Его мнение, оценка для признания этой продукции и не требуется, так как труд, затраченный на ее производство, уже "признан" обществом до того, как она поступила на склад потребителя или на прилавок магазина. Поэтому, раз продукция произведена, можно спокойно рапортовать об успешном выполнении плана и получать причитающиеся премии, грамоты, медали и повышения по службе. Ну а если потребитель не хочет покупать какие-либо плоды непосредственно общественного труда, то тем хуже для него – другой-то продукции не запланировано и произвести ее некому, так как производитель один!¹ Значит, когда потребитель проявляет "строптивость" и отказывается от некачественной продукции, то наказывает он прежде всего самого себя, потому что акт такого отказа – это чистый вычет из потребления, причем акт, никак не сказывающийся на положении производителя. Да и то верно – нечего "нарушать объективные законы социализма" и плодить "стихию" в плановом хозяйстве!

Таким образом, монополизм порождает неравенство производителя и потребителя, создает условия для постоянного разрыва цепочки между ними, формируя в ее начале разбазаривание ресурсов на производство никому не нужной продукции и создавая горы нереализованных товаров в конце этой цепочки.

II. Формирование монополистом благоприятной для себя внешней социально-экономической среды. Это означает, что субъект-монополист, обладая гигантской властью, может оказывать воздействие на свою внешнюю среду, менять ее в удобную для себя сторону. Иначе говоря, он воздействует на отношения с органами управления; потребителями своей продукции; контролирующими органами; органами, от которых зависит формирование социальноэкономических нормативов его деятельности (ведомством – для организации, Госпланом, Госстандартом, Минфином – для ведомства и др.) и, наконец, с общественностью.

¹ Если книги залеживаются, то тем хуже читателю – других писателей для него "не запланировано", бумаги не хватило.

Создание благоприятной внешней среды можно видеть в ситуации игнорирования или "избирательного чтения" ведомством решений и постановлений центральных органов. Примером тому может служить история проекта переброски части стока сибирских рек на юг, который начал фактически осуществляться по инициативе Минводхоза СССР, несмотря на решения XXVII съезда КПСС, по которым предусматривалась только углубленная проработка проблемы.

По существу, субъект-монополист сам создает "правила игры", регулирующие его взаимоотношения с внешней средой. Основной принцип, которого он при этом придерживается, – это переложить как можно больше своих обязанностей на других – центральные органы, потребителей. На жильцов – содержание квартир¹, на покупателей – сборку и установку сложных бытовых приборов, на потребителей некачественной продукции – исправление брака и т.п.

Естественно, что монополист пишет инструкции, по которым "живет" так, чтобы было удобно ему, игнорируя интересы потребителя, и организует работу той сферы, которой руководит, также, чтобы было удобно ему – неограниченная власть позволяет это сделать, и какие бы писанные правила при этом ни были приняты, он их может игнорировать.

Субъект-монополист не только сам для себя пишет "правила игры" со своими партнерами, но и стремится полностью контролировать информацию о своей деятельности. Создавая "ведомственную тайну" (под видом "государственной"), он старается скрыть от центральных органов управления, контролирующих организаций, общественности неблагоприятную информацию о себе – ошибки, просчеты, решения, наносящие ущерб окружающей среде, о которых "не рекомендуется" писать. Чтобы этого добиться, субъект-монополист пытается все засекретить, на любой информации поставить гриф "для служебного пользования", "секретно", так что даже специалист, которому та или иная информация требуется для работы, зачастую не имеет к ней доступа.

Естественно, "крайне нужным" тогда становится и институт цензуры, включающий многочисленные стадии прохождения любого слова тиражом больше 10 экземпляров. Несмотря на то что его существование и работа обставляются различными идеоло-

¹ Вот, например, как это просматривается в высказываниях руководителей Главмосжилуправления: "В завершающей части высказываний ... настойчиво звучал такой тезис: главная задача жилищных организаций и предприятий – грамотно эксплуатировать и сохранять жилой фонд. Тут бы добавить: и создавать максимум удобств населению. Но товарищи воздержались. Почему? Оказывается, их "голубая мечта" – возложить максимум забот о содержании квартир на тех, кто там живет" Бужевич М. Украденное время. – Правда, 8 января 1987.

гическими формулами, основное назначение этого института – обеспечить спокойное существование монополистам из различных сфер, так как разглашение "тайной" информации может повести к необходимости принятия каких-то мер, потребовать от монополиста дополнительной работы.

Монополизм враждебен гласности, он ведет к резкому ограничению круга лиц, кому доступна достоверная информация о жизни общества. Тем самым он порождает существенное социальное неравенство по доступу к информации. А ведь информация – тоже благо, причем по мере развития общества и его усложнения все более ценное благо. Атмосфера отсутствия информированности и гласности создает благоприятную почву для приписок и, шире, для всяческих мифов¹. Возникающие и создаваемые мифы в условиях социалистического монополизма некому опровергнуть и некому проверить – попробуй что-нибудь докажи, когда нет информации, а есть только ощущение, что тебя дурачат.

III. Полный контроль субъекта-монополиста за своей внутренней средой. Это означает полную зависимость от центра входящих в него первичных организаций, основанную на практически неограниченной возможности вмешательства центра в их деятельность. При этом также контролируются их взаимодействия между собой и организациями других ведомств.

Указанный контроль заключается прежде всего в том, что организации в условиях социалистического монополизма создаются и распускаются только сверху, в результате аппаратных решений. Право создания организаций только сверху – важнейшее условие устойчивого воспроизводства явления монополизма. Это право дает возможность оберегать монополистов от появления конкурентов снизу, в результате инициативных действий населения. По существу, право создания организаций исключительно сверху резко ограничивает, точнее, почти исключает возможность проявления по-крупному легальной предпринимчивости. Дело в том, что новые социальные инициативы, разработка и распространение принципиально новых технологических новшеств и другие сферы деятельности, где требуется предпринимчивое поведение, требуют создания новых организаций. Без них, как правило, возможна только внеорганизационная деятельность, которая в условиях монополизма не имеет шансов на успех.

Руководители (организаций и их структурных подразделений) в условиях монополизма также назначаются сверху. Даже

¹ Одна из основных функций мифов – вызвать "чувство гордости" успехом в той сфере, которой руководит творец мифа. Это повышает управляемость работниками и порождает готовность потребителей мириться с "мелкими недостатками" (вызванными "временными трудностями") той продукции, которую он создает. Например: "Мы не имеем возможности купить книги тех писателей, которые нам нравятся – но зато мы самая читающая нация в мире!"

если они и выбираются, то сама процедура выборов носит формальный, ритуальный характер. Это – выборы с одним кандидатом, когда все решается до них, келейно.

Рассмотренные черты характеризуют особое положение монополиста в обществе. Они проявляются в его производственной и непроизводственной жизни.

Он (монополизм) постоянно создает ситуации, когда потребителю "всучивают" халтуру вместо полноценного продукта, а потребитель вынужден, выражаясь словами Жванецкого, "радоваться, что не отобрали". Ситуации подобные той, когда "добрый и богатый государственный дядя дает Минводхозу из госбюджета миллиарды. А под них – материальные ресурсы. Минводхоз сам определяет, какие и где работы выгоднее. Затем сам у себя принимает их, оценивает качество. Сам же эти работы и оплачивает, сам себя премирует, к наградам представляет. Потом с миной благодетеля передает мелиорированные земли колхозу, совхозу. А тем что делать? Дареному коню в зубы не смотрят. Принимают, пашут, сеют на них, убирают, а потом оказывается, что земля то засоляется, то подтапливается грунтовыми водами, а то и заболачивается"¹.

Эти ситуации – не результат "заговора бюрократии", не результат "недопонимания руководителями ведомств народнохозяйственных задач" и т.п. Это – естественный и неизбежный результат особого положения монополиста, которое позволяет ему концентрировать в своих руках огромную власть.

При монополизме до предела сужена (практически отсутствует) свобода выбора поведения человека в обществе. Потребитель имеет возможность покупать продукцию только у одного-единственного поставщика; больной – лечиться у одного прикрепленного к участку врача; ученый – работать в рамках единственно верной научной парадигмы; поэт, писатель, художник – создавать произведения искусства в условиях жестко заданных извне единственно правильных эстетических критериев, состоять в одном-единственном творческом союзе и т.д.

Отсутствие свободы выбора является следствием отсутствия механизма естественного экономического отбора – конкуренции за потребителя. Это подавляет стимулы к внедрению новшеств в производство. Однако одновременно с этим – избавляет управление от многих неожиданностей: поставщики прикреплены к потребителям, новые организации появляются только с санкции вышестоящих органов и не вытесняют никого с раз и навсегда поделенного "рынка сбыта", не происходит банкротств и разорений (так как основной массе производителей нечего терять). Поэтому у руководителей, как и у всех советских людей, "не болит голова о завтрашнем дне". А раз так, то нет и оснований осуществлять нововведения, так как сбыт продукции все равно обеспечен.

¹ Тихонов В. Чтобы народ прокормил себя... – Литературная газета, 3 августа 1988 г.

Это, конечно, не означает, что в условиях монополизма нет вообще никакой конкуренции. Имеется по крайней мере три ее вида.

Прежде всего – это *конкуренция ведомств и предприятий за ресурсы*: капитальные вложения, рабочую силу и др. Так как ресурсы в основном "бесплатные", то получить их имеет больше шансов не тот, кто лучше удовлетворяет запросы потребителей, а тот, кто достиг более высокого статуса в иерархической системе управления. При этом "большее влияние и больший вес имеют те, кто сегодня руководит участками более объемными по ресурсам, по числу занятых, числу членов партии и т.д."¹ Так сказать, "ресурсы к ресурсам". Однако этот вид конкуренции не стимулирует нововведений. Наоборот, победитель здесь получает возможность обойтись без нововведений за счет того, что он полностью обеспечивает себе безбедное существование и даже, как правило, делает запасы, которые "карман не тянут".

Другой вид конкуренции – это *должностная конкуренция руководителей за повышение своего статуса в иерархической системе управления*. Делается это далеко не только из эгоистических побуждений. Дело в том, что в условиях монополизма не только потребительские блага, но и производственные ресурсы распределяются в зависимости от достигнутого статуса руководителя. Поэтому, чем выше этот статус, тем, при прочих равных условиях, у руководителя больше возможностей в обеспечении своей организации ресурсами и соответственно лучше положение организации и ее коллектива.

Однако данный вид конкуренции также не стимулирует осуществление нововведений (за исключением престижных демонстрационных инноваций). Скорее наоборот, препятствует им: ведь "считают очки", набранные конкурентами, не потребители, заинтересованные в получении новой продукции более высокого качества, а вышестоящие ведомственные органы управления, стремящиеся к подбору лояльных и преданных сотрудников.

И наконец, третий вид конкуренции – это *конкуренция в сфере потребления: соперничество потребителей за внимание производителя в условиях дефицита*. Данный вид конкуренции не только не стимулирует нововведения, а наоборот, препятствует им. Более того, даже потребители становятся незаинтересованными в том, чтобы производитель осуществлял инновации, так как это может привести пусть к временному, в период освоения уменьшению объемов производства продукции. В этом случае конкуренция потребителей только обостряется, их положение относительно ухудшается.

Указанные виды конкуренции ведут к стихийности. А на стихийность, порождаемую различными видами конкуренции,

¹ Попов Г. Цели и механизм. – *Знамя*, 1988, № 7, с. 171.

налагается "плановая стихийность". "Плановая не в том смысле, что она запланирована и предусмотрена, а в том, что она – неизбежный результат заорганизованности, порождение несбалансированности экономики, результат прямого воздействия планового механизма. Вторичная стихийность – невыполнение планов, неуправляемость предприятий, разбухание штатов управленческого аппарата, разбухание отчетности и т.п. – порождает стихийность третьего порядка: в виде подтасовки отчетных показателей, уклонения высших звеньев управления от угнетающего знания о реальном положении дел, засекречивания экономической информации и т.п."¹. Директор предприятия не уверен, получит ли он в следующем квартале причитающиеся ему в плановом порядке ресурсы: не перераспределит ли их министерство в пользу более приоритетного предприятия или поставщик просто не выполнит договор в срок. Коллектив предприятия не знает, будет ли руководить их предприятием тот же директор через год-другой или он уйдет в министерство на повышение. Потребитель не знает, сможет ли он, отстояв очередь, купить товар или тот кончится у него перед носом. Отсутствие стабильности горизонтальных хозяйственных связей между предприятиями и другими хозяйствующими субъектами, возможность постоянного вмешательства в них извне делают экономическую жизнь крайне нестабильной.

Монополия и дефицит: путешествие в "экономiku чудес"

Могущество монополиста основано на том, что он – *единственный* исполнитель некоторой важной задачи, поставленной перед ним политическим субъектом, а также значимой функции по отношению к обществу. В этом своем качестве он имеет возможность выступать *шантажистом* как по отношению к аппарату политического руководства, так и по отношению к обществу. Если он (монополист) решает достаточно важные задачи, то это позволяет ему добиться любых (в пределах возможного) ресурсов, любых льготных условий финансирования и т.п. Иначе он может "перекрыть кран" – и важная задача не будет решена. Добившись ресурсов, он уже имеет возможность (опять-таки в силу того, что монополист) их расходовать, осваивать, "переводить", как того пожелает: рыть котлованы, строить заводы, производящие устаревшую и никому не нужную продукцию, и т.п. Дело в том, что монополист фактически в весьма широкой сфере² не подконтролен никому (пока более или менее "нор-

¹ Семенов Б. План и стихийность. – *Новый мир*, 1987, № 12, с. 254.

² Если, конечно, не переходит определенную границу, когда "терпение" политического субъекта лопается, как это было в случае с проектом переброски части стока сибирских рек на юг.

мально" выполняет задачи, поставленные перед ним политическим субъектом), даже если формально его кто-то и контролирует. Являясь единственным исполнителем важной задачи, иначе говоря, выпуская "уникальную продукцию", он всегда может создать ее дефицит, причем без всяких усилий, наоборот, всего лишь сокращая оные. А когда вся продукция "уникальная", все ее виды производят монополисты? Тогда всё в дефиците (хотя, конечно, и не всегда)¹. Для такой ситуации не обязательно, чтобы каждый вид продукции производился только на одном предприятии в стране. Достаточно, чтобы *каждый потребитель* был прикреплен только к *одному поставщику* (а вернее, достаточно, чтобы за выполнение какой-нибудь функции отвечало только одно ведомство). Одним словом, для монополиста наилучший способ повысить свой статус, добиться дополнительных ассигнований и льгот – это чуть-чуть (не слишком, чтобы не навлечь на себя политические репрессии) "прикрутить кран" и создать дефицит в части выполнения той функции, за которую он отвечает. Добившись дополнительных ресурсов, монополист может создать дополнительные организации, рабочие места, поднять зарплату, привлечь дополнительную рабочую силу, повысить свой авторитет и представительство в политических органах. За счет этого выбить дополнительные ресурсы и т.д. и т.п. до бесконечности, в той мере, в какой его ограничивают другие монополисты.

В такой ситуации возникают особые отношения зависимости от монополиста у всех, кто в той или иной мере пользуется его услугами, начиная от рядовых потребителей (населения) и кончая политическими субъектами. Суть этих отношений – *регулируемый дефицит*. Если дефицит переходит некоторый *общественно нормальный уровень* и вредит выполнению важных задач, то политический субъект, являющийся верховным распорядителем ресурсов, "бросает" их в это узкое место (приоритет которого тогда поднимается), чтобы уменьшить дефицит до общественно нормального уровня². Поэтому, чтобы поднять свой приоритет, социальный вес и значимость, надо усилить дефицит – это и есть явление *социального шантажа*. Иначе говоря, в конкурен-

¹ Точнее, почти всё в дефиците и почти всегда, но время от времени в каком-нибудь районе дефицит какой-нибудь продукции удается ликвидировать, но он снова возникает, если не в этом районе, так в другом. Если взять данный вид продукции, то всегда найдется не менее чем один район (один потребитель), где она в дефиците. Таким образом, дефицит не исчезает, он просто "кочует" из района в район, от потребителя к потребителю (закон сохранения дефицита).

² Конечно, все стремятся ослабить эту зависимость. Например, предприятия и ведомства создают свои "натуральные хозяйства", развивают "теневые" отношения. Население тоже развивает натуральное хозяйство (дачи, сады), заводит блат, оказывает друг другу услуги в частном порядке, ворует, уменьшает свои потребности (некоторая часть).

ции за ресурсы побеждает тот, чья продукция дефицитнее, и, следовательно, тот, чья функция выполняется хуже! В такой "экономике чудес" идет соревнование под девизом "чем хуже – тем лучше". Каждый монополист обладает достаточной властью, чтобы уменьшить объем производства своей продукции¹, или ухудшить ее качество (что в данном случае одно и то же), или уменьшать ее ассортимент, или ухудшать ее доставку потребителю, или ухудшать его обслуживание, или поднимать цены и т.д., и т.п. до тех пор, пока его продукция не достигнет общественно нормального уровня дефицита². Ясно, что в "экономике чудес" заложены мощные внутренние тенденции к стагнации, к застою (работает, так сказать, закон неуклонного роста дефицита). В ней те параметры, которые не контролируются или плохо поддаются контролю сверху (например, качество продукции), имеют устойчивую тенденцию к ухудшению. Растут отчуждение людей от труда и ориентация на экономию своих усилий в нем; монополист, защищая от давления потребителей свои организации и своих работников, позволяет им действовать "как удобнее". Здесь уж не до нововведений, не до внимания к потребителю.

Монополизм и экономические методы управления

Монополизм является питательной средой бюрократизма, так как основа его возникновения – наличие неограниченной власти, бесконтрольность принимаемых решений, отсутствие ответственности за их качество, а также порождаемые этими решениями последствия. То, что обычно называют бюрократизмом, – недобросовестное выполнение своих обязанностей, волокита, хамское обращение с людьми – есть злоупотребления этой властью, которые и создает монополизм, означающий отсутствие противостоящих бюрократу социальных сил.

¹ Этот-то параметр проконтролировать легче других, поэтому его в основном и контролируют.

² Положение тех людей и организаций, которые по каким-либо причинам не могут это сделать (например, не могут "делать халтуру" по моральным соображениям), незавидно – они проигрывают в конкуренции. Есть здесь и "объективные различия" между отраслями. Например, добывающие отрасли находятся, по-видимому, в худшем положении, чем обрабатывающие, так как не могут в такой мере манипулировать качеством продукции и ценами. Незавидным было положение сельского хозяйства в конце 20-х годов, оказавшегося перед "ножницами цен", созданными политическими институтами. Впрочем, сейчас оно оказалось в чем-то перед похожей ситуацией, с той разницей, что ввиду важности отрасли, выполняющей Продовольственную программу, оно получает госдотации.

Естественно, что монополист, имея неограниченную власть в рамках той сферы, которой он руководит, управляет с помощью приказов – административными методами. Не являясь собственником средств производства, что избавляет его от полной экономической ответственности, например банкротства, он может практически *бесконтрольно* распоряжаться деятельностью заводов, фабрик, колхозов и совхозов. В некоторых отношениях он больше чем собственник (свобода от полной экономической ответственности за принимаемые решения), в некоторых – меньше (не может, например, продать завод). Тем не менее хозяйственную власть это ему дает почти не ограниченную. И пока он ее имеет (иначе говоря, пока имеет возможность отдавать приказы, которым обязаны подчиняться люди и организации), он будет иметь возможность управлять в основном такими методами. Цены, тарифы, нормативы отчисления от прибыли и т.п. "экономические нормативы" формирует он сам, причем изменять их (в весьма широких, хотя и ограниченных пределах) он может так, как сочтет нужным – нет сил, противостоящих ему. Рассчитанные в ведомственных канцеляриях экономические нормативы спускаются вниз и служат дополнительными инструментами административного управления; фактически они могут быть изменены в любой момент так, как удобно монополисту. Это не экономика, а административное хозяйство, где социальная сущность цен, тарифов совершенно такова, как и приказов по приему и увольнению на работу, посылке рабочих и инженеров городских организаций на сельхозработы и т.п. Цены и другие экономические регуляторы не формируются снизу, "от производства", в результате свободных, договорных (и тому подобных) отношений, а отражают "бумажные игры"¹, которые ведут монополисты между собой и с политическими субъектами наверху, "за спиной" непосредственного производителя. В условиях социалистического монополизма развитие экономических методов управления – это продолжение той же политики, но несколько иными средствами, в несколько иной форме. Почти неограниченная зависимость людей и организаций от субъекта-монополиста остается, хотя приобретает иные, более утонченные формы. В каком-то смысле эта новая форма зависимости монополисту даже выгоднее. Во-первых, она более скрытая, не такая прямая (ведь не приказы же "спускаются", а "заказы"!); во-вторых, она еще более развязывает руки монополисту, чем старая система, потому что старые формы зависимости предприятий от вышестоящих органов с небольшими корректировками сохраняются (их административную подчиненность от министерств и ведомств никто не отменял), а проконтролировать снизу (да и сверху) правильность расчета экономических нормативов сложнее, чем прямых адресных заданий.

¹ Эти "игры" носят не экономический, а скорее административно-политический характер.

В условиях социалистического монополизма от экономических методов выиграть могут предприятия-гиганты, которые сейчас открыто заявляют, что смогут обойтись без министерств. Они, конечно, даже в нынешней системе могут выиграть, если с них будут сняты контроль и помощь сверху: помощи им почти не требуется, а контроль, естественно, мешает. Но выиграет ли от этого общество и потребитель? Представляется, что нет. В нынешних условиях заявляют, что им не нужны министерства, и другие вышестоящие органы, в основном предприятия, являющиеся практически полными монополистами (здесь речь не идет, конечно, о кооперативах и об отдельных предприятиях с особо предприимчивыми руководителями) по производству какого-либо продукта. Естественно, что контроль сверху заставляет их иногда прислушиваться к мнению потребителя (хотя бы крупного), которого в противном случае они могли бы полностью игнорировать. Когда по многим видам продукции имеется ситуация монополии отдельных предприятий, простое снятие контроля сверху может привести к дальнейшей экономической стагнации: падению объемов производства, ухудшению качества продукции, росту цен в тех секторах народного хозяйства, где есть указанная ситуация. А значит, в той или иной степени во всем народном хозяйстве.

Так что же, вообще не надо расширять самостоятельность предприятий и развивать экономические методы управления? Нет, конечно, надо. Но, во-первых, требуется тщательно проанализировать их последствия и четко себе представлять их недостатки в условиях существующего советского общества. Во-вторых, одни и те же меры могут давать совершенно разные результаты в различных социально-экономических условиях. Представляется, что расширение экономической свободы предприятий (которым сегодня смогут воспользоваться в основном крупные предприятия-монополисты) должно происходить после или параллельно с *коренным изменением системы социалистического монополизма в советском обществе*. Иначе социальные и экономические издержки экономической реформы могут быть неоправданно большими.

И дело здесь не только и не столько в "сопротивлении бюрократии реформам", а в системе социалистического монополизма в советском обществе.

Монополизм и проблема "свободных ассоциаций"

Одно из самых тяжелых социальных последствий социалистического монополизма – развитие *социального и психологического отчуждения между людьми и между группами населения*. Оно вызвано централизацией управления обществом и институтом "козлов отпущения".

В условиях монополизма институт этот необходим для того, чтобы можно было разряжать постоянно накапливающиеся скрытое напряжение и раздражение масс, которые не могут полностью реализовать потенциал своей активности и открыто выразить свое недовольство. Критика в адрес таких институтов повышает, с одной стороны, доверие и лояльность по отношению к субъекту-монополисту; с другой – переводит раздражение и агрессивность в адрес таких "козлов отпущения", основными из которых во времена застоя были диссиденты, а до этого – диверсанты и шпионы. Сейчас роль таких "козлов" начинает играть бюрократия и, в известной мере, наука. Институт "козлов отпущения" – необходимейшее социальное условие сохранения и воспроизводства системы социалистического монополизма, которое направляет народную активность на поиски виновных в недостатках и упущениях и врагов, борьба с которыми оправдывает существование временных трудностей. Поиски конкретных виновников позволяет сохранить систему в целом.

Институт "козлов отпущения" в немалой степени способствует разобщению различных слоев и групп населения. В условиях социалистического монополизма это разобщение и так имеет достаточно серьезную основу – централизацию управления обществом, в результате которой вертикальные связи руководства – подчинения существенно сильнее горизонтальных. Тот факт, что "каждый имеет своего начальника", но не имеет независимого социального статуса и свободы выбора поведения, ведет к почти полной невозможности образования свободных ассоциаций – добровольных объединений людей снизу, без приказов начальника. У людей нет возможности без санкции сверху объединиться для совместной деятельности: все организации создаются только сверху. А если они создаются снизу, то только после долгого "пробивания", с санкции верха и назначения им "своего" начальника¹. В результате в условиях социалистического монополизма организации представляют собой не добровольные и сплоченные объединения единомышленников, ориентированных на достижение целей, с которыми они себя идентифицируют, а, как правило, набор случайных людей, механически собранных (точнее, случайно попавших) под одной крышей. Если между ними и есть "спайка", то часто больше на основе непроизводственной. А раз под одной крышей собраны не единомышленники, то, естественно, возникают склоки, развивается зависть к чужому успеху, стремление не "выложиться" на общее дело, а "урвать" себе кусок побольше, добиться личных целей.

Невозможность образования свободных ассоциаций – чрезвычайно важное последствие для развития экономики в целом. По нашему мнению образование таких ассоциаций – необходи-

¹ Закон о кооперации в какой-то мере изменил эту ситуацию.

мое условие реализации самостоятельной активности и предприимчивости, дальнейшего развития экономических методов управления. Предприимчивое поведение во многом состоит именно в умении быстро и оперативно создавать такие добровольные ассоциации для освоения выпуска новой продукции, разработки новой технологии; одним словом для развития творчества в экономике. Отсутствие в условиях социалистического монополизма организационных условий для добровольного объединения людей, осуществляющих инициативное предприимчивое поведение, делает практически невозможным экономическое саморегулирование, противоположное развиваемым ведомствами бюрократическим экономическим методам управления.

Социалистический монополизм в политике и его влияние на экономику

Монополизм в политике выражается прежде всего в *однопартийной системе* и, следовательно, в отсутствии начал открытой соревновательности в политической жизни. Так же как нельзя снизу создавать экономические организации, в условиях социалистического монополизма нельзя создавать организации для выражения и защиты интересов различных социальных групп. На эту роль – представителя и защитника интересов всех основных социальных групп – претендует одна политическая сила. Все социальные институты (в том числе и экономика) контролируются этой силой, все они зависят от институтов политики и идеологии. Политики имеют положение сверхмонополистов, руководящих всеми сферами общественной жизни. При этом политики в своей руководящей деятельности сами руководствуются прежде всего идеологическими критериями, выражающими их понимание того, что такое социализм, что соответствует ему, что – нет. Те явления, которые возникают в каждой из сфер общественной жизни, оцениваются прежде всего именно с этой точки зрения, и соответствующие социализму поощряются, не соответствующие – подавляются политическими, административными, уголовно-правовыми и другими методами. Так обеспечивается "социалистическая однородность" общества, из которого искореняются все явления, в представлении политиков не соответствующие социализму.

Таким образом, в условиях социалистического монополизма экономика находится в *прямой зависимости от политики*. Эта зависимость выражается в возможности, имеющейся у руководствующихся идеологическими критериями политиков (и выполняющих их распоряжения администраторов), вмешиваться в экономическую деятельность.

Возможность тотального вмешательства институтов политики и идеологии в функционирование любого общественного института имеет теоретическое обоснование в виде принципа *единства идеологической, политической и хозяйственной работы партии*. Подчеркивается, что это обеспечивает монолитность советского общества, функционирование всех его сфер в соответствии с едиными идеологическими императивами. Действительно, источником монополизма и устранения всяких начал соревновательности и конкуренции являются институты идеологии и политики, деятельность которых и привела к монополизации всех сфер советского общества. Основную роль сыграл в этом Сталин и его сподвижники¹. Дело в том, что отправным пунктом эволюции советского общества после гражданской войны было общество с элементами плюрализма, сохранившимися до конца 20-х годов. Эти элементы заключались в наличии многоукладности экономики (элементах экономического плюрализма); наличии в партии большевиков различных точек зрения на пути построения социализма в стране (элементах политического плюрализма) и, наконец, в культурном плюрализме, заключавшемся в множестве различных направлений, точек зрения, стилей в науке, искусстве, литературе. Это общество не было абсолютно управляемым и контролируемым. В той мере, в какой оно было плюралистично, в той мере оно было самоуправляемым и, значит, ставило ограничения для прямого вмешательства политических субъектов. В результате эти ограничения не давали Сталину достичь выдвигаемых им целей. Например, в сельском хозяйстве в конце 20-х годов было около 25 млн. крестьянских хозяйств, работавших во многом на свободный рынок. Для проведения форсированной индустриализации (за счет деревни) Сталину требовалось снабжение городов хлебом по твердым ценам в определенных объемах.

Однако накануне "великого перелома" возник так называемый заготовительный кризис, который поставил под угрозу политику, проводимую Сталиным и его сторонниками: "... К январю 1928 года мы имели серьезнейший кризис в хлебозаготовках. Если к январю 1927 года мы успели заготовить 428 миллионов пудов зерновых хлебов, то к январю 1928 года заготовки зерновых едва достигли 300 миллионов пудов"².

¹ Сталин сформулировал организационно-идеологический принцип, согласно которому все организации являются "приводными ремнями партии", дальним (хотя, возможно, и не прямым) потомком которого и является принцип единства идеологической, политической и хозяйственной работы партии. Раз организации являются "приводными ремнями", то, конечно, они не призваны выполнять роль добровольных объединений людей для реализации общественных потребностей.

² Сталин И.В. Первые итоги заготовительной кампании и дальнейшие задачи партии. Соч., т. 11, с. 10.

Кризис разразился в ситуации, когда объем товарного хлеба в стране вырос, на фоне успеха заготовительной кампании прошлого года. По оценке А. Микояна, бывшего тогда народным комиссаром торговли и занимавшегося организацией хлебозаготовок, "только что закончившийся хлебный год (1926/27 – Л.К.), который считается у нас от июля до июля, в общем и целом прошел благополучно. План заготовки зерновых хлебов был 675 млн. пудов, а заготовлено было – 643 млн., т.е. 95%"¹. Выросло потребление хлеба в городах и в селе, "увеличился и вывоз его за границу – почти на 100 млн. рублей"².

Непосредственной причиной кризиса было то, что крестьяне отказывались сдавать хлеб государству. Это объяснялось относительно низкими заготовительными ценами на хлеб – ниже рыночных на 40–50% и более. Крестьяне стали "придерживать" хлеб, требуя повышения цен на него. Сталин обвинил в этом кулаков, одновременно оговариваясь, что кулак не является основным держателем хлеба! ("Главная и основная масса, которая держит большую часть хлеба, – это середняк")³. Однако так ли это было на самом деле? Действительно ли это была вылазка классового врага или просто ситуация, порожденная попыткой неадекватного политического вмешательства в работу рыночного механизма?

Представляется, что верным является последнее. Дело в том, что к концу 20-х годов на 80% снабжение деревни промтоварами и на 90% заготовку сельхозпродукции осуществляли государственные организации. При этом на хлеб были назначены твердые заготовительные цены, а на промтовары цены росли. В то же время снабжение сельского населения промтоварами было организовано плохо во многом из-за неразворотливости и бюрократизма снабженческих организаций.

В результате росли цены на сельскохозяйственную продукцию на свободном рынке и возникали дефициты, отчего, собственно, в первую очередь страдали беднейшие слои деревни, – это подрывало экономические возможности подъема производства в них. Естественным и рациональным экономическим поведением только что вставшего на твердые ноги крестьянства, которое товарищ Сталин еще не обучил тому, что *общественные интересы выше личных*, было уменьшение предложения хлеба. Эта тенденция усиливалась по мере того, как деревня богатела и ощущала свою экономическую независимость, позволявшую ей вступить на рынке в равноправный диалог с государствен-

¹ Микоян А. О хлебозаготовительной кампании. – *Крестьянская газета*, 1927, № 39. В те годы еще не было "планового фетишизма", поэтому и выполнение плана на 95% могло считаться успехом.

² Кутузов. Что вывозится и ввозится в деревню из-за границы. – *Крестьянская газета*, 1927, № 39. Кстати, в то время вывоз сельхозпродуктов давал около 2/3 экспортной выручки страны.

³ Сталин И. В. Соч., т. 11, с. 42.

ными заготовительными органами, конкурировавшими между собой за внимание сдатчиков сельскохозяйственной продукции.

Ответом политических институтов на такую рыночную ситуацию, вызванную в основном их же действиями, явилось репрессивное изъятие у крестьянства "излишков" хлеба. В конце 1927 г. ЦК ВКП(б) дал две директивы о хлебозаготовках, а в начале 1928 г. – третью, "совершенно исключительную как по своему тону, так и по своим требованиям. Директива эта кончается угрозой по адресу руководителей партийных организаций в случае, если они не добьются в кратчайший срок решительного перелома в хлебозаготовках"¹. На места были разосланы уполномоченные, сам Сталин выехал в Сибирь. При этом широко применялась Статья 107 УК РСФСР, принятая ВЦИКом в 1926 г., но не применявшаяся в предыдущий период². Эта статья предусматривала возможность конфискации у крестьян хлебных "излишков" в пользу государства и распределения 25% конфискованного хлеба среди бедняков и маломощных середняков. Применялись заградительные отряды и другие репрессивные меры. В итоге заготовки поползли вверх. Однако они все равно не достигли уровня прошлого года. Сократился вывоз хлеба за границу. Но самое главное – эти меры подрывали у крестьян стимулы к расширению производства в дальнейшем и их доверие к экономической политике Советской власти. Вступление на этот путь требовало дальнейших репрессий, которые еще больше уменьшали экономическую активность.

Закономерным итогом этой репрессивной политики явилось уничтожение рыночных институтов в СССР. Прежде всего были уничтожены люди – носители определенных ролей – банкиры, торговцы, мелкие, средние и крупные предприниматели и многие другие. Также были ликвидированы учреждения, нормы и правила их работы – акционерные общества, посреднические конторы и др. В результате была уничтожена рыночная экономическая культура. На смену ей пришла экономическая культура административной системы со своими нормами и стереотипами поведения, в которой уже не было стереотипов предприимчивого поведения, но предписывалось в случае чего жаловаться в надлежащие инстанции. Эта экономическая культура стала тор-

¹ Сталин И.В. Соч., т. 11, с. 11.

² Сталин трактовал эту статью УК РСФСР в качестве репрессивного средства, которое можно использовать всякий раз, как этого требует политическая конъюнктура: "...Если в будущем заготовительном году не будет чрезвычайных обстоятельств и заготовки пойдут нормально, 107 статья не будет иметь применения. И наоборот, если чрезвычайные обстоятельства наступят и капиталистические элементы начнут опять "финтить", 107 статья снова появится на сцене". (Сталин В.И. Соч., т. 11, с. 46).

мозом многих дальнейших попыток реформ системы управления народным хозяйством¹.

Итак, социалистический монополизм в политике создает условия для некомпетентного вмешательства в экономическую жизнь. Это вмешательство создает постоянные сбои, вплоть до создания кризисных экономических ситуаций (например, продовольственная ситуация в стране)².

Выход из таких ситуаций видится в ликвидации системы социалистического монополизма и создании плюралистического общества.

Идущая в стране перестройка поколебала эту систему в сфере экономики и политики. Импульс демонополизации политической жизни, идущий сверху, начинает все активнее дополняться инициативой снизу в форме создания общественных движений в поддержку перестройки. К числу наиболее крупных относятся народные фронты (первый из которых возник в Эстонии), движение так называемых неформалов в молодежной среде.

В экономике элементы плюрализма представлены развитием кооперативного движения, дорогу которому открыл принятый в СССР Закон о кооперации. В перспективе возможно возникновение относительно самостоятельного кооперативного сектора экономики, дополняющего государственный и конкурирующего с ним.

Несмотря на развитие в советском обществе элементов плюрализма, для построения плюралистического общества в СССР потребуется сделать очень много. Конкретные пути движения к такому обществу до конца неясны, нужны специальные исследования возможных способов демонополизации различных сфер общественной жизни, каждая из которых требует своего особого подхода.

¹ См. о проблемах трансформации экономической культуры и формировании культуры административной системы: Рывкина Р.В. Экономическая культура как память общества. – ЭКО, № 1, 1989.

² Так, за первые восемь месяцев 1988 г. поступление продуктов питания в торговлю в сравнении с соответствующим периодом 1987 г. сократилось на 0,6%; это сокращение происходило на фоне имеющегося дефицита продовольствия, роста населения и его доходов. – *Статистический пресс-бюллетень*. М., Госкомитет СССР по статистике, № 9, 1988, с. 24.

ПОЧЕМУ ПРОБУКСОВЫВАЕТ СОВЕТСКАЯ НАУКА?

Спросите у любого советского человека, в какой сфере экономики у нас хуже всего идут дела. Готов биться об заклад, что подавляющее большинство скажет, не задумываясь: в сельском хозяйстве и строительстве. И правда, найдутся ли еще отрасли, которым "помогало" бы столько народу из других отраслей – весной, летом, осенью, а теперь уже и зимой. Многие назовут автомобильный транспорт; пустые грузовые автомобили мы видим чаще, чем груженные. Знатки вспомнят о машиностроении (простаивает масса станков, вечная штурмовщина) или легкую промышленность (носим все больше импортное). Но попробуйте назвать науку. Скорее всего, на вас посмотрят как на сумасшедшего. Нет, то что среди научных работников тоже немало проходимцев и бездельников, знают, кажется, уже почти все. Но это – частности, так сказать, детали, в целом... Разве не потрясли мир наши спутники, атомоходы, туполевские самолеты? Не наши ли ученые уже через несколько лет после войны создали атомную бомбу и первую в мире атомную электростанцию? Многие назовут блестящие имена всемирно известных наших ученых...

И тем не менее это печальная и беспощадная правда. Не прошу верить на слово, прошу вдуматься в доводы. Начну с эффективности. В материальном производстве она определяется сравнением затрат и результатов. Наше сельское хозяйство действительно гораздо менее производительное, чем другие отрасли, относительно, скажем, США. Если в среднем по материальному производству мы отстаем от США, по моим подсчетам, по выработке на работающего в 4–5 раз, то в сельском хозяйстве как минимум в 8 раз. Но в сельском хозяйстве результат очевиден. Килограмм зерна у них и у нас одинаков. А в науке? Наука создает новые знания, а их ни в килограммах, ни в метрах не измеришь. Некоторые предлагали оценивать величину знаний количеством публикаций. Но здесь впереди оказались бы как раз не лучшие, которые долго думают, прежде чем напишут слово. Адам Смит, великий экономист, к примеру, за всю жизнь написал всего две книги. А вот один гораздо менее, по широко распространенному мнению, способный наш соотечественник,

тоже экономист, написал к 50 годам уже 450 работ. Нет, с таким критерием далеко не уедешь. Может быть, судить об уровне науки лучше по присуждаемым в стране премиям и званиям, правительственным наградам? Увы, видимо, и доказывать не надо, насколько это малоперспективный путь...

Итак, тупик? Нет, конечно. Есть мировая наука, есть мировой уровень, который не тайна за семью печатями. Надо сделать то, отчего мы давно отвыкли – посмотреть, так сказать, в общее зеркало. Туда, где отражаемся и мы, т.е. наша наука, и вся мировая наука в целом. Но существует ли такое зеркало? Да и даже не одно. Что и лучше. Одно зеркало может быть и с изъяном, но когда все зеркала показывают, примерно, одно и то же, им нельзя не верить.

Начнем с Нобелевских премий. Нет в науке пока лучшего мерила ее достижений. Жалко, что не дают их за достижения в математике и биологии. Из общественных наук их присуждают только по экономике и то лишь с недавнего времени. Но для нас и это к лучшему. Если про многие самые важные события в нашей истории мы узнаем от М. Шатрова, Ю. Буртина, В. Гроссмана и А. Рыбакова, а не от ученых, то велика ли цена отечественной исторической науки? Недаром наш физик Л.Ландау еще в 50-е годы делил науки на естественные, неестественные и противоестественные, относя к последним наши общественные науки. В. Высоцкий, М. Жванецкий рассказали о нашей общественной жизни намного глубже и правдивее, чем тысячи обществоведов, вместе взятых.

Итак, остановимся на естественных науках. Возьмем наиболее выигрышный для нас период – послевоенный. [42 года умножаем на 5 (столько их присуждается в год), получаем 210. Сколько из них получили наши ученые? Всего шесть – 3% от общего числа, в 14 раз меньше, чем американцы.] А занято у нас в науке людей вдвое больше, чем в США. Но и это еще не все. Подавляющая часть Нобелевских премий выдана за научные достижения довоенного времени. За послевоенные достижения выдана только одна Нобелевская премия – физикам Н. Басову и А. Прохорову. Это 1960 г. С тех пор прошло уже 28 лет...

Признаем, что "метод Нобелевских премий" не лишен недостатков. И науки не все представлены, даже естественные, и ошибки порой при их присуждении случаются. Вот ведь и дают их с большим опозданием. Бывает – и через 20–30 лет после открытия. А иногда и вообще кому-то не дают, кто вполне заслужил. Нет ли здесь политического расчета, говорят некоторые. В Нобелевском комитете ведь больше буржуи сидят. Насколько мне известно, никто из действительно крупных наших ученых таких подозрений не высказывал. Ну, а ошибки неизбежны в любом деле, в любую сторону. Реестр своих опозданий и обид могут выставить ученые всех стран.

Посмотрим, однако, и на другие критерии. В естественных науках научные достижения рано или поздно материализуются.

Лучшие станки, материалы можно продать, а на новые методы и технологию продать лицензию. Лицензии охотно покупают. Это намного выгоднее, чем покупать продукцию. И намного дешевле. Рынок лицензий – один из самых динамичных.оборот здесь исчисляется многими миллиардами долларов в год. Сколько же мы продаем в год лицензий? В наших статистических справочниках об этом ни слова, в специальной литературе полный туман: "число проданных лицензий по сравнению с восьмой (девятой, десятой и т.д.) пятилеткой выросло во столько-то раз". А сколько было в восьмой пятилетке? Чтобы узнать истину, смотрим международные справочники. Продаем мы лицензий меньше тысячи в год, США продают их около 30 000 в год. Добавим, что впереди нас по числу проданных лицензий десятки стран, отнюдь не сверхдержав.

Сравним экспорт так называемой наукоемкой продукции – товаров, ничтожных с точки зрения килограммов и тонн, почти вся ценность которых – в научных идеях и разработках, заложенных в замысле и воплощении вещи. Это сейчас – самая сложная и рентабельная продукция. По ней судят об уровне развития отдельных стран. Такие расчеты систематически публикуются на Западе. У нас подобных показателей в сводном виде взять негде. Но кое-что можно понять и из публикуемого. Одна из самых наукоемких – электронно-вычислительная техника. США экспортируют ее на многие миллиарды долларов. Мы ее тоже экспортируем... на 121 млн. руб. в 1985 г. Разница опять-таки колоссальная.

Не меньшим почетом, чем Нобелевская премия, среди ученых пользуется членство в ведущих научных обществах и академиях. Научных обществ много, а вот ведущих совсем мало. Это Лондонское Королевское общество, Французская Академия наук и Национальная Академия наук США. На первом месте – Лондонское Королевское общество. Оно самое старое и престижное. Существует с 1606 г. В 1986 г. в нем было 87 иностранных членов. Из них советских 6. Приведем поименно: В.А. Амбарцумян, И.М. Гельфанд, А.Н. Колмогоров, Н.Н. Семенов, И.Р. Шафаревич, Э.Б. Зельдович. Ученых из США было 44. Из советских членов Лондонского Королевского общества за последние два года умерло 3 – Колмогоров, Семенов, Зельдович. Ровно половина. Осталось всего трое. Из них двоим – Амбарцумяну и Гельфанду – более 80 лет. Из 232 иностранных членов Национальной Академии наук США, куда, естественно, не входят ученые США, советских ученых в том же 1986 г. было 18. По некоторым данным, цитируемость наших ученых в 30 раз меньше, чем американских.

Итак, какой бы объективный показатель мы ни взяли, наше отставание в науке от главного соперника исчисляется десятками раз. В чем дело? Может жалеем средств на науку? Но – нет! На науку мы сроду не жалели. Ни одна страна в мире не тратит на науку так много, как мы – 5% нашего национального

дохода, – в то время как у наших главных соперников (США, Япония, ФРГ, Великобритания, Франция) – 2–3%. В абсолютных величинах мы тратим на науку, правда, на 30–40% меньше, чем США (при том, что производим мы треть их национального дохода). Но и с учетом этого обстоятельства разрыв в эффективности крайне велик. При этом большие относительные затраты на науку начались у нас давно, с первой пятилетки...

Доказывать, что в XX в. наука – это фундамент экономического развития, – значит ломиться в открытую дверь. П.Л. Капица удачно назвал науку "мозгом общества". Возникает естественный вопрос: не в отставании ли науки, этого мозга нашего общества, одна из глубоких причин неудовлетворительного состояния экономики (как и других сфер общественной жизни). Мы слишком долго отгоняли от себя эту мысль рассуждениями о плохом использовании достижений науки: ученые, мол стареются, а технологи не внедряют. Терять эту иллюзию тяжело, но необходимо, иначе не видать нам крупных сдвигов во всей нашей жизни, столь плохо и бедно устроенной.

В чем же причина, почему, несмотря на обилие выделяемых средств, на почет, которым у нас окружены ученые (правда, далеко не все), наука так плохо оплачивает выданные авансы.

Начинать, конечно, надо с истории.

У нас до сих пор нет настоящей правдивой истории советской науки. Удивляться тут нечему, откуда ей быть, если вся советская история пестрит "белыми пятнами". Дождаться, пока такую историю напишут специалисты, бессмысленно. Злоба дня не позволяет ждать так долго. И если наши писатели осмелились пойти впереди историков, рискну и я.

Не нужно быть квасным патриотом, чтобы отметить достойный вклад русской науки в мировую. Конечно, в экономически отсталой России не было и не могло быть передовой науки, но открытия многих русских ученых в XIX – начале XX в. оказали большое влияние на мировую науку. Н.И. Лобачевский, Н.Е. Жуковский, А.М. Бутлеров, В.И. Вернадский, П.Л. Чебышев, Д.И. Менделеев, И.П. Павлов, И.М. Сеченов, К.Э. Циолковский – такими именами можно гордиться. На мировом уровне велось преподавание в лучших русских учебных заведениях. Слабая материальная база и ограниченное финансирование были, пожалуй, главным препятствием в развитии русской науки до революции.

Революция и гражданская война не лучшее время для муз вообще и для науки в частности. Когда речь идет о спасении нового строя и народа от голода, нелегко выделять средства, которые дадут отдачу через многие годы. К тому же многие ученые настороженно, а часто и враждебно встретили революцию. Оставим монархистов, которые среди ученых были в меньшинстве. Суровость и жестокость революции, материальные и моральные лишения отбрасывали в оппозицию и тех, кто в свое время готов был прятать революционеров, изготавливать для них бомбы (яркий пример – известный химик Тихвинский). Уче-

ные, правда, не саботировали, в отличие от других слоев интеллигенции, но эта враждебность осознавалась советской властью. Ученые часто чувствовали себя в эти годы лишними и беззащитными. Не станем восторгаться числом открытых в те годы научных институтов. Жизнь в них едва теплилась. Важнее для обсуждаемой темы вспомнить о потерях нашей науки в те годы. Реестр их еще предстоит составить. Историки об этом молчат. Но кое-что известно точно. Из 45 академиков Российской Академии наук от голода 1918 и 1919 гг. умерло 7 человек. Чуть не 20%. С профессорами и доцентами дело наверняка обстояло не лучше. Только эти ужасные потери побудили в декабре 1919 г. создать комиссию по улучшению быта ученых. Создай мы ее на год раньше, сколько лучших людей науки можно было спасти! Но этим потери не ограничились. Многие крупные ученые, не примирившиеся с революцией или не выдержавшие лишений, эмигрировали. Эмигрировали академики химик П.И. Вальден, историки Н.П. Кондаков, П.Г. Виноградов. Среди преподавателей высших учебных заведений эмигрантов, видимо, было больше. Россию тогда оставили выдающийся авиаконструктор И.И. Сикорский, крупный механик С.П. Тимошенко, один из создателей телевидения В.К. Зворыкин и многие другие крупные ученые инженеры.

Даже окончание гражданской войны не сразу прекратило страдания русских ученых. В 1921 г. в Петрограде без суда была репрессирована (частью расстреляна) так называемая профессорская группа Петроградской боевой организации. Теперь из письма юриста В. Терехова (*Новый мир* 1987, № 12) мы знаем, сколь лживыми оказались державшиеся чуть ли не 70 лет обвинения против поэта Н. Гумилева, тоже проходившего по этому делу и расстрелянного. Такой же метод был, видимо, применен и ко всей "профессорской группе".

В августе-сентябре 1922 г. из России было в административном порядке выслано около 200 крупных представителей интеллигенции. Назовем среди них таких крупных философов, как Н.А. Бердяев, Л.И. Шестов, Н.А. Лосский, П.А. Сорокин, историка А. Кизеветтера, экономистов В. Бруцкуса и С.Н. Прокоповича. В правдивой в целом книге Д. Гранина "Зубр" этот эпизод описывается слишком благодушно. Выслали чуть ли не для их же, высланных, пользы. Достаточно почитать официальное сообщение об их высылке, письма В.И. Ленина в связи с этой высылкой, чтобы понять: подлинные мотивы были иные. Имелось в виду таким образом оградить нашу молодежь от влияния чуждых взглядов и ослабить, естественно, влияние немарксистской идеологии. Но лишившись оппонента, по иронии судьбы, а точнее, по законам диалектики, сама марксистская наука лишилась одного из источников своего развития. Для молодежи "изгнание мэтров" означало сильное обеднение общего культурного фона. Не возьмусь оценивать потери для философской науки, скажу об экономистах. Б.В. Бруцкус напи-

сал в 1922 г. в журнале *Экономист* статью с характеристикой командной экономики. Осмелюсь утверждать, что лучшей работы на эту тему с тех пор у нас не было. Изданная за рубежом в 1952 г. книга С.Н. Прокоповича "История народного хозяйства СССР" – до сих пор лучшая по этому вопросу.

Наука и культура едины. Ослабление одного звена дает о себе знать рано или поздно и в других звеньях. Общественные науки формируют общий интеллектуальный, культурный уровень в стране. Научная молодежь, лишившись возможности участвовать в соревновании общественно-политических, философских идей, теряла смелость и в своих науках. А ведь и там предстояли тяжелейшие испытания.

Изгнание ученых-обществоведов осенью 1922 г. было, пожалуй, последним в период нэпа крупным ударом по творческой интеллигенции. Возрождение экономики требовало максимального привлечения всех творческих сил страны, и отношение к интеллигенции начиная уже с 1922 г. стало заметно улучшаться, улучшился моральный климат, материальное обеспечение. Почувствовав к себе внимание и заботу, интеллигенция, как правило, стала активно включаться в возрождение хозяйства России. Возросшая сеть научных учреждений стала работать эффективней. Советские ученые все больше ездили за границу, многие долго стажировались в зарубежных лабораториях. Наши лучшие ученые, прославившие советскую науку в 30–50-е гг., П.Л. Капица, Л.Д. Ландау, Ю.Б. Харитон, В.А. Энгельгардт и многие другие, подолгу работали у Резерфорда, Бора, Рона. Об огромном авторитете советской науки в то время говорит широкое участие ученых многих стран мира в празднествах по случаю 200летия Российской Академии наук.

Положение ученых и науки вновь стало ухудшаться с 1927 г. Нет, расходы на науку по-прежнему росли, и, пожалуй, как никогда быстро. Но для ученых, как и для любого творческого человека, главное состоит в общей атмосфере для творчества. Именно эта атмосфера, морально-психологический климат стали складываться для науки самым неблагоприятным образом. Обратимся к такому авторитетнейшему свидетельству, как академик (с 1916 г.) В.Н. Ипатьев, к его воспоминаниям "Моя жизнь химика", вышедшим в США в 1946 г. Но сначала несколько слов об авторе. По мнению некоторых американских химиков, его имя стоит рядом с именами М.В. Ломоносова и Д.И. Менделеева, а по влиянию на мировую химическую науку, пожалуй, ему нет равных. Среди русских ученых В.Н. Ипатьев был почетным членом всех ведущих научных обществ – Лондонского Королевского общества, Академии наук Франции и Национальной Академии наук США. В первую мировую войну в звании генерал-лейтенанта царской армии он руководил программой приспособления русской химической науки к потребностям войны. Все историки единодушно отмечают его огромный вклад в создание в этот период военно-химической промышленности, исключитель-

но быстрый рост всей химической промышленности вообще. В. Ипатьев активно участвовал в работе советского хозяйственного аппарата, а также в научных исследованиях и после революции, хотя принял он ее без приязни. Он пользовался исключительным доверием В.И. Ленина и других руководителей советского государства. После гражданской войны возглавлял (до 1926 г.) научно-технический отдел ВСНХ и там тоже многое сделал для развития советской науки.

Ухудшение атмосферы в науке В.Н. Ипатьев связывает с тремя событиями: расстрелом без суда "двадцати" в июле 1927 г., созданием общества работников науки и техники для содействия социалистическому строительству (ОРНИТСО) и выборами в Академию наук СССР в 1928 г. Бессудный расстрел "двадцати" поколебал зародившуюся было веру ученых в то, что гражданский мир и законность укоренились в жизни советского общества. Создание ОРНИТСО требовало от каждого ученого прямо или косвенно заявить о своей политической лояльности (по иронии истории, большинство инициаторов ОРНИТСО были репрессированы в конце 20-х годов или подвергались преследованию в последующие годы).

В опубликованной в 1971 г. записке М.Н. Покровского, в 1927 г. заместителя наркома просвещения РСФСР, подтверждается мнение В.Н. Ипатьева о крутом переломе конца двадцатых: "То доброжелательное и доверчивое отношение к советской власти, которое наблюдалось одно время среди ученых в связи с вниманием на науку и ученых, за последнее время начало меняться упадочническим настроением, оппозиционностью, растущими чрезвычайно быстро".

Тягчайшее впечатление на В.Н. Ипатьева произвела история с выборами в Академию наук СССР. О драматической истории этих выборов ни слова не говорит вышедший в 1977 г. двухтомник "Академия наук СССР". А между тем эти выборы, по нашему мнению, были переломными в истории не только Академии наук, но и всей советской науки. Опуская многочисленные весьма замечательные детали и подробности¹, перейдем к заключительному этапу выборов. Отделения представили общему собранию АН СССР для избрания 42 кандидата. На общем собрании необходимые по уставу 2/3 голосов не получили три кандидата-коммуниста: философ А.М. Деборин (бывший меньшевик), историк Н.М. Лукин и философ В.М. Фриче. Одновременно были избраны в Академию пятеро других коммунистов (до того коммунистов в составе Академии не было).

Факт невыборов общим собранием кандидатов, выбранных отделением, – явление в истории Академии наук довольно редкое, но в общем не необычное (общим собранием не был, например, избран в академики избранный отделением Д.И. Менделеев).

¹ См.: Есаков В.Д. Советская наука в годы первой пятилетки. М., "Наука" 1971; а также периодическую печать времен первой пятилетки.

ев) и, уж во всяком случае, законное. Самым разумным было бы принять случившееся как нормальное проявление демократии. Но удивившейся к этому времени административно-командной системе потребовалось сделать этот случай поводом для борьбы со "своеволием" Академии. В печати против решения общего собрания была поднята грубая, оскорбительная кампания. Не остался в стороне от кампании А.В. Луначарский, в газете *Известия* от 5 февраля 1929 г. он пригрозил "строптивой" Академии роспуском. Уже достаточно напуганные к тому времени руководители Президиума Академии и выборных комиссий в нарушение устава приняли решение о перебаллотировке прошедших кандидатов на общем собрании нового состава. Президиум так торопился, что созвал общее собрание при наличии лишь 41 человека (из 85), т.е. явного меньшинства. Это собрание утвердило решение Президиума АН ничтожным большинством (против голосовали академики И.П. Павлов, Ф.Ю. Левинсон-Лессинг, Е.Ф. Карский, И.П. Бородин, Б.М. Ляпунов, П.П. Лавров, П.А. Петрушевский, Б.Я. Владимирцов и П.Н. Сакулин). Четыре академика воздержались. При переголосовании на новом общем собрании присутствовали 54 академика, и они-то наконец переизбрали отвергнутых ранее кандидатов (сколько при этом голосовало против, ни В.Д. Есаков, ни периодическая печать того времени не сообщают).

В.Н. Ипатьев описывает результаты выборов следующим образом: "Было ощущение, что мы присутствуем при торжественном захоронении старой, свободной Академии".

1929 г., год "великого перелома" часто называют годом, когда был сломлен хребет крестьянству и художественной интеллигенции. Выборы в АН СССР, самой авторитетной организации ученых, показали, что тогда же был сломлен хребет и научной интеллигенции.

В.Н. Ипатьев подробно описывает, какое гнетущее впечатление на него и коллег оказали другие события периода 1928–1930 гг.: "шахтинский процесс", массовые аресты научно-технической интеллигенции, прием в аспирантуру по политическим мотивам, а также нередко наглое поведение части избранных по этим мотивам малоквалифицированных аспирантов. Убедившись в невозможности нормальной научной работы и не будучи уверенным в личной безопасности, В.Н. Ипатьев в июле 1930 г. не вернулся из зарубежной научной командировки. Одновременно с ним и по тем же мотивам остался на Западе другой академик – химик А.Е. Чичибабин. Примерно в то же время стали невозвращенцами такие крупные ученые, как биолог Ф.Г. Добржанский и физик Г.А. Гамов, экономист Н. Ясный, сделавшие за границей много открытий.

1929–1930 гг. оказались страшными для советской науки. В чем-то даже страшнее 1937 г. Ученых, инженерно-технических работников разоблачают, прорабатывают, арестовывают, расстреливают, ссылают. Уничтожается, арестовывается цвет эко-

номической науки: В.Г. Громан, В.А. Базаров, Н.Д. Кондратьев, А.В. Чаянов, Л.Н. Юровский, Я.П. Герчук, А.Л. Вайштейн и другие. Многие из уничтоженных были не просто крупными учеными, они были гигантами экономической мысли, прокладывавшими новые пути не только для советской, но и для мировой науки. В.Г. Громан и В.А. Базаров разрабатывали методы планирования, которые после второй мировой войны широко использовались во многих развивающихся странах. Н.Д. Кондратьев создал блестящую теорию "больших циклов конъюнктуры", организовал конъюнктурные исследования советской экономики. Л.Н. Юровский написал выдающийся труд о денежной политике советской власти, в котором проанализировал, в сущности, всю экономическую политику советской власти и глубоко и убедительно показал беспочвенность командных методов управления экономикой, самых изощренных ее вариантов и разновидностей. Я.П. Герчук и А.Л. Вайнштейн под руководством Н.Д. Кондратьева работали в области конъюнктуры. Я.П. Герчук при первых признаках искажения экономической информации статистическими органами организовал собственные расчеты и уличил статистические органы в искажениях. О А.В. Чаянове так много сказано и написано в последние годы, что нелегко что-либо добавить. Вряд ли после этих двух чисток у нас осталось больше 20% лучших экономистов. Навыки экономической работы теряются. Все больше требуется цитат, особенно из работ Сталина. Начинают громить генетиков. Отправляют в ссылку С.С. Четверикова, арестован биолог В. Слепков, все чаще ругают Н. Кольцова. Разоблачают все новых и новых философов. Все делается стремительно: вчера разоблачают тех, кто еще позавчера сам разоблачал. Старых историков тоже арестовывают и высылают, изгоняют из вузов и научных институтов. Существует легенда, что Академия наук оставалась неким живым островком в море запустения и произвола (недавно в *Московских новостях*, 1988, № 2 ее повторил академик Р. Сагдеев). Это еще можно было сказать о старой, до 1929 г., Академии. Новая безропотно исключает из своих рядов в начале 1931 г. академиков-историков Н.Л. Лихачева, М.К. Любавского, С.Ф. Платонова, Е.В. Тарле, ранее арестованных и сосланных. Главную роль в жизни Академии играет не ее престарелый президент А.П. Карпинский, а только что в 1929 г. избранный академиком Г.М. Кржижановский, который в 1930 г. стал одним из трех вице-президентов. При нем Академия наук подверглась чисткам в 1930 и 1937 гг. (еще раньше, когда Кржижановский возглавлял Госплан СССР, еще большим чисткам подвергся аппарат Госплана СССР). Но какими открытиями он обогатил науку к моменту избрания в Академию? Он ведь никогда и не занимался научной работой. Избрание его вице-президентом АН явилось еще одним свидетельством моральной деградации Академии. Стоило только в 1930 г. избрать в академики В.П. Волгина, как он тут же становится ее непременно секретарем.

Резко ухудшается в эти годы ситуация с научной сменой. Самое главное состоит, конечно, в том, что она воспитывается в обстановке лжи и попрания достоинства человеческой личности, в этой среде размываются моральные устои. Все больше скажутся результаты реорганизации школы (средней и высшей), снижения требований к учащимся, ориентация при приеме в вузы делается на социальное происхождение, а не на уровень знаний. Тревогу о будущем науки выражают не только старые специалисты. Она уже в конце 20-х годов звучит в выступлениях лучших партийных и советских деятелей. Берем стенографический отчет VIII съезда ВЛКСМ, состоявшегося в мае 1928 г. (необыкновенно интересное, кстати сказать, свидетельство положения в стране к концу нэпа). Выступает Н.И. Бухарин: "У нас почти ни одному знающему молодому талантливому парню или молодой талантливой девушке не дают возможности заниматься... Мы позабываем, что наука есть наука"¹. А вот выступает Д.Б. Рязанов, один из самых крупных и талантливых ученых-марксистов, директор Института К. Маркса и Ф. Энгельса, в революционном движении с 1887 г.: "Ежели что-нибудь случится со всеми коммунистами, которые работают у меня в институте, и они куда-нибудь пропадут, институт останется без коммунистов, за исключением 2–3 иностранных коммунистов, то институт от этого ничуть не пострадает"². В конце 1931 г. Д.Б. Рязанов исключается из Академии наук, куда был избран лишь за два года до этого.

Остановимся на миг и задумаемся: когда кончали высшую школу наши лауреаты Нобелевской премии и почетные члены Лондонского Королевского общества? Подавляющая часть до революции или в первой половине 20-х годов. Тогда же кончили вузы М.В. Келдыш, С.П. Королев, И.В. Курчатов, А.Н. Туполев, Б.С. Стечкин и другие лучшие наши ученые и конструкторы...

Но худшие в нашем просвещении и высшей школе времена еще впереди. 1929–1932 гг. Это годы невиданной гонки в области образования. Число учащихся возрастает многократно. Открываются десятки тысяч школ и сотни вузов. Но где найти для них преподавателей, если и без того немногочисленные старые преподаватели вместо аудиторий отправляются в Сибирь или на тот свет? Где найти помещения, оборудование? О бедственном качестве обучения в те годы можно писать и писать. Положение в школе подверглось критике в середине 30-х годов. Встречались руководители вузов, не имевшие не только высшего, но и среднего образования. Тогда популярным был анекдот: "Какой вуз окончили?" – "Никакой". – "Тогда в каком вузе преподаете?" Приведем наудачу два примера. Э. Михайлов в *Известиях* от 27 января 1926 г. сообщает: в 7-х классах, в среднем, в диктантах делают 12–15 ошибок. Л. Ровинский в *Правде* от 9 фев-

¹ Стенографический отчет VIII съезда ВЛКСМ. М., 1928, с. 33.

² Там же, с. 146.

рала 1936 г. рассказывает о том, как ректор Саратовского госуниверситета собирает 30 лучших (!) выпускников. У физика спрашивает: "Кого вы знаете из современных иностранных физиков". – Молчание. – "А из советских?" – Молчание. – "Какими вопросами физики занимался Кирхгоф?" – "Да мало ли какими". У почвовед: "Где находится Баку?" – "В Средней Азии". Геолог: "Река Иртыш впадает в Волгу". Известия приводят слова директора Московского института мясной промышленности о своих студентах: 40% слабокультурных, 40 – малокультурных, 11 – совсем некультурных и только 9% относительно культурных.

Социальное происхождение и политическая надежность ценились еще выше, чем в 20-е годы, и в школе, и в высшей школе, и в науке. До сих пор наши историки с гордостью сообщают, что в аспирантуру Академии наук СССР в 1930 г. было принято 60% коммунистов и комсомольцев. Поскольку среди выпускников высших школ их доля была во много раз меньше, ясно, какими критериями руководствовались при отборе. Выпускникам вузов и аспирантуры начала 30-х годов исполнилось 50–55 лет в начале шестидесятых – возраст, в каком становятся большими начальниками. Тогда и началось у нас в науке явное сползание вниз...

В начале 1931 г. советская экономика, лишенная квалифицированных работников, стремительно разваливалась. Это понял даже Сталин. Летом 1931 г. он протянул руку старым специалистам. Часть из них возвратили из тюрем, лагерей и ссылок, дали им возможность заниматься научной, конструкторской, преподавательской работой. Они-то и спасли положение. Уже объявленный процесс против так называемой трудовой крестьянской партии не состоялся (правда, Чаянов, Кондратьев, Макаров, Юровский и другие были просто так, без суда, сосланы, а позже расстреляны). Моральный климат в обществе и науке несколько лет улучшался. Улучшилась и обстановка в вузах: часть псевдовузов и техникумов закрыли, повысили требовательность к студентам. Но мы видели, что еще и в 1936 г. уровень студентов был невысок. И все-таки – так же, как и во времена гражданской войны – интеллектуальные потери удалось возместить лишь частично. И дело не только в том, что многие так и не вернулись к общественной жизни. И вернувшиеся и даже нетронутые в большинстве были уже далеко не те, как прежде: запуганные, осторожные.

Смерч 1937 г. науки коснулся меньше, чем других областей общественной жизни. Арестовывали тогда в первую очередь коммунистов, а среди ученых их было тогда не так уж и много. Число репрессированных академиков можно пересчитать по пальцам: Н.И. Бухарин, Н. Осинский, Н.И. Вавилов, И.К. Луппол, Н.П. Горбунов (последний никогда научной работой не занимался, что не помешало его избранию в 1935 г. академиком и главным ученым секретарем Академии наук). Академики безропотно отдали на растерзание своих коллег. Известно лишь одно

исключение: П.Л. Капица, проживший многие годы в Англии, вступился и за Л.Д. Ландау, и за Фока, и за Обреимова. Среди член-корреспондентов, профессоров, не говоря уже о просто научных работниках, репрессированных, конечно, было абсолютно и относительно значительно больше. Жертвами репрессий стали многие выдающиеся конструкторы и изобретатели: Туполев, Петляков, Поликарпов, Бекаури, Королев и другие исследователи в области ракетного оружия и радиолокации, сотни и тысячи других. Часть их погибла, другие, спустя многие годы, вернулись к творчеству. В середине 30-х годов в области ракетной техники и радиолокации мы не намного отставали от уровня передовых стран, к концу войны отстали уже на многие годы, создатели техники это время провели не в лабораториях и на полигонах, а в тюремных камерах и на валке леса. Погибли многие лучшие генетики во главе с Н.И. Вавиловым. Еще в 20-е годы советская генетика была на уровне мировых достижений, теперь ее отбросили назад на многие годы.

Очередной удар обрушился на экономистов. И снова пострадали ученые старой школы, некоторые уже повторно (А. Вайнштейн, Я. Герчук). Удар опять пришелся по самым лучшим: был арестован крупнейший знаток экономики капиталистических стран С.А. Далин, выдающиеся экономисты Н.И. Бухарин, Н. Осинский, Е. Преображенский, Л. Крицман. На сей раз не пощадили и экономистов младшего поколения, выпускников вузов 20-х годов (Я.Б. Кваша, С.А. Хейнман). Сколько после этого осталось из лучших экономистов: 10, 5%? Не станем гадать, но очень мало.

И опять-таки страшны были не только сами преследования и расстрелы. Оставленные на свободе жили в страхе, боялись выйти за пределы сталинских цитат. Стоило в начале 1941 г. известному экономисту-аграрнику М. Кубанину в период очередной "оттепели" написать правдивую статью о нашем сельском хозяйстве, как он был арестован и расстрелян, сменили и всю редакцию журнала *Проблемы экономики*.

В 1939 г. после длительного перерыва произошли новые выборы в Академию наук СССР. Мы не настолько самонадеянны, чтобы давать оценку всем избранным в Академию на этот раз. Последующие события показали, что среди избранных было немало крупных ученых. Но в Академию не проходят такие выдающиеся биологи, как Н. Кольцов, Л. Берг, Завадовский. Зато избирается Т.Д. Лысенко. Избирают не имевших ничего общего с наукой Вышинского, Митина. Математик-академик Соболев много лет спустя признавался, что к моменту избрания в академики в 1939 г. у него не было крупных научных заслуг. Просто нужно было показать, что у нас есть академики, сформировавшиеся в период советской власти.

Пусть не создается впечатление, что Академия наук избирала только бездарностей и аппаратчиков. Даже в самом слабом и беззащитном ее секторе еще немало было настоящих ученых.

Даже у Сталина хватило ума, чтобы понять, что Академия, состоящая только из ничтожеств, просто не нужна. Академию возглавляют до 1945 г. (пусть во многом номинально) беспартийные президенты, в академии избирается немало беспартийных ученых. Есть беспартийные и среди академиков-обществоведов, в том числе и подвергавшиеся критике; бывшие меньшевики С.Г. Струмилин и Трахтенберг, многократно руганные и участвовавшие в ряде оппозиций Н. Бухарин и Н. Осинский, блестящий ученый в области экономики капитализма Е.С. Варга. Когда этим ученым давали возможность работать, они писали великолепные произведения, которые и сейчас хочется перечитывать. Но одни из них все-таки репрессируются, другие вынуждены "придуриваться" – обставлять рациональные зерна частоклоном разного рода прикрытий. А такие, как С.Г. Струмилин, не желая лгать, уходят на долгие годы в далекую историю: Киевская Русь, Петр I, промышленный переворот в России.

Да, в Академии наук все еще были настоящие ученые, но низка материальная оснащенность. Уже в годы войны В. Вернадский писал, что только два института у нас оснащены научным оборудованием на мировом уровне – институт Павлова и институт Капицы.

Так обстояли дела в академической науке, наименее преследуемой и более оберегаемой. В отраслевых научных учреждениях дела шли еще хуже. Так, в ВАСХНИЛ после смещения Н. Вавилова президентами избирались люди, имевшие к науке мало отношения (Муралов и Гайстер), а после них Лысенко...

Отраслевая наука быстро росла численно, но здесь общее снижение уровня, качества науки было заметнее. Поскольку выпускников вузов в первую пятилетку не хватало, в научные работники пришлось зачислить... 683 рабочих! Газеты середины 30-х годов были переполнены жалобами на множество бесполезных институтов. Да и трудно им было работать хорошо при плохом оборудовании, полуграмотных научных сотрудниках и по преимуществу малограмотной администрации. Островками выделялись жизнеспособные коллективы. О них много пишут, и они этого заслуживают. Создаются хорошие самолеты, артиллерийская техника, танки, кое-какое гражданское оборудование, новые материалы. Но новая техника во многом представляет собой копию иностранной и создается с помощью многочисленных иностранных консультантов, которые с конца 20-х – до середины 30-х годов переполняют практически все ведущие отраслевые и проектные институты. Из воспоминаний советских разведчиков и из книг о них известно, что промышленная разведка в эти годы занимала в их деятельности значительное место...

Хотя число инженеров и ученых в середине 30-х годов превзошло уровень середины 20-х годов как минимум в 6–7 раз, число авторских свидетельств выросло лишь в 2 раза и достигло 4–5 тыс. в год, в то время как в США и Германии патентов в те годы выдавалось соответственно 50 и 100 тыс.

Низкая эффективность научно-технического потенциала страны вызывала прямо-таки отчаяние у Г.К. Орджоникидзе, отвечавшего за тяжелую, в том числе оборонную, промышленность. В августе 1936 г. на специальной конференции, посвященной вопросам научно-технического прогресса в тяжелой промышленности, он нарисовал самую мрачную картину низкой эффективности большинства научных организаций.

В середине 50-х годов тревога о положении в отечественной науке и технике выплеснулась на страницы газет, постановлений советских и партийных органов (июльский Пленум ЦК КПСС 1955 г.). Срочно был восстановлен Госкомитет по науке и технике (впервые создан в 1947 г., через три года ликвидирован), а ведь всего лишь в 1946 г. Сталин ставил задачу вывести советскую науку на передовые позиции в мире. Взались за дело после войны поначалу энергично. Начали с резкого повышения оплаты труда работников науки. Она стала для тех времен огромной (с тех пор почти не изменялась). Создали МФТИ – “физтех” – новый тип учебного института, соединяющего науку с обучением. Расширилась сеть научных институтов. Еще в середине 30-х годов были отменены социальные привилегии при поступлении в вузы. Наряду с наведением порядка в учебном процессе это привело к улучшению уровня подготовки студентов. То, что наши ученые, пусть и с использованием иностранного научного опыта и специалистов, смогли-таки создать атомную бомбу, ракетное оружие, наладить производство ЭВМ, реактивных самолетов (назовем только главные достижения), было крупным успехом. Но подлинно новаторских научных идей было по-прежнему мало, а круг же технических достижений оказался весьма узким, он ограничивался проблемами, которые в приоритетном порядке обеспечивались ресурсами и людьми. Атмосфера в науке сразу после войны скорее даже ухудшилась. Борьба с “низкопоклонством”, “космополитизмом”, “ошибочными теориями” захлестнула ряд областей советской науки. Лучшие физики – П.Л. Капица, А.Ф. Иоффе – были отстранены от руководства институтами, завершался разгром генетики, ряда других крупных научных школ в физиологии, биологии. В очередной раз подверглась разгрому экономическая наука.

После четырех разгромов восстанавливать науку было нелегко. Да и кто мог этим заняться? Многих лучших уже не было, их места занимали те, кто прошел туда “по трупам”. Кто сам был недоучкой образца 30-х годов. Таких в Академии наук накопилось немало, а в отраслевой и вузовской науке еще больше. Тем не менее после смерти Сталина и XX съезда партии наука как будто ожила. Вернулись из заключения некоторые ученые, смелее стал звучать их голос. Появилась возможность, пусть и в ограниченном размере, критиковать состояние отдельных областей науки и даже всей науки в целом, о чем раньше нельзя было и думать. Впервые за многие годы подверглась критике “школа Лысенко”. Начали пересматривать некоторые догмы в

экономической науке. Раздались голоса и об общем неблагополучии. Наиболее последовательно и резко критиковал состояние нашей науки в этот период П.Л. Капица. Он долго работал за границей, мог сравнивать, а непререкаемый научный авторитет позволял говорить, не опасаясь административных преследований. Впервые о дефектах организации нашей науки П.Л. Капица сказал, как это ни может показаться странным, еще в 1941 г. За 4 дня до начала войны он в *Правде* критиковал общие собрания Академии наук СССР за то, что на них нет научных дискуссий, почти нет дебатов, нет традиций выносить общественную оценку научным и техническим проблемам и связанным с ними работам. В отсутствии общественной жизни в нашей науке видел П.Л. Капица уже тогда одну из главных ее слабостей. В 1956 г. он прямо говорит о глубококом отставании. Это его выступление было опубликовано только в 1977 г. Он говорил о том, что еще очень мало областей в науке, в которых мы занимаем ведущее положение и о том, что число областей, где у нас нет лидерства, увеличивается. Поистине крики тревоги! Катимся вниз! Допустим. Ну, а причина? Для выдающегося физика она очевидна, она – та же, что и в 1941 г. Он ставит вопрос о том является ли Академия наук творческой организацией или работает она по образцу бюрократических учреждений? В качестве примера правильной организации научных учреждений П.Л. Капица указывает на Лондонское Королевское общество и Национальную Академию наук США, свободные от административных функций. Впоследствии П.Л. Капица много раз в своих выступлениях по самым разным поводам возвращался к той же мысли. Для развития науки нужно общественное мнение и благоприятная нравственная атмосфера. Почему труды Ломоносова не приобрели своевременно мирового значения? Потому что не было тогда в России культурного научного общества и международных научных контактов. Напротив, великолепные достижения научных сотрудников Казендишской лаборатории не могли бы возникнуть, если бы там и вообще в Англии не существовало в то время культурной научной общественности, правильно оценивающей и поддерживающей деятельность ученых. Тщетно призывает П.Л. Капица к перелому в деятельности Академии. Его просто не слышат. В сотнях науковедческих работ, выходящих у нас, вы не найдете ни слова о называемых им главных условиях успеха научного творчества.

Видимо, уже в деятельности Российской Академии наук бюрократический элемент присутствовал. Трудно было себе представить иное в организации, сформировавшейся в феодальной стране. Наша Академия наук, переняв старые плохие традиции, добавила к ним много новых. В глубоко укоренившейся бюрократической структуре академической жизни призывы П.Л. Капицы к дебюрократизации и не могли встретить положительного отклика.

И все-таки наука и техника при всех бюрократических препонах еще продолжали приносить, пусть и не большие, результаты. Почему? Мне кажется, сказывалось, продолжалось влияние старого поколения ученых. Их ряды поредели, многие из них "сгорели", другие в чем-то поступились своими принципами, кое-кто приспособился к новым жестким реалиям. Но совсем переделаться они не могли. Их высокая квалификация, культура, нравственный уровень продолжали оказывать влияние, реально работать. Наряду с массой посредственных ученых, сформировавшихся в 30–50-е годы, трудились в науке и ученики этих старых ученых, сформировавшиеся под их влиянием. Они уже утратили многие из качеств своих учителей, но многое и сохранили. Одни больше, другие меньше. Общий климат в науке ни им, ни их учителям изменить было не под силу, но в своих научных учреждениях по мере сил и возможностей многие продолжали серьезно заниматься наукой.

Стоило, однако, этому лучшему слою научных работников по естественным причинам начать сходиться со сцены, как положение науки должно было драматически измениться к худшему.

Мое студенческое поколение хорошо различало старых профессоров и молодую поросль преподавателей. Иногда казалось, что они рождены на разных планетах. Конечно, и старикам приходилось повторять пропагандистские клише, но делали они это словно торопясь, чтобы поскорее перейти к сути дела. А ее они знали, как правило, превосходно. Тогда мы это понимали не до конца, и я до сих пор жалею, сколько истин впоследствии пришлось открывать заново, лишь задним числом смутно припоминая: что-то такое, кажется, уже приходилось слышать в молодости... Молодые тем временем изо всех сил торопились обзавестись степенями и званиями. В начале 60-х годов нам, уже аспирантам, было ясно, что подавляющая часть новоиспеченных докторов – не ученые. Тогда среди экономистов уже родилось и пошло гулять выражение: "В доктора пошел середняк".

Иной читатель удивится. О чем вы говорите? А какая, собственно, была наука в 50-е годы? Чему было тут ухудшаться? Да не вы ли сами только что рассказывали, как громили ее в предыдущие годы. Рассказал и не раскаиваюсь в этом. Но вот ведь что интересно. Громили, громили экономистов, а совсем уничтожить так и не сумели. Кто-то остался из старых в живых, другие же, ушедшие из жизни, успели-таки обучить смену. И вот среди большого числа догматиков, не умевших ничего другого, кроме как комментировать новые выступления очередных вождей, сохранились подлинные мастера своего дела. И эти мастера умудрялись – даже при сталинском режиме! – выпускать содержательные труды. Они отвечивали, как было положено, требуемое количество поклонов, а затем добросовестно анализировали. Лучше это получалось в конкретно-экономических работах, куда ушли многие старые экономисты от греха подальше.

хуже, но все же иногда получалось и в более общих: статистике, истории экономической мысли, истории народного хозяйства, экономике капиталистических стран. При первой возможности, которая бывала даже в сталинские времена, появлялись их интересные публикации. Перечитывая их теперь, видишь, как же много понимали их авторы. Можно ли было при Сталине говорить о лживости нашей статистики? Скажете: "Нет". Верно, слово такое и произносить нельзя было, но из будто бы вскользь брошенных замечаний ну эту тему в работах экономистов тех лет можно составить толстую антологию.

Новое поколение ученых все больше лишалось нравственных тормозов. Мне пришлось наблюдать, как формировался один из коллективов, занявшихся экономико-математическими методами. В начале 60-х годов ими очень увлекались и возлагали на них большие надежды. Многие ждали от них возрождения экономической науки, избавления ее от догматизма. И вот создается такой коллектив в формирующемся новом научном центре. На беду в нем уже был институт, занимающийся традиционной экономикой. В старые времена так бы они и существовали бок о бок, дожидаясь, чьи результаты окажутся лучше. Но не теперь. Новый коллектив еще не выдал никаких научных результатов, но хватило мастерства по части интриг и саморекламы. О несуществующих достижениях шли статьи за статьей в газеты и журналы. Одновременно, не теряя времени зря, принимаются за традиционалистов. Раз они не принимают новых методов – вы уже догадались? – их надо изгнать. Захватывается руководство старым институтом, один за другим изгоняются его сотрудники, а новые пожинаят плоды победы: получают степени докторов, "корочки" член-корроров, наконец, кресла академиков. А научных результатов все нет и нет. Тогда – по лысенковской схеме – на смену одним не оправдавшим себя концепциям выдвигаются новые, затем более новые и так далее. Поскольку общественная научная критика отсутствует, определить их ценность некому.

Не все еще было плохо: активно, с увлечением работала часть молодежи в естественных науках. В общественных науках (философия, история, социология, экономика) начался под влиянием решений XX и XXII съездов КПСС пересмотр догм предшествующего периода. Это вступало на сцену новое поколение ученых. В некоторых научных подразделениях талантливые молодые ученые уже составили большинство научных сотрудников и вместе с лучшими из старых ученых уже определяли общественный климат... Создавались целые города науки (например, Академгородок в Новосибирске). Туда стремились попасть многие самые талантливые из молодых (и не только молодых), не имевшие возможности развернуться в старых научных центрах. В этих городах интенсивно была общественная жизнь. Они стали центрами притяжения антидогматических элементов в науке.

Эти первые ростки возрождения в науке были растоптаны очередным, пятым поворотом к худшему в общественной жизни,

наступившим после смещения Н.С. Хрущева в октябре 1964 г. Поворот произошел, правда, не сразу. Первое время преобладали даже обнадеживающие перемены (возрождение генетики, усиление роли "товарников" в экономической науке и т.д.). Но уже с 1967 г. поворот обозначился более отчетливо. Начинаются (после перерыва) первые закрытые политические процессы, изменяется тон печати, вновь начинают хвалить Сталина. Призрак возрождения сталинизма возмущил лучшую часть интеллигенции. Началась подписная кампания в защиту гласности. Это был своеобразный референдум. Он-то и выявил, сколь тонок был слой порядочных ученых. Решились подписать письма протеста десятки. Подавляющее большинство испугалось. Но даже такой робкий протест развязал волну репрессий. Начались публичные обсуждения и осуждения кучки протестантов, изгнание нераскаившихся с работы. Всякая новая мысль в общественных науках вновь началась преследоваться. Целые институты, например Институт социологии, куда собрались многие лучшие представители молодого поколения обществоведов, подверглись тотальной чистке. Вверх вновь пошли посредственности, бездарные, но послушные. Они захватывали руководящие должности, откровенно ковали карьеру.

Напуганное даже робким движением протеста среди небольшой части интеллигенции тогдашнее руководство взялось "оздоравливать" вузы. Оттуда изгонялись относительно независимые и талантливые преподаватели. Возвращались ликвидированные с середины 30-х годов социальные привилегии при поступлении в вузы "для рабочих и крестьян" – с неизбежным ухудшением качества приема и обучения. Умные люди тогда говорили, что нам это аукнется через 10–15 лет. Снова поднял голову антисемитизм.

Карьеризм становится главной и самодовлеющей целью. Ради карьеры забываются понятия о чести и порядочности. Нужно стать академиком, и вот уже кандидат в академики, еще недавно числящийся в прогрессивных, организует в том же академгородке изгнание из университета преподавателей-экономистов за то, что в бюллетене студенческого научного общества появилась статья об инфляционных явлениях и колебаниях в социалистической экономике. В лучших традициях прежних времен создается следственная комиссия, опрашивают десятки студентов о поведении преподавателей, разбираются дела... В качестве неопровержимого свидетельства подозрительности преподавателя фигурирует факт уважения к нему студентов. Дескать, настоящий преподаватель выше этого...

В академики все больше избирают не за научные заслуги, а за должность, например директора института. Старые академики обхаживаются, одариваются, умасливаются. Серьезных научных работ нет. Неприятно, но не беда.

Настоящим ученым путь в академики как-будто вообще закрыт. Всемирно известного биолога, гордость отечественной нау-

ки Тимофеева-Ресовского, и близко не подпускают в член-корреспонденты, даже баллотироваться не дают. Такая же судьба у великого А.Л. Чижевского. Член Лондонского Королевского общества математик Шафаревич и математик Гельфанд долго не были приняты в академики (Гельфанда приняли, когда ему уже 70 лет минуло). Не попали в академики и член-корры многие лучшие советские экономисты: С.А. Далин, В.В. Новожилов, Я.Б. Кваша, А.Л. Вайнштейн, А.И. Ротштейн, Ц. Урланис и ряд других.

А старики, на которых держалась наука, тем временем уходят из жизни один за другим. Как все это сказалось на науке, прекрасно показал Д. Гранин в книге "Зубр". Процитируем только одно место: "Сукачев, Прянишников, Кольцов, Астауров, Зенкевич... Из таких людей составлялась горная цепь. Они создавали масштаб высоты. По ним меряли порядочность. Их боялись – что они скажут? Настоящего, постоянно действующего общественного мнения не доставало, не было того, что называется обществом, научной средой, которая определила бы нравственные критерии, осуждала бы такого-то за плагиат, за эксплуатацию учеников, за бесчестные поступки, хвалила бы за гражданскую смелость, за порядочность. Общественное мнение заменяли отдельные ученые, в которых счастливо воссоединялся нравственный и научный авторитет... Все меньше становилось тех, чье слово боялись. Не перед кем было стыдиться. Одни умирали, других усылали, одни замолкали, другие отчаялись. Их правила чести становились слишком трудными, поэтому их называли старомодными. Они уходили в легенду – Пророки, Рыцари Истины, Хранители Чести"¹.

Устраивается постыдная кампания против академика А.Д. Сахарова. С его осуждением выступают почти все академики. Воздерживаются только самые старые и уважаемые – П.Л. Капица, В.А. Энгельгардт, И.Е. Тамм, еще два-три человека. Некоторые временно исчезают из своих квартир, чтобы избежать необходимости выбора. Как не вспомнить, что в худшие сталинские времена, когда за протест можно было отправиться на тот свет, нашлось не так уж мало биологов, которые не отреклись от генетиков. П.Л. Капица и В.И. Вернадский вступались за арестованных. И уж совсем грустно сравнивать поведение наших академиков в этом деле с поведением профессоров Московского университета в 1911 г. (при столыпинщине), подавляющая часть которых ушла из университета в знак солидарности с преследуемыми коллегами.

Серьезного обсуждения путей улучшения деятельности Академии наук и по сей день не происходит. От растущих упреков и претензий к ее деятельности Академия отмахивается. Состоявшиеся в декабре 1987 г. выборы лишней раз подтвердили тяжелое состояние Академии. Никакого широкого обсуждения канди-

¹ Гранин Д. Зубр. – *Новый мир*, 1987, № 2, с. 73–74.

датур быть не могло, так как список их опубликовали лишь накануне выборов, притом только в журнале *Вестник Академии наук*. Напомним, что список кандидатур в 1928 г. публиковался за 8 месяцев до выборов в общей печати, и эти кандидатуры долго и широко обсуждались. Даже в 1939 г. список кандидатов напечатали задолго до выборов, и была некоторая возможность их обсуждать. Теперь, в эпоху гласности, положение с гласностью в Академии в отношении выборов оказалось хуже, чем когда-либо.

Если так плохо обстояли дела в Академии наук СССР, то в других научных учреждениях они были, естественно, еще хуже. С ВАСХНИЛ у нас вообще не церемонились. В 1948 г. там даже и выборов не производили, взяли да назначили сразу 35 академиков, в том числе даже сотрудников органов МВД. Зато многих старых изгнали. Сразу после войны было сменено руководство Академии медицинских наук за мнимую передачу США препарата "КР" (а ученый секретарь Академии В.В. Парин арестован). Разложение в этих академиях шло еще быстрее, чем в АН СССР. На наших глазах такой уже признанный врач, ученый, как Г.А. Илизаров, не был избран в Академию медицинских наук. В отраслевой, вузовской науке дела, разумеется, шли еще хуже, чем в академической. Проверка деятельности ста отраслевых научных институтов, проведенная ГКНТ в прошлом году, показала, что 60% из них вообще не выдает научной продукции. О том, что эта цифра не случайна, свидетельствуют аналогичные результаты, полученные при проверке институтов Минздрава СССР.

Вдумайтесь в страшное значение этих цифр. В сущности, десятки миллиардов рублей, которые тратятся на содержание таких институтов, выбрасываются на ветер. А ведь это только прямые потери. Кого-то ведь заставляют внедрять квазинаучные "достижения" этих институтов, и оттого убытки могут только возрасти. Вспомним, какие средства вбухали в создание АСУ. Их разработкой были заняты десятки институтов!

Мудрено было бы ожидать расцвета науки и еще по одной причине. В 60–70-е гг. непрерывно ухудшалось качество образования. Лучшие педагоги изгонялись из высшей школы, она коррумпировалась, в немалом числе вузов уже поголовно платили не только за диплом, но и за экзамены и зачеты. О низком качестве школьного образования так много написано, что не хочется повторяться.

Если в 30–50-е гг. наша наука и техника не блистали оригинальностью разработок, но все же относительно неплохо справлялись с освоением зарубежных научно-технических достижений, то теперь зачастую и эта задача ей оказывалась не по силам. Многие научные коллективы безуспешно годами осваивают закупленные лицензии.

На нашу беду теперь окончательно ясно, что это так. В 70-х годах у нас были средства для закупки научно-технических

достижений прямо и непосредственно в виде соответствующего оборудования и материалов. Это оказалось намного более легким, чем налаживать собственную науку и технику. Так возникла "импортная чума". Не от лени, а от беспомощности тогдашнего руководства. Но избавиться от "импортной чумы" нельзя раньше, чем мы возродим собственную науку. Заклинанием и осуждением от этой беды не избавишься. И значит, надо ясно видеть глубинные причины немоги нашей науки и техники.

Положение в науке и с научно-техническим прогрессом за последние три года (после апрельского Пленума ЦК КПСС 1985 г.) занимало руководящие органы, пожалуй, больше, чем какая-либо другая проблема нашей экономики. Даже коренной реформой хозяйственного механизма у нас занялись позже. Вспомним, что совещание в ЦК КПСС по научно-техническому прогрессу было проведено сразу после апрельского Пленума ЦК КПСС 1985 г., в мае. Средства на науку опять не жалели: ассигнования на нее росли намного быстрее, чем все другие ассигнования по бюджету. Одна за другой появлялись все новые формы организации науки и внедрения научно-технического прогресса: намного выросло число научно-производственных объединений, по ведущим направлениям научно-технического прогресса были созданы межотраслевые научно-технические комплексы (МНТК), инженерные центры, временные научно-технические коллективы. В конце 1987 г. сделан казался бы самый решающий шаг: науку начиная с 1988 г. решено перевести на хозрасчет. Всерьез как будто взялись за улучшение в средней и высшей школе. Несколько оздоровилось положение в медицинской и сельскохозяйственной науке после смены руководства в них. Новое руководство академической и отраслевой науки в этих областях, судя по печати, энергично взялось за исправление многолетнего застоя. Успешно работают некоторые МНТК, создаются образцы новой техники, не уступающие, по заверениям их создателей, мировому уровню. Нашлась вроде бы замена немалому количеству видов оборудования и материалов, ввозившихся ранее из-за границы (не знаем, правда, равноценна ли такая замена и во что она обойдется).

Коренного же сдвига к лучшему тем не менее пока нет. Число Нобелевских лауреатов не растет, равно как и членов ведущих научных обществ (последних даже падает). Не слышно о существенном росте в продаже лицензий, объема экспорта наукоемкой продукции. Экономический обозреватель *Известий* сообщает (*Известия*, 16 октября 1987 г.) с грустью, что за последние два года выполнена только половина заданий по изготовлению опытных образцов машин. И самое главное: нет заметных сдвигов в производительности труда и других показателях эффективности производства. А ведь именно на них в первую очередь должен бы сказаться эффект от научно-технического прогресса.

Все чаще мы слышим, что МНТК, на которые возлагали большие надежды, в подавляющем большинстве работают плохо, отдача от них невелика. Научно-производственные объединения намного больше пекутся о текущем плане, чем о научных новшествах. Далеко не ладно и с хозрасчетом в науке. Толком еще не ясно даже, как его понимать, за что платить научным институтам: за конечный результат или этапы исследований, которые неизвестно еще чем закончатся. Хотя все знают, что от огромного количества научных институтов толка нет, но и с переходом на хозрасчет почему-то лишь единицы из них прекращают свою деятельность. Пора, кажется, задуматься, с того ли конца мы начали улучшать положение? Убежден: не с того. Глубокого анализа положения в науке не было. Могла ли дать толк реорганизация без анализа? Без правильного диагноза и лечение будет ошибочным.

Самое главное, чему нас должен научить наш горький опыт, состоит в том, что наука не может успешно развиваться длительное время в условиях тоталитарного режима. Больше всего творчеству нужна свобода. Любому творчеству, но и научному тоже. Не материальное и финансовое обеспечение, как это и сейчас еще нередко полагают, а именно и прежде всего свобода. Какое-то время по инерции, в силу унаследованных традиций, ученый в естественных науках творил и при ограничениях свободы. Ведь даже в худшие времена сталинизма мы имели крупные открытия и изобретения. Даже в лагерях и тюрьмах (шарашках) они делались. И эти примеры часто ставят в противовес утверждениям о первенстве свободы для развития науки. Забывают при этом только сказать, насколько больше было бы этих открытий при свободе научного творчества и как быстро угасла наука, лишившись свободы.

В условиях тоталитарного режима наука постепенно приобретает все свойства этого режима. Тоталитарный режим держится на бюрократии, и наука, по необходимости, бюрократизируется. Режим не терпит самостоятельно и смело мыслящих, и таких начинают не терпеть и в науке. А ведь на них-то она и держится! Наука, как открытие нового, по своему существу инакомысляща. Чем крупнее ученый, тем больше он инакомыслящий по отношению к старым представлениям. Чувство собственного достоинства и своей значительности в жизни общества делает ученых наряду с писателями наиболее стойкими побсрниками свободы и демократии в обществе. И это же делает их первыми мишенями при поворотах общества к усилению тоталитаризма. Для тоталитарного государства важнее всего сломить ученых. Ибо если сломлены самые непокорные и известные, остальным членам общества ничего не остается, как повиноваться. Но эта победа над учеными поистине является пирровой: побежденные ученые постепенно перестают быть учеными. Их творческий дух сломлен.

В тоталитарном обществе нет общественного мнения. Оценку науке выставляет бюрократия, руководствуясь своими собственными критериями, очень далекими от критериев общества и самой науки. Научная бюрократия зачастую превращается в научную мафию, которая паразитирует на науке, беспощадно устраняя всех соперников. Как и в любой мафии, в ней правят "крестные отцы" и царит полное повиновение.

Решающая роль демократизации для развития науки наконец-то начинает, кажется, осознаваться и руководством Академии наук СССР. Выступая на XIX партконференции, президент Академии наук СССР академик Г.И. Марчук сказал: "Наука не может развиваться, она просто задыхается в статичном, недемократическом, застойном обществе".

Наука страдает от любых видов несвободы: от ограничения свободы мысли и дискуссий, от неравенства по национальному или "социальному" признаку, от паспортного режима и ограничений на прописку, от трудности перехода ученого в другую организацию, от ограничений на контакты с иностранными учеными и своими коллегами, получение информации и т.д. и т.п. Бессмысленно все их перечислять. Ясно лишь одно, что эти свободы должны быть присущи всему обществу в целом. Свободу, как и социализм, в одной деревне не построишь, даже если это и академическая деревня.

Признаемся честно: мы еще очень далеки от свободного общества. В сущности, мы от него имеем только гласность, да и то не полную. Но смотрите, как только один элемент свободы успел двинуть вперед наше общество. Появились новые идеи, яркие имена. Под огнем гласности ушли в глухую оборону многие бюрократические структуры. Даже наука, после длительного сопротивления, заявила устами президента Академии наук о своем намерении перестроиться. И не просто заявила, а приняла, в сущности, многое из того, что в течение трех последних лет предлагали многие критики организации нашей науки.

Не станем, однако, обольщаться. Раз общество делает лишь первые шаги по пути демократизации, барьеры на этом пути еще очень велики. Наша бюрократия, а научная в такой же, если не большей степени, научилась отстаивать свои позиции и привилегии. Ее ведь тоже надо понять: без этих позиций она мало что представляет. И драться за них она будет ожесточенно.

Самая большая сложность перестройки науки заключается в том, что ее кадры на всех уровнях в гораздо большей степени, чем в других отраслях экономики, далеки от минимальных требований, предъявляемых к их профессии. Отставание в производительности в десятки раз от зарубежного уровня является вполне достаточным доказательством. Здесь, в науке (за небольшим числом исключений), нет такого положения, когда работе мешают только плохое начальство или бюрократические препоны. Большая часть научных работников, как это ни грустно, чувствует себя вполне комфортно как раз в нынешних ус-

ловиях и панически боится их изменений. В этом отношении "верхи" и "низы" часто выступают не антагонистами, а союзниками. Поэтому думать, что, вводя демократизацию, можно автоматически добиться возрождения науки, было бы опасной иллюзией.

Величайшим препятствием развитию нашей науки является глубоко укоренившиеся в ней бюрократические формы и традиции. В трагических условиях жизни нашего общества они способствовали преобладанию посредственностей в руководстве наукой, и эти посредственности, пользуясь административной властью, наглухо закрыли дорогу талантам. А устранить эти посредственности в условиях бюрократической структуры невозможно. К такому выводу приходят в последнее время многие. Вот, Д. Сарабьянов в *Литературной газете* от 2 декабря 1987 г. рассуждает о возможности обновления в Академии художеств СССР: сделал обзор ее истории, он приходит к выводу, что она "встает перед неразрешимыми задачами... Будет ли Академия художеств в целом менять свои задачи? Внутренних сил у нее для этого мало. Большинство членов и членов-корреспондентов вряд ли захотят ввести в состав академиков тех лиц, которые пойдут против течения. Тайное голосование дает им полную возможность сохранять свое благополучие".

А вот как описывается положение в психологической науке: "Все ключевые посты в науке... распределены между 4-5 людьми... Эта монополизация власти в психологии сделала чрезвычайно трудной, а порой и невозможной работу прежде всего тех, кто принадлежит к ученикам-исследователям школы Выготского-Леонтьева" (*Советская культура*, 11 февраля 1988 г.).

Среди факторов, поддерживающих бюрократизм и монополизм в науке, важно выделить внутренние и внешние. Внешними факторами являлось отношение общества к науке, низкие требования к науке, а часто – требования, противоположные ее развитию. Только в такой обстановке наука и могла позволить себе так деградировать. Но эти же неблагоприятные внешние факторы создали такую внутреннюю структуру науки, которая не способна к движению даже при изменении внешних факторов.

Следовательно, надо одновременно изменить и внешние и внутренние факторы развития науки...

Если вдуматься в механизм торможения внутри науки, то окажется, что он опирается на два столпа – монополизм и бюрократизм. Наука жестко разделена по сферам (академическая, отраслевая, вузовская), тематике, ведомственной подчиненности. Она имеет мало прав, все ее организационные действия – от образования научного учреждения до его закрытия – зависят от благожелательности вышестоящих органов. Вот эта жесткая расчлененность и зависимость науки создают экономические и политические основы для ее монополизации. Коль скоро каждая область науки "отведена" одному или нескольким учреждениям, их руководители имеют возможность контролировать данную

область, не допуская в нее чужаков и пресекая инакомыслящих в своей собственной епархии. К этим организационным и экономическим особенностям нашей науки надо добавить присущее ей гипертрофированное значение всякого рода чисто формальных признаков. Когда нет свободной конкуренции, ее место неизбежно заступают формальные виды отличий – ведь надо как-то отличать научных работников. У нас ими стали ученые степени и звания. Некоторые из них имеются и в других развитых странах, но там они являются лишь знаками уважения. У нас их гораздо больше, и главное, они являются орудиями власти в науке, резко усиливая ее монополистические черты. Не для почта же только так отчаянно дерутся у нас за звания академиков и членов-корреспондентов, а за реальную власть, которую дают эти звания. Это и административная власть, и руководство учеными советами, научными журналами, комиссиями. Несколько объединившихся академиков легко могут надолго, если не навсегда, закрыть доступ в свою область самому гениальному ученому, а при желании вообще изгнать его из официальной науки.

Разбить эту внешне неприступную крепость бюрократизированной науки можно, подрубив ее основные устои. И первый шаг здесь за экономикой. Бюрократизированной экономике соответствует и бюрократизированная наука. Как только экономика освободится от бюрократического пут, подрубятся они и у бюрократизированной науки. Самоуправляемые предприятия сами решат, с кем им заключать договор на внедрение научных достижений. Они могут выбрать институт, отдельное лицо или группу лиц, у которых есть лучшая идея и по более дешевой цене. Будут ли эти отдельные лица работать самостоятельно или в рамках самого предприятия – вопрос второстепенный. Важно, что ученый уже не прикован к научному учреждению. А с другой стороны, и научные учреждения не гарантированы от ликвидации бюрократической верхушкой, раз они должны жить за свой счет. Так создается возможность ликвидации старых и образования новых научных учреждений, независимо от бюрократических указаний и "авторитетов". Можно полагать, что поставленные в жесткие условия конкуренции и самофинансирования наши предприятия не станут, как они это делали до сих пор за счет госбюджета, разбрасываться деньгами на науку и отдадут их только тем, от кого может быть толк. Если будет допущен валютный рынок, предприятия смогут приобрести научно-техническую продукцию и у зарубежных исследователей. Это будет еще одним ударом по монополизму отдельных научных организаций. Как часто у нас гордятся, что мы продаем больше лицензий, чем покупаем за рубежом. А гордиться вовсе нечем. Ничтожность количества покупных лицензий говорит о нашей экономической безграмотности: лицензии покупать намного выгоднее, чем готовые изделия. Так автоматически лишится почвы масса бездельников и посредственностей в отраслевой и вузовской нау-

уже. Прогорят многие бесплодные институты. Собственно, этот путь мы провозгласили осенью 1987 г. постановлением Совета Министров СССР и ЦК КПСС о переходе научных учреждений на хозяйственный расчет и самофинансирование. И вот отраслевая наука уже перешла на хозрасчет, а не слышно что-то, чтобы какие-то научные учреждения обанкротились. Неужели они так быстро перестроились? Секрет прост: поскольку в самой экономике полный хозрасчет пока в основном на бумаге, хозяйственным предприятиям ни к чему, как и раньше, особенно экономить деньги. Еще раз убеждаемся, что для изменений в науке нужно провести раньше глубокие изменения в экономике. Пока мы больше о них говорим, чем реально делаем.

Разумеется, создание новых научных учреждений дело совсем не простое. Набрать ученых единомышленников – лишь первый шаг. Ученым для нормальной работы нужны еще помещения, научное оборудование, материалы, жилье для сотрудников. При нашей карточной системе на все эти блага создать новый коллектив по собственной инициативе сейчас практически невозможно. Монополизм в науке, как видим, поддерживается всей системой общественных и экономических отношений, а отнюдь не только внутринаучными отношениями.

Нуждается в коренных изменениях и организация фундаментальных исследований. У нас они ведутся главным образом в системе Академии наук СССР, академиях наук союзных республик, отраслевых академиях (сельскохозяйственных, медицинских, педагогических наук), ряде вузов. Их организация, в принципе, осуществляется теми же методами, что и в прикладной науке и разработках. Господствует профильный принцип распределения научной тематики. Специализированные научные организации-монополисты почти автоматически получают задания и финансирование под установленную плановую тематику. Система, очень удобная для бюрократов и бездельников. Нужны многие годы (а иногда и десятилетия) провалов в исследованиях, чтобы возник вопрос о целесообразности израсходованных на эти исследования денег (часто чуть ли не миллиардных, как это было с МГД-генераторами).

Ведут научные исследования чаще всего гигантские институты с численностью занятых, превышающей 1000 научных сотрудников, десятками лабораторий, отделов, секторов и мощным аппаратом управления и обслуживания. Руководство института, распределяющее деньги и тематику между лабораториями, является полным хозяином судьбы всех его сотрудников. Здесь кто платит, тот и заказывает музыку. Расправиться с инакомыслящим при такой системе проще пареной репы: достаточно лишь финансирования его исследования.

Вся вышестоящая бюрократическая надстройка над институтами занимается главным образом тем же самым: раздачей бюджетных средств, штатов, материальных ресурсов. Лиши аппарат и всю его иерархическую систему управления наукой этой

возможности, и магическая сила постов и ученых званий просто испарится. Поэтому начинать борьбу за оздоровление фундаментальной науки тоже нужно с изменения механизма ее финансирования и обеспечения. Не нужно изобретать велосипед. Давно уже в США, стране с самой развитой в мире наукой, существует хорошо отработанная система функционирования фундаментальной науки на конкурентных началах – контрактная система. Она описана во многих вышедших за рубежом книгах, и поэтому нет необходимости обсуждать ее подробно. Вместо распределения ассигнований сверху при таком методе заказчик, т.е. любая организация, имеющая деньги для финансирования науки, будет объявлять конкурс на проведение исследований по определенной тематике. Экспертиза, к которой непременно должны широко привлекаться зарубежные специалисты, даст заключение о предпочтительности отдельных предложений.

Что случится с наукой, с расходами на нее после введения контрактной системы и системы договоров-заказов на НИОКР? Убежден, что как минимум она резко сократится численно. Мыслимо ли держать в сфере научно-технических исследований столько же людей, сколько в США, с отдачей в десятки раз меньшей. Ясно, что многие из них только по должности ученые. Если наука сократится численно в несколько раз, будет не удивительно. Зато оставшимся можно будет заметно добавить в окладе без роста общих расходов на науку. Увеличится и фондовооруженность одного занятого в науке. Наша наука еще и тем отличается от американской, что она многочисленна, но плохо оплачиваема и технически слабо вооружена. Одно с другим связано: понятно, что нельзя держать излишних людей, да еще хорошо им платить и давать современную технику. На это никаких денег не хватит.

Должно измениться и общественное положение Академии наук СССР. Монополизм и бюрократизм пустили здесь столь глубокие корни прежде всего потому, что Академия стала обычным бюрократическим учреждением, распределяющим деньги и должности. Именно этим она и отличается от научных обществ в других развитых странах мира. Естественно, что, когда деньги выдаются чиновникам в Академии, в привилегированном положении оказываются "свои люди", занимающие высокие должности, независимо от реальных заслуг. Отсюда, во многом, и погоня за положением и учеными званиями, они открывают путь к деньгам. Отними у Академии распоряжение денежными ресурсами, отпадет и неистовая погоня за должностями, научными званиями, привилегиями. Монополизму в науке тем самым будет нанесен самый сильный удар. Академия наук станет постепенно превращаться в нормальное научное общество. Не думаю, что за звание академика или член-корреспондента надо платить. Такая практика сохраняется, кроме нас, только в одной стране – Испании. В других странах платят за труд, а не за титул. Отмена платы за научные титулы явится еще одним противовесом карь-

еризму в науке. В нынешнем виде Академия наук СССР не нужна. Слишком скомпрометировали себя большинство ее членов в прошлом, порочным был порядок их выборов.

Трудно ожидать подъема нашей науки без радикального расширения международных научных связей. Как ни важно изучение научной литературы, оно не может заменить личных контактов ученых. До революции научные сотрудники ежегодно надолго ездили за границу. В 20-е годы поездки уже были затруднены, но и тогда многие ученые подолгу, иногда годами бывали за границей. И именно среди них следует искать лучших ученых. Правда, это говорит и о другом: посылали за границу тоже лучших. В 30–40-е годы международные научные контакты прекратились. Знакомство с мировой наукой шло в основном по литературе. Только с середины 50-х годов наши ученые стали ездить в капиталистические страны в научные командировки и на стажировку. Тогда нам это казалось почти чудом. Не сразу мы поняли, насколько мизерными были эти контакты. Если до революции в них были вовлечены практически все научные силы, а в 20-е годы значительная их часть, то теперь в постоянные научные контакты с капиталистическими странами (а такими надо считать длительное пребывание за границей) были вовлечены даже не проценты, а доли процента, всего лишь сотни ученых. Посылались в капстраны часто (некоторые скажут: всегда) "свои люди", близкие к начальству, и само начальство, конечно. И уж, конечно, не дай бог, чтобы у кандидата на поездку в капстрану прадедушка был меньшевиком или имел не "тот" пятый пункт, или сам против чего-либо протестовал в студенческие годы. Толку от таких стажеров было немного. По такому же принципу часто формировали делегации на международные конгрессы. Да и численно состав наших делегаций был минимальным.

Для международных научных контактов недостаточно пересечь границу, надо еще уметь разговаривать с иностранцами. Пока они не умеют говорить по-русски, приходится изъясняться "по-ихнему". И с этим проблемы тоже огромные. Это в старой гимназии, где часто иностранцы и преподавали иностранный язык, школьники к концу обучения знали четыре языка (из них два древних). Не так уж редко было среди интеллигенции, когда языкам обучались в раннем детстве. Попробуйте среди наших школьников найти умеющих говорить на каком-либо иностранном языке. Ведь даже их учителя очень редко это умеют! Ничуть не меняется положение в вузе. Каким мучением оборачивается незнание иностранных языков для ученых! Мало кто находит в себе силы преодолеть дефекты нашего образования, подавляющее большинство обходится родным языком. Благо и требования в науке стали либеральными. Как легенду рассказывают о столкновении академика Фока со своим аспирантом. Фок рекомендовал ему прочитать книгу на немецком языке. Когда аспирант робко заметил, что он владеет только английским и фран-

цузским, Фок отрезал: меня это не интересует. Теперь же и некоторые академики не знают ни одного иностранного языка.

Можно ли вообще сдвинуть с места глубоко засевший в болоте воз нашей науки? Не будем, однако, предаваться бесплодному унынию. Дорогу осилит идущий. Надо прежде всего двигать вперед нашу общественную жизнь. Это ее деформации загнали в тупик и нашу науку, и только их преодоление может вывести ее из тупика.

СОЦИАЛЬНЫЙ МЕХАНИЗМ ПЛАНИРОВАНИЯ

В данной статье будут рассмотрены некоторые механизмы, на основе которых в административно управляемой (планируемой) экономике достигается сбалансированность между объемами намеченных к реализации производственных программ и необходимым для их осуществления ресурсным обеспечением. В методической, учебной и научной литературе процесс составления планов описывается обычно в виде совокупности детерминированных математических процедур, в рамках которых необходимо количество каждого конкретного ресурса определяется путем деления планового объема производства на научно (технологически) обоснованный норматив расхода. Однако реальная практика составления планов далеко не всегда соответствует этой схеме. Альтернативу нормативному методу планирования составляет так называемый метод от достигнутого уровня. Плановый объем производства при использовании этого метода рассчитывается путем прибавления к достигнутому его объему некоторого априорно заданного темпа прироста, близкого, как правило, к величине прироста этого показателя в предшествующем периоде. Аналогично расход ресурсов определяется исходя из фактической удельной величины их расхода за вычетом заданного волевым порядком процента экономии или улучшения использования.

В настоящей статье метод планирования "от достигнутого" будет рассматриваться в качестве идеального типа, противоположного нормативному. Учитывая, что основная идея нормативного метода планирования заключается в определении норм расхода ресурсов на основе инженерных параметров применяемых в производстве технологий, данный вид планирования будет в дальнейшем называться технологическим. Альтернативный метод планирования, основанный на устанавливаемых волевым порядком показателях роста объема производства и снижении удельного расхода ресурсов, будет обозначаться как нетехнологический. Гипотеза настоящей работы заключается в том, что нетехнологические методы планирования обладают своими балансирующими механизмами, обеспечивающими необходимое соответствие между объемом предназначенных к реализации программ и наличным количеством ресурсов.

Действие указанных балансирующих механизмов основывается на том, что потребность производства в тех или иных видах ресурсов обычно обладает той или иной степенью эластичности. Иными словами, все виды ресурсов, необходимых для функционирования того или иного производства, могут быть разделены на "эластичные" и "неэластичные". К неэластичным ресурсам относятся такие их виды, сокращение поставок которых при заданных условиях производства неизбежно приводит к пропорциональному сокращению выпуска продукции. Эластичными, соответственно, являются ресурсы, снижение обеспеченности которыми в известных пределах не приводит к обязательному снижению объема производства.

Свойство эластичности производственных потребностей по тем или иным видам ресурсов проявляется не только при сокращении поставок, но и при неритмичном их поступлении, снижении качества используемых ресурсов и т.д. В более широком смысле конечные результаты производственной деятельности обладают определенной (нередко весьма значительной) эластичностью по отношению ко всем объективным трудностям и препятствиям, возникающим в ходе их осуществления.

Необходимо отметить, что даже на микроэкономическом уровне, т.е. на уровне протекания конкретных технологических процессов, полностью неэластичный тип взаимодействия ресурсов встречается далеко не всегда и, возможно, даже не является доминирующим. Эластичная потребность в ресурсах может возникнуть при наличии возможности экономии сырья и материалов (путем снижения веса машин и изделий без ухудшения качественных характеристик, уменьшения потерь и т.п.), снижения трудоемкости выпуска продукции, увеличения пропускной способности оборудования, ликвидации "узких мест" и т.д. При переходе от конкретных рабочих мест и технологических звеньев к более крупным и обладающим большей хозяйственной автономией подразделениям (предприятие, объединение, отрасль) адаптационный потенциал производства вследствие увеличения возможности замены ресурсов, рационализации и иных факторов возрастает и свойство эластичности увеличивается. Важную роль играет также то обстоятельство, что снижение обеспеченности производства многими видами ресурсов (капитальные вложения, трудовые ресурсы) сказывается не сразу, а с определенным временным лагом.

Наряду с увеличением объективных возможностей применения нетехнологических методов планирования вследствие возрастания эластичности ресурсных потребностей хозяйственных объектов, на верхних уровнях планового управления снижаются возможности составления планов на основе технически обоснованных норм. В связи с невозможностью составления народнохозяйственных и отраслевых планов на основе инженерных параметров оборудования, специфицированных норм расхода материалов и иных данных такого рода указанные планы со-

ставляются на основе укрупненных (агрегированных) нормативов. При этом система нормативов фактически утрачивает свои технологические свойства (однозначность, техническую адекватность объекту и невозможность пересмотра волевым порядком) и превращается в нетехнологический инструмент планирования. Сами нормативы приобретают при этом свойства контрольных или плановых показателей, изменение или пересмотр которых сопровождается эластичной реакцией объекта планирования.

Утрата достоверной информации о степени напряженности плановых заданий на объекте планирования вследствие применения агрегированных норм приводит к возникновению альтернативного механизма, в котором эта напряженность определяется "опытным" путем. Действие этого механизма описывает В. Волконский в статье "Экономическая ответственность и социалистическая собственность". Он пишет: "Недостатки действующего хозяйственного механизма приводят к тому, что взаимоотношения между предприятием и министерством приобретают характер своеобразной деловой игры. Оптимальную стратегию этой игры можно выразить в форме парадокса: чтобы выйти в передовые, надо хоть раз хорошенько провалить план. Расшифровывается этот парадокс просто. Допустим, что себестоимость на предприятии составляет 86 коп. на рубль продукции. Ежегодно планируется снижение себестоимости, скажем, на 2 коп. Предприятие работает хорошо, и через 5 лет себестоимость по продукции – уже 76 коп. Однако все резервы исчерпаны, и выполнить план удастся только с крайним напряжением всех сил. На следующий год будет запланировано дальнейшее снижение себестоимости (от достигнутого). Допустим, что существенно изменить ассортимент продукции нельзя. Предприятию остается ежегодно выключивать послабления в плане, выполнять его через пень-колоду, создавая нервную атмосферу в коллективе, короче, получить репутацию отстающего. В этих условиях одним из способов убедить главк (ВПО) и планово-экономическое управление министерства в том, что предприятие не может работать в сложившемся режиме, может только существенное недовыполнение годового плана, скажем, на 10–15%. Когда министерство и ВПО убеждаются, что план действительно не будет выполнен, они могут его пересмотреть. В результате предприятие получит на следующий год льготное плановое задание и снова, ежегодно улучшая показатели, быстро выйдет в передовые. Такой процесс регулирования в теории следящих систем называют "пилот"¹.

В описанной В. Волконским схеме отсутствует, однако, один важный элемент. Установление плановых заданий должно быть подкреплено *санкциями* на их недовыполнение или выполнение

¹ Экономика и организация промышленного производства, 1985, № 1, с. 99–100.

социально неприемлемыми способами. При этом эффективное действие социальных санкций может быть обеспечено только в тех случаях, когда они имеют адресную направленность по отношению к работникам и должностным лицам, персонально ответственным за обеспечение соответствующих производственных функций.

Основным звеном, обеспечивающим мобилизацию резервов (факторов эластичности) в условиях установления плановых заданий нетехнологическим методом, является инженерно-управленческий персонал промышленных предприятий. Выполнение напряженного плана по росту объема производства, увеличению производительности труда, экономии сырья и материалов, улучшению использования производственных мощностей, а также преодоление текущих трудностей требуют осуществления большого объема квалифицированной инженерной и управленческой деятельности. Иными словами, понятие "степень напряженности плана" по своему значению может быть интерпретировано как степень нагрузки на внутризаводское управление.

Сущность механизма определения напряженности планов в условиях нетехнологического планирования заключается в том, чтобы практическим путем определить предел эластичности объекта планирования, т.е. тот минимально необходимый уровень обеспеченности ресурсами, при котором объект планирования из эластичного превращается в неэластичный. На практике предел эластичности фиксируется в том случае, когда при высоком качестве внутризаводского управления объект планирования перестает справляться с возрастающими плановыми заданиями. Высокое качество управления поддерживается в свою очередь системой позитивного и негативного стимулирования работников управления (в первую очередь руководителей). К основным позитивным стимулам управленческих работников относятся премирование, повышение в должности, зачисление в резерв на выдвижение, моральные стимулы и иные формы признания заслуг. К негативным – материальные санкции (лишение премии, денежный начет), дисциплинарные меры (предупреждение, выговор и др.), освобождение от должности, а также уголовное преследование за выполнение плана социально неприемлемыми способами. В условиях усиления степени напряженности планов и приближения их к границе эластичности производственного объекта система стимулирования начинает сдвигаться в сторону применения негативных санкций.

Применение санкций как элемента административного управления, направленного на увеличение напряженности производственных программ, имеет свои целесообразные пределы. По мере приближения к границам эластичности (т.е. нарастания объективных трудностей выполнения плана) эффективность применения санкций снижается. Отсутствие улучшений после применения достаточно строгих санкций и предупреждений о дальнейшем их ужесточении может рассматриваться как признак

достижения объектом предела эластичности.

Доведение объекта планирования до пределов эластичности не означает, что производственные ресурсы используются на нем оптимальным образом. Напротив, производственная деятельность на таком объекте обычно сильно дезорганизована. Механизм снижения уровня организации в результате перенапряжения плановых заданий в настоящее время изучен недостаточно. Представляется возможным выделить следующие факторы, снижающие в этом случае организацию производственного процесса. Во-первых, ограниченность предоставляемых производственных ресурсов (в первую очередь капитальных вложений) при возрастающих производственных планах приводит к старению и износу производственного аппарата, что в свою очередь влечет за собой увеличение числа отказов оборудования и аварий. Во-вторых, ограниченность ресурсов вынуждает администрацию предприятий и объединений распределять их в соответствии с устанавливаемой или внутризаводской системой приоритетов, что приводит к постепенно усиливающемуся снижению уровня организации вспомогательного, а затем и основного производств¹. Процессы старения производственного аппарата и снижения организации вспомогательного производства могут в значительной мере усиливать друг друга. Это одна из причин, по которым проверки предприятий, не справляющихся с плановыми заданиями, как правило, обнаруживают большое число фактов бесхозяйственности и беспорядка, что обычно вменяется в вину руководителям предприятия.

Планомерное усиление напряженности производственных программ косвенным путем приводит также к снижению уровня организации внутризаводского управления. Это связано с тем, что в условиях приближения уровня напряженности производственной программы к границе эластичности усиливается тенденция выполнения планов путем использования социально неприемлемых средств, включая искажение отчетности и приписки. Социально-экономический ущерб, наносимый приписками, далеко не ограничивается тем, что на их основе завышается объем производственной продукции. В условиях нетехнологического планирования объем производства и другие экономические показатели, достигнутые в предшествующие периоды, являются исходной базой для установления плановых заданий на предстоящий период (путем прибавления планового процента прироста или вычитания планового процента экономии). При наличии приписок искаженные данные отчетности становятся исходной базой для проведения внутризаводских плановых расче-

¹ При установлении приоритетов в условиях напряженных плановых заданий работники управления обычно исходят из того, что производственные трудности будущих периодов обладают меньшей значимостью, чем текущие трудности. С ростом напряженности планов степень выраженности данной тенденции возрастает.

тов. Использование не соответствующих действительности показателей в плановых расчетах не дает возможности предприятию разработать реальный производственный план и довести его до производственных участков и рабочих мест. Происходящее в результате этого снижение качества планирования приводит к тому, что управленческая деятельность на предприятии начинает осуществляться главным образом оперативным методом. Управление предприятием в оперативном режиме, по существу, означает возврат к доплановым методам организации производства, которые еще в начале XX в. были подвергнуты убедительной критике основоположниками школы научной организации труда (Ф. Тейлором, А. Файолем и др.). Отсутствие реального производственного плана и вытекающая из этого невозможность наладить строгий учет и контроль результатов труда каждого работника создают предпосылки для фактического снижения напряженности производственных программ, падения ответственности и трудовой морали работников и дальнейшего увеличения объема приписок, а также иных социально неприемлемых средств достижения запланированных показателей.

Сдвиг управленческой деятельности в сторону оперативного управления повышает общую нагрузку на управление и концентрирует ее на руководителях, вызывая одновременно общее снижение качества управления. Подобная ситуация вызывает у руководителей производственных подразделений субъективную убежденность в том, что напряженность плановых заданий в их подразделении является предельной, хотя на самом деле эта убежденность отражает скорее невозможность повышения качества управления за счет дальнейшего наращивания их собственных трудовых усилий. В этих условиях попытки преодолеть границу эластичности и ввести в действие имеющиеся резервы путем дальнейшего увеличения напряженности планов и ужесточения системы санкций по отношению к руководителям обычно не приводят к успеху.

Рассмотрение описанной выше схемы позволяет сделать следующие выводы. Применение нетехнологических методов планирования имеет "зону целесообразности" и "зону нецелесообразности". При наличии на объекте планирования реальных резервов роста эффективности производства планирование темпов роста нетехнологическим методом является целесообразной стратегией, обеспечивающей увеличение количества продукции при относительной экономии ресурсов. Однако по мере приближения к границе эластичности данная стратегия перестает себя оправдывать и в какой-то момент может привести к значительным хозяйственным дисфункциям. По выражению Н. Максимовой, данная ситуация может быть охарактеризована как "тупик интенсификации"¹. Проблема преодоления подобных "ту-

¹ Максимова Н. Бригады на перепутье. – *Экономика и организация промышленного производства*, 1985, № 8, с. 162.

пиков” вызывает необходимость детального изучения социальных процессов, происходящих при увеличении плановых заданий в условиях достижения объектом границы эластичности.

Напряженность планов и стабильность кадрового состава производственных руководителей

Происходящий при достижении границ эластичности объекта процесс усиления санкций против руководителей, если он превышает некоторый целесообразный уровень, приводит к значительному увеличению сменяемости и текучести кадров работников управления и становится дополнительным фактором снижения уровня организации производства. Возникновение подобной ситуации может быть рассмотрено на примере производственной обстановки, сложившейся на предприятиях черной металлургии в 1937–1939 гг. до назначения наркомом И.Ф. Тевосяна. Известный металлург А.Ф. Марцымов, описывая этот период, отмечает, что до прихода в Наркомчермет Тевосяна руководителей заводов часто снимали с работы за невыполнение планов. В середине 1940 г. из 151 директора крупных предприятий отрасли 62 работали меньше года и 55 – от года до двух лет. Из 140 главных инженеров меньше года в этой должности была половина. Только за 1939 г. число снятий и перемещений инженерно-технических работников на предприятиях Наркомчермета составило 2665.

Заняв должность наркома, Тевосян “...решительно покончил с эпидемией выговоров в адрес директоров, главных инженеров и специалистов. Был введен порядок, при котором только нарком имел право давать взыскания номенклатурным работникам, причем виновность каждого из них нужно было доказать”. До Тевосяна распространенной практикой было считать невыгодным того начальника цеха, при котором цех работал плохо. Такого руководителя, как говорил Тевосян, начинали “третировать”. “Никто мне не докажет, – говорил Тевосян, – что начальник цеха нарочно не выполняет план. Наоборот, можно доказать, что он стремится к выполнению плана. Нужно взять твердую линию на поддержку начальников цехов, или мы угробим заводы”¹.

В качестве другого аналогичного примера может быть рассмотрена ситуация в сельском хозяйстве в 1946–1950 гг. Как

¹ Марцымов А.Ф. Каким был Тевосян? – *Экономика и организация промышленного производства*, 1982, № 10, с. 132–138.

А.Ф. Марцымов считает нужным специально указать, что “ситуация в этой отрасли сейчас (1982 г.) весьма походит на ту, которая была перед приходом в наркомат И.Ф. Тевосяна. Следовало бы тщательно изучить его “эпоху” и многое перенять” (Там же, с. 142).

указывает специалист по этому периоду И.М. Волков, "...состояние сельскохозяйственного производства к началу 1946 г., потребности страны в продовольствии и сырье требовали принятия решительных мер для скорейшего восстановления сельского хозяйства. В то же время общее экономическое положение страны, сложная международная обстановка серьезно ограничивали возможности государства в оказании помощи колхозам и совхозам. Планы производства сельскохозяйственной продукции составлялись из расчета получения максимально возможного в тех условиях количества продукции"¹. Далее И.М. Волков пишет: "В первые послевоенные годы укрепление колхозов затруднялось небывалой текучестью кадров колхозных руководителей. Ежегодно по разным причинам освобождались от работы не менее трети председателей, а в некоторых областях – почти половина. Нередко в одном колхозе за год сменялось несколько председателей".

Иногда снимали председателей колхозов, когда они не успевали еще освоиться с работой и ни в коей мере не были виновны в отставании колхоза. Но дело не ограничивалось освобождением от должности. Иногда руководители привлекались к судебной ответственности за недостатки в работе колхозов, которые в тех условиях трудно было устранить в короткий срок. "Провал той или иной кампании в районе, области, – отмечалось в докладной записке правового отдела Совета по делам колхозов, – обычно вызывает своеобразный поход на председателей колхозов, в них пытаются найти причину всех бед, и на них прежде всего обрушивается вся тяжесть судебных репрессий"².

В связи с многочисленными фактами неправильного привлечения к судебной ответственности и осуждения председателей колхозов, а также в связи с необходимостью уменьшения сменяемости кадрового состава колхозных руководителей Пленум Верховного суда Союза ССР в августе 1947 г. принял постановление "О порядке рассмотрения дел о преступлениях по должности председателей колхозов", в котором дела об их преступлениях предлагалось рассматривать областными и крайевым судам или верховным судам республик. При этом дела к рассмотрению они могли принимать только в том случае, когда обвинительное заключение было утверждено прокурором области, края или республики. В ряде областей обкомы ВКП(б) включали председателей крупных колхозов в свою номенклатуру. Эти председатели могли быть освобождены или перемещены только с разрешения обкома³.

¹ Волков И.М. Трудовой подвиг советского крестьянства в послевоенные годы. Колхозы СССР в 1946–1950 годах. М., "Мысль", 1972, с. 60, 68.

² Волков И.М. Цит. соч., с. 232–233.

³ См.: Волков И.М. Цит. соч., с. 233.

Как указывает И.М. Волков, в результате принятых мер "состав председателей несколько стабилизировался. В 1948 г. уже $\frac{1}{3}$ их имела стаж работы в данном колхозе более трех лет (вместо 28,7% в 1946 г.), удельный вес председателей со стажем до одного года снизился с 41,3% до 27%. Уменьшилась текучесть бригадиров и других руководителей. Однако до конца пятилетки частая смена руководящих колхозных кадров не была преодолена, что сказывалось на организации колхозного производства"¹.

Необходимо отметить, что в последующие годы компетентность работников планирующих органов по сравнению с довоенным периодом сильно возросла, благодаря чему случаи столь резкого усиления сменяемости руководителей были исключены из хозяйственной практики как нецелесообразные. Однако ликвидация перегибов не означала полного устранения описанного выше регулирующего механизма. Наличие такого механизма подтверждается, в частности, данными исследования, проведенного автором настоящей статьи. В целях проверки гипотезы о наличии взаимосвязи между степенью напряженности производственных программ и сменяемостью руководителей соответствующих подразделений автором в 1983–1985 гг. было проведено специальное обследование. В качестве объекта исследования были взяты 23 промышленных предприятия, принадлежащих к различным отраслям промышленности (машиностроение и металлообработка, химическая, нефтеперерабатывающая и др.). На каждом предприятии были выделены один или два цеха, чаще других не справляющихся с установленными для них плановыми заданиями. Определение наиболее "трудных" цехов осуществлялось экспертным путем на основе опроса директоров и главных инженеров заводов. Затем, исходя из данных внутриводской документации, были определены коэффициенты сменяемости начальников цехов в целом по обследованным предприятиям и по кругу не справляющихся с заданиями цехов. Коэффициенты сменяемости подсчитывались в среднем за три года, предшествующих моменту проведения обследования². Данные обследования показали, что коэффициент сменяемости начальников, не справляющихся с выполнением плана цехов, почти вдвое превосходит средний коэффициент сменяемости данной должностной группы работников (35,7% против 18,4).

На наличие взаимосвязи между сменяемостью руководителей и степенью напряженности производственных программ неоднократно указывали также заводские работники управления в ходе специально организованных обследований (интервью). При этом общее мнение опрошенных сводилось к тому, что чрезмерная сменяемость руководителей наносит значительный ущерб

¹ Волков И. М. Цит. соч., с. 233.

² Случаи, когда работник, временно исполняющий обязанности начальника цеха сроком более месяца, замещался работником, назначенным постоянно, включались в общий показатель сменяемости.

производственной деятельности предприятия.

Таким образом, механизм наращивания объемов производства продукции путем постепенного увеличения напряженности плановых заданий и введения санкций за их невыполнение (либо выполнение неприемлемыми способами) имеет как положительные, так и отрицательные стороны. При наличии недоиспользованных резервов роста объемов производства увеличение напряженности планов дает возрастающую хозяйственную отдачу. Однако по мере приближения объекта к границе эластичности хозяйственная отдача от увеличения напряженности планов начинает падать, что проявляется в снижении темпов роста объема производства и одновременном возрастании роли нежелательных или неприемлемых факторов эластичности. Сходные эффекты возникают также при увеличении жесткости санкций и росте сменяемости руководителей. В тех случаях, когда в отдельных производственных звеньях по каким-то причинам возникла ситуация фактической безнаказанности за производственные упущения, увеличение требовательности к руководителям является необходимым условием нормализации производственной обстановки. Смена работников, явно не справляющихся со своими обязанностями и неспособных эффективно контролировать процесс производства в подчиненных ему подразделениях, также является важным элементом поддержания высокого качества управления. Однако при переходе определенного предела применение указанных мер становится фактором, снижающим уровень организации производства.

В условиях достижения границы эластичности величина планируемого темпа роста объема производства и степень контроля за соблюдением на предприятиях плановой и технологической дисциплины становятся связанными друг с другом по принципу обратной причинно-следственной зависимости. Ужесточение контроля за плановой и технологической дисциплиной при одновременном наращивании объема плановых заданий и при сохранении неизменными прочих существенных условий хозяйствования неизбежно приводит к наращиванию применения санкций против руководителей, резкому росту их сменяемости и к снижению числа желающих занять вакантные руководящие должности.

Стратегия планового управления и проблема укрепления хозяйственной дисциплины

Произошедшее в СССР в последнее десятилетие снижение темпов роста национального дохода и других показателей народнохозяйственной динамики, а также известное учащение случаев нарушений плановой и технологической дисциплины вы-

зывают необходимость в принятии мер по преодолению указанных негативных явлений. Наряду с ускорением научно-технического прогресса, структурной политикой и рядом других факторов к числу указанных мер относятся также административные меры, направленные на повышение требовательности к производственным единицам народного хозяйства¹. В связи с этим чрезвычайно важную научную и практическую проблему представляет определение целесообразности границ увеличения административных требований как фактора ускорения экономического роста и укрепления хозяйственной дисциплины.

В связи с необходимостью преодоления тенденции снижения темпов экономического развития начиная с середины 70-х годов органами государственной власти СССР был принят ряд мер, направленных на укрепление плановой дисциплины в народном хозяйстве. К числу таких мер относится издание нормативных актов, направленных на усиление взаимосвязи между показателями выполнения плана и величиной заработка производственных руководителей, а также меры, направленные на усиление ответственности (в том числе уголовной) за выполнение плана социально неприемлемыми способами.

Усиление взаимосвязи между показателями выполнения плана и величиной оплаты труда руководителей осуществлялось главным образом путем введения новых показателей и условий премирования. В результате, как отмечает В.Д. Ракоти², система материального стимулирования ИТР оказалась перегруженной показателями и условиями. Для действующей системы премирования работников аппарата управления характерно, что премия выплачивается за одновременное выполнение нескольких производственных показателей и условий. При этом часть показателей и условий, считающихся наиболее важными в оценке хозяйственной деятельности, является обязательной к выполнению. Это означает, что в сложившейся ситуации получение премий за выполнение того или иного производственного показателя обуславливается выполнением целого ряда других показателей. Особенно жесткие условия премирования установлены для линейных производственных руководителей высшего звена предприятия.

Как известно, до конца 1982 г. при премировании руководящих работников промышленных предприятий использовалось пять основных показателей и условий премирования: прибыль, важнейшая номенклатура производства, производительность труда, удельный вес продукции высшей категории, поставки продукции по договорам. При невыполнении любого из этих показателей работник полностью лишался поощрения за успехи по другим показателям работы. Новые показатели, введенные в

¹ См.: Материалы XXVII съезда КПСС. М., Политиздат, 1986, с. 41–43.

² См.: Ракоти В.Д. Совершенствование организации премирования в промышленности. М., "Экономика", 1983, с. 74–75.

1983 г. – экономия материальных ресурсов и себестоимость продукции, – увеличили число таких взаимосвязанных основных показателей и условий до семи. При этом показатель "важнейшая номенклатура продукции" насчитывает обычно достаточно большое число позиций, на некоторых предприятиях – до нескольких десятков. Роль в премировании каждой из этих позиций такая же, как и роль остальных перечисленных показателей, т.е. при невыполнении хотя бы одной позиции важнейшей номенклатуры премирования не производится.

В соответствии с Основными положениями о премировании работников производственных объединений, промышленных предприятий за основные результаты хозяйственной деятельности органам хозяйственного управления (министерствам, всесоюзным промышленным объединениям, главным управлениям и т.д.) предоставлено право устанавливать предприятиям дополнительные показатели и условия премирования. Изучение практики показывает, что установление 5–6 дополнительных показателей и условий встречается достаточно часто, это обычное явление.

В промышленности существует также обширный перечень производственных упущений и нарушений, при наличии которых работники, в первую очередь руководители, полностью или частично лишаются премий, начисленных за основные итоги хозяйственной деятельности. В частности, работники управления лишаются премий за перерасход фонда заработной платы, несвоевременную разгрузку вагонов МПС, невыполнение плана ввода в действие объектов строительства и т.д. Число видов нарушений, влекущих за собой лишение премий, за последние годы быстро возрастало (с 7 в 1970 г. до 22 в 1982 г.).

Особенно сильное влияние на организацию премирования работников управления предприятий оказали утвержденные в 1978–1981 гг. постановления, в соответствии с которыми премии руководителей, инженерно-технических работников и служащих стали зависеть от степени выполнения заводом договорных обязательств по поставкам продукции. В соответствии с действующими в настоящее время правилами предельный процент невыполнения заданий по поставкам продукции со стороны промышленных предприятий не может превышать 2%, а в отдельных случаях – 3% от общего объема производства продукции. При превышении указанных предельных процентов руководящие работники предприятий лишаются премий на 100%. Наряду с этим Госснабом СССР утвержден перечень наиболее важных видов продукции, при невыполнении планов поставок которых премии руководящим работникам не выплачиваются независимо от предельного процента. Установлено также, что предприятиям, допустившим недопоставку продукции по нарядам и договорам, не могут быть присуждены классные места и премии при подведении итогов всесоюзного и республиканского социалистического соревнования.

Выборочное обследование предприятий, проведенное НИИтруда СССР в IV квартале 1982 г., показало, что многие предприятия не были готовы к введению описанной выше жесткой системы требований, так как установленный по допущенному максимуму (3%) предельный уровень недопоставок оказывается для них практически невыполнимым. По данным обследования, около половины промышленных предприятий не смогли уложиться в установленный для них предельный процент недопоставки продукции. Более 40% этих предприятий недопоставляют продукцию по договорам и обязательствам более чем на 5% общего объема выпуска продукции. В III квартале 1982 г. руководящие работники почти $\frac{2}{3}$ обследованных предприятий полностью лишились премий из-за невыполнения поставок продукции, и на $\frac{1}{4}$ предприятий размер премий был уменьшен, поскольку объем недопоставок находился в пределах установленного максимального процента. Если бы объем реализации продукции на обследованных заводах оценивался без учета поставок, то удельный вес отстающих (не выполняющих план) предприятий сократился бы до 10% от общего числа.

Несмотря на некоторое улучшение выполнения предприятиями обязательств по поставкам продукции, доля руководителей, полностью или частично лишенных премий, по-прежнему остается высокой.

Наряду с перечисленными выше следует отметить также постановление ЦК КПСС и Совета Министров СССР от 12 июня 1979 г., предусматривающее лишение или снижение премии руководящих работников объединений и предприятий за корректировку утвержденных планов в сторону снижения под фактический уровень их выполнения.

Помимо изменений в трудовом законодательстве, в целях пресечения социально неприемлемых способов выполнения планов законодательными органами СССР за истекшее десятилетие был принят ряд нормативных актов и указаний, касающихся практики применения административных и уголовных санкций за искажение государственной отчетности (приписки и др.) и выпуск недоброкачественной, нестандартной и некомплектной продукции¹.

В частности, Пленум Верховного суда СССР решением от 09.04.85 указал, что "при выпуске недоброкачественной, нестандартной или некомплектной продукции ответственности подлежат директора, главные инженеры и иные указанные в законе должностные лица. Уголовная ответственность указанных лиц может наступить как при умышленной, так и при неосторожной вине. Особо подчеркнуто, что выпуск продукции ненадлежащего качества не может оправдываться ссылками на использование недоброкачественного сырья либо комплектующих изделий,

¹ См.: Комментарий к уголовному кодексу РСФСР. М., "Юридическая литература", 1984, с. 214-215, 303-304.

поставленных другими предприятиями”¹. В соответствии с постановлением Пленума Верховного суда СССР от 18.04.80 установлено, что приписки и искажения государственной отчетности, которые повлекли за собой незаконную выплату премий, нужно квалифицировать не только по ст. 152 УК РСФСР (“Приписки и другие искажения отчетности при выполнении планов”), но и по ст. 92 УК РСФСР (“Хищение государственного или общественного продукта, совершенное путем присвоения или растраты либо путем злоупотребления служебным положением). Причем размер хищения определяется исходя из общей суммы всех начисленных премий, а не только тех сумм, которые лично получили лица, совершившие искажение отчетности. В случае, когда общий объем необоснованно выплаченных премий превышает 10 тыс. руб., преступление может быть квалифицировано также по ст. 93¹ УК РСФСР (“Хищение государственного или общественного имущества в особо крупных размерах”).

Представляется бесспорным, что выпуск недоброкачественной продукции, приписки, а также иные хозяйственные преступления обладают серьезной общественной опасностью. Однако использование в практике планирования нетехнологических методов в значительной мере затрудняет применение правовых средств для борьбы с этими социально опасными явлениями. Как было показано выше, нетехнологические методы планирования не только создают предпосылки для бесконтрольного перенапряжения производственных программ на планируемых объектах, но зачастую делают постепенное увеличение их напряженности основным средством практического определения грани эластичности объекта. Невозможность применения юридического контроля к процессам формирования плановых заданий и их ресурсного обеспечения при использовании нетехнологических методов планирования существенно снижает социальный и воспитательный эффект от применения судебно-правовых санкций, поскольку эффективность подобных санкций в решающей мере зависит от очевидности вины подсудимых и от того, в какой мере они обладали реальной возможностью избежать совершенных ими уголовно наказуемых деяний.

Возникновение такого рода проблем может быть проиллюстрировано на примере судебного процесса над руководителями производственного объединения “Ригас текстилс” (Латвийская ССР), описанном помощником Генерального прокурора СССР В. Деминым и специальным корреспондентом газеты *Правда* В. Халиным. “Документальная ревизия, — пишут авторы, — установила: в объединении совершались приписки, незаконно выплачивались премии. Прокурор Латвийской ССР Я. Дзенитис возбудил против очковтирателей уголовное дело. На скамье подсудимых оказались генеральный директор объединения Пашичев, ряд других должностных лиц. Верховный суд Лат-

¹ *Правда*, 10 апреля 1985 г.

вийской ССР признал всех подсудимых виновными"¹. Далее, однако, авторы ставят вопрос: "Есть ли гарантия, что подобное не повторится?" Этот вопрос был задан новому руководству объединения и министерства и прокурору республики. Ответы сошлись: делается все необходимое, чтобы предотвратить приписки, но ... они по-прежнему есть. И не только в названной отрасли. Что же, урок не впрок? Отнюдь. Видимо, истоки явления воспроизводятся в силу каких-то глубинных причин.

В судебном заседании было установлено, что план объединения не был соотнесен с производственными возможностями. "Ригас текстилс" выпускает шерстяные и полушерстяные ткани. Делаются они в устаревших цехах на устаревшем оборудовании. Реконструкция выполняется медленно, в основном своими силами. Есть претензии – и немалые – к качеству сырья: подводят поставщики шерсти Казахстана и Грузии. Руководители объединения и министерства требовали "дать план", требовали и тогда, когда отчетливо видели, что план сорван. Очковирательство помогло скрыть управленческие просчеты, отсталую технологию, нерасторопность с реконструкцией, огрехи планирования.

"Нужно было спасать план" – такими словами во многих протоколах допроса объяснялись мотивы неблагоприятных действий. Привлечение к уголовной ответственности в таких случаях порой расценивают как в "чужом пиру похмелье", а не как закономерную расплату. Назовем вещи своими именами. Как только встал со всей остротой вопрос "или – или", когда пришлось делать выбор между долгом и приспособленчеством, победило обывательское: "Что, мне больше всех нужно?" Гражданская трусость привела к преступлению, а за него нужно отвечать.

Авторы цитированной выше статьи правильно описали дилемму, вставшую перед производственным руководителем в ситуации перенапряжения планов, когда стабильное выполнение плановых заданий подчиненными ему подразделениями становится технически невозможным. Принципиальная позиция, по мнению авторов статьи, заключается в том, что производственный руководитель должен отказаться выполнять завышенное плановое задание и быть готовым к тому, что его отстранят от должности как несправившегося и неспособного. Помимо достаточно очевидных субъективных трудностей, принятие подобной позиции, а также трудности ее обоснования перед вышестоящими планоуправленческими органами в значительной мере связаны с тем, что степень напряженности плана обычно выступает не как детерминированная, а как вероятностная переменная. Иными словами, перенапряжение производственных программ обычно выражается в том, что возможность выполнения планового задания попадет во все большую зави-

¹ Демин В., Халин В. Приписка. – Правда, 14 декабря 1984 г.

симось от наличия или отсутствия даже незначительных факторов отклонения. Возрастание чувствительности производства по отношению к отклонениям и уменьшение страхующих резервов представляют собой постепенные процессы, и четкая грань между обоснованным и необоснованным отказом выполнять план в этом случае отсутствует.

В описанных выше условиях перед судебно-правовыми органами встает проблема определения наиболее целесообразной степени жесткости проведения карательной политики. Недостаточная жесткость применяемых санкций приводит к недопустимому распространению неприемлемых средств выполнения планов, причем не только в тех случаях, когда напряженные производственных программ достигло предела. "Относительная легкость достижения лучших показателей за счет фиктивного роста производства нередко побуждает хозяйственников не к реальному повышению эффективности производства, а к изысканию путей, позволяющих добиться тех же показателей за счет нарушения планового ассортимента продукции или других нарушений плановой или хозяйственной дисциплины"¹.

Однако, как было показано выше, в условиях высокой напряженности планов процесс ужесточения санкций за нарушения хозяйственной дисциплины, снижая в той или иной степени число совершаемых нарушений, одновременно увеличивает сменяемость работников управления и подрывает мотивацию занятия руководящих должностей. Сказанное относится в особенности к производственным объектам, напряженность планов которых доведена до границы эластичности. По-видимому, в современных условиях сколько-нибудь значительные резервы повышения эффективности работы производственных звеньев экономики путем усиления санкций за хозяйственные нарушения отсутствуют. В подтверждение этого можно указать на следующие факты. Проведенное в 1977–1983 гг. ужесточение условий премирования ИТР, не сопровождаемое существенным ростом уголовных санкций, привело к значительному увеличению текучести кадров работников управления. Об этом свидетельствуют, в частности, данные проведенного автором настоящей статьи специального исследования. По кругу обследованных автором заводов соотношение между показателями текучести кадров рабочих и ИТР увеличилось с 0,3 в 1972–1977 гг. до 0,5 в 1978–1986 гг., причем по некоторым должностным группам руководителей и специалистов (в частности, мастерам) уровень текучести и сменяемости кадрового состава превысил аналогичные показатели по рабочим кадрам. При ответе на вопрос анкеты "Если бы Вам предложили перейти постоянно на рабочую профессию, согласились бы Вы на это предложение?" лишь 37,6% опрошен-

¹ Ханин Г.И. Альтернативные оценки результатов хозяйственной деятельности производственных ячеек промышленности. — *Известия АН СССР. Серия экономическая*, 1981, № 6, с. 63.

ных начальников цехов дали определенный отрицательный ответ, 10% заявили о своем согласии, а остальные заняли колеблющуюся позицию. О нецелесообразности дальнейшего усиления санкций свидетельствуют также данные о чрезвычайно высокой трудовой нагрузке производственных руководителей. Результаты проведенного автором исследования показывают, что реальная продолжительность рабочей недели ведущих работников заводского управления (начальники цехов, их заместители и вышестоящие должностные уровни) приблизительно в 1,5 раза превышает нормативно-установленную. У руководителей наиболее "трудных" цехов, предприятий и отраслей (угольная промышленность, сельское хозяйство и др.) продолжительность рабочей недели еще более высока и достигает 1,7–1,8 нормативной, а в периоды пиковых нагрузок может превышать ее в 2 раза и более.

Приведенные выше данные свидетельствуют о том, что дальнейшее усиление санкций за нарушения плановой и технологической дисциплины, не сопровождаемое необходимыми мерами по повышению эффективности экономической деятельности, приведет к значительному росту сменяемости и дефицита кадров производственных руководителей. Необходимость сохранения определенного уровня стабильности руководящих и управленческих кадров на предприятиях является фактором, который должен приниматься в расчет при проведении мер по повышению эффективности работы первичных производственных звеньев народного хозяйства.

*
* *
*

На протяжении последних 15–20 лет в экономике СССР рост формальных показателей объемов промышленного производства и выполнения плановых заданий сопровождался усугубляющимися деструктивными явлениями, конечными следствиями которых явились замедление темпов экономического роста, отставание технического уровня продукции и резкое снижение ее качества, возрастающее расточительство в использовании народнохозяйственных ресурсов. *Количественный рост производства во все большей степени осуществлялся не за счет повышения его эффективности, а за счет качественной его деградации.*

Одним из проявлений этой тенденции явились практически не изучавшиеся до настоящего времени процессы разрушения управленческой страты на предприятиях. Указанные процессы нашли свое отражение в увеличении сменяемости и текучести руководящих и инженерно-технических работников, вымывании из их состава качественной рабочей силы, снижении готовности работников управления компенсировать своим трудом свои и недостатки хозяйственного механизма.

Первичными причинами процессов разрушения управленческой страты и большинства других проявлений снижения качества состояния производства явились форсированный режим развития экономики и возрастающее несоответствие методов управления экономикой реальным хозяйственным условиям и поставленным народнохозяйственным целям. Несоответствие методов управления экономикой выразилось, в частности, в отрыве процессов формирования планов от реальной производственной деятельности предприятий. Утрата прямого управленческого контроля за натурально-вещественными потоками, исчезновение относительно объективного представления вышестоящих звеньев управления о возможностях и производственных потребностях нижестоящих, связанные с ростом масштабов и сложности народного хозяйства, привели к возрастанию роли агрегированных плановых показателей, не отражающих ни структуры народнохозяйственных потребностей, ни реальных производственных возможностей предприятий. Ориентация производственных ячеек народного хозяйства на выполнение растущих валовых показателей явилась отражением процесса утраты органами хозяйственного управления содержательных представлений об актуальных целях и задачах экономического развития страны.

Формальное требование выполнения запланированных темпов прироста валового объема продукции, увеличение производительности труда и других показателей вызывали на предприятиях двоякого рода реакцию. В отраслях с узким ассортиментом выпускаемой продукции требование увеличения валовых показателей означало необходимость физического увеличения количества этой продукции, то есть вело к прямому увеличению нагрузки на производство. (Пример – угольная промышленность. Впрочем, и здесь доведение напряженности планов до границы эластичности привело к снижению качества продукции вследствие подмешивания в уголь пустой породы.) В отраслях, где контроль за натурально-вещественным наполнением объемных показателей затруднен, увеличение этих показателей достигалось за счет вырождения структуры ассортимента, снижения качества продукции, а также за счет манипуляций с отчетными статистическими показателями. Данный процесс снижал нагрузку на производство по сравнению с плановой на каждом конкретном предприятии, но увеличивал ее в экономике в целом вследствие увеличения перебоев в снабжении, снижения качества сырья, материалов и комплектующих изделий, обесценивания капитальных вложений и других аналогичных явлений. Данная тенденция резко отрицательно сказалась на состоянии трудовой морали работников управления, так как фиктивное либо некачественное выполнение планов все более входило в привычку и становилось "социальной нормой".

Важно подчеркнуть, что снижение показателей роста экономики СССР и снижение качественной "наполненности" этих по-

казателей было чисто функциональным явлением, не связанным с попустительством вышестоящих управленческих органов либо органов правового и хозяйственного контроля. Явления кадрового застоя, имевшие место в отдельных звеньях государственного аппарата, не были характерны для работников производственного управления. Уровень сменяемости производственных руководителей в целом поддерживался, так сказать, на "оптимальном", или "равновесном", уровне путем постоянно проводившихся попыток увеличить давление на производство и последующих отказов от этих попыток вследствие резкого увеличения сменяемости руководителей, превышающего всякие целесообразные пределы.

Дополнительным фактором, снизившим устойчивость управленческой структуры по отношению к растущим производственным требованиям, явилась неблагоприятная динамика заработной платы работников управления. В 50-е гг. уменьшение дифференциации в оплате между рабочими и управленцами имело, по видимому, свои положительные стороны, снижая уровень "производственного хамства" руководителей и ослабляя социальную напряженность между указанными социальными группами. Однако примерно с середины 60-х годов процесс снижения относительной величины заработной платы работников управления начал принимать все более деструктивный характер. В настоящее время уже трудно установить, в какой мере данная тенденция была следствием сознательной (хотя и неразумной) политики, а в какой – механическим следствием существующих организационно-правовых условий формирования заработной платы инженерно-управленческого персонала. Если верна вторая гипотеза, то необходимые периодические корректировки уравнений заработной платы не проводились вследствие общего паралича функции принятия государственных решений, характерного для периода застоя.

В период перестройки эти экономические результаты важны в двух отношениях. Во-первых, они показывают, что в экономике отсутствуют сколько-нибудь значимые резервы роста, связанные с увеличением административного давления (наращиванием угроз и санкций) по отношению к производственным руководителям. Непрекращающийся поток писем и жалоб в государственные органы, авторы которых требуют ужесточения карательной политики по отношению к работникам управления, свидетельствует о том, что общество еще не до конца осознало неконструктивный характер этих требований. Разгром управленческой структуры при сохранении неизменными всех основных черт сложившегося в предшествующую эпоху хозяйственного механизма резко обострит существующие в настоящее время социально-экономические проблемы, не создав при этом никаких реальных путей для их разрешения. Опыт административной кампании 1983–1984 гг. по укреплению плановой дисциплины свидетельствует об этом со всей очевидностью. Во-вторых,

проблема формирования устойчивого состава управленческих кадров актуальна не только для плановой экономики, а в известном смысле является универсальной. "Эпидемии" сменяемости руководителей периодически возникают, в частности, и в западных фирмах и корпорациях, в связи с чем американские социологи критикуют сложившуюся во многих фирмах традицию слишком часто "перетряхивать" руководство. Высокая сменяемость руководящего персонала рассматривается ими как признак неэффективности работы компании¹.

Можно предполагать, что проблема формирования страты компетентных работников управления особенно остро будет стоять именно в период перестройки экономики, связанный с быстрыми изменениями в условиях хозяйственной деятельности и необходимостью приспособления производства к этим новым условиям. Любые крупные хозяйственные изменения неизбежно приведут к дезориентации многих работников управления и к значительному увеличению их сменяемости. В связи с этим очень важная практическая задача заключается в том, чтобы при осуществлении реформы не допускать дальнейшей кадровой "эрозии" управленческой страты на предприятиях.

В свете изложенного выше следует обратиться к вопросу о выборности производственных руководителей, поскольку существующий порядок их назначения может служить источником не только позитивных экономических результатов, но и крупных хозяйственных дисфункций. До настоящего времени обоснование идеи выборности руководителей на конкурсной основе строилось на неявной предпосылке, что существует большое число компетентных претендентов, из числа которых трудовой коллектив может выбрать наилучшую кандидатуру. Результаты проведенного исследования свидетельствуют о том, что на сегодняшний день данная предпосылка является неверной. Управленческая структура на предприятиях уже сегодня работает "на пределе". Дополнительное увеличение нагрузки на нее, связанное как с самим ходом экономических преобразований, так и со специфичными требованиями, которые предъявляет к руководителям выборная система, может привести к тому, что в трудовых коллективах вообще не найдется желающих занять руководящую должность.

Успех проведения хозяйственной реформы зависит, в частности, от того, в какой мере в ходе ее проведения будет поддерживаться баланс между увеличением и уменьшением нагрузки на управленческую структуру предприятий. Увеличение нагрузки по одним факторам должно быть компенсировано снижением этой нагрузки по другим. К числу факторов, могущих обеспечить необходимое снижение нагрузки на управление, относится в первую очередь расширение прав предприятий в области разра-

¹ См.: Питерс Т., Уотермен Р. В поисках эффективного управления. М., "Прогресс", 1986, с. 72.

ботки производственных планов и ликвидация хронической неустойчивости в сфере ресурсного обеспечения производства. На сегодняшний день значительных изменений в этих сферах не произошло. В области планирования положительным явлением следует считать заметное сокращение числа контрольных показателей, устанавливаемых предприятиям в директивном порядке извне. Сохранились, однако (а возможно, и усугубились), явления несбалансированности плановых нормативов, причем особую тревогу вызывает тот факт, что в соответствии с действующим порядком планирования указанная несбалансированность пролонгируется на пятилетний период, т.е. будет усугубляться с каждым последующим годом пятилетки. Проблема стабилизации ресурсного обеспечения производства также до сих пор пока не решена. Недостаточная функциональная целостность проводимых преобразований создает предпосылки для концентрации социальных напряжений в различных подсистемах общественного устройства, включая подсистему управления производственной деятельностью. Выход из положения видится в дальнейшем сокращении сферы административного регулирования производственных отношений в планировании, распределении ресурсов, а также в сфере правовых принципов организации управления на предприятиях.

смотрение противоправных взаимодействий с целью личной наживы.

Соотношение различных видов управленческих взаимодействий представлено на рис. 1

	(2) Неформальные взаимодействия	(4) Неформальные противоправные ("честная преступность")	(6) Противоправные, в целях личной наживы
(1) Формальные взаимодействия	(3) Неформальные фактически, но рассматриваемые как формальные	(5) Неформальные противоправные, однако рассматриваемые как правовые	
Формальные	Неформальные		
Противозаконные	Не определенные правом	Противоправные	

Рис. 1. Соотношение различных видов управленческих взаимодействий

где

- блок 1 – формальные взаимодействия, т.е. осуществляемые в рамках однозначно определенных норм. Пример: взаимодействия предприятий с Госстрахом по поводу страховых платежей;
- блок 2 – неформальные взаимодействия вне рамок норм и нормативов, причем участники сознают выход за эти рамки. Пример: райисполком обязывает предприятие выделить машины для проведения районной ярмарки;
- блок 3 – неформальные традиционные взаимодействия (нормы противоречивы, поведение в рамках одной из них). Пример: обмен фондируемыми материалами;
- блок 4 – неформальные противоправные взаимодействия ("честная преступность"). Пример: покупка фондируемых материалов "за бутылку";
- блок 5 – неформальные противоправные взаимодействия, традиционно осуществляемые и потому рассматриваемые как фактически правовые. Пример: повышенная оплата труда "шабашников";
- блок 6 – противоправные взаимодействия, осуществляемые в целях личной наживы. Пример: "хлопковое" и другие аналогичные дела.

Для упрощения представления мы не выделяем здесь случаев, когда участники взаимодействия неоднозначно осознают характер взаимодействия (один считает, что оно осуществляется в рамках формальных норм, другой – что вне их) и, соответственно, по-разному себя ведут.

Содержание неформальных взаимодействий

Итак, грубо говоря, неформальны те взаимодействия, которые "не формализованы". Но что же составляет суть, содержание этих отношений? В литературе высказывается целый ряд точек зрения, в общем сводимых к тому, что они являются:

1) формой реализации взаимообменных отношений. В рамках этих отношений субъекты обмениваются потребительскими благами (дефицитные товары и услуги) и средствами производства, а также статусными характеристиками (создают мнение о том, что руководитель А энергичный и деловитый)¹;

2) формой согласования ("торга") между различными уровнями иерархии управления, в которой "ресурсами (аргументами) вышестоящих... являются материально-технические средства, деньги... ресурсами нижестоящих – выполнение производственных заданий (или соответствующие обещания), согласие участвовать в периодических кампаниях и т.д."²;

3) формой деятельности по повышению управленческого статуса (репутации) субъектов управления, основанной на создании сети тесных личных связей. В этом случае управленческие акции носят характер услуги, "дара", что подразумевает ответную признательность получившего "дар" и, следовательно, улучшает карьерные возможности "дарящего"³.

На наш взгляд, неформальные взаимодействия являются частной формой реализации обменных отношений (которые могут осуществляться в том числе и в рамках формальных структур управления). В ходе этих взаимодействий происходит обмен ресурсами (ресурсообменные отношения), статусами (отношения оперативного управления), а также "бумагами" – планами, лимитами, приказами, деньгами⁴ (хозяйственные от-

¹ См.: Кордонский С.Г. Проблема взаимообменных отношений: их сущность и роль в управлении производством. – В сб.: Кадры АПК в системе управленческих взаимодействий. Барнаул, Госагропром СССР, 1987, с. 23.

² Авен П.О., Широнин В.М. Управленческие иерархии и распределение ресурсов. Там же, с. 35.

³ См.: Salmon P. The Theory of Informal Transactions in Bureaucracies. Dijon: Universite de Dijon, 1986, p. 6–7.

⁴ Учитывая отсутствие реального рынка, денежные ресурсы можно, в общем-то, приравнять к "бумаге", своего рода учетной квитанции. Такое представление не более условно, чем возможность что-то купить на эти деньги.

ношения). Эти разного рода обмены в каждом отдельно взятом случае лишь иногда имеют эквивалентный характер. Это, однако, не означает, что они вообще не эквивалентны. Эквивалентность видна, если перейти от отдельных неформальных взаимодействий к рассмотрению их системы.

Система неформальных взаимодействий

Управленческие взаимодействия осуществляются на нескольких платформах. На рис. 2 показана их система, стрелки на схеме обозначают причинно-следственную связь взаимодействий, осуществляемых на разных платформах.

Формальные взаимодействия на этих платформах можно описать следующим образом:

- 1) спускаемые планы вызывают взаимодействия на платформе "текущее управление" – контроль за ходом выполнения;
- 2) определяется объем заработной платы рядовых (точнее, низовых) групп работников;
- 3) планы подкрепляются выделением фондируемых материальных ресурсов (причем в строго ограниченных объемах);
- 4) заработная плата и выделенные ресурсы определяют условия труда;
- 5) условия труда вместе с заработной платой определяют кадровую политику, а вместе с материально-техническим обеспечением – соблюдение технологии производства.



Рис. 2. Система управленческих взаимодействий

Все взаимодействия в данном случае осуществляются в виде обмена "бумагами": передаются планы, телефонограммы, нормативы заработной платы, накладные на фонды, отчетность

об условиях труда и соблюдении технологии, решения о кадровых перемещениях. Однако наряду с такими взаимодействиями осуществляются и неформальные:

1) разверстка планов вызывает "торговлю за план";

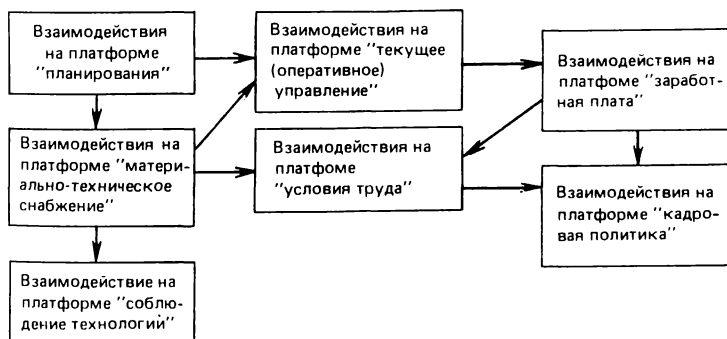
2) "торговля за план" влечет за собой "торговлю за решение" (директор совхоза говорит: "Раз уж у меня завышенный план, так не вмешивайтесь во внутренние дела хозяйства – в порядок организации оплаты труда, материально-технического снабжения");

3) результаты взаимодействий на платформе "оплата труда" ("выводиловка") определяют взаимодействия по поводу условий труда (если зарплата достаточно высока, то рядовые работники готовы работать и в плохих условиях) и кадровой политики (если зарплата низка, увеличивается текучесть кадров);

4) "торговля за решение" определяет взаимодействия по обмену ресурсами на платформе "материально-техническое снабжение" (например, позволительно ли их осуществлять данному руководителю или нет). Эти взаимодействия определяют взаимодействия по поводу соблюдения технологии (обеспечен ли технологический цикл необходимыми ресурсами) и условий труда, причем последние также влияют на соблюдение технологии (например, не удалось достать автобус, поэтому нет возможности возить доярок с центральной усадьбы на отделения, где рабочих рук не хватает; в результате возрастает нагрузка на доярок в отделениях, что, как вполне понятно, вызывает нарушения технологии);

5) взаимодействия по поводу условий труда влекут взаимодействия по поводу кадровой политики.

У читателя может создаться представление, что эти взаимодействия существуют независимо (или почти независимо) друг от друга. Или что формальные взаимодействия служат лишь "легальным прикрытием" каких-то полуподпольных сделок. Но это было бы не только упрощенным, но и по существу неверным представлением. Системы формальных и неформальных взаимодействий тесно увязаны между собой. Более того, большинство неформальных взаимодействий совершается открыто (так сказать, гласно) и в рамках официальных управленческих структур. Как это происходит? Попытаемся проследить хотя бы часть непрерывного цикла на условном примере. Для краткости изложения также обойдемся без конкретных цифр и объемов.

Театр взаимодействий

Итак, в некий Средневолокитинский район спущены (в очередной раз) планы производства и сдачи государству продукции сельского хозяйства. Секретарь райкома КПСС вместе с пред-

седателем РАПО теперь должны разверстать эти планы по хозяйствам. Это трудная задача, так как нет объективных критериев разверстки. Поскольку им (да и всем остальным) ясно, что разверстка не будет иметь почти ничего общего с экономической объективностью, то требуется найти такое решение, которое при всей его необъективности было хотя бы традиционным. Это, как нетрудно догадаться, – распределение в зависимости от достигнутого уровня. Осмысленные достижения за ряд лет (от 1 до 10–15 – тут возможны варианты), они ранжируют хозяйства района по двум критериям – абсолютные объемы производства и стабильность прироста объемов. Таким образом выстраивается лесенка – сначала те, кто много производит и не допускает спадов по годам; затем те, кто производит меньше и может “завалить план”, и так далее, вплоть до “лежащих на боку”. После этого плановые объемы, спущенные району, разбрасываются на хозяйства пропорционально их рангу в классификации.

Но это еще не план. Это – лишь начало диалога. Затем происходит вот что: расчетные цифры доводятся до хозяйств (вполне официальным путем – доводится “бумага”). Этим руководители хозяйств как бы приглашаются к разговору. Руководителей пять: Смирнов, Сушкин, Бородин, Лошкарев и Артемьев. Какова их реакция? Первым делом они дают указание главным специалистам сопоставить расчетные цифры со своими прикидками и попытаться найти компромиссные цифры. Затем, получив эти расчеты, обращаются в РАПО. Правда, не все – Артемьев решает выполнять спущенное сверху задание без возражений (в большинстве случаев понимая, что выполнить его невозможно); Лошкарев, заручившись поддержкой “команды” своих специалистов, решает просто не обращать на указания сверху внимания, работать по планам, разработанным специалистами его хозяйства. Смирнов, забежав в РАПО “по касательной”, устремляется в райком, где доказывает, что его хозяйство слишком слабое, чтобы выдержать такую нагрузку. В этот момент Бородин и Сушкин повторяют то же самое в РАПО. Их возможности неравны: Бородин – человек пожилой, заслуженный и поэтому имеющий крепкие, устойчивые личные связи в аппарате. Однако перспективы у него нет, его потолок – средней руки совхоз. Сушкин же молод, напорист и амбициозен – он хорошо помнит, что большинство членов партийной элиты начинало карьеру в сельских районах¹. Итак, двое (предполагается, что они “приняли” планы) вышли из игры, и это запомнили и тому, и другому. Задача упростилась – делим на три. Смирнову определяется доля поменьше, чем первоначально спущенная, – его хозяйство выво-

¹ Вообще это – один из парадоксов кадровой политики. Несмотря на то что сельское население составляет максимум треть населения страны (не говоря уже о “ведущей роли рабочего класса”), доля выходцев из деревни в партийных комитетах среднего уровня непропорционально велика.

дят в "маяки". Сушкину побольше – молод, пусть "везет". Доля Бородина неизменна. Казалось бы, кто-то выиграл, а кто-то проиграл. Но это не так. Выиграли все, но каждый по-своему. Посмотрим как.

Начав выполнять план, Артемьев закрепил за собой статус "страдальца", "сирого и нищего" (таких, как предполагается, должны жалеть). Во взаимодействиях с ним районный уровень без особых затей производит обмен статусами: создает себе статус "поднимающих отсталые хозяйства", а Артемьеву – статус "надежного, исполнительного руководителя". В торге с нижестоящими группами работников по поводу заработной платы проблем не возникает – с помощью дотаций как минимум поддерживается прошлогодний уровень. Одновременно Артемьев как бы приглашает районное звено поучаствовать в текущем управлении хозяйством (обмен статусами "покладистый" на "лично участвует в подъеме отсталого хозяйства"). Таким образом, он не только перекладывает на район свои обязанности, но и возлагает на него самое главное – ответственность.

Лошкареву – сложнее. Действительно, ни для кого не является секретом его подход к планам (а ведь план – "закон для каждого"). Поэтому районное звено становится перед альтернативой: "топить" или "не топить". В первом случае сначала прекращаются формальные взаимодействия по поводу текущего управления – Лошкарев как бы отпускается на свободу ("черт с тобой, вороти что хочешь, но не зарывайся"). Цель – дать созреть "компромату", дать совершить хотя бы несколько ошибок. Во втором случае ("не топить") Лошкарева начинают изматывать множеством комиссий, звонков, вызовов "на ковер" и т.п. Особенно пристальное внимание на этом этапе обращается на "правильность" оплаты труда в хозяйстве. Лошкарев огрызается – внедряет новые формы оплаты труда, точнее, чуть-чуть подкрашивает фасад в политически актуальные цвета типа "бригадный (арендный, семейный, индивидуальный) подряд".

Смирнов живет спокойно – "текущего руководства" со стороны районного звена почти нет, распределять зарплату внутри хозяйства ему позволено по своему усмотрению. Бородин и Сушкин находятся примерно в равном положении – обоих плотно контролируют, однако первый принимает это близко к сердцу, а второй лишь делает вид, что расстроен постоянным вмешательством в его дела (иначе будут плохо относиться – как же так, его бьют, а он не плачет?).

После этого начинается самая интересная (и волнующая!) стадия – воздействие на платформе "материально-техническое снабжение". Попросту говоря – выбивание, доставание, обмен. Остановимся на ней поподробнее.

В сфере материально-технического снабжения руководители хозяйств реализуют целый ряд мероприятий, которые условно можно разделить на ресурсосберегающие, ресурсодобывающие и ресурсообменные. Связь между этими мерами доста-

точно однозначна – материальные ресурсы экономят и выбивают не в последнюю (если не в первую) очередь для того, чтобы затем обменять на другие. Делается это, однако, по-разному.

Артемьев делает упор на ресурсодобывающие меры – обращается к районному руководству с просьбой “подбросить фондов”, “укрепить базу производства”. Он может это требовать – таким образом компенсируется его лояльность, неконфликтность (“поза подчинения”) во взаимодействиях на платформах “планирование” и “текущее управление”. Обычно ему оказывают помощь из неформального “районного фонда”. Главное для Артемьева тут – не просить больше, чем могут в данный момент выделить из районных ресурсов. В противном случае районному руководству придется обращаться к вышестоящим звеньям, а делать это ради “лежащего” хозяйства район не захочет. В итоге – ресурсов нет, а районные руководители раздражены – “потеряли лицо”, показали, что не все могут, фактически не подтвердили свой статус “всесильных первых лиц”¹.

Положение Смирнова в этом отношении лучше – он может просить больше, чем в состоянии дать район. Более того, районное руководство даже поощряет такие просьбы: помочь разгорающемуся “маяку” в контактах на областном уровне – значит повысить свой статус (районный “маяк” – это и областной “маяк”, товарищи из района заботятся о лице области). Так что Смирнов получает все, что просит (или, точнее, все, что можно в принципе получить). Казалось бы, нужды в ресурсосбережении и ресурсообмене нет. Но и то, и другое осуществляется. Давление на нижестоящие группы работников, с тем чтобы они сэкономили ресурсы, имеет двоякую цель: во-первых, поддержание статуса рачительного хозяина, у которого “курочка по зернышку клюет”, во-вторых, поддержание статуса волевого руководителя, который “не дает разболтаться, забыть о своих обязанностях”. Ресурсообменные операции осуществляются Смирновым с иной целью – но об этом ниже.

Бородин и Сушкин также пытаются “выбить ресурсы” из района. Успешность этого зависит как от характера их личных связей в аппарате районных органов, так и от того, как было расценовано их поведение на этапе согласования планов и в ходе взаи-

¹ Манипуляция своим статусом для опытного руководителя любого ранга – вообще обычное дело. Однако для районного звена эта манипуляция затрудняется по идеологическим причинам. Например, эффективным ходом является ответ на обращения нижестоящих групп: “Но мы же точно такие, как и вы, ничего не можем сделать самостоятельно!” Однако при чрезмерно частом повторении он приводит нижестоящие группы к мысли о том, что можно, видимо, тогда обойтись и без районного звена. Понятно, что районное звено как было, так и останется, но легитимность его существования рушится, что может привести к непредсказуемым изменениям во всей системе взаимодействий.

модействий на платформе "текущее управление". Личных связей больше у Бородина, вел он себя лояльно. Он впереди? Нет. Ведь план "нагрузили" на Сушкина, которого нужно подстраховать от возможного провала. Кроме того, Сушкин фактически выразил готовность и в будущем принимать повышающиеся планы, Бородин же ориентирован на стабильность. Получив свои куски пирога, Бородин и Сушкин бросаются в пучину обменов. Но как по-разному! Один – традиционно, другой – новаторски. Бородин подключает к обмену руководителей среднего звена, в результате чего весь сформированный в хозяйстве обменный фонд растаскивается по отдельным подразделениям. Руководители подразделений вступают в обменные операции почти исключительно с руководителями среднего звена других хозяйств. Участие РСЗ в обменах имеет свои пределы – необходимость постоянного контроля за ходом работ в подразделениях, и в связи с этим малая мобильность этой группы приводит к тому, что в обменные операции включаются лишь близлежащие хозяйства. Кроме того, номенклатура имеющихся в подразделении ресурсов обычно невелика, что также затрудняет обмен. Выход из этой ситуации РСЗ видят в подталкивании к самоснабжению рядовых работников подразделений, что реально означает обмен нужных ресурсов на спиртное. Сушкин же подключает к обменам главных специалистов. Однако обычно работники этой группы неохотно идут на так называемое "налаживание личных связей". В результате вся тяжесть взаимодействий ложится на руководителя. И он решает эту проблему, используя потенциал Смирнова. Вступая в обмен со Смирновым, он существенно сокращает свои трудозатраты, экономит время, а главное – повышает свой статус как в глазах нижестоящих ("работает за всех", "все, трудяга, взвалил на себя"), так и в глазах Смирнова ("молодой, энергичный и самое главное – уважительный"). Если вспомнить о том, что голос Смирнова обладает особым весом не только в районе, то связь с ним приобретает особую ценность.

Труднее всех, конечно, приходится Лошкареву. Основным источником ресурсов для его обменов являются ресурсосберегающие меры. Поэтому он требует от подчиненных либо строжайшего соблюдения технологии, либо, чаще всего, такого ее нарушения, которое дало бы возможность высвободить максимальное количество ресурсов для обмена. В обменных операциях у него задействованы как руководители среднего звена, так и главные специалисты. Однако свобода действий у него ограничена – районное звено ждет не дожидается его промаха (в районе должен быть не только "маяк", но и "антимаяк"). Поэтому он предпочитает пользоваться услугами посредников – во внутрирайонных обменах роль посредника выполняет Сушкин (за комиссионные в виде определенной доли ресурсов), в обменах за пределами района – Смирнов. Плата за услуги в этом случае – признание Смирнова "дельным руководителем" (то, что он от-

нюдь не является "дельным руководителем", Смирнов понимает, но в том-то и смысл платы). Заметим, что Лошкарев не только не поощряет, но и прямо запрещает участие в обменных операциях рядовых рабочих (отлично понимая разлагающее влияние обменов с использованием в качестве всеобщего эквивалента ликеро-водочных изделий).

Итак, в описании взаимодействий мы дошли примерно до половины их цикла. Поскольку общая схема их известна, а механизм осуществления в общем описан, на этом остановимся и перейдем к рассмотрению более общих проблем.

Ритуал неформальных взаимодействий

Человеку свойственно уважать законы и правила. Уважать не в смысле "выполнять", а в смысле – "помнить об их существовании", "принимать в расчет". Находясь в не определенном законами и нормами положении, он чувствует себя дискомфортно. Внутреннее беспокойство одолевает его. Конечно, без надзора вышестоящего органа он не оставлен, однако, воспитанный на ценностях административной системы, руководитель тонко ощущает различие между обычным бюрократическим прессом сверху и приказно-нажимными методами. Все – от колхозника до министра – осведомлены о том, что командно-нажимные методы – это плохой, неверный путь. Эти методы уже давно (отнюдь не с 1985 г.) лишены как рациональности бюрократии, так и сакральности армейского единоначалия и поэтому не легитимны в глазах всех без исключения участников управленческих взаимодействий. Однако неформальные взаимодействия – составная часть общей системы управленческих взаимодействий – без них невозможны. Поэтому группы – участники взаимодействий вырабатывают целый ряд механизмов "формализации неформального", "вторичной формализации" – создания своего рода ритуалов неформальных управленческих взаимодействий, что должно сделать их похожими на формальные и тем самым снять психологический барьер. Основной чертой ритуала неформальных взаимодействий является их осуществление "первыми лицами" (заметим, что формальные взаимодействия, особенно обмен бумагами, осуществляются в основном через "вторых лиц" – заместителей, помощников, референтов, секретарей и т.п). Ритуал различается в зависимости от того, чем меняются – статусом или ресурсами. В случае обмена статусами взаимодействуют исключительно "первые лица"¹, причем как по вертикали, так и по горизонтали. Рассмотрим эти взаимодействия на уровне предприятия.

¹ "Первым лицом" мы называем руководителя высшего для данного уровня иерархии ранга: первый секретарь РК КПСС, председатель совета РАПО, руководители предприятий, главные специалисты (в своей отрасли), руководители среднего звена.

На уровне предприятия "первое лицо" – директор (председатель), на уровне отрасли – главный специалист, на уровне подразделения – руководитель среднего звена¹.

Взаимодействие руководителя предприятия с нижестоящими группами работников, как вполне понятно, имеют вертикальный характер. Однако уже на уровне отраслей производства встает проблема увязки управленческих решений. Она решается главными специалистами в ходе горизонтальных взаимодействий. Тем не менее проблема согласования решений на уровне подразделений зачастую не может быть решена так просто. В этом случае руководители среднего звена вынуждены вступать в вертикальные взаимодействия с соответствующими главными специалистами, "решать вопросы через верх": бригадир полеводческой бригады обращается к главному агроному с тем, чтобы тот воздействовал ("переговорил") на главного инженера, чтобы главный инженер отдал указание ремонтникам сделать то-то и то-то. Таким образом, в ходе этих взаимодействий статус РСЗ передается главным специалистам, которые и решают вопрос.

Несколько иной ритуал неформальных взаимодействий в ресурсообменных операциях. Взаимодействия также осуществляются между "первыми лицами", имеют по преимуществу горизонтальный характер. Специфика такого рода взаимодействий заключается в том, что наряду с "первыми лицами" в них принимают участие в качестве исполнителей и подчиненные им группы работников. Например, главные инженеры соседних хозяйств договорились обменяться (к обоюдному удовольствию) какимито ресурсами. Однако сам акт обмена они осуществляют не лично, а через подчиненных (зав. гаражом, мастерской, цехом и т.п.). Каждой из групп "первых лиц" однозначно соответствует "группа-исполнитель" (табл. 1).

"Первые лица" и исполнители в обменных операциях

Первые лица Исполнители	Директор (председатель)	Главные специалисты	Специалисты	РСЗ	Рядовые работники
Директор (председатель)	Обменные взаимодействия				
Главные специалисты	Исполнители	Обменные взаимодей- ствия			
Специалисты					
РСЗ		Исполнители		Обменные взаимодей- ствия	
Рядовые работники					Обменные взаимодей- ствия

¹ Такая иерархия однозначно соответствует номенклатурной: директор – номенклатура обкома, главный специалист – райкома, руководитель среднего звена – парткома предприятия.

Как видно, горизонтальные взаимодействия в данном случае порождают вертикальные – обмен ресурсами порождает обмен статусами. Это существенно затрудняет осуществление ресурсообменных операций – РСЗ, например, часто просто перегружены и не могут играть роль исполнителей. Поэтому сложился институт групп-посредников. Внутри хозяйств такой группой являются специалисты (чей статус в оргструктуре вообще достаточно неопределен), вне хозяйства – шабашники, мафиози и прочие маргинальные для данных социальных групп типы. Использование групп-посредников, не имеющих статуса "первых лиц" и зачастую вообще не вписанных в структуру управления, позволяет сократить цепочку взаимодействий, не нарушая при этом ритуала.

Как же отражается ритуализированность неформальных взаимодействий на экономической стороне дела?

Проблема рынка и эквивалентных обменов

В ходе неформальных взаимодействий происходит в значительных масштабах обмен материальными ресурсами. Означает ли это, что существует рынок ресурсов? В принципе ответ должен был бы быть положительным, однако существует целый ряд усложняющих моментов. Во-первых, не все потенциальные рыночные агенты действительно выходят на рынок: приведенный выше пример показывает, что часть из них вообще исключена из обменов (табл. 2). Таким образом, рынок обменов сужается. Во-вторых, норма взаимодействий лишь на своем уровне управленческой иерархии приводит к секторизации рынка – возникают достаточно слабо связанные рынки руководителей, рынки главных специалистов, рынки РСЗ. В результате обмен затрудняется, что дисбалансирует спрос и предложение, ведет к хаосу в обменных соотношениях, которые определяются уже почти исключительно дефицитностью обмениваемых ресурсов. Поэтому эти рынки было бы уместнее назвать квазирынками.

Таблица 2

Участие различных групп в ресурсообменных операциях
(да – участвуют, нет – не участвуют)

Предприятие	Руководитель предприятия	Главные специалисты	РСЗ
Артемьева	нет	нет	нет
Смирнова	да	нет	нет
Бородина	да	нет	да
Сушкина	да	да	нет
Лошкарева	да	да	да

Вторым важным вопросом является эквивалентность обменов, происходящих в ходе взаимодействий. На первый взгляд они явно неэквивалентны. Однако это лишь видимая неэквивалентность, поскольку плата обычно отнесена во времени и "пространстве". Если районный руководитель требует у предприятия передать в его распоряжение какие-то ресурсы, то это подразумевает последующую расплату в виде придания руководителю предприятия соответствующего статуса и повышения тем самым его карьерных и иных управленческих возможностей. Таким образом, недостающее выплачивается путем продвижения на более высокие посты (не обязательно формальные функциональные места) в иерархии управления. Такая эквивалентность обменов достигается, однако, только в том случае, если система управления (ее оргструктура, нормы подбора и продвижения кадров) достаточно стабильна. В случае возникновения даже небольшой нестабильности она рушится. В результате у работников управленческих групп возникает чувство, что их а) обманули, б) грабят (отбирают, не давая ничего взамен). В результате у них возникает весьма своеобразное ощущение общей депривированности, нарастает раздражение и озлобленность. Именно поэтому система управления в АПК так упорно сопротивляется самым незначительным изменениям ее оргструктуры, и именно поэтому в случае осуществления этих изменений удовлетворенность трудом самых, казалось бы, заинтересованных групп отнюдь не возрастает.

Но, поскольку изменения оргструктуры и кадровые перемещения так или иначе происходят, руководители предприятия и районного звена начинают в настоящее время менять стратегию своего поведения – снижают интенсивность осуществления неформальных взаимодействий, начинают "играть по правилам". Совершенно понятно, что элиминировать неформальные взаимодействия в настоящее время просто невозможно – тогда перестанет работать вся структура управления. Также невозможно и легализовать их – это будет означать закрепление административно-бюрократических компонентов управленческой структуры. Такое нарушение сложившегося баланса формальных и неформальных взаимодействий, своеобразная "итальянская забастовка" руководителей требует ответа. На наш взгляд, в рамках существующей управленческой структуры он невозможен. Лишь переход к многосекторной экономике может снизить остроту "дилеммы руководителя" до той степени, когда она не будет угрожать падением эффективности системы управления экономикой.

НЕЛЕГАЛЬНАЯ ЭКОНОМИЧЕСКАЯ ДЕЯТЕЛЬНОСТЬ

Социально-экономические проблемы нашего общества, связанные с нелегальной экономической деятельностью граждан, исследованы пока слабо. Хотя теоретические и общеметодические основы изучения отклонений в нашем обществе юристами разработаны¹, эмпирического материала, полученного на базе серьезных исследований о нелегальной экономической активности отдельных граждан и целых коллективов, пока нет. Поэтому определенный интерес вызывает анализ результатов, полученных зарубежными учеными в указанной области.

Нелегальное хозяйствование в развитых капиталистических странах

Развитые капиталистические страны уже давно сталкивались с проблемами нелегального хозяйствования. По этой проблеме регулярно проводятся научные исследования, на совещаниях и конференциях дебатировались предложения по борьбе с различными формами нелегальной экономики.

Специалисты обозначают нелегальную экономику различными терминами: "shadow economy" ("теневая экономика"), "hidden economy" ("скрытая экономика"), "black economy" ("черная экономика"), "informal economy" ("неофициальная экономика"), "parallel economy" ("параллельная экономика"), "underground economy" ("подпольная экономика"), "irregular economy" ("беспорядочная экономика"), "subterranean economy" ("тайная экономика"), "secondary economy" ("вторичная экономика") и т.п. Определение их юридических и экономических различий – это тема специального исследования. Важно лишь указать, что у всех этих форм по крайней мере один общий признак: они не отражаются в официальной статистике.

¹ См. например: Кудрявцев В.И. Социальные отклонения. Введение в общую теорию. М., "Юридическая литература", 1984, с. 320.

Можно выделить следующие формы нелегальной экономики: 1) нелегальная дополнительная работа на легальном рабочем месте; 2) нелегальное частное предпринимательство в сферах производства и обслуживания; 3) вымогательство денег, взятки, коррупция и т.п. в коммерческих сделках; 4) производство и ввоз наркотиков и других запрещенных товаров; 5) организованный грабеж, кражи.

Масштабы нелегальной экономики изучаются с помощью анализа движения денег, находящихся в обороте. Предпосылкой применения данного метода является то обстоятельство, что, чем выше размеры налогов, тем больше желание увильнуть от их уплаты, что в свою очередь увеличивает спрос на наличные деньги. В сделках, совершаемых в рамках нелегальной экономики, приходится чаще всего платить наличными, чтобы не попасть в сферу контроля сборщиков налогов (банки, сберкассы и т.д.). Анализ П.М. Гутмана, реализовавшего данный метод, позволил установить связь между деньгами, находящимися в обороте и на хранении, с одной стороны, и масштабами нелегальной экономики – с другой. Чем относительно больше денег обрачивается и чем меньше их хранится в сберкассе, тем большее распространение получает неофициальная экономика, и наоборот¹.

Нелегальная экономика в капиталистических странах занимает заметное место в производстве валового национального продукта. По данным Э. Уолтерса, ее доля в валовом национальном доходе в США колеблется в пределах 8–12%, в Канаде и Франции – 5–8, в Норвегии и Швеции – 6–17%². Рост нелегальной экономики в развитых капиталистических странах стал особенно заметен с 70-х годов, когда темп роста нелегальной экономики во многих индустриальных странах был гораздо выше, чем легальной. Например, в ФРГ в 1975–1980 гг. прирост производства в легальном секторе был 3,5%, в нелегальном – 14,5%³.

Сравнительному анализу развития легальной и нелегальной экономики в разных странах посвящены труды профессоров Цюрихского университета Б. Фрея и Х. Века. Их исследования основываются на комплексном анализе многих показателей: величине налогов, уровне безработицы, продолжительности рабочей недели, численности управляющих. Эти показатели косвенно характеризуют уровень развития легальной экономики, однако позволяют сделать определенные выводы и о развитии неофициальных форм хозяйствования. По данным Б. Фрея и

¹ См.: Gutmann P. M. The Subterranean Economy. – *Financial Analysis Journal*, 1977, November/December, p. 64–69.

² См.: Wohlers E. The Shadow Economy – An Expanding Field of Activity. – *Intereconomics*, 1984, № 5, p. 216.

³ См.: Cassel D. The Growing Shadow Economy: Implications for Stabilization Policy. – *Intereconomics*, 1984, № 5, p. 220.

Х. Века, в середине 70-х годов наибольший вес неофициальная экономика имела в Голландии и Бельгии. Велика ее доля в Австрии, Италии и Франции, относительно мала – в Англии, США, Финляндии, Японии и Швейцарии¹.

Как показали исследования, существует взаимосвязь между развитием легальной и неофициальной экономики. Так, в начале 80-х годов в странах, где наблюдался относительно незначительный рост легальной экономики (например, в Швеции, Норвегии и Голландии), нелегальная экономика быстро росла. Там же, где быстро росла официальная экономика, наблюдался умеренный рост неофициальных форм хозяйствования (Англия, Испания, Швейцария и ФРГ) или даже их сокращение (США, Канада и Франция)². Таким образом неофициальная экономика стала своеобразным стабилизатором экономики западных стран, а именно: чем меньше прирост производства в официальном секторе, тем выше подъем в нелегальном, и наоборот. Многие западные экономисты пытаются даже объяснить быстрое развитие нелегальной экономики в 70-е годы снижением темпов роста экономики ведущих стран, предполагая, что суммарный рост не был таким низким, как считалось ранее. По мнению П. Гутмана, дело только в ошибках измерения роста экономики³.

Примерно так же считает и другой известный западный теоретик нелегальной экономики Э. Фейге. Он утверждает, что имеется кризис не столько экономики, сколько концепции экономистов, не умеющих правильно измерять нелегальную экономику. В результате макроэкономические модели, основанные на сложных математических уравнениях и рафинированном эконометрическом анализе, предлагающие прогнозы инфляции, экономического роста, перемен в занятости и т.п., невозможно использовать для решения управленческих задач. Макроэкономические исследования зашли в тупик: нет согласования между научными исследованиями, построенными на абстрактных теориях и официальной статистике, с одной стороны, и каждодневной экономической жизнью – с другой⁴.

Одно из средств более адекватного описания развития экономики – совершенствование измерительного аппарата. Однако неясно, в какой мере его совершенствование может способ-

¹ См.: Frey B.S., Weck H. Estimating the Shadow Economy: a "naive" approach. – *Oxford Economic Papers*, 1983, № 1, p. 23–24.

² См.: Frey B.S., Weck H. What Produces a Hidden Economy? An International Cross-section Analysis. – *Southern Economic Journal*, January 1983, № 49, p. 822–832.

³ См.: Gutmann P.M. Statistical Illusions. Mistaken Polices. – *Challenge*, 1979, November/December, p. 14–17.

⁴ См.: Feige E.L. How Big is the Irregular Economy. – *Challenge*, 1979, November/December, p. 5–13.

ствовать более точному отражению существующей ситуации с нелегальной экономикой. В медицине, например, совершенствование аппарата измерений (регистрации) повлекло за собой рост заболеваемости по официальной статистике. Возникает вопрос: действительно ли заболеваемость увеличилась или эти данные отражают только улучшение измерительного аппарата? Аналогично можно рассуждать и при рассмотрении проблем неофициальной экономики. Более того, в отличие от медицины здесь существует опасность как переоценки, так и недооценки ее роли во всей экономике, потому что нелегальные формы хозяйствования значительно труднее выделить и зафиксировать, чем заболевания. Например, очень трудно установить размеры облагаемого налогами труда изготовителей изделий прикладного творчества и строителей, занятых ручным трудом, поскольку ручной труд можно называть и досугом, и хобби.

С целью более точного определения роли нелегальной экономики в обществе используются также различные микроэкономические исследования. Б.Свенсон различает среди них четыре основных метода: 1) социологические опросы населения, 2) исследования бюджетов рабочего времени, 3) исследование данных полиции о налоговых злоупотреблениях, 4) исследование денежного бюджета населения¹. На основе исследований, проведенных в развитых капиталистических странах, можно утверждать, что доходы от нелегальной экономики приняли массовый характер. Так, исследование, проведенное в 1980 г. в Норвегии, установило, что нелегальные доходы имели 18% жителей (старше 15 лет), а 26% жителей утверждали, что они пользуются услугами лиц работающих в нелегальной сфере экономики. В итоге 37,5% населения Норвегии было связано с нелегальной экономикой в роли либо продавцов, либо покупателей².

В их деятельности нелегальная экономика играет разную роль. Участвующих в ней можно разделить на граждан, для которых она является единственным или основным источником дохода, и граждан, для которых участие – дело эпизодическое, случайное. Среди последних есть и такие, кто даже не знает, что участвует в неофициальных сделках. Ведь клиент не должен знать, облагаются ли оказанные ему услуги налогами или нет. Шведский экономист И. Ханссон определяет размер нелегальной экономики как разность между общим использованием доходов для потребления, сбережения, уплаты налогов и т.д. и общими заявленными доходами, вычисленными на основе нало-

¹ См.: Свенсон Б. Экономическая преступность. М., "Прогресс", 1987, с. 84–90.

² См.: Klovland J.T., Isachsen A.J., Strom S. The Hidden Economy in Norway. The Underground Economy in the United States and Abroad. Ed. by Tanzi. N.Y., Lexington Books, 1982, p. 210.

говой статистики. По его данным, в неофициальных сделках велика доля молодежи и иммигрантов. Это вполне логично, потому что их доля велика и среди официально безработных. Встречаются случаи, когда они даже предпочитают деятельность в нелегальной экономике работе на легальном предприятии, потому что на последнем налоги могут достигать 30–50% и даже более заработной платы. В нелегальной экономике цены на услуги по большей части ниже обычных цен, причем разница составляет до 40%¹. Это в свою очередь делает нелегальную экономику притягательной и для определенного контингента потребителей.

Независимо от того, какой аппарат измерения используется, ясно, что нелегальная экономика в развитых странах стала органической частью общества. Такое положение привело к серьезным экономическим и социальным последствиям: снижению управляемости экономикой (потому что экономические прогнозы систематически искажаются); увеличению дифференцированности уровня и образа жизни; разрушению морали людей (распространяется убеждение, что вполне можно жить и за счет нелегальной экономики). Кроме того, труд в нелегальной экономике чаще всего менее продуктивен, чем на специализированных легальных предприятиях. Человек, занятый в нелегальной сфере экономики, не имеет большей части благ системы социального обеспечения: отпуска по болезни и уходу за ребенком, учебных отпусков и т.п.; в ее рамках хуже охрана труда и использование рабочего времени, меньше условий для роста квалификации.

Пока хорошего "лекарства" против существования и распространения нелегальной экономики в капиталистических государствах не найдено. Ведомство налогового контроля усилило наблюдение за выполнением деклараций о доходах, однако предприниматели благодаря быстрому изменению рыночной конъюнктуры получают все новые дополнительные возможности скрывать свои реальные доходы и уклоняться от уплаты солидной части налогов. Опыт показывает, что высокие налоги, являющиеся основой системы социального обеспечения, ослабляют интерес трудящихся к работе в легальной экономике. А снижение размеров налогов приводит к снижению затрат на социальное обеспечение и увеличению степени социального неравенства.

Очевидно, что ни морально-нравственные правила, ни даже принятие соответствующих законодательных актов не в силах препятствовать функционированию неофициальной экономики. Это своего рода заколдованный круг: дефицит в государственной кассе не позволяет существенно снизить налоги, а потреби-

¹ См.: Hansson I. Sveriges svarta sektor. – *Ekonomisk Debatt*, 1980, vol. 8, p. 599.

тель хочет получать дешевый товар и услуги. Чем больше людей уклоняется от налогов, тем труднее будет другим налогоплательщикам и тем большая тяга к нелегальной экономике. По мнению видного западногерманского экономиста Д.Кассела, было бы наивно думать, что борьба с нелегальной экономикой позволяет лучше пополнить государственную кассу¹.

Нелегальное хозяйство в Советском Союзе

Нелегальное хозяйство существовало в России еще до революции и продолжало существовать после 1917 г.

Первые научные исследования о нелегальном хозяйствовании в СССР появились в 20-е годы. Например, в книге Р.Е.Вайсберга отмечалось, что "черный рынок" образовался как результат ликвидации в стране свободного рынка и единых цен, установления высокой продрозверстки и появления в обращении денежных суррогатов². По некоторым оценкам, в 1919 г. больше половины товаров ушло на рынок нелегальными путями, особенно это касалось продуктов питания³.

Установить масштабы распространения нелегальной экономики в современном обществе трудно. Достоверные данные об определенной части нелегальной экономики (далеко не все хозяйственные преступления фиксируются) имеют только органы внутренних дел и народного контроля. Поэтому ниже ограничимся лишь некоторыми примерами и обобщениями.

В прокуратуре Узбекистана несколько лет назад велось следствие по десяткам уголовных дел об огромных приписках в отчетности о производстве и продаже государству хлопка. К уголовной ответственности были привлечены многие руководящие работники центральных учреждений, министерств и производственных предприятий⁴.

Правоохранительными органами вскрыты крупные хищения социалистической собственности, "подпольные" заводы и цеха и другие экономические преступления в самых разных сферах хозяйствования в Москве, Киеве, Одессе и других крупных го-

¹ См.: Cassel D. Stabilitätspolitik und scettenwirtschaft. Schettenökonomie. Theoretische Grundlagen und Wirtschaftspolitische Konsequenzen. Göttingen, 1984, S. 159–183.

² См.: Вайсберг Р.Е. Деньги и цены (подпольный рынок в период "военного коммунизма"). Издательство Госплана СССР. М., 1925, с. 160.

³ Там же, с. 43.

⁴ См.: Жбанов Е. Дело о хлопке. – *Известия*, 4 и 5 сентября 1986 г.

родах, в Молдавии, Среднеазиатских и Закавказских союзных республиках, на Дальнем Востоке и других регионах страны. В 1985 г. лучшие следователи прокуратуры СССР и РСФСР разоблачили один из самых крупных очагов организованной преступности в торговой системе Москвы. В ходе следствия было установлено, что работники Елисеевского гастронома получили в результате различных финансовых махинаций более 500 тыс.руб. нетрудовых доходов. Долголетнее руководство магазином гангстерскими методами стало возможным благодаря сложившейся в городском управлении торговли атмосфере безответственности и бюрократизма¹.

Широко распространен обман покупателей в системе снабжения нефтепродуктами. Выявлено, что для получения должности заправщика на бензозаправочной станции с окладом 100 руб. в месяц заведующим станции дают солидные взятки, чтобы потом, обманывая покупателей, получить от продажи бензина большие суммы.

К нелегальной торговле относится, кроме спекуляции и махинаций, также продажа товаров в закрытых ведомственных и специальных магазинах (на "розовом" рынке) и из-под прилавка друзьям и знакомым (на "сером" рынке). Правда, при торговых сделках на "розовом" и "сером" рынках имеет место не прямое, а косвенное нелегальное перераспределение денежных доходов. Их следует причислить к нелегальной экономике, потому что при сделках на "розовом" и "сером" рынках покупательная способность денег выше обычной, и нужды определенных граждан в дефицитных товарах удовлетворяются лучше. Результаты специальных выборочных исследований показали, что расходы торговых работников в целом по стране на 60% превышают их официальные доходы; по данным одной из республик, работникам торговли и сферы обслуживания принадлежит около 70% легковых автомашин иностранного производства².

Кроме работников торговли, спекуляцией часто занимаются еще люди, регулярно выезжающие за рубеж: моряки, железнодорожники, работники внешнеторговых и других организаций за рубежом, спортсмены, артисты и др. Объектом спекуляции стали всевозможные дефицитные товары как зарубежного, так и отечественного происхождения, в том числе алкогольные напитки, наркотики, порнографические фильмы и фотографии.

Очень широко нелегальное хозяйствование распространяется в сферах обслуживания населения. По некоторым расчетам, в стране оказываются бытовые услуги в неофициальном порядке примерно на 5-6 млрд.руб. в год. В городах на долю неле-

¹ См.: Лиханов Д. Анатомия касты. — *Огонек*, 1986, № 37; № 38.

² См.: Беликова Г., Шохин А. Черный рынок: люди, вещи, факты. — *Огонек*, 1987, № 36, с. 7.

гальной экономики приходится 45% отремонтированных квартир, 40 – отремонтированных личных автомашин и 30% – бытовых машин. На селе эта доля составляет около 80%¹. С неофициальным обслуживанием (в том числе "халтурой") в разной степени связано 17–20 млн. граждан, их доход сравним с доходами всей системы государственных предприятий обслуживания. Работники предприятий бытового обслуживания из-за плохого обеспечения материальными ресурсами нередко строят свою работу на "левом" сырье и материалах. Выполняя неоформленные заказы на государственных предприятиях службы быта, эти работники занижают размеры выручки, фактически поступающей бытовым предприятиям. Выявлены и такие явления, которые долгие годы считались характерными только для капиталистических стран: проституция, знахарство, проричание и др.

В неуставленных масштабах нелегальное хозяйствование встречается также на транспорте, в строительстве, сельском хозяйстве, общественном питании, в культуре и других сферах. Некоторые шоферы смотрят на рабочую машину как на личную собственность, считая, что на машине можно совершать увеселительные прогулки или подрабатывать. Некоторые строители получают основной доход от строительства индивидуальных домов. Строительная организация нужна им в основном для того, чтобы пользоваться нужной техникой, инструментами, а иногда и дефицитным материалом для индивидуального застройщика, быть в курсе новых методов работы. По данным выборочных исследований, около 40% садовых домиков построено в неофициальном порядке государственной техникой. За час использования бульдозера или автокрана садоводы-любители платили по 35–75 руб.²

В сфере культуры наиболее распространенной "халтурой" долго были выступления музыкантов или эстрадных артистов на различных семейных, учрежденческих и т.п. торжествах. Теперь у них появился новый "достойный" конкурент – владелец видеотехники. Численность различных видеомагнитофонов дошла до миллиона. Устраиваются видеосеансы, которые иногда пропагандируют жестокость, насилие, мистицизм и секс; размножаются фильмы, идет спекуляция самой видеотехникой. Известно и то, что многие предметы искусства и художественные изделия изготавливаются в индивидуальных ателье, и не всегда по официальным заказам.

Таким образом, нелегальное хозяйствование на современном этапе развития советского общества играет заметную роль в удовлетворении потребностей населения и в воспроизводстве

¹ См.: Пин А. Разговор с читателем. – *Новое время*, 1985, № 49, с. 31.

² См.: Гальперин И. Доходы "левые и правые". – *Литературная газета*, 21 августа 1985 г.

общественных отношений. Нелегальная экономическая деятельность связана не только с нарушением правовых норм в экономике. Она имеет социально-политическое значение. От того, сумеем ли мы эффективно бороться с нелегальной экономикой, зависит во многом отношение членов нашего общества (особенно молодежи) к социализму в целом и к его ценностям.

Хозяйственный механизм и борьба с нелегальной экономикой

Одной из задач совершенствования хозяйственного механизма управления является борьба с нелегальной деятельностью. Практика уже не раз показывала, что борьба с нелегальной сферой экономики с помощью только административно-правовых мер не даёт желаемых результатов. Так, в 1983 г. Уголовные кодексы республик ввели дополнение, которое предусматривало суровые наказания за спекуляцию. Но, невзирая на это, бизнес продолжается, поскольку причины распространения спекуляции не устранены. Многие люди уже не так предосудительно относятся к спекуляции, как раньше. Поэтому необходимо не просто ограничиваться ликвидацией отдельных негативных результатов хозяйствования (хотя это тоже нужно делать), а дойти до корней нелегальной хозяйственной жизни. В частности, одновременное решение двух проблем (стимулирование легальной трудовой деятельности и борьба с нелегальными ее сторонами) должно базироваться на системе экономических, социальных и правовых методов на всех уровнях управления (страна, республика, район, предприятие).

Для успешной борьбы с нелегальной экономикой необходим целый комплекс мер, а не отдельные мероприятия. Игнорирование или недоучет даже одной из необходимых мер может привести к недейственности других. Чтобы избежать ошибок в борьбе с нелегальной хозяйственной деятельностью в будущем, нужно корректировать эту борьбу с учетом концепции дальнейшего изменения всего хозяйственного механизма.

Главная задача существования нелегальных сфер экономики в социалистических странах состоит в существовании диспропорций в товарно-денежных отношениях. Выражается это прежде всего в явлениях дефицита. Только продуктов народного потребления не хватает на сумму в десятки миллиардов рублей, а в бытовом обслуживании специалисты оценивают неудовлетворенный спрос населения нашей страны более чем на 5 млрд.руб. в год. Дефицит в свою очередь вызван недостаточным моральным и материальным стимулированием рабочей силы и низкой эффективностью функционирования всего хозяйственного механизма. Недостаточная роль материальных сти-

мулов влечет за собой работу с недостаточным напряжением и нехватку рабочих рук в общественном легальном секторе экономики. Очевидно, существует закономерность: чем больше девальвируется экономический механизм управления легальной экономикой, тем больше бесхозяйственность и шире развитие неофициальной хозяйственной деятельности.

Таким образом, нелегальная экономика тесно связана с легальной как реакция на недостатки последней. Игнорировать ее нельзя, потому что она может привести к спаду эффективности функционирования официальной экономики, увеличению скрытого перераспределения денежных доходов между отдельными слоями населения и т.п.

Нелегальные формы хозяйствования появляются как реакция на ошибки планирования, особенно в сфере заработной платы, производства и распределения товаров народного потребления, которые сопровождаются скрытой инфляцией¹.

Если дефицит рассматривать как явление, свидетельствующее в отдельных случаях о неправильных плановых ассигнованиях, то скрытая инфляция показывает отсутствие общего и длительного равновесия между национальным продуктом (предложение) и национальным доходом (спрос). Причиной скрытой инфляции является недостаточная координация денежных фондов и фондов потребления. Обусловленная этим потенциальная инфляция – чрезмерное предложение на денежном рынке – лишь частично отражается в повышающемся индексе цен, так как официальные цены назначаются государством.

Рост нелегальной экономики зависит в итоге от двух факторов: 1) уровня инфляции баланса наличных денег и размера соответствующего дефицита на товарных рынках; 2) степени риска, связанного с нелегальной экономической деятельностью – уменьшение риска влечет за собой увеличение предложения "черной" рабочей силы.

Однако риск играет здесь, как и в рыночной экономике, лишь вторичную роль катализатора роста нелегальной экономики, основной силой является *инфляция наличных денег*. Этот особый вид инфляции является непреходящим явлением, а неизбежным следствием в системе, где нет последовательной системы учета и твердых цен для всей экономики, учитывающих значительную нехватку товаров и производственных факторов.

Борьба с дефицитом и инфляцией требует существенных сдвигов в организационной структуре экономики и хозяйственном механизме. Сбалансированность спроса и предложения предполагает такую организационную структуру хозяйствования, которая способна реагировать на любые изменения рынка.

¹ См.: Cassel D., Cichy E.U. Explaining the growing shadow economy in East and West. Comparative systems approach. Comparative econ. studies. – *Tempe*, 1986, vol. 28, № 1.

Для этого необходимо гармоничное сочетание крупных, средних и мелких форм хозяйствования.

Проблема структуры предприятия также тесно связана с отношениями собственности. Деформированная структура предприятий относится к тому времени, когда происходило формальное обобществление экономики в форме создания крупных государственных и кооперативных предприятий. Необоснованная спешка с повышением степени обобществления потребовала расширения административных мер и бюрократического аппарата. Теперь задача состоит в реальном обобществлении производства, в выделении средств производства в собственность трудовых коллективов и отдельных граждан, в создании мощного монополистического сектора экономики в нашем обществе.

Основными звеньями монополистического сектора экономики являются мелкое государственное предприятие, разные мелкие кооперативы и товарищества и индивидуальная трудовая деятельность. Как показывает практический опыт других социалистических стран, да уже и наш собственный, развитие легальных мелких форм хозяйствования во многом способствовало отступлению нелегальной экономики, уменьшению дефицита и росту эффективности всего народного хозяйства. Так, в Венгрии и Болгарии уже не наблюдается сколько-нибудь заметного дефицита продуктов питания и услуг. Такое положение является результатом гибкого сотрудничества разных секторов экономики.

Очевидно, что проблема нелегального хозяйствования останется в Советском Союзе актуальной еще долгое время, поскольку многие аспекты борьбы с ним не решены даже теоретически. Пора начинать серьезные сравнительные исследования в этой области.

Социальная политика

ПЕРЕСТРОЙКА И СОЦИАЛИЗМ

Слово "перестройка" сегодня звучит на всех языках мира, поскольку к происходящим в СССР переменам приковано внимание многих миллионов людей: ведь от их исхода зависит судьба не только мирового социализма, но во многом и всего человечества. Коренное преобразование общественных отношений, их очищение от чуждых социализму наслоений и искажений – жизненный шанс нашего народа. Необходимо осуществить глубокую комплексную реформу, которая охватила бы экономическую, политическую и социальную сферы жизни. Можно утверждать, что нашему обществу до сих пор не приходилось решать задач такой сложности. Проводить столь серьезную перестройку, пользуясь методом "проб и ошибок", невозможно. Для успеха этой работы необходимо четкое представление об особенностях пройденного отрезка пути, сущности современного этапа развития, том "храме", который надо построить, и ведущей к нему дороге. Отсюда – резкое возрастание требований к изучающей законы общественного развития науке.

Современное состояние этой науки далеко не соответствует уровню общественных требований. Историкам потребуется немало времени, чтобы детально и объективно исследовать послеоктябрьский период развития советского общества, выявить ошибки и искажения, допускаявшиеся на тех или иных этапах, а также их глубинные корни, объективные и субъективные факторы. Экономистам, в сущности, предстоит создать новую политическую экономию социализма, раскрыть и обосновать систему законов, управляющих плановой экономикой. Ибо существующая сейчас теория, во-первых, полна внутренних противоречий, а во-вторых, не соотносится с хозяйственной практикой. Не случайно, по признанию многих ученых, декларируемые наукой "объективные экономические законы" в хозяйственной практике обычно "не выполняются". В действительности это означает лишь то, что функционирование и развитие экономики фактически регулируется другими законами. Социология также не может ответить на центральный вопрос о том, как устроено советское общество, из каких социальных классов, слоев и групп оно состоит, как они функционируют, воспро-

изводятся, взаимодействуют друг с другом.

Неспособность общественознания ответить на самые основные вопросы, а значит, и эффективно помочь перестройке, является закономерным итогом бюрократического управления наукой. На протяжении долгого времени общественознанию отводилась лишь роль почтительного комментатора и адепта политических решений партии. Самостоятельная научная мысль, творческая трактовка общественных проблем не только не поддерживались, но нередко и административно наказывались. Вероятность же публикации получаемых результатов была тем меньше, чем новее и оригинальнее они были. Посредственность процветала и занимала руководящие посты в науке, таланты же лишались возможности проявить себя в полную силу. Конечно, совсем прекратить их деятельность не удавалось. В тиши кабинетов – а то и кухонь своих квартир – десятки ученых писали работы, предназначенные для времени, когда в них возникнет нужда. Сейчас, когда она появилась, некоторые рукописи начали обнародоваться. Но общественознанию потребуется определенное время, чтобы освоить и интегрировать новые для него идеи. Кроме того, работы, писавшиеся учеными, в сущности, без общения друг с другом, часто различаются парадигмами и, как правило, плохо стыкуются. Целостная концепция нашего общества в его прошлом, настоящем и будущем может быть создана лишь коллективным трудом ученых разного профиля.

В новых условиях общественной мысли предстоит работать прежде всего на непройденных, ранее не разрабатывавшихся участках. Ее задачи не могут сводиться к пропаганде партийных решений. Они заключаются в научном обосновании новых решений, разработке стратегии и тактики перестройки, в отслеживании и анализе реального хода этого сложного процесса, заблаговременном выявлении вероятных противоречий и трудностей, критике управленческих ошибок, разработке мер их преодоления. Условием творческого развития науки является проведение открытых дискуссий и обсуждений наиболее важных проблем. Такие дискуссии важны не только как средство поиска истины, но и как путь к постепенному освобождению ученых от идеологических догм, развитию более раскованного научного мышления.

Представленные ниже заметки о социальных проблемах перестройки в СССР тоже носят дискуссионный характер. Не претендуя на "истину в последней инстанции", они представляют собой элемент сложного процесса поиска истины. Если они вызовут интерес или несогласие, побудят читателя задуматься над новыми для него вопросами, выработать собственное мнение о них – автор будет вполне удовлетворен.

Место перестройки в общем процессе строительства социализма в СССР

Перестройка, обновление, очищение общества... Каждое из этих понятий имеет собственный специфический смысл, но применительно к переживаемому этапу исторического развития нуждается в дополнительном разъяснении. Перестройка – чего и с какой целью? Обновление – чего и в каком смысле? Очищение – от чего? Понять это можно, только определив место, занимаемое перестройкой в общем процессе строительства социализма.

В высказываемых по этому поводу суждениях можно обнаружить два подхода к вопросу. Согласно первому, перестройка трактуется как такое изменение общественных отношений, которое призвано обеспечить переход общества на качественно новую, более высокую ступень развития. Очевидно, что подобный процесс должен охватывать ряд этапов, а его общая длительность вряд ли будет меньше нескольких десятилетий. При таком подходе представление о социальной сущности перестройки несколько "размывается". Это затрудняет прогнозирование и управление этим процессом.

Согласно второй точке зрения, перестройка – это изменение типа траектории, по которой движется общество. Суть этого этапа заключается в отказе от курса, приведшего страну к стагнации, и переходе на путь динамичного поступательного развития на базе научно-технического и социально-экономического прогресса. При таком понимании завершением перестройки будет выход общества на качественно новую, более эффективную траекторию и начало движения по ней, для чего требуется не более 10–15 лет. Такое понимание сущности перестройки позволяет конкретней формулировать управленческие задачи, эффективнее руководить их решением.

Необходимость принципиального изменения траектории развития общества означает, что прежняя была ложной. Это обязывает науку дать всестороннюю критическую оценку ранее пройденного исторического пути. Сказать, что он вел "не туда", недостаточно, надо ответить, куда он вел, в какую сторону двигалось наше общество в последние двадцать лет и в более ранний период, какой социальный строй в нем формировался на том или ином этапе развития.

Чтобы ответить на эти вопросы, недостаточно проанализировать фактический материал по истории советского общества. Надо установить, на каких этапах оно приближалось, а на каких – отдалялось от социалистического пути. Нуждается в объективной оценке и современный этап развития социализма в СССР, который не следует искусственно драматизировать, но не надо и приукрашивать.

Свойственная перестройке гласность активизировала творческие силы науки, пробудила их от спячки. Начали обсуждаться и вопросы, о которых я только что говорила, причем первые же затрагивающие их публикации вызвали невиданный "бум" всенародного интереса к истории, массовую потребность осмысления пройденного пути. Сейчас, пожалуй, можно считать доказанным, что отклонение развития советского общества от траектории, которая была намечена Лениным, началось в середине 20-х и завершилось к середине 30-х годов. Это опровергает традиционное представление о том, что социализм в СССР "в основном", т.е. в своих главных чертах, был построен к середине 30-х годов.

С позиций современной науки ясно, что тезис о построении социализма "в основном" был выдвинут Сталиным в демагогических целях, т.е. для камуфляжа реально происходившей гибели миллионов невинных людей от "раскулачивания", голода, политических репрессий и проч. Это утверждение не имело научной силы и свидетельствовало лишь о безмерном цинизме Сталина. То же самое надо сказать о провозглашении "развитого социализма" в середине 70-х годов, когда общество стагнировало, его экономика разлагалась, общественное богатство расхищалось преступной мафией, уровень жизни трудящихся падал и природная среда разрушалась. О каком "развитом социализме" можно было тогда говорить? В период правления Брежнева общество шло не к социализму, а к государственно-монополистическому капитализму и политическому тоталитаризму. Поэтому и возникла необходимость принципиального изменения траектории общественного развития. Поэтому новым руководством и был выдвинут лозунг "больше социализма, лучший социализм". Социальная суть перестройки заключается в возвращении нашего общества с пути государственно-монополистического перерождения на ленинский путь строительства демократического социализма, подчиненного потребностям человека, в обновлении и очищении общественных отношений от возникших искажений и деформаций.

Современную ступень развития нашего общества я определила бы как переходный период от капитализма и докапиталистических формаций к социализму, в лучшем случае – как построение его "в основном". Ведь ни одна из названных в Программе КПСС принципиальных черт социализма еще не реализована, и их достижение потребует долгого пути. Правильность названной оценки можно подтвердить такими фактами, как резкое отставание советского общества от развитых капиталистических стран по уровню производительности труда, низкий уровень жизни населения, крайняя непоследовательность распределения по труду, более высокая эффективность индивидуального и мелкогруппового труда по сравнению с общественным, объективная необходимость рынка, низкий уровень плановости производства и многие другие явления. Правильная

оценка ступени, на которой находится общество, служит необходимым условием успешного управления его дальнейшим развитием. Самообольщение в этом вопросе чревато неэффективностью управления.

Критерии движения к социализму

Взгляд на перестройку как переход на новую траекторию общественного развития порождает еще ряд вопросов. Признавая прежнюю траекторию ложной, мы вынуждены допустить определенную вероятность повторения той же ошибки в будущем, пусть в иной конкретной форме. В связи с этим встает вопрос о "гарантиях" правильности вновь выбираемого пути. А что если он ведет в сторону не "возрастания", а вырождения социализма? Необходимо не декларировать, а убедительно доказать, что осуществляемые ныне преобразования носят действительно социалистический характер. О том, что этот вопрос не надуман, свидетельствует существование и достаточная распространенность точек зрения, одна из которых свойственна консервативно настроенным людям с традиционным мышлением, а вторая – критически мыслящим интеллектуалам.

Первые утверждают, что перестройка на практике представляет собой движение не к социализму, а к реставрации капитализма. Главными аргументами являются подкрепленные ссылками на классиков марксизма-ленинизма указания на несовместимость социализма с рынком, на антисоциалистический характер индивидуальной, семейной и кооперативной трудовой деятельности, на вредное с точки зрения социализма снижение уровня обобществления собственности, связанное с внедрением отношений подряда и аренды, на разрушение социалистических ценностей в связи с усилением материальных стимулов к труду и т.д. Что касается второй группы, то она полагает, что если прежде мы уже дважды сбивались с пути социалистического строительства (сперва в период сталинизма, а затем в период застоя), то нет гарантий, что по прошествии времени перестройка также не будет признана отклонением от социалистического пути. В связи с этим они требуют доказательства социалистической направленности проводимых преобразований.

Отмахиваться от подобных соображений нельзя. Ведь сам факт свободного высказывания взглядов, противоречащих официальным доктринам, является индикатором перестройки, развития творческой общественной мысли, активной заинтересованности людей в возрождении социализма.

С этим вопросом следует основательно разобраться. В

частности, представляется важным разделить, с одной стороны, целевые (сущностные) черты социализма, определяющие его социальную привлекательность, и такие характеристики, которые выступают как средство достижения сущностных черт. Причем, говоря о тех и других, сегодня уже недостаточно апеллировать к классическим определениям социализма, данным более полувека или даже века назад. Ведь положения научного социализма развивались задолго до начала практического строительства нового строя, поэтому они были довольно абстрактными, а в определенных чертах и неверными.

Общественная собственность на средства производства, ликвидация государства, отсутствие рыночных отношений, народное хозяйство как единая планомерно работающая фабрика, непосредственно общественный характер труда, распределение по труду, сочетающееся с социальным обеспечением нетрудоспособных, самоуправление трудящихся, создание условий для всестороннего развития личности каждого члена общества – вот, пожалуй, главное в названных представлениях. Но эти положения не рассматривались их авторами как раз навсегда данные, а напротив, не раз пересматривались в связи с развитием общественной практики. Между тем последняя никогда еще не была столь богатой, как в настоящее время. В связи с этим советским обществоведам предстоит основательно поработать, чтобы достаточно комплексно и конкретно представить тот "храм", который необходимо построить.

Мне кажется, что сейчас при определении социализма на первый план следует выдвигать прежде всего такие черты, которые делают этот строй более прогрессивным и социально привлекательным, чем капитализм. Это прежде всего то, что главную ценность социализма составляет человек – его развитие, благосостояние и счастье. В.И. Ленин рассматривал социализм не просто как планомерную организацию общественного производства, а как такую организацию, которая направлена на обеспечение "полного благосостояния и свободного всестороннего развития всех членов общества"¹. По его мнению, "только социализм даст возможность широко распространить и настоящим образом подчинить общественное производство и распределение продуктов научным соображениям относительно того, как сделать жизнь всех трудящихся наиболее легкой, доставляющей им возможность благосостояния"². В порядке первого приближения я отнесла бы к сущностным (целевым) чертам социализма:

– полное преодоление бедности всех общественных групп, систематический рост благосостояния народа, уровня удовлетворения его материальных и духовных потребностей;

¹ В.И. Ленин. Полн. собр. соч., т. 6, с. 232.

² Там же, т. 36, с. 381.

– преодоление эксплуатации одних общественных групп другими, исключение любых форм присвоения нетрудовых доходов, социально справедливое распределение общественного богатства в соответствии с трудовыми заслугами членов общества;

– высокий уровень демократии или реальное народовластие, широкое развитие различных форм политического, экономического и социального самоуправления, возможность свободного проявления интересов любых общественных групп и слоев;

– политическое и культурное равноправие наций, преодоление шовинизма крупных и национализма малых народов, развитие интернационалистических отношений;

– широкие возможности получения образования и развития личности, высокий уровень культуры и нравственности людей, гуманный характер общественных отношений;

– строгое соблюдение законов, справедливость правосудия, широкое развитие различных форм социальных гарантий, широкий спектр прав и свобод человека.

Если процесс развития общества ведет к усилению этих качеств, то это означает приближение к социализму, если же эти качества ослабляются, то говорить о строительстве социализма вряд ли следует. Что касается государственной собственности на средства производства и продукцию, прямого адресного планирования производства, соотношения личных и общественных, платных и бесплатных форм потребления и проч., то с точки зрения социализма они важны не сами по себе, а лишь постольку, поскольку служат достижению целевых его черт. Например, преодолеть эксплуатацию одних общественных групп другими можно лишь при условии ликвидации (или по крайней мере ограничения) частной собственности на средства производства. Значит, это – одно из необходимых условий становления социализма, которое, однако, не следует путать с социализмом как таковым. Ведь исторический опыт показывает, что государственная собственность на средства производства может сочетаться с сохранением бедности на одном полюсе и концентрацией богатства на другом, с косвенной – а иногда и прямой – эксплуатацией одних групп другими. Примером могут служить хотя бы рашидовщина и адыловщина, имевшие место в Средней Азии, развитие мафиозных групп в Москве и др.

Сравнение основных задач перестройки, названных в документах XXVII съезда и XIX конференции КПСС, с сущностными чертами социализма подтверждает, что намечаемое преобразование общественных отношений направлено в сторону укрепления социализма. Но это само по себе еще не дает гарантий реального движения к социализму. Путник, движущийся по незнакомой дороге, должен постоянно сверяться с компасом. Подобно этому, нашей науке следует постоянно сверять ход перестройки общественных отношений с критериями укрепления социализма, чтобы своевременно информировать обще-

ство о возникающих отклонениях и трудностях. А в том, что таких трудностей будет много, сомневаться, конечно же, не приходится.

Более фундаментальная задача обществоведения заключается в том, чтобы разработать не только общефилософскую, но и конкретно-социологическую модель развитого социалистического общества, которая стала бы надежным практическим ориентиром управления. Такая модель должна взаимосвязанно характеризовать систему экономических отношений, социальную структуру и систему политических институтов социализма (возможно, в нескольких альтернативных вариантах). С ее помощью можно создать такую систему социальных индикаторов, которая позволит измерять и оценивать степень развития социалистических отношений в разных сферах общественной жизни, определять тип динамики общества на тех или иных этапах развития, сравнивать социальные результаты развития разных обществ. Отсутствие же подобной модели таит в себе риск потери дороги.

Социальные предпосылки перестройки

Проводимая в СССР принципиальная перестройка экономических отношений обусловлена не субъективными взглядами новых политических лидеров, а действием объективных процессов. Поэтому в широком историческом плане она не имеет альтернатив. Если бы предыдущее руководство страны было более компетентным и прогрессивным, такую перестройку следовало бы осуществить двадцать-тридцать лет назад. С другой стороны, если бы в середине 80-х годов к власти пришли другие люди, экономическая стагнация и социальное разложение могли продолжаться еще ряд десятилетий. При этом страна все более отставала бы от прогресса, сползала на обочину мирового научно-технического и социально-экономического развития. В конце концов это неизбежно привело бы к росту недовольства масс, выражаемому в достаточно острых формах. В результате власть оказалась бы перед выбором: либо вернуться к сталинским методам удержания народа в покорности, либо осуществить коренную реформу всех общественных отношений, т.е. именно то, что мы называем перестройкой. Значит, проведение перестройки – "категорический императив", предъявляемый нам историей. Ее надо довести до логического конца, невзирая ни на какие трудности, не останавливаясь не только на половине, но и на 90% пути. Ибо цена такой остановки была бы слишком высокой.

Что же именно вызывает необходимость преобразования экономических отношений? С моей точки зрения, три основных процесса.

В основе первого из них лежит неуклонное (хотя в СССР и не очень быстрое) развитие технической базы производства, рост фондовооруженности труда, повышение роли живого труда в формировании общей эффективности производства. Стоимость средств производства, используемых работниками технически развитых отраслей, иногда превышает сумму их зарплаты за 10–15 лет труда, эффективность же функционирования этой дорогостоящей техники полностью зависит от поведения людей. Отсюда – проявляющаяся во всех странах мира тенденция к повышению роли "человеческого фактора" производства, возрастание требований к таким социальным качествам работников, как дисциплинированность, надежность, управляемость, ответственность.

Второй процесс является следствием социально-экономического прогресса, в частности возрастающей урбанизации общества, повышения территориальной подвижности населения, роста уровня обязательного образования, развития массовых коммуникаций и проч. Названные процессы ведут к изменению социальных качеств людей: расширению их интересов, возвышению потребностей, росту информированности, общественного самосознания, личного достоинства и культуры. Это же в свою очередь повышает критичность восприятия доводимых "сверху" команд и приказов о том, что и как следует делать. Чем выше уровень социального развития работников, тем неохотнее они подчиняются административно-командному управлению, тем острее испытывают потребность в самостоятельности, праве на собственную инициативу. Таким образом административно-бюрократическая система управления экономикой приходит во все большее противоречие с изменяющимся социальным типом работников.

Третий процесс также является следствием социально-экономического прогресса, но связан с изменением не самих людей, а внешних условий их деятельности, конкретней – с ослаблением экономического принуждения к труду, расширением свободы поведения в хозяйственной сфере. В эту сторону действуют рост среднего уровня жизни, относительно низкая стоимость продуктов питания, невысокая квартирная плата, бесплатность образования и медицинских услуг, всеобщее пенсионное обеспечение престарелых, отсутствие безработицы и легкость получения рабочих мест, широкая возможность трудовых совместительств или занятия индивидуальной и кооперативной трудовой деятельностью, рост личных сбережений населения. Все это делает возможным широкий выбор способов поведения в сфере труда и доходов в зависимости от личных ценностных ориентаций, потребностей и интересов людей. Возможность такого выбора ослабляет восприимчивость работников к методам административно-командного управления. Не случайно большинство руководителей указывает на возрастающую трудность управления людьми приказными ме-

тодами, на усиливающееся сопротивление "человеческого материала".

В результате всего этого возникает противоречие между объективно возрастающей ролью человеческого фактора экономики и снижением его фактической управляемости с помощью прежних бюрократических методов. Проявлениями этого противоречия служат: низкий уровень производственной и трудовой дисциплины, нехозяйское отношение работников к технике, небрежное выполнение работ, частые прогулы, опоздания, простои, а в итоге – снижение эффективности производства и ухудшение профессионально-квалификационных качеств работников. Отсюда – необходимость такого преобразования экономических отношений, которое создало бы условия для активного, заинтересованного, творческого труда всех категорий и групп работников.

Социальные цели перестройки

Развитие общественных представлений о целях перестройки прошло четыре этапа. Вначале была выдвинута задача *ускорения социально-экономического развития страны*. При этом предполагалось, что двигаться надо в том же направлении, только более быстрыми темпами. Но недостаточность чисто количественного ускорения развития была понята очень скоро. Стало ясно, что для эффективного развития экономики необходимо *преобразовать внутренние механизмы хозяйствования*, осуществить такую реформу, которая позволит не просто ускорить темпы роста продукции, но сделать хозяйство более современным, чутким к научно-техническому прогрессу, экономически эффективным и гибким. Главной задачей перестройки хозяйственного механизма была названа активизация человеческого фактора путем преодоления отчуждения работников от средств и результатов труда. Это был крупный шаг к пониманию всей глубины стоящих задач, но правильность общего направления развития общества еще не подвергалась сомнению.

Третий этап, как мне представляется, был связан с осознанием *единства хозяйственного механизма экономики и социальной структуры общества*. Иными словами, того обстоятельства, что корни экономического поведения людей уходят в сферу отношений между классами, социальными слоями и группами, т.е. в социальную структуру общества, последняя жев свою очередь формируется главным образом системой экономических отношений. Поэтому любое серьезное изменение хозяйственного механизма сопровождается социальными сдвигами – возникновением, ростом или исчезновением тех или

иных общественных групп, изменением их отношений друг с другом. Осознание этого факта привело к выдвижению задачи перестройки не только экономических, но и других общественных отношений, т.е. проведения широкой и комплексной реформы, призванной изменить некоторые глубинные, качественные черты общества. Соответственно по-новому пришлось формулировать цели перестройки. На первый план были выдвинуты укрепление, обновление и очищение социализма, развитие социалистической справедливости.

Между тем развитие перестройки стало наталкиваться на сопротивление некоторых общественных сил. Если в больших городах этот процесс шел не очень уверенно, то на местах большинство населения вообще не отмечало каких-либо сдвигов. Напротив, снабжение продовольствием во многих районах страны ухудшилось, цены на потребительские товары поднялись, новые методы управления экономикой остались на бумаге. Становилось очевидно, что "ключи" к осуществлению перестройки лежат не в социально-экономической, а прежде всего в политической области, конкретно – в сфере партийного управления. Без радикальной демократизации политической власти решить насущные проблемы не удавалось. В связи с этим пришлось еще раз пересмотреть, углубить и радикализировать целевую установку по отношению к проводимым преобразованиям. М.С.Горбачев высказал идею о том, что по глубине, комплексности и многосторонности вызываемых ею последствий перестройка представляет собой не реформу, а социальную революцию. Тем самым был поставлен вопрос уже не о постепенном преобразовании тех или иных сторон общественных отношений, а о системе гораздо более сильных и концентрированных во времени мер.

Центральным для любой революции является вопрос о власти. Революция означает резкое изменение направления, открытие принципиально нового этапа развития общества. В нашем случае речь идет о революционном возвращении с государственно-монополистического и тоталитаристского пути на путь демократического строительства социализма, главными социальными результатами которого должны быть:

- повышение уровня жизни населения, преодоление дефицита продовольствия, расширение ассортимента и повышение качества промышленных товаров, быстрое развитие различных форм общественного обслуживания населения;

- последовательная реализация принципа социализма "от каждого – по способностям, каждому – по труду", развитие и укрепление социалистической справедливости, преодоление всех форм прямой и косвенной эксплуатации одних общественных групп другими;

- преодоление отчуждения личности от общественных целей и ценностей на основе последовательной демократизации экономических и политических отношений, развития учас-

тия трудящихся в управлении, гласности, создания возможности свободного выражения интересов всех общественных групп, а также разных народов и наций;

– дальнейшее развитие социальных гарантий, расширение прав и свобод человека, укрепление законности, гуманизация общественных отношений.

С точки зрения развития социалистических отношений центральным пунктом является укрепление *принципа социальной справедливости*. Выражающий ее содержание принцип социализма включает два основных элемента: во-первых, предоставление каждому члену общества возможности развития и использования имеющихся у него способностей; во-вторых, обеспечение справедливого вознаграждения за труд, учитывающего как его количество, так и конечную эффективность. Сейчас оба элемента имеют примерно равную социальную значимость, но по мере развития общества роль условий, обеспечивающих развитие творческих потенций личности, по-видимому, будет расти.

Главными условиями осуществления принципа "от каждого – по способностям" являются, во-первых, создание более или менее сходных стартовых возможностей развития детей и подростков, принадлежащих к разным нациям, классам и социальным слоям, живущих в разных частях страны, городе и деревне. Во-вторых, социальная справедливость и гласность кадровой политики, замещение рабочих и должностных мест людьми, способными лучше выполнять соответствующие функции, имеющими нужный тип образования, профессиональной подготовки, социально-психологических свойств и прочее; сведение к минимуму таких факторов, как использование личных и родственных связей, трудоустройство в порядке обмена услугами, выдвижение "своих" людей, не говоря уже о "покупке" престижных должностных мест за взятки. В-третьих, предоставление всем категориям работников реальных возможностей трудиться в полную меру способностей, полностью реализовать свой интеллектуальный потенциал, эффективно расходовать рабочее время, проявлять техническую и хозяйственную инициативу, осуществлять творческие замыслы и т.д. Выполнение этого условия предполагает существенное улучшение организации производства, освобождение работников от мелочной опеки, расширение соревновательных начал труда, развитие кооперативных и индивидуальных форм производства. В каждом из названных направлений предстоит сделать очень много.

Что касается распределения по труду, то для его последовательного осуществления также необходим ряд условий. Это, во-первых, обеспечение социально справедливых и отвечающих общественным интересам макропропорций оплаты крупных категорий труда. Я имею в виду соотношение доходов лиц, занятых в общественном или в кооперативно-индивидуальном сек-

торах экономики, материальном производстве или сфере обслуживания, работников умственного или физического, квалифицированного или неквалифицированного, тяжелого или легкого труда. Пока здесь царит такая неразбериха, что говорить о какой-либо справедливости действующей системы оплаты труда не приходится.

Во-вторых, обеспечение социально справедливой и стимулирующей эффективное поведение оплаты разнокачественного труда работников, относящихся к одной категории. Речь идет о дифференциации оплаты высококачественного или халтурного, безответственного труда людей одних и тех же профессий – трактористов, учителей, токарей и т.д.

В-третьих, сближение розничных цен с общественной стоимостью соответствующих благ с тем, чтобы каждый человек, расходующий на удовлетворение своих потребностей одну и ту же сумму дохода, получал взамен сходное количество овеществленного общественного труда. В противном случае фаза обмена денег на товары или услуги превращается в форму скрытого перераспределения доходов, что и происходит на практике. Выполнение названного условия требует создания единого потребительского рынка, открытого для всех групп населения, выравнивания покупательной силы рублей, принадлежащих представителям разных слоев и групп.

В-четвертых, преодоление тенденции к превращению общественных фондов потребления в источник дополнительного дохода привилегированных групп населения, возвращение этим фондам фактически утерянных ими функций создания социальных гарантий для нетрудоспособного населения, а также развитие отвечающих природе социализма общественных форм потребления.

Решение большей части этих задач связано с перестройкой хозяйственного механизма, поскольку именно он регулирует порядок формирования фондов заработной платы, установления тарифных ставок и должностных окладов работников, формы и способы оплаты труда в тех или иных отраслях, систему оптовых и розничных цен, принципы распределения и оплаты жилья, услуг здравоохранения, образования, учреждений культуры и проч. Но пока важнейшие меры по перестройке механизма хозяйствования проектируются и проводятся в жизнь, как мне кажется, с единственной целью повышения эффективности экономики. Социальные цели не только не рассматриваются "на равных" с экономическими (что было бы, пожалуй, неправильно, ибо средства для решения социальных проблем может дать только эффективная экономика), но часто не принимаются во внимание вообще. По этому поводу можно сказать, что социальные цели должны достигаться не столько через совершенствование механизмов хозяйствования, сколько через специально разрабатываемую социальную политику. И это в известной степени справедливо. Смущает лишь то, что эта социальная по-

литика пока почти не учитывает тех процессов и сдвигов, которые неизбежно возникнут и возникают при перестройке экономических отношений. В силу этого направления экономических и социальных преобразований оказываются недостаточно согласованными друг с другом. Чтобы преодолеть этот разрыв, необходимо строить социальную политику с учетом как непосредственно планируемых результатов, так и косвенных социальных последствий перестройки экономических отношений.

Социальные последствия перестройки: структурная безработица

Перестройка, как любой другой общественный процесс, не только приводит к положительным результатам, но и влечет возникновение новых проблем, в том числе и социального характера. Если заранее не предвидеть возникновения этих проблем, не прогнозировать их объемных и структурных характеристик и не разрабатывать способов их решения, то в обществе неизбежно возникнет острое социальное напряжение, возрастет недовольство людей перестройкой. Чтобы не углублять это, политическим лидерам возможно придется притормозить дальнейшее развитие реформ. В итоге общественная реформа приобретет непоследовательный характер и не даст ожидаемых результатов, что поставит под угрозу ее общий успех.

Остановлюсь на некоторых конкретных проблемах, возникновения которых следует ожидать в связи с экономической перестройкой.

Сейчас в большинстве отраслей экономики и регионов нашей страны имеется немало вакантных мест – и рабочих, и должностных. Таким образом, внешне наблюдается дефицит рабочей силы. Но в действительности он является искусственным, так как вызывается не абсолютным недостатком работников по сравнению с потребностью производства, а их неэффективным использованием. В связи с отсутствием обратной связи между экономическими результатами деятельности и положением трудовых коллективов, в частности уровнем заработной платы ни рядовые члены, ни руководители коллективов не заинтересованы в высвобождении лишних кадров. Как говорят, "государство не обеднеет". По оценкам специалистов, доля избыточных (т.е. фактически не нужных) работников составляет около 15%, освобождение же от них позволит поднять производительность труда на 20–25%. Из сопоставления этих цифр видно, что лишняя рабочая сила не только не приносит хозяйству пользы, но и наносит ему прямой вред. Согласно общепринятому мнению (декабрь 1988 г.) людей, выполняющих бесполезную работу больше всего в министерствах и ведомствах

(43% опрошенных), в профсоюзных и комсомольских органах (26%), в советских и партийных органах (22% опрошенных).

В 1989 г. подавляющее большинство советских предприятий перешло на самофинансирование, что означает установление прямой зависимости доходов работников от экономических результатов труда. Чем меньшим числом людей будет выполняться работа, тем выше будет заработок исполнителей. Это создаст прямые стимулы к освобождению от лишних работников, которым трудовой коллектив ныне платит "из своего собственного кармана". Усилится заинтересованность коллективов и во внедрении научно-технических новшеств, также содействующих высвобождению работников. В ту же сторону будет действовать и закрытие нерентабельных, убыточных предприятий.

По оценкам экспертов, общая численность работников, которым предстоит увольнение с занимаемых ныне мест, составит 15–16 млн. человек, т.е. громадную армию. Процесс сокращения уже начался. На вопрос о том, замечали ли они, что за последнее время участились случаи сокращений работников, 52% населения ответили положительно и еще 28% отметили, что хотя лично не сталкивались с подобными случаями, но слышали об этом. Как же следует отнестись к этому явлению? Как оценить его соответствие или несоответствие социалистическим ценностям? И наконец, какие меры предпринять, чтобы минимизировать его социальный эффект?

Боюсь, что советские обществоведы пока не готовы к достаточно обоснованному и конкретному ответу на вопросы. Часть из них считает принципиально недопустимым возникновение каких-либо элементов безработицы, настаивает на необходимости сохранения всеобщего права на труд в общественном производстве независимо от его экономических результатов.

Другая часть считает, что современное производство не может эффективно развиваться без определенных резервов труда. Поэтому наличие какого-то количества временно не занятых в народном хозяйстве лиц экономически необходимо. Негативные же последствия существования резервной армии труда могут быть компенсированы соответствующими социальными гарантиями, как это делается в развитых капиталистических странах. В подтверждение этой точки зрения они подчеркивают, что частичная незанятость населения давно существует во многих регионах страны, прежде всего в Средней Азии и Закавказье. Поэтому следует не ужасаться при мысли о возможности возникновения безработицы, а основательно изучить ее современные масштабы и формы, вызывающие ее факторы и порождаемые ею последствия, с тем, чтобы использовать результаты исследования для разработки социальной политики.

Подчеркивается, что искусственный дефицит рабочей силы, легкость и безболезненность перехода с одних рабочих мест на другие влекут не менее отрицательные последствия, чем вре-

менная незанятость части работников, так как занятость в общественном производстве лишается социальной ценности и начинает восприниматься людьми как нечто само собой разумеющееся. В результате люди не дорожат работой, снижают качество труда, часто переходят с места на место в поисках более благоприятных условий, эффективность же производства падает. Система, при которой люди, увольняемые со своих предприятий, испытывали бы некоторые трудности с нахождением новой работы, должны были проходить переобучение, менять профессии, переходить на более низкие должности или худшие рабочие места, была бы в этом плане более эффективной. Она ставила бы работников в более жесткие экономические и социальные условия, требовала от них более качественного труда.

Лично мне ближе последняя точка зрения, но общественное сознание не подготовлено к ее восприятию. По данным опроса, 58% людей считают, что безработица в СССР недопустима, 17% – что она возможна как ограниченное, временное явление, мнение о том, что безработица необходима для более эффективного хозяйствования, поддерживают всего 13%. Кроме того вопрос заключается в мере. Важно знать, сколько и каких работников могут оказаться незанятыми и в течение какого периода те, кто захочет иметь работу, смогут ее получить. Вообще говоря, наше общество имеет большие возможности для вторичного трудоустройства работников, которые будут высвобождаться в связи с внедрением нового хозяйственного механизма. Так, в стране есть немало районов и отраслей экономики, испытывающих реальный недостаток рабочей силы. Далее, большая часть оборудования на предприятиях обрабатывающей промышленности работает в одну-полторы смены, т.е. существенно недогружена. Приток новых работников поможет использовать это оборудование более эффективно. Слабо развита сфера обслуживания населения, причем главным фактором, лимитирующим ее развитие, является недостаток кадров. В этой сфере смогут найти работу многие женщины, высвобождающиеся из отраслей материального производства. Реальными конкурентами государственным предприятиям становятся кооперативный и индивидуальный сектора производства. Здесь не надо "искать работу" – достаточно выявить какую-либо потребность населения или предприятий, которую ты мог бы удовлетворять, что в условиях всеобщего дефицита нетрудно. Когда же все резервы будут исчерпаны, в распоряжении советского общества останется такой важный инструмент, как сокращение общего фонда рабочего времени. Оно может быть осуществлено несколькими путями: сокращением рабочего дня и рабочей недели, увеличением продолжительности трудовых отпусков, продлением оплачиваемых отпусков матерям, воспитывающим малых детей, и др. Таким образом, в чисто количественном плане проблема безработицы в планируемой экономике не возникает. Но

структурные аспекты ее возникновения неизбежны. Укажу лишь на некоторые из них.

1. Ясно, что первыми станут высвобождаться худшие работники – менее квалифицированные, недисциплинированные, нерадивые, склонные злоупотреблять алкоголем и т.д. Значительная часть таких работников мало образована и находится в зрелых летах, так что обучение ее новым профессиям представляется проблематичным. Если заранее не продумать условия их трудоустройства, то многие могут опуститься на дно, превратиться в люмпенов, деклассироваться, стать источником социальной опасности и напряжения.

2. Велика вероятность увольнения людей со слабым здоровьем, матерей, имеющих малых детей, людей предпенсионного возраста. При прочих равных условиях эти группы не смогут конкурировать с молодыми, здоровыми мужчинами, не обремененными домашним трудом. Предприятия, нуждающиеся в рабочей силе, будут принимать их в последнюю очередь. Значит, необходимо, во-первых, продумать систему социальных гарантий, призванных поддержать эти группы работников, во-вторых, разработать систему мер по их вторичному трудоустройству. Этим должны заняться работники Госкомтруда СССР и профсоюзов. В частности, заслуживают внимания меры по практическому внедрению неполной занятости и надомной работы женщин, пожилых и больных людей.

3. Особую сложность представит трудоустройство работников закрываемых нерентабельных предприятий. Если такие предприятия расположены в больших городах, то проблема решается проще. Но что делать в тех случаях, когда нерентабельны колхозы, совхозы или предприятия добывающей промышленности, являющиеся единственными источниками рабочих мест в соответствующих местностях? В случае их ликвидации надо либо переселять население целых поселков в другие места, либо мириться с возникновением региональной безработицы со всеми связанными с ней социальными последствиями. Как же быть? Вполне удовлетворительного ответа на этот вопрос пока не найдено. О необходимости и субъективной решимости закрывать убыточные предприятия объявили несколько государств, в том числе Венгрия, Китай, СССР. Но ни одно из них не решается проводить эту меру в заметных масштабах из-за боязни социальных последствий. В результате убыточные предприятия продолжают существовать на дотации государственных бюджетов, а новый хозяйственный механизм, рассчитанный на тесную связь между результатами экономической деятельности и положением работников, не может набрать нужных оборотов.

Социальные последствия перестройки: рост дифференциации доходов

Усиление дифференциации личных доходов является неизбежным следствием развития новых форм оплаты труда в общественном производстве (коллективного и семейного подряда, аренды), а также развития малых кооперативов и индивидуальной трудовой деятельности. Главная цель перестройки экономических отношений – создание действенных стимулов к труду, решительное преодоление сложившейся в прежние годы "уравниловки" и "выводиловки". Казалось бы, здесь все ясно, но на практике возникают по меньшей мере две социальные проблемы, о которых нужно сказать.

Первая связана с явным преобладанием в обществе эгалитаристских ценностей, порожденным длительной практикой уравнительного распределения доходов. Представители большинства общественных групп склонны считать, что в социалистическом (а следовательно, и в советском) обществе никто не должен получать доходов, существенно превосходящих средний уровень, – ни директора крупных производственных объединений, ни всемирно известные писатели или артисты, ни выдающиеся спортсмены, ни политические лидеры, ни тем более передовые рабочие или крестьяне. Неважно, как работают эти люди, неважно, какой доход они приносят своей деятельностью государству, неважно, как оплачивается аналогичный труд в других странах. Самое главное – чтобы все получали примерно столько же. Широкая распространенность таких взглядов среди работников партийно-советского аппарата представляет определенную угрозу экономической реформе, поскольку большинство реализующих ее идеи проектов проникнуто стремлением не допустить "чрезмерного" увеличения доходов эффективно работающих предприятий и отдельных работников.

Но дело не только в аппарате. Враждебное отношение к возможности получения кем-либо "слишком высоких" доходов распространено и в других слоях общества. Так, в сельском хозяйстве сейчас все большее распространение получает подряд, когда небольшие коллективы работников берут на себя все заботы о производстве и в конце года сдают колхозам и совхозам созданную продукцию по заранее установленным ценам. Поскольку подрядные коллективы работают очень эффективно, при расчете их доход обычно оказывается в несколько раз выше, чем доход остальных работников. Казалось бы, ясно, что это связано с гораздо большей производительностью труда. Но внимание обращают не на это, а только на "огромные суммы", которые следует выплатить людям. Причем нередко делают вывод, что установленные расценки завышены и их надо пересмотреть так, чтобы уложиться в "нормальную" сумму дохода. И это в условиях, когда в стране делаются лишь

первые шаги по усилению материального стимулирования труда. В дальнейшем психологическое сопротивление реформе, способствующей росту дифференциации доходов, безусловно, будет расти. Значит, необходима разъяснительная работа, широкое обсуждение с населением содержания принципа "социалистической справедливости", его соотношения с принципом уравнительного распределения доходов независимо от качества и результатов труда.

Вторая проблема связана с развитием индивидуальной и кооперативной трудовой деятельности. Главной целью его является преодоление дефицита на потребительские товары и услуги, лучшее удовлетворение спроса на них за счет дополнительных трудовых, финансовых и материальных ресурсов, мобилизуемых населением. Хотя закон СССР "О кооперации" принят недавно (в 1988 г.), в стране уже действуют десятки тысяч кооперативов, которые производят продукции примерно на миллиард рублей. Но дело даже не в ее объеме. Важнее то, что кооператоры производят именно те товары и услуги, на которые имеется наибольший спрос, т.е. удовлетворяют самые насущные нужды общества.

Естественно, что их члены получают доходы, существенно превышающие средний уровень заработной платы в народном хозяйстве. Как правило, это объясняется лучшей организацией дела, малыми накладными расходами, выгодным соотношением спроса и предложения, т.е. экономически и социально обоснованно. Вместе с тем возникают и крупные перекосы, обусловленные игрой рыночных цен, низким качеством выпускаемых кооперативами товаров, а то и противозаконными операциями вроде массовой закупки дефицитных товаров в государственных магазинах, минимального изменения их внешнего вида и последующей перепродажи по кооперативным ценам. В итоге в сфере индивидуально-кооперативной деятельности начинают накапливаться достаточно крупные состояния спекулятивного происхождения. Формируется новый социальный слой с особой системой ценностей, специфическим образом жизни и поведением, вызывающим недовольство основной массы трудящихся.

Это недовольство постоянно выплескивается на страницы газет и журналов, становится фактом массового сознания. Настороженно относится к развитию кооперации и большинство работников аппарата, рассуждающих примерно так: "Если работая с утра до вечера на столь ответственном посту, я получаю 400–500 рублей в месяц, то почему кооператоры, отнюдь не имеющие подобных заслуг, должны получать больше? Этого допустить нельзя". Видимо, в результате таких рассуждений на рассмотрение Верховного Совета СССР был внесен законопроект о налоговом обложении кооперативов, который исключал всякие стимулы к их развитию. В результате обсуждения этот проект был отклонен. Но проблема социально и экономически справедливого регулирования индивидуальных дохо-

дов в новых условиях хозяйствования остается актуальной и требует практического решения.

Перестройка как социальный процесс

Сказанное свидетельствует о том, что наряду с проектом перестройки хозяйственного механизма нужны концепции, во-первых, социальной политики, способной элиминировать социальное напряжение, вызванное внедрением новых экономических отношений, во-вторых, научно обоснованная концепция социальной стратегии и тактики перестройки. Ведь последняя происходит не в "безвоздушном пространстве", а в сфере пересечения жизненных интересов множества общественных групп, положение одних из которых крепнет, а других, наоборот, ухудшается. Отсюда – несовпадение интересов и борьба социальных сил, поддерживающих перестройку или сопротивляющихся ее проведению. Что же это за группы, как их идентифицировать?

К сожалению, общепринятое представление о социальной структуре нашего общества пока не выработано. Поэтому я воспользуюсь упрощенной моделью вертикального среза этой структуры, выделяющей четыре социальных слоя. Это: 1) представители высшего эшелона политической и экономической власти; 2) ответственные (номенклатурные) работники партийного и государственного аппарата; 3) хозяйственные руководители высшего и среднего уровней (от генеральных директоров объединений до начальников цехов или отделений) и 4) основная масса трудящихся (рабочих, колхозников, интеллигенции), выполняющая преимущественно исполнительские функции.

Анализ результатов социологических исследований и материалов прессы показывает, что отношение этих групп к перестройке является существенно разным. Группа политических руководителей государства выступает инициатором и идеологом перестройки. Правда, ее исходный состав был в этом смысле неоднородным, поэтому на протяжении нескольких лет он переформировывался и укреплялся. Незаинтересованные в обновлении общества, скованные идеологическими догмами, пассивные, а тем более скомпрометировавшие себя политические руководители выводились из органов власти, и на смену им привлекались более молодые, способные, квалифицированные и преданные перестройке кадры. В результате создалось и укрепилось достаточно сильное ядро радикальных общественных реформаторов. Как мне кажется, большинство из них руководствуется в первую очередь интересами общества, заключающимися в быстрейшем выведении страны из экономического и социального кризиса, оздоровлении народного

хозяйства, укрепления положения СССР в мировом сообществе. Групповые интересы политических лидеров государства во многом совпадают с общественными, так как стоять во главе могучего, динамично развивающегося и пользующегося всеобщей симпатией общества не только престижнее, но и легче, чем возглавлять тоталитарное государство.

Ответственные (номенклатурные) работники партийно-советского аппарата находятся в принципиально ином положении. В результате перестройки их численность сокращается, объем власти уменьшается, ответственность возрастает, содержание труда усложняется, а стабильность положения падает. В этой группе немало прогрессивных людей, способных подняться над групповыми интересами, работать на перестройку. Но большинство ее представителей является продуктом предыдущей эпохи и несет на себе отпечаток характерных для нее отношений. Эти люди с трудом принимают и неохотно реализуют идеи перестройки. В результате большинство прогрессивных идей политических лидеров, проходя через аппарат, превращается в набор аморфных и половинчатых мер, не способных дать нужного эффекта.

Отношение хозяйственных руководителей к перестройке носит противоречивый характер, поскольку она улучшает одни стороны их положения, но ухудшает другие. Экономические права руководителей производства (по крайней мере, по замыслу) расширяются. Их социальный престиж возрастает. При условии хорошей работы они могут заметно улучшить свое материальное положение. С другой стороны, труд становится более сложным, и ответственность возрастает. В этих условиях отношение конкретных руководителей к новым условиям хозяйствования попадает в существенную зависимость от их социальных и личностных качеств. Более образованные, опытные, энергичные и предприимчивые руководители заинтересованы в расширении самостоятельности, разработке и осуществлении эффективной структурной политики, внедрении научно-технического прогресса, выходе на мировой рынок, улучшении социальных условий деятельности своих коллективов и проч. Они поддерживают перестройку, стремятся провести ее требования в жизнь, несмотря на сопротивление бюрократии. Те же, кто не умеет и никогда не умел хозяйствовать, лишен инициативы, боится риска, привык паразитировать на лучше работающих предприятиях, не торопятся осваивать новые условия хозяйствования, изыскивают различные возможности камуфляжа прежнего содержания новыми формами.

Но сколь бы ни было важно отношение к перестройке тех или иных групп руководителей, решающее влияние на ее ход оказывает (и далее будет оказывать) наиболее массовая группа, объединяющая рядовых трудящихся. Перестройка совершается в интересах именно этой группы, сильнее других заинтересованной в росте благосостояния, преодолении дефицита и

проч. Но это – в замысле, в перспективе. Пока же вызываемые перестройкой процессы далеко не всегда улучшают положение трудящихся.

Прежде всего отдельные группы рабочих, крестьян и интеллигентов имеют разную вероятность выиграть или проиграть от реформы. Наибольшую возможность улучшить свое положение имеют те, кто способен работать более эффективно, с тем чтобы больше зарабатывать и лучше жить (т.е. относительно молодая, образованная и инициативная часть трудящихся), а также те, кто в настоящее время необоснованно экономически ущемлен и получает меньше того, что причиталось бы по их труду. Напротив, положение тех, кто имеет незаработанные доходы, незаслуженные льготы и привилегии, а также той части населения, которая в силу определенных причин не в состоянии увеличить свой вклад в экономику, в результате перестройки ухудшится.

Не следует упускать из виду и разную степень осознания теми или иными группами своей заинтересованности в преобразовании экономики. У значительной части трудящихся процесс этого осознания лишь начинается. Многие все еще воспринимают перестройку либо как очередную кампанию, каких пережито немало, либо как чисто управленческую реформу, затрагивающую только "начальство". Понимание перестройки как реальной реформы всех сфер общественных отношений, призванной вернуть советское общество на социалистический путь и улучшить положение трудящихся, распространено сравнительно слабо. Это служит одним из факторов, тормозящих революционно-демократические преобразования.

Социальная стратегия управления перестройкой

Выше я уже отмечала, что для руководства перестройкой необходима глубоко продуманная стратегия, субъектом разработки и реализации которой служит политическое руководство страны, объектом – остальные общественные группы.

Прохладное отношение к перестройке большей части партийно-советского аппарата выявилось достаточно быстро, но его объективные корни были выявлены не сразу. Вначале предполагалось, что тормозящее влияние аппарата на прохождение политических решений связано с тем, что его работники "еще не поняли" действительной важности перестройки. В связи с этим к ним долго применялись меры воспитания и убеждения. Однако со временем стало очевидно, что поведение аппарата отражает его интересы. С течением времени он консолидируется и организуется, занимая мощную "круговую оборону". Методы "воспитания" в этих условиях теряют какую бы то ни было действенность. Здесь требуется не "терапевтический", а

"хирургический" подход, заключающийся прежде всего в ликвидации ненужных ведомств (начиная с ненавистного всему народу Министерства водного хозяйства СССР, нанесшего и продолжающего наносить непоправимый ущерб природе), резком сокращении численности невероятно разбухшего паразитического аппарата управления и коренном изменении его функций. Кроме того, необходимо изменить персональный состав управленческих кадров, пополнить партийно-советский аппарат людьми с современным политическим и экономическим мышлением, широким научным кругозором, демократическими убеждениями. Реализация этих мер уменьшила бы численность противников перестройки, ослабила их психологически, сделала более гибкими и сговорчивыми.

По отношению к руководителям производства метод политического воспитания тоже неэффективен. Здесь необходимы две группы мер: во-первых, активное обновление их состава путем выдвижения более энергичных и современных руководителей; во-вторых, интенсивное переобучение той части кадров, которая в принципе может приспособиться к новым условиям, но недостаточно владеет методами экономического управления. Режим самофинансирования и самоуправления сам по себе будет разделять руководителей производства на умеющих или не умеющих эффективно хозяйствовать. Демократический же механизм выборности руководителей облегчит выдвижение и назначение более перспективных людей. В результате состав хозяйственных руководителей будет улучшаться. Одновременно улучшится и их отношение к перестройке.

Главной задачей социальной стратегии по отношению к массе трудящихся является ее превращение из наблюдателя в движущую силу перестройки. Напряжение социальной борьбы вокруг перестройки нарастает. Социальные силы яснее осознают свои интересы, активнее их отстаивают, консолидируются и организуются. В этих условиях конечный успех реформы зависит от позиции и поведения каждого члена общества. Безусловной гарантии успеха перестройки нет, он может быть обеспечен только усилиями народа, его решимостью идти до конца. При наличии такой решимости любая попытка политиков отступить от выбранной линии и вернуться к прежним методам управления вызовет активное противодействие масс. Это и есть единственно возможная гарантия необратимости перемен.

Но как обеспечить массовую поддержку перестройки, если на протяжении ряда десятилетий граждане нашей страны воспитывались в безусловном послушании и страхе, если любые формы самостоятельности и инициативы сурово подавлялись и наказывались? В период застоя, а тем более сталинщины, когда слова расходились с мыслями, а дела – со словами, жизнь страны была пропитана лицемерием и ложью. Наиболее развитая и активная часть населения отчуждалась от общественных целей и ценностей, уходила в личную жизнь, накопление иму-

щества, погону за яркими впечатлениями и т.д. И теперь советское общество расплачивается за то, что так долго терпело свою нравственную раздвоенность. Ибо значительная часть людей, получивших возможность включиться в общественную жизнь, не стремится ее использовать, а занимает уклончивую позицию типа "поживем – увидим". Эти люди слышали на своем веку слишком много заманчивых обещаний и пережили множество перемен, не приведших к каким-либо улучшениям.

Получается замкнутый круг: для того чтобы перестройка дала реальные результаты, надо активизировать население. А для этого, в свою очередь, нужно, чтобы люди увидели реальные позитивные сдвиги в собственной жизни. Есть ли из этого круга выход? Я считаю, что есть и состоит он в радикальной демократизации общественных отношений. Первым шагом в этом направлении является гласность, открытость всей общественной жизни, обеспечение свободного доступа граждан к любым видам информации, обсуждение в широкой печати самых острых вопросов жизни, раскрытие всех "управленческих тайн", включая такие "жгучие", как система привилегий и льгот, предоставляемых разным группам работников, принципы и порядок распределения жилья, дефицитных товаров и проч.

Надо признать, что пока еще гласность далеко не является полной. Сохраняются табу на обсуждение таких щекотливых вопросов, как положение в Нагорном Карабахе и Армении, функции органов КГБ, достоинства и недостатки однопартийной системы, личные позиции членов Политбюро ЦК КПСС по актуальным вопросам общественного развития и проч. Но гласность все-таки набирает силу, углубляется, захватывает новые области. То, о чем год назад люди едва позволяли себе задумываться, сегодня обсуждается на страницах печати.

В результате происходит довольно заметная активизация и политизация сознания и поведения масс. Это проявляется в возникновении тысяч неформальных организаций, движений, объединений, значительная часть которых носит политическую окраску. В образовании в ряде республик (включая РСФСР), а также в Москве, Ленинграде и ряде других городов Народных Фронтв содействия перестройке. В резком обострении и широком обсуждении национальных, экологических и социальных проблем, ранее загонявшихся внутрь. В использовании некоторой частью трудящихся таких непривычных для нашего общества способов защиты групповых интересов, как забастовки, политические голодовки и даже самосожжения. В невиданной частоте и массовости проходящих под политическими лозунгами митингов, уличных шествий и демонстраций.

Политическая и социальная энергия масс растет. Они все тверже выступают за перестройку, стремятся к самостоятельным действиям, непосредственному участию в преобразовании общества. Начатая "сверху" реформа приобретает определенные шансы соединиться с социальной революцией "снизу".

СОЦИАЛЬНАЯ ПОЛИТИКА: ВЛАСТЬ И ПЕРЕСТРОЙКА

Эта статья была написана на основе доклада, сделанного в апреле месяце 1988 г., т.е. еще до публикации тезисов к XIX Всесоюзной партийной конференции, до июльского и сентябрьского (1988 г.) Пленумов ЦК КПСС. Всесоюзная партийная конференция, последующие пленумы наметили изменения в политической структуре нашего общества, т.е. в структуре власти. Эти изменения стали частью политической практики еще до их формального объявления и принятия. Главная их суть заключается в том, что партийный аппарат территориальных комитетов принципиально отказывается от стремления поспеть везде и всюду, выполнять всеобщие конкретные функции, быть демиургом и источником любых форм общественной власти. Чисто централистская модель власти постепенно уступает место полицентричной.

Хочу особо подчеркнуть то обстоятельство, что в статье мною не сказано ничего, что не было бы уже сформулировано другими во многих публикациях. Я лишь постараюсь сконцентрировать внимание на одном специфическом предмете – социальной политике. В ближайшем будущем, как мне кажется, социальная политика будет в центре дискуссий как исследователей, так и руководителей, а также широкой общественности.

В последние два года в значительной, если не в большей части партийных, государственных документов, в речах руководителей различного уровня, в газетных и журнальных публикациях встречаются слова "политические решения", "политические методы руководства", "социальная политика", и даже "сильная социальная политика". Политические решения, политические методы руководства то прямо, то косвенно противопоставляются командно-административным способам, "нажимному" стилю. При этом, естественно, командно-административные методы осуждаются, а политические подходы связываются с представлениями о демократизации жизни нашего общества.

Политическая терминология все больше входит в отечественные общественные науки. Среди исследователей Западной Европы и Северной Америки, как известно, сюжеты, связанные с политикой, давно пользуются большой популярностью. Полито-

логия там – разветвленная наука со своими традициями, хотя отношение к ней далеко не у всех благожелательное. Отечественная политология пыталась подняться в начале 60-х годов в рамках социологии, но вместе с большинством разделов социология была свернута, а начинающие политологи вынуждены были заняться иными, менее рискованными делами.

Существует несколько различных пониманий политики вообще, и одно из них органически связано с социологическим представлением об обществе как структуре, состоящей из разнообразных социальных групп, каждая из которых обладает своими интересами, ценностями, потребностями, а также институтов – формализованных и неформализованных. В основе этого – социологического – понимания лежит предположение о том, что некоторые социальные блага – материальные и духовные – дефицитны, их не хватает для удовлетворения потребностей всех, хотя и сама дефицитность может быть следствием преследования определенными группами своих интересов или играть роль инструмента для социальной идентификации и стимулирования группового конформизма. В этом случае создается конкуренция между группами за овладение источниками социальных благ, в том числе за право установления правил их распределения.

Анализ определений, рассмотрение сложившегося у нас сейчас положения позволили сформулировать гипотезу о том, что субъект социальной политики в нашей стране имеет сложную структуру, включает в себя различные системы групп – группы, занимающие командные места в партийном, государственном и советском аппарате, в хозяйственном управлении (хозяйственных министерствах, ведомствах, наиболее крупных предприятиях); группы, члены которых не занимают формальных командных должностей, но так или иначе участвуют в распределении социальных благ. Эти системы групп тесно взаимодействуют между собой не только за счет значительного пересечения и сращивания, но и за счет взаимозависимости интересов и возможности удовлетворения своих потребностей, общности многих реальных ценностей. Главным же рычагом реализации политики для этого субъекта была и остается *власть*.

Когда думаешь о том, что значит коренная перестройка всего нашего общества, всех отношений в нем, то с необходимостью включаешь в сферу размышлений и социальную политику. Что значит коренная перестройка социальной политики? Перестройка чего именно может привести к ее коренному изменению? Что означает ее коренное изменение? Ответы на эти вопросы могут показаться неожиданными и даже возмутительными для некоторых. Но их возмутительность легко разъясняется тем обстоятельством, что в соответствии со сформулированной выше гипотезой, коренная перестройка социальной политики требует коренных же изменений субъекта этой политики, коренного изменения власти.

Несколько слов о структуре изложения. Говорить подробно и равно доказательно обо всем нет никакой возможности. Поневоле приходится прибегать к неравномерному изложению, иногда телеграфному, а иногда и растянутому и местами – занудливому. Но ведь по ходу дела и автору также приходилось кое-что уяснять для себя. Следы такого самообразования не могли не остаться в тексте.

Логика же изложения сводится к следующему. Вначале вводятся на более или менее строгой основе категории и понятия, с которыми придется работать. Затем предпринимается попытка найти реального субъекта социальной политики. После этого в сугубо предположительном тоне формулируются основные направления перестройки базы социальной политики.

Политика и власть

Чаще всего термин "политика" употребляется для краткого обозначения направлений и способов деятельности, учитывающих ее последствия, способов управления, плана действий. Такое понимание термина "политика" дает возможность вполне вразумительно толковать словосочетания типа "политика в области НТП", "жилищная политика", "политика министерства" (или другой организации). Несколько труднее, но можно понять и что такое "политические методы руководства", "политический стиль управления". Эти способы управления через указание направлений деятельности с учетом возможных последствий, через влияние на формирование целей, моделей будущих состояний. Но все же категория политики в таком общем виде совершенно не социологична, да и вообще, если так можно выразиться, малопредметна, поскольку главное внимание обращается на способы управления вообще, с выделением среди них тех, в которых учитываются возможные последствия, результаты. Социальная политика либо смешивается с управлением, либо оказывается его частью.

Есть и другое понимание политики, на мой взгляд, более емкое и перспективное для научных целей: политика – это направления и способы деятельности общественных групп по завоеванию и удержанию власти, направления и способы деятельности общественных групп в отстаивании своих интересов и удовлетворении своих потребностей.

Конечно, завоевание и удержание власти вовсе не обязательно понимать милитаристски. Это второе понимание не противоречит первому, но дополняет, оживляет его, превращает в категорию социологической науки. Сочетание "экономическая политика" сразу же становится категорией экономической социологии.

Теперь можно сформулировать более определенное понимание политики. *Политика – направления и способы деятельности социальных групп в отстаивании своих интересов и удовлетворении своих потребностей с помощью разнообразных средств, среди которых главную роль играет власть.* С этой точки зрения содержательным становится и первое понимание политики. В нем речь идет о последствиях деятельности для тех групп, чьи интересы преследует политика, в первую очередь и главным образом об удовлетворении потребностей не всех, а определенных групп.

Если не быть социологическим пуристом, то власть можно понимать как способность и возможность одних социальных групп (или конкретных лиц, все равно действующих от имени групп) навязывать свою волю остальным группам через какие-либо каналы с помощью любых доступных способов и средств. Субъектом власти может быть предельно широкая группа типа класса, система некоторых групп, очень узкая группа, состоящая буквально из нескольких человек. Хотя, разумеется, в последнем случае небольшая по составу группа все равно должна будет опираться на систему групп, заинтересованных в сохранении определенного типа власти.

Общественным пространством, в рамках которого осуществляется власть, может быть пространство всего государства, страны или отдельного региона, административной единицы, их набора, системы организаций или отдельной организации, т.е. ведомства, предприятия, учреждения и т.д.

Кроме того, можно различать и сферы, области, "специализацию" власти: законодательная, исполнительная, в экономике, в культуре и т.п. Это и позволяет говорить о государственной политике, политике ведомства, региональной политике, особых политиках, проводимых даже в отдельных подразделениях одной какой-либо организации, о специальных видах политики: технической, хозяйственной, культурной, жилищной и других.

С такой точки зрения политика всегда имеет групповую окраску, она непременно чья-то, т.е. какой-то группы или каких-то групп, рассматривающих деятельность остальных социальных групп в качестве одного из средств достижения своих целей, т.е. целей субъекта (субъектов) политики. Конечно, субъект политики не всегда обнаруживается невооруженным глазом – тот, кто непосредственно командует, сам может быть средством в руках других. Для понимания же сути политики надо отыскивать ее субъекта, так как одно дело – лозунги, провозглашаемые средствами массовой информации, и совсем, возможно, иное – скрытые за лозунгами цели и интересы субъекта политики.

Социальная политика

Любая политика по своей природе, направленности, способам реализации – социальная. Следовательно, имеется в виду некая специализация, некий специальный вид политики. Обычно в печати, в речах политиков термины "социальная политика" и "политика в социальной сфере" употребляются как выражения-синонимы. При этом под социальной сферой обычно понимают почти исключительно материальные условия внепроизводственной жизнедеятельности – жилье, услуги, здравоохранение, материальную и кадровую базу системы образования, торговлю и общественное питание, общественный транспорт и т.п. Редко, но относят к социальной сфере и условия труда, производственный быт. Сюда же иногда включают механизм распределения и перераспределения материальных социальных благ. Несомненно, что материальные аспекты социальной сферы играют огромную роль, т.к. трудно ожидать, что плохо поевший, мало отдохнувший человек, живущий в скверных условиях, вынужденный значительную часть времени и энергии тратить на удовлетворение своих сугубо материальных потребностей, придя на производство, превратится в альтруиста, общественного деятеля, инициативного работника, заботящегося о благе коллектива. Тем не менее не приходится ожидать высокой производственной активности, экономической самостоятельности и от сытого и хорошо физически отдохнувшего человека, но не имеющего необходимого уровня культуры, образования, приученного действовать по указке, словом, постоянно стимулируемого на определенные виды поведения, но не имеющего мотивов деятельности. Это означает, что важным аспектом социальной сферы является нематериальная ее сторона – вся совокупность разнообразных видов индивидуальной и групповой духовной деятельности, включая самоорганизацию и самоуправление.

Тогда, очевидно, при рассмотрении социальной сферы надо иметь в виду и общественное производство в целом, а не только те его части, которые заняты непосредственно обслуживанием населения в той или иной форме, а, следовательно – всю область управления, самоорганизации и самоуправления.

Сформулированный взгляд на социальную сферу позволяет утверждать, что такие широко сейчас обсуждаемые категории, как социальное равенство и социальная справедливость, не связаны неразрывно друг с другом. Нельзя сказать, что там, где царит социальное неравенство, господствует социальная несправедливость и, наоборот, что установление и проведение в жизнь неких подходящих принципов социальной справедливости устраняет социальное неравенство. Эти два понятия, так сказать, из разных областей. Социальное неравенство есть неравное положение в социальной сфере, и выражается оно в

том, что одни группы населения потребляют больше, чем другие, играют большую роль в управлении, например, производством, имеют большие возможности в проведении досуга и т.д. Справедливо это или нет? Такой вопрос в абстрактной форме не имеет смысла. Оценка справедливости зависит от норм и ценностей конкретного общества, даже групп, от состояния массового и группового сознания в конкретное историческое время. Так, сейчас очень многие, если не большинство, считают высокие заработки кооператоров несправедливыми. Зато буквально чуть ли не вчера разнообразные привилегии аппаратных руководителей рассматривались как нормальные. То, что считается справедливым в сельских общностях, может вызывать сомнения в городских и т.д.

Но независимо от того, считается это справедливым или нет, мы легко обнаруживаем, что социальное неравенство существует и что оно воспроизводится не только изо дня в день, но даже из поколения в поколение за счет передачи детям накопленного родителями богатства, разнообразных связей в окружении, прямой помощи не только в первичной социализации, что вполне естественно, но и в адаптации к своей ячейке в социальной структуре или ориентации на ячейку с более высокой общественной оценкой. Само социальное неравенство может рассматриваться в качестве стимула некоего нужного обществу поведения. Не все существующие социальные неравенства оцениваются одинаково. Какая-то часть из них представляется большинству общества несправедливой. Но это вовсе не значит, что такие неравенства перестают воспроизводиться, ослабляются. Они вполне могут усиливаться вопреки всяким мнениям. В качестве объекта политики естественно рассматривать систему социальных неравенств вместе с правилами их установления и изменения, как раз и составляющих сущность социальной сферы. Поэтому *социальная политика – способы и направления деятельности определенных общественных групп (субъектов социальной политики) с целью установления, воспроизводства и изменения системы социальных неравенств в обществе для максимально возможного удовлетворения потребностей и в интересах этих групп с помощью разнообразных средств, среди которых главным (или по меньшей мере необходимым) является власть.* Напомню, что власть – не обязательно формализованное отношение.

Все же "групповое" определение социальной политики может несколько настораживать. Я это говорю не из-за каких-то изъянов в логике, приводящих к такому определению, но потому, что мы все привыкли размышлять о социальной политике в неких общенародных терминах, связывать с политикой государство, партию в целом как нечто однородное. Когда ниже будет развито представление о субъекте социальной политики, это ощущение неловкости пропадет, все встанет на свои места. Пока что вполне можно констатировать известные факты: соци-

альные группы существуют, их интересы и потребности неодинаковы, не совпадают, удовлетворение потребностей небесплатно, на это требуются определенные ресурсы, общие для всех, но ограниченные. Одно это ставит группы в неравное положение. Если бы группы были альтруистичны или если бы их интересы совпадали с интересами общества, не пришлось бы и говорить о социальной политике. Все совершалось бы само собой. Каждый удовлетворял бы свои потребности до насыщения или отказывался бы их удовлетворять в пользу ближнего. Каждый спокойно мог бы преследовать свои интересы, которые одновременно были бы и всеобщими.

Такое определение позволяет говорить о принципиальной историчности социальной политики в рамках общества с одним и тем же социальным устройством, о временных и пространственных горизонтах политики. С точки зрения временных горизонтов имеет смысл выделить очень большие исторические периоды, измеряемые жизнью целых общественных формаций. Вряд ли для этих периодов приемлемо понятие политики. На больших интервалах времени действуют естественно-исторические процессы, о деятельности социальных групп (возможно, за исключением классов) здесь говорить неуместно. Жизнь же двух-трех поколений вполне связываться с их деятельностью, т.е. некоторыми их интересами и потребностями. На этом же основании можно выделить и краткосрочную социальную политику. Появляется также возможность иерархизации социальной политики от уровня государства в целом вплоть до отдельного поселения. В каждом регионе или поселении можно отыскивать субъектов социальной политики или тех ее частей, которые могут определяться на данном уровне, или же ее специфических акцентов и оттенков в направлении и т.п. То же самое относится к социально значимым организациям – министерствам, ведомствам, учреждениям, предприятиям.

Это же определение позволяет яснее увидеть в социальной политике стимулирующий механизм, использовать ее в качестве сильнейшего рычага активизации некоторых социальных групп: ты хочешь, чтобы твои потребности удовлетворялись более полно – стремись в определенную социальную группу или ищи способы воздействия на социальную политику в свою пользу.

Наконец, на базе такого определения яснее становится и механизм рождения и реализации социальной политики, виднее способы выявления субъектов социальной политики, ее целей.

Субъект социальной политики

Главным вопросом, на который необходимо ответить при рассмотрении механизма формирования и реализации социаль-

ной политики, является вопрос о том, ради кого она, какие именно общественные группы максимально выигрывают от реализации социальной политики и за счет чего и кого, т.е. вопрос о том, какие общественные группы являются субъектом социальной политики. Ответ на этот вопрос невозможно найти непосредственно в пропагандистской литературе, в текущих лозунгах, в заявлениях политических деятелей, в государственных и партийных документах, в текущих проявлениях общественного сознания.

С начала XX в. все шире, а с середины – практически во всех развитых странах на уровне лозунгов в качестве субъекта социальной политики провозглашаются в равной мере все социальные группы. Политические деятели повсеместно, если они хотят добиться успеха в своей карьере на демократических путях, снискать широкую популярность, привлечь на свою сторону большинство населения, говорят, что их политика заключается в создании условий для процветания всех и каждого, для гармонического развития личности любого индивида в соответствии с его способностями и желанием независимо от того, к какой социальной группе он принадлежит, для выравнивания возможностей всех. Следовательно, они, политики, являются лишь выразителями интересов и агентами всех социальных групп общества.

На самом деле субъект социальной политики обнаруживается через более или менее длительное свое процветание и быстрый рост своего благополучия в социальной сфере по сравнению с другими, в закреплении для себя условий для такого процветания, т.е. всего того, что отражает установленную и воспроизводящуюся систему социальных неравенств.

Наиболее процветающие группы, их система (субъект социальной политики) одновременно могут быть и объектом нападков, недовольства остального общества. Если речь идет об уже сложившейся и как-то упрочившейся системе социальных неравенств, то субъект социальной политики сравнительно легко обнаруживается по оказываемому им сопротивление любому социальному действию, угрожающему его благополучию сейчас или в будущем, в том числе и попыткам раскрыть тайны рождения и реализации социальной политики.

Хотелось бы особо подчеркнуть еще одно важное обстоятельство, еще один признак субъекта социальной политики. Поскольку социальная политика – характеристика деятельности, индивиды, образующие группы-субъекты должны осознавать тот факт, что они входят в эти группы, фигурально выражаясь, вполне понимать, что они и есть хозяева положения в социальной сфере (конечно, речь идет не о хозяевах-индивидах, а о группах), т.е. они должны идентифицировать себя с этими группами. Отсутствие такого осознания своего положения, самоидентификации низводит индивида до уровня либо рядово-

го потребителя, либо средства политики, исключает его из деятельности.

Таким образом, группы, являющиеся субъектом социальной политики, должны обладать следующими признаками, которые их и обнаруживают:

- длительное преимущественное материальное процветание;
- наличие более широких, чем у других групп, возможностей духовной деятельности;
- наличие права и возможности распоряжаться в социальной сфере, права и возможности изменения правил такого распоряжения, т.е. наличие власти в социальной сфере;
- способность самоидентификации индивидов с группой.

Как искать такие группы в обществе? Первый взгляд не обнаруживает особых методических сложностей – обследование динамики уровня жизни должно дать весь необходимый материал. Однако существуют два серьезных препятствия. Во-первых, забрасывание такой всеобщей сети в общество слишком дорого и трудоемко. Во-вторых, как раз субъект социальной политики, если им не является весь народ (а такое представление, разумеется, наивно и малооправданно), должен сопротивляться подобному обследованию, и сопротивление будет тем ожесточеннее, чем точнее обещает быть обследование. Конечно, и само сопротивление можно было бы использовать в качестве индикатора. Но это опасно для исследователей, да и неточно.

Следовательно, для начала надо хотя бы ограничить пространство поиска, т.е. выделить то множество групп, где наверняка содержится искомая система групп. Проще всего это сделать по признаку наличия у группы власти в социальной сфере.

В капиталистических странах такой поиск, а точнее – метод его чрезвычайно прост. Костяк субъекта социальной политики составляют индивиды и семьи – владельцы такого капитала, дивиденды на который (независимо от формы – ренты или прибыли) позволяют им полностью удовлетворять свои материальные потребности на уровне, признанном в данном обществе в качестве самого высокого (или значительно выше среднего). При этом не имеет значения то, что некоторые представители подобного слоя по тем или иным причинам фактически отказываются от потребления на таком высоком уровне – “ренегаты” есть в любой социальной группе. Важно наличие осознаваемой возможности. То же самое относится и к духовной деятельности. Границы группы оказываются несколько расплывчатыми, но это – только множество групп, содержащее субъект. Далее надо определить, насколько длительным оказалось процветание и существует ли самоидентификация. Возможно, что это множество не включает все группы, так как какие-то семьи в силу занимаемого их членами общественного положения и без достаточного собственного капитала располагают большой

властью в социальной сфере. Но все же думается, костяк субъекта образуют владельцы капитала, являющиеся одновременно и его распорядителями. Конечно, при этом надо всегда помнить, что субъект – всегда деятель, в то время как значительное количество относительно богатых людей при отсутствии непосредственной угрозы своему благополучию предпочитают, по-видимому, пассивность. Капитал может быть передан по наследству своим детям, и таким образом система социальных неравенств в основном будет воспроизводиться на относительно продолжительных интервалах времени.

Сложнее дело обстоит в странах, где частная собственность на значительный капитал не только не узаконена, а провозглашена раз и навсегда противозаконной. Но, во-первых, законодательная отмена частной собственности на капитал в вещной форме не означает отмену капитала как отношения, т.е. возможности присвоения результатов труда одних групп другими группами, возможности эксплуатации. Отношения никакими декретами не отменяются, они – часть живой социальной действительности. Во-вторых, даже если общество провозгласило единственно справедливым получение дивидендов с капитала в соответствии, например, с вложенным трудом, мера последнего настолько расплывчата, что только за счет ее перераспределения можно резко менять положение групп в социальной сфере вообще независимо от труда.

Однако отсутствие права владения вещным капиталом даже при наличии каким-либо образом сложившегося социального неравенства не дает возможности легко воспроизвести неравенство с помощью передачи капитала своим детям или иным лицам. Но остается право как распоряжения самим капиталом, его функционированием, так и правил работы социальной сферы. В целом это – отношения, определяющие возможность распоряжаться капиталом в различных распределительных системах, механизмах социальной сферы. Часть этих отношений в обществе легитимизируется формально, а часть – неформально, часть предусматривается нормами права, к части отношений право безразлично, а некоторая их часть может быть и бывает противоправной.

Но в любом случае в обществе, где легальная власть устроена централистски, одним из несомненных легко улавливаемых признаков является *профессионально-должностная позиция индивида*, а вместе с ней – и его семьи. Наличие соответствующей профессионально-должностной позиции у индивида не всегда является гарантией власти в социальной сфере, но создает возможность для нее. В этом случае наследуемым оказывается не капитал, а место в социальной структуре, обеспечивающее нужную профессионально-должностную позицию. И здесь на сцену выходит еще один яркий признак – самоидентификация наследников уже после первичной социализации, т.е. еще до приобретения профессии и занятия должнос-

ти, самоидентификации в форме жизненной стратегии.

Следовательно, в нашей стране план поиска субъектов социальной политики выглядит следующим образом. Вначале надо выделить группы, обладающие такими профессионально-должностными позициями, которые дают возможность входящим в них индивидам обеспечивать своим семьям длительное материальное процветание, гарантируют высокий уровень материального потребления, широкие возможности духовной деятельности, позволяют непосредственно влиять на механизм распределения материальных и иных благ, устанавливать там свои правила или оценки. Затем определить группы, имеющие легитимизированную, но не обязательно узаконенную власть в социальной сфере. Таких групп, как уже отмечалось, два типа – непротивоправные и противоправные. Наконец, необходимо исследовать отношения между этими группами. Если они есть, то должны образовывать в совокупности некую цельную систему, так как в противном случае в ситуациях противоборства и антагонизма рано или поздно либо власть должна быть децентрализована, либо выживут группы только одного типа.

Кое-что о нашей реальности

Ни по одному из указанных выше признаков (материальное процветание, возможности духовной деятельности, власть, самоидентификация) за все время существования нашего государства не проводилось обширных исследований, охватывающих все регионы и все слои общества. Очень урезанная, слабая с любых точек зрения статистика благосостояния была наиболее закрытой, буквально засекреченной. Лишь в последнее время публицистика и периодическая печать (но не государственная статистика и не социологические обследования) дали более или менее значительный материал, освещающий истинное положение дел в социальной политике длительного периода времени. По мере появления публикаций все более ясными становились причины отсутствия информации о состоянии социальной сферы и запретов на объективные обследования благосостояния. Главное – расхождение лозунгов и реальности, несовпадение провозглашавшегося пропагандой и реального субъекта социальной политики. Реальный субъект защищался (и продолжает защищаться), используя власть и возможность сделать любые сведения секретными. Предлоги секретности самые разнообразные – от заботы об обороноспособности страны до желания попусту не возбуждать массы. Прямо надо сказать, что в проведении такого курса большую роль играли и многие ученые-общественники, совершенно спутавшие понятия партии и партийного аппарата, государства

(государственного аппарата) и народа. Все цели социальной политики с их помощью были низведены до уровня удовлетворения чисто материальных потребительских интересов, а социальная структура – до плоского представления о двух классах и одной прослойке. Историкам науки в будущем еще придется разбираться в том, что было причиной таких "научных" позиций, придется искать, кому это было выгодно, но и так очевидно, что "научная" деятельность была частью социальной политики.

Лишенные возможности оперировать большими статистическими массивами, мы теперь вынуждены опираться либо на общеизвестные сведения о структуре управления в нашей стране, либо на результаты отдельных выборочных исследований. Структура управления дает возможность использовать для поиска субъекта управления признак власти в социальной сфере. Кое-какие выборочные репрезентативные обследования были проведены в Отделе социальных проблем Института экономики и организации промышленного производства СО АН СССР в 1984 и 1987 гг.¹ Одно из них проводилось среди городского, другое – среди сельского населения Западной Сибири, и качественно их результаты оказались сходными. Конечно, обследования не охватили все слои населения, но и то, что сделано, в целом дает интересную картину.

Первое, что легко обнаруживается, – полное несоответствие формальной и фактической государственных машин. Фактически государственная власть в нашей стране принадлежит партийному аппарату, давно уже отождествившему себя с партией. Были в истории попытки отказаться от такой структуры, но все они заканчивались довольно быстро возвратом к старому положению. Дело историков выяснить, почему так получалось. Моя же задача – понять связь этого положения с социальной политикой. Партийному аппарату принадлежит фактическая власть во всех областях жизни и функции всестороннего контроля, включая контроль над всеми руководящими кадрами высшего ранга во всех организациях и на всех предприятиях. Формальный государственный аппарат, Советы, союзное и республиканское правительства, исполнительные комитеты и кроме, может быть, самого высшего уровня, оказались как бы на службе у соответствующих звеньев партийного аппарата, подотчетны в первую очередь именно ему, выполняя при нем исполнительные функции. Партийный аппарат устроен строго иерархично, управляется жестко сверху, централизован-

¹ Приводимые здесь данные получены в обследованиях городского и сельского населения Западной Сибири. Первое проводилось под руководством к.э.н. В.А.Калмык, а результаты получены в группе, руководимой к.э.н. Л.А.Хахулиной. Второе обследование осуществлялось под руководством к.э.н. А.Н.Шапошникова, под его же руководством получены и результаты. Ответственность за интерпретацию взятой мною у них информации должна целиком относиться на мой счет.

но и не несет ответственности перед советскими, государственными органами своего же уровня за действия, им предпринимаемые. Ступенькой ниже стоит государственный исполнительный аппарат, формально подчиненный соответствующим советским выборным органам, а фактически стоящий над ними.

Министерства и ведомства обладали и продолжают обладать всей полнотой хозяйственной и организационной власти на территории и в рамках установленной им сверху (т.е. из соответствующих партийных органов и государственных ведомств) компетенции, несмотря на многочисленные ограничения их централистских устремлений, неоднократно провозглашавшиеся также сверху различными нормативными актами, включая законодательные. Исполнительные комитеты, начиная с областного уровня и вплоть до поселенческого, являются действительно исполнительными органами, но по отношению к вышестоящим исполнительным комитетам и партийному аппарату своего и более высокого уровней. Наконец, Советы были организацией, штампующей сформированные не ими решения.

В скором времени в соответствии с решениями XIX Всесоюзной партийной конференции положение должно несколько измениться. Хотя партийный аппарат будет обладать некоторой по-прежнему неконституционной властью, в тех случаях, когда секретарь территориального партийного комитета и председатель Совета народных депутатов окажутся одним лицом, деятельность такого лица и, возможно, его подчиненных в аппарате партийного комитета окажется регламентированной существующими законами и подконтрольной избирателям через их представительские органы. С одной стороны, это, несомненно, повысит авторитет выборных советских органов, будет способствовать возвращению власти Советам. Но, с другой стороны, остается реальной опасность и окончательного превращения аппарата Советов в исполнительный орган партийного комитета, пусть и ограниченный в своих действиях определенным законодательством. Этому способствует и призыв сделать Советы проводником политики партии, только что раздавшийся с высокой трибуны.

Государственный исполнительный аппарат может быть поставлен на подобающее ему место после проведения в жизнь решения XIX Всесоюзной партийной конференции.

Таким образом, источником власти в нашей стране на любых уровнях управления был и до сих пор остается партийный аппарат, который в своих действиях не особенно стеснен отдельными тонкостями законов и конституции, нормами и порядками демократии. Партийный аппарат никогда не был подотчетен населению, трудящимся и даже партийным массам. Не существовало никакого механизма и практики применения к работникам партийного аппарата каких-либо санкций по требованию партийных масс и тем более — народа. Поэтому есть все основания хотя бы на уровне гипотезы утверждать, что одни из

самых важных групп субъекта социальной политики расположены именно в партийном аппарате.

Хорошо известно, что партийный и государственный аппараты на достаточно высоком уровне производят между собой постоянную ротацию кадров. Тот, кто вчера был секретарем областного партийного комитета, сегодня может обнаружиться на посту министра или заместителя министра, директора крупнейших предприятий превращаются в секретарей ЦК, партийные работники – в руководителей предприятий и т.д. Вследствие этого, казалось бы, можно говорить о партийном государственном аппарате, но тем не менее имеет смысл специально выделить всю группу хозяйственных ведомств вместе с подчиненными им крупными предприятиями и объединениями. Им дано право фактического распоряжения капиталом, отдана исполнительная и во многом – законодательная экономическая власть. Можно привести огромное количество примеров того, насколько отраслевые хозяйственные структуры в социальной сфере более властны, чем любые другие. Поскольку же и здесь до сих пор распоряжение всеми средствами социальной сферы было предельно централизовано, то вторую систему групп субъекта социальной политики надо искать среди руководителей хозяйственных ведомств и крупных объединений и предприятий.

Наконец, на местах, в отдельных регионах страны, в крупных и средних поселениях, оставаясь как бы в тени, не демонстрируя свою силу, прорисовывается многочисленный отряд тех, кто фактически может распоряжаться в социальной сфере значительными средствами в условиях дефицита продуктов и товаров первой необходимости. Зачастую группы из этого отряда имеют большую власть в социальной сфере, чем даже партийно-государственные руководители самого высокого ранга. Средства распоряжения здесь и легальные, и противозаконные. Этот последний отряд в качестве "человеческого материала" частично складывается из работников партийно-государственного аппарата и хозяйственных ведомств, организаций и предприятий, частично располагает собственными кадрами, в официальной иерархии занимающими весьма скромные посты или даже вовсе не работающими. Где-то здесь и располагается третья система групп субъекта социальной политики.

Теперь из многочисленных публикаций об уголовных процессах и ведущихся расследованиях известно, что преступные элементы из третьей системы частично находились на постах в первой и второй, а частично, оставаясь организационно отдельными, сумели срастить свои интересы и цели с интересами и целями многих, занимающих ведущие позиции в первых двух системах. Этим самым завершилось строительство сложного субъекта социальной политики, составленного из трех указанных типов (систем) групп. Большая часть организма этого субъекта скрыта от посторонних глаз и вряд ли когда-ли-

бо будет доступна исследователям. Единственным своеобразным рентгеновским аппаратом является гласность. Материалы прессы обрисовывают некоторые части этого организма в виде неясных теней, по которым его строение можно реконструировать лишь предположительно. Но все признаки субъекта социальной политики, перечисленные выше, здесь налицо – *материальное богатство и материальное процветание, преимущественные возможности в организации управления и в участии в нем, большая доступность всех духовных сфер деятельности, наконец, точная самоидентификация и даже формализованный механизм для нее в первых двух системах.*

Формально позиции, занятые одними лицами, не могли стать наследственными для их детей. Но фактически такое наследование осуществлялось и осуществляется в рамках всего субъекта социальной политики, а не по отдельным позициям. Стремление создать для следующего поколения благоприятные условия жизнедеятельности, передача ему накопленного семьей богатства, включение детей в установленные социальные связи являются сами по себе нормальными и никем не осуждаемыми действиями. Но если эти же действия в качестве одного из своих средств используют власть, они как раз и становятся социальной политикой. Отсюда понятно, что подобный субъект социальной политики будет стремиться укрепить свое властное положение, воспроизвести его всеми доступными ему средствами, в том числе и с помощью имеющейся в его распоряжении власти в социальной сфере.

В начале 70-х годов нами было проведено обследование жизненных планов школьников 8-х классов, родители которых принадлежали к разным социальным группам. Одна из групп школьников обучалась в школе в центре г. Новосибирска, и здесь были сосредоточены дети в основном номенклатурных работников. Другая группа детей была обследована в школе на окраине города. Обнаружилась резкая разница между семьями, в которых проживали эти дети, по имущественному признаку, по уровню доходов в пользу первой группы. Но главное заключалось в том, что дети первой группы видели себя в будущем исключительно на позициях в области управления, науки, культуры, просвещения, заглядывая при этом вперед на 15–20 лет. Дети из второй группы едва могли представить себе свою жизнь в ближайшие 2–3 года, а будущие позиции связывали либо с позициями рабочих, либо со сферой услуг, торговлей, общественным питанием.

Далее я хочу изложить очень коротко некоторые результаты обследований городского и сельского населения, о которых упоминалось выше. Они касаются исключительно сферы материального потребления и связывают его уровень в семье с положением "старшего" (с точки зрения должностной позиции) члена семьи. Диапазон охваченных обследованием семей – от семей руководителей предприятий и организаций до семей низко-

квалифицированных рабочих и рядовых служащих. Величина заработной платы выделяет в одну группу руководителей, специалистов и квалифицированных рабочих и в другую, с более низким уровнем, – рядовых служащих и низкоквалифицированных рабочих. В то же время с учетом премий, пенсий, стипендий и других денежных поступлений семьи руководителей имеют самый большой и семейный, и душевой доход. На последнем месте оказываются семьи служащих. Отдельные компоненты материального благосостояния усиливают эту дифференциацию и проясняют ее источники.

За 1975–1984 гг., т.е. за 10 лет, свое жилищное положение улучшили 48% семей руководителей высшего звена (первых руководителей предприятий и организаций), 38 – семей руководителей среднего звена, 33 – семей специалистов, 28 – семей служащих и 22% семей рабочих. Жилищные условия семей по всем характеристикам ранжируются точно так же – от семей руководителей к семьям рабочих. И льготы на получение жилья до их пересмотра в 1983 г. распределялись в том же порядке. В то же время среди семей руководителей значительно меньше доля проживающих в кооперативных или собственных домах, чем среди служащих и рабочих. Желающих приобрести такие квартиры или дома среди руководителей также меньше. Надо учесть, что при низкой квартирной плате в государственных домах и расходы на содержание квартир в них также невелики. Распределение предметов длительного пользования по типам семей имеет тот же характер. Вдобавок заметно, что семьи руководителей в гораздо большей степени обращают внимание на бытовые приборы, экономящие труд и время, создающие повышенный комфорт, активизирующие духовную сторону досуга. Их денежные накопления предназначены в большей степени на страхование семьи и на организацию отдыха во время отпуска, чем на приобретение вещей для удовлетворения текущих потребностей, на что в основном идет накопление в остальных семьях.

К выводам такого же характера приводит рассмотрение данных по пользованию детскими дошкольными учреждениями. Посещают детские дошкольные учреждения около 68% детей соответствующего возраста из семей руководителей и специалистов и 58% из семей рабочих. Среди причин, из-за которых дети не посещают дошкольные учреждения, нехватка мест для семей руководителей и специалистов составляет 52%, а для семей рабочих – 68%. Разница невелика, но она имеет тот же знак, что и дифференциация по предыдущим характеристикам.

Многочисленными исследованиями установлено, что состояние здоровья и субъективные ощущения, самочувствие связаны. Те, кто себя хорошо чувствует, практически здоровы, те, кто чувствует себя плохо, имеют в своем здоровье какой-нибудь изъян и в том случае, если объективные наблюдения ничего не дают или же врач не диагностирует какого-либо заболевания

ния. В группе руководителей высшего звена хорошо себя чувствующих в 5 раз больше, чем жалующихся на нездоровье, в группе руководителей среднего звена – в 3,3, среди квалифицированных рабочих – в 4,5, среди специалистов – в 1,5, среди служащих – в 1,6 раза больше. А среди рабочих низкой квалификации, наоборот, людей с плохим самочувствием в 2 раза больше, чем с хорошим. (Попутно отмечу, что только руководители не придают значения жилищным условиям. Все остальные ставят их примерно на второе место.) Выявлено, что примерно 30% городского населения при получении услуг в системе здравоохранения пользуется неформальными каналами. Среди семей руководителей и специалистов таких почти половина, а среди рабочих – 20–24%.

Если выделить семьи высшего уровня благополучия, хорошо обеспеченные всеми социальными благами, то окажется, что таких семей в городе около 3% и три четверти из них – семьи руководителей и специалистов. Средний душевой месячный денежный доход в таких семьях составляет не менее 265 руб. Это очень высокий доход по нашим временам и условиям. Семей рабочих в этой группе меньше 20%. Неблагополучных, т.е. плохо обеспеченных по всем направлениям семей среди обследованных оказалось около 2%. Среднемесячных душевой доход в этих семьях составил 77 руб. и меньше. В этой группе самые руководители и специалистов составляют около 12%.

Примерно такая же по смыслу картина получилась и для сельских семей¹. В целом наименее благополучные семьи с душевым доходом 65 и менее рублей в месяц составляют около 8%. Работники в этих семьях имеют низкую квалификацию. Семьи этой группы хуже других обеспечены всеми материальными благами, образ жизни у них наименее развит. Семьи, которые можно назвать благополучными и очень благополучными на фоне остальных, составляют примерно 8%. Среднемесячный душевой доход в них 240 руб. и более. Данная группа состоит из семей руководителей разных рангов и специалистов, а также из семей рабочих с личным подсобным хозяйством, приносящим значительную часть семейного дохода. Авторы указанного обследования приходят к выводу, что "руководители, специалисты, особо полезные и необходимые для производства работники высокой квалификации имеют приоритетные возможности получать от своего предприятия различные виды помощи, услуг и благ. Так, по данным нашего обследования, среди тех, кто за время работы на предприятии получал жилье, различную помощь в ведении домашнего и личного подсобного хозяйства (продажа молодняка, кормов, стройматериалов, выделения транспорта и др.), путевки, промышленные товары, мес-

¹ Лисов В.А., Шапошников А.Н. Материальное благосостояние сельского населения Алтайского края. Новосибирск, 1986.

та в детсадах и т.п., наиболее высока доля семей руководителей высшего и среднего звена, такая доля в 2 раза выше, чем во всем населении в целом. В меньшей степени услуги и блага распространяются на семьи разнорабочих, МОП, рабочих". И далее: "...семьи с высоким уровнем благосостояния получают заметно больше различной помощи, чем малообеспеченные семьи"¹.

Конечно, должностное положение в какой-то мере отражает количество и качество труда, затрачиваемого на исполнение обязанностей лицом, занимающим данную должность. Но в то же время отчетливо видно, что ведущим показателем в дифференциации качества жизни является вовсе не заработная плата, которая, как кажется, и должна вбирать в себя оценку труда, а слабо управляемые со стороны общества, но зато хорошо всеми ощутимые и высоко оцениваемые привилегии *неформального характера*, следующие за должностью, за позицией в сфере социальной. Кроме того, данные опросов руководителей самых разнообразных сфер деятельности показывают, что эффективные затраты времени у этого контингента, по их собственной оценке, составляют от 60 до 80% от их рабочего дня, который в среднем равен 10–11 астрономическим часам, т.е. от 6 до 9 ч. В среднем же эффективно затраченное время составляет около 70% рабочего дня, т.е. длится от 7 до 7,7 ч. Остальное время уходит на несвойственную для данного руководителя работу, а также на участие в ненужных, с его точки зрения, для производства совещаниях, заседаниях, собраниях и прочих подобных мероприятиях. В целом это близко к величине времени, эффективно затрачиваемому рабочими. То обстоятельство, что неэффективность затрат времени чаще всего зависит не от самих руководителей, существа дела не меняет, так как в этом заключается их своеобразная плата за пребывание в группе руководителей. В то же время уйти со своего места на рядовую работу при условии сохранения заработной платы, но при потере всех остальных источников благ и связей согласны не более трети первых руководителей.

Надо подчеркнуть, что во всех упоминавшихся обследованиях объектом наблюдения были руководители (хоть и первые) самого нижнего звена в промышленности, строительстве, сельском хозяйстве, в других организациях. Возможно, руководители более высокого уровня, ответственные работники партийно-государственного аппарата, министерств и ведомств имеют меньше социальных благ. Однако одно то обстоятельство, что обследования условий жизнедеятельности их семей либо не проводятся, либо результаты их не публикуются², конечно, наводит на определенные размышления, заставляет искать

¹ Цит. соч., с. 27.

² За исключением средней заработной платы работников партийного аппарата. Но, во-первых, уровень заработной платы в настоящее время не

причины такой скрытности не в скромности и нежелании продемонстрировать свою материальную слабость. Мне не раз приходилось выступать перед аудиториями, основную часть которых составляли руководители крупных предприятий и организаций и ответственные партийные и советские работники от районного до областного (краевого) уровня. Сообщение о существующей дифференциации воспринималось как вполне правдоподобное. Указание на то, что дифференциация растет с охватом все более высоких уровней, также не встречало возражений. Однако всякий раз эти факты и предложения расценивались как обвинение, вызывали агрессивную оборону, резко враждебное отношение, оправдание дифференциации повышенной ответственностью, необходимостью материальной заинтересованности, трудностями в поисках желающих быть руководителями и т.п. Простое сообщение цифр постоянно рассматривается как моральная отрицательная оценка тех, кто обладает властью и возможностями в социальной сфере. Это показательно. В этом, несомненно, проявилось отчетливое осознание своей принадлежности или желание принадлежать к определенной социальной группе, которая, исходя из вышеприведенных соображений, является элементом субъекта социальной политики.

Что и как перестраивать?

Вряд ли вызывает сомнение утверждение о том, что социальная политика в изложенном ее понимании нуждается в коренной перестройке не менее, чем другие области жизни нашего общества. У социальной политики много различных компонентов. Но главным является все же субъект социальной политики, так как именно с ним связаны и цели ее, и методы осуществления, и результаты. Без коренного изменения характера этого субъекта перестройка социальной политики и ее механизмов будет представлять собой лишь косметический ремонт фасада старинного здания. Очевидно, при перестройке социальной политики в центре внимания должна быть структура власти в социальной сфере, ее изменение. Что здесь главное?

Во-первых, отказ от всех форм прямого централизованного регулирования любых отношений в социальной сфере. Это означает переход от строго иерархизированных, "пирамидальных", вертикальных систем управления делами социальной сферы к горизонтальным независимым от "верхов" системам самоу-

характеризует даже денежных доходов и тем более – имущественной дифференциации. Во-вторых, за пределами денежных отношений остаются возможности духовной жизни, создаваемые формальной принадлежностью к определенному кругу позиций.

правления. Конечно же, такой переход изолированно в социальной сфере невозможен. Это должно делаться во всем обществе, включая и управление экономикой. Такой переход – необходимое условие. Без него о коренном изменении социальной политики говорить просто невозможно. А возможен ли подобный переход? Если возможен – то на каких путях? Ведь из истории хорошо известно, что добровольно своей власти социальные группы никогда не отдавали. Не уступят, конечно, своей власти обозначенные выше системы групп и сейчас. Какими способами можно эту власть у них отобрать – предмет особого разговора, которому должно быть посвящено специальное исследование. Здесь же я могу сформулировать лишь свое убеждение, что по многим причинам в нашей стране в ближайшее время могут быть созданы сознательно или стихийно такие условия, которые заставят субъекта социальной политики отказаться от занимаемых им позиций.

Во-вторых, формирование условий для рождения и функционирования субъектов социальной деятельности в виде разнообразных горизонтальных структур во всех сферах общества, в том числе в экономике и в социальной сфере. В данном направлении сейчас многое предпринимается. В частности, на это работает совершенно радикальный по своему характеру Закон о кооперации в СССР, движения по организации многочисленных обществ и союзов в защиту перестройки, рождение союзов в защиту потребителей, деятельность так называемых неформалов и т.п.

Вокруг всех этих движений, вокруг реализации в полную меру всех прав предоставляемых Законом о кооперации в СССР, вероятнее всего, развернется в ближайшее время борьба современного субъекта социальной политики с попытками лишить его вначале экономической, а затем и организационной власти. Среди условий, необходимых для превращения театра марионеток в социальной сфере в арену нормальной демократической истории, должна быть отмена любых форм контроля сверху, не основанного исключительно и только на хорошо всем известных законах, особенно от так называемого опережающего контроля, когда те или иные действия запрещаются заранее, поскольку они отрицательно оцениваются какими-либо группами из того или иного ведомства. Сюда же относится и наделение всех субъектов деятельности – будь то отдельный индивид, семья, кооператив, предприятие, учреждение, любой орган партийной, государственной, советской иерархии – одинаковыми правами в социальной деятельности и даже – более того – организация специальной защиты прав самых слабых субъектов, т.е. отдельных граждан, семей, отдельных групп граждан и т.п.

В-третьих, еще более критичной и злободневной становится проблема гласности в качестве инструмента демократизации. При этом гласность иногда рассматривается как возможность

свободно говорить и обсуждать факты социальной действительности. В то же время многие склоняются и к тому, что гласность имеет в виду *обязанность* различных организаций, ведомств, органов управления включать в механизм принятия решений и контроля их исполнения максимально широкие слои населения и трудящихся с помощью разнообразных средств. Такая трактовка гласности все равно оставляет важнейшие средства формирования и реализации социальной политики в руках прежних субъектов.

Смена субъекта, изменение его структуры может произойти только после *правового* оформления условий гласности, когда любой индивид или группа индивидов получают гарантированное законом право выражать свою точку зрения независимо от каких-либо ведомств и органов управления любого уровня. А это означает, что и индивидам и группам должны быть доступны средства массовой информации, множительная техника, должен существовать механизм, допускающий формирование независимых издательств, на равных конкурирующих с государственными. Не должно быть монополии на истину и уж тем более – на средства доведения истины до народных масс. А это, как минимум, требует отмены существующей практики предварительной (до издания) цензуры всех без исключения публикаций. Цензура должна быть послеиздательской, а исключения – оговариваться специальным законом и последующими широко публикуемыми нормативными актами. Всякое решение по любому конкретному случаю, следовательно, может быть опротестовано в судебном порядке.

В-четвертых, должно быть установлено твердое разграничение функций между партийным и государственным аппаратом на всех уровнях, и партийному аппарату необходимо полностью отказаться от государственной и хозяйственной власти. В противоположность многим я убежден, что партийный аппарат не должен также иметь никаких властных функций в назначении руководящих кадров, кроме высшего уровня. Сохранение за ним функции контроля над кадрами фактически наделяет партийный аппарат неограниченной властью во всех областях и оставляет все в старом положении. Партия – это организация единомышленников, а не властителей, партийный же аппарат – орган партии, но не государства. Партия может обладать властью ровно в меру своего авторитета, а не из-за присвоенных ее аппаратом прав в управлении жизнью общества. Здесь же, возможно, следовало бы обсудить и еще один очень деликатный вопрос. Переход к полицентрической модели власти в социальной сфере, в социальной политике будет затруднен отсутствием полицентричности в общеполитической власти, так как социальная политика – область деятельности, не изолированная от остальных областей. Полицентричность же общеполитической власти может быть обеспечена созданием условий для конкурентной борьбы за власть различных групп с различающи-

мися социальными программами в рамках социалистической демократии. Демократически организовать конкурентную борьбу за власть можно, конечно, и при однопартийной системе, хотя механизм, обеспечивающий демократизм, в этом случае создать, по-видимому, очень сложно. Сложность заключается в том, что на всех этажах иерархии победа в конкурентной борьбе за власть должна присуждаться не органами власти, не аппаратом, располагающим фактической властью, а представителями тех, над кем эта власть должна будет осуществляться. Речь должна идти о передаче власти в конечном счете народу, за доверие которого и должна вестись конкурентная борьба групп, предлагающих свои услуги в качестве *реализаторов народной власти*. Будут ли эти группы называться партиями или как-то иначе – в конечном счете особого значения не имеет.

В-пятых, правительство государства должно быть свободным от непосредственного воздействия на него интересов крупных и крупнейших производственных монополий, каковыми сейчас являются хозяйственные министерства. Наиболее радикальным, эффективным шагом в сторону такого освобождения было бы выведение хозяйственных министерств из состава правительства, хотя пока непонятно, как это сделать. Вряд ли руководители этих министерств, входящие в правительство, приветствовали бы такой шаг с чьей бы то ни было стороны.

В-шестых, необходимо разделение законодательной и исполнительной властей на всех уровнях с установлением обязательного контроля за исполнительной властью снизу. Это условие почти очевидно, так как органы исполнительного характера, действуя постоянно и непрерывно, в отличие от законодательных, не просто обладают реальной властью в социальной сфере, но и, по существу, захватывают законодательную инициативу и превращаются в организации, реализующие и интерпретирующие законы.

Очевидно, что все шесть условий перестройки социальной политики должны закрепляться соответствующими изменениями конституции, что требует специальной большой подготовительной и исследовательской (и организационной, и пропагандистской) работы. Вся ее сложность заключается в том, что наше общество сейчас не располагает никакой силой, способной к постановке такой работы, кроме коммунистической партии, часть работников аппарата которой должна действовать в значительной мере против интересов групп, занимающих в нем руководящие посты. Такое несовпадение интересов нормально, оно сложилось далеко не сейчас, его устранение – не только партийная и совсем не аппаратная работа.

В этих современных исключительно сложных условиях одна из основных функций общественных наук, особенно таких, как экономика и социология, заключается в постоянном сопровождении и методическом и методологическом обеспечении перестройки, "отслеживании" реализации таких актов, как Закон о

кооперации в СССР, Закон о государственном предприятии (объединении) и т.п., в непосредственном участии в создании вышеназванных условий в форме предложения и реализации крупных социальных проектов. Другая, может быть, не менее важная работа общественных наук – реализация критической функции, формировании альтернативных взглядов и мнений по отношению ко всему, что происходит в обществе.

КОНТУРЫ РАДИКАЛЬНОЙ СОЦИАЛЬНОЙ РЕФОРМЫ

Что такое социальное благосостояние? Что позволяет нам говорить о своей стране как о самом социально развитом государстве? В какой связи находятся экономическое и социальное благосостояние? Может ли экономически бедное и отсталое общество быть социально развитым? Справедливо ли утверждать, что чем выше валовой национальный продукт, тем богаче и тем социально развитее общество, так как оно имеет большие возможности для перераспределения созданного богатства и реализации социальных принципов – равенства и *социальной справедливости*? Либо существует обратная зависимость: богатство порождает социальную необеспеченность, неравенство, несправедливость и нищету, а бедность – гарантированность и качество жизни в случае, если в обществе ликвидированы институты частной собственности, рыночной анархии и конкуренции и поставлена задача обеспечения социального благосостояния всем гражданам. Иными словами, справедливо ли утверждение, что социалистическая система, проигрывающая в вопросах экономического роста и экономического благосостояния, социально более развита, чем рыночная система, основанная на частной собственности на средства производства, порождающей неравенство и несправедливость в распределении доходов? И другая сторона вопроса – справедливо ли утверждение о том, что чем больше средств расходуется на социальные цели, чем шире "государство всеобщего благосостояния", чем большее число граждан получают социальные блага и услуги, тем "социальней" общественная система?

Основная идея социализма заключалась в том, что все граждане работают на благо общества, которое в свою очередь обеспечивает каждому определенный уровень материального благосостояния и социальной гарантированности и защищенности. Граждане эффективно трудятся для приумножения общественного богатства, созданный всеми продукт поступает в "общий котел", и государство справедливо распределяет произведенное между всеми членами общества. Социальное обеспечение, здравоохранение, образование, широкий диапазон

общественных услуг предоставляются всем одинаково бесплатно, в соответствии с основополагающим социалистическим принципом равенства. Это – идеальная модель социализма, в основе которой заложен принцип гарантированности в завтрашнем дне и социальной справедливости, понимаемой как равенство в распределении материальных и социальных благ. Каждый работает по способностям, с полной самоотдачей, получает по труду – в зависимости от приложенных усилий, а оставшаяся часть (хотя, если все создается трудом и если каждый получил по труду, что осталось?) распределяют поровну и бесплатно.

Сам по себе принцип оплаты по труду в строгом смысле слова не является экономическим. Экономическим принципом является оплата по результату труда, оплата только после того, как произведенные блага и услуги нашли своего покупателя. Только после общественного признания результата труда возможно получение его денежного эквивалента. Этот азбучный закон рыночной экономики в планируемой экономике не действует. Тому есть ряд причин, прежде всего – идеологическая. Оплата труда по результату квалифицируется как "капиталистический антигуманный принцип, противоречащий идеалам справедливости". Человек работал, затратил усилия, и его труд, даже если он – на полку, на свалку, в корзинку, в выбраковку, должен быть оплачен. Это и гуманно, и справедливо по отношению к работникам, за которых проблему рынка, проблему реализации и "общественного признания" решает Госплан, определяющий и размер производства, и структуру потребления. Почему за ошибки Госплана должен расплачиваться работник, выпускающий ненужную, некачественную, немодную, некрасивую и дорогую продукцию? Вторая причина – институциональная, связанная с самим существованием такого органа, как Госплан, который, по определению, не может выполнить возложенных на него функций – определить на пять лет потребности и возможности, структуру спроса и предложения, потребления и накопления. В силу этого все произведенное оплачивается, а издержки потерь, возникающих в результате несоответствия спроса запланированному, бременем ложатся на доходы работающих. На этом и держится принцип "оплаты по труду" – гарантированной заработной платы, в какой-то мере зависящей от процента выполнения плана, но никак не соотносящейся с результатами труда.

Возникает вопрос: если каждый получил по труду, то кто оплатил часть нереализованной, погибшей, сгнившей, отправленной на склады продукции и откуда взялась "оставшаяся часть", которая в форме бесплатных фондов потребления и бесплатного социального обеспечения перераспределяется между всеми гражданами в соответствии с социалистическими принципами равенства и социальной справедливости?

Социальное обеспечение в рыночной экономике

Для рыночной экономики такого вопроса не возникает: убытки от нереализованной продукции несет производитель, который расплачивается за коммерческие ошибки собственным карманом. Банкротство и разорение – частые явления в рыночной экономике, управляющейся законом спроса и предложения и безжалостно наказывающей за ошибочные прогнозы и неоправдавшиеся ожидания. Рынок заставляет быть и смелым, и грамотным, учиться рисковать, искать лучший вариант развития и роста. И финансист, и предприниматель, и рабочий исправно платят налоги и точно знают, как государство ими распорядится. Сколько будет потрачено на здравоохранение, сколько на образование, сколько на военные нужды, сколько пойдет на помощь и поддержку бизнеса. Но существует закон – доля отчислений от доходов всегда такова, что предприниматель не теряет стимула инвестировать. (В случае, если налоги подрывают основы экономического роста, начинаются острые политические баталии в защиту бизнеса от "социальности", свидетелями которых мы оказались в 80-е годы "консервативного наступления".) Отчисления же от заработной платы в фонды социального обеспечения и налоговые отчисления оставляют гражданам возможность пользоваться социальными услугами, оплачивая их из собственного кармана. В рыночной системе человек имеет выбор между государственной и частной системами социального обеспечения, между государственным попечительством и самообеспечением. В рыночной системе действует принцип субсидиарности – помощь для содействия самопомощи и частной инициативе. "То, что может осуществить собственными силами малое сообщество, не должно брать на себя более крупное... Гражданин должен познать и осуществлять свободу в семье, среди соседей, в мире труда и досуга, а также в общине и государстве. Он должен иметь возможности выбирать и решать, участвовать в ответственности и разделять ее. Человека нельзя ни низводить до роли опекаемого, ни принижать до состояния только потребителя государственных услуг. Он должен быть способен отстаивать себя от технократических и бюрократических посягательств и от совращения идеологиями..."¹ Предпосылкой этому является усиление позиции индивида. В соответствии с этим возможности получить образование, профессию, обзавестись собственностью, достичь высокого уровня материального благосостояния, накопить денежные средства рассматриваются как цели, определяющие направление социальной политики.

¹ Grundsatzprogramm der Christlich-Demokratischen Union Deutschlands. Bescheussem vom 26. Bundesparteitag. Zuduwigshafen 23.–25. October 1978. Bonn, Köln, 1978. Ss. 41–42.

Обеспечению этих принципов служат соответствующее социальное законодательство, налоговая политика и политика распределения доходов, позволяющие рабочим делать сбережения, приобретать собственность, обретать финансовую самостоятельность и независимость от государственного "социального попечительства". Решение социального вопроса понимается как улучшение материального благосостояния и социальной обеспеченности граждан по мере накопления богатства, роста ВВП и производительности труда, т.е. по мере решения экономических проблем и создания условий для роста "социальности". В рамках концепции субсидиарности – большая часть доходов должна оставаться в руках получателей, а не изыматься в виде налогов и взносов на социальные нужды – сформулирован императив социальной политики: размер социальной благотворительности должен быть ограничен действительными нуждами общества, а не создаваться искусственно политикой перераспределения – изъять, чтобы затем "социально распорядиться" и вернуть в виде бесплатных завтраков, пособий, дотаций, путевок и других социальных услуг.

Один из принципов "буржуазной", всегда отвергаемой нами социальной политики заключается в том, что размер сферы социального обеспечения по мере роста общественного богатства и благосостояния граждан должен не расширяться, а, наоборот, сокращаться. Точно так же, как по мере борьбы с оспой или малярией болезни ушли и надобность в расходах по борьбе с ними отпала, социальная благотворительность – явление временное, связанное с бедностью слоев населения, не способных поддерживать собственное благосостояние и вынужденных пользоваться всякого рода пособиями, вспомоществованиями, бесплатными услугами. По мере роста богатства общества и жизненного уровня его граждан потребность в системе социального вспомоществования отпадает, средние и зажиточные слои должны автоматически лишаться права на всякого рода пособия. Пользователями услуг должны быть только бедные, нуждающиеся в поддержке и не имеющие возможности обеспечить себе прожиточный минимум. Это принцип эффективной организации системы социального обеспечения: чем богаче общество, тем меньше в нем получателей социальных благ, тем уже анклавы нищеты и тем больше средств и возможностей для решения собственно проблем бедности.

Для основной же части граждан главным принципом должен быть принцип самообеспечения – субсидиарности, как он называется у западногерманских христианских демократов. В "Принципиальной программе ХДС" (1978 г.) он сформулирован так:

1. Лучше воспрепятствовать возникновению социального зла, чем устранять его последствия. Социальная политика, ориентированная на будущее, должна быть профилактической, должна сочетать рентабельность и гуманность. Гуманнее и рен-

табельнее:

- дать семье возможность выполнять свои воспитательные функции, чем финансировать дорогостоящие учреждения по возмещению ущерба, возникшего как следствие недостаточной заботы;
- предотвращать несчастные случаи, чем смягчать их последствия;
- сохранять здоровье, чем бороться с болезнями;
- предупреждать возникновение нужды, чем поддерживать бедных.

2. Предоставлять социальные блага действительно нуждающимся в них, в соответствии с чем постоянно пересматривать социальные притязания в соответствии с изменением имущественного положения, включая налоговые льготы и социальные пособия. Никакого единого страхования, всеобщего обеспечения граждан государством.

Действующая у нас система перераспределения доходов ("общего котла") права выбора между государственной школой или больницей и частной не предоставляет. Альтернатив нет. Отсутствует и сама система платных услуг. Средний уровень заработной платы определен таким образом, что возможностей "сберечь на черный день" практически нет. Инженер, проработавший много лет, не имеет сбережений, для того чтобы оплачивать учебу своих детей в одном из университетов мира; чтобы безбедно жить в старости, не пользуясь государственной системой пенсионного обеспечения; чтобы оплатить необходимые ему медицинские услуги, которые не предоставляются ему в районной поликлинике или городской больнице. Да и самих возможностей дать "заграничное" образование детям, получить непредоставляемые медицинские услуги у нас нет. Демократизация нашей социальной системы свела к минимуму не только продовольственный ассортимент, но и ассортимент предоставляемых государством услуг. Скудность одного оказалась наитеснейшим образом увязана со скудностью другого. Монополия не может не вести к социальным болезням. Монополия - всегда зло, в промышленности ли она перекрыла путь альтернативным видам производств, либо в сфере услуг наложила вето на частные ремесла, частные услуги, частный бизнес. Вот и возникла ситуация: не нравится - не пользуйся. Масса пустующих парикмахерских, ремонтных мастерских, ателье, которые за километр обходят модницы, прачечные, "рвущие" белье - все это результат, следствие государственной монополии - стирать белье, чинить обувь, делать прически и отбирать все "излишние прибыли" в "общий котел".

Плата за "бесплатность"

За "бесплатные" социальные услуги мы расплачиваемся низкой заработной платой, финансируя своими доходами содержание громоздкого, обременительного механизма перераспределения и низкоэффективной и "грубой" системы социального обеспечения.

Той же самой политикой "государственной благотворительности" пронизана вся наша экономическая жизнь. Предприятие всегда выступает просителем и фондов, и ресурсов, и даже собственными руками созданной прибыли. За гарантированность своего существования, обеспечиваемую государственными дотациями, субсидиями, безвозвратными кредитами, покрывающими долги и убыточность, предприятие "платит" полным бесправием и отсутствием всякой хозяйственной самостоятельности. Предоставление такой самостоятельности – лозунг экономической реформы – предполагает упразднение системы государственного попечительства, связанной с содержанием дорогостоящей и расточительной системы перераспределения. Предприятия убыточны не потому, что они плохо работают. Они – планоубыточны в заданных для них условиях. Так же, впрочем, как и планоприбыльны также в заданных условиях, где экономические результаты измеряются процентами выполнения планов, а сами "среднепотолочные планы" распределяются злой или доброй рукой "сверху". Практически все предприятия поставлены в положение просящих и нуждающихся. Разница в том, что одни, привилегированные (оборонная промышленность, например), купаются в государственной благотворительности, другие – лишены льгот, дотаций, безграничных лимитов и свободных фондов развития.

Эта система перераспределения средств от прибыльных предприятий к убыточным в целях поддержания стабильности и видимости равновесия обеспечивает поддержание идеи о том, что социалистическое предприятие не может разориться, что социалистическая экономика ликвидировала кризисы, цикличность развития, банкротства и безработицу. Эта идеологическая аксиома – бремя, возложенное на наше экономическое благосостояние, лежащее на наших доходах и в нашем окружении жизни. *Вычет из общего котла государственного благосостояния, поедаемая часть национального богатства.* Весь объем средств, предоставляемых на покрытие убыточности как в сельском хозяйстве и промышленности так и в сфере услуг, – это размер взятых из наших карманов и не возвращенных нам ни через систему предложения товаров и услуг, ни через систему социального обеспечения средств. Это – расточаемые, выбрасываемые на ветер средства. Форма насаждения и поддержания паразитизма и убыточности.

Точно так же, как социальная благотворительность создает

анклавы беспомощности, нищеты и социальный паразитизм, порождаемый системой "общего котла", экономическое попечительство – содержание убыточных производств, с неизбежностью исчезающих в рыночной экономике, но постоянно обременяющих национальный бюджет плановой системы, – укореняет и упрочивает технологическую отсталость, неконкурентоспособность и отставание. Мы должны понять, что все социальные услуги обеспечиваются за счет налогов, отчислений от прибыли и недоплат к заработной плате, что никаких "бесплатных" общественных фондов и "бесплатных" социальных услуг не существует. Генеральным направлением радикальной социальной реформы должен стать отказ от принципа "принудительной благотворительности", а с ним и от универсальных и всеохватывающих социальных программ расходов и переход к выборочным, селективным программам, рассчитанным на помощь только нуждающимся, с предоставлением широких возможностей для самопомощи – повышения уровня своих доходов, сбережений и накоплений – всем остальным.

Это необходимо в том числе и для оздоровления морального климата в обществе, пронизанного идеологией потребительства, принудительным попечительством, патернализмом, поощряющим беспомощность и личную безответственность и насаждающим повсеместную зависимость всех граждан во всех сферах социальной и личной жизни от заботящегося о нем "добротого" государства, которое в каждом звене своей бюрократической машины унижает, подавляет и парализует личное достоинство гражданина.

Система, порождающая претензии и притязания, делающая всех постоянно нуждающимися и зависимыми от "государственного", прикрепленного к нему участкового врача, от парикмахера, учителя, продавца, от государственной распорядительной справедливости и государственной благотворительности, делающих каждого гражданина просителем для себя своей доли социальных услуг, которые не предоставляются автоматически (заплатил налоги – получи свою долю), а всякий раз являются актом прошения и милости со стороны чиновников, должна и может быть заменена системой, в которой человек сам способен решать большинство социальных проблем, без участия "добротого благотворителя", всегда стоящего на страже "государственного дела". Быть может, тогда медицинский персонал не будет столь груб, попасть в больницу тяжелобольному или пожилому человеку станет значительно проще, может быть, и уровень образования в школах резко поднимется, если родители будут иметь возможность выбрать и школу, и врача, и няню своим детям?

С экономической точки зрения никаких бесплатных социальных услуг и общественных фондов потребления не существует. Все оплачено. Кем же за нас с вами оплачена государственная благотворительность? Очевидно, что всякая социальная

услуга, всякий объект социального строительства, всякая пенсия и всякое пособие оплачены трудом тех, кто участвует в создании национального экономического благосостояния. Все бесплатные фонды и бесплатное социальное обеспечение образуются за счет прямых недоплат за труд и вычетов из заработной платы в виде налогов. Государство выступает посредником, выполняющим функцию перераспределения, передачи средств из доходов производящих слоев в пользу общих – необходимых для всех членов общества (общины, земли, района, хутора, республики и т.д.) благ в пользу тех граждан, которые не могут своим трудом обеспечить себе прожиточный минимум. Напрашивается вопрос – зачем недоплачивать и вычитать из заработной платы значительные суммы, чтобы потом “бесплатно” возвращать, если можно сразу, минуя дорогостоящие каналы перераспределения, заплатить все сполна в соответствии с принципом “по труду”?

Вопрос фундаментальной важности, ибо именно в ответе на него заложены основные различия в подходах к проблемам социального благосостояния в двух системах – рыночной и плановой.

Все эти процессы имеют тенденцию кумулятивного расширения и роста: социальные блага, предоставленные одним, неизбежно требуют распространения на других; льготы и дотации, получаемые одними предприятиями, становятся объектом требования других. Этот процесс бесконечен. Он требует все возрастающего роста государственных расходов, которые начинают “съедать” экономическую базу накопления и принимают форму не прибыльных инвестиций и средств, ассигнованных на ликвидацию бедности, а промышленных и социальных трансфертов, поглощающих все большую часть налогов, замедляющих темпы прибыльного капиталообразования, темпы роста производительности труда, задающих инфляционный тонус развития и в конечном счете подрывающих основу роста благосостояния.

И если главным направлением реформирования экономики уже сейчас становится переход к модели самообеспечения – самокупаемости и самофинансирования в промышленности (при которых у предприятий не изымают львиную часть прибыли в бюджет), – то целью радикальной социальной реформы должно стать предоставление прав, возможностей и условий для самообеспечения гражданами себя в сферах социальной жизни.

Направлением радикальной социальной реформы должно стать “облегчение” механизма перераспределения, выявление звеньев неэффективности и расточительности, ликвидация “кормящихся” при нем дублирующих, промежуточных звеньев управления, учета и контроля, ревизия предоставляемых государством услуг и отказ от тех из них, которыми граждане в состоянии обеспечивать себя сами, без участия и вмешательства “чиновничьей благотворительности”. Например, путевки в дома отдыха легко распределять, минуя аппарат бюрократиче-

ской благотворительности. (По аналогии с продажей билетов на самолеты.) Цены, дифференцированные в зависимости и от времени года, и от предоставляемых услуг, лечения, качества питания и т.д., легко решат проблему "социальной справедливости". Каждый должен иметь возможность выбора: в Крым или в Вербилки. Но – за полную стоимость. Условием этого в первую очередь является изменение пропорций в распределении доходов: большая часть средств должна выплачиваться в виде заработной платы, а меньшая – перераспределяться в бюджет на "общие блага". Работающий мужчина должен иметь возможность содержать семью из четырех человек (стандартная европейская семья, по которой рассчитывают средний жизненный уровень). Гражданин должен быть предоставлено право капитализации личных накоплений.

Официальная логика сегодня такова. Если гражданам выплачивать больше в виде заработной платы, эти накопления мертвым грузом повиснут в сберегательных кассах. Уже сейчас у нас имеет место значительное превышение доходов над расходами (280–320 млрд. руб.), аккумулированных на личных счетах.

Это вовсе не так. Ошибочно думать, что эти средства мертвым грузом лежат на личных счетах. Они вкладываются. Объяви сейчас финансовую реформу по обмену денег – и государство на второй день может объявить себя банкротом. Но дело не в том, что этих денег нет (есть только бумажки, знаки, расписки в государственной задолженности). Проблема заключается в том, что в условиях социализма частные лица не могут быть инвесторами (это – наше завоевание), а государство, используя их доходы на нужды инвестирования, распоряжается ими гораздо менее эффективно и прибыльно, чем было бы в случае частного распоряжения, где каждый рискует собственным капиталом, но одновременно ищет наиболее эффективную сферу его приложения.

Опыт капиталистического способа хозяйствования показывает, что суммарный эффект для общества оказывается много выше при частной ответственности и частной инициативе, чем при обезличенном чиновничьем распоряжении "общественными", не самими заработанными и не принадлежащими им средствами. Нет ничего проще подписать в расход многомиллионную инвестиционную программу в очередной изначально убыточный тракторный завод. Ни личным банкротством, ни даже своим рабочим местом не ответит чиновник за "общественные" средства. В худшем случае ему грозит партийный выговор за "недальновидность".

Неэффективность нашей инвестиционной политики, состояние фондов промышленного оборудования, степень их обновленности и модернизированности прекрасно отражают процесс государственного обезличенного инвестирования и "защищенности" граждан от потенциальной трагедии для них – от бан-

кротства. Советский гражданин не может обанкротиться. У него для этого нет социальных прав полностью получать зарабатываемый им доход и искать пути прибыльного инвестирования своих средств. Потерями и вычетами из ВВП являются не личные сбережения в сберкассах (образующиеся ввиду узости рынка потребительских товаров и услуг – пресловутого дефицита, прочно вписанного в структуру нашей экономики), а невозможность их эффективного использования из-за отсутствия права капитализировать эти средства. В предоставлении гражданам права покупки акций, земли, оборудования, машин, организации собственных ремесел и производств, в предоставлении права сдачи средств в аренду – путь роста нашего экономического благосостояния. Ибо – чем большая часть граждан имеет высокие доходы, тем богаче общество и тем больше у него возможностей роста социального благосостояния.

Действующая у нас система перераспределения ведет к дезинвестированию, проеданию сбережений и капитала. Это происходит в результате изъятия у предприятий большей части амортизационных отчислений в "общий котел", в результате чего они лишаются и ответственности, и права, и возможности на возмещение основного капитала. Подразумевается, что этот процесс эффективней осуществлять централизованно, перераспределяя фонды в соответствии с общей государственной экономической стратегией. Практически значительная часть средств не только не приносит прибыли, а попросту утрачивается, т.е. расточается или "проедается". Речь идет о десятилетиями длящихся незавершенных строительствах, о строительстве промышленных объектов, не окупающих издержек, осушительных и мелиоративных системах, не оправдывающих вложенных в них средств, о просто на ветер выброшенных средствах, направленных на строительство ненужных обществу заводов. Все это – формы отрицательного инвестирования, дезинвестирования, потребления национального богатства, подрывающего основы благосостояния.

Результатом такой политики является постоянное недовоспроизводство основного капитала, что выражается в устаревших парке оборудования, станках, помещениях, требующих капитального ремонта, а в ряде случаев – ликвидации; в огромных масштабах начинаемого, но незавершаемого (десятилетиями) из-за нехватки средств и рабочей силы строительства; в использовании старых, исчезающих на Западе технологий, морально устаревшего оборудования. Номенклатура и качество нашей продукции, не отвечающие мировым стандартам, – зеркальное отражение структуры и характера инвестиционной политики. Все это, однако, не улавливается статистическими показателями, демонстрирующими лишь масштабы и постоянство валового роста. Не различает статистика и такие тонкости, как новые (чистые) инвестиции, осуществляемые за счет накопления капитала, и инвестиции в новое строительство, осуществляемые за

счет перераспределения средств (изъятия амортизационных отчислений и львиной доли прибыли рентабельных предприятий) и вырученных от продажи нефти, леса и других сырьевых ресурсов средств.

Физическое наращивание размера инвестирования за счет фактически конфискационной политики по отношению к предприятиям и личным доходам граждан (установлением жестких границ роста доходов во имя социальной цели – равенства, недовыпуском товаров народного потребления, создающим в условиях государственной монополии внешней торговли вынужденные сбережения – отложенный спрос ввиду нехватки товаров и услуг), узкий диапазон "разрешенных" услуг (закрытость границ для загрантуризма, закрытость внешнего рынка для приобретения товаров широкого потребления и т.д.) – все это привело к серьезным структурным диспропорциям. Результатом перераспределения инвестиционных средств не по экономическим принципам, отвечающим задачам эффективности и рентабельности, а по политическим соображениям, не по рыночным законам, а волевыми, административными способами стало формирование гипертрофированного развития одной части экономики (добывающей промышленности, производства средств производства) при недоразвитии отраслей, производящих потребительские товары и услуги.

Низкий уровень механизации и автоматизации труда в нашей промышленности – это первый показатель неэффективности инвестиционной политики, результат функционирования конфискационной модели "общего котла" и экстенсивного наращивания мобилизованных ресурсов, делающих невозможным своевременное осуществление модернизации, рационализации, перехода на новые технологические процессы и новое оборудование в масштабах, соответствующих требованиям времени и возможностям, предоставляемым научно-техническим прогрессом.

Показатель масштабов ручного и конвейерного труда в нашей промышленности – это и есть показатель катастрофически низкой эффективности централизованной, административной, осуществляемой в плановом порядке – "сверху" – инвестиционной политики. Это и есть тот показатель, по которому должны отчитываться перед обществом те, кто взял в свои руки управление экономическим процессом и объявил, что частные граждане сами не в состоянии решить проблемы инвестирования, организации производственного процесса, управления им.

Вторым показателем является *масштаб технического и технологического отставания* от развитых капиталистических стран. Наши ученые стоят во многих сферах если не в авангарде, то на уровне мировой научно-технической мысли. Это означает, что уровень технической оснащенности наших предприятий, модернизированности, рациональности труда и произ-

водства определяется (и тормозится) теми, кто проводит в жизнь инвестиционную политику.

Третьим критерием, позволяющим судить об эффективности управленческого труда "высшего эшелона", определяющего народнохозяйственную стратегию, является *уровень интенсификации труда* (масштаб изнуряющего, монотонного, конвейерного труда) и *продолжительность рабочего времени*. В этом плане экономика экстенсивного роста открыла неограниченные возможности произвола в области мобилизационной политики. Ночные смены, "черные субботы", постоянная активизация внутренних резервов и т.д. – "издержки" политики, которые оплачивают граждане. При этом забыли аксиому экономической жизни – рост производства материальных благ, достигнутый путем удлинения рабочего времени и активизации трудовых ресурсов, не влечет за собой роста общественного благосостояния. Об этом писал Карл Маркс, на это в свое время указывал и Пигу: "Ошибочное понимание своих собственных истинных интересов может привести рабочих к тому, что они будут приветствовать увеличение продолжительности рабочего дня (как это происходит сейчас у нас в случае с индивидуальной и кооперативной трудовой деятельностью, разрешенными как "вторичные" формы занятости, т.е. фактически как удлинение продолжительности рабочего времени. – Л.П.), что обусловит одновременно возрастание национального дивиденда, но снижение экономического благосостояния"¹.

Источник кризиса нашей социальной сферы – в гипертрофированном раздувании функций и полномочий государства, сверхвысокой концентрации и централизации власти, во всеобъемлющем монополизме, требующем сверхвысокого и сверхпопулярного наращивания расходов, в возложении на себя тех функций, которые могут и должны осуществлять сами граждане. Надо понять, что действующая система "общего котла" и расточительна, и малоэффективна, и обременительна для всех. Она оттягивает в себя те средства, которые могли бы приносить намного больше и экономических, и социальных благ каждому в отдельности, а следовательно, и обществу в целом. Модель "общего котла" неэффективна. Это основной критерий и основной аргумент в пользу замены ее моделью *самообеспечения*. Это та сфера, в которой государство должно резко сократить свои полномочия и свое участие, ибо его услуги слишком дороги, низкого качества и, как показала длительная практика, не соответствуют принципу социальной справедливости.

Ухудшение экономической ситуации в стране делает необходимым переосмысление вопроса о границах государственного благосостояния – так называемых бесплатных общест-

¹ Пигу А. Экономическая теория благосостояния. М., "Прогресс", 1984, т. 1, с. 150.

венных фондах потребления и социального обеспечения. Пора заботиться не об "обществе в целом", не о "государственном благе", не о "светлом будущем", а о конкретном человеке сегодняшней жизни. Существующие в этой сфере перекосы, чрезмерности, неэффективность, нерациональность, несправедливость в распределении должны быть выявлены и устранены.

Резкое сужение размеров перераспределения средств, ликвидация части функций по перераспределению и передача возможностей самообеспечения самим гражданам не означает "социального демонтажа" и полного устранения государства из социальной и экономической жизни. Освобождение от лишних, второстепенных, необязательных для государства функций открывает возможности сосредоточиться на решении тех социальных проблем, которые касаются всех членов общества и решать которые каждый в отдельности, сам за себя не может.

Такой проблемой является обеспечение тех, кто в процессе структурной перестройки экономики, которая должна развернуться в нашей стране в ближайшие годы, окажется безработным в силу того, что общество не будет нуждаться в ряде профессий, которые уйдут из экономической жизни вместе со старыми технологиями, старым парком машин, старыми товарами и услугами с той же неизбежностью и неотвратимостью, с которой когда-то лошади уступили место на улицах городов автомобилям и трамваям и место конюха занял шофер. Люди, оказавшиеся жертвами научно-технического прогресса, действительно нуждаются в социальной помощи, защите, которая должна состоять не в стремлении задержать их на рабочем месте и дать конвейерному работнику доработать до пенсии, а в том, чтобы обеспечить условия переквалификации, приобретения новой профессии, помочь найти новое рабочее место. Это и есть функция социальной системы в эпоху НТР: обеспечение мобильности, подвижности, свободного перемещения, сменяемости места работы, условий переквалификации с предоставлением всей широты информации о существующих вакансиях, о закрывающихся предприятиях, о действующих курсах повышения квалификации и обучения новым профессиям. Нам необходима созданная в кратчайшие сроки современная, оснащенная компьютерной техникой всесоюзная информационная служба занятости, в которой человек – не униженный получатель социального благоденствия, а гражданин, для которого создана и которого обслуживает эта служба.

Создание такой системы и есть первоочередная долгосрочная программа социальной политики, в рамках которой должен быть разработан комплекс пособий и вспомоществований по переквалификации, смене места жительства с выплатой издержек по переезду, с решением проблем занятости для членов семьи, проблем детских садов, яслей, школ, с подключением к программам жилищного строительства, которые также должны быть ориентированы на изменение промышленной структуры и

формирование новых районов занятости. Здесь – непомерный размер непоставленных проблем. Но их решение невозможно как дополнительное, приращенное, настроенное на существующую систему социального обеспечения. Отмена одних программ, создание других, закрытие множества “перераспределительных” контор, открытие других – с иными функциями, иными задачами, иными принципами организации. Контор, служб и исследовательских центров, возникающих не по вельможной воле “наверху сидящего”, а формируемых в процессе решения конкретных социальных проблем. По законам рынка. Есть задача, для решения ее создается проблемная группа, которая финансируется предметно. Здесь задача социальной реформы.

В целом система государственного социального обеспечения и страхования должна быть направлена на поддержание пострадавших – от рационализации и модернизации производства, бедных и особо нуждающихся, – больных и престарелых, одиноких лиц, по тем или иным причинам неспособным зарабатывать себе на жизнь. Но все эти программы должны быть конкретны, направлены прямо и непосредственно на помощь оказавшимся в беде и нуждающимся в помощи людям. Система бесплатных путевок, либо льготных поездок, либо дотаций на покупку институтом яхты, либо помощь на покупку мебельного гарнитура – эти и подобные им формы социальной благотворительности для “средних слоев”, начальства и высокооплачиваемых лиц вообще не должны существовать. Не эти программы определяют социальность общественной системы, в которой есть брошенные дети, хронические больные, получающие по 28 рублей пенсии, инвалиды и престарелые, едва сводящие концы с концами. Это они должны быть объектом социальной защиты. Их материальное положение определяет уровень социальности, которого достигло то или иное общество.

Тот же принцип должен лежать в основе государственной политики промышленного субсидирования. Помощь должны получать работники предприятия-банкрота в целях поиска нового места работы. От практики промышленного субсидирования следует отказываться и передавать нерентабельные государственные предприятия группам “частников”, готовых на коммерческих условиях возрождать промышленный бизнес. Если государственное предприятие неэффективно и неконкурентоспособно, оно должно “исчезать”, перестраиваться, приспособливаться к новым условиям спроса и новым принципам хозяйственного управления – управления по экономическим законам.

Проблемой сегодняшнего дня является конфликт между возросшими ожиданиями благосостояния, обещанного 70 лет назад и поддерживаемого всей нашей огромной идеологической машиной на протяжении долгих десятилетий, и тем реальным уровнем экономического и социального благосостояния, которого достигла наша страна. Общество начинает подводить

итог, предъявлять счет. Выросли те "дети", во имя светлого будущего которых страна прошла через гражданскую войну, пытки коллективизации, массовые репрессии и бесконечные политические процессы над "врагами народа", "инакомыслящими", "диссидентами", "предателями Родины", вынужденными политическими эмигрантами. Они вправе спросить: почему в самой богатой (в природном плане) стране не хватает продовольствия, жилья, одежды, мест в детских садах? Почему столь велик в стране дефицит демократизма, гласности, свободы, равенства, социальной справедливости? Нам сегодня жизненно необходима радикальная социальная реформа.

СОЦИАЛИЗМ КАК МЫ ЕГО ВИДИМ СЕГОДНЯ

Движение к формам, которые не подходят под старые определения

Мы – первое поколение людей, которые глазами космонавтов увидели поразительное зрелище – восход нашей небольшой, но прекрасной планеты Земля над пустынным лунным ландшафтом. Этот образ больше, чем любые научные трактаты, подталкивает формирование нового мировоззрения: человечество начинает осознавать себя как единое целое, кардинально переосмысливать свои мировоззренческие позиции.

Сегодня западный мир далеко не тот, каким был в начале и даже середине века. Да это и не могло быть иначе: всюду, где есть люди, идет поиск нового, адаптация к меняющимся условиям жизни. Пора увидеть не только нарастание противоречий, но и эволюцию западного мира в сторону некоторых переходных форм, в которых начала буржуазного мировоззрения выступают уже не так резко и воинственно, вынужденные уживаться с началами социалистического мировоззрения. Процесс много шире и сложнее того, что в свое время характеризовалось как конвергенция. Изучение его еще ждет своих исследователей.

Все острее звучит критика принципов буржуазного строя со стороны тех, кто отнюдь не разделяет коммунистических воззрений. "Миллионы людей на Западе, в особенности в Европе, – отмечал американский экономист П.Бэрджес, – считают, что движущая сила прибыли опасна, аморальна и попросту нелепа"¹. "Я полагаю, – писал Д.Белл, – что Запад приближается к своего рода водоразделу: мы становимся свидетелями краха буржуазных воззрений на человеческую активность и социальные отношения"².

Многие простые люди на Западе охвачены беспокойством. Они хотят понять, что происходит, "куда несет их рок событий". Свое видение того, что скрыто за горизонтом, весьма ярко изобразил Пьер Бийар. "Наша запутанная эпоха, наше конвульсивное общество, – пишет он, – движутся как будто бы к могиле.

¹ Гаузнер Н. Теория постиндустриального общества и современный капитализм. М., 1979, с.5.

² *Мировая экономика и международные отношения*. 1980, № 4, с.120.

Нам напевают со всех сторон, что мы живем у последних костров эпохи упадка... Возможно! Ну а что, если мы, напротив, встречаем зарю новых времен, вступаем в новый этап развития человеческой мысли? Что, если это – поворотный момент, когда человечество, уставшее от речей, теорий, лжи, преступлений, войн, тирании, геноцида, порожденных тремя тысячелетиями культа человека и тремя столетиями культа разума, перечеркивает свои заблуждения, перестраивает свой язык и заново моделирует свое мышление?.. Конвульсии или обновление? Это еще надо поглядеть”¹.

С конца 70-х годов нарастает поток западной футурологической литературы, посвященной поискам ”новой цивилизации”, которая мыслится как коренная антитеза современному обществу. Отвергается необходимость массового поточного производства (и в силу оупляющих человека условий труда, и в силу неизбежного роста безработицы). В качестве альтернативы предлагается развитие малых форм современного индустриального производства и любительского труда при использовании современной технологии (последнее позволило бы возродить творческий характер труда, обеспечить широкое разнообразие индивидуальных продуктов и резко уменьшить нагрузку на природные системы).

Отвергается город в его современном виде, и прежде всего сверхкрупные мегаполисы. Предполагается перейти к относительно небольшим городам (до 200 тыс. жителей) с производственными объектами, расположенными на периферии, что позволит до минимума сократить грузовые перевозки внутри города и перейти на велосипед как основное средство передвижения населения. При этом предполагается широко использовать современную технику передачи информации для того, чтобы ликвидировать значительную часть деловых и развлекательных поездок.

Отвергается установка финансово-промышленных монополий и прежде всего транснациональных корпораций на выколачивание сверхприбылей, расточительство природных ресурсов и разжигание инстинктов потребительства.

Это леворадикальное направление современной общественной мысли Запада носит просветительский характер и направлено на формирование нового социального сознания. Но и в таком умеренном плане значимость данных работ весьма высока.

Идет поиск не только новых концепций, но и новых конструкций социального организма. Страны ”третьего мира”, выходя на дорогу современности, стремятся соединить сильные стороны буржуазного и социалистического строя. Жизнь властно заставляет сделать тот или иной выбор. И все же от соедине-

¹ Правда, 30 октября 1978 г.

ния, казалось бы, несоединимого выстраиваются своеобразные переходные формы. Так, полубуржуазное, полуфеодалное общество может возглавляться прогрессивной партией и принять курс социалистической ориентации; восходящая к средневековой монархия – проводить далеко идущую социальную и культурную политику. Правитель Султаната Бруней – маленького государства, получающего огромные доходы от эксплуатации нефтяных и газовых месторождений, – позаботился не только о себе (став самым богатым человеком в мире), но и весьма необычным для монарха образом позаботился о своих подданных: "коренное население... Бруней избавлено от всех налогов. Помимо бесплатного медицинского обслуживания, образования, паломничества в Мекку и кредитов на покупку автомашин, его представители получают косвенные доходы в виде субсидированных продуктов питания и сниженной платы за отопление, а также путем предоставления значительных стипендий двум тысячам студентов, обучающимся за границей в ожидании открытия национального университета"¹. Сингапур вот уже на протяжении двух десятилетий систематически уклоняется от заимствования какой-либо определенной идеологии. "Берите все то хорошее, что есть на Западе; берите все то хорошее, что есть на Востоке, коммунистическое и некоммунистическое, отвергайте те идеи, которые вредны или неуместны. Такой идеологии вкратце придерживаются руководители Сингапура. Называйте это демократией, умеренной диктатурой или народным капитализмом – для большинства сингапурцев это не имеет никакого значения. Для них важны лишь прогресс и экономическое развитие"².

Нельзя не видеть, что мир вступил в новую фазу развития, применительно к которой понятия капитализм и социализм потеряли изначальный смысл взаимоисключающих систем. Эти понятия отражают два социальных выбора в рамках общественных структур, складывающихся из взаимодополняющих и противоположных начал: коллективистского (общественное начало) и личного (индивидуалистическое начало). Оба начала – элементы глубинной природы человеческого общества как сообщества (единства) индивидов, т.е. субъектов, наделенных самосознанием и стремлением к самореализации.

И буржуазное, и социалистическое общества прошли через первоначальную фазу, когда господствующее начало стремилось исключить своего антипода. В обоих случаях общество было ввергнуто в трагические события: история определенно отвергала "усеченные" общественные структуры. За первоначальной следует фаза трансформации, поиска устойчивого равновесия в рамках господствующего социального выбора.

¹ За рубежом, 1987, № 49, с. 10.

² Там же, с. 10.

Не будем отрицать достижений общества, признавшего ведущим индивидуалистическое начало. Но вне сохранения и определенного (хотя и упорно сдерживаемого) развития коллективистского начала буржуазному обществу грозит вырождение и распад. Не нам отрицать огромные потенции общества, признавшего ведущим коллективистское начало. Но изгнание личного, индивидуального начала превращает его членов в послушных исполнителей воли вождей и открывает дорогу деспотии, которая может достигнуть чудовищных размеров.

Отмеченные позиции не исключают противостояния и борьбы двух идеологий, двух концепций, положенных в основу организации общественных систем, но служат философским обоснованием ключевой концепции современного социального мышления – права каждого народа на свободу выбора. "Мы убеждены, – отмечал М.С.Горбачев в докладе на XIX партийной конференции, – в универсальности этого принципа для международных отношений, когда главной, обобщающей всемирной проблемой стало само выживание цивилизации"¹. Оно служит обоснованием выбора допустимых средств борьбы. "В этой ситуации навязывание извне – любыми средствами, не говоря уже о военных, – социального строя, образа жизни, политики – это опасные доспехи прежних лет... Противиться свободе выбора – значит противопоставлять себя объективному ходу самой истории"². Оно служит обоснованием поворота оси международной жизни "от конфронтации к сотрудничеству, взаимопониманию, к переговорам с перспективой достижения конкретных результатов, и в первую очередь в отношении оружия массового уничтожения"³.

Очищение через откровение

В середине 80-х годов мир социализма вступил в полосу самой глубокой перестройки со времен своего зарождения. Этот перелом поднял мощную волну критического переосмысления прошлого, настоящего и нормативных конструкций будущего. При этом достаточно четко обозначились три вопроса:

Где истоки тех трагических событий, которые довелось пережить советскому народу в эпоху сталинского режима?

Что же сегодня, после столь долгого лихолетия, мы связы-

¹ Материалы XIX Всесоюзной конференции Коммунистической партии Советского Союза. М., Политиздат, 1988, с. 31.

² Там же, с. 31–32.

³ Там же, с. 32.

ваем с понятием социализма?

В чем наши преимущества?

На первый вопрос можно услышать такой ответ: истоки – в тех крайних ожесточениях, которые характерны для революционных эпох, в нетерпимости, отказе свергнутым классам в равенстве гражданских прав, создании прецедентов беззакония, прикрывавшегося ссылками на законы классовой борьбы.

Сегодня мы другие. Стоя на плечах мирового и собственного опыта, мы преодолели нетерпение и нетерпимость, до дна испили горькую чашу экстремизма, отказались от насилия как средства достижения даже самых красивых целей, признаем политический диалог высшей формой решения социальных проблем. С позиции этого нового мышления мы судим себя и свое прошлое.

Возрождение невозможно без очищения, очищение – без откровения. Поэтому однажды надо сказать все до конца, но если мы хотим разобраться в прошлом и извлечь уроки на будущее, нужно строго различать временные периоды и их характеристики. Да, революция – это насилие, и чем ниже уровень политического развития страны, тем шире неоправданное насилие и беззаконие. Но события, которые мы хотим объяснить, относятся к временам, когда революционные бои уже прошли, страсти улеглись, народ учился жить и трудиться в новых условиях. Да, многое во взглядах марксистов прошлого и начала нынешнего века неприемлемо сегодня. Но ведь ошибки революционного экстремизма, "детская болезнь левизны" были уже осознаны, осуждены, были найдены новые подходы, и они поразительно быстро позволили решать хозяйственные задачи.

Чтобы не путать разнопорядковые явления, важно развести два понятия: *сталинизм* – мировоззрение и действия тех, кто искренне верил, что проводится партийный, ленинский курс (хотя и с перегибами, неоправданной жестокостью), и *сталинщина* – поведение тех, кто сознательно организовывал избиение кадров, здоровых сил народа.

Истоки сталинщины не в корнях марксизма и не в культуре революционного насилия. Они лежат на другой, противоположной стороне. Это даже не контрреволюция в традиционном понимании, а стремление повернуть стрелку часов на многие столетия назад – к восточным деспотиям раннего средневековья.

Эпоху, так или иначе связанную с именем Сталина, мы видим сегодня как сложное переплетение созидательной и разрушительной, социалистической и антисоциалистической тенденций. Первая тенденция отражала мысли и дела широких слоев нашего народа. Как отмечал в докладе на XIX партийной конференции М.С.Горбачев: "Все эти годы миллионы партийцев и тысячи партийных кадров честно выполняли свой партийный и гражданский долг в непростых условиях – объективных и субъективных. Они достойно несли знамя революции, на своих участках делали все возможное для развития страны, для соци-

ализма. Это же можно сказать и о многих наших руководящих кадрах, хозяйственниках и специалистах, ученых, деятелях культуры.

В партийной среде глубоко жили ленинские традиции. Несмотря ни на что, именно в партии накапливались и сформировались силы, оказавшиеся способными совершить крутой поворот в социально-экономической политике и встать на путь перестройки, обновления”¹.

Вторая тенденция – действия, которые организовывал Сталин через целую систему встроенных в традиционные структуры преступных команд. Это линия на сознательное уничтожение тех, кто был активным носителем социалистического мировоззрения, и шире – на разрушение здорового, творческого потенциала народа. Масштаб действий и их однозначную направленность мы увидели (да и то далеко не до конца) только теперь.

Зачем человек, находящийся на вершине власти (которую никакие силы не оспаривали), пошел на дикое преступление против своего народа: разрушал то крестьянство, которое кормило страну; избивал те партийные и хозяйственные кадры, которые были верны строю и накопили первый, бесценный опыт социалистического строительства; обезглавил армию, уничтожил ее офицерский корпус накануне неизбежной схватки с силами империализма; почему лишили гражданских прав, таскали по лагерям и спецпоселениям тех воинов, которые не по своей вине оказались в первые годы войны в окружениях и попали в плен; зачем во времена уже разворачивающейся послевоенной научно-технической революции начали новый тур избияния интеллигенции (борьба с космополитизмом, вейсманизмом-морганизмом, кибернетикой); зачем нужно было снова громить окрепшую в годы войны ленинградскую партийную организацию... Каждая новая ступень определения курса партии и страны – коллективизация, индустриализация, борьба с оппозицией, утверждение приоритета отечественной науки – неизменно заканчивалась избиением кадров.

Думается, что единственное рациональное объяснение этой линии, методически проводимой на протяжении десятилетий, состоит в том, что Сталин ненавидел народ, признавший революцию; партию, сохранившую верность ленинизму; каждого, кто стремился утверждать свою честность и достоинство. Он хотел править империей манкуртов – людей, лишенных сознания и собственной воли. В новейшей истории повторилось то, что хорошо знали древние римляне: истинное лицо деспотических натур проявляется тогда, когда они утверждают свою неограниченную власть.

¹ Материалы XIX Всесоюзной конференции Коммунистической партии Советского Союза, с. 73.

Решительно отвергая сталинщину, мы не зачеркиваем подвиг народа, свершенный в ту эпоху. Наоборот, разводя тех, кто честно бился, и тех, кто подло избивал, мы очищаем этот подвиг, поднимаем его до самых больших высот проявления человеческого духа – высот трагического героизма.

Некоторые обществоведы в былые годы так плотно зажмуривали глаза, так ретиво цензурировали свое мышление, что, выйдя на свет, потеряли зрение, перестали различать социальные ориентиры. Они утверждают, что им неясно, был социализм или нет, есть он или его нет. Непонятно им и куда ведут дороги.

Опыт, и только опыт, мог показать, что существует две задачи социалистического строительства: *формирование* тех социальных конструкций, в рамках которых будут утверждаться новые производственные отношения, и *наполнение* этих конструкций реально социалистическим содержанием. Отсюда и две оценки итогов развития применительно к каждому данному периоду.

В ходе революции и в последующие годы были выстроены социальные конструкции нового общественного строя: государство диктатуры пролетариата, общественная собственность на средства производства; возникла новая классовая структура общества, новая правовая система; партия, стоящая у власти, руководствовалась марксистской идеологией. В плане решения данной задачи в стране строился и укреплялся социализм.

Что касается решения второй задачи, то здесь картина далеко не однозначна. Наряду с созидательной деятельностью народа, наполнившей созданные конструкции реально социалистическим содержанием, на определенном этапе начали действовать разрушительные силы. В противоборстве – осознанном и неосознанном – этих двух сил и появился деформированный социализм. Но как бы ни были обезображены многие ветви этого дерева, как показала жизнь, его корни, лежащие в глубине народа, здоровы. Поэтому сегодня они дают здоровые побеги, поэтому сегодня быстро набирает силы революционное обновление.

Сегодня мы видим социализм как сложный и непрерывный процесс борьбы за принятый народом выбор.

Социализм – это принципы, которые общество утверждает как цель своего развития: гуманизм, справедливость, коллективизм, народовластие, развитие творческого потенциала и расцвет личности.

Социализм – это строй общественных отношений, создаваемый в соответствии с принятыми социальными нормативами: институт общественной собственности, классовый строй, государственный строй, право, политика, идеология.

Социализм – по непреложным законам диалектики – это общество, включающее в себя противоположные начала (позитивное и негативное) и их борьбу. На каждом этапе развития негативные силы выступают в новом обличье: революционный экс-

тремизм, деспотия, временничество, бюрократизм. Поэтому социализма каждый раз столько, сколько способности здоровых сил распознать новое обличье оборотней, заблокировать их и идти вперед. Эта вечная борьба – свидетельство не неких внутренних пороков строя, но его истинно человеческой природы. Так мы расстаемся с перешедшими в марксистское мировоззрение библейскими сказками о райском единении всех детей труда.

В чем наши преимущества?

Социалистическим странам предстоит пройти нелегкий путь: нужно наверстать время, выйти на мировой уровень, достигнутый другими странами. На это нацелены принятые программы. И тем не менее уже сегодня правомерно задать вопрос: в ответах на какие фундаментальные проблемы современности мы видим преимущество наших позиций, способность социалистического строя обогнать, не догоняя; где будет наш пример, наша гордость? Назовем две линии решений:

выработку системы управления общественным развитием, обеспечивающую сочетание интересов настоящего и долгосрочного будущего;

формирование нового стиля жизни, доказательство – не словами, но примером – того, что люди не должны быть рабами ни гонки вооружений, ни гонки технологических решений, ни гонки накопительства потребительских благ. Может и должно быть построено общество, где труд и жизнь на каждом данном этапе развития будут радостными.

Коротко поясним эти позиции.

Рубежную ступень современной цивилизации можно определить как переход от "предыстории к истории", от эпохи, когда происходило стихийное, внутренне не увязанное изменение основных составляющих процесса общественного развития (население, производство, технология, формы социальной организации, стиль жизни), к эпохе, когда начинают решаться задачи управления в рамках высшей целостности связей между социальной, индустриальной и природохозяйственной структурами. Иначе говоря, утверждение новой цивилизации мыслится как изменение типа общественного развития, переход к управлению общественным развитием. Последнее возможно лишь в том случае, если будет признан приоритет общечеловеческих интересов над национальными, национальных – над частными.

Нужно отказаться от борьбы автономных экономических сил за господство; технологического фетишизма, способного

породить нечто подобное антикультуре; подталкиваемого промышленными корпорациями престижного потребления; всего в целом за счет разрушения природных систем Земли. Нужно осознание того, что прогресс не идентичен росту богатства (личного и национального). Критерием развития цивилизации должны стать показатели, характеризующие рост устойчивости, многообразия и гармоничности системы "природа – общество – человек" – здоровая природа, здоровые социальные отношения, здоровье народа и творческое развитие личности.

В постановке и решении этой наиглавнейшей проблемы современной эпохи преимущества социалистической организации общественного строя неоспоримы.

А теперь ещё раз о той "закваске", на которой замешана первооснова нашей концепции, наших устремлений к новому стилю жизни. Мы возвращаемся к "вечной" философской теме, теме человека, его места в мире и его ответственности перед миром, к истокам всех социальных учений: в чем смысл жизни?

Человеку нужен определенный материальный достаток. Но не сам по себе, а как условие нормальной жизни. Конечный человеческий интерес – счастливая жизнь. Пример западного общества еще и еще раз свидетельствует: погоня за богатством и властью не делает людей счастливыми (как показало одно из социологических обследований, проведенных в США, процент людей, назвавших себя счастливыми, в 3 раза выше среди лиц с невысокими доходами).

Мы создали основы иной жизни. Теперь надо показать, как же на этих основах можно творить счастливую жизнь. Очень трудно решать эту задачу, пока мы не вышли на технико-экономический уровень, равный уровню передовых капиталистических стран. И все же ее можно и должно решать.

Пришло время определить социальные позиции на долгосрочную перспективу. Вернуть людям веру в здравомыслие и нравственные истоки принимаемых решений. Показать, что есть выход, не ведущий к колоссальным перегрузкам и огромной социальной напряженности; что технический прогресс не обязательно должен покупаться ценой жертв, приносимых целым поколением; что может и должна быть найдена непротиворечивая система целей, обеспечивающая достижение разумного уровня потребления, социальной справедливости, духовного и физического здоровья населения, сохранения полноценной среды обитания.

Если мы поймем, что должны не просто что-то строить, создавать, но каждый раз, пользуясь уже тем, что достигнуто, творить новую жизнь, мир вокруг нас станет много светлее. Вспомним восприятие жизни 20-х годов. А ведь люди имели скудный, – чтобы не сказать нищенский – материальный достаток. Не ослабляя внимания к реализации наших производственных программ, нужно признать, что главное – это человек.

Цивилизация вступила в переломную фазу развития в усло-

виях беспримерного в истории общества цейтнота. Нужны точные ориентиры, чтобы, двигаясь по магистрали равновесного природопользования, обеспечить долговременную жизнеспособность социальных структур; сила духа, чтобы отказаться от привычного стиля жизни; мужество, чтобы круто повернуть руль. От решений, которые будут приняты при жизни нынешнего поколения, зависят судьбы цивилизации.

МЕХАНИЗМ ОБЕСПЕЧЕНИЯ ЖИЛЬЕМ В СССР

Происходящая в нашей стране перестройка не предполагает коренного изменения системы жилищных отношений. Во многом это связано с тем, что на определенном этапе жилищный вопрос из экономического перерос в идеологический и существующая модель жилищных отношений длительное время не подвергалась всестороннему научному анализу. Вместе с тем социалистические страны, вставшие на путь реформ, отказались от жилищной модели советского типа как от неперспективной. Все это поставило нас перед необходимостью непредвзято, без априорных суждений об очевидных преимуществах проанализировать систему жилищных отношений и ее адекватность перспективным социальным и экономическим задачам общества.

Отличительной особенностью рассматриваемой модели является *существенное ограничение жилищного рынка при стабильной квартирной плате*, составляющей незначительную долю в бюджете семьи. Процесс распределения жилья в таких условиях организован как *раздача* квартир по месту работы или жительства.

Официальная пропаганда декларировала, что от организованной таким образом системы отношений можно ожидать:

1) сглаживания неравенств в обеспечении жильем. Считалось, что общественно-политическая функция этой модели состоит в том, чтобы в обозримом будущем выравнять положение или хотя бы существенно уменьшить различия, существовавшие в обеспеченности жильем между различными слоями общества;

2) компенсации неравенств в доходах. Предполагалось, что часть фондов общественного потребления в виде жилья должна распределяться с учетом трудовых заслуг отдельных трудящихся, но при значительном сглаживании существенных различий по сравнению с дифференциацией трудовых доходов;

3) обеспечения гарантий равного доступа к жилью, провозглашенного в Конституции СССР.

Рассматривая эти ожидания как социальные цели, важно понять, настроена ли действующая модель на их реализацию – и

не к какому-либо определенному сроку, а в *принципе*. Для начала оценим с этой точки зрения современную жилищную ситуацию.

Во-первых, исследования советских социологов Н.М.Римашевской, В.И.Устюжаниной и др. не фиксируют сглаживания жилищных неравенств и показывают *крайне неравномерное распределение жилья по группам населения*.

Во-вторых, оценивая связь жилищных условий и доходов, ученые отмечают, что в условиях формально равных прав высокодоходные группы населения имеют гораздо большее количество дефицитного бесплатно предоставляемого блага, чем низкодоходные.

В-третьих, немаловажным является и то обстоятельство, что динамика жилищных условий (структура способов и сроки улучшения жилищной обеспеченности) оказалась в наибольшей степени дифференцированной в зависимости от социального статуса семьи. Таким образом, результаты исследований советских ученых демонстрируют расхождение общественных ожиданий и реальной жилищной ситуации. Основную причину такого положения большинство из них видит в распределении жилья. Однако нельзя согласиться с таким упрощенным объяснением глубинных социальных процессов, поскольку само распределение предопределяется всей системой общественного воспроизводства. Совершенно ясно, что *раздача квартир* может иметь место только в условиях бесплатного жилья, которые создаются экономическими процессами, а не распределением как таковым. Другими словами, жилье *раздается* потому, что бесплатно, но оно бесплатно не оттого, что *раздается*.

В советской экономической науке есть положения, которые не подлежали обсуждению и воспринимались исследователями как аксиомы. Одна из таких аксиом – бесплатность государственного жилья. Ее логическим следствием является констатация того факта, что источник финансирования жилого фонда – государственный бюджет. В действительности государственный бюджет выполняет функцию *перераспределения финансовых средств*, и источником в полном смысле слова его назвать нельзя. На наш взгляд, предстоящая реформа квартирной платы и утверждение принципа самокупаемости жилищного комплекса требуют выведения этого принципиального положения из разряда аксиом.

Квартирные налоги и метаморфоза подоходного налога

Подоходный налог с населения был введен в 1922 г. как элемент новой экономической политики и имел своей целью

регулирование деятельности капиталистических элементов, поэтому налогом облагались лица, получающие совокупные доходы, например от участия в торговых, промышленных и кредитных предприятиях в качестве собственников, совладельцев, арендаторов, пайщиков, вкладчиков и т.д. *Заработная плата рабочих и служащих государственных предприятий налогом не облагалась.*

Одновременно с подоходным налогом был введен *квартирный налог*, или местный целевой сбор на жилищное строительство. Взимался этот налог со всех категорий граждан, для рабочих и служащих предусматривался ряд льгот. Введение подоходного налога в тот период, как подчеркивалось руководителями страны, имело скорее принципиальное значение, поскольку революционные налоги первых лет Советской власти к тому времени провели изъятие имущества и накоплений, а новая экономическая политика еще не вошла в силу.

В 1923 г. была проведена реформа подоходного налога, суть которой состояла, в частности, в унификации в нем квартирного налога, т.е. квартирный налог (средства, предназначавшиеся для жилищного строительства) стал органической частью нового подоходного налога. И как следствие этого – подоходный налог стал взиматься со всего населения, в том числе и с рабочих и служащих.

В 1924 г. решением правительства снова был введен целевой сбор на жилищное строительство в виде квартирного налога с так называемых нетрудовых элементов (1/3 городского населения). Строился новый квартирный налог прогрессивно по доходу и занимаемой площади.

В 1930 г. очередная налоговая реформа существенно затронула и подоходный налог: в новом подоходном налоге был унифицирован квартирный налог 1923–1930 гг. По сути, поскольку заработная плата рабочих и служащих росла, этот платеж был распространен на все население.

В 1931 г. вновь был введен сбор с населения на жилищное и культурно-бытовое строительство, который просуществовал наряду с подоходным налогом до 1943 г. Объектом и того, и другого обложения была заработная плата рабочих и служащих, причем целевой сбор составлял около половины общей суммы платежей населения.

В 1943 г. произошло *слияние подоходного налога с целевым жилищным сбором*. С тех пор подоходный налог взимается на основании Указа Президиума Верховного Совета от 30.04.1943 г. "О подоходном налоге с населения".

Таким образом, современный подоходный налог включает в себя три квартирных налога: 1922–1923 гг., 1924–1930 гг.,

1931–1943 гг. Их общая доля, по нашим оценкам, составляет более 80%, в том числе доля последнего квартирного налога – 46%¹. Для наглядности процесс преобразования подоходного налога показан на рис. 1.



Рис. 1.

Отметим два принципиальных момента: во-первых, квартирные налоги имеют целевой характер в отличие от налогов вообще. Все постановления, вводящие их в жизнь, декларировали их целевое предназначение "на нужды строительства рабочих жилищ". Во-вторых, с каждой реформой принципы налогообложения подоходным и квартирным налогом сближались. Так, квартирный налог 1922 г. взимался пропорционально занимаемой жилой площади, доходы квартиросъемщика при этом не учитывались. Квартирный налог 1924 г. строился с учетом одновременно и дохода, и занимаемой площади. Принципы исчисления квартирного налога 1930 г. и подоходного налога уже полностью совпадают.

Итак, проведенный исторический анализ позволяет увидеть генетическую связь между подоходным налогом и средствами на жилищное строительство, понять, как произошла метаморфоза, в результате которой целевой квартирный налог на современном этапе развития принял форму подоходного налога.

Анализ источников финансирования жилищного комплекса был бы неполным без анализа квартирной платы.

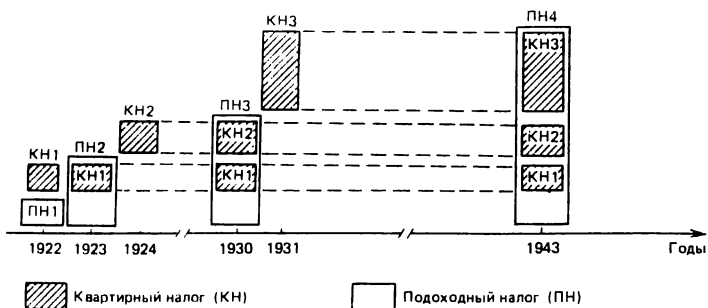
¹ Рассчитано по: Подоходный налог и сбор на нужды жилищного и культурно-бытового строительства с рабочих и служащих и приравненных к ним лиц. Л., 1940, с. 69.

Квартирная плата как элемент жилищной и налоговой политики

В России еще до революции обострение жилищного кризиса побудило царское правительство установить запрет на повышение квартирной платы. С переходом власти к пролетариату установленный до революции номинал квартирной платы долго оставался неизменным, а падение реального курса денег свело ее фактическое значение к ничтожно малой величине. Незадолго до перехода к нэпу квартирная плата была отменена декретом от 27.01.1921 г. Новая экономическая политика установила принцип самоокупаемости для жилищного хозяйства. Декретом от 22.04.1922 г. была установлена квартплата, которая, действуя без изменений на протяжении 14 месяцев при непрерывно падающем рубле, имела весьма малое практическое значение. 13 июня 1923 г. было издано постановление ВЦИК и СНК о введении ставок квартплаты в золотом исчислении. Размеры этой платы несколько укрепил домовый бюджет, но был недостаточен для обеспечения самоокупаемости жилья.

В связи с этим в 1924, 1925, 1926 и, наконец, в 1928 гг. происходили повышения квартирной платы. Так, закон от 1926 г. был назван "первым робким, недостаточным шагом по необходимому повышению квартплаты", поскольку "политика квартирной платы должна быть направлена так, чтобы оплата за жилище гарантировала как эксплуатацию и ремонт домов, так и их восстановление"¹.

В резолюции объединенного пленума ЦК и ЦКК ВКП(б) 14–20 июля 1926 г. говорилось о том, что необходимым условием проведения в жизнь этой политики должно быть согласование темпа повышения квартирной платы с темпом общего роста реальной заработной платы рабочих и служащих. Следствием этого явилась установка на периодическое повышение квартирной платы.

Часто приходится слышать, что с 1928 г. квартирная плата в нашей стране не изменялась и что советское правительство рассматривало низкую квартирную плату как социальное завоевание. Это не совсем верно. Действительно, постановление, по которому взимается современная квартирная плата, принято в 1928 г., однако само устройство квартирной платы было таково, что с изменением социального положения и качества жилища квартиросъемщика (при той же площади) она изменялась, поскольку строилась в соответствии с доходом и качеством занимаемой площади. До 1961 г. поступления в жилищное хозяйство в виде квартирной платы увеличивались с ростом заработной платы и улучшением качества жилья. Для различных ка-

¹ Петров В. До каких пор мы будем иметь "новые" квартирные платы. — *Коммунальное хозяйство*, 1926, № 21–22, с. 56.

тегорий плательщиков с 1928 по 1961 г. тарифная ставка за 1 кв.м. колебалась в пределах от 44 коп. до 1 руб. 32 коп.

Денежная реформа 1961 г., изменившая масштаб цен, привела к тому, что все население стало оплачивать жилье по единой, высшей по отношению к 1928 г. ставке. Таким образом, за этот период произошло повышение квартирной ставки в три раза, и только в 1961 г. квартплата стабилизировалась.

Необходимо отметить некоторые особенности квартирной платы в нашей стране, которые заключаются в том, что в действительности платой за жилье она названа быть не может. Это не цена жилья, а так называемый налоговый сбор, поскольку строится она, исходя из социального положения квартиросъемщика и его дохода. Построение квартирной платы по принципу налогов было временной мерой, направленной на ограничение капиталистических элементов, именно поэтому она была одним из элементов налоговой политики правительства. Однако уже в 1926 г. ставилась задача привести квартирную плату к ее истинному смыслу. Шейнис Д.И. подчеркивал, что достижением закона о квартирной плате 1926 г. было "введение основной ставки оплаты за единицу жилой площади, определяемой исходя из стоимости эксплуатации и амортизации благоустроенного жилья. Таким образом в сознание населения будет внедряться представление о себестоимости жилища и хозяйственной постановки эксплуатации его, в противовес укоренившемуся за годы военного коммунизма и все еще не изжитому взгляду на квартирную плату как на произвольно устанавливаемое обложение"¹.

С 1961 г. квартирная плата в нашей стране перестала быть налогообразным сбором, но так и не стала *ценой* жилища, превратившись в чисто символическую номинальную величину. Это создало иллюзию, что жилище может быть бесплатным: к 1980 г. намечалось отменить ее совсем.

Таким образом, политика квартирной платы долгое время была элементом не только жилищной, но и налоговой политики государства. Когда доходы жилищного хозяйства резко сократились (1961 г.) и эта отрасль перешла на дотации, источником этих дотаций, на наш взгляд, стал подоходный налог, в той его части, которая ранее не расходовалась на жилищное строительство.

Историческая метаморфоза подоходного налога с населения, а также модификация роли и принципов построения квартирной платы дают, на наш взгляд, достаточно веские основания для вывода, что между расходами из государственного бюджета на жилищные отрасли и подоходным налогом существует причинная связь, которая и обуславливает их количественное совпадение в период с 1960 по 1986 г. (рис. 2).

¹ Шейнис Д.И. Квартирная плата. – *Коммунальное дело*, 1926, № 15–16, с. 3.



Рис. 2.

Сделанный вывод о сущности подоходного налога на современном этапе в целом не противоречит сложившемуся его пониманию в экономической литературе: "Подоходный налог – дополнительный источник бюджетных средств для повышения жизненного уровня трудящихся и обеспечения расширенного воспроизводства"¹. Авторы этого определения считают, что этот налог "размазывается" по расходным статьям государственного бюджета; он может направляться на просвещение, здравоохранение, может и на жилье, но ничего более определенного они не утверждают. Факты, приведенные в начале, позволяют нам сделать более категоричное утверждение – *подоходный налог расходуется исключительно на жилищные нужды*.

Однако это утверждение не следует понимать буквально, что именно те средства, которые аккумулируются в виде подоходного налога, идут на финансирование жилищного строительства. Мы говорим не о механическом перераспределении этого источника и не о том, что этот источник – единственно возможный в обозримом будущем, а о количественных пропорциях и о качественном построении подоходного налога как целевого жилищного сбора.

Инерционность и взаимосвязанность экономических процессов, отраженная в инструкциях, которые обеспечивают преемственность финансового планирования, позволяют сделать вывод об устойчивости этой пропорции.

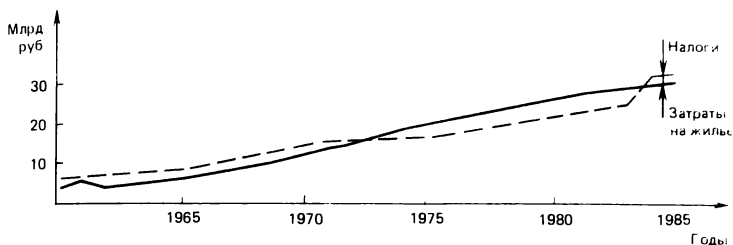
¹ Энциклопедия "Политическая экономия". М., 1976, т. 3, с. 272.

История дает еще один аргумент в пользу этого вывода. В 1960 г. был принят закон "Об отмене налогов с заработной платы рабочих и служащих", при этом отмечалось: "Существование налогов с населения не вызывается необходимостью ни с точки зрения их классового значения, как это имело место в прошлом в смысле ограничения доходов капиталистических элементов, ни с точки зрения обеспечения доходов государственного бюджета СССР"¹. Однако выполнить намеченное оказалось невозможным, и закон был просто забыт.

Действительно, эта аргументация имеет отношение к подоходному налогу в его первоначальном смысле, но не работает для квартирного налога, которым уже тогда являлся подоходный налог. Отмена налога могла состояться только при условии увеличения квартирной платы до размеров самоокупаемости и самофинансирования жилья. Руководителями страны был избран другой путь: квартирную плату, как уже отмечалось, было намечено отменить. Одновременная отмена подоходного налога и квартирной платы предполагала нахождение альтернативного источника финансирования жилищных отраслей. А это в свою очередь требовало коренной реформы всей экономической системы, позволяющей найти новую основу для балансирования государственного бюджета. Такая задача и ставилась в 1965 г., но не была решена.

Таким образом, взимание налога с заработной платы означает лишь централизацию средств на жилищный комплекс, с тем чтобы обеспечить их большую мобильность для проведения экономической политики государства.

Немаловажны также обстоятельства, в которых сформировалась изучаемая модель жилищных отношений, – период индустриализации страны, во время которого средства, предназначенные для жилищного строительства, изымались у населения прямыми налогами и распределялись по приоритетам чрезвычайного времени на расселение рабочей силы вокруг промышленных новостроек. Эта жилищная политика была достаточно типична для того времени и не имела в принципе альтернативы, поскольку война, экономический кризис или политика, направленная на *ускоренную индустриализацию*, ведут к застою или абсолютному уменьшению жилого фонда и необходимо централизованное вмешательство для того, чтобы не ухудшились условия жизни важных общественных групп. Однако модель жилищных отношений, сформировавшаяся в экстремальной ситуации, продолжает функционировать уже более 50 лет.

В современных условиях ей приписывается способность реализовывать те социальные цели, о которых уже упоминалось:

¹ Марьяхин Г.Л. Очерки истории налогов с населения в СССР. М., 1964, с. 240.

сглаживание жилищных и доходных неравенств, обеспечение равного права на получение жилья. Теоретически это должно происходить так: средства на строительство общего жилого фонда формируются с учетом реальных возможностей каждого, а квартиры затем распределяются общественными организациями так, чтобы гарантировать равномерное удовлетворение этой приоритетной потребности. Такая логика может реализоваться только в идеальном обществе, в реальном же, где действуют люди, выражающие интересы определенных социальных групп, эти "благие намерения" используются совсем в иных целях, общественные приоритеты подменяются групповыми. Как следствие этого – выявленная учеными тенденция *все большей поляризации населения по жилищным условиям вопреки общественным ожиданиям*. Результаты взятых автором интервью у представителей местных органов власти убеждают, что модель жилищных отношений, основанная на административных принципах внешней бесплатности, не имеет механизма защиты против волюнтаризма, протекционизма и прямой коррупции. По идее эту функцию должны выполнять профсоюзные комитеты и органы народного контроля, однако эти организации давно уже не защищают интересы трудящихся, сросшись с руководящим аппаратом. Распространенной практикой является "пересаживание" в профсоюзные кресла бывших партийных и советских руководителей не первого ранга, которым до пенсии осталось 5–6 лет. Но дело даже не в конкретной практике, а в том, что такая модель жилищных отношений – порождение административной системы и ее оплот. Даже небольшое ее изменение – передача средств на жилье местным Советам – вызывает отчаянный протест представителей административной системы: "Не имея в руках такого мощного рычага влияния на развитие производства, как выделение средств на жилищное строительство, министерство не может отвечать за развитие отрасли в целом"¹. Таким образом, для административной системы жилье – рычаг манипуляции, закрепощения работника, рычаг власти.

Эта ситуация характерна не только для нашей административной системы, она в каком-то смысле является типичной. Еще задолго до появления советских чиновников "английские фабриканты, владельцы рудников и горнозаводчики практически убедились, какое давление могут они оказывать на бастующих рабочих, если они одновременно являются домохозяевами этих рабочих"². Вот почему небезосновательна тревога за судьбу пе-

¹ Ходжаев Д. Комплексность – главное направление в застройке городов. – *Плановое хозяйство*, 1976, № 8, с. 16.

² Ф. Энгельс. К жилищному вопросу. К. Маркс и Ф. Энгельс. Соч., т. 18, с. 242.

рестройки: действующая модель жилищных отношений – один из самых эффективных ее тормозов, поскольку в этих условиях естественное для человека стремление иметь нормальные бытовые условия подчас оборачивается цепью компромиссов: работать где угодно, уходить от конфликтов с начальством, покорно высидивать в приемных в ожидании очередного обещания.

Современная модель жилищных отношений, как показал анализ, имеет полукрепостническую сущность и в корне противоречит социализму – обществу свободных ассоциированных производителей. Однако в массовом сознании конкретная жилищная политика 30–80-х гг. стала отождествляться с истинно социалистической. Разбить этот стереотип помогает изучение того, как строились жилищные отношения в 20-х гг.

В этот период жилье было включено в товарные отношения, в политике квартплаты делались реальные шаги по преодолению ее налогового характера и приданию ей черт реальной цены жилища. Намечались мероприятия по формированию финансовых ресурсов жилищного сектора из собственных источников. Основными моментами жилищной политики, как считал начальник жилищного отдела ГУКХ НКВД Шейнис Д.И., являются: хозяйственная постановка эксплуатации жилищного фонда на началах самокупаемости и накопления средств внутри самого хозяйства для амортизации и расширения жилфонда путем нового строительства. Для этой цели проводились периодические повышения квартирной платы, были учреждены специальные суммы жилфонда на нужды строительства и капитального ремонта.

Безусловно, жилищная политика 20-х гг. носила на себе отпечаток времени и потому сегодня для нас неприемлема, но тот факт, что могла существовать и развиваться иная модель жилищных отношений, укрепляет уверенность в возможности ставить задачу не совершенствования действующей модели, как это предполагается сейчас, а формирования новой, направленной на максимальное раскрепощение личности, увеличение области свободы и выбора.

Таким требованиям, на наш взгляд, может удовлетворить жилищная система, ядром которой является реальная аренда жилья. Вместо двух жилищных отраслей (строительство и жилищно-коммунальное хозяйство) каждая территория должна иметь свою жилищную "фирму", которая строит дома, сдает их в аренду, обеспечивает фирменное обслуживание и работает на принципах хозрасчета. Однако для детальной проработки новой жилищной модели требуются более глубокие научные исследования, осмысление опыта социалистических стран, но главное – полное выведение жилищного вопроса из идеологической плоскости и развенчание мифа о бесплатности государственного жилья.

СТРАТЕГИЯ БЛАГОСОСТОЯНИЯ В УСЛОВИЯХ ПЕРЕСТРОЙКИ

Определение цели и нерешенные проблемы

На XXVII съезде КПСС была поставлена задача поднять благосостояние на качественно новую ступень на основе радикального решения насущных, особо важных для всех слоев общества проблем материального благополучия и духовного развития¹.

Формулировка цели включает два главных момента: первый – переход к 2000 г. на *качественно новую ступень благосостояния*, второй – необходимость обеспечить этот переход *для всех общественных слоев и групп населения*. Последнее предполагает выработку не только принципиально новых, но и дифференцированных стратегий социальной политики в сфере благосостояния, учитывающих и интегрирующих интересы различных групп в обществе.

Сами по себе эти задачи как будто и не новы. Они выдвигались и раньше – в решениях XX и последующих съездов, в первой редакции Программы КПСС. Постановка этих задач в середине 80-х годов связана с рядом обстоятельств, определяющих современную ситуацию в сфере благосостояния. Отметим основные из них.

1. Нерешенность ряда насущных проблем, связанных с уровнем жизни, и переход их в разряд хронических: дефицит потребительских товаров, их низкое качество, достаточно высокая (около четверти) доля малообеспеченных семей, относительно невысокий средний уровень доходов и одновременно трудности реализации высоких доходов, дефицит качественного и благоустроенного жилья и пр.

2. Нарастающее отставание СССР по основным параметрам благосостояния от европейских социалистических стран. Прежде всего это касается уровня сбалансированности потребительского рынка, социального обеспечения престарелых, помощи семьям, имеющим детей (средняя пенсия в большинстве стран СЭВ выше, чем у нас в 1,5–2 раза, в несколько раз выше пособия на детей из госбюджета в расчете на душу населения;

¹ См. Материалы XXVII съезда КПСС. М., 1987, с. 228, 272.

практически полностью удовлетворены потребности в детских дошкольных учреждениях в ГДР, Венгрии, Болгарии).

3. Углубление территориальных различий по уровню и качеству жизни, низкая эффективность действующих механизмов их регулирования.

4. Хроническое отставание сферы, обеспечивающей удовлетворение социальных потребностей (здравоохранения и рекреации, образования, культуры и досуга), от других сфер, прежде всего материального производства.

5. Расширение плюрализма образа жизни, углубление дифференциации потребностей, стремление населения иметь выбор путей для формирования своего благосостояния и все возрастающая несостоятельность удовлетворения потребности с помощью единообразной политики благосостояния. Это касается, например, городского и сельского населения, жителей восточных и западных районов страны, союзных и автономных республик, молодежи и пожилых людей, семей с детьми и одиночек.

6. Усиление дифференциации и расслоения общества не столько по линии "доходы по труду – личное потребление", сколько и главным образом по линии "льготы и привилегии – личное потребление"; нарушение принципа социальной справедливости и постепенное ослабление зависимости уровня жизни общественных групп от их реального вклада в экономическое развитие страны. Наряду с ростом благосостояния, а нередко и престижа групп, не производящих, а лишь распределяющих созданные блага, нередко в свою пользу (определенный круг работников аппарата управления, торговли, маттехснабжения, общепита, сферы обслуживания, теневых дельцов), относительно снизился уровень благосостояния и общественный престиж непосредственных производителей этих благ.

7. Господство на рынке интересов производителей и откровенно слабые возможности потребителей представлять и отстаивать там свои интересы. Свидетельством тому служат: возрастающие объемы незавершенного строительства, нереализованных товаров народного потребления, крайне узкий товарный ассортимент в торговле, ограниченная номенклатура услуг, незаинтересованность работников в повышении культуры обслуживания, навязывание потребителю в виде различных ведомственных "правил" заведомо невыгодных для него условий покупки, получения услуг.

8. Изменение в структуре ценностей, морали в сторону отчуждения от общественных интересов, превалирование групповых и индивидуальных ценностей и мотивов, утверждение морали бюрократического общества и связанных с этим равнодушия и пассивности, снижение у населения ответственности за формирование своего благосостояния, иждивенчество и отношение к государству как к "благодетелю", от которого зависит решение основных проблем благосостояния (повышение зарплаты, получение квартиры, устройство ребенка в детский

сад, ясли и пр.), и одновременно отчуждение от государственных забот и дел.

Основная причина существования указанных проблем состоит, на наш взгляд, в расхождении между *провозглашением* социальных целей повышения благосостояния как главных и приоритетных по отношению к экономическим и *действием* ведомственно-бюрократического механизма управления, отводящего социальной политике подчиненную роль по отношению к экономической.

Подчиненное положение социальной политики проявляется при установлении приоритетов и распределении ресурсов на решение социальных проблем на базе "остаточного" принципа; в реализации социальных программ через министерства, ведомства и предприятия, для которых эта задача является второстепенной по отношению к выполнению производственных планов; в планировании благосостояния через экономические показатели деятельности предприятий, учреждений (например, объем выпускаемой продукции легкой промышленности, сельского хозяйства, ввод общей площади, посадочных школьных мест, число посещений клубов, поликлиник и пр.); в слабых возможностях населения, в том числе и через Советы депутатов, представлять свои интересы и влиять на деятельность предприятий, организаций в целях более полного и качественного удовлетворения своих потребностей; в отсутствии центрального органа в действующей структуре управления, ответственного за реализацию крупных социальных программ благосостояния, координирующего и регулирующего деятельность других социальных и экономических институтов.

Такое положение неизбежно ведет к расхождению интересов членов общества, его социальных групп, с одной стороны, и интересов организаций, выполняющих функции "субъектов" социальной политики, – с другой. В его основе лежит ведомственно-бюрократический способ реализации социальной политики, для которого характерны: слияние субъекта политики в лице распорядительных и исполнительных органов при доминировании интересов последних и сужение демократической основы представительства интересов разных групп населения; сосредоточение основных прав в установлении приоритетов, распределении ресурсов в центральных государственных органах управления; установление приоритетности в распределении ресурсов и их использовании не с позиций общенародных интересов и интересов разных социальных групп, а с позиций интересов устойчивого существования самих организаций; фактическое отчуждение основных слоев населения от участия в принятии решений по проблемам, непосредственно затрагивающим их интересы (при создаваемой средствами массовой информации видимости участия широких слоев населения в обсуждении проектов готовящихся решений).

Отсутствие регулярной и содержательной отчетности соот-

ветствующих правительственных организаций перед народом, в том числе депутатов перед избирателями, о ходе выполнения социальных программ, как это принято во многих социалистических и развитых капиталистических странах, способствует действию этого механизма. Публикуемые отчеты Госкомстата мало что говорят непосвященным людям, поскольку составлены в основном на показателях деятельности предприятий, министерств, ведомств, а не на показателях удовлетворения потребностей основных групп населения. Значительная часть социальной статистики об условиях жизни разных социальных групп недоступна даже для специалистов. Получается, что государственные организации фактически запретили, используя свою административную власть, широко обсуждать результаты своей деятельности в области социального развития и достижения поставленных социальных целей. Ведомственно-бюрократическая форма реализации социальной политики ведет к преобладанию групповых интересов, главным образом ведомственных, что нередко выражается в систематическом невыполнении принимаемых социальных программ, а также в принятии необоснованных решений, идущих вразрез с интересами разных групп трудящихся.

Новые подходы к разработке политики благосостояния

Решение накопившихся проблем и переход к качественно новому уровню благосостояния возможны лишь на основе проведения самостоятельной социальной политики, активно взаимодействующей с политикой экономической. Эта политика предполагает изменить систему взглядов на место и роль социальных проблем в обществе, а также сформировать принципиально иной механизм согласования интересов различных общественных групп, основанных на широкой демократической платформе и гласности. В основе новой политики должна быть заложена иная система ценностей, исходящая из признания суверенности интересов различных групп, а следовательно, возможности противоречий и конфликтов между ними. В силу этого следует признать, что не существует единого, лучшего для всех групп варианта решения социальных задач, например улучшения жилищных условий, предпочтительных форм занятости, режима труда и отдыха и пр. Выбранные стратегии всегда будут компромиссом между различными интересами в целях достижения поставленной цели. Разумеется, это не означает, что интересы всех групп существуют "на равных". В обществе всегда есть группы, чьи интересы выражают основные ценности и приоритеты общественного развития на определенном этапе.

На нынешнем этапе – это интересы перестройки. Следовательно, интересы тех групп, от которых она зависит, являются ведущими, но не подавляющими интересы всех других групп.

При таком подходе постановка цели как отражение определенных общественных интересов и приоритетов перестает быть монополией отдельной группы людей, стоящих у руля управления, а осуществляется на широкой демократической основе, включая референдумы и опросы общественного мнения разных групп населения. Мы не имеем навыка демократического подхода к определению целей развития, ибо пока еще не отработан новый механизм взаимодействия различных групп. Центр в лице государственных законодательных и исполнительных органов власти (Верховный Совет, Совет Министров, местные Советы депутатов трудящихся и исполкомы) определяет приоритетные интересы и далее переводит их в форму регуляторов деятельности в виде производственных планов, программ развития, нормативов обеспеченности для различных общественных групп (трудовых коллективов, жителей разных поселений, территорий, различных демографических типов семей). Такой подход исключает идею возможной конфликтности, противоречивости интересов, поскольку он основан на посылке, что центральные органы управления олицетворяют *общенародные интересы*, тем самым интересы конкретных общественных групп рассматриваются ими как часть общенародных, и, следовательно, цели, которые они должны реализовать в процессе своего экономического и социального развития, естественно, определяются "сверху", из центра. А если возникает почва для конфликта, то он трактуется либо как противопоставление групповых интересов общественным, либо как ситуация, при которой групповые интересы "не доросли" до понимания общественных.

Противостоять отживающей идеологии согласования общих и групповых интересов и активно поддерживать и проводить в жизнь новую систему ценностей, идей, основанных на расширении демократии и гласности, признании суверенности интересов общественных групп во многих сферах благосостояния, может лишь перестройка в системе социальных институтов, реализующих социальную политику. Это означает усиление роли в социальном управлении тех институтов, которые непосредственно "отвечают" за благосостояние людей (местные Советы депутатов, учреждения сферы обслуживания, культуры, здравоохранения и т.п.), расширение их полномочий в решении проблем, связанных с созданием полноценных условий жизни. Одновременно должна относительно снизиться роль предприятий, министерств и ведомств сферы материального производства в решении социальных проблем благосостояния.

Магистральный путь перехода к более демократической социальной политике состоит в развитии политических и экономических возможностей для различных групп общества представлять и отстаивать свои интересы в решении вопросов, не-

посредственно касающихся их благосостояния. Это означает развитие форм самоуправления и сотрудничества во внешнепроизводственной сфере, включая сферу обслуживания.

Если принятый закон о предприятии определяет достаточно ясно условия для реализации этой стратегии в производственной сфере, то в непроизводственной сфере эти условия требуют развития нетрадиционных и непривычных для нас форм (различного рода инициативных групп, движений).

Многообразие интересов различных групп, необходимость их увязки предполагают интеграцию членов общества вокруг осевых ценностей, в качестве которых в настоящее время выступает социальная справедливость, понимаемая как равенство в правах и возможностях выражать свои интересы и добиваться их реализации. В силу этого доминирующую роль в увязке интересов должен играть государственно-демократический механизм управления в противовес ведомственно-бюрократическому, который, как показал опыт, ведет не столько к интеграции интересов, сколько к их нарастающему расхождению. Реализация принятой на XIX партконференции резолюции "О демократизации советского общества и реформе политической системы" позволит сделать значительный шаг в создании условий для перехода к новой социальной политике, интеграции интересов общественных групп.

В рамках новой социальной политики традиционные экономические и социальные институты, ответственные за благосостояние населения (школы, медицинские учреждения, сферы культуры досуга, обслуживания и пр.), должны претерпеть значительные изменения. До сих пор они были в основном ориентированы на достижение своих собственных интересов. Переход к новой политике связан с переориентацией их деятельности на активное взаимодействие и сотрудничество с населением в интересах последнего. Только при этом условии можно сделать реальный поворот в сторону человека, его интересов и потребностей.

Социальная справедливость и расширение участия населения предполагают также поддержание новых форм общественной активности. Иначе говоря, если не существует соответствующей организационной формы выражения некоторых общественных интересов, то члены общества вправе создать ее для отстаивания своих интересов и влияния на принятие решений (примером могут служить разворачивающиеся общественные движения: МЖК, экологическое, за трезвый образ жизни, фонды молодежной инициативы и т.д.). Различного рода общественные движения, начинания и инициативы должны стать активной формой выражения "новых" интересов и тем самым инструментом развивающейся социальной политики.

Государственно-демократический механизм увязки общественных интересов предполагает перераспределение функций, прав и ответственности в принятии решений между центральными

ми распорядительными и исполняющими органами и местными органами власти в пользу последних. Именно они могут более тесно взаимодействовать с населением и осуществлять увязку интересов разных групп на демократической основе. Возможно это лишь при известной децентрализации экономической и политической власти.

Расширение демократизации включает и одновременное укрепление централизованного начала социальной политики, что дает возможность обеспечить социальные гарантии, реализовать крупные социальные программы в масштабе всего общества, координируя и увязывая в этом направлении деятельность различных государственных и общественных организаций, одновременно привлекая всех членов общества к обсуждению их деятельности.

Многообразие интересов, а также форм и методов, в которых в действительности реализуется социальная политика, усиливает "неопределенность" конечного результата и требует постоянного контроля за реализацией социальной политики, изменений по мере необходимости в ее программе. Для этого необходима организация социального мониторинга, обеспечивающего регулярное измерение уровня благосостояния общественных групп, разработку и внедрение для этой цели системы социальных индикаторов, которая позволяла бы оценивать результативность социальной политики по ее конечному "выходу" – качеству жизни и изменениям социальной структуры населения.

Социальная политика в области благосостояния включает:

- а) политику в сфере доходов и личного потребления семей (личного благосостояния);
- б) политику в сфере общественного благосостояния;
- в) жилищную политику;
- г) политику по поддержанию "слабых" групп в обществе.

Политика в сфере труда и занятости, являясь частью социальной политики, выступает в роли "связующего" звена между собственно экономической и социальной политикой, так как экономическая политика, направленная на повышение эффективности производства, определяет объем и структуру занятости, а в свою очередь социальная политика с позиций принципов социальной справедливости обеспечивает соблюдение определенных гарантий (право на работу, социальное страхование, обеспечение средств существования для экономически слабых групп и т.п.).

Политика в сфере занятости оказывает существенное влияние на политику в сфере благосостояния, поскольку она определяет: а) объем и структуру доходов семей; б) количество и состав "слабых" групп (групп, нуждающихся в поддержке); в) объем и структуру потребления социальных благ и услуг, распределяемых через экономические институты и общественные организации, функционирующие по месту работы.

Стратегия повышения благосостояния

Для радикального решения социальных проблем необходима мощная материально-техническая база. От того, насколько успешно будут решены экономические проблемы, связанные с ускорением и внедрением НТП, зависит и возможность решения многих проблем, связанных с повышением уровня жизни.

Перестройка экономики на основе внедрения НТП – стратегическая задача, решение которой означает и переход к качественно новому человеческому фактору в производстве, основанный на коренном изменении не только его профессиональной подготовки, но и трудовой мотивации, связанной прежде всего с заинтересованным и творческим отношением к труду. Эту установку прежде всего должна поддержать социальная политика. Трудно представить себе ситуацию, в которой люди, имеющие высокий уровень профессиональной подготовки, активные на производстве, осознающие и отстаивающие здесь свои интересы, в непроизводственной сфере по-прежнему останутся лишь пассивными потребителями. Поэтому социальная политика наряду с традиционной стратегией *обеспечения защиты* должна развивать и стратегию *стимулирования*, направленную на повышение активной роли самого человека в решении проблем своего благосостояния.

Таким образом, речь идет о необходимости принятия новых стратегий социальной политики в современных условиях перестройки всего общества. А это в свою очередь потребует *социальных экспериментов* и проведения *реформ*, направленных на установление новых соотношений между экономическим и социальным развитием.

Как показывает анализ отечественных и зарубежных материалов, политика в сфере благосостояния реализуется по крайней мере в трех стратегиях: социального стимулирования, социального обеспечения, социальной адаптации.

Стимулирующая стратегия направлена на создание таких условий, при которых все общественные группы увеличили бы возможность представлять свои интересы и в той или иной форме участвовать в решении вопросов, касающихся их благосостояния. Способы "представительства" могут быть разные: от простого участия в роли покупателя, потребителя услуг, который своим выбором показывает, насколько предлагаемые товары и услуги, формы обслуживания соответствуют потребностям, до активного вмешательства в форме инициативной деятельности, направленной на выработку основных подходов к решению проблем благосостояния (МЖК, фонды молодежной инициативы, страховые фонды для пенсионного обеспечения и медицинского обслуживания, кооперативы, ассоциации потребителей и пр.). По своей сути стимулирующая стратегия направлена на активизацию сил саморазвития населения, организаций, се-

мей. Она оказывает поддержку экономической политике и выступает "катализатором" ускорения и перестройки экономики.

Стратегия *социального обеспечения* (или компенсирующая) направлена на создание социальных гарантий членам общества и социальной защиты для тех групп, которые нуждаются в поддержке со стороны государства и его учреждений. Она призвана снижать негативные последствия экономической политики, "примирить" экономическую эффективность и социальную справедливость.

Стратегия *социальной адаптации* направлена на то, чтобы создать условия для большей индивидуализации благосостояния, обеспечить плюрализм жизненных укладов, создать возможность различным группам выбирать свои варианты формирования благосостояния с учетом индивидуальной жизненной ситуации и быстро меняющихся условий жизни, особенно в экономической сфере.

На современном этапе развития нашего общества, когда в качестве главной поставлена задача ускорения и интенсификации экономического развития, перестройки системы управления экономикой, в балансе стратегий резко возрастает роль стимулирующей стратегии, которая направлена на то, чтобы средствами социальной политики поддержать перестройку в экономике и создать условия для более тесной зависимости уровня благосостояния общественных групп, семей от их вклада в экономическое развитие, создание общественного богатства. Фактически эта стратегия означает ориентацию на более последовательное осуществление на практике принципа "каждому по труду".

Сложность реализации этой стратегии состоит в том, что практически не разработаны концептуальные положения "распределения по труду" применительно к современному этапу производства, основанного на внедрении новых технологий и новых форм разделения и организации общественного труда, повышении доли работающих в непроизводственной сфере, развитии альтернативных общественному производству форм занятости. Измерения трудового вклада из единого центра в виде тарифных и должностных систем оплаты в нынешних условиях все больше и больше не срабатывают.

Не претендуя на полноту, укажем лишь основные моменты, которые, на наш взгляд, могут быть положены в основу формирования стимулирующей стратегии. В сфере занятости стимулирующая стратегия направлена на эффективное использование людских ресурсов. Она опирается на более широкие концепции труда как общественно полезной деятельности, включающей наряду с работой в общественном производстве также и индивидуально-трудовую деятельность, занятость в кооперативах, на основе семейного подряда и прочие альтернативные формы трудовой деятельности. Развитие этих форм обеспечивает более тесную интеграцию общественного производства и до-

машнего хозяйства, семейной экономики. Благодаря этому создаются условия, во-первых, для более полного и взаимосвязанного функционирования всех сфер экономики, использования преимуществ ее различных форм, а с другой – для более полного использования трудового потенциала в обществе, в том числе и тех категорий населения, которые по тем или иным причинам не могут активно включиться в работу в общественном производстве. Дальнейшим развитием этой концепции, очевидно, будет переоценка статуса занятости в домашнем хозяйстве, воспитания детей как общественно полезной деятельности, создающей определенную часть общественного продукта и тем самым заслуживающей вознаграждения и социальных гарантий со стороны общества.

Необходимым условием развития альтернативных форм занятости является отмена различных административных ограничений на трудовую деятельность в разных сферах, решение вопроса социального обеспечения занятых вне общественного производства, возможности создания для них своих профессиональных объединений.

Стимулирующая стратегия в сфере занятости основана на концепции расширения профессиональной и трудовой мобильности в противовес концепции закрепления кадров на предприятии, в регионе. Система профессиональной подготовки кадров будет исходить из установки, что в течение трудовой жизни работник должен быть готов при необходимости сменить первоначально полученную профессию, место работы, пройти переквалификацию. Соответственно этой установке должна быть создана система льгот и гарантий, в которой преимущество получают те категории работников, которые активно включаются в процесс переобучения.

Стимулирующая стратегия основана на новых подходах к концепции формирования и регулирования доходов населения. Это реформа оплаты труда в общественном производстве, создающая возможность работникам реализовывать свое право владения и распоряжения средствами производства (коллективные формы оплаты труда, участие в прибылях предприятий, создание акционерных обществ, кооперативов, развитие арендных форм организации производства).

В условиях перехода предприятий на хозрасчет должна быть пересмотрена идея централизованного регулирования заработной платы – от жестких предписаний на основе тарифной системы, должностных окладов в сторону разработки разнообразных систем оплаты труда, наиболее подходящих для тех или иных условий.

Повышение стимулирующей роли оплаты труда связывают с преодолением тенденции к уравниловке и усилением ее дифференциации в зависимости от сложности, ответственности, результативности выполняемого труда. Трудность в реализации этой установки состоит в том, что при низких темпах роста про-

изводительности труда и таких же темпах роста оплаты труда решение проблемы усиления дифференциации крайне затруднено. Усложняет положение и экономическое ограничение высоких заработков за счет перераспределения части фонда оплаты труда на покрытие дефицита кадров и закрепление работников на тяжелых и неквалифицированных работах. Поскольку сократить занятость на этих видах работ в течение короткого времени вряд ли удастся, эта тенденция в оплате труда будет действовать. "Заморозить" реальный минимум оплаты труда также вряд ли возможно в связи с повышением стоимости жизни и соответственно прожиточного минимума. Переход предприятий на самофинансирование и хозрасчет, возникновение кооперативов, других форм хозяйственной деятельности приведет к усилению дифференциации в оплате труда между хозяйствующими единицами, отраслями и предприятиями. Усиление децентрализованных форм регулирования дифференциации, в том числе и на основе усиления элементов самоуправления в трудовом коллективе, может не привести, как показал югославский опыт, к ослаблению тенденций уравниловки в оплате труда внутри трудового коллектива. Вместе с тем разработка и применение новых и сложных видов технологии в производстве невозможны, как показывает опыт развитых стран, без увеличения различий в оплате труда. По-видимому, существенные изменения в дифференциации могут быть осуществлены лишь постепенно, по мере перехода производства на новый технический базис.

Налоговая политика в условиях расширения альтернативных форм занятости и получения дохода приобретает все большее значение как инструмент не только финансовой, но и социальной политики, которая создает приоритетные (льготные) условия для одних форм занятости и более жесткие – для других, тем самым стимулируя или, наоборот, дестимулируя их распространение. В этой связи целесообразно введение дифференцированной налоговой системы, учитывающей не только размер получаемого дохода, но и основные источники его поступления. Дифференцированными могут быть и формы изымания налога.

Самая важная задача стимулирующей стратегии в сфере личного благосостояния состоит в обеспечении платежеспособного спроса товарами и услугами в соответствии с запросами и доходами населения. Ее решение предполагает проведение комплекса мер.

Во-первых, реформа потребительских цен, направленная на *стимулирование* развития производства товаров потребления и сферы платных услуг и на *рационализацию* структуры потребления в пользу повышения ценности и престижа социальных благ (культура, жилье, здоровье, обслуживание и др.), связанных с качеством жизни (одежда, обувь, предметы культурно-бытового и хозяйственного назначения).

Ключевой проблемой реформы потребительских цен является

ся ее пролонгированность, с тем чтобы не допустить резкого снижения потребления, проведение эффективных компенсационных мер в целях поддержания достигнутого уровня жизни для основных групп населения. В этой связи эта реформа должна проводиться как единое целое в системе перестройки оплаты труда и налоговой системы. Помимо прямых денежных компенсаций малообеспеченным семьям, она может включать снижение налога с оборота и подоходного налога как возможный канал "возвращения" части средств в семейный бюджет и тем самым компенсации повышения цен.

Во-вторых, создание развитого и высокоэффективного потребительского комплекса, обеспечивающего рост производства продуктов питания и промышленных товаров, развитие сферы услуг. Но для этого необходимо пересмотреть приоритеты промышленного развития и как можно быстрее начать перестройку и техническое перевооружение сельского хозяйства, легкой и пищевой промышленности, торговли и бытового обслуживания. Необходимо также переломить постоянно воспроизводимый механизм перекачки основной части всех видов ресурсов в пользу отраслей оборонной, тяжелой промышленности, предоставить предприятиям (на основе Закона о предприятии), производящим потребительские товары, широкую хозяйственную самостоятельность. Вместе с тем предусматриваемая реформой взаимозависимая работа легкой промышленности и торговли внедряется в жизнь плохо, так как по-прежнему сохраняются организационные структуры и директивные методы управления со стороны вышестоящих организаций в обеих сферах, губительные для них даже в большей степени, чем для других отраслей; сказывается также и общая разбалансированность экономики.

Другой путь – рациональное и экономное использование уже имеющихся ресурсов и выделяемых средств, в том числе и на развитие непродуцированной сферы. Если большая часть социальных благ потребителю предоставляется на льготной основе, то на уровне всего общества даже сохранение имеющегося уровня потребления социальных благ означает постоянное увеличение государственных расходов на эти цели. Ситуация такова, что, с одной стороны, расходы на социальное благосостояние в СССР одни из самых низких по сравнению с расходами ряда европейских социалистических и капиталистических стран, а с другой – в этой сфере также широко действует затратный механизм, приводящий к расточительному использованию даже этих скромных средств.

Поэтому важная задача – перестроить экономику социального благосостояния на основе противозатратного механизма с использованием там, где возможно, элементов хозрасчета и самоокупаемости, новых форм организации труда. Только при этом условии увеличение средств на развитие сферы социального благосостояния принесет существенный эффект.

В-третьих, необходимо резкое ограничение диктата производителя, так как возрастающая дефицитность является "питательным бульоном" для сохранения примата интересов производителей.

Первым шагом в этом направлении явится переход к отчислению налога с оборота (если необходимость в нем сохранится) с реализованной потребителю продукции, запрещение практики издания ведомствами правил, регулирующих их взаимоотношения с потребителями ("правила торговли", "правила обслуживания"), создание условий для повсеместной организации ассоциации потребителей, осуществляющей контроль за качеством выпускаемых товаров, их реализацией в торговле, участие в приемке строящихся домов и объектов социально-культурного назначения.

Стимулирующая стратегия в перестройке сферы социальных услуг направлена на создание условий для *взаимодействия и сотрудничества производителя и потребителя*. Это могут быть пассивные формы, например создание различных фондов отдельными гражданами (добровольный фонд пациентов для премирования медперсонала, развития больницы; страховой фонд для развития медучреждений и т.п.), предприятиями, кооперативами (на основе добровольных отчислений из фонда на развитие соцкультбыта при их соответствующей заинтересованности). Более активные формы предполагают активное сотрудничество. Так, например, актуальнейшая проблема для школы – это налаживание взаимодействия с родителями, учениками, коллективами предприятий. Лишь в этом случае можно осуществить действительную реформу школы.

Перестройка работы сферы социальных услуг на основе идей взаимодействия и сотрудничества может привести и к пересмотру концепции "платности" и "бесплатности" услуг, которая в современном виде сформировалась как основа стратегии социального попечительства и социального обеспечения. Перспективный путь развития сферы социальных услуг состоит в поощрении различных форм – в том числе и новых – участия населения посредством создания различных программ самообеспечения, взаимопомощи в решении проблем благосостояния (МЖК, кооперативные дома отдыха в курортных зонах, детские сады, клубы и т.д.). Это предполагает изменение административных норм взаимодействия между официальными органами (учреждениями) и такими инициативными движениями, их поддержку материальными и финансовыми ресурсами со стороны государственных организаций.

Стратегия *социального обеспечения* направлена на соблюдение основных социальных гарантий в области благосостояния и создание социальной защиты тем группам, которые в условиях экономической перестройки могут оказаться в наиболее сложном положении. В этом случае государство гарантирует некоторый, можно сказать, минимальный уровень жизни вне

строгой зависимости от трудового вклада (минимальный уровень оплаты труда, обеспечения жильем на условиях льготной оплаты, получения образования, медобслуживания, пенсионного обеспечения и пр.) и равный доступ к основным социальным благам и льготам. Компенсационная стратегия развития состоит в том, чтобы обеспечить реальные возможности всем группам населения пользоваться предоставляемыми обществом гарантиями.

Социальные гарантии включают также политические и организационные условия, законодательную базу для участия "слабых" групп населения в подготовке и принятии решений, а также их реализации, особенно в тех вопросах, которые непосредственно касаются их жизненных интересов. Наряду с государственными программами благосостояния необходимо создать условия для развития программ самообеспечения на основе различных инициативных движений. В настоящее время к таким программам можно отнести создание фонда помощи детям-сиротам, воинам-интернационалистам и др. Интенсивность и распространение этих форм свидетельствуют о нарастании демократических форм представительства и реализации интересов разных групп в обществе.

Все сказанное свидетельствует о том, что необходимы разработки целевых программ по обеспечению благосостояния "слабых" групп в обществе (многодетные матери, пенсионеры, молодежь, жители малых городов и малых сельских поселений, молодые семьи, инвалиды) на всех уровнях организации: от самого верхнего эшелона власти и управления (Верховный Совет, Совмин) до областного, районного и городского Советов народных депутатов на основе тесной связи с общественными организациями.

Стратегия социального обеспечения тесно связана с *адаптивной*. Роль последней постоянно возрастает, что связано с быстро меняющимися условиями жизни, растущим плюрализмом образа жизни, дифференциацией потребностей. В этой ситуации единая слабо дифференцированная социальная политика плохо справляется со своей задачей. Адаптивная стратегия направлена на то, чтобы создать условия для обеспечения благосостояния различных групп в соответствии с их запросами и интересами.

Ее реализация в сфере *личного благосостояния* означает возможность получать доходы в той сфере общественно необходимой деятельности, включая домашнее хозяйство, которая оценивается индивидом, семьей, группой как наиболее подходящая; в соответствии с доходом строить свою стратегию благосостояния. Это означает целенаправленное формирование и обеспечение соответствующими благами на основе разных моделей личного благосостояния в зависимости от дохода и других особенностей образа жизни. Жилищная политика должна также предусматривать обеспеченность жильем на основе об-

щего принципа "каждой семье – квартиру", но с учетом особенностей семей в зависимости от их состава и материальной обеспеченности. Политика занятости женщин также должна строиться с учетом потребности семьи в воспитании детей.

В сфере *общественного благосостояния* "потребители" должны иметь возможность выбирать детское дошкольное учреждение и школу в соответствии с наклонностями детей; больницу, поликлинику, врача – в зависимости от уровня и специфики обслуживания, места жительства и места работы, получаемого дохода и просто личных пристрастий. Еще больше возможностей должно быть в сфере досуга, использования отпускного времени.

Необходимым условием реализации адаптивной стратегии является демократизация отношений между официальными учреждениями и членами общества. Политика на основе адаптивной стратегии направлена на расширение возможностей формирования благосостояния с учетом разных стереотипов образа и стиля жизни и связана с достаточно высоким уровнем экономического, социального и политического развития. Именно она осуществляет идею социальной справедливости в полной мере. Можно сказать, что баланс стратегий социальной политики меняется от стратегии социального обеспечения к стимулирующей и адаптивной стратегии.

Доминирование адаптивной стратегии предполагает наиболее зрелую форму социальной политики в области благосостояния.

МАТЕРИАЛЬНОЕ БЛАГОСОСТОЯНИЕ

Цели развития общества: нормативы и реальность

Основная цель данной статьи – рассмотреть с социологической точки зрения процесс формирования материального благосостояния населения, его место и роль в социально-экономическом развитии.

Осуществление экономической реформы в любом обществе неизбежно приводит к определенным изменениям в благосостоянии отдельных слоев и групп населения. Фактически только через оценку складывающихся неравенств и их изменений общество может определить, в каком направлении оно развивается, в чьих интересах происходят сдвиги в экономике, какова социальная цена экономического развития в целом.

В процессе своего исторического развития человечество всегда стремилось к росту благосостояния и утверждению справедливости. Социалистическое общество возводит это стремление в ранг своих основных целей – производство должно обеспечивать благосостояние и свободное всестороннее развитие всех членов общества. Однако провозглашение цели еще не гарантирует ее реализацию. Для воплощения в жизнь требуются адекватный данной цели механизм ее осуществления, правильная расстановка приоритетов при выборе критериев развития и главное – постоянное наблюдение за совпадением нормативных, теоретических представлений и реальных процессов в развитии общества. Особенно актуально это по отношению к материальному благосостоянию населения в период подготовки и проведения экономических реформ. Отмеченное здесь совпадение или несовпадение говорит о мере "социалистичности" планируемых или проводимых мероприятий.

Каким же в этом случае должен быть подход к анализу проблем материального благосостояния? Какова методология исследования? Для ответа на эти вопросы необходимо прежде всего четко уяснить, какое место занимает данная категория в теоретической модели социализма, среди целей его развития.

Исходя из идеалов социализма, его истинная цель – всестороннее развитие всех членов общества – в научной литературе, в документах партии и правительства обычно раскрывается как

удовлетворение разнообразных потребностей населения во все возрастающих размерах. Такой подход логичен, он продиктован требованиями научной операционализации, однако без специальных оговорок он таит в себе возможность подмены нормативно-провозглашенной системы приоритетов в удовлетворении и развитии этих потребностей такой системой, которая отражает только остроту сегодняшних экономических проблем и характерна в большей степени для чисто экономического, а не социологического взгляда на благосостояние.

Другими словами, имеется опасность потерять приоритет такой важной для социализма ценности, как *совершенствование человеческой личности* членов общества, в пользу удовлетворения их материальных потребностей.

Хотелось бы специально подчеркнуть необходимость учитывать этот момент, поскольку наша экономическая литература, не говоря уже об экономической практике, активно игнорирует его в попытках изыскания средств для ускорения темпов роста и увеличения национального дохода.

Действительно, все более полное удовлетворение потребностей населения при социализме подразумевает не столько безграничное возрастание материального потребления, сколько *развитие и совершенствование самих потребностей*. При этом предполагается, что рост материального благосостояния – естественная основа развития человека, средство для удовлетворения более высоких потребностей. Эти две стороны в жизнедеятельности людей должны быть как минимум неразрывно связаны и развиваться совместно, поскольку вряд ли можно установить границу удовлетворения материальных потребностей, после достижения которой следует переключить внимание на совершенствование личности.

Опыт построения социализма в советском обществе тем не менее показывает, что и в планировании, и в хозяйственной практике приоритет был явно смещен в сторону удовлетворения материальных потребностей. Это в определенной степени объясняется такой объективной причиной, как изначально низкий уровень жизни основной массы населения. Тем не менее главная причина, на наш взгляд, заключается в известных недостатках политической системы и системы управления, которые препятствовали созданию в обществе действенных механизмов, стимулирующих приоритетное развитие нематериальных потребностей и гарантирующих удовлетворение индивидуальных запросов населения. Именно в результате этого роста материальное благосостояние из средства достижения цели переходит на практике в ранг непосредственной цели развития. Такое *временное*, по сути, положение (только и допустимое как временное) становится фактически постоянным и основополагающим в хозяйственной и общественной жизни. Яркими примерами такой модификации служат и установившийся в экономике диктат производителя над потребителем, распространившиеся в

обществе потребительские настроения, снижение в массовом сознании престижа честного и добросовестного труда.

В ходе осуществления экономической реформы и перестройки общественной жизни такое положение не должно остаться незамеченным и требует кардинального изменения, так как в противном случае социальная система будет в большей степени ориентироваться на потребление, что в принципе несовместимо с развитием социализма.

В связи с этим в обществе, и прежде всего среди управляющих его развитием групп, должен активно утверждаться приоритет ценности развития личности человека, его социальных качеств перед существующим сейчас доминированием ценности роста материального благосостояния. Должно произойти значительное смещение акцентов в эту сторону при оценке результатов и принятии решений о будущем развитии общества.

И производство, и экономический механизм развития общества, строящего социализм, должны служить реальным (а не навязанным самим же производством) потребностям людей, предупреждать не только материальное, но и любое другое их неблагополучие. Экономическая сфера общества должна развиваться исходя из стремления не к максимальному, а к разумному потреблению. Низкий уровень жизни части населения не должен означать (ни для этой части, ни для общества в целом), что с решением проблем, связанных с нематериальными компонентами благосостояния, можно не торопиться до окончательного преодоления малообеспеченности.

По-видимому, эти проблемы должны решаться максимально взаимосвязанно. При этом именно *развитие человека должно служить основным критерием при оценке и выборе средств подъема уровня жизни*. Помимо чрезвычайной в эпоху перестройки актуальности становления нового человека, дело здесь еще и в том, что иначе общество рискует перевести проблему малобеспеченности в хроническую, постоянно воспроизводящуюся. Ведь малообеспеченность – это не только экономическая проблема, но и проблема общественного сознания. Если не способствовать должным образом развитию сознания населения, то на любом (в том числе и постоянно повышающемся) уровне материальной обеспеченности в структуре его интересов будут доминировать потребительские, а не творческие мотивации. Такое население будет характеризоваться постоянно воспроизводящимися ощущениями недостаточности того объема материальных благ, которым оно обладает. При этом положение будет усугубляться и чисто экономическими моментами: в условиях возрастающего многообразия условий жизни и факторов, определяющих благосостояние, неизбежно существование малообеспеченных групп, отличающихся от среднего уровня (независимо от того, насколько он низок или высок).

Развивая приведенный выше тезис об изменении в расстановке приоритетов, можно предложить ряд направлений для

разработки конкретных механизмов его реализации.

Одна из идей состоит в том, что для более сбалансированного развития материальных и нематериальных аспектов благосостояния *должны быть созданы такие условия, при которых каждый член общества был бы активным, а не пассивным участником всех сторон его жизни.* Для этого поддерживающие и стимулирующие активность условия должны быть созданы во всех без исключения сферах жизнедеятельности: не только в различных секторах экономики, но и, что в настоящее время особенно актуально, по отношению к любой полезной инициативе в повседневной жизни людей. При этом критерием оценки реализации этих условий на практике должно быть положение, при котором среди мотивов социально-экономического поведения групп все большее место занимало бы психологическое, интеллектуальное удовлетворение, а не материальное обогащение.

Распределительный механизм и система власти

Другим чрезвычайно важным направлением в разработке механизмов реализации целей социалистического общества является *коренное изменение существующих распределительных отношений.* На наш взгляд, совершенствование распределительных отношений является как раз тем самым рычагом, опираясь на который, общество может достаточно комплексно решить стоящую перед ним триединую, но достаточно противоречивую в своих составных элементах задачу. Под этой задачей подразумевается:

- 1) формирование у различных групп населения таких уровней благосостояния, дифференциация которых не противоречила бы принципам социальной справедливости;
- 2) создание в обществе таких механизмов формирования благосостояния, которые бы стимулировали население к эффективному труду, развитию экономики;
- 3) удовлетворение разумных материальных потребностей всех членов общества в размерах, максимально способствующих развитию человеческой личности.

Дело в том, что рост материального благосостояния как всего населения, так и отдельных групп в конечном итоге зависит от эффективности экономики. Эта связь очень проста – нельзя потреблять произведенные блага. Однако потреблению уже произведенных материальных благ предшествует их распределение, где и устанавливается окончательная мера материального неравенства. При этом складывающееся материальное неравенство должно осуществлять и стимулирующую функцию и в то же время не противоречить определенным ценностным установкам, провозглашенным социалистическим обществом: социаль-

ной справедливости, значимости материального благосостояния каждого члена общества, приоритета развития личности человека, гуманности и др. Только четкое и достаточно гибкое равновесие между этими двумя функциями может способствовать и решению третьей задачи. Обеспечить такое равновесие и призваны социалистические распределительные отношения. В этом смысле совершенствование распределительных отношений является тем механизмом, который может привести либо к успеху, либо к неудаче экономической реформы. Именно от него в наибольшей степени зависят результаты процесса активизации трудящихся масс, вскрытия социальных резервов в экономике и др. В подтверждение особой роли распределительного механизма в экономической реформе приведем рассуждения известного американского экономиста Дж.К.Гэлбрейта, который при оценке экономических мероприятий, составляющих сущность концепции "пределов роста", писал следующее: "...снижение темпов роста только тогда становится подходящей мерой, когда распределение дохода происходит более или менее равномерно. В противном случае структура потребления отдельных людей или групп остается неизменной"¹.

В настоящее время в распределительных отношениях советского общества накопилось большое число проблем, не разрешив которые оно вряд ли сможет реализовать экономические преобразования социалистической направленности.

Одна из самых серьезных проблем состоит в том, что *теоретически-нормативная модель функционирования системы распределения и реальные механизмы все больше расходятся*. И именно это во все большей степени становится фактором, детерминирующим процесс формирования материального благосостояния населения.

Представители разных социальных групп, имея различные роли в общественном разделении труда и прежде всего несимметрично участвуя в структуре управления, имеют и различный объем социальной власти (имеется в виду участие в распределении благ в социальной сфере общества). Это создает разного рода привилегии, в том числе и материальные, в результате которых у определенных групп создается возможность повышать свое материальное благосостояние преимущественно в зависимости от величины этих привилегий при заметно ослабленной зависимости от результатов труда. Другие же группы оказываются в положении, при котором недостатки существующего социально-экономического механизма и политической системы не позволяют им в достаточной мере защищать свои материальные интересы.

Проиллюстрируем сказанное некоторыми результатами, полученными нами в ходе социологического исследования факто-

¹ Гэлбрейт Дж.К. Экономические теории и цели общества. М., "Прогресс", 1979, с. 360.

ров материального благосостояния сельского населения¹. Анализ данных², в частности, показал, что при переходе от групп семей пенсионеров, неквалифицированных и квалифицированных рабочих к семьям специалистов и особенно руководителей высшего и среднего звена управления предприятиями и организациями сельского района происходит существенный рост потребляемого объема материальных благ и услуг, в том числе тех, которые характеризуются очень высокой степенью дефицитности.

Одной из наиболее острых для сибирского села в настоящее время является проблема жилья: по самооценке населения, примерно 70% семей нуждаются в улучшении жилищных условий. Возможности же такого улучшения значительно различаются по категориям управленческой иерархии: не имеют возможности улучшить свои жилищные условия примерно четверть семей, состоящих из квалифицированных рабочих, около трети семей разнорабочих и младшего обслуживающего персонала, почти 40% семей пенсионеров и только 7,7% семей руководителей. При этом среди тех, кому всегда и в достаточном количестве оказывалась помощь поселкообразующих предприятий по ремонту жилья или его строительству, семей руководителей в 2,3 раза больше, чем семей квалифицированных рабочих, в 2,7, чем семей пенсионеров, и в 5,2 раза больше, чем семей неквалифицированных рабочих. Такое положение сложилось несмотря на то, что две последние группы значительно больше объективно нуждаются в такого рода помощи.

Большой трудности испытывают сельские семьи и в связи с нехваткой мест в детских дошкольных учреждениях. Однако из числа нуждающихся – у $\frac{2}{3}$ семей руководителей высшего и среднего звена дети полностью обеспечены такими учреждениями, а примерно 75% семей рабочих испытывают в этом определенные трудности.

Разительные отличия можно отметить и в обеспеченности разных социальных групп дефицитными промышленными и продовольственными товарами. Так, доля семей рабочих, приобретающих через предприятие дефицитные товары и продукты, примерно в 3 раза ниже, чем аналогичная доля у руководителей. По отношению же к семьям пенсионеров этот разрыв еще больше увеличивается: до 4,2 – по промышленным товарам и до 5,6 – по продуктам питания. При этом именно семьи рабочих и пенсионеров в большей степени отмечают, что не могут купить или не пс-

¹ Исследование основывалось на информации, полученной в ходе двух специальных социолого-статистических обследований сельского населения Алтайского края, проведенных отделом социальных проблем ИЗИОПП СО АН СССР под руководством акад. Т.И.Заславской. Обследование 1982 г. касалось края в целом, а 1985 г. – одного из типичных сельских районов (Топчихинского).

² Здесь речь пойдет об обследовании 1985 г.

требляют какие-то из выделенного нами набора основных продуктов питания; такие ответы мы получали от них соответственно в 3,1 и 3,3 раза чаще, чем от руководителей.

Интересен и такой факт. Сдавая колхозу (совхозу) меньше, чем другие выделенные группы, продукции своих личных подсобных хозяйств, руководители имеют тем не менее больше льгот, предназначенных сельхозпредприятиями для поощрения и стимулирования такого рода деятельности населения. Так, среди семей, которые получали за сдачу сельскохозяйственной продукции два и более наименований льгот (покупка дефицитных товаров, дополнительный участок, денежный аванс, кредит, продажа молодняка и др.), доля семей руководителей больше, чем доля семей квалифицированных рабочих, разнорабочих и пенсионеров в 1,8, 3,5 и 2,5 раза соответственно.

Наконец, очень высоко в настоящее время для сельского населения значение односторонней помощи поселкообразующего предприятия в ведении личного подсобного хозяйства (ЛПХ). Это и продажа кормов, и помощь техникой, и транспортные услуги, и многое другое, без чего ведение ЛПХ превращается в занятие очень трудоемкое и требующее постоянных, часто крупных денежных затрат (значительно больших, чем по колхозным и совхозным расценкам) для получения аналогичных услуг.

Анализ показывает, что здесь положение дел также сложилось не в пользу групп с небольшим объемом социальной власти. Например, если выделить категорию семей, которые получили практически весь набор возможной помощи и в достаточном для их хозяйства количестве, то среди руководителей высшего и среднего звена таких оказывается в 1,6–3,4 раза больше, чем среди семей разных категорий рабочих и семей, не имеющих в своем составе работников общественного производства.

Следует, по-видимому, специально остановиться на положении семей сельских пенсионеров и инвалидов, для которых личное подсобное хозяйство служит очень важным (44% в структуре совокупных доходов семьи) источником роста материального благосостояния, компенсирующим в значительной степени низкие пенсии¹. Такие семьи часто получают помощь в ведении ЛПХ лишь от родственников или вынуждены нанимать людей, если не справляются сами. Таких видов помощи от колхоза, совхоза или другого предприятия, как коллективная заготовка кормов, не получали 80% семей пенсионеров; продажа молодняка, стройматериалов, выделение индивидуальных покосов – примерно $\frac{2}{3}$; выделение пастбищ для личного скота, продажа кормов – 40% семей. Нельзя признать благоприятным и тот факт, что доля семей, не получающих помощи, в группе пенсионеров на 10–20% выше по сравнению с населением в целом. Внутри же самой группы пенсионеров, как прави-

¹ Здесь и далее будут использованы данные обследования 1982 г.

ло, не получают помощь от предприятия наименее обеспеченные семьи.

В целом же для сельского населения характерна ситуация, при которой большинство "проблемных" потребностей – обеспечение топливом, кормами, стройматериалами – какими-либо способами из года в год удовлетворяется, но пенсионеры и многие другие люди, не имеющие достаточной социальной власти, должны каждый раз тратить на это массу дополнительных сил, средств, нервов, времени и т.п. В итоге люди добиваются своего, но удовлетворение потребностей таким образом не ощущается ими как гарантированное со стороны общества. В результате многие из них субъективно ощущают себя социально незащищенными, никому не нужными и забытыми обществом. Такое положение воспринимается людьми как нарушение принципов социальной справедливости социалистического общества, создает у них негативный настрой, способствует возникновению социальной напряженности.

Приведу еще один пример, полученный в ходе работы по комплексной оценке уровня материального благосостояния. Эта оценка нашла свое отражение в типологии сельских семей, в которой население было разбито на семь целостных типов, комплексно различающихся уровнем материального благосостояния: от первого – с низшим уровнем, до седьмого – с высшим¹.

Анализ полученных типов показал, что среди высокообеспеченных семей шестого типа и наиболее обеспеченных семей седьмого – 38 и 43% соответственно – имеют в своем составе руководителей разных рангов и специалистов при аналогичной доле их во всем обследованном населении – 25%. Доля же семей, состоящих только из руководителей высшего и среднего звена, в 3 раза в шестом и в 3,5 раза в седьмом типе выше, чем их доля во всем населении.

Отмеченная выше негативная ситуация в области формирования материального благосостояния членов общества в последнее время имела явную тенденцию к обострению. На наш взгляд, это обуславливалось как минимум тремя обстоятельствами. Во-первых, существующая система распределения длительного время воспроизводила такие отношения, которые явно не выполняли требуемой стимулирующей функции по отношению к развитию экономики и насыщению рынка потребительскими товарами, в результате чего в обществе сложилась ситуация дефицита большого числа материальных благ и услуг. Во-вторых, в результате смещения приоритетов, о котором говорилось ранее, среди населения широко распространились именно по-

¹ Подробнее см.: Лисов В.А., Шапошников А.Н. Методика и результаты построения типологии семей по уровню материального благосостояния (на примере сельского населения). – Известия Сибирского отделения АН СССР. Серия экономики и прикладной социологии. 1988, № 8, вып. 2.

требительские настроения и специфические, детерминированные ими виды социально-экономического поведения. Это послужило субъективным фактором еще большего обострения и без того трудного объективного положения дел в сфере личного потребления. В-третьих, фактически на всех уровнях иерархии системы управления сложилось положение, при котором субъекты и объекты управления оказались достаточно жестко дифференцированы, в том числе в отношении получаемых материальных благ. Это обстоятельство обостряло ситуацию тем, что порождало своеобразный механизм торможения любого рода перестроенных процессов в данной области. Суть его состоит в том, что те социальные группы, которые занимали в структуре управления место субъекта и должны были бы, исходя из задач, возложенных обществом на эту систему, стремиться разорвать образовавшийся здесь порочный круг, оказались наделенными и большими материальными привилегиями и поэтому не заинтересованными в каких-либо изменениях. Именно здесь, на наш взгляд, лежит ключ к пониманию медленного совершенствования хозяйственного механизма, бюрократизации общественной жизни и т.п.

Такое положение в настоящее время требует *коренной перестройки системы распределительных отношений*. Попытки же частичного их совершенствования по принципу расшивания наиболее узких мест (например, поднятия уровня заработной платы наименее оплачиваемым категориям работников и т.п.) без мероприятий по достижению симметрии в отношении социальной власти лишь в незначительной мере могут смягчить существующие проблемы.

Формирование материального благосостояния

Среди механизмов сферы распределения следует различать формирование *доходов* и формирование *обеспеченности* населения материальными благами и услугами. Разные источники доходов имеют свою специфику формирования. Основным источником денежных доходов населения на современном этапе остается заработная плата. Тенденция, которая здесь отмечается прежде всего – это уравнительное распределение, и в частности, ограничение высоких заработков там, где имеются соответствующие высокие результаты труда. Основным направлением совершенствования в этой области должно быть более полное использование закона стоимости. Распределение в большей степени должно осуществляться в ходе договорного взаимодействия сторон. Государственное регулирование неизбежно, поскольку при социализме недопустимы разрушительные колебания, к которым время от времени может приводить свобод-

нодействующий закон стоимости, но это регулирование должно быть *корректирующим*, а не *упреждающим*, когда на деле заранее ограничиваются основные позитивные моменты действия этого закона. Аналогичным должен быть подход и при контроле за доходами малых кооперативов, от индивидуальной трудовой деятельности и т.п.

Совершенствование в распределении средств другого источника доходов населения – общественных фондов потребления (ОФП) – должно идти в направлении более полного выполнения стоящих перед этими фондами задач: *уменьшения социально несправедливой дифференциации, уменьшения демографической нагрузки на работников, развития и удовлетворения приоритетно важных потребностей всех членов общества*. Сейчас ОФП фактически не выполняют этих задач – высокодоходные группы имеют вы плат, бесплатных и льготных услуг больше, чем низкодоходные. По нашим данным, например, средние значения денежных доходов семьи из общественных фондов потребления составляли в первой децильной группе сельского населения Сибири 272 руб. в год, а в десятой – 321 (в расчете на душу – 146 и 199 руб. соответственно).

Явно неудовлетворительным является также тот факт, что доля общественных фондов потребления в структуре доходов семей рабочих и служащих составляет 24,2%, а семей колхозников – 19,1%¹. Это, в частности, означает, что определенный круг приоритетных потребностей не развивается у наиболее отстающих в этой области контингентов.

Развитие общественных фондов потребления, на наш взгляд, должно идти по пути удовлетворения социально гарантированных норм потребления, причем обязательно *всех групп населения*, удовлетворение же потребностей сверх подобной нормы должно происходить на платной основе. Следует особо подчеркнуть, что гарантироваться должен количественно и качественно определенный набор благ и услуг, а не только бесплатный способ их получения. Иначе, как свидетельствует практика, в результате неравномерности развития соответствующих структурных учреждений (в том числе из-за наличия их ведомственной сети), а также в результате рассмотренной ранее системы привилегий между разными группами в обществе складывается социально неоправданная дифференциация. В связи со сказанным более эффективным представляется улучшение работы детских дошкольных и школьных учреждений и гарантированное право малообеспеченным семьям пользоваться их услугами, чем увеличение денежных пособий на детей. Аналогично для пенсионеров, инвалидов и подобных социальных групп бо-

¹ См.: Рутгайзер В.М., Шевяхов Ю.Е., Зубова Л.Г. Социально-экономические аспекты распределения доходов населения в разрезе города и села. Пути совершенствования распределительных отношений в аграрном секторе. Барнаул, 1987, с.29.

лее актуальным, чем увеличение пенсий, по-видимому, является создание на всей территории страны четкой системы гарантий удовлетворения их первоочередных потребностей (ремонт жилья, его отопление, медицинское обслуживание и др.) на уровне, обеспеченном наличными ресурсами.

Важным источником доходов в денежном и натуральном выражении остается на современном этапе семейная экономика. Для сельского населения это прежде всего личное подсобное хозяйство в его рамках. При этом следует учитывать, что для определенной части малообеспеченного населения это единственная возможность иметь дополнительные доходы и материальные блага, повысить (не из централизованных источников) уровень своего материального благосостояния. Для этих категорий должны быть предусмотрены мероприятия, суть которых – оказание всевозможной помощи для активизации в семейной экономике.

Что касается практики, то дело здесь пока обстоит иначе. Наши данные показывают, что поступления от личного подсобного хозяйства в расчете на душу населения дифференцированы даже сильнее, чем доход в целом: в высшей доходной группе (десятый дециль) поступления от ЛПХ на душу примерно в 5 раз выше, чем в низшей (первый дециль). Следовательно, самые большие ЛПХ ведут те семьи, в которых и наиболее высокие заработки.

Такое положение связано с тем, что те социальные группы, которые получают наибольшие заработки, имеют одновременно и наиболее благоприятные возможности для обеспечения своих личных хозяйств кормами, молодняком, помощью хозяйств и т.п.

Что же касается этой сферы в целом, то представляется, что в ней необходимо максимально снять всевозможные ограничения и дать простор договорным взаимодействиям.

Наконец, рассмотрим процесс формирования обеспеченности населения материальными благами и услугами. Здесь получение требуемого результата осложняется рядом обстоятельств. Прежде всего важное значение имеет наличие в процессе доведения товаров до потребителей промежуточного звена (торговли, общепита, службы бытового обслуживания и т.п.), работники которого имеют гораздо большую доступность к различным материальным благам. При рыночной экономике, в условиях общей сбалансированности спроса и предложения, эта доступность большого значения не имеет. В ситуации дефицита и острой проблемы неудовлетворенного спроса такая доступность становится фактором необоснованно завышенных возможностей для перераспределения и соответственно роста уровня жизни. В аналогичном положении оказываются и привилегированные группы с большим объемом социальной власти – механизм обеспечения их материальными благами и услугами явно отличается от прочих. Стремясь сохранить и упрочить такое положение, соответствующие группы, как уже отмечалось,

меньше всего заинтересованы и в демократизации общественной жизни, и в утверждении гласности в вопросах распределения. В настоящее время только эти процессы могут действительно способствовать утверждению социальной справедливости в области формирования материальной обеспеченности населения, противостоять как неофициальному (но очень жестко действующему) механизму привилегий, так и фактически узаконенному механизму всевозможных закрытых распределителей (возникновение и существование которых вряд ли можно объяснить интересами общества).

И последнее. Очевидно, что для решения задач благосостояния населения необходима разработка и действенная реализация специальной социальной политики. Основное же условие при этом – обеспечение ее организационными и юридическими мерами, суть которых должна состоять в предоставлении населению (в том числе каждому индивиду) широкой возможности отстаивать свои материальные и любые другие интересы перед любой инстанцией, ответственной за их реализацию как в центре, так и на местах. Механизм такого отстаивания должен быть максимально демократичен и прост: каждый человек должен быть защищен от какой бы то ни было зависимости от бюрократического аппарата общества в удовлетворении своих основных потребностей. В случае ущемления материальных, а тем более социальных интересов населения ответственная сторона должна нести строгое наказание, заметно отражающееся на ее положении.

ВОЗМОЖЕН ЛИ ПЛЮРАЛИЗМ В СОВЕТСКОМ ОБЩЕСТВЕ

Соотношение политических и экономических реформ

На протяжении первых этапов перестройки казалось, что ключевой ее проблемой являются экономические реформы. Думалось, что надо как можно быстрее осуществить экономическую реформу, чтобы ее результаты почувствовали широкие массы. И затем на базе экономики и растущего уровня жизни приступить к обновлению политической структуры. Логически это, наверное, самый разумный план. Однако действительность оказалась гораздо сложнее, и к январю 1987 г. стало очевидно, что так действовать нельзя. Жизнь вообще редко допускает совершенно последовательные решения. Осуществлять политическую и экономическую реформы приходится параллельно. Это очень трудно и создает опасность срыва всего процесса перестройки, потому что в политическую деятельность включаются большие группы людей, не имеющих опыта активной политической деятельности; потому что политика затрагивает интересы еще более широкого круга людей, чем экономическая реформа. Но другого пути нет. Политическая реформа сейчас в определенном смысле проблема первоочередная, ибо, как показал опыт, экономические преобразования без политической поддержки буксуют.

В современных условиях политическая реформа может иметь только одно содержание – всемерную радикальную демократизацию общественной жизни. Без этого речь будет идти лишь о совершенствовании той не слишком демократической политической системы, которая сложилась у нас за последние полвека. Необходим решительный отказ от авторитарно-командного устройства политического управления, в котором связи сверху вниз, построенные на подчинении, дисциплине, указании, гораздо сильнее связей снизу вверх; отказ от системы, где идеалом является политическая монолитность, где наличие разных точек зрения, разных мнений рассматривается как абсолютно недопустимое бедствие, грозящее анархией, в крайнем случае, где оно терпится как зло, с которым приходится временно мириться. Реформа должна обеспечить переход от этой политической системы к плюралистической системе, в которой по-

стоянно присутствуют различные мнения и мнения эти сталкиваются, в котором любые предложения встречают оппонирование, а критика идет не только сверху вниз, но и снизу вверх.

Конечно, как всякое нормальное управление, такая система предполагает общественную и государственную дисциплину, при которой принятый закон, принятое решение исполняются. Но исполнение здесь вовсе не означает, что закрывается возможность критики решения или закона. Короче, надо перейти от ситуации, когда политического плюрализма либо нет, либо он выражается в скрытых, неявных формах, к системе, в которой разворачивается соревнование различных политических групп и сил; где откровенно выражаются их мнения и идет открытая дискуссия; где решения принимаются согласно воле большинства, но при этом сохраняется право меньшинства продолжать свое существование, разумеется подчиняясь общему закону.

В сложном современном обществе система, построенная на плюрализме и на взаимной критике, предпочтительнее авторитарно-монологичной. Весь опыт нашего общественного развития с середины двадцатых до середины восьмидесятых годов самым очевидным образом доказал, что нельзя создать эффективную политическую систему, гарантировав ее от злоупотреблений, пока она будет строиться на одной лишь вере в добрые намерения руководителей. И для проведения экономической реформы, и для создания общества, в котором можно спокойно жить и дышать, для того чтобы в обществе не возникали искажения, подобные тем, которые мы пережили во времена Сталина, или даже более легкие, выявившиеся в хрущевский или брежневский периоды, в обществе должны быть группы людей с разными взглядами, которые эти взгляды могут свободно выражать, а взгляды, с которыми не согласны, критиковать. Именно поэтому политическая реформа, связанная с развитием политического плюрализма, есть такая же необходимость и общественная потребность обновления социализма, как и реформа экономическая. Несимметричное, неправильное, но живое. ветвящееся дерево разнообразия символизирует социалистический идеал политического устройства гораздо точнее столь привычной нам четкой и монологичной пирамиды.

Контуры реформы

Осуществление такой реформы для нашей страны дело сложное, непривычное. Поэтому здесь нужно семь раз отмерить, прежде чем отрезать. И естественно, многократные обсуждения и дискуссии тут абсолютно необходимы. По-моему, для большей плодотворности дискуссий относительно демократизации и политического плюрализма надо выделять три группы

вопросов. Первое – что является нашим идеалом. Второе – каковы условия, при которых этот идеал может быть достигнут, и есть они у нас сегодня или нет. Третье – какие конкретные меры могут быть плодотворны в настоящее время.

Для марксиста, исходящего из того, что историческое развитие есть естественный закономерный общественный процесс, идеал – это, в сущности, представление об общей перспективе, направлении развития. Очевидно, по мере продвижения к идеалу он меняется со временем, а может вообще выясниться, что конкретно исторически реализуется нечто отличное от первоначального представления об идеале. С этой оговоркой можно сказать, что из того, что было до сих пор, лучшей формы политического плюрализма, чем многопартийная система, человечество не выработало. Может быть, со временем появится, но пока что ничего лучшего не было. Это суждение иной раз истолковывается так, что, дескать, буржуазный строй является идеалом. Но многопартийность и буржуазная демократия отнюдь не одно и то же. Наша страна давно уже сделала социальный выбор. Так что речь идет о социалистическом плюрализме, о плюрализме на базе социалистической экономики. Подобно тому как буржуазный политический плюрализм есть лучшая, наиболее эффективная форма буржуазного политического устройства, подобно этому социалистический плюрализм может стать лучшей формой политической организации социалистического общества. Об этом свидетельствует опыт некоторых социалистических стран и наш собственный опыт. Если говорить о политической самодетельности народа, сильнее всего она проявлялась в первые годы после Октября, когда в Советской России существовала многопартийная система. По разным обстоятельствам эта система исчезла. С тех пор страна заметно продвинулась вперед в социальном и экономическом отношениях. Но в отношении политического демократизма в собственном смысле дело обстоит как раз наоборот. При всей ограниченности демократии во времена гражданской войны ее живая душа – активность масс, – пожалуй, все-таки была здоровее, чем теперь. Так что и с точки зрения нашей собственной истории многопартийность может рассматриваться как своего рода политический идеал.

Но! Нельзя на этом утверждении останавливаться и делать из него вывод, что необходим (и возможен) немедленный переход к многопартийной системе. Общественное развитие меньше всего напоминает конструирование механизма или его механическую сборку. Оно гораздо больше похоже на рост живого организма. Здесь уместнее образы из крестьянского обихода: речь идет о том, чтобы готовить пашню, бросать в подготовленную землю семена и уж потом, при благоприятных условиях, после большого труда и ухода за посевами, собирать чайный урожай. Если говорить о сегодняшнем этапе развития нашей страны, то имеются по крайней мере две группы условий, кото-

рые свидетельствуют, что сейчас вопрос о многопартийной системе у нас является совершенно несвоевременным. Он ныне попросту на имеет смысла.

Первое. Любая политическая система неотделима от политической культуры, существующей в обществе. Наша нынешняя политическая культура не такова, чтобы в рамках этой культуры могла бы сегодня или завтра возникнуть многопартийная политическая система. Правда, насколько может судить социолог по материалам печати и телевидения, в нашем обществе имеются небольшие группы, готовые поддержать лозунг многопартийной системы. Вспомним, например, майскую передачу ленинградского телевидения "Общественное мнение". Многие из тех, кто подходил к микрофону, установленному на улице, высказывались за создание в СССР социалистической многопартийной системы. Я убежден, однако, что в общественном сознании народа абсолютно преобладает ориентация на однопартийную систему. Современные попытки провозгласить многопартийность имеют искусственный характер и в настоящее время выражают настроения явного меньшинства.

Второе обстоятельство не менее важно. Да, мы хотим заметить административно-командную экономику экономикой планово-товарной и хозрасчетной. Однако до сих пор этого не произошло. Такая замена еще только должна осуществиться в процессе перестройки. Между тем пока господствует хозяйственная система, в которой все экономические единицы жестко связаны друг с другом и не обладают почти никакой самостоятельностью, пока вся их деятельность зависит от задаваемых из центра планов, централизованно осуществляемого снабжения, централизованного распределения продукции, до тех пор многопартийная система решительно невозможна. Ее искусственное введение грозило бы всеобщей экономической катастрофой. Постепенное и разнообразное нарастание демократии и плюрализма в обществе может и должно развиваться только в единстве с преобразованием экономики. Будущее покажет, чем завершится этот сложный процесс, и уж никак не стоит сегодня пытаться навязывать обществу один из возможных вариантов его отдаленных политических последствий. Не стоит заставлять рожать трехлетнюю девочку.

Каким же путем идти?

Естественно, у меня нет никакого набора рецептов и всеобъемлющих решений. Такие решения вырабатываются коллективными усилиями множества людей – политиков, ученых, граждан. В дискуссиях и спорах на этот счет важно не столько составлять умозрительные планы, сколько выявлять то, что рожда-

ется в жизни, искать ростки, элементы реального плюрализма, определять, что из этого более, а что менее перспективно. Не нужно, конечно, сразу же "выпалывать", как сорняки, то, что в данную минуту кажется неперспективным; может быть, со временем дело повернется иначе. Но основной упор надо делать на то, что уже теперь представляется растущим и жизнеспособным.

Многие живые, реальные ростки политического плюрализма замечены в последние годы нашей общественностью; о них говорится в печати, они обсуждаются миллионами людей. На них-то и надо обращать главное внимание, в них, а не в абстрактных мечтаниях основная наша надежда.

В данной связи особенно важно, что в сегодняшней нашей жизни происходит зарождение плюрализма в рамках уже существующих общественных структур – в Советах, профсоюзах, комсомоле, творческих союзах и прежде всего в КПСС, которая действительно образует ныне политический авангард общества. В жизни партии присутствует множество недостатков, и руководство КПСС откровенно говорит о них. Но так или иначе в советском обществе нет другой организованной силы, способной возглавить общественное развитие. В партии сосредоточены наиболее активные, развитые, подготовленные силы народа, поэтому демократизация КПСС – ключевая точка демократизации страны в целом, ее перехода от монистической системы власти к реальной социалистической демократии.

Тем важнее поддерживать ростки плюрализма в партии, в Советах, других организациях. Это и переход к выборам Советов, комитетов, бюро и их руководителей при тайном голосовании и выдвижении большего числа кандидатов, чем имеется мандатов. И предложение о прямом избрании на съездах и сессиях не только руководства, но и центральных контрольных органов. В последнем случае, быть может, лучше использовать опыт II съезда РСДРП, который поставил рядом с ЦК избранную им редколлегию центрального печатного органа партии. По-моему, за последние годы печать ясно доказала, что она может быть мощным двигателем и организатором перестройки, подобно тому как "Искра" в свое время была важнейшим инструментом формирования партии.

Не исключено, что росту плюрализма будет способствовать также осуществление идеи прямого выбора первого руководителя непосредственно собранием, пленумом, сессией, конференцией, съездом при одновременном избрании соответствующего комитета, бюро, президиума, т.е. коллективного общеруководящего органа, который в конечном счете стоит выше первого руководителя. Первый руководитель и комитет смогут здесь уравновешивать друг друга. Возникнет та самая ситуация плюрализма, которую мы ищем: есть первый руководитель, выбранный всей организацией, и есть руководящий комитет, тоже выбранный всей организацией, соответственно управление приоб-

ретает характер диалога. Диалог этот, как правило, не должен быть враждебным, разве что в тех случаях, когда первый руководитель начинает злоупотреблять властью. В обычной же ситуации диалог не противоречит единству. Он лишь расширяет возможности оппонирования, конструктивной взаимной критики.

Однако при всей важности подобных мер этого мало. Реальный плюрализм, даже просто реальная состязательность на выборах невозможны без возникновения в Советах, в партии, в общественных организациях групп, поддерживающих программу того или иного кандидата, те или иные политические предложения, ту или иную стратегию решения очередных задач. Здесь корень плюрализма, здесь качественное отличие плюралистической политической системы от неплюралистической.

Вообще говоря, в жизни такие группы всегда существовали и существуют теперь, ибо всегда есть люди с разными точками зрения по тому или иному вопросу. Но с конца 20-х годов они существуют у нас скрыто, в неявном виде. При этом если дело доходит до открытого столкновения – что вполне нормально, – та группа, которая терпит поражение, нередко объявляется раскольнической антипартийной фракцией. Уместно напомнить, что фракции существовали в партии с момента ее зарождения практически до конца 20-х годов, хотя официально они были запрещены в марте 1921 г. на X съезде. Так называемое монолитное единство, которое получилось после их уничтожения, ныне, когда мы видим все последствия этой монолитности, вовсе не кажется таким уж привлекательным. Отдельный вопрос – было ли пресечение открытой деятельности групп в партии, Советах и т.д. неизбежным или нет. Исторически сложилось так, что они были уничтожены. Однако будем помнить, что Ленин отнюдь не утверждал, что фракции плохи вообще, в любых условиях, всегда и везде. На X съезде партии после профсоюзной дискуссии, когда Ленин выступал за запрещение фракций, речь шла о том, что в тех конкретных исторических условиях, в которых находилась Советская Россия в 1921 г., фракции делают невозможной победоносную борьбу с внешними и внутренними врагами пролетарской власти. Но уже тогда Ленин предвидел опасность, неизбежно вытекающие из подобного запрещения. Достаточно почитать стенограмму X съезда, чтобы убедиться, что эта мысль постоянно присутствует в его выступлениях, что Ленин призывает принять целый ряд мер, которые нейтрализовали бы угрозу ущемления прав меньшинства, угрозу обеднения разнообразия мнений, ослабления критического начала в партийной жизни. Он все время говорит, что в партии должны существовать дискуссионные издания, что необходимость выполнять практические организационные решения, принятые большинством, вовсе не лишают меньшинство права продолжать теоретически отстаивать свою точку зрения, публично критиковать руководство партии и осуществляемую им политическую линию (разумеется, подчиняясь этой линии, пока она со-

храняет законную силу). Это уже в сталинские времена утвердился взгляд, по которому идейное несогласие с мнением большинства при полном соблюдении дисциплины есть признак раскола, фракционности и т.д.

У Ленина это все выглядело совершенно иначе. Из резолюции X съезда, из выступлений Ленина никак не вытекает, что запрещение фракции означало запрещение идейных группировок в партии. В этом вопросе надо развеять многие вульгарные упрощения, рожденные торжеством установок "Краткого курса...". Не следует отождествлять фракции и идейные группы. Фракция – это такая внутрипартийная группировка, в которой складывается своя отдельная дисциплина, стоящая выше дисциплины общей. Фракция в подобном понимании есть зарождение иной общественной организации, существование которой в рамках прежней рано или поздно становится недопустимым. А идейно политические группировки – это временные и не связанные отдельной дисциплиной объединения людей, которые придерживаются одинаковых взглядов по тем или иным вопросам политики на том или ином этапе, по тому или иному проекту. Ведь когда речь идет о реальном политическом решении, практически всегда возникают разногласия. И такие разногласия полезны, они дают возможность рассмотреть проблему всесторонне, да и в дальнейшем после принятия решения позволяют лучше видеть недостатки его осуществления.

К тому же наше общество неоднородно, в нем существуют группы с различными интересами. Эти интересы объективно не антагонистичны, так что не надо уничтожать одну группу, чтобы обеспечить интересы другой. Но для того чтобы различные интересы были учтены наиболее полно, надо, чтобы их кто-то выражал. Практически так оно и получается вне зависимости от нашего согласия или несогласия. Различные идейные группы неизбежно возникают в обществе и в партии, они существуют и действуют, хотя и не всегда открыто, публично, гласно. Не надо относиться к ним как к тайной болезни, которой стыдятся, а надо понять, что плюрализм мнений и существование групп мнений – это показатель политического здоровья.

В этой связи стоит вспомнить эпизод, произошедший на X съезде партии. Один из видных деятелей партии Рязанов внес при рассмотрении ленинской резолюции о единстве поправку, в которой предлагалось навсегда запретить в партии выборы по платформам. Возможно, современному советскому человеку не очень ясно, что это такое. До конца 20-х годов в большевистской партии применялись две процедуры внутрипартийных выборов и связанного с ним голосования. Если по обсуждаемым вопросам не было больших разногласий, то выборы проводились примерно по такой же системе, которая применяется и теперь. Но если возникали резкие различия, существующие разногласия, то внутри партии появлялись разные предложения относительно дальнейшей политики, различные политические платформы. То-

гда сторонники каждой из платформ выдвигали отдельные списки кандидатов на съезд или конференцию, в руководящие органы и т.п. При выборах обсуждались преимущественно не кандидаты, а платформы. В зависимости от того, сколько голосов набирала каждая из платформ, на съезд, конференцию, в комитет проходила та или иная часть кандидатов, выступавших в ее поддержку. Это, конечно, схема, но принцип выборов по платформам именно таков. Так вот, Рязанов выступил на съезде и сказал, что существование подобного порядка ведет к образованию фракций и раз уж запрещаются фракции, то надо запретить и голосование по платформам. Ленин против этого решительно возразил. Он сказал, что в будущем могут возникать такие условия, в которых разногласия окажутся неизбежными. Тогда голосование по платформам станет необходимостью. И предложения Рязанова не были приняты съездом.

Уроки истории подтверждают справедливость ленинской мысли. Чем дальше разворачивается процесс демократизации, тем отчетливее вырисовывается важность открытого сопоставления разных взглядов и концепций. Становится ясным, что многокандидатные выборы дают полный эффект только тогда, когда соревнование идет не только между личностями, но и между идеями, платформами. Избирательная борьба – это не выбор между "просто приятной дамой" и "дамой, приятной во всех отношениях". Нет, выборы должны быть борьбой предложений и программ. Знаменательны в этой связи некоторые явления в жизни комсомола, который в определенных отношениях стал экспериментальным полигоном политической перестройки. В комсомоле раньше всего начали проводиться выборы с несколькими кандидатами на одно место. А теперь вот "Комсомольская правда", оценивая выборы секретаря Ростовского обкома ВЛКСМ (там было 4 кандидатуры), прямо говорит о необходимости сделать подобную систему правилом и добиться того, чтобы у каждого кандидата была своя развернутая платформа. Я думаю, что так должно быть не только в комсомоле.

Помимо развития внутрипартийной и внутрикомсомольской жизни, в нашем обществе есть еще одна сфера, где появляются ростки реального политического плюрализма. Я имею в виду самостоятельные общественно-политические клубы, возникающие сейчас во многих городах страны. Я вхожу в комиссию Советской социологической ассоциации по изучению работы с этими клубами, знаком с деятельностью некоторых из них в Москве и немного в Ленинграде. Их обычно обозначают бессмысленным (в данной связи) словечком "неформалы". По существу же это независимые самостоятельные общественно-политические организации непартийного типа. В подавляющем большинстве они признают реальную роль КПСС в советском обществе и имеют отчетливо выраженную социалистическую и демократическую ориентацию. Группы, выступающие против социализма, заявляющие о необходимости создавать новые партии, находят-

ся в явном меньшинстве и никакой опасности для советского строя не представляют. Тем более странным кажется паническое отношение к подобным группам, стремление избежать открытой дискуссии с ними, добиться их запрещения. Неужели "запретители" действительно думают, что в такой дискуссии у социализма не найдется достойных защитников? Напрашивается мысль, что в действительности заботятся об отживающих, догматических, казарменных формах социализма, которые, к несчастью, получили немалое распространение в нашей стране и которые действительно не выдерживают даже несоциалистической критики. Но ведь чем скорее будет покончено с подобными деформациями, тем лучше. Что же касается социализма живого, творческого, обновляющегося, ему антисоциалистическая критика не страшна.

Большинство независимых социалистически ориентированных клубов и групп представляют собой проявление самостоятельной народной (в основном молодежной) активности, которая нужна перестройке. Пока что деятельность этих клубов выражается в основном в проведении свободных дискуссий и обсуждений. На их собраниях рассматриваются актуальные вопросы современности, подвергаются критическому анализу практически все важные предложения относительно развития нашего общества, выдвигаемые отдельными деятелями или государственными органами.

В условиях дальнейшей демократизации независимые клубы, скорее всего, смогут дополнить дискуссии участием в практической работе по развитию самоуправления как самостоятельно, так и совместно с Советами, комсомолом, профсоюзами, другими общественными организациями. Однако уже теперь их дискуссионная, аналитическая и критическая активность приносит немалую пользу. Во-первых, тем, что в подобных обсуждениях у молодежи развивается способность к самостоятельной оценке политических событий и разных политических позиций, умение сознательно, обдуманно решать, какая из них заслуживает поддержки. Во-вторых, потому что даже в нынешнем виде независимые клубы образуют пусть еще слабые, но реальные зачатки оппонированных структур, подвергающихся критическому разбору, так сказать, проверке "на прочность" новые идеи и новые предложения. Да и сами они могут оказаться источником плодотворных инициатив и проектов. В независимых клубах возникает элемент реального диалогового управления, которое может дать органам власти новый источник столь нужной им "обратной связи", расширить их информацию о том, как управленческие действия воспринимаются общественностью.

Казалось бы, партийные, советские, комсомольские органы должны были всеми силами поддерживать активность независимых политических клубов, вообще всех демократических самостоятельных объединений, коль скоро они соблюдают законы,

не прибегают к насилию и не пропагандируют его, не разжигают национальную рознь, не провоцируют социальную напряженность с помощью безответственной социальной демагогии. Увы, дело не всегда обстоит таким образом. Нередко независимые политические клубы даже ярко социалистической ориентации сталкиваются с враждебностью и недоверием со стороны местных организаций. Активисты многих самостоятельных политических объединений подвергаются несправедливым, а порой и оскорбительным нападкам в печати. Иной раз официальные инстанции соответствующим образом информируют администрацию предприятий и учреждений, где работают так называемые "неформалы". Подобные действия – независимо от субъективных намерений – оказываются средством сдерживания политической активности народа, а значит, и всего дела обновления социализма.

Третья область общественной жизни, где естественно, органично появляются ростки социалистического плюрализма, – деятельность советов трудовых коллективов. Споры нет, элементы плюрализма, диалога вряд ли получают широкое развитие в тех СТК, которые выступают придатком администрации, где, например, председателем автоматически избирается директор. К сожалению, пока что так сделано на большинстве предприятий. Однако в других случаях, когда трудовой коллектив выдвигает в СТК активных, независимых, принципиальных людей, возникает иное положение. СТК превращается в самостоятельный орган, работающий "на равных" с администрацией и несущий равную с ней ответственность.

В СТК – если это не придаток администрации – политический плюрализм, политическая демократия перерастают в демократию социальную. Ведь здесь должны решаться вопросы повседневного труда и вознаграждения за него. Принципы демократии оказываются в данном случае средством обеспечения социальной справедливости, внедрения ее в практическую, реальную жизнь десятков миллионов людей. Очень может быть, что именно СТК и подобные им органы, в которых проблемы политики непосредственно, самым ясным образом соединяются с проблемами труда и быта, станут важнейшей ареной развертывания политического плюрализма и превращения демократии в повседневный образ жизни народа.

Будучи социологом, не могу удержаться в заключение от призыва к трезвости и реализму. Достижения не даются даром. За каждое из них надо чем-то расплачиваться. Демократия и политический плюрализм представляют собой более эффективную и более прогрессивную политическую систему, нежели авторитарно-командное управление. Но как и всякий шаг прогресса, эта система имеет свою оборотную сторону. В переходе к ней заключена потенциальная опасность анархического беспорядка. В обществе, где невелик опыт демократической самоорганизации, где недостает демократических традиций, где далеко не

всегда соблюдалась законность, опасность такого рода особенно велика. Память о Сумгаите, о том, во что выливается слабость власти, должна сопровождать наши размышления о демократии столь же постоянно, как и память о кровавых беззакониях неограниченной, недемократической власти. Предотвращение насилия всеми средствами, находящимися в распоряжении государства, в том числе и мощью правоохранительных органов, составляет необходимое условие демократизации. Так что будем на пути к демократии и плюрализму не только последовательны, тверды, решительны, но и благоразумны.

О ФУНКЦИЯХ ПАРТИИ В СОВЕТСКОМ ОБЩЕСТВЕ

Важнейшей составной частью начавшейся в советском обществе перестройки является политическая реформа. Это обусловлено, во-первых, тем, что существующая вот уже несколько десятилетий административно-командная система полностью себя изжила, превратившись в главный тормоз общественного прогресса. И во-вторых, тем, что без создания подлинно демократического механизма связи трудящихся с политической властью невозможно включить народные массы непосредственно в процессы перестройки, обеспечить активную поддержку снизу проводимых во всех сферах общественной жизни реформ. Поэтому на современном этапе выдвигается важная задача изучения и осмысления имеющегося советского и зарубежного политического опыта, различных концепций, всевозможных направлений политической реформы в СССР, их всестороннее и демократическое обсуждение и на этой основе выбор и принятие наиболее эффективного варианта политических преобразований. Разработка концепции политической реформы и ее реализация потребуют известного периода времени и должны, по нашему мнению, проводиться поэтапно. Важнейшая задача первого этапа – разграничение функций партийных и государственных организаций.

Эта проблема возникла в нашей стране в первые годы Советской власти, когда партия в сложнейших внутренних и внешних условиях вынуждена была взять на себя всю полноту власти, выполняя наряду с присущими ей функциями также функции других звеньев системы диктатуры пролетариата. В.И.Ленин считал такое положение вынужденным, временным и в период перехода к нэпу поставил вопрос о необходимости четкого разграничения функций. Однако после смерти Ленина этого не было сделано. Более того, в период культа личности Сталина произошло сращивание партийного и государственного аппарата, монополизация политической власти, что привело к отчуждению трудящихся от власти, утверждению режима беззакония и политического террора.

С 30-х годов политический монополизм стал стержнем механизма торможения, постоянно воспроизводя авторитарные,

антидемократические тенденции. Наряду с другими причинами он породил серьезные деформации как в обществе, так и в самой партии. Одной из них является такое положение, когда занятие фактически всех руководящих должностей предполагает обязательную партийность. Такое срастание партии с государственной властью с неизбежностью привело к бюрократизации партийного аппарата, отрыву его от масс, перерождению значительной части руководящего состава, проникновению в ряды партии людей, стремящихся занять то или иное кресло, положение в обществе. Все предпринимавшиеся ранее попытки ликвидировать это извращение (при помощи чисток, перерегистраций, разнарядок, социального регулирования партийных рядов) не принесли ожидаемого эффекта, ибо не затрагивали коренной причины деформации – *монополии на политическую власть*. Поэтому сегодня, когда наше общество переходит от административно-командной системы к системе социалистической общенародной демократии, предстоит ликвидировать многочисленные деформации и наслоения предшествующего периода, вернуться к ленинской концепции коммунистической партии.

Напомним, что В.И. Ленин выделял три функции коммунистической партии: идеологическую – внесение социалистической идеологии, социалистического сознания в ряды рабочего класса, всех трудящихся; политическую – разработка стратегической линии общественного развития, принятие коренных политических решений – и организаторскую – мобилизация коммунистов, а через них всех трудящихся на выполнение этих решений. Эти три функции в своем единстве и взаимосвязи и выражают сущность коммунистической партии и являются реальным проявлением ее руководящей роли в социалистическом обществе.

Возвращаясь сегодня к функциям марксистско-ленинской партии, необходимо наполнить их содержанием, соответствующим новым политическим реалиям, учитывающим весь предшествующий опыт как нашей страны, так и других социалистических стран. В социалистических странах с однопартийной системой имеют место три формы (модели) политического руководства, отличающиеся характером отношений правящей партии к государственной власти. В основе первой модели (имеющей место, например, в Румынии) лежит принцип совмещения руководящих партийно-государственных функций сверху донизу и создания на этой основе единых партийно-государственных структур на местах. Вторая модель (сложившаяся в нашей стране и большинстве других социалистических стран) базируется на принципе разграничений функций. Однако этот принцип фактически носит декларативный характер (ни в одном нормативном документе партии и государства рамки полномочий этих двух звеньев политической системы не зафиксированы). Поэтому в действительности имеет место негласное совмеще-

ние функций, подмена партийными органами государственных и общественных организаций. И наконец, третья модель (которая частично реализована в Югославии) имеет четкий правовой механизм разграничения функций. Здесь партия осуществляет идейно-политическое руководство общественным развитием¹. Не считая последнюю модель оптимальной (да такой, по-видимому, и нельзя достичь в рамках однопартийной системы), вместе с тем можно констатировать, что политическое развитие социалистических стран идет в направлении от первой модели ко второй и от второй к третьей. Другими словами, по мере становления социалистического общества и развития демократии коммунистические партии возвращаются к своим коренным функциям, присущим им именно как политическим партиям.

На современном этапе в рамках проводимой в нашей стране политической реформы содержание и границы основных функций партии нам представляются следующими. *Идеологическая функция*: деятельность партии должна быть сконцентрирована на идейно-воспитательной работе, т.е. внесении в общественное сознание передовых идей, концепций, разработанных общественными науками. При этом пора отказаться от упрощенных представлений, что только коммунистическая партия может быть субъектом развития марксистско-ленинской науки. Если в прошлом и начале нынешнего столетия зарождающаяся марксистскую теорию создавали и разрабатывали отдельные партийные теоретики, то на современном этапе марксистское общественное знание стало намного богаче, многограннее, сложнее, и для его развития недостаточно усилий отдельных теоретиков. Нужна мощная современная отрасль науки, включающая в себя множество направлений научного знания и обладающая относительной самостоятельностью. Отсутствие такой самостоятельности в предшествующие десятилетия привело к срастанию партийных и научных структур, полному подчинению науки политике, точнее, конъюнктурным целям отдельных политических руководителей и как следствие – к догматизму и схоластике в общественных науках, их отрыву от реальной жизни. Поэтому мы считаем, что общественные науки, как и другие научные дисциплины в нашей стране, должны быть подчинены Академии наук СССР. Партия же должна стимулировать творческое развитие самых различных направлений общественнознания, не допускать монополизма в общественных науках, создавать условия для проведения широких демократических дискуссий и обсуждений. Все это позволит ей использовать действительно научные достижения в идейно-воспитательной работе, перевести политическое руководство на научную основу.

Политическая функция партии должна быть сконцентрирована

¹ См. об этом подробнее: Ильинский И.П., Страшун Б.А., Ястребов В.И. Политическая система зарубежных стран социализма. М., "Международные отношения", 1981.

на на разработке стратегической линии общественного развития. При выработке и принятии политических решений необходимо учитывать интересы всех социальных групп советского общества, рассматривать все альтернативные варианты общественного развития. Постепенно функция принятия важнейших политических решений должна переходить от представителей народа к самому народу, который путем социалистического референдума будет прямо проводить свое волеизъявление.

Самым радикальным изменениям должна быть подвергнута *организаторская* деятельность партии. Эта функция коммунистической партии в предшествующие годы была подвержена сильным деформациям и фактически превратилась в командно-мобилизационную. Как в экономике мы сейчас переходим от внеэкономического принуждения к преимущественно экономическим методам управления, так и в деятельности партии должен быть осуществлен переход от принуждения к убеждению, от административных, нажимных методов руководства к идейно-политическому воздействию, влиянию силой примера. "... Не силой власти, – как учил В.И. Ленин, – а силой авторитета, силой энергии, большей опытности, большей разносторонности, большей талантливости" должны вести за собой беспартийных коммунисты¹. Для этого необходимо определить в законодательном порядке полномочия и порядок деятельности партии, механизм ее взаимосвязи с органами власти и управления, с общественными организациями. Настало время ввести в Конституцию СССР и Устав КПСС положения о том, что у партии не должно быть властных функций вне самой партии, что она добивается проведения своей линии только через коммунистов, работающих в различных коллективах. Проведение в жизнь данных положений потребует серьезных структурных изменений, и в первую очередь ликвидации в партийном аппарате всех дублирующих звеньев: отраслевых, контрольных и пр. Такая перестройка позволит значительно сократить непосредственное, зачастую некомпетентное вмешательство партийных органов различных рангов в экономику, науку, культуру, деятельность Советов, хозяйственных органов, профсоюзов, комсомола. А это в свою очередь будет способствовать повышению авторитета и влияния КПСС в обществе: партия, освободившись от выполнения несвойственных ей функций, полностью сосредоточит свои усилия на выполнении присущей ей роли политического руководителя советского общества.

¹ В. И. Ленин. Полн. собр. соч., т.7, с. 14.

ПОЛИТИЧЕСКИЕ ПРЕДПОСЫЛКИ ПЕРЕСТРОЙКИ ОБЩЕСТВЕННЫХ ОТНОШЕНИЙ

Эффективность системы, созданной в 30–40-е годы в СССР, подвергнута серьезному сомнению в целом ряде советских публикаций. Объективистские оценки сталинистской системы (названной административной на этакий неполитический, вроде бы беспристрастный научный лад) пытаются определить, что перевешивает: пушки, танки и самолеты или репрессии. Но появились и глубокие, политически емкие оценки сталинизма как общественной системы. В редакционной статье *Правды* от 6 апреля 1988 г. практика сталинского времени названа антиленинской, антисоциалистической. Значит, укрепился и расширился подход, согласно которому потребность в перестройке диктуется не устареванием прежнего социально-хозяйственного строя, а его *непригодностью* для задач социалистического развития с самого начала, его деформированностью и тенденциями к перерождению. Отсюда смещение акцентов в формулировании задач предстоящих преобразований: не совершенствовать сталинистское наследие, а отказываться от него, возрождать дух и принципы ленинизма.

Принятая в 1987 г. программа радикальной экономической реформы основана на теоретических разработках, завершенных в 60-е годы (отчасти – к середине 70-х годов). Это говорит о том, что экономисты давали предложения и разработки по радикальной реформе, однако они были отвергнуты.

Правда, экономистов можно упрекнуть в том, что проекты экономической реформы были слабо увязаны с необходимостью политических преобразований. Сама идея демократизации была высказана четко и тогда, но, думается, многими она не воспринималась в 60–70-е годы как идея кардинальных перемен в политической системе общества.

1983–1984 гг. показали, что сложившаяся система не шла на радикальные перемены, все время сползала на "совершенствование", оставляющее нетронутой свою сталинистскую сердцевину. Яркое этому подтверждение – и "наведение порядка и дисциплины" образца 1983 г., и крупномасштабный экономический эксперимент 1983–1985 гг. Даже сейчас, когда политичес-

кое руководство призывает к глубоким переменам и издает законы о таких переменах, система демонстрирует нежелание и неспособность сама себя реформировать.

Период 1985–1987 гг. характеризуют усилия руководства КПСС по осмыслению сложившейся ситуации. Общество прошло большой путь в понимании существа перестройки. .

В важнейших партийных документах – в решениях высших органов и выступлениях руководителей КПСС – содержится обычно комплекс установок, однако некоторым из них придается доминирующее в тот или иной период значение, роль ключевых лозунгов. Анализ этих лозунгов позволяет определить, что именно приоритетно для правящей партии в тот или иной период, как руководство партии представляет себе эффективные пути и способы реализации стратегических целей.

После апреля 1985 г. сформировалось несколько ключевых лозунгов, так как каждый последующий не вытеснял, а дополнял предыдущий. Это – *ускорение, перестройка и демократизация*. Ключевые лозунги, выдвинутые в 1985–1987 гг., отражали потребности развития общества, но отражали их недостаточно глубоко и четко. Уходило немало времени на наполнение этих лозунгов достаточным содержанием. Лишь лозунги демократизации и революционных преобразований достигли политической глубины. Стратегические цели недостаточно ясно отражаются в ключевых лозунгах 1985–1987 гг. Практические перемены оказываются, как правило, неизмеримо скромнее лозунгов. Массовая активность на базе ключевых лозунгов пока не возникает (а иногда ее возникновение явно сдерживается). Все это заставляет сделать вывод, что выработка ключевых лозунгов, адекватно отражающих стратегию руководства обществом и обладающих мобилизующей силой, должна быть поставлена на научную основу.

Перестройка как бы дала сигнал объединяться экономистам, обществоведам, социологам и ученым других специальностей. А добротная платформа для такого объединения существует с середины XIX века. Это целостное марксистско-ленинское обществоведение. Эту целостность требуется восстановить.

Запас фундаментальных знаний, не задействованных в практических решениях, быстро тает. Сегодня главная опасность для обществоведения – излишне увлечься прикладными разработками, поэтому надо усилить фронт фундаментальных исследований.

Об обществе, в котором мы живем

Вопрос о характере назревших преобразований, о движущих силах предстоящей в СССР революции решается по-разному.

му, в зависимости от политической позиции идеологов.

Основное, принципиальное расхождение состоит в понимании характера, структуры, проблем современного советского общества. Анализ общественной жизни в СССР в 1985–1987 гг. позволяет сделать немаловажный вывод: программы общественных преобразований повисают в воздухе, если они строятся как призывы к улучшениям, как набор ближайших шагов по устранению недостатков и внедрению полезных новшеств, а вопросы стратегии и глубокой оценки прошлого и настоящего не получают должного освещения и все время удаляются из фокуса общественного внимания. При этом часто говорится о новом качественном состоянии советского общества, которое будет достигнуто в итоге стратегии ускорения и перестройки. Характеристики этого состояния даже зафиксированы в новой редакции Программы КПСС. Однако, как показывает опыт, новое качественное состояние не воспринимается массами как мобилизующая идеологическая формула, если оно не противопоставлено старому качественному состоянию советского общества. Политика гласности предоставила в распоряжение массового сознания множество новых фактов и оценок частных явлений и процессов. Но ничто так сильно, как полоса гласности, не обнаружило дефицит в нашем обществе глубоких научных обобщений.

Мы утверждаем, что оценки прошлого и настоящего, данные на XXVII съезде КПСС и в некоторых последующих официальных партийных документах, совершенно недостаточны для направления перестройки в русло революционных преобразований всех сторон жизни советского общества.

Фигура Сталина, которая неизбежно еще будет привлекать внимание историков, мешает многим обществоведам обратиться к более емкому историческому явлению, чем эта личность. – к общественному строю, созданному в СССР в 30–40-е годы и имевшему в своей основе идеологию и практику, порвавшую с ленинизмом. Этот общественный строй не может быть обобщен, научно описан понятиями, отражающими нормальный ход социалистического строительства. Не признавать этого факта и даже отказываться обсуждать вопрос о характере и глубине отступлений от ленинизма, от принципов социализма в ходе развития СССР в 30–40-е годы и позже – значит впадать в патристическую метафизику, всюю нажимать на педали торможения перестройки, выхолащивания ее революционных потенций.

Научный аппарат, необходимый для диалектической оценки исторической практики СССР, создан в виде теории деформаций и перерождений (теория опубликована)¹. Приведем некоторые ключевые положения этой теории.

Под влиянием тех или иных воспроизводимых или длительно действующих причин те или иные отступления от приемлемых (допустимых) для социалистического строительства форм

¹ См.: Очерки политической экономии социализма. М., "Наука", 1988.

и методов исторического действия могут приобретать устойчивость, сами становятся фактором, формирующим конкретно-исторический облик общественных процессов. Происходит деформация этих процессов. При длительном воспроизведении деформации могут становиться привычными для массы, укореняются в сознании сначала многих, а затем и большинства людей как естественные, нормальные формы общественного бытия. В таких случаях деформации приобретают характер перерождений.

Известное число деформаций и перерождений отдельных сторон и процессов общественно-экономической жизни, по-видимому, постоянно имеется даже в самом здоровом обществе, строящем социализм и коммунизм. Весь вопрос в том, достигает ли круг чуждых социализму процессов и отношений опасной широты, становится ли их множество критическим. Это во-первых. Во-вторых, крайне существенно, возникают ли в обществе обстоятельства, позволяющие хотя бы некоторым перерождениям стать агрессивными, активными. Активность даже некоторых перерождений подхлестывает остальные, помогает консолидироваться всему, что чуждо строю. И если "критическая масса" имела в потенции, она может превратиться в действительность. Так возникает деформация общественного строя, способная с течением времени утвердиться в качестве привычной для него массы, стать перерождением строя. Само собой разумеется, что происходит это не незаметно, а приводит в действие общественные силы, формирует и выдвигает новые общественные силы. Дело может доходить и до контрреволюции, в том числе до восстаний и гражданской войны.

Деформации и перерождения отдельных процессов неизбежно влекут за собой неиспользование внутренних потенций (преимуществ) социализма, частичную утрату завоеваний социализма. Деформация строя в целом означает реальную опасность утраты всех завоеваний социализма, а перерождение строя делает эту утрату фактом реальной истории.

Деформация строя может быть определена как особая фаза его развития, сущностная черта которой – утрата строем адекватных ему форм функционирования при сохранении приверженности строю ведущих, определяющих социальных сил. Деформация строя – это, по сути дела, состояние кризиса, для разрешения которого должен быть сделан выбор: либо заменить деформированные отношения и формы их организации адекватными строю, либо принять сложившиеся деформации как общественно нормальные формы отношений. В первом случае происходит возвращение общества в русло прогрессивного развития, во втором – перерождение строя, его превращение в иной строй.

Деформация социализма чревата утратой завоеваний социализма, но состояние общества все еще остается обратимым, пока не произошло перерождение, пока массы трудящихся за

социализм. Перерождение может считаться свершившимся, когда трудящиеся массы приняли деформированный социализм за социализм и не видят подмены, не борются с ней. Различать деформацию социализма и его перерождение крайне важно, ибо это два разных качественных состояния общества, с разными законами движения, с разными социальными силами, с разными задачами и способами борьбы за возвращение на путь социализма.

Все без исключения деформации социализма имеют общее свойство – *ослабление политической активности трудящихся масс вплоть до их политической пассивности.*

Общество, построенное в нашей стране в 30–40-е годы, вошло в историю как *сталинская эпоха*. В 1953–1964 гг. были предприняты попытки (далеко не во всем последовательные) переоценить ряд процессов этой эпохи, повернуть развитие страны в русло демократизации. С 1965 г. движение приняло в целом попятный характер, и к 70-м годам сложилась стабильная социально-политическая система, называвшая себя *реальным социализмом*. Сталинская эпоха и реальный социализм – последовательные фазы развития одной и той же общественной системы.

На знамени перестройки написано: *добиться достижения советским обществом нового качественного состояния. Но по сравнению с каким качественным состоянием оно будет новым? Каково старое, ныне существующее, исходное для перестройки (ревлюции) качественное состояние советского общества? Именно этот вопрос, а не суд истории над деяниями Сталина и его соратников делает обращение к прошлому (начиная с 30–40-х годов) острозлободневным, практически неотложным, объективно неизбежным. Сталинскую эпоху можно было бы оставить без переоценки впредь до того, как кропотливые историки изучат ее вдоль и поперек, если бы эта эпоха не была начальной фазой, фазой возникновения того типа общества, который мы собираемся перестроить не как-нибудь, а радикально, революционным путем.*

Идеология сталинской эпохи и идеология реального социализма отвергали научную оценку состояния общественных отношений, объявляя его без всяких доказательств полностью соответствующим закономерностям социалистического строительства. Однако накопившиеся научно достоверные оценки и преданные гласности факты позволяют не только сомневаться в правомерности таких деклараций, но и дать иную оценку общественному строю, возникшему в СССР в 30–40-е годы и продолжающему в модифицированном виде существовать до сих пор. Этот строй – *казарменная деформация социализма.*

В настоящее время наука располагает достаточно развитым содержательным обоснованием этого вывода, может указать основные направления и формы деформаций, а в ряде сфер и процессов – и перерождений.

Казарменная деформация социализма – это общество, которому свойствен стержневой антагонизм между командно-карательным типом управления и народом, принимающим идеалы социализма как идеалы и цели общественного прогресса, гуманизма, справедливости, добра и мира.

Четыре главных "сценария будущего" для СССР

Период реального социализма сформировал четыре идейных представления о путях дальнейшего развития советского общества. Одно из них основано на желании улучшить дела, ничего не меняя, то есть на нежелании замечать реальные проблемы, на безответственном, в сущности, отношении к судьбам страны и народа. Практика юбилейных самопоздравлений 70–80-х годов, курс на поддержание в народе хорошего, бодрого настроения путем замалчивания проблем, фактов, событий, запрещения новых идей, раздвоение сознания, намеренная глухота к постановкам, проникнутым ответственностью за судьбы страны, аппаратная суета по подготовке и изданию массы постановлений и решений и т.д., и т.п. – все это формы существования и действия идеологии, рассчитанной на горизонт сегодняшнего дня. Плоды этой идеологии – реальные шаги к переоружению как отдельных процессов жизни общества, так и строя в целом. Бесперспективность продолжения дел на основе принципов, сформировавшихся в 70–80-е годы, почти очевидна. Но ведь вся эта политика и идеология и не были рассчитаны на перспективу. Иначе они не были бы политикой и идеологией политической безответственности.

Три другие идеологии, реально имеющиеся теперь в нашем обществе, исходят из необходимости решительных перемен.

Первая провозглашает необходимость *"навести порядок в стране"*, это ее ключевой лозунг. Правда, в стране нет открыто анархистского движения, идеи анархизма не пользуются поддержкой в народе и не являются существенным фактором общественного массового сознания. Поэтому никто не возражает, что порядок навести следует, всем ясно, что порядок лучше беспорядка. Вот почему правильно понять существо идеологии, козыряющей необходимостью *"навести порядок в стране"*, можно, лишь вникнув в характер способов, предлагаемых для наведения порядка. По этим признакам сторонники *"наведения порядка"* различаются. Ядро, отстаивающее *"наведение порядка"* как самостоятельную программу дальнейшего развития страны, придерживается таких представлений о порядке, которые совпадают с идеологией казарменного социализма. Нередко образцом порядка прямо объявляется сталинская эпоха, а сталинские методы признаются закономерными, оправданными.

При этом одни считают их оправданными всегда, в любых условиях, другие полагают, что сталинские методы оправданы в условиях трудностей. Указывается, что сейчас как раз время трудностей (империализм нагнетает напряженность, СССР должен преодолеть отставание в технике, сделать рывок и т.п.). Отмеченная программа с любыми ее нюансами есть программа реставрации сталинизма, осуществление такой программы стало бы завершающим шагом к утрате социалистических завоеваний в СССР, окончательным перерождением строя.

Методы "наведения порядка" в 1983 г. были ярким образцом апробирования идеологии реставрации сталинизма.

Тонкая разновидность неосталинизма – попытки активизировать хунвэйбиновские настроения среди молодежи и в люмпенизированной части рабочих, крестьян и интеллигенции. Цель таких попыток – создать социальную силу восстановления авторитарной власти, подменить активизацию трудящихся масс сколачиванием актива для удержания массы в повиновении.

Вторая реально существующая сейчас в СССР идеология будущего отталкивается от проблем хозяйства, от необходимости *повысить экономическую эффективность, достичь сбалансированности, улучшить снабжение населения товарами и услугами*. Действительно, все это необходимо сделать. Но как и в какой связи с социальной стороной общественного развития? Рассматриваемая идеология тяготеет к мысли, что экономические проблемы могут быть решены независимо от того, что и как будет делаться в социальной, духовной и политической сферах. Пусть партия займется идеологией и политикой, а хозяйственникам даст "карт-бланш" для выведения экономики из кризисного (или предкризисного) состояния. Более того, полагают, что демократизация невозможна до того, как будет внедрен полный хозрасчет, самофинансирование, самоокупаемость и т.п. Получается сначала перестройка в экономике, потом – в других сферах жизни общества.

Из таких подходов вытекает, что временно, в качестве манаевра, вполне допустимо использовать для улучшения дел в экономике и такие пути и способы, которые в дальнейшем, при перестройке в политической, социальной, духовной сферах могут быть отменены как неподходящие для социализма. К примеру, маленькая безработица или семейный подряд, если в нем нарушаются социальные интересы детей и подростков. Особенно популярно артельное начало, рекомендуемое там, где плохая организация не способна обеспечить должной эффективности (бригада на государственном предприятии, которой позволено не считаться с государственной тарифной системой). Имеются и другие рекомендации, тяготеющие к своего рода "отделению трудового коллектива от государства", к замене государственной юрисдикции в хозяйстве групповой юрисдикцией. Если концепция хозяйственного самоуправления начинает наполняться подобными содержательными идеями, то она неизбежно

начинает противопоставляться концепции демократического централизма в управлении хозяйством.

Среди части хозяйственников, усвоивших в застойные годы допустимость нарушений хозяйственной, технологической, плановой дисциплины, вкусивших безнаказанность за своевольные интерпретации решений и указаний, изощренных в обоснованиях объективных причин ради получения поблажек, есть тяготение к противопоставлению "моего завода", "моего министерства", "моей области или района" всему народному хозяйству. И среди ученых-экономистов появляются идеологи сугубо хозяйственного, по сути дела, прагматического подхода к определению перспектив и смысла перестройки.

В военной промышленности и в обслуживающей ее науке прагматические подходы к определению будущего, по-видимому, особенно сильны. Свято веря в вечную приоритетность своих отраслей, они требуют улучшения дел в остальном хозяйстве все равно какими методами, лишь бы немедленно.

Идеология реставрации сталинизма и идеология прагматизма, так же как и идеология безответственного отношения к будущему страны, прекрасно уживаются с технократическим подходом к общественным проблемам и с милитаризацией сознания, приемлют манипулирование личностью трудящегося ради решения производственных задач и склонны требовать от человека приспособления к научно-техническому прогрессу. Гуманизм либо чужд этим идеологиям, либо они безразличны к проблемам гуманизма и социальной справедливости, считая все это сантиментами, голой пропагандой, демагогией, в лучшем случае – заботами далекого будущего.

Третья идеология из числа рассчитанных на коренные перемены ради устойчивых улучшений состояния дел в стране – это идеология перестройки, понимаемой как *социальная революция*. На наш взгляд, это единственная идеология, указывающая путь к прогрессу через возрождение социализма, через социалистическую демократизацию. Это единственно правильный путь и самый трудный для практического осуществления. Но он реален, он осуществим.

Рассмотрим стратегию и тактику следования этим путем.

Стратегия и тактика социальной революции (перестройки) в СССР

Политически заостренной формулировкой конечной цели назревшей в СССР революции является *ликвидация деформации социализма и возвращение в русло прогрессивного социалистического развития*.

Эта формулировка предполагает наличие в СССР именно

деформации, а не перерождения социализма. Если бы конкретно-исторический анализ обнаружил, что во всех основных социальных слоях населения господствующей идеологией является несоциалистическая, то установка на революцию, т.е. на быстрый и крутой перелом сложившихся тенденций, была бы политической провокацией и авантюрой. Тогда на повестку дня следовало бы поставить совершенно иные задачи – задачи кропотливой подготовки революционной ситуации, сосредоточить внимание на формировании предпосылок восстановления социализма, на проведении общедемократических реформ и на разъяснении народу истинного его положения и положения дел в стране, на пропаганде идей и целей революции.

Проблема целей предстоящей революции не тождественна проблеме описания характеристик социалистического общества на высшей стадии его развития, т.е. на стадии, когда сложатся и приобретут закономерный характер полностью развитые, зрелые формы всех социалистических общественных отношений, когда будут всесторонне использоваться преимущества социалистического строя. Завершение назревшей в СССР революции должно стать *началом движения* в сторону такого качественно нового состояния. Считать достижение этого качественно нового состояния социализма непосредственной конечной целью революционной перестройки, революционного скачка – это значит ставить невыполнимую задачу, забегать вперед в постановке ориентиров развития. Освоение тезиса о необходимости длительного этапа развития и совершенствования социализма вплоть до стадии всестороннего использования зрелых его форм и преимуществ – неоценимое по практической значимости достижение советской теоретической мысли. На июньском (1987 г.) Пленуме ЦК КПСС вопрос о конечных целях революционной перестройки и вопрос о конечных целях предстоящего после этой революции целого исторического этапа развития (т.е. вопрос об этапных целях) *не был разграничен*, хотя анализ фактического хода перестройки явно подталкивает к их разграничению, к отказу от *подмены целей революции целями этапного масштаба*, требует реалистического подхода к вопросу о критериях завершенности революционной стадии выхода страны из кризиса и о гарантиях необратимости дальнейшего развития по пути социализма.

Целевая установка на выход из деформации социализма противостоит зауженному, облегченному пониманию сути перестройки как ликвидации отдельных недостатков, нарушений, ошибок, несоответствий, отставаний и т.п. При этом можно с уверенностью утверждать, что выбить почву из-под сознательной и неосознанной апологетики и схоластики, все еще заполняющей научные монографии и статьи, можно только путем анализа и свободного обсуждения теоретических и практических проблем под углом зрения причин, условий, форм и следствий деформации общества. Глубоким и честным исследованиям, без

которых не может быть должной связи теории с практикой, правильному обобщению фактов, поиску радикальных, а не паллиативных путей выхода из кризиса откроет дорогу только осознание того, что в современном советском обществе действуют несоциалистические закономерности и тенденции в силу отклонения всей системы общественных отношений от линии социалистического развития.

Обеспечить восстановление именно социалистической, а не какой-либо иной направленности развития невозможно без осознания широкими трудящимися массами и политическим руководством того, что получить другую перестройку, другой ее итог – это вполне реальная историческая перспектива. Мы часто слышим и читаем сейчас, что альтернативы революционной перестройке нет. Это весьма неточно. Есть такие альтернативы, но все они уводят от социализма. Революционная перестройка есть единственный для СССР путь возрождения ленинизма, утверждения социализма.

Недооценка остроты социальных противоречий или же сознательное их замалчивание, настаивание на том, что социалистический характер объективных социально-экономических отношений не был утрачен, не может быть утрачен ни при каких обстоятельствах и что поэтому речь идет о совершенствовании социалистического строя, о развитии советского общества в прежнем правильном направлении, – это наиболее слабые, наиболее опасные моменты идеологического обеспечения новой политической линии. Они не позволяют окончательно порвать с экономическим детерминизмом, с иллюзиями об автоматизме в осуществлении общественного прогресса, в конечном счете принижают роль трудящихся масс в предстоящей революции, снимают с народа историческую ответственность за судьбы страны.

И теоретическое, и обыденное массовое сознание склонны, как это ни парадоксально, считать сложившуюся деформацию социализма логичным практическим воплощением политики ленинской большевистской партии до и после Великой Октябрьской социалистической революции, практическим воплощением марксистско-ленинских идей. Идеология марксизма-ленинизма и большевизма оказывается тем самым скомпрометированной практикой сталинской эпохи и реального социализма. Мы не видим другого пути реабилитировать марксизм-ленинизм и большевизм, кроме как четко и ясно признать и доказательно разъяснить, что идеология К.Маркса, Ф.Энгельса, В.И.Ленина не была основой сталинской, маоистской, полпотовской практики, равно как и практики 70–80-х годов в СССР. Надо объяснить людям противоположность ленинизма и сталинизма и тем самым вернуть назревшей революции высшее достижение мирового научного обществоведения – идеологию марксизма-ленинизма. Но путь к этой работе лежит через признание послеленинского периода в СССР казарменной деформацией социализма, через

спределение цели революции как выхода из деформации, возвращения на путь здорового социалистического развития.

Тактику революционных преобразований следовало бы как можно более ясно обозначить в политической программе перестройки с учетом следующих моментов, отражающих объективные устойчивые взаимосвязи основных характеристик (внутреннюю содержательную структуру) преобразовательных процессов в обществе:

проблемный разрез, включая относительное первенство тех или иных проблем во всей их совокупности на разных стадиях преобразования, то есть определенную очередность их доминирования и в этом смысле этапность (стадийность) преобразования;

взаимодействие социальных сил, затронутых преобразованием, втянутых в него;

круг, соотношение и взаимоувязанность средств (методов), адекватных цели и характеру преобразования.

А. Этапы революционной перестройки. Проиллюстрируем тезис о социально-политическом этапировании перестройки примерным, самым кратким перечнем ее узловых задач и важнейших акций. Содержание этапов намечено нами с учетом обозначившейся существенной конкретно-исторической специфики этой революции. Революция – инициатива высшего руководства правящей партии; осуществляется при направляющей и контролирующей роли правящей партии, в которой наряду со здоровыми силами (разделяющими и активно поддерживающими новый политический курс) есть и переродившиеся кадры и в которой прочно укоренились деформированные, недемократические кадры и методы управления обществом.

Выработка руководством правящей партии курса на революцию, общей идеологии революции на основе трезвой всесторонней оценки прошлого и настоящего страны, обнародование и разъяснение политической программы революции – это, возможно, еще не акции самой революции, но это важнейшие социально-политические ее *предпосылки*. Задачи такого "предэтапа" – всколыхнуть общественное сознание; вывести народ из состояния социальной апатии; побудить трудящихся к активизации на поприще практических действий по демократизации и социалистическому обновлению.

Первоочередная узловая задача самой революции – социальная активизация всех прогрессивных сил, гарантирование развития революции вширь и вглубь. Акции, обеспечивающие решение этой задачи, – *последовательные общедемократические политические реформы*.

Центральное назначение общедемократических политических реформ следующее: ликвидировать монополию аппарата на определение путей прогресса; гарантировать трудящимся защищенность участия в революционном процессе и тем самым помочь им преодолеть страх перед беззаконием и произволом за-

претительных, карательных и командных органов. Общедемократические реформы должны установить законные процедуры осуществления всех конституционных политических прав и свобод; дать законную правовую основу для общественно-политической активизации; для политической самоорганизации прогрессивных сил; обеспечить реальное равноправие управляемых и управляющих любых рангов перед лицом закона; восстановить силу судебной власти и гарантировать на основе законов судебную защиту не противоречащей конституции политической и любой другой деятельности всех членов общества, всех существующих и вновь возникающих общественных организаций и объединений, равно как и судебное преследование всякой антиконституционной, антидемократической деятельности.

Гарантией социалистической направленности развития революции на этапе социальной активизации прогрессивных сил является, безусловно, марксистско-ленинское политическое руководство революционным процессом. Требуется соответствующий аппарат по руководству революцией. Чтобы стать таким аппаратом, партийные органы должны выступать первыми поборниками законности и правопорядка, осуществлять социальный контроль за соблюдением прав и свобод трудящихся, не ставить себя вне закона, над законом. Чтобы партийный аппарат стал аппаратом по руководству революцией, нужна демократическая реформа самой партии. Партийная реформа – предпосылка возникновения и упрочения доверия народа к новому политическому курсу на демократизацию, условие активизации всех здоровых сил самой партии.

Одновременно с общедемократическими политическими реформами правомерно осуществление и более частных демократических преобразований, затрагивающих конкретные сферы жизни (например, производство.) Правомерно снятие всем очевидных излишних ограничений на самоорганизацию и самостоятельность населения в сфере экономики, культуры и пр. (Разрешение кооперативов, индивидуальной трудовой деятельности и т.п. – преобразования именно такого рода). Однако критерии успешности тактики, признак продвижения революции вперед на первом ее этапе – не эффект от частных мер, а успехи в решении узловой социально-политической задачи – сделать социалистическую нормализацию делом самого народа.

Революция должна решить еще одну узловую социально-политическую задачу – *закрепить свои завоевания, с тем чтобы обеспечить последовательно гуманистическую (социалистическую) направленность развития производительных сил, материально-технической базы общества, науки и техники.* Акции, соответствующие этой задаче, – радикальная реформа организационно-экономических отношений (хозяйственного механизма и демократизация хозяйства).

Конечно, в СССР основные решения по коренной перестрой-

ке управления экономикой можно принимать одновременно с решениями о преобразовании политической системы, поскольку как идеология необходимой экономической реформы, так и предложения о конкретных формах и методах хозяйствования были разработаны и обоснованы еще в 60-х годах. В то же время история реформы 60-х годов, многочисленные пробы и эксперименты 70–80-х годов неопровержимо доказали, что без политической демократизации не только нельзя довести радикальные экономические преобразования до конца, но даже невозможно приступить к ним по-настоящему.

Критериями решения третьей узловой задачи – закрепить завоевания революции изменением характера базисных (социально-экономических) отношений, подчинить развитие производительных сил целям социализма – являются, во-первых, общественно полезная направленность функционирования и действий всех сфер и субъектов воспроизводства, во-вторых, воссоздание на деле союза рабочего класса и крестьянства, в-третьих, реальное подчинение администрации хозяйственных звеньев контролю со стороны коллектива (превращение коллектива в субъект управления звеном, так сказать, в его "хозяина). Добиться этого – значит закрепить на деле революционные завоевания перестройки. Но это, повторяем, невозможно сделать, если не предпослать реформе системы управления хозяйством решительную, на демократических началах перестройку системы социально-политических отношений. Именно она и ее итоги (социальная активизация всех прогрессивных сил) есть гарантия необратимости процесса социалистической нормализации общественных отношений, в том числе экономических.

На каком этапе революционной перестройки находится ныне советское общество? Приняты ли основные решения, пора ли переходить к конкретным делам? Многое, безусловно, сделано. Провозглашенный курс на демократизацию, политика гласности, апробирование на практике выборности руководителей, решения по перестройке управления экономикой, политика возрождения производственных кооперативов, разрешение индивидуальной трудовой деятельности и др. вызвали живой интерес практически всего населения, приветствуются прогрессивными слоями, настраивают их на активные действия. В то же время перестройка явно буксует. Буксует потому, что социально-политические предпосылки социальной революции не созданы в полном объеме, с должной глубиной, а к общедемократическим реформам политической системы, призванным на деле активизировать прогрессивные силы, перестройка еще не приступила.

Б. Средства и методы осуществления революционных преобразований. Общее требование к выбору средств и методов осуществления предстоящей революции – их демократичность, ибо демократизация является главным направлением самой революции, ее целью. Все возможные типичные ошибки в тактике,

о которых далее пойдет речь, в конечном счете могут быть сведены к нарушению требования демократичности.

Один из важнейших побудительных мотивов, подталкивающих к использованию недемократических методов и средств в ходе перестройки, – представление о *чрезвычайности* сложившейся в стране *конкретно-исторической ситуации*.

Не следует забывать, что апеллирование к чрезвычайным обстоятельствам для оправдания чрезвычайных недемократических, негуманистических средств и методов – специфическая особенность казарменной деформации социализма.

Важно преодолеть широко распространенное, по существу, господствующее убеждение в исторической оправданности сталинских методов чрезвычайными обстоятельствами. Важно потому, что социальные силы, объективно не заинтересованные в демократизации сложившейся системы властных и управленческих отношений, непременно будут настаивать на чрезвычайности внутреннего и внешнего положения СССР и, возможно даже, будут провоцировать возникновение действительно чрезвычайных новых обстоятельств.

Сильным побудительным мотивом, подталкивающим к применению прежних, недемократических методов воздействия каждого уровня управления на нижестоящие (в конечном счете – на рабочих, колхозников, рядовых служащих), может стать стремление побыстрее предъявить советскому народу и всему миру свидетельства эффективности политики перестройки. Конкретные проявления такой тактики *форсирования* могут быть самыми разнообразными. Укажем на две наиболее типичные, на наш взгляд, ее особенности.

Первая – требование быстрых ощутимых результатов до того, как созданы все необходимые предпосылки для получения положительных результатов.

Вторая – приоритет быстроты действий над законностью действий. Восстановление и укрепление силы закона – это такая задача, которая не может быть принесена в жертву никаким соображениям. Приоритет быстроты действия над законностью приводит, как правило, к кампанейщине, к игнорированию местных особенностей (стандартизации), к нарушению демократического принципа добровольности перехода населения к новым формам жизнедеятельности, зарекомендовавшим себя в глазах руководства эффективными по тем или иным критериям. Трудящиеся массы привыкли к кампанейщине, сопровождающейся принуждением, навязыванием. Тактика формирования может воссоздать недемократическую практику и атмосферу кампанейщины, поскольку побуждает ведомственный и местный аппарат отчитываться перед руководством о принятых мерах и достижениях. Вызвать отношение народа к перестройке как к очередной кампании аппарата – верный способ заглушить активизацию и инициативу масс.

Еще один побудительный мотив для применения недемокра-

тических методов в ходе перестройки – стремление успокоить, нейтрализовать реальных и потенциальных противников назревшей революции. Однако тактика *компромиссов*, откладывающая реальную политическую демократизацию до лучших времен, не может принести успеха революции. Она, напротив, сдержит активизацию прогрессивных сил, заморозит их действия или же приведет к распаду зреющего союза всех заинтересованных в радикальных преобразованиях. Что же касается реакционных слоев, то никакие тактические приемы их успокоения не способны сделать их сторонниками революции, ввести в заблуждение. Тактика временных компромиссов только поможет реакционным слоям собраться с силами, консолидироваться и затормозить надолго, а то и вообще свести на нет революционную перестройку советского общества.

От ошибочной тактики компромиссов следует, пожалуй, отличать тоже ошибочную тактику, и тоже по существу компромиссов. Не секрет, что есть немало людей, которые хотели бы ограничить перестройку либерализацией, уберечь страну от революции. С их точки зрения, вполне разумно пересадить на советскую почву некоторые методы хозяйствования, политики, культуры, наблюдаемые в буржуазно-демократических странах. При этом они резонно отмечают, что в буржуазно-демократических порядках меньше жестокости (по крайней мере в крайних формах бесчеловечности), чем, скажем в сталинском режиме.

Социально точный анализ доказывает, что либерализация вместо революции – это все же болезненный, кружной путь выхода из деформации и притом путь, увеличивающий шансы перерождения. Либерализация допускает (а по сути дела, неизбежно рассчитывает на это) методы оживления экономической жизни за счет трудящихся, за счет отдельных социальных групп, слоев. С нашей точки зрения, неприемлемо во имя ускорения научно-технического прогресса, повышения эффективности, усиления материальной заинтересованности, роста производства и производительности труда, укрепления дисциплины и ответственности возрождать или легализировать какие-либо формы экономической эксплуатации, отторгать часть населения от участия в созидательной жизни общества, допускать извлечение доходов от нетрудовой экономической деятельности. Стадия развития деформации социализма в СССР, по нашим оценкам, в настоящее время такова, что не требует выхода из кризиса кружным путем. Целевая установка на возвращение в русло прогрессивного социалистического развития фиксирует выбор прямого пути выхода СССР из деформации социализма.

* * *

Без революционной перестройки у советского народа не может быть социалистического будущего. Как ни трудно готовить революцию в современных условиях СССР, как ни сложно развертывать ее шаг за шагом, как ни сильно сопротивление, как ни трудно наращивать решимость и действенность движущих сил социального прогресса, все равно нет другого, более благородного дела, чем участие в революции. Пусть она свершится! Пусть она победит!

ПЕРЕСТРОЙКА НА НОВОМ ЭТАПЕ: ОПАСНОСТИ И ПРОБЛЕМЫ

Осознанию реальности, а следовательно, и выбору верной линии социального поведения нередко мешают мифы. Один из них, глубоко проникший не только в обыденное, но и научное сознание: кризисы – удел капитализма, при социализме их быть не может. События в некоторых государствах Восточной Европы поколебали это представление, но не перечеркнули его. Даже жесткие слова о предкризисной ситуации, произнесенные на Пленуме ЦК в январе 1987 г., стали все чаще уравниваться утверждениями, что в новых условиях опасность преодолена. Подводит привычка рапортовать о преодолении трудностей.

Действительно, приближение кризиса предопределило поворот, который призван увести наше общество от опасной грани, к которой оно неотвратимо шло до 1985 г. Но истекшие с тех пор годы показали, что выход из тупика, в который завели нас предшествующие десятилетия, сложнее и мучительнее, чем можно было ожидать. Сравнительно быстро удалось обнажить верхний слой накопившихся проблем. Ни одна из них, однако, пока не решена до конца. Более того, сама перестройка ставит собственные, не менее острые проблемы, и каждый следующий шаг вперед дается труднее предыдущего.

Теперь едва ли уже можно сомневаться в том, что исторически пионерный процесс сам порождает обострения, которые периодически приобретают критический накал. Не исключить их, а предвидеть, смягчать и выходить из них с наименьшими потерями – так видится одна из самых актуальных задач сегодняшнего, да и завтрашнего дня.

Новые политические реальности

В критическом осмыслении семидесятилетней истории за последние годы сделан такой шаг, который совсем еще недавно и представить было невозможно. Критику эту, разумеется, надо

и расширять, и углублять, но ничуть не меньше мы нуждаемся в самокритике, уяснении того, что сделано верно, где допущены (и не исправлены) ошибки, откуда грозят опасности.

Сама перестройка прошла уже ряд этапов. Немало не пренебрежимая значення первого из них, продолжавшегося с весны 1985 г. примерно до осени 1986 г., следует прямо сказать, что время, к каждому месяцу которого пробужденные общественные ожидания стали предъявлять иной счет, чем к годам так называемого "застоя", было израсходовано не слишком бережно. Перемены шли почти исключительно сверху. Это обеспечивало им беспрепятственное признание и легитимизацию в привыкшем к повиновению обществе. Но поскольку новый, "проперестроечный" баланс сил в высшем политическом руководстве складывался лишь постепенно и не был, по-видимому, в достаточной мере закреплен даже на поистине революционном XXVII съезде партии, а масштаб и характер необходимых изменений еще не были до конца осознаны, в общем русле благотворных перемен нередко избирались неточные ориентиры и негодные средства. Сейчас уже очевидно, что ускорение социально-экономического развития столь же мало можно считать центральной стратегической задачей, как и корректировку структуры капиталовложений (из топливно-энергетического в машиностроительный комплекс и т.п.) – основным рычагом экономической модернизации, что "дисциплина, организованность, порядок" вовсе не "главные наши резервы", как утверждали многократно тиражированные лозунги.

Лишь на следующем этапе перестройки, занявшем еще чуть больше года, произошли два коренных сдвига. В верхнем эшелоне власти была вчерне согласована и представлена стране несущая конструкция перестройки, ее стратегическая триада: *новое политическое мышление* (сама идея, как известно, была выдвинута еще на XXVII съезде, но она воспринималась тогда преимущественно как новый подход только к внешней политике), *радикальная экономическая реформа, демократизация всей политической структуры*. И что не менее важно, именно в это время перестройка в ее последовательном и радикальном выражении стала обретать сравнительно широкую социальную базу. Инициатива все еще великом принадлежала "верху": был возвращен в Москву А.Д.Сахаров, получили свободу политзаключенные "застойных времен"; стали формироваться самостоятельные общественные организации и движения, вырабатывавшие собственную концепцию перемен. Были сняты цензурные запреты – и в печати впервые за много десятков лет стали обсуждаться острые исторические и современные проблемы в их реальном содержании. Общество, переживавшее быструю политизацию, ответило на это в конце 1987 г. подлинным "взрывом" подписки на газеты и журналы, идущие в авангарде перестройки.

Поздней осенью 1987 г. закончилась предыстория пере-

стройки, наступил новый этап, суть которого – переход к практическому решению накопившихся общественных проблем, нарастающее размежевание сил, небывалый рост "низовой" социальной активности в разнообразных формах, а также развитие неконтролируемых процессов и череда кризисных обострений.

Перестройка – революция. Повторяя этот лозунг, мы подчас забываем элементарное: всякая революция вызывает консолидацию противостоящих ей, оправившихся от первоначального замешательства сил, заинтересованных если и не в восстановлении старого порядка – простого возвращения ко временам брежневско-черненко-ковского иммобилизма не хочет никто, – то в сохранении комплекса социальных привилегий и главной из них – власти, неподконтрольной обществу. Менее элементарно, но исторически тоже известно, что по мере развития революционного процесса усиливается размежевание среди его сторонников: между теми, кто хочет идти "до конца", и теми, кто склонен остановиться на половине (или даже четверти) пути. Такой спор, по-видимому, периодически обостряется там, где – пока еще без широкого публичного обсуждения – принимаются ключевые политические решения.

Два политических эпизода обозначили переход к новому этапу. Первый – события, связанные с выступлением Ельцина на октябрьском Пленуме ЦК 1987 г. Не располагая полной и достоверной информацией, можно лишь предположить, что за взаимными обвинениями стояли разные подходы к темпам, методам и составу руководящего политического штаба перестройки. Ничего исключительного в этом столкновении не было: различие позиций в сложной ситуации переходного периода нормально и неизбежно. Новым было открыто выявившееся недовольство. Резкую критику (не допущенную, правда, на страницы печати) вызвали не соответствовавший духу времени уровень гласности при освещении действительных расхождений и резгромно-проработочный стиль, в котором позволили себе выступить многие участники обсуждения в Московском горкоме партии. За Ельциным прочно утвердился образ непримиримого противника аппаратно-бюрократических сил. Какие бы ни изобретались хитроумные схемы, противопологающие "авангардиста" консерваторам, как бы политический спор ни переводился в плоскость персональных качеств, смещенный лидер – действительные позиции которого проявились пока довольно амбивалентно – приобрел в стране устойчивую и широкую популярность.

Следующее серьезное столкновение произошло на почве идеологии в марте–апреле 1988 г., когда "Советская Россия", а за нею еще несколько десятков газет познакомили своих читателей с "принципами" ленинградской преподавательницы. После всего, что об этом уже сказано, нет смысла вновь характеризовать интеллектуальные и этические достоинства этого документа, как и ряда других, параллельно с ним появившихся

публикаций (и передач ленинградского телевидения). Непреходящий интерес, на мой взгляд, представляют два обстоятельства.

Во-первых, ести проанализировать набор присутствовавших в этих текстах знаковых символов, то нетрудно определить ту аудиторию, к которой было обращено "письмо". Это все еще довольно широкий, как подтвердили и последующие события, слой, не изживший "сталинскую легенду" (для них – выдернутые высказывания Черчилля), шовинисты (для их дремучих фобий – идеологически респектабельный наряд препарированного Маркса тезиса о "контрреволюционных нациях"), а главное – все те, кто считает, что перестройка зашла слишком далеко в разрушении привычных стереотипов сознания и поведения, и кто развенчание "бюрократического социализма" воспринимает как крах жизненных идеалов и (или) облюбованных мест. В сущности, это была попытка консолидировать разные антиперестроечные силы, предельно расширить их фронт, сформулировать для них хотя и эклектическую, но объединяющую платформу. Последующие события показали, что такая коалиция, хотя и с размытыми очертаниями, стала складываться и заявила о себе и в деятельности определенных неформальных объединений, и в выступлениях ряда известных писателей, и в линии некоторых журналов, предоставивших свои страницы для скандальных публикаций.

Во-вторых, политический кризис вызвало не само изложение определенного взгляда на вещи, а настойчивое продвижение его идеологическим аппаратом в ряде обкомов, в редакциях газет, в армии, в вузах и т.д. По тому, как быстро мобилизовалась "вся королевская рать", поднаторевшая в идеологических погромах давнего и недавнего времени, как легко она получила доступ к средствам массовых коммуникаций, как тиражировалось и ксерокопировалось злополучное "письмо", как были заблокированы выступления оппонентов, можно заключить, что за всей этой кампаний стояли режиссеры очень высокого ранга.

Силовыми приемами нагнеталась атмосфера, в которой могло произойти все, что угодно, вплоть до устранения из высшего политического руководства наиболее последовательных проводников курса на перестройку. Ситуация 23 весенних дней обнажила то обстоятельство, что уже поколеблена, но не демонтирована реальная, неподконтрольная общественному мнению власть влиятельных "инстанций", но зато начал отступать застарелый страх перед ними.

В последовавшие затем месяцы расстановка сил в стране стала изменяться, и довольно радикально. Не просто инициатором перестройки, но и ее едва ли не единственной моторной силой на ранних этапах было высшее политическое руководство. Осознав общественные потребности, оно сдвинуло партию и страну с мертвой точки и осуществило ряд шагов, не имеющих аналогов в нашей послеоктябрьской истории. Мы не знаем пока,

как сложилось большинство, поддержавшее апрельский поворот; с трибуны XIX партконференции было сказано, что кадровые вопросы в марте 1985 г. решались очень непросто. Конечно, это не могло быть иначе. Персональный состав верхнего эшелона власти постоянно обновлялся: к концу 1988 г. в составе Политбюро оставались лишь три из десяти членов, входивших в него после смерти Черненко; новые люди пришли к руководству многих высших партийных и государственных органов.

При той высочайшей концентрации власти в высших эшелонах, которая осталась нам в наследие от сталинского периода, все шаги перестройки, которые стали менять положение в стране и ее место в мире, разумеется, были бы невозможны, если бы новые люди не сменили прежнее брежневско-сусловское ядро. В известной мере существующее распределение власти облегчило начало процесса, ибо в средних звеньях руководства гласность, реальная выборность, последовательная экономическая реформа и т.д. были приняты с очевидной сдержанностью. Явное и скрытое сопротивление, которое оказывает перестройке чиновная бюрократия, плотно расставленная на бесчисленных ступенях пирамиды власти, – общее место современной политической публицистики. Критика с экскурсами в историю и социологию и постоянной апелляцией к цифре – 18 миллионов управленцев, – конечно, отражает какую-то (и немаловажную) часть реальности.

И все же простенькая схема: прогрессивное руководство – народ, горой стоящий за перестройку, – бюрократия, втыкающая палки в колеса, – представление, в культурно-историческом плане восходящее к известной формуле "царь и народ", в изрядной мере мистифицирует реальную расстановку сил. Экономические, да и политические преобразования пробуксовывают не столько потому, что они дурно реализуются, сколько из-за того, что они далеко не во всем последовательны и не предусматривают адекватных механизмов их реализации. Речь идет о решениях, которые принимаются вовсе не на среднем уровне.

Своеобразие сегодняшнего размежевания сил заключается в том, что линия водораздела проходит не по горизонтали, а по вертикали. На стороне перестройки действительно широкий фронт "от рабочего до министра" – социально активных людей, ориентированных на инициативу и самостоятельность. Противники углубления перестройки в свою очередь отнюдь не локализованы среди "бюрократов среднего звена и мелиораторов", ставших притчей во языцех, они тоже располагаются на всех ступенях социальной стратификации, в том числе самых высших, только это другие рабочие, другие министры, другие писатели и работники научных учреждений.

Соответственно и в том, и в другом лагере произошла перегруппировка сил. Перестройка обрела своих лидеров: не только членов высшего руководства (известная дифференциация позиций среди которых стала "прочитываться" из их публичных выс-

туплений и других источников информации), но и писателей, публицистов, деятелей науки и культуры, хозяйственных руководителей. Важной частью общественной жизни стали политические клубы и научные семинары, привлекающие сотни участников, вырабатывающие и пропагандирующие – вместе с официальными научными учреждениями и творческими организациями, а нередко и опережая их – концепцию перемен.

В центре и на местах стали формироваться общественные движения, в ряде случаев получившие массовую поддержку. Одни из них, выполнив поставленные задачи: отмена экономически опасных проектов, защита памятников или смещение предельно непопулярных местных руководителей (Сахалин, Астрахань, Ярославль, Куйбышев), – прекращали свою деятельность, другие, как это, например, произошло в Прибалтике, добившись непосредственных целей, обрели постоянный статус народных фронтов в поддержку перестройки и формулировали программные требования, как правило шедшие дальше того, что было зафиксировано в официальных документах. Защищая свои права, трудящиеся некоторых предприятий стали обращаться к забастовкам, организуемым в обход статусных (профсоюзы и т.п.) организаций.

К весне-лету 1988 г. возникла принципиально новая политическая ситуация: перестройку теперь уже подталкивали вперед не только сверху, но и снизу, раздвигая границы того, что в данный момент считалось дозволенным, а нередко и приходя в столкновение с консервативными установками местных властей. Силы, которые вначале выступали лишь как "эшелон поддержки" прогрессивных решений высшего руководства, обрели самостоятельную роль и включились в борьбу за определение целей, методов и форм обновления общества и – что приобрело особенно громкий отзвук – за представительство в органах, принимающих решения.

По мере того как перестройка выходила на новые рубежи, нарастали тревога и активность противостоящих ей консервативных сил, группировавшихся преимущественно (хотя и не исключительно) вокруг отдельных звеньев партийно-государственного аппарата в центре и на местах. Гласность и им помогла оценить ситуацию, выдвинуть своих идеологов и консолидироваться, хотя, конечно, не в гласности их сила. На них "работали" отдельные перехлесты общественной инициативы и эксцессы, вину за которые торопились возложить на ослабление административного нажима. Еще важнее, что эти контратаки развивались на фоне довольно широко распространившегося, а в некоторых случаях и усиливавшегося неверия в перемены, психологического эффекта пробудившихся, быть может, в чем-то преувеличенных и несбывшихся пока ожиданий, нараставшей усталости среди довольно широких слоев общества.

Первая серьезная проба сил развернулась в преддверии XIX партконференции. Сторонники последовательной перестройки

выдвинули далеко идущие предложения по экономической, политической, правовой реформе, расширили свой актив, получили довольно широкую поддержку в партии и стране – и, с точки зрения, проиграли выборы (фактически – отбор) делегатов, которые аппарат провел в духе добрых старых традиций. В новой обстановке, конечно, немалое число мест было предоставлено партийцам, имеющим собственный взгляд на вещи (хотя и не всегда умеющим его отстаивать), но среди делегатов затесались даже люди, чуть позже уличенные в коррупции, а главное – было обеспечено щедрое представительство номенклатуры. В целом по своему составу конференция оказалась консервативнее актива, выдвинутого перестройкой.

Тем не менее конференцию, возможно, следовало бы назвать исторической, если бы этот эпитет не был так девальвирован неизменным приложением к бывшим парадным съездам; во всяком случае, ничего подобного в нашей истории последних 60 лет не было. Конференция внесла свой вклад в дальнейшее развитие событий. Во-первых, уроком демократии: "разномыслием", сшибкой мнений, в том числе оппонировавших основному докладу, критикой ЦК и членов Политбюро, показанными по телевидению всей стране. Во-вторых, решениями, которые в общем продвинули политическую реформу, но отразили – в этом важно отдать отчет – не наиболее последовательные идеи демократических преобразований, а компромисс, к которому, видимо, пришло высшее руководство и который лег в основу решений конференции безотносительно к соотношению "консерваторов" и "прогрессистов" среди делегатов.

Накануне и после конференции персональный состав партийных органов существенно обновился, но почти неизменным остался принцип их формирования, основанный на самовоспроизводстве аппарата, рекрутировании сверху и в очень ограниченных пределах допускающий состязательные выборы на ключевые посты. По предписаниям старой, изрядно дискредитированной инструкции прошли в конце 1988 г. выборы в обкомы, которые будут готовить XXVIII съезд партии.

Несмотря на протесты многих неформальных организаций, видных деятелей науки и культуры, Верховный Совет утвердил июльские указы своего Президиума, которые произвольно ограничивают еще не утвердившееся право на проведение публичных митингов и собраний и против которых едва ли не впервые в истории нашего парламента проголосовали некоторые депутаты. В ряде мест эти законоположения были довольно грубо (а в Минске – даже зверски) использованы против мирных и отнюдь не экстремистских инициатив. Затем, вслед за скоропалительно проведенным обсуждением, были реформированы высшие органы государственной власти и избирательная система.

Существенные аспекты этих изменений: постоянно действующий Верховный Совет, разделение властей, Комитет конституционного надзора, состязательный порядок выборов депутатов

от территориальных округов и некоторые иные, несомненно – шаги на пути к демократическому, правовому государству. Другие – замена прямых выборов в Верховный Совет косвенными; формирование трети высшего государственного органа по куриям, которое фактически отдано на откуп бюрократии, возглавляющей "общественные организации"¹; неясность процедуры выделения Верховного Совета из состава Съезда народных депутатов; широкие полномочия окружных избирательных комиссий по отбору кандидатов в депутаты и т.д. – оставляют "инстанциям" широкое поле для кадровых маневров, фактически – назначения депутатов². В прежнем объеме был пока сохранен и суверенитет Союза над республиками.

Если исходить из того, что главный вопрос каждой революции – проблема власти, то к концу четвертого года перестройки ситуацию можно резюмировать следующим образом: на фоне пробужденной общественной активности произошло основательное изменение ориентации власти, частичное и неоднозначное – ее структуры, крайне поверхностное – тех базовых принципов, в соответствии с которыми она формируется.

Политической целью перестройки объявлена передача власти Советам, народу. Только это может обеспечить необратимость начавшихся процессов. Но поныне перестройку обеспечивают не столько Советы, формирование которых, хотя и в меньшей мере, чем прежде, будет регулироваться сверху, сколько баланс сил, сложившийся а высшем политическом руководстве и неподвластный даже косвенному контролю общественных институтов. Все кадровые перестановки наверху, имеющие пока решающее значение для судеб перестройки, до сих пор осуществлялись традиционным способом и не становились предметом обсуждения ни в партии, ни в стране, хотя вопрос об этом уже поднимался на XIX партконференции. В общем и целом развитие шло вперед, но наш прошлый исторический опыт убеждает, что полагаться только на этот баланс, устойчивость которого – величина неизвестная, рискованно.

"Стать Европой" – так сформулирована желательная цель нашего социально-политического развития в публицистической литературе³. Если перевести этот образ на язык государствен-

¹ Случаи подобного "назначенства" широко освещаются в печати. См., например, 128 – пишем, один – в уме? – *Правда*, 3 января 1989.

² Если уж важно было не подвергать превратностям соревновательно-го процесса вхождение в высший орган государственной власти определенного круга лиц, лучше было бы по венгерскому образцу наряду с территориальными округами сформировать общегосударственный список кандидатов на фиксированное число мест, включение в который практически гарантирует избрание (при условии поддержки по меньшей мере половиной избирателей).

³ См.: Баткин Л. Стать Европой. – *"Век XX и мир"*, 1988, № 8, с. 29–33; Мигранян А. Легко ли стать Европой. – Там же, 1988, № 12, с. 22–25.

но-правовых категорий, то речь может идти лишь об устойчивой парламентской структуре, эффективно контролирующей каждый шаг практической деятельности исполнительных органов, и избирательной системе, в которой на суд избирателей выводятся не столько лица, сколько платформы. При всех известных несовершенствах данной системы она – лучшее, что выработал опыт человечества, а века "стрижки газонов" и трагические потрясения XX в. сделали ее достаточно надежной и безаварийной в большинстве стран европейской культуры.

Но принимая этот вектор, необходимо трезво оценивать, на каком отрезке исторической траектории мы сейчас находимся. При всей условности перекрестно-исторических сопоставлений хотелось бы передвинуться из ситуации Аргентины, где правительство, представляющее еще неукорененную демократию, может быть сметено как волной авторитарного популизма, так и диктатурой, опирающейся на армию и олигархию, хотя бы на ступень современной Испании, где глава государства, сыгравший свою роль в демонтаже франкистских структур (неважно, что это династическая фигура), и правительство, опирающееся на парламентское большинство, образуют довольно прочный заслон попыткам вернуть прошлое.

Именно потому, что свежа память об октябре 1964 г., когда весьма малой, но занимавшей ключевое положение в партийно-государственных структурах группе с поразительной легкостью удалось осуществить переворот, необходимо найти средства, укрепляющие устойчивость избранного в апреле курса. Если главное прибежище консервативных, антиперестроечных сил – административные структуры (не только государственные, но и некоторых формальных общественных организаций, в том числе ряда творческих союзов), то основная опора и инструмент продвижения перестройки вширь и вглубь, основное орудие защиты от реакционных поползновений, доступное сторонникам обновления в формальных и неформальных объединениях, – средства массовых коммуникаций: центральная печать в большей мере, чем местная, а газеты и журналы – в большей, чем телевидение. Печать (конечно, не вся) в полном соответствии с давней ленинской идеей – не только коллективный пропагандист и агитатор, но и коллективный организатор.

Гласность – первый и пока еще самый ощутимый подарок перестройки. Бесспорно, мы получили такую степень свободы публичного обсуждения актуальных проблем нашего общества, какой не было шесть десятилетий, если не больше. Возникла новая атмосфера духовной жизни, которая остается не вполне надежной, разумеется, но пока едва ли не главной преградой для реставрации прежнего порядка. Взрыв протеста против лимитов на подписку 1989 г. отчетливо показал и резко возросший масштаб влияния прессы, с которой сняли жесткую узду, и возникновение обратной связи между читателями и газетой.

Но всем этим рано обольщаться. Гласность – еще не свобо-

да печати. Зона гласности огорожена границами, за пределами которых остается немало животрепещущих вопросов. Границы эти то раздвигаются под напором общественного мнения и очередного сдвига наверху, то сужаются, как по мановению далеко не волшебной палочки. И хотя зоны, закрытые для публичного обсуждения и критики, в общем постепенно сокращались, нельзя не видеть также и нарастающую реакцию отторжения, направленную против свободного слова. Она проявилась и на XIX партконференции в отчетливо выразившейся враждебности к независимой позиции прессы значительной части зала, в осторожных заявлениях руководства, в отклонении предложения о выведении органов печати на местах из-под подчинения соответствующих комитетов...

Еще более опасно, что разоблачения и дискуссии, не находящие адекватного отражения в политических решениях и улучшении материальных условий жизни, в глазах многих людей бесполезны. Кредит доверия к перестройке, ее лидерам и идеологам не безграничен, и с этим нельзя не считаться. Пока не утверждены, не кодифицированы, а главное – не вошли в привычку десятков миллионов людей демократические нормы и институты общественной жизни, будет сохраняться возможность откатов.

Но наши проблемы вовсе не сводятся к тому, чтобы последовательно вести перестройку по избранному пути. Не менее важно избегать на этом пути серьезных потрясений, которые могут приобрести катастрофический характер. А это – будем смотреть правде в глаза – не только требует большей смелости и решительности и от властей, и от актива перестройки, но и накладывает известные ограничения на поведение тех и других.

Опасность кризисов главным образом в том и состоит, что они могут повысить уязвимость движущих сил перестройки: нарушить, по-видимому, не очень устойчивый баланс в верхнем эшелоне власти, сдвинуть его еще дальше от центра вправо; деморализовать, раздробить, отсечь от массовой базы, реальной и особенно потенциальной, актив перестройки; лишить средства массовой информации, пошедшие в авангарде обновления общества, их просветительских, коммуникативных и организаторских функций, низвести их к прежней безгласной роли.

Революция должна уметь себя защищать. Это часто цитируемое положение приобретает нередко довольно узкую, а подчас и просто неверную интерпретацию. Скажем, люди, не имеющие ни малейшего представления о реальной расстановке сил в Чили в начале 70-х годов, в упрек правительству С.Альенде ставят то, что оно не подавило оппозицию репрессивно-карательными мерами. Между тем самая надежная защита глубоких процессов общественных преобразований, как революционных, так и эволюционных, нашей "революции в эволю-

ции"¹ заключается в том, чтобы обеспечивать им на каждом этапе прочную и широкую социальную базу, соразмерять цели и средства с реальной ситуацией, адекватно реагировать на события, которые грозят выйти из-под контроля. Зажигающиеся лампочки кризисных обострений – сигналы тревоги. Поэтому особенно актуально сейчас привлечь внимание к очагам возможных обострений социальной и политической ситуации. Таких очагов, на мой взгляд, по меньшей мере три: экономика, международная политика и национальные отношения.

Парадоксы экономической реформы

Менее всего благотворные результаты перестройки ощущаются в экономике. В последнее время сказано и написано об этом немало. Общую характеристику экономической ситуации можно свести к трем главным констатациям.

Прежде всего, никакого действительного "преодоления предкризисного состояния", начавшегося "процесса оздоровления народного хозяйства"² нет. То обстоятельство, что основные показатели, по которым оцениваются у нас итоги хозяйственного года – темпы роста национального дохода и основных отраслей, производительности труда, доходов населения и розничного товарооборота и т.п. – в 1988 г. выглядят лучше, чем в предшествующие годы³, практически не имеет никакого значения. Во-первых, потому что прямо или косвенно они отражают приоритеты затратной экономики. Во-вторых, потому что они гипертрофированы ростом цен, о подлинных масштабах которого едва ли имеет представление даже Госкомстат. В-третьих, потому что действительное оздоровление должно было бы найти выражение не в росте валовых показателей, а в снятии напряжений на потребительском рынке, на деле же положение здесь скорее ухудшается, чем улучшается.

Далее, вводимая по частям экономическая реформа не дала пока ожидаемого эффекта. Иначе и не могло быть, раз мы сохраняем ядро административно-командной системы в экономике – колоссальную пирамиду отраслевых министерств во главе с Госпланом и пытаемся соорудить некий гибрид, в который вводится рынок, но явно на вторых ролях и без реального конкурентного механизма.

Наконец, именно в экономической сфере в решающей степе-

¹ См.: Яковлев А.Н. Повышать ответственность за ход перестройки. – *Правда*, 17 декабря 1988.

² См. *Правда*, 10 ноября 1988.

³ Ср. СССР в цифрах в 1987 г. М., 1988, с. 7–19. – *Правда*, 28 октября 1988.

ни определяется, будет перестройка опираться на расширяющуюся социальную базу или, напротив, база эта станет и далее размываться.

То, что существующая система неэкономического ведения хозяйства не просто не выдерживает соревнования с высоко-развитой рыночной экономикой современного капитализма, а представляет тупиковый вариант развития, – очевидно. Она не могла бы сохраняться столь долго, если бы страна была менее одарена природой, а народ – так приучен к терпению и повиновению. Но сейчас все ресурсы выживания подобной системы исчерпаны или близки к исчерпанию. Радикальная экономическая реформа (или, если раскрыть скобки, переход к рыночной системе) поставлена в порядок дня. Можно ли провести эту реформу так, чтобы она на какое-то время не задела существенные интересы больших масс людей? Скорее всего, это относится к области благожеланий.

Сегодняшнее обострение экономической ситуации – комбинированный результат тяжкого наследия прошлого, неизбежных трудностей переходного периода и дефектов, вытекающих из того, что преобразования проводятся вяло, непоследовательно и неумело. Но в массовом сознании постепенно складывается опасный и устойчивый стереотип, связывающий негативные явления исключительно с реформой. Острее всего ощущается зло, к которому люди не притерпелись. Нам привычны очереди и дефицит, но такой разгул дефицита, как сегодня, да еще и слишком явный рост цен новы. Мы свыклись с низким жизненным уровнем, жилищной неустроенностью, переполненным транспортом, но не можем смириться с негарантированностью хотя бы и небольшой, но регулярной зарплаты и самого рабочего места. Никого не удивляет ненадежность нашей сферы услуг, царящие в ней блат и хамство, но предельно раздражают доходы кооператоров. Такой перечень легко продолжить. Именно на этой почве развиваются скепсис¹, а подчас и обостренная враждебность к перестройке.

Как бы не замечая этого, обсуждая экономические проблемы перехода, мы слишком часто подменяем анализ трудных проблем успокоительными формулами и простыми рекомендациями. Многие заворожено смотрят в прошлое, когда введение нэпа разом изменило хозяйственную ситуацию. Но сейчас иные времена. Реорганизовать нынешнюю монополистическую структуру нашей многосложной экономики, восстановить рынок в его правах, создать конкурентный механизм, сбивающий цены, и

¹ Показательны данные проведенного в преддверии 1989 г. опроса: от предстоящего года экономического процветания ждут в Москве 12% опрошенных (в прошлом году – 22%), экономических трудностей – 52% (в ФРГ – 31, в Японии – 29%). Надо полагать, что за пределами Москвы опрос дал бы еще более удручающие результаты – и нашим гражданам нельзя отказывать в реализме (см. *Известия*, 1 января 1989).

возродить трудовую мораль, о которой не ведают уже несколько поколений, неизмеримо труднее, чем заменить продразверстку налогом в крестьянской стране после нескольких лет войны и разрухи.

Одна из самых сложных проблем предстоящих преобразований – *реформа цен*. Здесь возник порочный круг. Существующие ценовые пропорции несовместимы с эффективной экономикой, реальным хозрасчетом, преодолением массовой убыточности (или крайне низкой рентабельности) тех предприятий, которые страдают не из-за бесхозяйственности, а из-за того, что их возможности ценового маневра ниже, чем у их поставщиков и смежников (тем самым заодно покрывается и бесхозяйственность). При нынешнем соотношении цен потребитель не может выразить свои приоритеты и оказать реальное влияние на распределение и эффективность капиталовложений. За директивный пересмотр цен в качестве предварительного условия перехода к нормально функционирующей экономике (т.е. до того, как их начнет регулировать рынок) высказались не только известные советские экономисты, но и такой признанный международный авторитет, как В.В.Леонтьев¹. Дополнительным – и очень сильным – стимулом к “упорядочению” (фактически, конечно, повышению) розничных цен на продукты и услуги первой необходимости явилось обострение бюджетного дефицита после того, как казна лишилась нефтяных доходов из-за границы и водочных – внутри страны. Требования пересмотра цен продиктованы различными мотивами и раздаются с разных сторон; все настойчивее звучит тезис, что задержка ценовой реформы может сорвать составление нового пятилетнего плана, который следует рассчитывать под новую систему цен.

Вместе с тем становится все более очевидным, что проведение реформы цен в том виде, как она вырисовывалась в заявлениях ряда официальных лиц, и в особенности снятие или существенное сокращение бюджетных дотаций на товары первой необходимости, может дать, да и то временно, лишь некоторый фискальный эффект. Специалисты ИМЭМО, позицию которых я полностью разделяю, убедительно показали, что вариант реформы, при котором снимаются бюджетные дотации на предметы и услуги первой необходимости, экономически несостоятелен, социально ущербен и несправедлив, а политически – опасен². Здравое социальное чувство подсказывает людям, что государственные дотации – форма компенсации за крайне низкую в сравнении с развитыми капиталистическими странами и возможностями нашей экономики оплату их труда.

¹ См.: *Известия*, 16 сентября 1988.

² См.: Никитин С.М., Гельвановский М.И., Ночевкина Л.П. Тревоги наши... (Реформирование цен и жизненный уровень). – “РК и СМ”, 1988, № 6, с. 133–141.

Объявленная в начале 1989 г. отсрочка ценовой реформы – разумная мера, но через два-три года проблему все равно придется решать в условиях инфляции, которую едва ли удастся остановить. Во всяком случае как ни важна задача восполнения бюджетного дефицита, возможности экономии на расходах следует поискать в других местах, не затрагивая дотации.

Вообще реформа цен, а не самого механизма ценообразования бесперспективна даже с фискальной точки зрения, как и дурной памяти повышение цен на мясо-молочные продукты в 1962 г., ибо наивно думать, что "рациональные" цены могут быть рассчитаны в кабинетах Госкомцена или любого другого ведомства: через некоторое время затратный механизм вновь оторвет цены от стоимости продукции. Но не следует рассчитывать, что простой переход к рыночному ценообразованию при нынешних дефицитах и перекосах в экономике и монопольном положении производителей не приведет к росту цен. Даже незначительное ослабление централизованного контроля над ценами уже привело к вымыванию из ассортимента дешевых товаров и заметному вздорожанию жизни. Опыт ряда социалистических стран, ранее нас начавших переход к рыночной экономике, но не сумевших создать эффективные конкурентные механизмы и применить дефляционные инструменты экономической политики, показывает, как незаметно и легко инфляционные процессы могут вырваться из-под контроля. В этих условиях обещанные прибавки к зарплате и пенсии не только не дадут действительную компенсацию, но и сами станут подталкивать инфляцию. Между тем даже в рыночной экономике совладать с инфляцией, как правило, невероятно трудно.

Цены – не единственная, а лишь наиболее непосредственно вставшая проблема перехода. Создание эффективной экономики потребует высвобождения немало, видимо, числа трудящихся в тех секторах материального производства, услуг, управления и науки, где их присутствие излишне. Сейчас еще трудно сказать, какой процент активного населения будет нуждаться в переподготовке, временно окажется без работы или на неприемлемой работе, будет досрочно выведен на пенсию и т.д. Едва ли он будет незначителен: известным ориентиром может служить доля убыточных (не считая малорентабельных) предприятий: в промышленности и строительстве – 13%, в сельском хозяйстве – 13–16, в бытово-снабженческой системе – 21, в службе быта – 23%¹. Конечно, социалистическое общество располагает значительными возможностями организованного перемещения рабочей силы, но такое перемещение больших масс людей с освоенных, привычных рабочих мест не может пройти безболезненно.

¹ См. Правда, 12 октября 1988; Известия, 03.10.1988.

Процесс трудовых передвижек и миграций будет создавать социальные напряжения, поддерживать недовольство тех, кто сочтет себя – заслуженно или незаслуженно – обиженными. Многие из этих людей, располагающие ныне влиятельными социальными позициями, смогут оказывать немалое давление на центры принятия решений.

Переход к эффективной экономике, естественно, не может произойти одновременно в масштабе всего народного хозяйства. Выдвижение высокоэффективных звеньев и рост доходов занятых в них трудящихся, помимо позитивного общехозяйственного эффекта, чреваты известными осложнениями. Усилится ли действительное имущественное неравенство, сказать трудно: достоверных данных о распределении доходов в нашем обществе с учетом доступа к "дефициту", спецнабжения и перераспределительных процессов черного рынка у нас нет. Но едва ли приходится сомневаться в том, что будут возникать новые формы и сферы неравенства, раздражающие немалую часть населения и в силу давней социокультурной традиции, и в силу того, что в сознание людей на протяжении многих десятилетий внедрялись примитивные стереотипы "антибуржуазности". Эти настроения уже отчетливо заявили о себе в связи с первыми шагами кооперативной и индивидуальной трудовой деятельности. Они подогреваются тем, что источник известной части доходов, кажущихся чрезмерными на фоне средней по стране зарплаты, – не высокая квалификация или даже "плата за риск", а спекулятивная деятельность, не создающая новых товаров и услуг, и монопольная рента. Но независимо от того, насколько обоснованны подобные настроения, не считаться с ними как с фактом общественного сознания нельзя, если мы не хотим расширения фронта противников перестройки.

Трудности и противоречия экономической перестройки побуждают замедлять ее темп, ограничивать самостоятельность предприятий, выхолащивать хозрасчет, вновь и вновь возвращаться к директивным методам ведения хозяйства. Мы не продвигаемся вперед, а сбой и обострения массовое сознание все равно относит на счет реформы. Чтобы изменить это положение, необходимо четко разграничить долгосрочные цели и краткосрочные задачи преобразований.

Долгосрочная цель – переход к системе, в которой рынок будет автоматически поддерживать и видоизменять основные народнохозяйственные пропорции, определять критерии эффективности, надежно стимулировать производителей, генерировать научно-технический прогресс и жестко "вымывать" неэффективные звенья, а *централизованное регулирование* – вырабатывать, соотносясь с объективными процессами, общие "правила игры" и осуществлять необходимую корректировку складывающихся пропорций в ограниченных пределах. Сверстаный по-старому пятилетний план, по определению А.Н. Яко-

влева, – “лобовая броня” противников реформ¹. Чтобы пробить эту броню, нам вообще не надо ни “бороться” за выполнение всех показателей XII пятилетки (это все равно недостижимо), ни составлять и принимать XIII пятилетний план в том виде, как это делалось до сих пор. Планировать надо не тонны стали и нефти, не объемы перевозок и т.п., а демонтаж административной системы (ее хозяйственного воплощения – суперструктуры отраслевых министерств), расчленение монополистических образований и сроки введения конкурентно-рыночных механизмов. Создание современной, высокоэффективной, сбалансированной экономики с инициативным и ответственным работником потребует, конечно, немало лет. Но вести дело к тому следует значительно более решительно и последовательно, чем это делалось до сих пор. Это, однако, лишь одна часть необходимой стратегии.

Для решительных, хотя бы и паллиативных мер, которые должны ощутимо изменить к лучшему условия и качество жизни десятков миллионов людей, большого срока у нас нет. Резерв времени в значительной мере уже израсходован, усталость от слов и лозунгов чем дальше, тем больше будет формировать армию недовольных, работать против перестройки. Поэтому нужна рассчитанная на два-три года *программа экономического оздоровления*, которая позволит, с одной стороны, избежать резких и неконтролируемых обострений хозяйственной ситуации в процессе перехода к рыночной экономике, а с другой – дать быстрый и непосредственный эффект. Эта программа должна включать соответствующие амортизирующие и компенсаторные меры.

Необходимо позаботиться о создании *экономических и социальных амортизаторов, “подстраховывающих устройств”*. Не откладывать следует ценовую реформу, а провести ее в комплексе с другими экономическими преобразованиями, предусматривающими значительное расширение самостоятельности предприятий, в том числе и в переходе к договорным ценам. Как показывает опыт многих стран, это сочетается с сохранением бюджетных субсидий, поддерживающих относительно низкие цены на жизненно важные предметы массового потребления: продовольствие, жилье, общественный транспорт, с продовольственной и иной помощью малообеспеченным слоям. Это, конечно, обременительно для экономики, но по социальным причинам дань придется платить до тех пор, пока рост производительности труда не позволит увеличить личные доходы в несколько раз.

Не консервировать надо нынешнюю структуру занятости с ее штатными расписаниями и тарифами, а ускорить ликвидацию излишних рабочих мест и форсировать создание новых сфер за-

¹ См.: *Известия*, 3 января 1989.

нотности и гибкой системы переподготовки и перемещения кадров, опирающейся на фонды социальной поддержки. Не задерживать реализацию закона о предприятии, а энергично исправить обнаружившие себя его несовершенства и недоговоренности по образцу более передовых норм закона о кооперации и возможно скорее привести в соответствие с ними все остальные компоненты хозяйственной системы. Не сдерживать рост доходов государственных предприятий, кооперативов, арендаторов неэкономическими мерами и запретительными налогами, а активно формировать такие сферы приложения свободных денежных средств, которые снизят давление сбережений на потребительский рынок и позволят направить их на расширение производства дефицитных товаров (аренда земли, акции, льготные вклады и т.п.).

Надо, наконец, провести *систему мер, компенсирующих социальные издержки*, которых не удастся избежать в процессе перехода к новой экономической модели. Таким компенсатором могло бы стать прежде всего быстрое насыщение рынка теми предметами первой необходимости (прежде всего сельскохозяйственными продуктами), создание которых не требует значительных ресурсов и централизованных капиталовложений, а нуждается лишь в ликвидации сложной системы регламентаций – раскрепощении труда и гарантиях производителю на длительный срок. Аренда земли должна стать наследственной. Рост зарплаток, с одной стороны, увеличение рыночного фонда дефицитных товаров и услуг – с другой – с другой, могут быть серьезно ускорены более решительным снятием ограничений, сдерживающих дополнительные трудовые затраты: широким развитием совместительства либо "продленного рабочего дня" на собственном предприятии, введением гибких форм использования труда пенсионеров и подростков, разрешением найма рабочей силы в ограниченных масштабах владельцами небольших предприятий, как это практикуется в некоторых социалистических странах, предельным упрощением разного рода формальностей, реальной защитой кооператоров и от своеволия исполнительной власти, и от рэкетиров и т.д.

Реализация некоторых народнохозяйственных проектов, способных принести быструю отдачу и занять высвобождаемую рабочую силу, по-видимому, могла бы опираться на более широкое привлечение *иностраных ресурсов*. Это относится, в частности, к туризму и рекреации, которые станут приносить также и гораздо более внушительные валютные доходы. Дополнительный приток валютных ресурсов из-за рубежа могло бы обеспечить стимулирование временного выезда за рубеж на заработки тех наших граждан, которые готовы были бы включиться в нелегкую конкурентную борьбу на трудовых рынках Запада и осваивали бы там соответствующую квалификацию и дисциплину. Надо также развивать экономические связи с рассеянной по миру диаспорой народов нашей страны, как это не без выгоды

для себя делает КНР.

Предложения по многим из этих мер уже высказывались в нашей печати, некоторые из них получили официальное одобрение, но их реализация в большинстве случаев пробуксовывает. Как ускорить реализацию экономической реформы? Как осуществить трудные меры вроде реформы ценообразования?

На мой взгляд, всенародные обсуждения в том виде, в каком они у нас проводятся, малопригодны для отработки сложных экономических (и не только экономических) преобразований: соответствующие инстанции публикуют единственный проект, получают множество разнокачественных поправок и дополнений, отбирают немногие из них для поверхностной корректировки исходного варианта и проводят его в виде окончательного закона.

Политическая реформа открывает иные возможности: выдвижение научными, общественными организациями альтернативных проектов, их тщательная проработка в Верховном Совете параллельно с обсуждением в печати, обязывающие наказания избирателей депутатам по ключевым пунктам предлагаемых мер, согласительные процедуры между комиссиями и палатами Верховного Совета и, наконец, постатейное голосование. Подобный порядок не только позволит выбрать оптимальный вариант, но и обеспечит ему широкую общественную поддержку.

Рифы международной политики

Обострение международной ситуации, как показывает опыт, не раз расширяло поле для маневра консервативных сил и у нас, и на Западе. Развитие событий в этой области в последние годы внушало скорее оптимизм, чем тревогу: в сфере международной политики перестройка продвинулась дальше, чем на большинстве других направлений. Соглашения по средним ракетам и Афганистану, декабрьские инициативы 1988 г., объявленные в ООН, новые подходы к тугим узлам международных конфликтов, унаследованных от прошлого, ослабление регламентации заграничных связей советских граждан – зримые плоды нового политического курса. В активе сил обновления также отчетливо выраженный сдвиг и в общественном мнении Запада, и в позициях значительной части его истеблишмента, признание серьезности и глубины развернувшихся в СССР процессов.

Не менее важен внутренний эффект всего этого – эрозия "образа врага", который всегда и везде был надежнейшей идеологической опорой деспотизма. В зеркале раскрывшегося мира стало видно, что мы далеко не самые передовые на всех поприщах человеческой цивилизации, что многому можем не без

пользы поучиться у других. Что "борьба двух мировых систем" ведет человечество к катастрофе. Но сдвиг этот еще нельзя назвать необратимым. Возврат к обостренной конфронтации, выхолащивание подходов, продиктованных новым политическим мышлением, могут быть спровоцированы неконтролируемыми процессами в различных районах земного шара.

Преобладающая часть обострений международной обстановки в послевоенные десятилетия была связана с *событиями в "третьем мире"*. Конфликтные ситуации будут там, вероятно, возникать и впредь. Очень важно поэтому взвешенно оценить основные реальности и расставить приоритеты с позиций нового политического мышления.

Существенным преимуществом международного положения СССР является то, что свои претензии "третий мир" в основном предъявляет не нам, а Западу, и большинство разворачивающихся там конфликтов ни прямо, ни косвенно не задевают наших верно осмысленных национальных интересов. Тем не менее кризисы, возникавшие в этой зоне, не раз накаляли международную обстановку, обостряли нашу конфронтацию с США или западными государствами в целом и в конечном счете негативно сказывались внутри страны.

Заявленная советским руководством позиция (единый, взаимосвязанный, хотя и противоречивый мир, признание исторических связей между всеми государствами и регионами современного мира) означает, что приоритетной целью нашей внешней политики становится создание устойчивой системы международного сотрудничества, а не набирание "очков" в соперничестве. Уходит в прошлое время, когда наивысшим результатом считалось расширение позиций тех партий и движений, которые исторически достались нам в качестве союзников или готовы стать таковыми в обмен на экономическую, политическую и военную поддержку. В "третьем мире" сохраняются силы, строящие свою стратегию в расчете на обострение внутренней и международной конфронтации. Успех перестройки в немалой степени будет зависеть от того, насколько последовательно наша внешняя политика будет освобождаться и от идеологии революционного мессианизма, и от прагматических соблазнов "вытеснения империализма" из тех или иных развивающихся стран.

Ничуть не преуменьшая острый и взрывоопасный характер проблем, которые вытекают из отсталости этих стран, и ответственность нашей страны как влиятельного члена международного сообщества, мы должны проводить все более утверждавшийся в последние годы курс на мирное, компромиссное решение конфликтов, обеспечивая в каждом случае максимально широкую политическую базу урегулированию.

Речь идет не только о внешнеполитической практике, которая всегда выступает как равнодействующая разных сил и влияний, но и об основополагающих принципах подхода к сложным проблемам современного мира. Преодоление или по крайней

мере ослабление отсталости развивающихся стран, вне всякого сомнения, одна из приоритетных задач международного сообщества. Нельзя, однако, всю ответственность за тяжелое положение, в котором находятся многие из этих государств, возлагать на внешние силы. Надо отрешиться, наконец, от представлений, будто бы выбор между капитализмом и социализмом – основная линия размежевания в "третьем мире".

Мы, вероятно, еще не вполне осознали мировоззренческий сдвиг, содержащийся в Делийской декларации М.С. Горбачева и Р. Ганди 1986 г. и ряде последующих документов, в которых зафиксировано стремление построить не только безъядерный, но и *ненасильственный мир*. Наивно, конечно, было бы ожидать, что насилие, которое сопровождало всю историю человечества, может быть вычеркнуто из общественной практики декларацией о намерениях. Но на смену привычной для нас дихотомии "справедливых и несправедливых войн", "революционного и контрреволюционного насилия" приходит осознание смертельной опасности эскалации насилия, откуда бы оно ни исходило, значительно более взвешенный и критичный подход к соотношению целей и средств, чем это обычно бывало в прошлом, разумная сдержанность в конфликтных ситуациях. Борьба против эпидемически распространяющегося международного терроризма не может стать эффективной, пока каждая из сторон не осознает условность границы, отделяющей безыдейных террористов от борцов за "свободу" и "светлый путь", вооруженных автоматами или ракетами.

В настоящее время, по-видимому, не существует ни одного спорного вопроса в "третьем мире", будь то проблема задолженности, завершение деколонизации или региональные конфликты, в котором нам следовало бы занять более жесткую и радикальную позицию, чем, скажем, у Социнтерна. Между тем уяснение процессов, происходящих в развивающихся странах, до недавнего времени представляло собой один из самых запущенных наименее освещенных новым политическим мышлением учасков нашей идеологии и пропаганды, а преодоление некогда сложившихся стереотипов затруднено и консерватизмом нашего собственного сознания, и давлением некоторых из тех сил, с которыми мы политически связали себя в предшествующий период и которые, как это проявилось на Московской встрече партий и движений в ноябре 1987 г., довольно болезненно реагируют даже на внутренние преобразования в СССР, не говоря уже о внешней политике¹.

Но еще более опасные для нашей перестройки процессы могут развернуться в странах Восточной Европы. В целом политическая обстановка в восточноевропейских социалистических государствах была сравнительно спокойной, то есть благопри-

¹ См. Встреча представителей партий и движений, прибывших на празднование 70-летия Великого Октября. М., 1988, с. 91–92, 317, 442 и др.

ятной для курса, начатого в 1985 г. Но было бы опрометчиво исходить из того, что она будет такой же при любом развитии событий.

Перестройка в странах Восточной Европы – в которой они нуждаются не меньше, чем мы, – будет в немалой степени зависеть от последовательности и радикальности наших реформ. Решительным курсом на глубокие преобразования в собственной стране мы, несомненно, будем укреплять позиции сил демократического и социалистического обновления в Восточной Европе, изолируя правонационалистические течения и ограничивая их социальную базу.

Необходимо учитывать, что в восточноевропейских странах сформировались собственные, подчас очень прочные механизмы торможения, существуют консервативные силы, которым принадлежат серьезные политические позиции. Эти силы широко эксплуатировали лозунг "дружбы с Советским Союзом", освящавший их блок с прежним советским руководством. То, что преподносилось как защита международных позиций социализма, нередко выражало корыстные интересы самосохранения социально-политических групп, терявших доверие в собственной стране. Строго соблюдая принципы невмешательства в развитие событий в восточноевропейских государствах, мы в то же время не должны позволять использовать авторитет СССР тем, кто стремится подменить назревшие преобразования в своих странах косметическими мерами, облеченными во фразеологию "перестройки" или даже пытается полицейскими мерами ограничить идеологическое влияние советской перестройки.

Нам следует по-иному, чем в 1956 и 1968 гг., отнестись к различию обновленческих сил в Восточной Европе. Более спокойный и взвешенный подход позволит рассматривать как союзников или по меньшей мере заслуживающих доверия партнеров значительно более широкий спектр политических и идеологических сил, чем это виделось в то время.

Все это не означает, конечно, что наш рациональный политический курс может дать гарантию от нежелательных обострений и кризисов в восточноевропейских странах. Но успешное проведение реформ в СССР абсолютно приоритетно по отношению ко всем остальным, в том числе и военно-стратегическим нашим задачам. Обладая солидным историческим опытом, следует сказать, что даже казавшийся возможным в ноябрьские дни 1956 г. выход Венгрии из Варшавского пакта не имел бы столь негативных последствий, как отход в 1956–1958 гг. от курса, провозглашенного на XX съезде. Но если последствия нашей вовлеченности в венгерские события были в какой-то мере сглажены – и тем реформаторским курсом, который новое венгерское руководство стало проводить уже с начала 60-х гг., и известным углублением десталинизации в СССР после XXII съезда, – то наша реакция на "пражскую весну" закрепила поистине трагический поворот в политическом развитии: в Чехословакии,

где "вычеркнутой" из общественной жизни оказалась наиболее активная и социально отзывчивая часть народа, и в СССР, где как раз с этого времени резко набрала силу реакционная контрреформа, которая была только намечена сменой политического руководства в 1964 г.

Крушением экономической реформы 1965 г. (в которой ее немалочисленные противники усмотрели едва заметное сходство с проектом Ота Шика), воцарением догматической заскоузлости в теории и разгулом идеологических опричников, выискивавших "пражский дух" в каждой свободной мысли, мобилизацией аппарата госбезопасности для подавления "инакомыслия", рядом международных обострений и многими другими явлениями эпохи так называемого "застоя", наконец, самой продолжительностью его времени мы в огромной степени обязаны линии, которая победила в августе 1968 г.

Сделанное в Югославии в 1988 г. и подтвержденное в беседе с американскими журналистами заявление М.С. Горбачева о том, что вмешательство силой в дела какой бы то ни было страны недопустимо с любой стороны, что ситуации 1956 и 1968 гг. не могут повториться, зафиксировало подход, отвечающий новому политическому мышлению. Важно неукоснительно соблюдать этот подход. Надо безоговорочно и публично осудить интервенционизм "доктрины Брежнева".

Мир в нашем доме

Немало горячего материала накопилось и в сфере межнациональных отношений. Помимо унаследованных от прошлого и не преодоленных поныне обид, амбиций, претензий ряда национальных групп друг к другу, напряженность в этой сфере питают и некоторые недавние процессы.

Общие дефекты социального и политического развития в отношениях между народами нашей многонациональной страны получили специфическое преломление. "Нормальное" функционирование административно-командной системы с ее предельной концентрацией на верхних уровнях всех основных решений дает повод для национальных обид и обвинений в дискриминации даже тогда, когда экономическое положение тех или иных национальных меньшинств не выглядит ущемленным. Еще хуже, когда ущемление проявляется в тех или иных формах.

Требования о восстановлении исторической справедливости, заявленные крымско-татарским народом, жесткие межнациональные столкновения в Казахстане в конце 1986 г., выход на общественную арену объединения "Память", острый конфликт в Нагорном Карабахе, Армении и Азербайджане, нарастающие межнациональные напряжения в Прибалтике имеют разные

истоки, принципиально различное содержание, но в совокупности свидетельствуют о серьезном неблагополучии в сфере национальных отношений.

Национальные конфликты на данном этапе – самая серьезная угроза демократическому обновлению, а в перспективе, возможно, и самой целостности нашего Союза, миру в нашем доме. Между тем мы далеко еще не научились извлекать уроки из надвигавшихся друг за другом национальных обострений, и в особенности из карабахских событий – наиболее глубокого и продолжительного политического кризиса в ходе самой перестройки.

Самый очевидный из них: любую ситуацию легче взять под контроль до того, как она обострилась. Между тем в национальной политике почти всякий раз обнаруживалось *неумение своевременно замечать нарастание кризисной ситуации*. Убеждение в том, что явления не существует, если мы его не признаем, вполне соответствует стереотипам прежнего политического мышления и поведения, но необъяснимо в условиях расчета с догмами. Еще труднее объяснить бездействие в центре и на местах, когда конфликт выходит наружу. Ожидание, что все уладится само собой, что натиск ослабнет, когда усталость людей возьмет свое, как правило, ведет к потере, а не к выигрышу времени. Так, ситуация в Закавказье в течение всего 1988 г. быстро накалялась, и с каждым месяцем найти и провести в жизнь мирное и справедливое решение становилось все труднее.

В национальной политике, как и в других сферах, необходимо последовательно проводить основные принципы перестройки: демократизацию, ответственность, гласность. Все это предполагает нестесненное обсуждение существующих проблем, спокойное сопоставление разных подходов. Между тем, как только ситуации обостряются, печать, радио и телевидение в духе добрых старых времен либо настойчиво проводят одну точку зрения как "единственно правильную" и сообщают весьма скудную, тщательно отсеянную информацию, либо вообще умалчивают. Как справедливо отметил А.Д. Сахаров в связи с карабахскими событиями, "гласность оказывается подавленной – как раз тогда, когда она особенно нужна"¹.

На мой взгляд, ни власти, решившие, вероятно, что страшная правда еще более накалит обстановку, ни центральная печать, которая, видимо, получила на этот счет жесткие предписания, ни общественность, не имевшая необходимой информации, не сумели по достоинству оценить, какую глубокую черту в развитии событий проложила трагедия Сумгаита, какой всплеск отчаяния и протеста вызвала она в сознании армянского народа, наложившись на его историческую память о геноциде 1915, 1918–1920 гг. До сих пор реакция на Сумгаит вне Армении была

¹ См. Иного не дано. М., "Прогресс", 1988, с. 131.

и остается неадекватной злодеянию. События, которые накаляли эмоции, действительно не могут оставить спокойными ни ум, ни совесть. Конечно, нельзя возлагать за них ответственность на народ Азербайджана. Но азербайджанские семьи, укрывавшие своих армянских соседей от погромщиков, повели себя более мужественно и достойно, чем власти, которые проявили непонятную робость в политической оценке событий, как бы опасаясь задеть чьи-то чувства.

Последовательный общегуманистический подход, казалось бы, должен был подсказать, что необходимо первым делом опубликовать поименный список жертв армянского погрома в Сумгаите (что могло бы сразу снять спор о числе погибших), не говоря уже о том, что значение события и элементарное чувство солидарности требовали объявить общенародный траур (который, к слову сказать, назначался у нас в последние годы по менее существенным поводам). Но если первую реакцию еще можно объяснить элементарной растерянностью, то нельзя оправдать, почему суд над погромщиками в назидание на будущее не был показан всей стране, почему не была дана громкая политическая, юридическая и нравственная оценка творившемуся ужасу, почему погромщиков, насильников и убийц изображали лишь хулиганами, случайно свихнувшимися из-за скверных жилищных условий и чрезмерной загазованности Сумгаита, почему, наконец, само судебное расследование было раздроблено на отдельные эпизоды, разбивавшиеся в разных городах разными судьями, затем приостановлено, а приговоры так и не стали достоянием широкой гласности. Так и не был дан внятный ответ и на вопрос, кто отвечает и как могло случиться, что решительные меры были приняты лишь на третий день погрома, развернувшегося рядом с азербайджанской столицей.

Тем самым была упущена возможность снять противостояние армянского и азербайджанского народов, изолировать преступников, обрушить на них гнев всех советских народов, в том числе, разумеется, и азербайджанского. Тогда, возможно, дело не дошло бы до лозунгов: "Свободу героям Сумгаита!" – и зеленых знамен на многолюдных митингах в Баку и других азербайджанских городах в ноябре 1988 г., до новых зверств в Кировобаде, до не имеющих никакого оправдания "ответных" расправ над азербайджанцами в Армении и общей эскалации насилия.

Исходным пунктом конфликта стал спор о принадлежности Карабаха к той или другой советской республике. Столкнулись два правовых принципа: право наций на самоопределение, которое не должно зависеть от согласия доминирующей нации, и государственный суверенитет, который предусматривает, в частности, что границы республики не могут быть изменены без ее согласия. Я думаю, что право нации на самоопределение (которое, конечно же, включает право компактно проживающей, хотя и небольшой национальной группы на изменение администра-

тивно-территориального статуса в рамках СССР) выше, в принципе значимее государственного суверенитета. Это соответствует и тем идеям, которые отстаивал Ленин в начале века, и общедемократическому правосознанию, утверждающемуся в мире на исходе столетия.

Не эмоции, не волевая перекройка границ, а обращение к разуму требуется в сложившейся ситуации, неоднократно повторяли представители центральной власти. И хотя разум не может не считаться с эмоциями, а в карабахском споре оскорбленное и встревоженное национальное чувство народа с легкой исторической судьбой столкнулось с территориальными амбициями и ложно понятыми соображениями престижа, решение вопроса должно быть конституционным и по возможности опираться на компромисс.

Поскольку ситуации, аналогичные карабахской, могут возникать и в других районах многонациональной страны, необходимо, по-видимому, наряду с поиском выхода из данного кризиса выработать общие принципы снятия межнациональных обострений.

Во-первых, необходимо признать, что национальные проблемы имеют собственное содержание и должны решаться методами национальной политики. Хотя многие конфликтные ситуации созданы в значительной мере дефектами прошлой экономической и социальной политики, нельзя рассчитывать, что простое изменение этой политики, хотя бы и получившее авторитетное подтверждение центра (скажем, известные решения о социально-экономическом развитии НКАО), содержит будто бы все необходимые и достаточные предпосылки для урегулирования. Сами такие программы нуждаются в политических гарантиях их осуществления. Поиск этих гарантий – ядро проблемы. Не случайно народные фронты в Прибалтике во главу угла поставили проблему суверенитета своих республик и регионального хозяйства.

Вообще ошибочно думать, что обострившиеся межнациональные коллизии можно решить дополнительными ресурсами, направляемыми в ту или иную территорию из общесоюзного фонда. Прежде всего, этот фонд не беспределен. Кроме того, даже если национальное напряжение форсировано чувством экономической ущемленности, действительной или мнимой, снять его только средствами материального порядка нельзя, ибо национальное сознание – весьма тонкая и ранимая сфера; раз возникнув, симпатии и антипатии живут по собственным законам. Трактовать ущемленные национальные чувства как проявление национализма, как некую "форму", которая должна быть подчинена социально-экономическому "содержанию", как это у нас все еще делают, означает увести реальную проблему в дебри бессодержательной схоластики.

Во-вторых, следует признать несовершенство действующей Конституции СССР, в разных статьях которой (ст. 70 и 78) обе

стороны карабахского конфликта с одинаковым основанием находят легитимизацию своей позиции. Возможно, более универсальное и в зародыше погашающее неразвившиеся конфликты решение предусматривало бы непосредственное вхождение в СССР не только союзных республик, но и всех автономных образований. Выведение в январе 1989 г. Карабаха из-под власти республиканской администрации (что с самого начала конфликта настойчиво предлагалось снизу) в какой-то мере разрядило ситуацию, но фактический роспуск выборных органов советской власти на местах не может иметь оправдания.

Кроме того, необходимо учитывать, что этническая карта СССР ныне существенно расходится с административно-территориальным делением. Это расхождение, по-видимому, будет со временем усиливаться. Увеличиваться будет и число ареалов со смешанным национальным составом. Чтобы решать возникающие в связи с этим проблемы, надо последовательно проводить курс на экономическую и политическую децентрализацию, расширять компетенцию местных органов, интенсифицировать прямые связи в экономике, которые будут отодвигать на второй план вопрос об административной подчиненности предприятия, а территориальную автономию необходимо дополнить национально-культурной, которая могла бы найти адекватное отражение в структуре органов государственной власти и, в частности, в последующих реформах Совета Национальностей Верховного Совета СССР.

В-третьих, подлинно демократический и плюралистический подход предполагает, что в обществе могут существовать различные интересы, которые сплывают те или иные социальные группы, в особенности группы меньшинства, в том числе и на национальной основе. Проблема возникает тогда, когда интересы одной национальной группы сталкиваются с действительными или воображаемыми интересами другой. Такие расхождения могут возникать и в социалистическом обществе, и задача заключается в том, чтобы настойчиво вести поиск действительно компромиссных решений. Конечно, любой межнациональный конфликт ставит центральную государственную власть в нелегкое положение: к ней апеллируют все стороны и на нее ложится ответственность за сохранение порядка, за поддержание нормального ритма экономической жизни. К тому же не кто иной должен предотвратить развертывание цепной реакции межнациональных споров и притязаний, способных загубить перестройку. Это не означает, однако, что все ранее проведенные национально-территориальные размежевания неприкосновенны: связывать себя подобной позицией нереалистично.

В карабахском конфликте, как и в некоторых других национальных выступлениях, привлекали внимание, а нередко и вызвали осуждение непривычные формы социального действия в поддержку требований: многолюдные митинги, демонстрации, забастовки, голодовки. Эти действия, как правило, сопряжены с

экономическими, социальными, политическими издержками, а некоторые из них заслуживают безусловного осуждения. Но не менее опасно на этом остановиться. Ведь позиции тех, кто защищает статус-кво и выжидает, наблюдая ход событий, заведомо сильнее, чем у тех, кто добивается его изменения и выдвигает свои требования в необычных, подчас довольно острых формах. Нельзя возлагать всю ответственность за обострение лишь на одну сторону, не принимая во внимание, в какой мере другая сторона склонна к уступкам и компромиссу, а центральная власть готова вынести действительно беспристрастное решение. Поразительно не то, что массовое движение способно порождать эксцессы, а то, что взаимная эскалация насилий и беззаконий захватила Армению лишь через несколько месяцев, в течение которых взрывоопасный характер ситуации и возможность грозного развертывания неконтролируемых событий явно недооценивались.

Конечно, уже с весны республику потрясли забастовки, представляющие крайне острое орудие, безответственное и неумеренное применение которого может повлечь тяжкие последствия. Но едва ли правомерно, отвлекаясь от глубоких причин, породивших кризис, всю вину за нарушение экономических связей и нормального ритма жизни возлагать исключительно на забастовщиков, а тем более возбуждать против них недовольство людей, страдающих от таких нарушений. Вообще нельзя представлять дело так, будто бы правомерность или неправомочность забастовок может быть определена размером ущерба, нанесенного прекращением работы. И уж совсем недопустимо истолковывать способ социального действия, от которого мы отвыкли, но который признан во всем цивилизованном мире, как банальное отлынивание от труда, нарушение конституции. Такая переакцентировка с существа проблемы на методы действия порождает законные подозрения в одностороннем подходе.

Жесткая позиция властей вполне оправданна и необходима, когда нужно пресечь насилия, убийства, грабежи. Но к действиям, призванным привлечь общественное внимание к требованиям, которым те или иные национальные группы придают большое значение, если действия эти сохраняют мирный и ненасильственный характер, надо привыкать как к неотъемлемой части демократического процесса.

В-четвертых, давно пора расстаться с удобным представлением, что накал национальных и политических страстей создают лишь некие экстремисты, сознательная или бессознательная агентура внешнего врага и коррумпированных элементов. Необходимо разработать принципы урегулирования спорных вопросов национального развития внутри Союза, основанные на уважении прав и волеизъявления различных национальных меньшинств.

В самостоятельных движениях, выдвигающих пожелания и

требования, которые отвечают чаяниям многих людей, и придерживающихся мирных, ненасильственных действий, необходимо видеть не деструктивную, а конструктивную силу, работающую на перестройку. Это ячейки возрождающегося гражданского общества, одна из форм реализации политического плюрализма. Спокойный и уважительный диалог с ними – лучшее средство отсеивания тех элементов, которые заинтересованы в конфронтации, а не в поисках компромисса. Исходные позиции сторон в начале такого диалога, естественно, могут быть различны. Но даже самые острые вопросы должны находить решение в русле общего курса на демократизацию и гуманизацию нашего общества.

Мне представляется, что верная линия поведения в общем была избрана, хотя и не сразу и с отступлениями, по отношению к национальным движениям в Прибалтийских республиках. Смена дискредитировавшего себя местного партийного руководства была предпринята по инициативе общественных организаций. К лету 1988 г. Народные фронты стали важными регуляторами политической ситуации в республиках, и это подтолкнуло процессы демократизации и десталинизации. К сожалению, так было не везде. Чрезвычайные обстоятельства, сложившиеся в Армении в последние месяцы 1988 г., были использованы для вытеснения с политической арены влиятельных общественных движений, решительно отстаивавших воссоединение НКАО с Арменией. Аресты в декабре 1988 – январе 1989 гг. лидеров и активистов неформальных движений в Армении, сдерживавших, а не разжигавших насилие, использование режима военного положения для подавления общественной инициативы, вмешательство военных властей в избирательный процесс 1989 г., искажение воли избирателей во многих районах Армении создали прецедент, опасный для судеб перестройки. Но силовые методы не решают проблему, они лишь заводят ее в тупик.

* * *

Длительный период стабильности политической системы, когда единственной движущей силой исторического процесса казался календарь, а заметными вехами – торжественные государственные юбилеи и похороны, сформировал вредные стереотипы общественного сознания. Мы все еще далеко не приспособили свои представления к иному темпу времени, к быстрой смене и декораций, и действующих лиц. Мы все еще исходим из того, что в запасе – если и не вечность, то изрядный срок, в течение которого можно спокойно обмениваться мнениями, постепенно расширять зоны гласности, перенастраивать экономический механизм, отрабатывать систему юридических гарантий, экспериментировать с выборными процедурами, вести переговоры о разоружении, которое в перспективе даст резервы для повышения благосостояния, и т.д. Наибольшей опасностью мно-

гие сторонники перестройки считают урезанный, консервативный вариант реформы.

Я рад был бы ошибиться – поскольку постепенные преобразования часто оказываются прочнее тех, которые приходится импровизировать под давлением обстоятельств, – но боюсь, что времени на семикратное примеривание проектов реформы уже не осталось. Оно не только съедено годами застоя. Оно поджигается и с другой стороны: вспыхнувшими, но еще не реализованными надеждами, которые возбудила перестройка, ожиданиями ее плодов. От чернового наброска Ленина о переходе от продразверстки к продналогу до открытия X съезда партии, совершившего коренной социальный поворот, прошло всего 5 недель. Современные общественные структуры значительно более инерционны, и это чревато серьезными опасностями.

На необратимость перестройки работает сама перестройка – гласностью, раскрепощением сознания, развитием общественной активности и инициативы даже в тех заповедниках, которые неукоснительно оберегала административно-командная система. Было бы, однако, опасной иллюзией считать, что единственная наша забота – сломать механизм торможения. На его основе монтируется и другой, еще более опасный механизм – *реставрации*. Конечно, в прежнем виде история никогда не повторяется, а возврата к "застою" или кровавому разгулу террора не хочет никто. Но изменение неустойчивого пока политического баланса – а силы реставрации всячески подталкивают его именно в эту сторону – может перехлестнуть намечаемые ими ориентиры и привести к далеко идущим последствиям, ибо логика борьбы сильнее логики первоначальных человеческих намерений. Некатастрофической альтернативы последовательному проведению перестройки нет.

Нет сегодня у перестройки задачи более насущной, чем расширять собственную социальную базу и парализовать механизм реставрации. Механизм этот будет запущен, если разразится кризис, который мы не сумеем предотвратить или преодолеть.

Экономическая реформа

СОЦИОЛОГИЧЕСКИЕ ПОСЛЕДСТВИЯ РАДИКАЛЬНЫХ ЭКОНОМИЧЕСКИХ РЕФОРМ

Почему социологические, а не социальные последствия? Социальные последствия включает в себя все, что связано с обществом, социологические – только то, что относится к *социальным группам*, их динамике и взаимодействию, в том числе и властным, авторитарным взаимодействиям, к формальным и неформальным институтам. В статье будут рассмотрены лишь те социологические последствия, которые в основном определяют властные отношения в обществе, и тот аспект социальной структуры, который связан с *властью*. Почему именно с властью – станет ясно, когда речь пойдет о характере радикальной экономической реформы (рис. 1).



Рис. 1.

Экономическая реформа имеет в виду изменение экономических отношений, т.е. отношений собственности, распределительных отношений, условий конкуренции и т.п. Обязательно использование экономического регулирования отношений, т.е. регулирования в денежной, стоимостной форме, и только через налоговую систему, субсидии, дотации, инвестиции и цены (рис. 2).

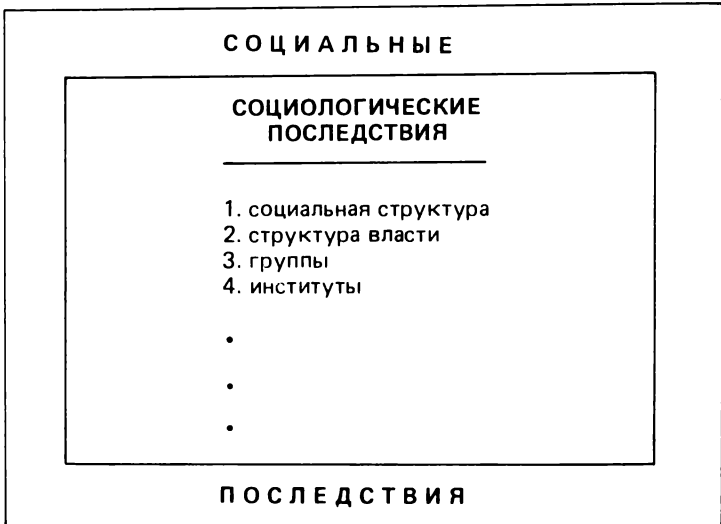

Рис. 2.

Радикальная экономическая реформа связана с *коренным* изменением основных экономических характеристик общества: отношений собственности, характера денег и денежного обращения, способов и форм ценообразования, взаимодействия хозяйствующих субъектов, отношений между ними и между ними и государством. Причем, такие изменения должны происходить на *всей* территории страны и относиться ко *всем* взаимодействующим элементам. Но – и это хорошо известно из истории –

изменение характера собственности и способов и форм регулирования всех экономических отношений на всей территории не может произойти без изменения структуры власти, смены ее субъектов (рис. 3).

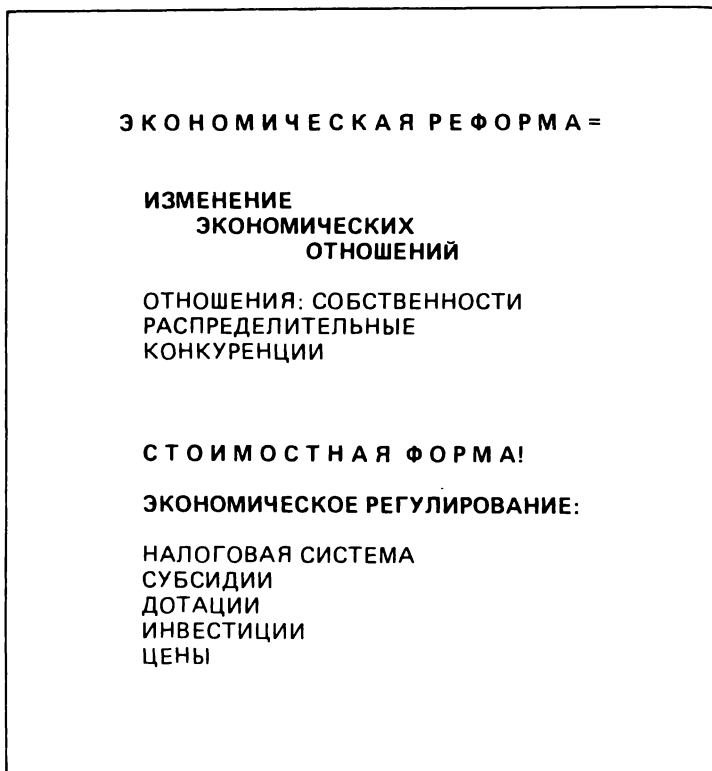

Рис. 3.

Накануне первой радикальной экономической реформы

Накануне революции в России экономическая жизнь держалась на рыночных отношениях. Структура экономических субъектов более или менее соответствовала стандартам всех капиталистических государств. Отличие заключалось в значительном преобладании единоличного мелкого крестьянства частично на собственной, а частично – на арендуемой земле.

Революция уничтожила рынок, крупные синдикаты и тресты превратились в главки. Их объединил Высший Совет Народного Хозяйства, который и был призван сменить стихию рынка на рациональное планирование и распределение. Рыночные отношения быстро заменялись организационными, механизм рынка – инструкциями, решениями, приказами и прочими формальными актами. Принципиальный характер и структура власти установились почти сразу и мало менялись на протяжении всей истории нашей страны. Высшее звено коммунистической партии еще в 1918 г. стало источником власти в стране (рис.4).

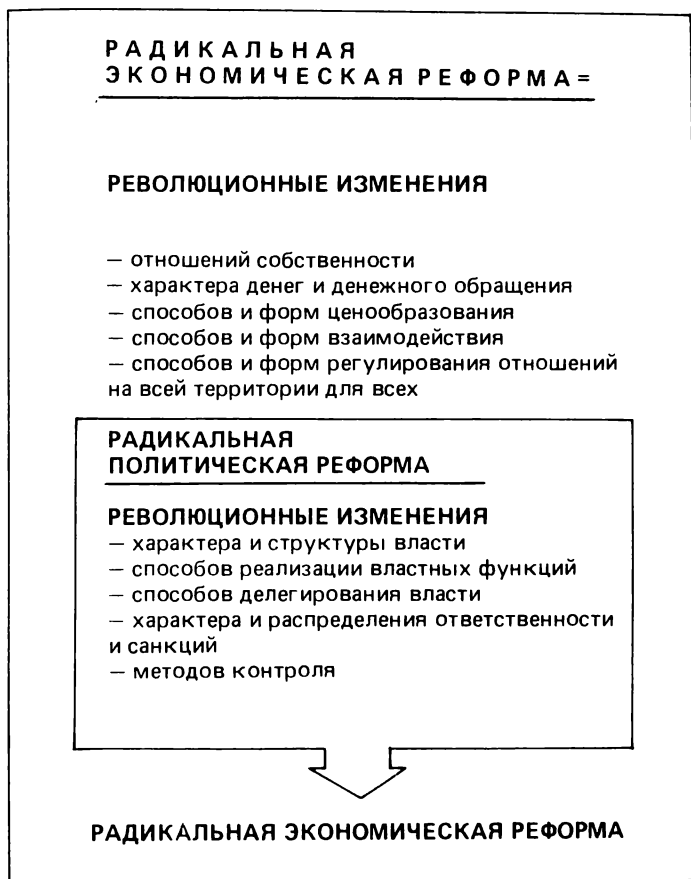
Успехи партии и Красной Армии в революции, в гражданской войне, попытки преодоления экстремального, кризисного состояния дел с топливом, продовольствием породили веру во всепобеждающую и необходимую силу организованности, дисциплины, рациональности, плодотворность стимулирования движения к любой запланированной цели. Это в свою очередь, как известно, сформировало философию милитаризации жизни, суть которой в идеях всеобщего рационализма, стимулирования и дисциплины.

Я беру на себя смелость утверждать, что эта идеология, если только отбросить термин "милитаризация", этот подход к построению власти, к ее структуре были основой дальнейшего строительства в нашей стране всего хозяйства до совершенно недавнего прошлого. Во многом мы от нее не отошли и теперь. Перерыв в этой линии произошел только один раз – в период попытки реализации первой кардинальной экономической реформы, новой экономической политики.

Первая радикальная экономическая реформа

В стране царил разруха. Рынка фактически не существовало. Большинство нации составляло мелкотоварное единоличное крестьянство. Города наполнились демобилизованными солдатами, вчерашними крестьянами с оружием в руках. Они ничего не умели, кроме как воевать. Действительно, гражданская война во многих местах приобрела формы бандитизма и разбоя. (рис. 5). Но была надежда на то, что по прошествии относитель-

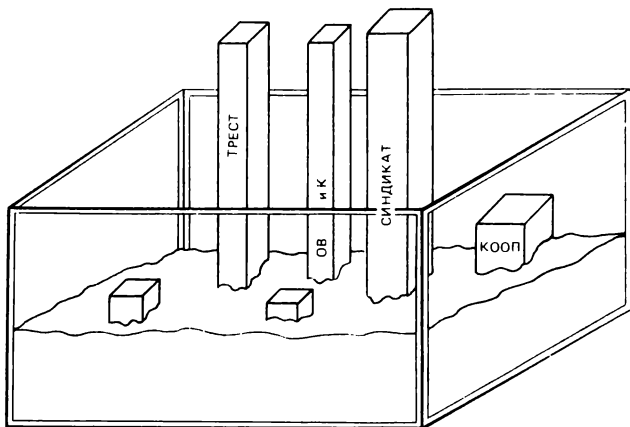

1920 ГОД 50 ГЛАВКОВ



Рис. 4.



Рис. 5.

но непродолжительного времени крестьянство оценит предлагаемые ему крупнотоварные формы хозяйствования, придет к выводу о возможности и необходимости самоликвидации как класса крестьян-единоличников, как массового субъекта хозяйствования. Это и должно было стать одним из главных социологических последствий новой экономической политики. В качестве основного пути к этому В.И. Ленин предлагал чайновскую модель добровольной кооперации хозяев-производителей. Сущность этой модели примерно соответствует теперешней. Однако, очевидно, свободное кооперативное движение должно было с неизбежностью сопровождаться в политической области, в области экономической власти примерно теми же последствиями, которых мы ожидаем и в случае успеха современной реформы. И сопротивление попыткам осуществить эту реформу

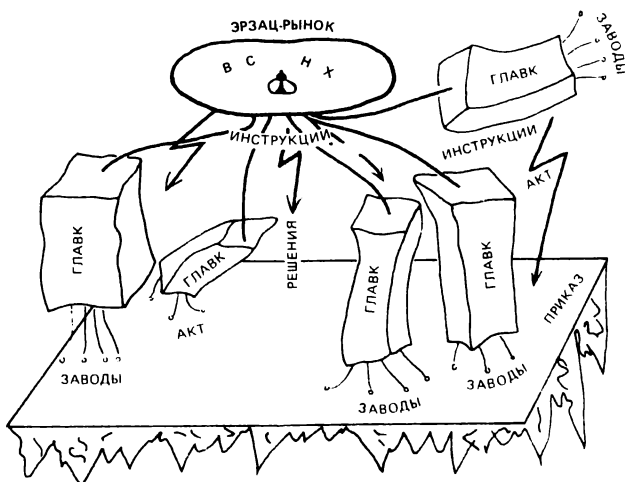
тогда было не менее упорное, чем сейчас, только методы сопротивления были взяты непосредственно из арсенала подполья, революции, гражданской войны с их быстрыми судами, решительными приговорами (рис. 6).

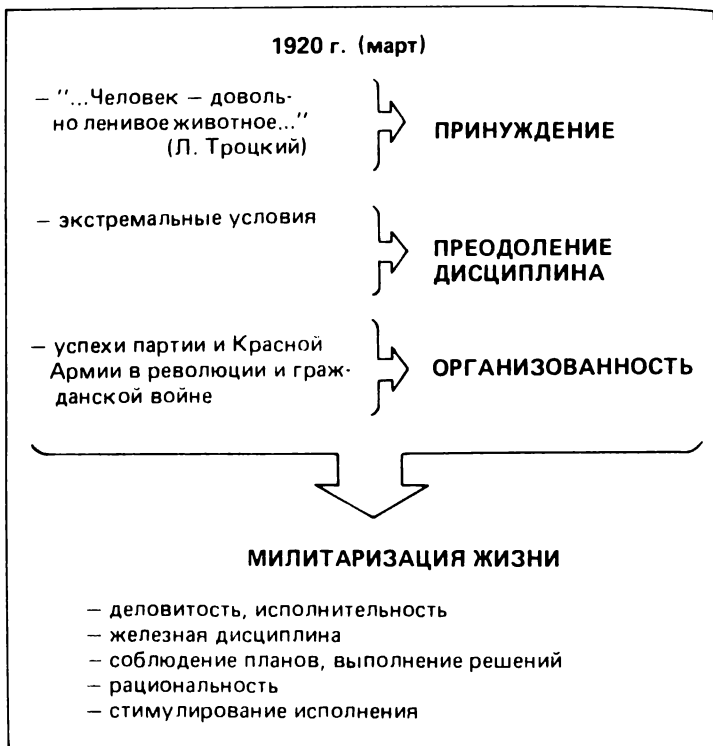

Рис. 6.

Политическая структура, фиксируемая интересами живых людей, уничтожила реформу. Но старая идея ликвидации единоличного хозяйства, мелкотоварного крестьянства как класса все же победила (рис. 7).

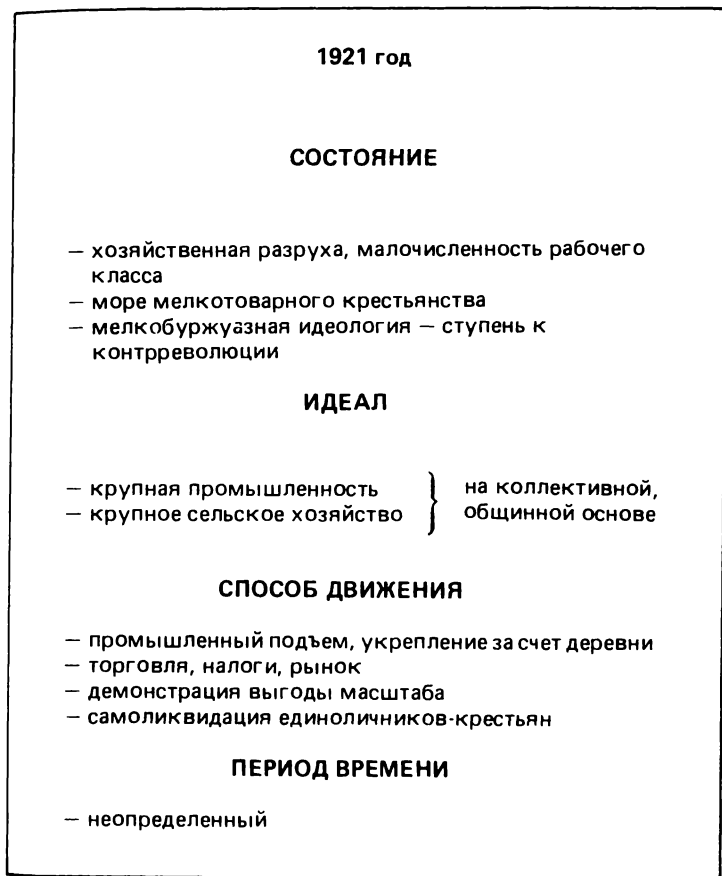
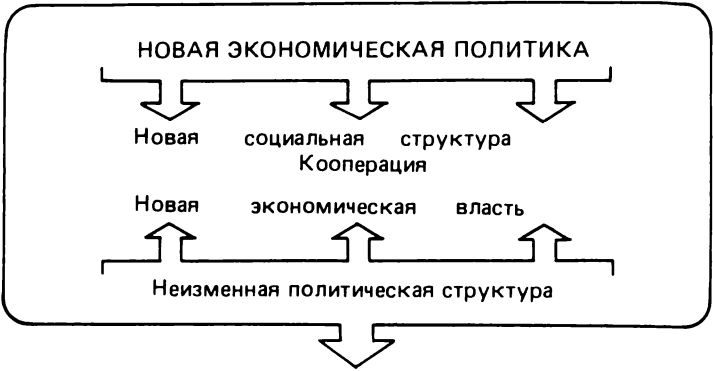

либо

потеря политической власти

либо

Форсирование движения

Конец нэп

Конец кооперации



Рис. 7.

Вторая коренная экономическая реформа

Насильственную и повсеместную коллективизацию я рассматриваю в качестве второй коренной экономической реформы, поскольку она радикально изменила форму собственности, отношения собственности, господствовавшие среди подавляющего большинства населения. Она убила многоукладный, многосекторный общественный строй. Это была единственная радикальная экономическая реформа, доведенная в нашей стране до конца, до полного завершения. Все ее социологические последствия я лично оцениваю как отрицательные.

Главные из этих результатов: насильственная ликвидация класса крестьян-единоличников, массы субъектов собственности и вместе с ними – многовековой культуры; перемещение населения в города в таком количестве, в таком темпе, которые не позволили ни устоять старой городской культуре, ни сложиться новой; возобновление почти крепостного прикрепления оставшегося крестьянства к земле практически на два поколения; окончательная централизация структуры власти, оформление режима личной диктатуры и формирование системы местных диктаторов на территории и в хозяйственной деятельности; физическое уничтожение целых групп старой интеллигенции, носителей традиций и научных знаний; глубокие сдвиги в массовом сознании в сторону страха, принуждения как достаточных стимулов выполнения принятых решений, в сторону двоемыслия; наконец, развитие и укрепление системы привилегий, назначаемых на послушание и принадлежность к определенному кругу лиц, обладающих властью (рис. 8).

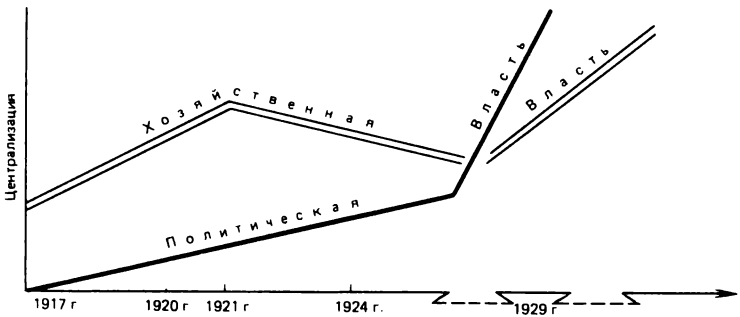
СОЦИОЛОГИЧЕСКИЕ ПОСЛЕДСТВИЯ КОЛЛЕКТИВИЗАЦИИ

- уничтожение класса крестьян-единоличников и мелкой частной собственности
- перемещение населения в города. уничтожение деревенской культуры
- возвращение административного прикрепления части населения к земле
- централизация структуры власти
- оформление режима личной диктатуры и системы диктаторов
- физическое уничтожение социальных групп интеллигенции
- глубокие сдвиги в массовом сознании в сторону страха, принуждения, двоемыслия
- укрепление, развитие системы привилегий

Именно к этому времени относится и еще одно чрезвычайно важное следствие социологического плана, до сих пор определяющее многие стороны нашей жизни. Речь идет условно о так называемой организационной парадигме в управлении. Условно, потому что с полным основанием термин "парадигма" должен был бы относиться лишь к науке.

Вера во всемогущество организованности и организации в XX в. охватила весь мир. Источником ее были колоссальные успехи в естествознании, инженерные достижения, высочайшая экономическая эффективность конвейерной системы. Родился и утвердился инженерный технократический взгляд на социальную жизнь как на механизм, которым можно управлять. Надо только понять его устройство. Машиноподобный рационализм нашел свое отражение и в социологических теориях конца XIX – начала XX в.

В этом отношении Россия не только не была исключением, но даже оказалась впереди многих других стран. Основой революции, победы в гражданской войне была организованность, продуманная организация, послушный аппарат, организационная машина, составленная из людей и правил по армейскому образцу.

Как и во многих других случаях, первым, кто начал понимать шаткость, слабую обоснованность слепой веры в формализованную организацию, был В.И. Ленин. Именно поэтому начиная с 1921 г. он упорно исследует возможности и необходимость самостоятельности масс в мирное, неэкстремальное время. Сталинизм все вернул к формально-организационной парадигме, более простой и примитивной по сравнению с начавшей уже формироваться социальной. Интересно, что как раз в это время в США началось "очеловечивание" организаций. У нас же организационная парадигма непрерывно укрепляла свои позиции. Отечественная война укрепила ее. В период застоя "организационники" стали еще сильнее. Об этом говорит и обилие постановлений, решений, инструкций, разбушевавшееся ведомственное нормотворчество. В это же время начинается и кризис организаций, которые все чаще становятся инструментом преследования неорганизационных, личных и групповых интересов. Организации перестают служить тем целям, ради которых они создавались. Это отражается в документах, в формальных структурах, даже физически: металлургические комбинаты заготавливают сено и выращивают бычков, работники учреждений метут улицы, лесопромышленные комбинаты в своем составе организуют комбинаты дошкольного воспитания, заводы перестают подчиняться министерствам, министерства не выполняют постановлений своего правительства. Организационная рациональность на деле в конце концов оказалась фикцией (рис. 9).

КРИЗИС ОРГАНИЗАЦИОННОЙ ПАРАДИГМЫ

ЧЕРЕЗ

XIX в. – начало XX в.

- успехи естествознания (генетика, физика, химия, физиология и т. д.)
- инженерные достижения
- рост масштабов промышленности
- индустриализация сельского хозяйства

Р
А
Ц
И
О
Н
А
Л
И
З
М



веру во всемогущество
организованности
и организаций



конец XX в.

- бюрократизация жизни
- отчуждение
- конформизм
- деиндивидуализм

XX в.

- успехи социологии и социальной психологии
- хотторнский эксперимент
- достижения электроники
- мир на грани катастрофы
- “экономичность” малых форм хозяйствования

Г
У
М
А
Н
И
З
М



отрицание
тотальности
организации



?

социальная
самостоятельность

Рис. 9.

Третья радикальная экономическая реформа

После разоблачения культа личности в конце 50-х – начале 60-х годов намечалась еще одна радикальная экономическая реформа, имевшая в виду усиление территориального управления, ослабление монополий хозяйственных министерств и ведомств, ослабление административной власти партийного аппарата на всех уровнях, ликвидацию личных привилегий управленцев, рост демократии в управлении, значительное изменение отношений собственности в сельском хозяйстве. Намечались и изменения в политических структурах, в структуре власти. Все было начато, но все было прервано. Началась, если так можно выразиться, коренная антиреформа, период, который теперь принято называть временем застоя, когда, казалось, ничего не происходит, но на деле шли очень важные процессы, имевшие серьезные социологические последствия. Именно в этот период реализовались все скрытые потенции сталинского режима, режима антисоциалистического. Человеческий материал стал послушным, управление все больше походило на театр марионеток, властвующие группы укрепились персонально, обозначилось наследование не только общих социальных позиций, но даже должностей, механизм наследования начал превращать отдельные социальные группы, особенно крайние, в замкнутые касты. Межгрупповой обмен в социальной структуре стал заметно замедляться. Властвующие группы постепенно стали использовать социальную политику в своих интересах, одновременно усиливая лживую риторику о народном благе. Мы стали свидетелями того, что прогрессивные силы, сохранившиеся в группах управления в условиях, грозивших самому существованию государства, сумели честно оценить ситуацию и смело провозгласить начало новой радикальной реформы (рис. 10).

Четвертая радикальная экономическая реформа

Направления коренной экономической реформы я, как и прежде, связываю с политическими альтернативами. Вместе они и сформируют социологические последствия. Будем рассуждать в терминах "идеальных" типов, т.е. условно "чистых", крайних моделей.

Мы все еще продолжаем стоять перед выбором между двумя альтернативами политической жизни. Первая из них – торжество централизма, когда источником власти авторитаризма в той или иной форме, через административные рычаги или назначение кадров остается аппарат территориальных партийных

СОЦИОЛОГИЧЕСКИЕ ПОСЛЕДСТВИЯ НЕСОСТОЯВШЕЙСЯ РЕФОРМЫ 50–60-х годов (АНТИРЕФОРМЫ)

Намерения	Результаты
– усиление территориального управления	– окончательная дискредитация Советов
– ослабление монополии хозяйственных министерств и ведомств	– усиление роли отраслевого бюрократического звена
– ослабление административной власти партийного аппарата	– процветание всевластия партаппаратных чиновников без законной ответственности
– ликвидация личных привилегий управленцев	– расширение привилегий и наследование социально-имущественных позиций
– рост демократии	– усиление режима личной власти во всех звеньях управления

Рис. 10.

комитетов. В этих условиях гражданские права по-прежнему будут ограничиваться местнической интерпретацией законов, конституции; экономическая власть окажется еще более монополизированной без сопровождения адекватной ответственностью, штрафными санкциями в адрес распорядителей. Нормотворчество остается ведомственной прерогативой.

Другая альтернатива, в сторону которой мы сейчас медленно движемся, имеет в виду в первую очередь создание и соблюдение *иерархически упорядоченных законов*. Это означает свободу действий на местах в рамках местных законов, ограниченных пределами более общих, а не вышестоящих законов, т.е. законов, одинаково обязательных для всех без исключения. В этом случае источник авторитаризма власти не может быть единственным, даже не может быть источником одного типа. В рамках закона и иерархии законов может и должно возникнуть множество разнообразных источников специализированной власти: гражданской, экономической, экологической и т.д. Тогда неизбежен и отказ аппарата территориальных партийных комитетов от прямой власти где бы то ни было, кроме опять же своего ап-

ПОЛИТИЧЕСКИЕ АЛЬТЕРНАТИВЫ

- А
- централизованное управление
 - партаппарат – источник авторитаризма
 - местническая интерпретация гражданских прав
 - монополия экономической власти
 - ведомственное нормотворчество

- Б
- иерархия законов
 - плюрализм источников авторитаризма
 - отказ партаппарата от прямой власти
 - универсализация интерпретации гражданских прав
 - демократизация экономической власти

ФОКУС :

Конкурентная борьба за власть

Победу присуждают:

АЛЬТЕРНАТИВА	А	– ПАРТАППАРАТ
АЛЬТЕРНАТИВА	Б	– ПРЕДСТАВИТЕЛЬНЫЕ ОРГАНЫ
		– ИЗБИРАТЕЛИ
		– РЫНОК

Рис. 11.

парата. Власть, в особенности экономическая, должна быть демократизирована, т.е. исходить от тех, кто непосредственно хозяйствует и создает. Это неизбежно связано с необходимостью универсального понимания гражданских прав, безусловной гарантии использования их всеми гражданами, группами в *абсолютно одинаковой мере*.

Выбор движения в сторону первой или второй политической альтернативы зависит от того, кто и как будет присуждать победу отдельным группам и лицам в конкурентной борьбе за власть. Что такая борьба идет – в этом сомневаться не приходится. Вопрос сейчас заключается в том, сможет ли наше об-

щество объективизировать условия такой борьбы в рамках однопартийной системы. Первая альтернатива возьмет верх, если победа будет присуждаться по-прежнему партаппаратными средствами, нам знакомыми, т.е. тихо, келейно, на основе скрытых от глаз народа обсуждений и тайных критериев. Движение в сторону второй политической альтернативы требует открытой конкуренции в борьбе за властные позиции.

Несколько слов об альтернативах экономического развития.

В соответствии с уже сформулированными свойствами экономической системы можно выделить 5 наиболее важных, (см. рис. 12) характеристик экономики: характер субъекта собственности, тип управления, тип взаимодействия между субъектами собственности, тип денежной системы и способ ценообразования. Среди субъектов выделяются три:

дисперсный, т.е. такой тип, когда субъект собственности порождается самообъявлением, самодействием, на основе законов, обычаев, традиций вне зависимости от каких-либо государственных организаций;

парциальный, т.е. всегда лишь частично субъектный тип, так как правом экономической и хозяйственной активности при этом типе наделяет только другой субъект. Это означает в конечном счете возможность лишь строго централизованного порождения любых хозяйственных частичных субъектов;

смешанный, многоукладный тип. Выделение такого типа необходимо, поскольку прямого гладкого перехода, например, от парциального типа к дисперсному и, следовательно, к многоукладному не существует.

Среди разнообразных методов управления легко и понятно выделяются две крайние модели – командно-административная, когда, можно сказать, экономики и не существует, и экономическая, когда в рамках законов и определенных ими запретов, одинаковых для всех, все активные субъекты от индивида до государства и политических структур равноправны и в хозяйстве действуют исключительно с помощью экономических рычагов, т.е. налоговой системы, системы субсидий и дотаций, цен и ценообразований.

Взаимодействие всегда организуется через специализированных агентов – самодеятельных или организованных. Сейчас взаимодействие между экономическими субъектами в нашей стране на наиболее важных направлениях монополизировано немногими, но разветвленными государственными организациями. В противоположном случае взаимодействие формируется через рынок.

Образуются и два типа денежной системы. В первом случае это система, в которой функционирует много разнообразных денег, хотя и называемых одинаково, например рублями. Есть деньги наличные и безналичные, деньги на различные цели, из разных источников, деньги разных регионов, разных времен, в

ЗАПРЕЩЕННЫЕ сочетания

		1.1	1.2	1.3	2.1	2.2	3.1	3.2	4.1	4.2	5.1	5.2
Субъект	1.1. Дисперсный				×		×			×		×
	1.2 Многоукладный											
	1.3. Парциальный					×		×	×		×	
Управление	2.1 Командно-административное	×						×	×		×	
	2.2 Экономическое			×								
Взаимодействие	3.1 Монополизированное	×									×	
	3.2 Свободное			×	×					×		×
Денежная система	4.1 Единая			×								
	4.2 Дробная	×						×			×	
Ценообразование	5.1 Рыночное			×	×		×			×		
	5.2 Принудительное	×						×				



Рис. 12.

карманах неравноправных в отношении реализации денег субъектов и т.д. Эти деньги плохо или совсем не конвертируются друг в друга. Поэтому такую систему можно назвать дробной. Другая система – *единая*. В ней деньги везде и во всем едины и обладают одинаковой покупательной способностью, могут быть потрачены везде и на то, что считает нужным их владелец.

И наконец, ценообразование. Здесь также можно сформулировать два крайних случая – принудительное, так сказать административное, назначение цен, возможно даже и хороших в каком-нибудь высшем смысле. И свободное, договорное, рыночное ценообразование.

Понятно, что в одной и той же экономической системе не всякие пары характеристик могут быть совмещены. Например, свободное взаимодействие не может сочетаться с командно-административным управлением. Всех возможных сочетаний пяти указанных характеристик может быть 48. Сочетаний, не содержащих запрещенные пары характеристик (а таких 16), оказывается всего четыре:

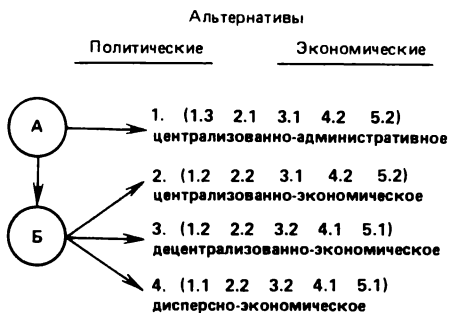
1. Централизованно-административная система, где зажато все.

2. Централизованно-экономическая система, в которой субъект хозяйствования многоукладный, а управление в основном экономическое.

3. Децентрализованно-экономическая система, в которой появляется и единая денежная система, и рынок с договорными ценами.

4. Дисперсно-экономическая система, где все свободно.

Очевидно, что переход непосредственно от первой, жесткой политической альтернативы к децентрализованно-экономической системе невозможен, а к централизованно-экономической – по меньшей мере сомнителен. Именно это обстоятельство и зафиксировано решениями XIX Всесоюзной партийной конференции и решениями июльского (1988 г.) Пленума ЦК КПСС.

Возможные социологические последствия новой экономической реформы

Социологические последствия – результат не только изменений экономических отношений, а точнее – появления экономических отношений в обществе, ранее их лишенном, но и политических преобразований, которые вызывает к жизни экономическая реформа и без которых она невозможна.

В первую очередь это, конечно, изменение социальной структуры населения сразу в двух аспектах – *имущественном* и *властном*. Появляются на сцене субъекты экономической жизни, которых ранее наше общество не знало. Среди них – и инди-

видуальные, и коллективные субъекты. Их дает кооперативное движение, а также резкое усиление базы личной собственности, особенно в селе. Но прямо надо сказать, что расширение и укрепление материальной и экономической базы для новых субъектов одновременно создает широкие возможности для появления мощных организованных преступных групп, деятельность которых в отдельных регионах и отраслях хозяйства окажется чувствительной.

Появляются и новые политические силы, контролировать которые напрямую, как раньше, будет невозможно. Это относится и к неформальным движениям, и к новым общественным организациям, и даже к депутатским группам с постоянным составом освобожденных от основной работы депутатов. Многочисленной станет группа профессиональных политиков. Все это – новые элементы социальной структуры. Многие в старой структуре должно исчезнуть.

Но никогда еще в истории группы, обладающие властью, не отдавали ее без боя в той или иной форме. Здесь мы можем ожидать непривычные конфликтные ситуации. Совсем не исключены попытки реминисценций событий 1937–1938 гг., хотя и в существенно ином виде.

Появятся и новые элементы в социальной структуре с точки зрения имущественного аспекта. Многие имущества, ранее считавшиеся преступно нажитыми, легализуются. Возможность заработать крупные деньги не будет упущена. Но поскольку реальное материальное богатство растет не так быстро, как работают станки, печатающие деньги, произойдет перераспределение богатства среди населения. Таким образом, усилится имущественная дифференциация. Поскольку этот процесс сопровождается инфляцией, то бедные слои населения станут еще беднее. Ясно обозначится слой депривилегированного населения, он вырастет. Потребуется организация социальной помощи ему.

Рост имущественной дифференциации с одновременным усилением гласности также должен привести к увеличению социального напряжения. И к этому мы мало готовы, если не считать карательных институтов, которые уже проявили себя, опробовали свои силы в новых условиях (рис. 13).

Я думаю, что сейчас, как никогда, появляется необходимость слитного развития разнообразных разделов общественной науки, в частности экономики, социологии, социальной психологии, правоведения, политологии.

Кроме того, – крайне необходимо сменить исследовательскую парадигму в общественных науках. До сих пор в них господствовал старый добрый образец исследований из естественных наук и инженерной практики. В основе его лежит убеждение, что исследуемые объекты, законы их поведения не зависят от исследователя, самого факта исследования. Но на деле факты, выявляемые в социальных исследованиях и наблюдении-

ВОЗМОЖНЫЕ СОЦИОЛОГИЧЕСКИЕ ПОСЛЕДСТВИЯ НОВОЙ РАДИКАЛЬНОЙ ЭКОНОМИЧЕСКОЙ РЕФОРМЫ



ИМУЩЕСТВЕННАЯ
ДИФФЕРЕНЦИАЦИЯ



- III
- Новые основания стратификации
 - новые политические силы
 - усиление депривации

- IV
- Усиление и умножение проблемных и конфликтных ситуаций

Рис. 13.

ях, очень часто являются в значительной степени результатом определенного способа исследования или наблюдения. В то же время на примере работы с кооперативами мы уже убедились, что, пытаясь наблюдать общественные процессы со стороны, не вмешиваясь в них, мы равным счетом ничего не узнаем. Все это заставляет активно разрабатывать в экономике и социологии проектировочную методологию исследования, специально рассматривать методику вмешательства исследований в общественные процессы. Активная позиция исследователя становится сейчас обоюдоострой. И это, можно сказать, одно из самых важных последствий перестройки для нашей внутренней научной кухни.

СОЦИАЛЬНЫЕ МЕХАНИЗМЫ ЭКОНОМИЧЕСКОЙ РЕФОРМЫ И ХАРАКТЕР ПЕРЕХОДНОГО ПРОЦЕССА

Вопрос о социальном механизме реформы и о характере переходного процесса является, по-видимому, узловым вопросом для нашего сегодняшнего обществоведения. Сейчас более или менее понятно, в каком направлении движется общество, но мы не знаем, в каких условиях будет происходить это движение, каким будет расклад социальных сил на его отдельных этапах.

Правильная оценка нынешнего положения и перспектив развития связана с преодолением ряда обществоведческих мифов, касающихся как истории развития нашей страны, так и концепции перестройки. Причина возникновения и живучести этих мифов – неизбежная ангажированность исследователя в текущее общественное движение, трудность отыскания должной перспективы, неумение отделить собственные индивидуальные и, что важнее, групповые интересы от холодного научного анализа.

Один из таких распространенных мифов утверждает, что нынешнее состояние явилось результатом ошибочного, чуть ли не злонамеренного искажения первоначально правильной сущности, своего рода ошибкой и заблуждением истории. Задача перестройки, следовательно, видится в устранении чужеродных, не соответствующих этой сущности наслоений и наростов (их обличают повсеместно – это бюрократизм, затратный механизм в экономике, догматизм в теории и т.д. и т.п.), восстановлении ее во всей полноте, возвращении к временам ее расцвета.

Периодом этого расцвета чаще всего считают период нэпа, крайне упрощая и модернизируя его на современный лад, что допустимо в пропагандистской работе, но совершенно неприемлемо для науки. Характерно, что сторонники этого мифа всячески избегают вопроса о том, как же позволила гармоничная, по их мнению, система исказить и даже извратить себя, и если это произошло случайно, то в чем гарантия того, что такое искажение не повторится.

На наш взгляд, нынешняя система отношений, как ее ни называть: бюрократический социализм, сталинизм, застой, – не

представляет собой флуктуацию, отклонение от воображаемой нормальности. Она не плод злой воли, недомыслия, теоретических ошибок, практических недоделок. *Эта система естественна и закономерна.*

В чем же ее "естественность"? Наша система – это бонапартистский хозяйственно-политический режим, выросший в условиях трудноразрешимого противоречия *города*, выражавшего свои интересы в интересах современного рабочего класса, и *деревни*, олицетворяющей полутрадиционное крестьянство. Объективная цель режима – разрешение этого противоречия путем ликвидации крестьянства и повышения однородности общества. Задача эта самим режимом могла не осознаваться вообще, зачастую же осознавалась в искаженной и превращенной форме различных национальных, государственных и прямо имперских устремлений. Абсолютной же ценностью виделся гомеостазис, стабильность режима, для чего подавлялись обе противоборствующие стороны весов.

То, что разрушение старой деревни после ликвидации ее помещицкой составляющей было необходимостью, вроде бы очевидно для всех. Это разрушение могло бы идти несколькими путями, но все они должны были бы как-то обеспечить освобождение большей части крестьянства от своей крестьянской сущности, их раскрестьянивание и выталкивание в города. Не всем, однако, понятно, что реальной альтернативой сталинской коллективизации была "ситцевая" индустриализация, сопровождающаяся сильным расслоением крестьянства. Этот исход был неприемлем не только для социалистического города, но и для большей части деревни, которая была осереднячена и совершенно не стремилась пополнить ряды пролетариата (как сельского, так и городского).

С учетом заданных идеологически темпов индустриализации и полупатриархального характера российской деревни любой путь раскрестьянивания был чреват глубокими социальными конфликтами, требующими авторитарного разрешения.

Признавая естественный и закономерный характер возникновения существующей социально-экономической системы, мы тем более признаем, что эта система обладает органичностью, внутренней завершенностью, самодостаточностью и способностью к регенерации своих "отсеченных" элементов. Вследствие этого попытки внутрисистемных реформ обречены на провал, если речь идет о реформах, ставящих целью избавление от встроенных пороков или черт системы. Хотя система сама провоцирует реформаторский зуд и провозглашает реформы глубочайшими, она же и "переваривает" их либо активно отвергает, как это произошло с хрущевскими реформами центрального хозяйственного управления.

С другой стороны, усиление реформаторских тенденций, все более широкая их поддержка являются свидетельством начала конца системы, перестояющей успешно выполнять свои

функции и удовлетворяют даже своих адептов. Сам по себе факт истощения исторической роли этой системы – процесс раскрестьянивания, очевидно, завершен – может внушить известный оптимизм: система исторически обречена. Поэтому хотя реформа может и не изменить систему, но будет все быстрее толкать ее к кризису.

Другой миф касается *сценария* экономической реформы: он разделялся и разделяется многими исследователями как в нашей стране, так и за рубежом. Это сценарий предполагает следующее:

а) с экономической стороны – длительный характер переходного процесса, постепенное нарастание рыночных отношений по мере создания соответствующих воспроизводственных предпосылок, важнейшей из которых является общая народно-хозяйственная сбалансированность;

б) с социальной стороны – мягкость, обеспечение по крайней мере неснижения жизненного уровня для всех социальных групп и рост его для большинства групп за счет использования единовременного эффекта реформы, а не за счет перераспределения благ. Следствие мягкости реформы – социальный консенсус в ее пользу;

в) с политической стороны – аппаратный способ реализации с последовательными компромиссами внутри аппарата и постоянным его улучшением (в смысле отсечения наиболее консервативных секторов). При этом предполагалось, что исторически, как и логически, политическая демократизация будет следовать за экономической. Противодействие реформе выдвинулось в попытках развернуть указанную логическую последовательность назад или приостановить движение на каком-то этапе.

Жизнь отвергла и продолжает отвергать эти представления. В экономическом плане нам не приходится рассчитывать на постепенный переход к рынку. Рынок не может функционировать в несбалансированной экономике, а сбалансированность невозможно обеспечить без рынка. Усилия экономистов в течение ряда лет были направлены на то, чтобы разорвать этот замкнутый круг: сначала чуть-чуть улучшить сбалансированность, потом добавить чуть-чуть рынка, а дальше все будет улучшаться само собой. Такой механизм теоретически вполне возможен, и практически он мог легко сработать, например, в 1965 г. Однако сейчас несбалансированность настолько остра, что небольшие улучшения в хозяйственном механизме ничего не дают. Несбалансированность по ряду причин (антиалкогольные мероприятия, дисбаланс внешней торговли и т.п.) нарастает, и любые маневры ресурсами могут только притормозить, но не остановить этот процесс. Таким образом, реформу придется проводить в условиях сильной несбалансированности, а чтобы дать эффект, она должна быть достаточно сконцентрированной во времени, т.е. *разовой реформой*, а не цепью частичных реформ.

В социальном плане консенсус в пользу реформы будет иметь место разве что в начальный период, когда все (или почти все) будут едины в неприятии предшествующего режима. Как мы видели, его сущность состоит в балансировании на противоречиях, подавлении интересов всех слоев и групп. Естественно, что неприятие такого подавления может объединить все эти ранее стесненные слои и группы. Однако это единство, на наш взгляд, будет кратковременным.

Для прояснения сути дела мы бы считали возможным ввести две пары характеристик социально-экономических реформ. Имеется в виду, что реформы могут быть:

а) глубокими, радикальными, изменяющими все составляющие части общества и поэтому бесповоротными – или поверхностными, декоративными, половинчатыми, легко сворачиваемыми;

б) мягкими, единодушно воспринятыми, не требующими жертв (разовых – ото всех и длительных – от некоторых) – или жесткими, ведущими к достаточно ощутимым как по глубине, так и по длительности ухудшениям положения ряда слоев общества, их возможному недовольству, разочарованию, фрустрации, сопротивлению.

Так вот, второй наш стереотип предполагает возможность реформы одновременно глубокой и мягкой. Этот стереотип, чаще всего неосознанный, лежит в основе бесчисленных проектов организации реформы, проектов, исходящих даже от незаурядных и прямо выдающихся экономистов. Именно благородное желание видеть заранее предполагаемую радикальную реформу одновременно и мягкой диктует всякого рода поправки и пристройки, спасающие, поддерживающие на плаву всех тех, кто в жесткую схему реформированного общества вроде не вписывается. Очень часто все внимание, весь опыт и все хитроумие реформаторов уходит на эти механизмы социальной защиты.

Не только исторический опыт, но и простая логика диктуют нам непреложное правило: *радикальная реформа не может не быть жесткой*. Действительно, если бы существовала возможность произвести требуемые изменения мягким, безболезненным путем консенсуса, это было бы, собственно, и не реформой, а просто элементом внутрисистемной эволюции в рамках существующих институтов, с соблюдением их "правил игры". А наша перестройка, сама ее необходимость есть демонстрация того, что системообразующие институты с их "правилами игры" постоянно блокируют переход к целевому состоянию нашего общества.

Логика существующих институтов, изменение "правил игры" неизбежно затрагивают интересы и меняют взаимное положение всех социальных групп. А поскольку общий "пирог", подлежащий разделу, в процессе разовой реформы не увеличится, то экономическое положение многих слоев ухудшится. Таким образом, реформа будет жесткой и болезненной – либо

она останется пародией на реформу. Эту альтернативу можно не приветствовать, но надо осознать.

Надежды на аппаратный способ ведения перестройки представляют собой модификацию предыдущего стереотипа, мечту о том, чтобы всем стало лучше и никому бы не стало хуже. В сущности, аппаратный способ проведения реформы состоит в разрешении того противоречия, что антибюрократические преобразования проводятся силами самой бюрократии. Такой способ предполагает крайне медленное течение реформы, на каждом этапе которой реформаторские элементы вытесняют из системы управления консерваторов, вступая для этого в компромиссы с нейтрально настроенной частью аппарата. Такой путь принципиально возможен в условиях мягкой, постепенной реформы. Радикальная реформа, как показывают события последних лет, на этом пути сильнейшим образом тормозится.

Не слишком убедительны и приводимые в поддержку аппаратной реформы примеры из истории, связанные с отменой крепостного права, с "диктатурой сердца" Лорис-Меликова, со Столыпинской реформой. Упорно упускаются два момента, говорящие, очевидно, против этих идей: во-первых, все эти реформы были вынужденными, вызванными угрозой кризиса и прямо кризисом во внутренней и внешней политике страны; во-вторых, будучи аппаратными, эти реформы представляли, по сути, оттягивание кризиса, его реакционное не столько разрешение, сколько подавление. Русская революция со своим крайним радикализмом была лишь результатом этих мучительных попыток "отрубить собаке хвост по кусочку". Бюрократические реформы наглядно показали собственную ограниченность, невозможность для аппарата выйти за пределы, ставящие под угрозу саму логику его существования.

Тот факт, что политические преобразования идут впереди экономических, а не за ними (как ожидалось вначале), модифицировал концепцию аппаратной реформы. В новом варианте "аппаратный" путь вовсе не исключает участие масс, так сказать "низа". Но это участие предполагается заранее определенным, организованным и дозированным.

Зачастую даже неосознанно сторонники этого пути предполагают, что массы будут подключаться к процессу реформы строго по мере очередных ее этапов, начатых аппаратом. Массы видятся как некое огромное устройство, отдельные блоки которого можно по очереди включать: сначала выборы бригадира и только потом – начальника цеха; сначала усилим демократию на уровне местных Советов, а потом и республиканских. Взаимосвязанность, органический, а не механический характер связи всех "блоков" социально-экономического организма на уровне как всего общества, так и группового, индивидуального поведения здесь совершенно не берется во внимание. Мало кто задумывается о том, что, разрешив включать только часть бло-

ков, мы создадим дисгармоническую модель, уделом которой будет перманентный кризис.

Наиболее продвинутый вариант этой модели предполагает, что, по мере того как "верхи" аппарата будут углублять реформы, "низы", широкие народные массы трудящихся, все более и более начнут поддерживать ее. Развитие гласности и демократии, укрепив единство "верхов" и "низов", якобы само по себе динамизирует экономику.

В этом стереотипе очень мало науки и очень много эмоций и добрых пожеланий. Не случайно среди его сторонников так широко используется аргумент веры: мы верим в наш народ, в рабочий класс и т.д. Надо ясно видеть, что этим аргументом обществовед сам себе выдает свидетельство о бедности.

Мы, разумеется, не отрицаем того, что массы могут и должны сыграть важную роль в перестройке. Проблема же состоит в том, что нынешняя ситуация *половинной реформы*, прошедшей этап либерализации печати, митингов, ассоциаций и не затронувшей всерьез экономические отношения, является крайне неустойчивой, чреватой серьезными социальными конфликтами.

"Верх", несмотря на все свои реформы, остается и желает оставаться именно общим патерналистским верхом, "всеобщим руководителем всего", последней причиной и всеобщим благодетелем. А следовательно, будет восприниматься как ответственный за все. В таких условиях все частные споры, конфликты, противоречия будут выступать как вызов системе в целом; всякая спонтанно возникшая организация – клуб, профсоюз, добровольное общество – как партия, рвущаяся к власти. В существующую социально-политическую систему не встроены как механизм соотношения желаний и ответственности, так и механизм координации действий "верхов" и "низов". Нет также имеющегося в многопартийном обществе механизма артикуляции мнений, демонстрирующего реальную силу каких-либо движений. В результате любое общественное движение сможет считать себя реальным претендентом на власть; и таковым же реальным претендентом со всеми вытекающими последствиями оно будет, без сомнения, рассматриваться "верхом". Жесткие и принципиально неразрешимые на почве сохранения статус-кво политические противоречия – неизбежный атрибут аппаратного реформирования, столь, казалось бы, организованного и бесконфликтного.

Несмотря на такой противоречивый характер теперешней ситуации, не сбылись и, по-видимому, не сбудутся беспокойные ожидания попыток остановки реформ и движения назад. Движение назад невозможно в принципе, но возврат к сохранению принципиально той же системы был бы возможен, что говорило бы о незрелости настоящей реформы и увеличивало ее амплитуду в будущем.

Такого не происходит. Перестройка идет не линейно, а многомерно. Попытки прорыва идут сразу на многих направлениях; где они в данный момент будут удачны – предсказать невозможно или очень трудно. В результате перестройка во многом имеет стохастический характер. Можно сказать, что энтропия системы постоянно растет и вероятность прямого поворота назад и даже торможения резко падает. Поезд уже тронулся, и единственной серьезной тактикой противников перестройки будет не торможение и не разворот назад, а попытка спустить его под откос, приблизить критическую развязку вопреки стремлению перестроенного "верха" к сохранению стабильности. В нынешних условиях, когда глубокие радикальные преобразования стали общественным императивом, эти попытки объективно только ускорят кризис, только углубят изменения, прояснят их необходимость.

Теперь попробуем очертить перспективы реформы и перестройки, как они видятся нам в свете изложенных выше соображений. Речь идет не о том, что мы *хотели бы увидеть* свершившимся в нашей стране, и не о том, что мы *должны делать* для достижения наших идеалов, а именно о том, что *произойдет* с достаточно большой степенью вероятности.

В не слишком отдаленной, но (и это очень существенно) не в ближайшей перспективе наше общество вступит в демократический этап своего развития. Демократическое общество предполагает наличие экономических и политических механизмов, позволяющих разделять и реализовывать частные, групповые и общественные интересы путем результативного волеизъявления в рамках частной, групповой и общественной ответственности. Заметим, что механизм институционального, а не стихийного согласования интересов, который принято называть демократическим механизмом, будет нацелен на разрешение проблем, затрагивающих общество в целом и требующих определенного распределения усилий, затрат и ограничений в той же степени, в какой эти проблемы не разрешаются непосредственно индивидуальными и групповыми действиями. Следовательно, предметом специального интереса демократических институтов будет не столько прямая производительная экономическая деятельность, сколько создание и обеспечение условий для нее.

Мы позволили себе эти достаточно очевидные и банальные рассуждения для того, чтобы обратить внимание на следующее, уже менее очевидное обстоятельство: демократические институты могут функционировать только при условии, когда интересы, гармонизировать и согласовывать которые они предназначены, уже изначально являются в определенном смысле согласованными. Поэтому предпосылкой демократического развития является общество с сильной внутренней взаимозависимостью его составных элементов. В таком обществе установлены границы свободного экономического поведения частного лица или группы лиц. А значит, все возможные варианты такого пове-

дения (кроме редких, маргинальных и легко локализуемых) заранее предполагаются вписанными в пределы терпимости общества, заранее предполагаются не категорически ему противоречащими. Частные лица и группы вступают в свою частную деятельность, исходя из своих частных же интересов, но они заранее предполагают *высокую степень совпадения этих интересов и интересов общества.*

Когда же частные лица и группы приступают к волеизъявлению в рамках подлинно демократических институтов, то опять-таки предполагается высокая степень согласованности их интересов. Эта согласованность выражена в предварительном согласии подчиниться большинству, отказаться от своего варианта решения, принять тяготы варианта, предложенного преуспевшим "противником" (ибо вся демократия, по сути, есть согласование по поводу распределения разнообразных тягот).

Мы не будем задерживаться на описании достоинств и недостатков такого устройства общества; повторим только, что, по нашему мнению, именно оно и является нашим будущим. Вопрос в другом – каковы условия создания такого общественного устройства и каков путь к нему?

Мы полагаем, что условия, необходимые для функционирования демократического общества, можно с большим округлением свести к двум: *объективное* и *субъективное*, либо *необходимое* и *достаточное*. Соответственно этим условиям будут и пути их достижения.

Первое – объективное (оно же необходимое) условие состоит в однородности общества, выражающейся в однородности его интересов. Мы попытались показать, что высокая степень согласованности интересов должна иметь место как в непосредственном действии, так и в волеизъявлении свободного, демократического общества. Такая согласованность может иметь место либо в обществе типа традиционно-сословного, где несогласованные возможные интересы заранее "обрезаны" общепризнанным неравенством субъектов (и такое устройство мы просто не рассматриваем, как очевидно архаичное), либо в обществе однородном. Собственно, функционирующая демократия и есть важнейший симптом однородности. Общество взаимоисключающих, антагонистических интересов наталкивается на невозможность их мирного демократического сосуществования. Если эти взаимоисключающие интересы достаточно территориально локализованы, то ранее единое общество распадается на несколько более гармоничных. Если же такой выход невозможен, то изживание антагонистических противоречий и создание однородности идет в условиях не демократии, а диктатуры, единственно могущей под своим прессом сохранить единство общества. Классический анализ этой ситуации дан в "Восемнадцатом брюмера" Маркса, и именно такой была ситуация в России в первой половине XX в.

Выше мы писали о "цивилизационном" противоречии города и деревни в России. В этом смысле недемократический характер развития был императивом. Здесь стоит указать на необыкновенно широко распространенный миф нашего исторического сознания. Речь идет о случайно-флуктуационном понимании советской истории. Причем есть два взаимоисключающих варианта такого понимания, которые в совокупности своей охватывают огромное число обществоведов. Один вариант появился в публичном обороте не так давно, но получил уже авторитетное признание в печати. Он относит "поворот" (не неизбежный, трагический момент) примерно к 1929 г., концу нэпа и "государственному перевороту Сталина". Другой вариант, существующий в умах тоже достаточно широко, но в печати пока открыто не провозглашаемый, относит такой необязательный, неудачный поворот попросту еще на 10–12 лет раньше. Сторонники этих двух взглядов обычно крайние противники, даже враги. Но и те и другие невольно протаскивают в свое видение истории венаучную и, что важнее, расслабляющую концепцию "случайности", "гениальности" (доброй или злой воли) вождя, фатализма и бесперспективного пессимизма.

Наш взгляд, думается, более определен и детерминистичен, когда мы смотрим *назад*, и более, по сути, оптимистичен, когда мы смотрим *вперед*. Мы не видим возможности безболезненного демократического развития в *прошлом* России из-за отсутствия объективных предпосылок и, усматривая их появление в *настоящем*, можем с высокой долей уверенности моделировать демократическое *будущее*.

Заметим только, что "лакмусовой бумажкой" и окончательным арбитром в обществоведческих спорах является реальная историческая практика. И как для рассеивания иллюзий по поводу "ошибки 17-го года" достаточно обратиться к результатам *политики*, гражданской войны, постоянного краха всех попыток "демократической контрреволюции" в пользу диктатуры (красной или белой), так и все легенды об "ошибке 29-го года" разбиваются конкретной историей, позволяющей относить начало конца нэпа на все более ранние периоды – с 1929 на 1928, с 1928 на 1927 г. и т.д. – и ставить вопрос, а был ли нэп вообще (в том идеальном смысле, в каком нам его преподносят), и если был, то насколько глубок и принципиален. Точно так же только ближайшая история даст оценку нашим прогнозам, согласно которым "раскрестьянивание" подошло к концу, основы современного урбанистического общества построены, а традиционное – сломлено. Иными словами, принципиальная, антагонистическая неоднородность преодолена. Объективное, необходимое условие демократии создано. Период его создания, назовем его периодом "большого перехода", заканчивается.

Но остается другое условие демократии, определенное нами как субъективное, или достаточное. Здесь речь идет о наличии соответствующих политических и экономических институ-

тов, социальных механизмов, политического массового сознания, ощущения демократической ответственности. Как представляется, всего этого в нашей стране недостает. Для вызревания этого условия потребуется свой переходный период, своего рода "малый переход".

Перспектива такова. В момент кризиса предшествующего экономического и политического механизма времен "большого перехода" ослабление административной системы происходит прежде всего в сфере свободы волеизъявления частных лиц и групп. Такая либерализация – стандартный первый шаг реформы, наиболее легкий и доступный. Патерналистские государственно-бюрократические методы и отношения в экономике остаются прежними – ведь именно с этой областью связано больше всего интересов. В таких условиях не может быть и речи о гармонизирующей ответственности, столь необходимой для демократии. Наоборот, либерализация порождает цепную реакцию безответственных требований. Нет никакой возможности соотнести эти требования друг с другом для выяснения их противоречивости. Прежде всего речь идет о выступлениях трудящихся. На и без того трудное, мягко названное "предкризисным" состояние экономики они неизбежно отвечают требованиями сохранения и повышения своего жизненного уровня. Весь спектр этих требований можно свести к двум – *неповышение цен и повышение заработной платы*. В патерналистской экономической системе оба этих требования быстро переадресовываются с местного, локального уровня на высший – к Верховному всеобщему распорядителю и благодетелю, к государству в лице политического руководства. Рано или поздно эти требования трудящиеся начинают поддерживать важнейшим своим оружием – забастовкой. Чисто политические ее возможности обеспечиваются либерализацией, мера же экономической ответственности выдвинутых требований, мера их обоснованности попросту отсутствует.

Результатом будет исключительно ускорение инфляционных процессов, рост дефицита, падение эффективности производства и жизненного уровня, угроза разрушения экономической системы.

Выход было бы естественно искать на путях экономической реформы, рецептов которой, в общем достаточно отработанных теоретически, мы не будем касаться. Но каким образом такая реформа может быть проведена в рамках абсолютной государственно-бюрократической системы? Аппаратный метод проведения такой реформы, как было показано выше, всегда приводит к ее вырождению. Сохраняющиеся структуры власти, чаще всего малозаметные и неисследованные, должны быть сломаны в интересах реформы.

Более того, реформа, поскольку она революционна, всегда требует "затягивания поясов", временного ухудшения положения всех или почти всех слоев общества, она влечет даже не-

которые элементы разорения и растраты производительных сил. Поэтому важнейший вопрос: каким образом общество может обеспечить такое самоограничение? Можно сказать, что возможность реализации "неприятных" решений и есть критерий зрелости демократии. Наш нынешний либерально-патерналистский социально-политический механизм обеспечить мирное проведение в жизнь "общезлобных", "общенеприятных" решений не сможет.

В этом смысле нам кажутся не слишком актуальными поиски "противников перестройки". Тормозом дальнейшего демократического развития становится не раскол интересов, локализованный территориально или социально, а противоречие, проходящее как бы вдоль нас: между "обществом", которое трудится, не соотнося труда с результатом, и требует, не соотнося требований с возможностями, и "государством", все присваивающим и всех обеспечивающим. А реально речь идет об одном и том же обществе; большая часть его субъектов выступает агентами как "общественности", так и "административной системы" одновременно, не соотнося этих функций на уровне сознательного поведения.

Экономический кризис, подготовленный предшествующими годами застоя и иницируемый ростом ожиданий трудящихся, немедленно выльется в социально-политический. И не только потому, что массы не смогут соразмерить свои требования с возможностями общества, но и потому, что господствующий аппарат не способен предложить какие-либо рецепты преодоления экономических трудностей. Этот аппарат возрос в благословенные годы застоя, привык "держат и не пущать"; именно по этой причине в кризисной ситуации он окажется совершенно бессильным (что показал, в частности, межнациональный кризис в Закавказье).

Итак, встает вопрос: каким же образом станет возможным умерить эскалацию потребительских требований до ответственных и обоснованных пределов, ликвидировать абсолютное всевластие так называемой административной системы, блокирующей реформу, обеспечить структурную перестройку народного хозяйства с неизбежно сопутствующей ей социальной напряженностью?

Видимо, в момент экономического и политического кризиса "патерналистской либерализации" произойдет резкое укрепление власти. "Одежды" этой новой, возможно, и неожиданной силы могут быть разными, в зависимости от случайных обстоятельств. Но в любом случае действительной целью такой власти будет подавление необоснованных требований и слом существующей машины государственного управления экономикой с нарушением неписаных, но твердых "правил игры".

Принципом действия такой власти можно назвать *твердый порядок и свободный рынок*.

По мере укрепления новых отношений в экономике и преодоления всеобъемлющей несбалансированности откроется путь к формированию действенных, реальных и ответственных демократических механизмов, создание которых и завершит "малый переход", подтвердив наличие субъективного (достаточно) условия демократической организации.

Заметим, что все вышесказанное относилось к обществу, достигшему принципиальной однородности. Мы имеем в виду не вообще советское общество, а российское. В рамках СССР имеет место национальная неоднородность, а национальные противоречия менее всего разрешаются демократическим путем из-за принципиальной невозможности консенсуса. Углубляющим фактором является бессознательно-имперская психология, к сожалению очень широко распространенная в России. Нам неизвестны социологические исследования, подтверждающие или опровергающие эту точку зрения, но длительные личные впечатления, анализ публикаций и т.д. говорят в ее пользу. Особенность этой психологии в том, что в ней парадоксально сочетаются формально-интернационалистические и фактически имперские убеждения. Это сочетание несоединимого пока находится в, так сказать, латентном, дремлющем состоянии. Удивительным могло бы показаться, что вопрос о будущем СССР как унитарного государства, вопрос о принципиальной возможности (не говоря уже о неизбежности) его превращения в целый ряд государств, вообще не встает в многочисленных "перестроенных" дискуссиях российской общественности.

А ведь очевидно, что социальная напряженность в стране прежде всего проявляется именно в национальной форме в республиках и других национальных образованиях страны.

Особенность этих проблем такова, что их, как правило, нельзя разрешить демократическим путем. Гегемония национального большинства над компактным национальным меньшинством, обладающим своей территорией и своим хозяйством, — такая гегемония может осуществляться только в условиях диктатуры, оправдываемой разве что привходящими обстоятельствами типа внешней угрозы и т.д. Нормальные взаимоотношения наций возможны только как отношения суверенных государств, которые добровольно могут ограничивать свой суверенитет в целях взаимовыгодного сотрудничества.

Но создание (или воссоздание) суверенитета советских наций, по нашему убеждению, не сможет пройти на волне всеобщего согласия. Мы уже убедились, что националистические устремления за последние десятилетия не исчезли, а просто были придавлены; что граница между патриотизмом и национализмом, даже если и существует в теории, практически неощутима.

И вполне возможно, что кризис в межнациональных отношениях усилит тенденцию к авторитарному управлению в период "малого перехода", сыграет роль пускового механизма для усиления режима "твердой руки".

Мы полагаем, следовательно, что рост межнациональной напряженности в кризисном обществе только ускорит появление вышеупомянутой "новой силы", даже может послужить поводом к ее выступлению на политическую арену. Здесь задачей этой силы будет фактический слом имперских иллюзий и частично принудительное, но результативное разрешение национального вопроса. Тогда национальная проблема если и не будет снята вовсе, то "спустится" на локальный уровень и перестанет мешать становлению однородного демократического общества.

КОНТЕКСТЫ ЭКОНОМИЧЕСКОЙ РЕФОРМЫ

В анализе предпосылок и содержания начавшейся в 1988 г. в нашей стране экономической реформы пока преобладает один аспект – институциональный (перестройка управления народным хозяйством). Точно так же на первый план выдвигается одна, причем позитивная, сторона ее оценки – положительное воздействие на производство и качество продукции.

В действительности реформа представляет собой сложный, многогранный процесс и является начальным этапом длительного преобразования всех структур экономики, механизма функционирования народного хозяйства и общества в целом. В нем сплетены технологические, экономические, социальные, политические, психологические факторы, действуют живые люди, общественные группы, организации и институты, аппарат власти со своими интересами. Лишь в таком общем контексте движения общественных сил можно понять смысл реформы, ее проблемы, противоречия и трудности, плюсы и минусы. Тогда она предстанет как органическая часть перестройки общественной жизни.

Здесь мы рассмотрим некоторые узловые фрагменты этой большой темы. Сначала сопоставим основные черты сложившегося и желаемого механизмов функционирования экономики, чтобы понять отправную позицию и "образ будущего", по направлению к которому начинает продвигаться реформа. Затем представим прошлое и настоящее этого движения и воздействующие на него общественные силы в главных координатах экономики и политики. Наконец, кратко охарактеризуем, какие факторы и изменения в социально-экономическом генотипе общества связаны с рассматриваемыми процессами.

Перестройка механизма функционирования экономики

В экономике как сложной системе взаимодействуют и воспроизводятся три типа структур: технологические, социально-экономические и институциональные. Их конкретный вид и способ сопряжения предопределяет механизм функционирования

данной экономической системы. Эти структуры в разных своих частях и с неодинаковой скоростью изменяются в процессе воспроизводства. До некоторого предела возникающие рассогласования и противоречия преодолеваются в рамках действующего и приспособляющегося к инновациям механизма. Но на определенных исторических этапах, когда возможности его адаптации исчерпываются, возникает необходимость в глубоких хозяйственных преобразованиях.

Направление и характер перемен отнюдь не заданы однозначно и изначально, поскольку все общественное развитие объективно обусловлено и вместе с тем вариантно. Они зависят от пластичности, гибкости и мобильности самих структур экономики, их способности к внутренней перестройке и новому согласованию друг с другом. А главное – от того, как соотносятся, насколько активны, организованы и целеустремлены социальные силы, выступающие за тот или иной тип преобразования либо за сохранение существующего порядка.

Сопоставим в свете сказанного (а) действующий механизм функционирования экономики и (б) тот, основные черты которого обрисованы в принятой партией концепции перестройки.

1. Тип экономического роста. (а) *Экстенсивный* – с долей интенсивных факторов в приросте национального дохода, не превышающий $\frac{1}{4}$ – $\frac{1}{3}$ в течение последних десятилетий. Такой, крайне ресурсоемкий тип роста уже в 70-х годах натолкнулся на жесткие ресурсные ограничения. Соответственно стали падать среднегодовые темпы прироста произведенного национального дохода, которые составили (в %) ¹:

1966– 1970 гг.	1971– 1975 гг.	1976– 1980 гг.	1981– 1985 гг.	1986 г.	1987 г.
7,8	5,7	4,3	3,6	4,1	2,3

Замедлились научно-технический прогресс, техническое обновление производства, рост жизненного уровня населения. Резко обострились структурная и материально-финансовая несбалансированность экономики.

(б) Переход к преимущественно *интенсивному* типу экономического роста с приоритетной ориентацией на научно-технический прогресс и потребности населения. В перспективе этот рост должен стать все более наукоемким и экологически чистым. Обеспечение структурной и материально-финансовой сбалансированности экономики.

2. Формы социалистического хозяйствования. (а) Фактическое *огосударствление экономики*. После ликвидации промкооперации в 1960 г. вся промышленность стала государственной.

¹ Народное хозяйство СССР в 1987 г. М., "Финансы и статистика", 1988, с. 7, 8.

Неуклонно росла доля государственного сектора в сельском хозяйстве: в 1987 г. совхозы имели 365 млн. га сельхозугодий (1970 г. – 308), колхозы – 169 млн. га (в 1970 г. – 205), в личном пользовании колхозников, рабочих и служащих – 8 млн. га. Доля государственной торговли в общем объеме розничного товарооборота в 1986 г. достигла 73%¹. Но главное – формы регламентации и руководства государственным и кооперативным секторами, по существу, *унифицировались*. Широко распространились внеэкономические формы привлечения трудовых ресурсов. Даже в 1987 г. "шефской помощью" и т.п. в среднем ежедневно занимались 700 тыс. рабочих и служащих, не считая студентов и школьников².

Оценка работы предприятий и министерств по "валу" и порядок ценообразования и распределения ресурсов породили *затратный принцип хозяйствования*, противодействующий инновациям, сбережению ресурсов и воспроизводящий их дефицит. На дрожжах дефицита стала быстро расти теневая экономика. В ней только за счет неофициальных услуг в середине 80-х годов подрабатывали до 17–18 млн. человек, а объем таких услуг оценивался в 14–16 млрд. руб. в год³. Развились хищения, коррупция, спекуляция: только по "хлопковым делам" в Узбекистане было похищено у государства 4 млрд. руб.

(б) *Многообразие форм социалистического хозяйствования* при гармоничном сочетании государственных и муниципальных предприятий и организаций, кооперации в различных ее видах (производственной, снабженческо-сбытовой, кредитной, научно-технического обслуживания, в торговле и сфере услуг, социально-культурной сфере), подрядных форм, включая аренду, индивидуальной трудовой деятельности. Предполагается взаимопроникновение этих форм в зависимости от технологических и экономических особенностей сфер их приложения (подряд и аренда на государственных предприятиях и в колхозах, кооперативы подрядных звеньев и арендаторов, кооперативные и индивидуальные договоры с ними на тот или иной вид обслуживания), формирование смешанных и дочерних предприятий, привлечение иностранного капитала, образование международных объединений и т.п. Предвидится и создание акционерных обществ, продажа акций и облигаций отдельных фирм населению, прежде всего – их работникам.

Словом, это должна быть гибкая и слаженная система, ориентированная на восприятие новшеств, обеспечивающая высокую эффективность производства при ведущей роли обобществленных, коллективных форм организации труда.

¹ Народное хозяйство СССР в 1987 г., с. 183, 252, 260, 410.

² Там же, с. 63.

³ Советская культура, 8 января 1987 г.; Политическое самообразование, 1987, № 2.

3. Методы управления экономикой и формы хозяйственных связей. (а) *Административно-командная система*, основанная на директивных адресных плановых заданиях и централизованном лимитно-фондовом распределении всех видов ресурсов. Она породила натурализацию хозяйственных связей, лишь прикрываемых товарно-денежной оболочкой. Эти связи проходили через иерархическую пирамиду управления экономикой. Неуклонно росла доля ресурсов, перекачиваемых по ее вертикальным каналам. Так, в начале второй пятилетки, в напряженное время индустриализации, через госбюджет перераспределялось около 60% национального дохода, в 1970 г. – 55, а в 1980 г. – 67, в 1985 г. – 69 и в 1987 г. – уже 74%¹.

С ростом масштабов народного хозяйства гипертрофированную роль приобрели отраслевые министерства, превратившиеся в ведомственные супермонополии, и одновременно разрасталась сеть теневых связей в экономике. Функции партийных и хозяйственных органов в хозяйственном руководстве все более совмещались, а реальная управляемость экономики из единого центра стала существенно снижаться.

(б) *Система преимущественно экономического планирования и регулирования народного хозяйства*. В ней централизованно определяются правила хозяйствования, комплекс экономических нормативов (важнейшие цены и тарифы, госналоги и отчисления и т.д.), конкурсные госзаказы на необходимую государству продукцию, финансирование государственных программ. На этой основе развиваются товарно-денежные связи, мобилизации и обеспечения ресурсами (через союзный, республиканский и местные бюджеты, общественные фонды, банки и т.п.) и рассредоточенного их движения по горизонтальным рыночным каналам. Определяющую роль приобретают принципы полного хозрасчета предприятий и объединений, самокупаемость, самофинансирование и самоуправление. Преодолевается монопольное положение производителей и разворачивается их экономическая связность. Партийные органы концентрируются на политическом руководстве экономикой.

4. Распределение результатов производства. (а) *Сильные уравнительно-патерналистские тенденции*: перераспределение средств в пользу отстающих предприятий; "выводилка" и установление потолков заработка, невысокая степень дифференциации оплаты по труду (средний заработок наиболее квалифицированных рабочих промышленности вдвое превышал средний уровень, а в строительстве этот разрыв составил лишь 25%²); "размытые" социальные выплаты и льготы, доля которых

¹ *Коммунист*, 1987, № 10, с. 28; Народное хозяйство СССР в 1987 г., с. 388, 587.

² Народное хозяйство СССР за 70 лет, с. 431–433.

в совокупных доходах неуклонно увеличивалась (с 14% в 1940 г. до 24% в 1986 г. в семьях промышленных рабочих и с 5% до 19% в семьях колхозников¹). Рос неудовлетворенный потребительский спрос, что привело к рационализованному снабжению мясными и некоторыми другими продуктами в ряде регионов страны.

В то же время распространилось *закрытое распределение благ*, доступ к которому стал важнейшим стимулом трудоустройства. За счет нетрудовых доходов обогащались отдельные группы населения. В итоге серьезно нарушалась социальная справедливость.

(б) *Полная реализация социалистического принципа "от каждого по способности – каждому по труду"*. Дифференциация доходов предприятий и работников в строгом соответствии с общественными результатами их труда при продуманном прогрессивном налогообложении. Создание четко ориентированной по нуждаемости системы социальных гарантий при наличии платных альтернатив и дополнений к бесплатно распределяемым благам. Приоритетное развитие потребительского сектора и социально-культурной сферы для насыщения потребительского рынка и социальных потребностей населения.

5. Политическое содержание хозяйственных институтов.

(а) *Авторитарно-иерархическая власть бюрократии*, сконцентрировавшей в своих руках распоряжение общественной собственностью (под бюрократическим же контролем). Три главных ее рычага в экономике: распределение ресурсов, оценка и перемещение нижестоящих работников, регламентация их деятельности. Тем самым развилось отчуждение непосредственных производителей, подавляющей части членов общества от общественной собственности, управления и контроля хозяйственной и политической жизни. Причем в последние десятилетия особенно явно проступил своекорыстный характер бюрократического распорядительства, его заинтересованность в воспроизводстве дефицита, монополии предприятий и ведомств, недопущении общественной инициативы в любой форме. Значительная часть бюрократии оказалась поражена коррупцией и сомкнулась с теневой экономикой.

(б) *Демократические формы управления экономикой и обществом в целом*, власть выборных органов и руководителей под постоянным демократическим контролем в условиях гласности, всемерное развитие общественной инициативы и самостоятельности при социалистическом плюрализме мнений. Правовой характер социалистического государства и административной деятельности. Учет региональных особенностей в управлении экономикой.

¹ Народное хозяйство СССР за 70 лет, с. 444–445.

Охарактеризованные выше черты как действующего, так и желаемого механизмов функционирования экономики обуславливают друг друга и образуют определенную целостность. Поэтому частичные изменения отдельных элементов, как показывает опыт, либо отторгаются, либо трансформируются сложившимся механизмом. Именно поэтому создание нового механизма функционирования экономики, как и перестройка в целом, представляет собой революционный процесс. На каждом этапе этого процесса должна быть накоплена "критическая масса" согласованных по всем направлениям нововведений, с тем чтобы обеспечить необратимость движения к новому, качественному состоянию. Как обстояло дело в прошлом?

Уроки исторического опыта: политика и экономика

За семь с небольшим десятилетий после Октября 1917 г. наше общество прошло сложный путь исторического развития и пережило несколько переломных этапов. Каждый из них был связан с глубокими преобразованиями в экономической и политической структурах.

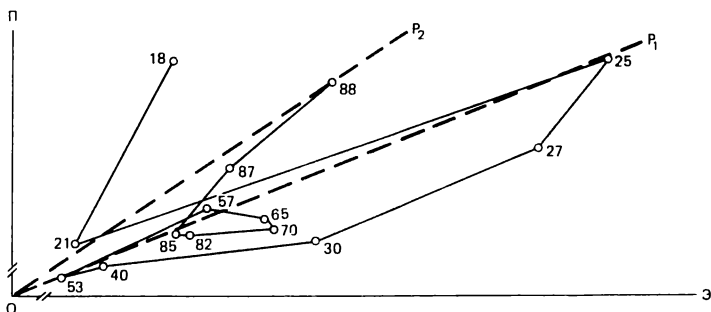

Представим весьма огрубленно узловые точки этого пути на графике в "координатах Хайека" (см. схему)¹. Ось "Э" позволяет оценить степень экономической самостоятельности

¹ См.: Hayek F. The Road to Serfdom. Chicago University Press, Chicago, 1944; Samuelson P., Nordhaus W. Economics, 12 th ed., McGraw-Hill, N.Y., 1985, p. 779. Разновидность подобного графика представил Л.А. Гордон в своем докладе на семинаре по социальным механизмам регулирования экономики в Новосибирске в апреле 1988 г.

хозяйственных субъектов (возрастающей вправо). Ось "П" – степень политической демократии (возрастающей вверх). Следует иметь в виду, что по осям точки откладываются не в количественной, а в порядковой шкале. Это значит, что при сравнении точек того или иного года (см. цифры на графике: 18–1918 г., 21–1921 г. и т.д.) можно сказать, какой из них отвечает большая степень самостоятельности или демократии, но нельзя измерить, насколько она больше. (Хотя мы и пытались дать ей весьма спорную экспертную оценку).

Напомним вкратце связанные с нашей темой важнейшие события и мероприятия как экономического, так и политического характера по соответствующим периодам¹.

1918–1921 гг. Гражданская война и интервенция. Сначала национализация банков, рабочий контроль, раздел помещичьей земли, запрет свободной торговли хлебом, двухпартийное правительство (до мятежа левых эсеров летом 1918 г.). Затем политика "военного коммунизма". Продразверстка и продотряды, комбеды и передел 50 млн. десятин, части инвентаря и скота кулаков, потребительские коммуны и карточная система, всеобщая трудовая повинность. Национализация предприятий, милитаризация хозяйства, жестко централизованное распределение ресурсов. Карательная классовая политика (в ответ на белый – красный террор чрезвычайное судопроизводство).

1921–1925 гг. Восстановительный период. Начало и развертывание новой экономической политики (нэпа). Замена продразверстки продналогом, свободная торговля, хозрасчет на госпредприятиях, в трестах и синдикатах, допущение частного и иностранного капитала, концессии, товарные и фондовые биржи, коммерческий кредит. Монополия внешней торговли. Денежная реформа. "Ножницы цен" на промышленные и сельскохозяйственные товары и их экономическое регулирование. Судебная реформа и кодификация права. Расширение прав местных органов власти. Дискуссии в партии и обществе о путях развития страны.

1925–1927 гг. Начало индустриализации. Усиление административного контроля госпредприятий. Ограничение частника, расширение "ножниц цен". Разгром троцкистской и "новой" оппозиций.

1927–1930 гг. Начало форсированной индустриализации и первой пятилетки. Хлебозаготовительный кризис и чрезвычайные меры по заготовке хлеба, "наступление на кулака", ликвидация частных предприятий (индивидуальное налогообложение

¹ Мы использовали, в частности, издания: "Экономическая жизнь СССР. Хроника событий и фактов 1917–1965". Изд. 2-е, М., "Советская энциклопедия", 1967, и "Справочник партийного работника" за соответствующие годы.

и пр.). Форсирование массовой коллективизации и создание МТС. Карточная система на хлеб и другие продукты (1928–1935 гг.). Разгром "правой" оппозиции. Дела против "вредителей" (шахтинское, "Промпартии", "Трудовой крестьянской партии" и др.).

1930–1940 гг. Сплошная коллективизация и "ликвидация кулачества как класса" (конфискация имущества, лишение прав и спецпереселение), введение обязательных поставок и натуроплаты МПС, прикрепление колхозников к колхозам, обязательный минимум трудодней. Голод 1932–1933 г. (без неурожая, в связи с незасевом полей, изъятием хлеба, убоем скота). Политотделы МТС и совхозов (1933–1934 гг.) как чрезвычайные органы партии в деревне. "Пятилетку (первую) в четыре года", стахановское движение (с 1935 г.). Реорганизация и растущая централизация управления экономикой. Развитие авторитарического режима и культа личности Сталина. Массовые репрессии, "открытые" процессы и чрезвычайное судопроизводство.

1940–1953 гг. Предвоенные меры. Великая Отечественная война и послевоенное восстановление народного хозяйства. Жесткая централизация управления экономикой. Запрет самовольного перехода и обязательность перевода на другую работу, наказания за опоздания и прогулы. Погектарный принцип исчисления поставок сельхозпродукции, карточная система (1941–1947 гг.). Военная экономика, "все для фронта", мобилизация трудоспособного населения для работы на производстве. Полнота власти у Госкомитета обороны (ГКО, 1941–1945 гг.). Дежурная реформа (1947 г.). Укрупнение колхозов. "Великие стройки коммунизма" (с 1950 г.). Спецпереселение ряда народностей. Новая волна репрессий (в частности, возвращавшихся из плена, перемещенных лиц, ленинградское, мингрельское "дела", "борьба с космополитизмом", "дело врачей"), идеологические постановления и "дискуссии" (литература и искусство, философия, биология, языковедение, политэкономия и др.).

1953–1957 гг. Послесталинская "оттепель". Меры по развитию сельского хозяйства, сокращение поставок и повышение закупочных цен, освоение целины. Административные кампании "догнать Америку в 2–3 года по производству мяса и молока на душу населения", по насаждению кукурузы, ликвидации травополья и чистых паров. Передача ряда предприятий в республиканское подчинение, нормализация режима работы учреждений. XX съезд партии и доклад Хрущева о культе личности Сталина и преодолении его последствий, широкая реабилитация жертв репрессий, отстранение группы Маленкова, Кагановича, Молотова и др.

1957–1965 гг. Создание совнархозов, подготовка экономической реформы. Отмена обязательных поставок с колхозников, но массовая кампания по "продаже" ими личного скота. Ликвидация МТС и продажа сельхозтехники колхозам. Прекращение подписки на госзаймы, пенсионная реформа, развитие массово-

го, в том числе кооперативного, жилищного строительства, переход на семичасовой рабочий день. Сокращение вооруженных сил на 1,2 млн. человек. Прорыв в космос. Усиление административного волюнтаризма, прожектерская 20-летняя перспектива – "наше поколение будет жить при коммунизме". Восхваление Хрущева, критика видных представителей интеллигенции и поддержка лысенковщины. Разделение местных партийных органов на промышленные и сельскохозяйственные.

1965–1970–1982 гг. Проведение, первые эффекты (лучшая восьмая пятилетка) и сворачивание экономической реформы. Меры по достижению военно-стратегического паритета с Западом. Усиление административной власти, централизма и ведомственности. Застой и "стабилизация кадров" с 70-х годов. Провал мероприятий по совершенствованию управления и развитию НТП, увеличивающиеся диспропорции в народном хозяйстве, замедление темпов экономического роста. Развитие коррупции и теневой экономики. Введение единой паспортной системы, усиление оттока сельского населения. Упадок "неперспективных деревень" и неэффективные вложения в сельское хозяйство. Повышение закупочных цен и рост дотаций. Насаждение культа личности Брежнева, ужесточение идеологического контроля, борьба с диссидентами.

1982–1985 гг. Предкризисное состояние экономики и попытки справиться с ним административными мерами (начало борьбы с коррупцией, "борьба за дисциплину"), создание системы Агропрома. "Экономические эксперименты" и оттягивание хозяйственной реформы.

1985–1987 гг. Апрельский пленум ЦК КПСС (1985 г.), XXVII съезд КПСС, доклады Горбачева и курс на ускорение социально-экономического развития. Рецидивы административных мер в борьбе с пьянством и нетрудовыми доходами, госприемка. Начало обновления руководящих кадров, развертывание гласности.

1987–1988 гг. Курс на перестройку общественной жизни. Начало экономической реформы и демократизации, "больше демократии, больше социализма". Псощрение кооперативного движения и индивидуальной трудовой деятельности, подрядных форм организации труда. Семейный подряд и аренда. Создание первых совместных предприятий с иностранным участием. Расширение анализа истории советского общества, возобновление реабилитации жертв репрессий, провозглашение социалистического плюрализма мнений. Нарастающее сопротивление бюрократии и других консервативных сил. XIX Всесоюзная партконференция.

Сделаем некоторые выводы относительно соотношения экономической самостоятельности и политической демократии за десятилетия нашего развития.

Во-первых, поступательное движение в сторону большего уровня обеих компонент (т.е. "вправо" и "вверх" в координатах

приведенной выше схемы) было обусловлено острой неудовлетворенностью интересов широких слоев общества, кризисным или предкризисным экономическим положением (в 1921, 1953 и 1985 гг.). В 1921 и 1953 гг. оно начиналось экономически с аграрного сектора предоставлением большей самостоятельности хозяйствующим субъектам и облегчением их натурального обложения. Именно там была получена наиболее быстрая и весомая отдача, что служило площадкой для общего народно-хозяйственного подъема. Эффект нэпа с 1921 г. представлял собой подлинное "экономическое чудо", но и гораздо меньший по масштабу импульс 1953–1965 гг. также дал заметные положительные результаты. Попытка 1982–1987 гг. обеспечить этот подъем за счет административных мер, в том числе в сфере научно-технического прогресса и в сельском хозяйстве (в рамках Агропрома), успеха не принесла. Поэтому с 1987 г. начат поворот к экономическим формам вывода из застоя народного хозяйства, и прежде всего аграрного сектора.

Во-вторых, поступательное движение во всех случаях началось по инициативе партийного руководства (в последних двух – после смены лидера партии). Лишь в 1921 г. оно было связано с массовым открытым недовольством крестьянства и части рабочих политикой "военного коммунизма" (кронштадтский мятеж, антоновщина и др.), угрожавшим самим основам Советской власти. Разумеется, это ускорило разработку и реализацию нэпа. Историческая заслуга Ленина не только в обосновании кардинального масштабного поворота от политики "военного коммунизма" к нэпу¹, но и на его основе в коренной перемене "всей точки зрения нашей на социализм": "строй цивилизованных кооператоров при общественной собственности на средства производства, при классовой победе пролетариата над буржуазией – это есть строй социализма"². Примечательно, что на всем протяжении Советской власти каждый, даже небольшой, шаг в указанном Лениным направлении быстро и положительно сказывался в экономике. Напротив, любая мера в сторону огосударствления кооперации и вообще ограничения самостоятельности предприятий давала отрицательный экономический результат.

Так или иначе остается фактом, что в КПСС как правящей партии в кризисных и предкризисных ситуациях находились силы, способные оценить создавшееся положение, выработать и реализовать меры по его изменению. Каждый раз приходилось в

¹ Ведь еще в 1920 г. IX съезд РКП(б) одобрил тезисы ЦК о мобилизации пролетариата, всеобщей трудовой повинности, милитаризации хозяйства и подтвердил систему продразверстки. (См. IX съезд РКП(б). Протоколы. М., Госполитиздат, 1960, с. 406, 414, 553–558.)

² В. И. Ленин. Полн. собр. соч., т. 45, с. 373, 376.

партии преодолевать сопротивление консерваторов и догматиков, умерять авангардистские настроения ухода от реальности и отрицания этапности решения сложных проблем. В начале 20-х годов это была троцкистская оппозиция, призывавшая к военнo-командной системе "завинчивания гаек" и развитию за счет "реакционного крестьянства"; в 1953–1957 гг. – группа Маленкова, Кагановича, Молотова и др.; в 1988 г. антиперестроечные силы проявили себя в связи со статьей Нины Андреевой в *Советской России*.

Пока отлаженного механизма своевременного всестороннего и гласного анализа действительности, учета интересов и мнений различных общественных групп и слоев еще нет. В таких условиях острейшие ситуации и наиболее болезненные нерешенные проблемы застают партию и общество как бы врасплох, хотя отдельные партийные и общественные деятели, ученые, хозяйственники о них предупреждают, предлагают определенные меры¹. Поворотные решения пока обсуждаются и принимаются в верхних эшелонах власти при слабом фактическом участии широкой общественности, хотя и с учетом настроений и мнений "снизу". Следовательно, нужен демократический механизм функционирования партии и государства.

В-третьих, до сих пор периоды явно поступательного движения (1921–1925 гг., 1953–1957 гг.) были существенно короче периодов внутренне противоречивого и возвратного движения в сторону меньших уровней экономической самостоятельности и политической демократии (т.е. "влево" и "вниз" в терминах нашей схемы: 1918–1921 гг., 1925–1927–1930 гг., а затем 1930–1940–1953 гг. и 1957–1965–1970 гг., а затем 1970–1983–1985 гг.). Разумеется, нельзя сбрасывать со счетов внешнеполитические факторы: гражданскую войну 1917–1920 гг., капиталистическое окружение, угрозу фашизма, Великую Отечественную войну, холодную войну, периоды обострения международной обстановки, достижения военно-стратегического паритета и т.п. Однако в каждом случае конкретный облик рассматриваемых процессов определялся борьбой и соотношением общественных сил, заинтересованных в том или ином направлении их развития.

Уже в первые годы Советской власти в партийно-государственном аппарате стали проявляться опасные бюрократические тенденции, так что Ленин говорил о бюрократе как о самом худшем внутреннем враге². Частично эти тенденции были унаследованы от дореволюционного времени, они подпитывались ад-

¹ Так, например, Ленин в 1921 г. неоднократно напоминал в своей статье 1918 г. о госкапитализме (см.: В.И. Ленин. Полн. собр. соч., т. 43, с. 205). Горбачев сослался на работы Немчинова 1965 г. и т.п.

² См.: В.И. Ленин. Полн. собр. соч., т. 45, с. 15.

министративно-командными методами "военного коммунизма". Их не удалось преодолеть в 20-е годы. Сосредоточивая авторитарную власть в своих руках, Сталин опирался на бюрократию, насаждал и развивал административно-командную систему. Именно она и была той хорошо организованной консервативной социальной силой, которая определила живучесть и продолжительность бюрократического централизма в экономике и политике. Временами бюрократии приходилось идти на уступки, менять формы административно-командной системы, ее идеологическое оснащение. Неизменным оставалось стремление сохранить реальную власть.

При Сталине каждый "болт" административно-командной системы наделялся "сверху" своей долей власти и платил за нее беспрекословной преданностью и исчерпывающим исполнением указаний этого "верха", платил и вполне обоснованным страхом – волны репрессий обрушивались также на аппарат управления. Хрущев раздражал бюрократов частыми реорганизациями, перестановками, сменой установок, т.е. неопределенностью их положения. Пожалуй, наиболее адекватным своекорыстным интересам бюрократии был брежневский вариант административно-командной системы (о нем мы говорили выше).

Вспомним, как бюрократия свела на нет хозяйственную реформу 1965 г.: сначала имитация поддержки при сохранении чуть урезанных рычагов воздействия на экономику; затем с их помощью выхолащивание и искажение содержания реформы, ограничение маневра предприятий; наконец, критика "полученных результатов". В итоге такой "реформы" реальным оказалось лишь усиление ведомственности. Тем же путем бюрократия стремится похоронить и нынешнюю экономическую реформу, переименовав директивные плановые задания в госзаказы, по-прежнему перераспределяя ресурсы под видом индивидуализированных экономических нормативов и т.п.

Однако было бы непростительной ошибкой просто противопоставлять бюрократию всему народу. В разные периоды по-разному, но и бюрократия, и созданная ею административно-командная система имели и имеют определенную социальную опору.

В 30–50-х гг. эту опору составляли весьма широкие слои советского общества, в которых энтузиазм строителей первых пятилеток и победителей в Великой Отечественной войне связывался с культом личности Сталина – верой в непогрешимость всех его действий, в том числе и вселявших постоянный страх репрессий ("ошибки" Сталин умело относил на счет исполнителей его воли). Пассивность (но и работу!) остальных обеспечивал тот же карательно-репрессивный аппарат. Прогрессивные начинания хрущевского руководства, хоть и продолжавшего идти административно-командным путем, снискали ему на первых порах поддержку среди интеллигенции, рабочих и колхозников,

низовых хозяйственных руководителей. Она стала таять в связи с различными волонтаристскими кампаниями (в том числе по массовой "продаже" скота с подворий колхозников), с гонениями на многих представителей интеллигенции и др.

И сейчас, в 1988 г., начало проведения экономической реформы показывает, что административно-командная система в брежневском варианте и соответствующий ей механизм функционирования экономики выгодны или по-своему удобны не только бюрократии. Прежде всего это большая часть 18-миллионного аппарата управления, особенно его среднего звена – до предприятий, включая служащих-неспециалистов и специалистов, занятых канцелярской работой. К ним примыкают те специалисты разных отраслей производства и социально-культурной сферы, которых устраивает рутинная и низкая требовательность к результатам их работы. Таких немало и среди рабочих и крестьян, особенно неквалифицированных. Уравнительно-иждивенческие тенденции в распределении действуют в их пользу, а реформа с повышенными требованиями к труду и его результатам, необходимостью массовой переподготовки и высвобождения лишних работников сопряжена для многих с немалыми трудностями. Ведь только до 1990 г. предполагается в производственных отраслях сократить до 3 млн. человек, а до конца века высвобождение, переподготовка и перемещение на другие рабочие места охватят около 16 млн. человек¹. Реформа в связи с возможной перспективой повышения цен и неполной его компенсацией вызывает беспокойство семей с низким и фиксированным доходом, пенсионеров (их 58 млн.)². У названных категорий населения преобладает пока выжидательная, пассивная позиция, хотя многие из них и возмущаются фактами злоупотребления властью, нарушения социальной справедливости. Активно же противодействуют реформе "параллельно", а частично и вместе с бюрократией все те, кто наживался на дефиците в любых его формах, включая распределение дефицитных благ и теневую экономику.

Добавим к этому, что в проведении реформы и перестройки в целом проявляются на разных уровнях управления: консервативные тенденции "косметического ремонта" действующей системы; технократические взгляды, ограничивающие дело обновлением производственного аппарата и укреплением дисциплины; авангардистские настроения социального нетерпения и решения всех проблем "одним ударом".

В итоге мы поймем всю действительную сложность проблем, стоящих перед инициаторами экономической реформы и перестройки в целом в высшем политическом руководстве и ак-

¹ См. интервью И.И. Простякова "Попав под сокращение". – *Правда*, 21 января 1988 г.

² См. Народное хозяйство СССР в 1987 г., с. 396.

тивными их сторонниками в обществе. Это потенциально мощные общественные силы, включающие инициативную, экономически, социально и политически деятельную часть рабочего класса и крестьянства, работников умственного труда, партийных, советских и хозяйственных руководителей. Все зависит от действенности, целеустремленности и сплочения прогрессивных сил, путь к которому пролегает через демократизацию партии и всего общества. Поэтому так важно извлечь уроки из следующего вывода.

В-четвертых, до перестройки поступательное движение в сторону экономической самостоятельности всегда превышало масштаб продвижения в сторону политической демократии, хоть и сопровождалось известным повышением уровня последней. При больших возможностях экономической самостоятельности сохранялось в той или иной степени отчуждение широких слоев общества от реальной власти, главные рычаги которой оставались в руках неподконтрольного обществу аппарата управления. В этой питательной среде росла и крепла бюрократия, поворачивавшая весь процесс в обратном направлении и вновь утверждавшая свои позиции в экономике и политике. Она в свою очередь порождала авторитарные формы управления. Данная особенность поступательного движения делала его кратковременным и неустойчивым.

Разумеется, на большом историческом интервале наблюдался несомненный прогресс, и возврата к "военному коммунизму", тем более к сталинскому режиму, не было: дорогой ценой, но все общество извлекало уроки из прошлого. В целом же развитие в рассматриваемом нами аспекте имело своеобразный спиралевидный характер.

Примечательно, что во многом сходный "внешний" вид – при совершенно ином классовом содержании общественных сил и их противоборства – оно носило в дореволюционной России после отмены крепостного права. Интересно было бы провести соответствующее исследование (изучив также маневры самодержавия от Петра до 1861 г.), чтобы выявить исторические корни слабости демократических традиций и борьбу прогрессивных сил в России за демократию.

В свете сказанного поистине фундаментальное значение приобретает тезис Горбачева о *демократизации общества как главной политической цели и вместе с тем главной гарантии необратимости процесса перестройки в нашей стране*. Вспомним, что в своих последних статьях Ленин, обеспокоенный бюрократизацией аппарата управления, призывал к изменениям в нашем политическом строе, к установлению контроля сознательных рабочих и трудящихся крестьян над этим аппаратом. И очень радует, что с апреля 1985 г. наибольшие результаты достигнуты как раз в отношении гласности – необходимой предпосылки демократии.

В этой связи – коротко по поводу необходимости "твердой руки и сильной полиции", выступающих против бюрократии, с одной стороны, и необоснованных требований масс, с другой, как средства и промежуточного этапа насаждения демократии. История знает немало авторитарных режимов, шедших к власти под подобными лозунгами. Это и Юлий Цезарь, опиравшийся вначале на популистское движение; и консул Наполеон Бонапарт, выступивший против термидорианского правления и против "распоясавшихся" парижских рабочих и создавший отлаженную полицейско-административную систему; и Гитлер, начавший с обличения "прогнившей" Веймарской республики и плутократии и громивший с помощью штурмовиков и эсэсовцев, а затем и всего репрессивного аппарата рабочее движение. Мы помним, как Мао развернул "культурную революцию" руками хунвейбинов, цзаофаней и армии под лозунгом "огонь по штабам" и искоренял "обуржуазивание рабочих и крестьян". Наконец, и Сталин укреплял свою власть под знаком разгрома переродившейся партийной верхушки и покончившего с нэпом "великого перелома", запустив машину репрессий якобы в связи с "обострением классовой борьбы по мере продвижения к социализму". Как видим, в совершенно разных общественно-исторических условиях подобный путь приводит только к созданию и укреплению авторитарных режимов и никогда – к развитию демократии.

Слом сопротивления аппарата, саботирующего те или иные мероприятия реформы и перестройки, как раз и может быть обеспечен не административно-авторитарным, а демократическим путем, на основе гласности и социалистического правового государства, в рамках строгого соблюдения законов всеми без исключения членами общества.

Вернемся к нашей схеме. До последнего времени спираль развития "навивалась" на ось OP_1 , прилегающую ближе к ОЭ (экономической координатной оси), чем к ОП (политической координатной оси). Задача состоит в том, чтобы сдвинуть саму ось развития (от OP_1 к OP_2), обеспечивая необратимость поступательного движения путем реализации лозунга "больше демократии – больше социализма". От успешного решения этой задачи без преувеличения зависит историческая судьба нашего общества.

В свою очередь оно сопряжено с глубокими переменами в общественном сознании, с формированием нового политического и экономического мышления. О чем, собственно, идет речь, что лежит в основе этих перемен?

Изменение социально-экономического генотипа

Когда Ленин в своих последних статьях напряженно размышлял о путях построения социализма в нашей стране, он не-

изменно подчеркивал, что "у нас действительно теперь центр тяжести работы сводится к культурничеству.

Перед нами являются две главные задачи, составляющие эпоху. Это – задача переделки нашего аппарата, который ровно никуда не годится и который перенят нами целиком от прежней эпохи... Вторая наша задача состоит в культурной работе для крестьянства"¹. Он указывал на необходимость "достигнуть уровня обыкновенного цивилизованного государства Западной Европы", преодоления "той полуазиатской бескультурности, из которой мы не выбрались до сих пор и не можем выбраться без серьезных усилий, хотя имеем возможность выбраться"². Ленин понимал культурничество широко, не просто как ликвидацию неграмотности, но и как экономическую задачу кооперирования и индустриализации, и как политическую задачу поголовного участия трудящихся в управлении страной, их контроля за перестройкой и работой госаппарата. "Нам тоже не хватает цивилизации для того, чтобы перейти непосредственно к социализму, хотя мы и имеем для этого политические предпосылки"³, – подытоживал свои размышления Ленин.

За последующие десятилетия нам не удалось полностью, в подлинно ленинском ключе, решить задачу культурничества, и теперь на новом историческом рубеже она предстала как настоятельная необходимость "учиться демократии". В конечном счете это связано с существенными изменениями в социально-экономическом генотипе (СЭГ). СЭГ – информационный механизм, обеспечивающий воспроизведение структуры и принципов функционирования, процессов регламентации и обучения (отбора, запоминания и передачи положительного опыта) в данной общественно-экономической системе⁴.

В основе СЭГ лежат комплекс социально-экономических интересов и система ценностей в их противоречивом сцеплении. Таким образом, корни СЭГ уходят как в общественно-хозяйственные отношения (а они преобразуются не только от одной формации к другой, но и изменяются на разных этапах развития каждой), так и в глубинные пласты культуры определенного общества (со всеми его этническими, социально-психологическими и историческими особенностями). Интересы и ценности порождают сложный комплекс мотиваций хозяйственного и социально-политического поведения членов общества. Все это на определенной культурной почве прорастает в парадигму хозяйствования и общественного действия, частью которой является и концепция управления. Наконец, видимую верхушку айсберга

¹ В. И. Ленин. Полн. собр. соч., т. 45, с. 376.

² Там же, с. 364.

³ Там же, с. 404.

⁴ Подробнее см. мою статью "Социально-экономический генотип общества" настоящего сборника.

СЭГ образует комплекс норм и стимулов хозяйственной и общественной деятельности – правовых, административных, моральных, экономических.

Изменение норм и стимулов оживленно обсуждается в связи с экономической реформой и демократизацией общественной жизни. Мы также затронули их. А вот как на этих преобразованиях сказывается подводная часть СЭГ, как соотносятся в ней самой силы инерции и импульсы сдвигов общественного сознания и общественного действия?

В системе ценностей и связанных с нею социально-психологических ориентациях в данном контексте на первый план выступают ценности: *труда* как основного поля творческого самовыражения личности и главного средства удовлетворения ее потребностей; *коллективизма* как исторически присущей и адекватной социализму формы общения и действия; *социальной защищенности* и *социальной справедливости*.

Мы не можем не видеть, что под влиянием исторических обстоятельств и сложившегося хозяйственного механизма, о которых говорилось выше, у значительной части населения эти ценности и ориентации видоизменились. Ценность труда упала и частично вытеснилась ценностью социального положения, "места" – должности, предприятия или учреждения, где можно получить или "достать" дефицитные блага, а также ценностью теневого связей. Коллективизм зачастую стал прикрытием роевого мышления и поведения, круговой поруки, нивелировки личности. В таком искаженном виде он противодействует индивидуальной инициативе, вызывая к ней нетерпимость и зависть. Высокая степень социальной защищенности отучила многих от риска и социальной ответственности в своих действиях, породила у них психологию иждивенчества. Все это, подкрепляемое примитивным пониманием социальной справедливости, питало установку на уравнивательность (которая имела и историческую традицию, в частности в крестьянской общине), против дифференциации распределения по труду и его результатам. Очевидно, что эти извращения ценностей социализма препятствуют полной реализации его основного принципа: "от каждого по способностям, каждому по труду".

Соответственно административно-командная система генерировала у труженика не чувство хозяина, а мотивацию наемного работника, причем работника плохого, не заинтересованного в добросовестном труде, относящегося к общественной собственности как к "ничейной". Вместо трудовой и общественной бюрократия насаждала властно-служивую мотивацию, ориентацию на начальника, подкрепляя ее и кнутом, и пряником.

Отсюда и вполне определенная парадигма и технология хозяйствования: *запросить, затратить* и *"освоить"* (иначе не выделяют в будущем) возможно больше ресурсов; и *занизить* отдачу, скрывая внутренние резервы; производить хорошо освоен-

ную продукцию, избегая инноваций; не высовываться, имитировать послушание и исполнительность. Она сформировала адекватную концепцию управленческой деятельности, ядро которой составляли стереотипы: "сверху виднее" и "план любой ценой", самодовлеющая роль "показателя" и отчета по нему, примат краткосрочных узкопроизводственных задач перед долгосрочными социально-экономическими и научно-техническими проблемами. Характерный срез парадигмы – издавна укоренившееся неприятие хозяйственной предприимчивости и расчетливости, предпочтение служилой ловкости, личных связей по принципу "ты мне – я тебе". По существу, это позиция бюрократического централизма, в какие идеологические одежды он бы ни рядился.

Другой ее стороной являлись настроения *социальной апатии и отчужденности, психология приспособленчества и рвачества, атмосфера бездуховности*, все шире распространявшиеся в разных слоях населения. Вырабатывались и поощрялись сверху определенные стереотипы социального поведения: показухи, доносительства, подхалимства и "благодарности за все", внешнего единомыслия и единогласия. Двойной моральный стандарт порождал вседозволенность, жестокость и равнодушие, подрывал этико-правовое сознание в обществе.

Особой проблемой являются долго замалчивавшиеся национально-этнические особенности СЭГ, имеющие глубокие исторические корни. Именно они давали рецидивы: в одних случаях – чувств национальной исключительности, в других – обособленности, в третьих – родо-племенного или земляческого протекционизма и т.п. Преодолеть их удастся только на основе продуманной национальной политики.

Учиться демократии – значит существенно преобразовать СЭГ, очистить его от этих наростов, вновь обратиться к идеалам демократии и лучшим историческим традициям. Прежде всего необходимо утвердить в общественном сознании и действии, что "государство – это мы" (а не "они") и что "мы – не рабы".

Разумеется, СЭГ – не монолит, одинаково представленный в сознании всех членов общества. Его конкретные "профили" значительно различаются по социальным группам, по регионам, с неодинаковой скоростью изменяясь в тех или иных своих "блоках". Главное, есть общественные силы – носители прогрессивных тенденций. Они сохранили ориентацию на добросовестный труд и творческую инициативу, на экономическую и социально-политическую активность и ответственность. Для них характерны честность, подлинный коллективизм, патриотизм, интернационализм (при уважении национальных чувств) и гуманизм.

Задача состоит в том, чтобы обеспечить преобладающее идейное и организационное влияние этих сил в обществе, вовлекая в перестройку колеблющихся и выжидающих. Первые шаги в развертывании гласности и дискуссий, активность и нас-

тойчивость сторонников перестройки при подготовке XIX Всесоюзной партконференции свидетельствуют о выполнимости этой задачи. Здесь важен и поиск соответствующих современным реалиям, адекватных нашему историческому и культурному опыту форм хозяйствования и общественного действия, их согласования с изменением СЭГ. Предстоит "врастить", скажем, в систему ценностей и социальную парадигму такие непривычные элементы, как плюрализм мнений, признание многообразия и равноправия хозяйственных форм, не связанных с эксплуатацией, свобода творчества, выбора жизненного и трудового пути, безусловное соблюдение законности, гражданских прав и политических свобод, целостность человечества перед лицом глобальных проблем и др.

Преимущества перестройки, необходимость решительного отказа от бюрократического, волюнтаристского и догматического наследия надо прежде всего утверждать делом, конкретными ощутимыми результатами в экономике, политике, социальной и духовной сфере. Ведь разумной альтернативы перестройке нет и потому, что административно-командная система с присущим ей СЭГом завела нашу страну в "тупик неэффективности", поставила на грань кризиса. И главная причина не в том, что было "мало централизма" в экономике и политике и что хорошие решения центра не выполнялись – так обосновывают реакционеры свои предложения о возврате к жесткому авторитарному режиму и оправдания Сталина. Суть в том, что не был создан и включен механизм хозяйственной самостоятельности и инициативы предприятий и работников, экономической и политической активности самых широких слоев населения. На это и должна быть направлена всесторонняя реальная демократизация общественной жизни как стержень всей перестройки. Радикальная экономическая реформа явится ее неотъемлемой частью. Любой другой путь чреват самыми тяжелыми кризисными последствиями.

Однако потребуется целая эпоха (пусть не по времени, а по значению), чтобы изменить не только нормы и стимулы хозяйственной деятельности, но и согласовать с ними ценности, мотивации и парадигму социального действия в нашем обществе. Выполнив эту по-ленински понимаемую культурную работу, оно сможет стать обществом, в котором свободное развитие каждого является условием свободного развития всех.

ПРОБЛЕМА СОЗДАНИЯ РЫНКА В СССР

Развитие хозрасчета в настоящее время – главное направление совершенствования управления экономикой. Хозрасчет, понимаемый как самоорганизация хозяйственной жизни на основе товарно-денежных отношений, является единственной альтернативой достигшей потолка своего развития и деградирующей административной системе. Поэтому представляется необходимым проанализировать социальные и экономические последствия его внедрения, с тем чтобы заранее выявить возможные дисфункции и определить пути развития экономической реформы.

Концепции хозрасчета

В хозяйственной деятельности предприятий можно выделить две важнейшие составляющие: производство товаров и услуг и обновление производственных фондов.

В сфере производства товаров и услуг возможны три основные модели хозрасчетных отношений между предприятиями в зависимости от методов государственной регламентации их деятельности. Хозрасчет с твердыми государственными ценами на производимые товары и услуги; с договорными конкурентными ценами и адресными нормативами отчислений в бюджет и формирования фондов предприятия (в том числе фонда оплаты труда); с договорными конкурентными ценами и недифференцированными (универсальными) нормативами отчислений в бюджет и формирования фондов предприятия.

Проанализируем эти модели. Твердые государственные цены на товары и услуги создают для предприятий страны систему приоритетов в выборе производственной программы, не согласующуюся с народнохозяйственным спросом. В результате происходит "вымывание" недостаточно выгодной продукции из ассортимента производимых в стране товаров и услуг. Такая система хозяйственных отношений, не скорректированная пря-

мым директивным вмешательством административной системы в деятельность предприятий, резко увеличит номенклатуру дефицитных товаров и окажет разрушительное воздействие на экономику страны.

Проблема разновыгодности может быть решена путем перехода к конкурентным договорным ценам. Однако при этом возникает острая проблема различий между предприятиями в объективных условиях хозяйствования и, в частности, в обеспеченности производственными фондами. Эти различия приводят к сильной дифференциации издержек производства среди предприятий, выпускающих однотипную продукцию. Поскольку предприятия с низкими издержками не смогут покрыть весь спрос на товар, цена на него установится по уровню издержек "слабых" производителей, а "сильные" получат незаслуженные ими сверхприбыли за счет дополнительных издержек потребителей, которые в свою очередь переложат их на потребителей своей продукции. В результате произойдет галопирующий рост цен, который приведет к хорошо известным из экономической теории дисфункциям. Для того чтобы обеспечить нормальное функционирование экономики, необходимо осуществлять перераспределение денежных средств между сильными и слабыми предприятиями, что предполагает адресные нормативы формирования фондов предприятий.

С другой стороны, при использовании адресных нормативов происходит потеря меры хозяйственной эффективности деятельности предприятий, возникает система произвольных поощрений и дискриминаций. Тем самым создаются предпосылки для ослабления конкуренции, отраслевого и регионального протекционизма, криминальных ситуаций в управлении народным хозяйством.

Проблема установления экономически равновесной платы за фонды может быть решена только на рынке капитала путем торговли титулами собственности. Такая торговля предполагает изменение форм собственности: *переход от государственной к групповой и индивидуальной*. Перелив денежных средств между сильными и слабыми предприятиями может осуществляться тогда в рамках децентрализованного инвестиционного вопроса, о котором будет сказано ниже.

Другая важнейшая сфера деятельности предприятий – *инвестиционная*. Обновление фондов предприятия может осуществляться за счет его собственных средств (самофинансирование) либо за счет привлечения средств из внешних источников (внешнее финансирование).

Известно, что потребности предприятий в инвестициях возникают независимо от наличия у них свободных финансовых ресурсов. Поэтому возможности самофинансирования предприятий, особенно растущих или модернизирующихся, чрезвычайно ограничены. Кроме того, отсутствие в нашей стране традиции долгосрочных взаимных обязательств между работником и

предприятием (аналогичных пожизненному найму в Японии) делает невыгодным для коллектива предприятия отказ от текущего потребления ради неопределенных выгод в далеком будущем. Таким образом, самофинансирование, как правило, не может покрыть потребности предприятий в инвестициях.

Внешнее финансирование предприятий может осуществляться либо государством, либо другими предприятиями (в том числе банками). Поскольку потребности предприятий в инвестициях сильно дифференцированы, их государственное финансирование приведет к тем же негативным явлениям, что и установление адресных нормативов отчислений в бюджет и формирования фондов.

Взаимное финансирование хозрасчетных предприятий предполагает долговременные гарантии затраченных инвестором средств. Ликвидные активы предприятий не могут служить обеспечением такого рода сделок, поскольку размер инвестиций, как правило, многократно превышает их сумму. Гарантией крупных долгосрочных сделок, в том числе инвестиций, должна служить вся стоимость предприятия, включая неликвидные активы и "цену фирмы", что возможно только при групповой или индивидуальной собственности на хозрасчетные предприятия.

Таким образом, жизнеспособная система хозяйствования, основанная на саморегулировании хозяйственной деятельности, предполагает раздел обобщественного производственного имущества и закрепление предприятий за групповыми и индивидуальными собственниками. Такой раздел в свою очередь означает необходимость формирования функционального механизма закрепления производственных единиц за группами населения.

Принципы раздела собственности

Закрепление обобщественного производственного имущества за групповыми и индивидуальными собственниками может производиться в соответствии с различными принципами.

Предприятия, например, могут закрепляться за своими трудовыми коллективами. Такой способ раздела, однако, вызывает в экономической и социальной жизни общества серьезные дисфункции. Совмещение собственности с рабочим местом приводит к экономически неэффективному увеличению безработицы из-за нежелания работников предприятий расширять круг владельцев. Кроме того, в обществе возникает ничем не оправданная имущественная дифференциация из-за различий в стоимости предприятия, приходящейся на одного работника. Жесткая связь собственности с рабочим местом затрудняет имущественную ответственность предприятий при внешнем инвестировании, что

создает искусственные барьеры для перелива капитала и тем самым вызывает застойные явления и глубокие диспропорции в экономике.

Более социально и экономически оправданными представляются те варианты раздела собственности, которые обеспечивают равенство или по крайней мере определенную закономерность в распределении богатства, а также не связывают в обязательном порядке наличие доли собственности в предприятии и работу на нем.

Учет стоимости предприятий при разделе производственного имущества возможен лишь при наличии функционального механизма ее определения. Легко видеть, что балансовая стоимость предприятия может служить лишь чрезвычайно грубой характеристикой его действительной ценности. Так, например, два одинаковых магазина, имеющих одинаковую балансовую стоимость и расположенные один в более, а другой в менее удобном для покупателя месте, будут иметь совершенно различные результаты хозяйственной деятельности, а следовательно, и цену. Такими же недостатками, как и показатель балансовой стоимости, обладает и любой другой расчетный показатель, выводящий стоимость предприятия из стоимости составляющих его физических объектов. Нетрудно заметить, что все расчетные показатели игнорируют стоимость предприятия как единого экономического организма и, что еще более важно, не отражают роли этого организма в экономической жизни. Как уже отмечалось выше, определение реальной цены предприятия возможно только путем рыночной конкурентной торговли титулами собственности, и, следовательно, такая торговля необходима при разделе собственности, учитывающем стоимость предприятий.

Торговля титулами собственности может осуществляться как на обычные рубли, так и на специальные бонусы, пущенные в обращение для приобретения общественного производственного имущества и распределенные среди населения.

Распродажа общественной собственности на обычные рубли может привести к отсечению от владения предприятиями значительных контингентов населения, не имеющих свободных денежных средств. Кроме того, поскольку большая доля сбережений возникла из-за диспропорций в сфере распределения, имевших место в годы застоя, такая система распределения государственного производственного имущества чревата закреплением несправедливо нажитого богатства.

Поэтому в отсутствие ясных представлений о контингенте перспективных собственников представляется социально и экономически оправданной продажа титулов собственности на специальные бонусы, розданные населению поровну и обеспечивающие равные для всех стартовые условия.

Переход контроля за деятельностью предприятий от административной бюрократической системы к населению страны да-

ет основания называть ставшие его собственностью предприятия *народными*.

Обобществленный сектор народного хозяйства СССР делится на отдельные предприятия по производственному принципу.

Каждый гражданин СССР получает равную сумму именных инвестиционных рублей (бонов), которые он может в период разделения собственности вложить целиком или по частям в любые предприятия страны.

После окончания периода раздела собственности вкладчик предприятия становится его владельцем в размере, равном доле его вклада в общей сумме вкладов в данное предприятие.

Для мелких предприятий возможна альтернативная форма передачи собственности – проведение аукционов среди коллективов вкладчиков, желающих стать их владельцами.

Предприятие, перешедшее в собственность своих вкладчиков (народное предприятие), управляется ими при участии работников предприятия (которые могут при желании стать, кроме того, и вкладчиками) в рамках общих правил, устанавливаемых государством. Оно может на условиях взаимной договоренности покупать и продавать товары и услуги, давать и брать займы, привлекать другие предприятия и население к финансированию своей деятельности и финансировать деятельность других предприятий, в том числе и на условиях долевого акционерной собственности.

Проблема преемственности и управление средними и крупными предприятиями

В настоящее время руководители предприятий подотчетны по иерархическим звеньям отраслевого, партийного и территориального управления. Контролирующую роль отраслевых и партийных органов после реформы может выполнять совет, выбираемый вкладчиками-акционерами и работниками предприятия, причем для сохранения преемственности в него на длительный срок должны быть кооптированы бывшие вышестоящие руководители предприятия.

Представляется целесообразным также образовать государственные "опекунские" акционерные советы, куда неопытные вкладчики крупных предприятий могли бы по своему желанию передавать, скажем на год, свои контрольные полномочия. "Опекунские" советы могли бы стать гибкой формой государственного участия в управлении крупными предприятиями.

Для успешного проведения экономической реформы может оказаться полезным дополнительное выделение инвестицион-

ных денег руководящим работникам сферы управления: хозяйственным руководителям – в соответствии с суммой вкладов в подчиненные им предприятия, остальным управленцам – в соответствии с их служебным положением и значением руководимой ими административной единицы. Выделение "номенклатуре" дополнительных крупных инвестиционных средств позволит ей составить в переходный период руководящее ядро среди вкладчиков и тем самым обеспечит стабильность в управлении хозяйством и создаст у этой профессиональной группы живой интерес в скорейшем проведении реформы.

Реформируемые секторы экономики и поддержание товарной сбалансированности

В период реформы в народном хозяйстве будут сосуществовать два типа управления предприятиями: старый, основанный на использовании административных методов, и новый, рыночный. Такая двойственность хозяйственной жизни резко осложнит проблему поддержания экономического порядка. Народные предприятия, являющиеся собственностью своих вкладчиков, будут иметь значительно большую, по сравнению с государственными, свободу распоряжения наличными денежными средствами. В этих условиях народные предприятия с помощью различных форм должностного подкупа (коррупции) будут конкурировать между собой и с государственными предприятиями за ресурсы, производимые в госсекторе, а также за поставки своей продукции государственным предприятиям. Незапланированное отвлечение ресурсов из госсектора резко обострит дефициты, которые распространятся по технологическим цепочкам, вызывая дезорганизацию хозяйственной жизни.

Чтобы этого избежать, необходимо выбирать границы реформируемых секторов так, чтобы основные товарные потоки между народными предприятиями и госсектором имели относительно небольшую номенклатуру и могли осуществляться через систему централизованных закупок и продаж.

При этом органы хозяйственного управления планировали бы на основе действовавшего порядка производство на государственных предприятиях группы товаров, предназначенных для народных предприятий, и продавали бы их народным предприятиям на централизованных торгах по равновесным ценам, не допускающим образование дефицита и излишков.

Органы хозяйственного управления закупали бы также на централизованных торгах продукцию народных предприятий и распределяли бы ее в плановом порядке среди предприятий госсектора. Равновесные цены и конкуренция народных предприятий гарантировали бы выполнение народнохозяйственных

требований к объемам поставок продукции в госсектор.

В качестве дополнительной паллиативной меры, не свободной от указанных выше криминальных злоупотреблений, могла бы разрешаться продажа за наличный расчет государственными предприятиями сверхплановой продукции и закупка ими продукции народных предприятий в рамках нормативов, устанавливаемых вышестоящими органами.

Переходу реформируемого сектора на новые условия хозяйствования должен предшествовать подготовительный период, во время которого предприятия сектора открываются для вложения инвестиционных средств, а также для заключения предварительных контрактов на поставки товаров и услуг. В течение этого периода население сможет переключать вложенные спецденеги, наблюдая за публикуемыми результатами предварительной контрактации предприятий, а предприятия сектора – перезаключать предварительные контракты. Предварительная контрактация позволит сбалансировать производственную программу реформируемых предприятий и товарные потоки в народном хозяйстве.

Этапы реформы

Ряд специфических условий сельскохозяйственного производства делает возможным и необходимым первоочередное вовлечение его в процесс экономической реформы. В соответствии с вышеизложенным в реформируемый сельскохозяйственный сектор должны включаться также его снабженческие и сбытовые организации. Реформа должна закрепить путем проведения аукционных торгов право собственности на земельные угодья, технику, постройки и фермы за семьями и бригадами. В отличие от арендного подряда такая мера создаст условия для сохранения и улучшения почвы, а также для долговременных инвестиций в сельское хозяйство: строительство капитальных домов, хранилищ и других помещений бытового и производственного назначения, покупка дорогостоящей техники.

Относительно небольшая номенклатура основных товарных потоков из сельского хозяйства в торговлю и промышленность позволит производить централизованную закупку основных объемов сельхозпродукции на товарных биржах и уже на стадии предварительной контрактации гарантировать выполнение государственных планов сельскохозяйственного производства при свободе выбора сельскохозяйственными предприятиями своей производственной программы, а небольшая номенклатура основных товаров материально-технического снабжения – удобрений и техники – делает возможным централизованную продажу их конкурирующим снабженческим фирмам.

Следующими за сельским хозяйством реформируемыми секторами могли бы стать торговля и легкая промышленность, строительство и промышленность стройматериалов.

Рынок капитала и социальные дисфункции

Рыночный механизм управления экономикой – достояние общемировой цивилизации – возник на иной, нежели в нашей стране, культурной почве. Чтобы воспользоваться его экономическими преимуществами, необходимо провести его рецепцию в наших условиях, в случае необходимости заменяя узлы и детали, которые должны быть изготовлены из отсутствующих в нашей культуре материалов. Однако нельзя во избежание поломки этого механизма выбрасывать из него не нравящиеся нам детали или откладывать их применение до следующих этапов реформы, исходя из конъюнктурных политических соображений. Только наличие в рамках национальных традиций адекватной замены тому или иному элементу рыночного механизма может служить основанием для его изменения.

Какие же части рыночного механизма должны модифицироваться в наших условиях? Как известно, в рыночной экономике действуют три основных типа рынка: *труда, товаров и капитала*. В данном разделе мы не будем касаться рецепции товарного рынка, который в значительной степени определяется действующими в стране технологиями производства. Отметим, что из оставшихся двух типов рынка именно рынок труда в наиболее полной степени вовлекает широкие слои населения и поэтому испытывает самое сильное влияние национальных культурных особенностей. Наиболее глубокие различия между рыночными экономикой (например, США, ФРГ, Японии) лежат именно в сфере трудовых отношений. С другой стороны, на рынке капитала основную роль играет относительно небольшая страта профессиональных бизнесменов, действующих зачастую через национальные границы. Поэтому рынок капитала в значительно меньшей степени, чем рынок труда, несет на себе отпечаток национальных традиций.

Несмотря на это, в последнее время наши экономисты считают приемлемым для общества рыночное хозяйство с американской моделью трудовых отношений (свободное движение труда и увольнения) и централизованной системой капиталовложений. Такое направление экономической мысли принимает во внимание и бережно относится лишь к одному элементу нашей культуры – административно-командной системе. В нашем немобильном обществе оно пытается, разменивая традиции широких слоев населения, в первую очередь сохра-

нить образ жизни и способы действий общественной страты, определяющей в настоящее время движение капиталов и обладающей наибольшим весом в политическом процессе. Таким образом, проблема построения здоровой экономической системы в данном случае упирается в чрезмерное политическое влияние этой страты, которое должно быть ограничено в ходе общего демократического процесса.

Может ли административная система справиться со сверхсложной задачей распределения капиталовложений, т.е. оценить за все предприятия страны их текущее состояние и сделать его адекватный прогноз в условиях, как уже отмечалось выше, принципиально криминогенной ситуации? В настоящее время административная система является не только самым мощным общественным институтом, подмявшим под себя, насколько это возможно, все остальные, но и самым разложившимся. Поэтому у нас есть основание предполагать, что распределение капиталовложений будет осуществляться с той же ответственностью, с какой был выпущен в море быстропотопляемый "Адмирал Нахимов", построена взрывоопасная Чернобыльская АЭС, и с той же неподкупностью, с какой велись хлопковые дела в Узбекистане. Прежде чем поручать административной системе перераспределение капитала (что делается далеко не во всех странах), полезно было бы проверить ее возможности на менее сложных задачах, которые она (а не рынок) выполняет везде. И когда мы сможем вовремя получать письма, есть неядовитую пищу и без риска для здоровья приезжать на курорты, мы подумаем, можно ли ее нагружить еще и другими задачами.

Как противовес административному произволу бюрократической системы в отсутствие рынка капитала используются "самокупаемость и самофинансирование". В той мере, в какой будут практически осуществлены эти невиданные среди развитых стран "натуральные" методы хозяйствования, они приведут к появлению не только экономических, но и социальных проблем. В то время как предприятия, где за счет общества была осуществлена реконструкция, будут купаться в сверхприбылях и тратить их на нетрудовые доходы персонала и ненужные престижные дорогостоящие проекты, другие предприятия со сложившимся коллективом и устойчивыми экономическими связями, на которых стоит изношенное оборудование, будут разоряться из-за отсутствия необходимых для обновления капиталов и выбрасывать на улицу работников.

Таким предприятиям не помогут и банковские ссуды. За счет коммерческого кредита в рыночной экономике формируется в основном оборотный капитал фирм, и почти во всех случаях ссуды даются на сроки менее 5 лет, которых, как правило, недостаточно для окупаемости капиталовложений. Поэтому роль кредита в формировании основного капитала фирм мала, и он, как правило, не является источником обновления фондов.

Сокращающие производство предприятия подорвут производственную деятельность своих смежников, усугубляя проблему дефицитов. Срывы производства приведут к закрытию предприятий и безработице в масштабах, не имеющих параллелей в странах с нормальной рыночной экономикой. Нетрудно предсказать и реакцию общества на новые дефициты в условиях роста цен и массовой потери рабочих мест.

Таким образом, функционирование рынка капитала, а следовательно, и раздел государственной собственности являются необходимыми предпосылками сохранения социальной устойчивости.

С кого брать пример?

Осуществляя рецепцию рыночного механизма, наша страна, конечно, будет использовать опыт всех государств, его применяющих. Однако при этом необходимо сознавать, что современные формы рыночного механизма сформировались в США, а другие страны осуществили его привязку к своей экономической жизни, более или менее успешно отобрав подходящие им элементы. Поэтому, чтобы не потерять важных для нас деталей рыночного механизма, рынку следует учиться в США, точно так же, как классическому пению – в Италии, а праву – в Англии.

С этой точки зрения представляется односторонней ориентация на рыночные модели Венгрии и Югославии, хотя эти страны и близки к нам по политической системе. Непосредственное их применение в практике хозяйственного строительства нашей страны может привести к тяжелым экономическим и социальным дисфункциям по целому ряду причин.

Во-первых, как известно, эффективность административной системы, играющей огромную и всепроникающую роль в хозяйстве этих стран, тем ниже, чем больше масштаб управляемого ею объекта. Именно поэтому крупные корпорации на Западе вынуждены делить себя на конкурирующие филиалы. И Югославия, и тем более Венгрия несопоставимы с нашей страной по размерам экономики. Поэтому, применив у себя хозяйственную модель любой из этих двух стран, мы получим экономический коллапс, далеко превосходящий их нынешние кризисы. С этой точки зрения для нас наибольший интерес должны представлять экономические модели США и Японии.

Во-вторых, и в Югославии, и в Венгрии в сравнении с нашей страной значительно большую роль играет внешний рынок, на который замыкаются более короткие, чем у нас, технологические цепочки. Являясь в гораздо большей степени, чем в нашей стране, "пожарной командой экономики", внешний рынок амортизирует и гасит сбои, вызванные административными системами.

В-третьих, выше уже отмечалось, что смешанная рыночно-бюрократическая система приводит к региональному протекционизму и местничеству, что особенно опасно для многонационального государства. Югославская экономика, в отличие от американской и западноевропейской, не смогла интегрировать национальности, создав общий рынок, и способствовала экономическому разобщению народностей этой страны.

В-четвертых, югославская и венгерская модели вряд ли будут способствовать техническому прогрессу в нашей стране, необходимому для выживания в международной экономической борьбе. Обе эти страны, так же как и наше государство, по общему технологическому уровню относятся к 4–5-й категории в международном таблице о рангах (первая категория – США и Япония, вторая – страны Западной Европы, третья – страны Юго-Восточной Азии, четвертая–пятая – государства Южной Америки и другие государства Азии). Хозяйственный механизм и технология неразрывно связаны друг с другом, и вряд ли возможно иметь американский или японский технический уровень при югославской или венгерской организации экономики.

В-пятых, на экономический механизм этих двух стран оказал сильное влияние ряд внутренних и внешних чисто политических факторов. Внешние воздействия, а также интересы политических групп, имеющих чрезмерное влияние на политический процесс, как это часто бывает и в других государствах на Западе и Востоке, являлись источником принятия разрушительных для экономики решений.

Открытая экономика

Наша страна в настоящее время представляет собой гигантский музей истории науки и техники под открытым небом. К сожалению, представленные в нем образы не копируют свои древние зарубежные прототипы, поскольку лишены многих важных потребительских свойств. Распространенное выражение "мы отстали на N лет" не следует понимать дословно. Оно означает только, что мы производим плохо- или неработающие аналоги продукции, изготовленной другими странами N лет назад.

Чтобы перейти к использованию современной технологии, необходимо не ускорить этот дефектный научно-технический прогресс, а произвести почти полное замещение нынешней технологии по образцам стран Запада и Юго-Восточной Азии. Это возможно достичь только переходом к открытой экономике, в которой основная масса технологий образует короткие цепочки, замкнутые на внешний рынок.

Первым шагом в этом направлении может стать привлечение иностранного капитала для создания инфраструктуры для зарубежного предпринимательства, а затем – сборочных производств, работающих на иностранных комплектующих.

Твердые гарантии в отношении иностранной собственности и вывоза прибылей и политическая стабильность могут сделать инвестиции в нашей стране привлекательными для высококачественного неспекулятивного капитала и улучшить условия сделок.

В другой сфере экономики – на рынке труда – привлечение иностранного капитала и открытый выезд на работу за границу будут способствовать устранению диспропорций в оплате труда и повышению квалификации рабочей силы.

Открытая экономика является для нашей страны необходимой предпосылкой успешного экономического развития. Перефразируя известные слова А. Эйнштейна, можно сказать, что у нас есть шанс шагнуть далеко вперед, только если встанем на плечи гигантов.

Проблема безработицы

В последнее время в советской экономической публицистике безработица стала рассматриваться уже не как вредный побочный эффект предположительно необходимых для нашего хозяйства мероприятий, а как полезное лекарство от болезней нашей экономики. Представление о необходимости безработицы связано с расхожим примитивным образом рыночной экономики, элементы которой хотят использовать для повышения эффективности народного хозяйства. Как известно, в рыночной экономике через механизм безработицы осуществляются три основные функции: перераспределение рабочей силы; давление на заработную плату и через нее на общий уровень потребления; стимулирование трудовой активности. Однако те же самые функции осуществляются и другими социальными механизмами в соответствии с традициями стран, применяющими рыночную систему хозяйствования. Поэтому, например, в ФРГ и Японии перераспределение рабочей силы происходит при низком уровне безработицы.

В нашей стране существует традиция неувольнения, и, если общество захочет ее сохранить, оно найдет альтернативные методы движения трудовых ресурсов. Возможно, например, как это уже в принципе и делается сейчас, вместо увольнения, рвущего связи работника с коллективом, посылать не обеспеченный работой персонал в командировки на свободные рабочие места, компенсируя при этом первоначальные потери в зарплате. Однако главным перераспределительным механизмом в период экономической реформы будет добровольный переход с низкой заработной платы в организациях, работающих в старых условиях, на многократно большую оплату в новых, коммерческих предприятиях.

Не может всерьез предлагаться и использование безработицы для давления на зарплату, поскольку она уже сейчас едва покрывает трудовые издержки все более квалифицированной и напряженной производственной деятельности. Соотношение доходов населения в нашей стране и за рубежом таково, что, по нашим расчетам, на одну зарплату уборщицы в США можно нанять 12 советских инженеров.

Известно также, что страх увольнения является лишь одним и не самым важным мотиватором трудовой деятельности работника, особенно квалифицированного. В ситуации же, когда администрация предприятий не может создать нормальные условия для желающих хорошо работать, браться за кнут и бессмысленно, и безнравственно. Сомнительно также, что угроза увольнения заставит бросить пить и поднимет трудовую активность работающих алкоголиков. Резервы экономического роста надо искать не в интенсификации труда рабочих, а в сокращении потерь, вызванных плохой системой управления хозяйством. По некоторым нашим оценкам, она омертвляет более половины производимой в стране продукции.

Социальное неравенство и социальные гарантии

Согласно распространенной точке зрения, перед нашим хозяйством стоит альтернатива: равенство или экономическая эффективность. Считается, что использование рыночных методов управления приведет к росту дифференциации в доходах, а дальнейшее применение административной системы позволит сохранить "равенство в нищете". Однако теоретически рассуждая, можно прийти к прямо противоположному выводу. Тесная конкуренция на рынках при разнообразии экономических потребностей и человеческих способностей должна уменьшать дифференциацию в доходах, а административный произвол в условиях давления групповых и личных интересов – ее увеличивать.

Статистика доходов населения СССР и США подтверждает эти рассуждения. Неравенство в доходах, подсчитанное на основании официальных данных по сопоставимой методике, оказывается выше в СССР, чем в США. Квинтильный коэффициент дифференциации – отношение доходов 20% самых богатых граждан к доходам 20% самых бедных граждан – в нашей стране составляет более 3,5 против примерно 2,5 в США. Кроме того, проведенные В.М. Константиновым, О.Н. Раковской и автором данной статьи косвенные оценки неравенства в доходах в СССР показывают, что реальная дифференциация значительно выше той, которую демонстрируют официальные статистические данные. Добавим также, что в административной системе в отличие

от рыночной из-за группового и личного давления на распределительный механизм реальная ценность рубля тем выше, чем больше доходы получателя, и поэтому неравенство в потреблении выше, чем неравенство в доходах. В то же время в рыночной экономике неравенство в личном потреблении ниже, чем неравенство в доходах, из-за прогрессивных расходов высокообеспеченных слоев населения на приобретение производственного имущества.

Не соответствует действительности и миф о нашем "собосовском" типе развития. Социальные индикаторы свидетельствуют как раз об обратном – отсутствии или недостатке социальных защитных механизмов. По продолжительности жизни, характеризующей, в числе прочего, и заботу о пожилых людях, мы находимся в мире за пределом 30 лучших мест; по детской смертности, демонстрирующей отсутствие заботы о детях, – за пределом 50, а как показатель отношения к человеку труда имеем рекордный среди развитых стран смертельный травматизм на производстве. Нет нужды говорить и о качестве ухода за больными, сиротами и одинокими беспомощными стариками и таких безобразиях, как неполноценное питание младенцев и беременных женщин. В действительности наша система общественных фондов потребления не является социальным гарантом нуждающихся. Нам предстоит долго работать, чтобы поднять систему социальных гарантий до уровня, принятого во всех развитых странах.

Ложное противопоставление экономической эффективности социальным и нравственным ценностям общества является результатом многолетней пропаганды, приучавшей нас к мысли о необходимости насилия для решения хозяйственных задач. В действительности, как справедливо писал С. Булгаков¹, экономическая борьба является центробежной силой и может вестись лишь в обществе, тесно спаянном другими социальными механизмами. Поэтому предлагаемая некоторыми авторами примитивно безжалостная рыночная экономика может привести только к негативным результатам и в социальной, и в экономической сфере. С другой стороны, попытки решать социальные задачи без экономической строгости на основе благих намерений мостят прямую дорогу в социальное и экономическое загнивание. Как писал видный английский консерватор Э. Хит, "альтернативой экономического развития не являются, как полагают некоторые... спокойные города, соединенные... поездами, неторопливо движущимися среди зеленых полей. Этой альтернативой являются трущобы, неисправные дороги, переполненные школы, зачухавшая жизнь"².

¹ О. Сергей Булгаков. Православие. Очерки учения православной церкви.

² Wiener H.J. English Culture and the Designe of the Industrial Sprit 1850–1980. Cambrige–London–New York, 1981.

СОЦИАЛЬНО-ЭКОНОМИЧЕСКАЯ ПЕРЕСТРОЙКА И СИЛЫ ТОРМОЖЕНИЯ

В качестве слагаемых перестройки общим признанием пользуются ускорение экономического развития, радикальная хозяйственная реформа, демократизация управления. Часто предлагается и субординация этих направлений, далеко не столь бесспорная. Призывают прежде всего ускорить решение продовольственной и жилищной проблем, насытить спрос на потребительские товары, улучшить здравоохранение, образование и т.д., всемерно выделяя для этого инвестиции, материальные и трудовые ресурсы. При этом исходят из того, что тогда люди с должной активностью поддержат меры экономической реформы. Живее пойдет демократизация как своего рода удовлетворение духовных потребностей материально обеспеченных людей.

Практика, однако, выдвигает иную, обратную соподчиненность преобразований. Без глубокого обновления социальных отношений нагнетание сил и средств в приоритетные участки народного хозяйства парализуется расточительностью, нерадивостью, неприятием новшеств и обречено на латание Тришкина кафтана. Это было ясно еще в связи с реформой 1965 г., но рецидивы подхода "ускорение без перестройки" нередки и по сей день.

В реформе 1965 г. отсутствовало "третье слагаемое" – не было затронуто содержание хозяйственной власти, управленческих полномочий. Это привело к тому, что реформа захлебнулась. Под видом "конкретизации" министерства и другие хозяйственные органы убили общий замысел реформы, сохранили прежние стереотипы хозяйствования.

Нынешняя перестройка устраняет этот пробел. Подтверждается верность положения о том, что коренным для всякой революции является вопрос о власти. При социализме – оздоровление системы полномочий может означать лишь демократизацию, движение к общественному самоуправлению. Но практические шаги демократизации пока отстают от усилий по внедрению хозрасчета и т.п., она почти не поднимается над "заводским" уровнем. В управлении предприятиями и особенно хозорганами за-

дает тон администрация старого типа. Неудивительно, что перестройка" часто сводится к перекрашиванию фасадов, за которыми продолжают действовать прежние стереотипы. Предприятия используют новые права не для активизации производства и сбыта, как ожидалось, а для дальнейшего облегчения своих задач, усиленных притязаний на государственные ресурсы. Министерства, опираясь на тот же закон о предприятии (допускающий широкие разночтения), стремятся сохранить возможность командовать и опекать предприятия, откликаясь на перестройку механическими сокращениями аппарата за счет "клерков". Переход на режим самофинансирования пытаются обеспечить взвинчиванием цен, раскручивая под новым флагом старый затратный механизм.

Думается, что не способствует успеху экономической реформы само понимание ее сути, во многом унаследованное от 60-х гг. Оно заостряет внимание лишь на *методах управления* (административных, экономических), а не на тех *социальных силах*, которые ими оперируют. Причины торможения зачастую сводят к тому, что административные методы сковали самостоятельность управляемых в угоду навязываемой сверху "линии". Факты же рисуют значительно более сложную картину. В рамках административной системы всепроникающие команды и рапорты об их исполнении все больше превращались в стихийный регулятор поведения хозяйственников. Это привело к такому падению управляемости экономики, что срывалась реализация именно генерального курса развития с его действительно назревшими установками (структурные сдвиги, ускорение НТП и роста благосостояния, "экономная экономика", повышение качества до мировых стандартов и т.п.). Оказалось, что на деле исполнители "диктуют" результаты управления. На это указывают не только провалы плановых заданий (прикрываемые корректировками в пользу исполнителей), успешный торг за их облегчение, но и широкое распространение самочинных акций – ввод производственных мощностей и посевных площадей, содержание поголовья скота, скрывааемых от государственного учета и служащих для "улучшения" общих показателей и для разного рода теневых целей.

Не субъективные просчеты, а объективные особенности социальных интересов, порождаемых административной системой, оказались главной причиной падения управляемости. Господствующей формой общественного признания служит здесь *одобрение сверху*. Различия методов управления – будь то "команды" или "экономические рычаги" – не меняют этого магистрального направления оценки работы и ее регулирования. Отсюда вытекает двойственность в поведении управляемых, стремящихся (что естественно) сохранять и улучшать свое положение. При высоких критериях оценки они могут действовать эффективно и даже творчески. Но поскольку тогда усиливается риск получить неодобрение, социальные позиции управляемых

оказываются тем надежнее, чем ниже критерии качества. Исполнители располагают богатыми возможностями содействовать этому снижению – сокращение ресурсов, резервов улучшения технологии, завышенные требования к снабжению и финансированию, списывание неудач на "независящие обстоятельства", ненадежность смежников и т.п. Нейтрализовать такие устремления призваны управленческие звенья. Но они сами являются управляемыми в административной вертикали и оказываются союзниками своих подчиненных в деле борьбы за "облегчение жизни". Свои полномочия они охотно направляют именно против мобилизации резервов улучшения работы и новаторских инициатив. Аналогично поступают и коллеги-соисполнители. Набирает силу императив "не высовывайся", знаменующий превращение системы не просто в "тормоз", но в инструмент целенаправленного заглушения любых импульсов прогресса. Все оказываются втянутыми в круговорот сокрытия возможностей, снижения эффективности – рядовые и руководители, предприятия и хозяйственные органы. Если такая система получает задание внедрить экономические методы, то и они становятся объектом препарирования, приспособляются при надежном прикрытии сверху к потребности сложившейся структуры. Универсальный способ достигнуть этого – погоня за масштабностью действий в ущерб качеству результатов.

Только социальная фигура хозяина может преодолевать застойно-деструктивные тенденции управленческих иерархий, обращая на пользу экономике стремление хозяйственников улучшать свои позиции. Хозяин обладает более сильной властью, чем любая инстанция управления, его социальное положение однозначно связано с выживанием и реальными, а не "отчетными" успехами хозяйства. В большинстве известных экономик (все они в той или иной мере включают вертикаль подчинения) названными атрибутами обладает собственник ключевых условий производства. Особенно ярко хозяйское поведение выражено у единоличного собственника. Крестьянин, кустарь, лавочник, мелкий предприниматель служат хрестоматийным примером хозяйской рачительности, заботы о процветании дела. Она часто переходит разумные границы, оборачиваясь самоэксплуатацией, каторжным трудом, превращением собственника в "раба своего хозяйства". Более сложные, коллективные формы собственности могут успешно реализовать хозяйские функции лишь на основе дееспособных демократических процедур. Иначе совладельцам грозит распыленность, ослабление хозяйской власти; стратегическое руководство переходит тогда в руки управленческих иерархий, оттесняющих номинальных владельцев.

Предрешает ли такая "самостийность администрации" разгул деструктивного хозяйничанья дорожающих лишь своими постами управленцев или же она совместима с сохранением организованности и предприимчивости, направленной на про-

цветание хозяйства? Это, по-видимому, зависит прежде всего от необходимости жесткой борьбы за выживание данной экономической системы. Высшее звено управления (не тождественное собственнику) может выступать тогда в роли "квазихозяина", осуществлять хозяйский стереотип поведения в деле эффективной организации производства и поддержания надлежащей дисциплины. Примерами могут служить правления ряда капиталистических корпораций, действующих "от имени" распыленных и безвластных владельцев-акционеров, а также наша административно-хозяйственная система периода сталинизма. Последняя – при всем антигуманно-расточительном обращении с человеческим фактором – достигала значительной управляемости народного хозяйства, осуществила в короткие сроки крупномасштабную программу экономического развития и технического переоснащения.

Высшее руководство застойного периода не справилось с решением вставших перед страной задач, пошло на поводу управленческих инстанций, стремившихся лишь укрепить любой ценой свои позиции. Такой ценой и оказалась массивная фабрикация показных достижений, подорвавшая и эффективность, и управляемость экономики.

Коль скоро квазихозяйская позиция неминуемо связана с "персональными" случайностями в малочисленном верхнем звене управленческой пирамиды, надежной опорой оздоровления может служить лишь обращение к подлинному хозяину социалистической экономики. Чрезвычайно актуально звучат слова Маркса об историческом значении опыта парижских коммунаров: "...Всеобщее избирательное право должно было служить народу, организованному в коммуны, для того чтобы подыскивать для своего предприятия рабочих, надсмотрщиков, бухгалтеров, как индивидуальное избирательное право служит для этой цели всякому другому работодателю"¹.

Деформация социализма выразилась у нас в отсутствии привлечения и смены хозяйственников через всеобщее избирательное право. Основная масса потенциальных избирателей оказалась в положении лишь низового слоя исполнителей, лишеного влияния на определение стратегического курса, регулирование экономики, подбор и обновление персонала. Это и породило круговорот административной стихии с ее неизбежным следствием – экономическим застоєм.

Настоятельная необходимость хозяйственного оживления, борьбы с отчужденностью и расточительством усилила интерес к активизации товарных отношений, ориентации производства непосредственно на спрос, а не на задания и оценки сверху. Часто призывают повторить опыт нэпа, позволившего быстро перейти от разрухи к хозяйственному подъему, резко улучшить

¹ К. Маркс и Ф. Энгельс. Соч., т. 17, с. 344.

снабжение продовольствием, многими другими товарами. Однако с активизацией рынка проблема хозяина не исчезает, будучи опорной не только для управленческих отношений, но и для "горизонтальных" связей между партнерами по товарообмену. Быстрый успех нэпа был обусловлен тем, что он открыл простор обширному социально-экономическому укладу – миллионам мелкотоварных хозяйств деревни и города с присущей им эффективной фигурой хозяина и органической включенностью в конкуренцию. Ничего сопоставимого с этим укладом сейчас нет. "Индивидуалы" и "новые кооператоры" малочисленны, а их позиции в условиях огромного неудовлетворенного спроса далеки от конкурентных. Между тем именно конкуренция определяет наиболее ценные для активизации экономики качества товарного производства (а не сами по себе хозрасчет, самокупаемость и т.п.). Стало быть, трудно ожидать хозяйственного оживления такого же размаха, как в 20-х гг. В крупных же системах общественного хозяйства глубоко укоренилась "вертикаль" с ее стереотипами, не давшими, в частности, раскрыться возможностям кооперативно-колхозной собственности. Рыночная экономика не решает наболевших проблем диктата поставщиков и дефицита управляемости, а лишь меняет их формы. Рыночный монополизм крупных производителей ведет к таким же негативным последствиям, как хозяйничанье самостоятельной администрации, – удорожание продукции, снижение ее качества, торможение НТП и т.д. Что касается управляемости, то стихия рынка – не лучший способ преодоления административной стихии. Рынок сам нуждается в регулировании, если общество намерено проводить в жизнь какой-либо определенный курс социально-экономического развития.

Силы торможения вряд ли можно преодолеть, воюя только против старого мышления, не обращая к его объективным корням – социальному положению людей в устаревшей, но далеко еще не сошедшей со сцены системе. Так, отсутствие пресловутого чувства *хозяина* прямо обусловлено отсутствием всеобщего участия в реализации хозяйских полномочий. Это переключило интересы и активность на борьбу за *служебное положение* (пост, должность, рабочее место) в рамках управленческо-исполнительской иерархии. Застойный режим ее функционирования неминуемо порождает консервативные силы на всех этапах – от низовых исполнителей до высших управляющих. Но и здесь есть объективные различия социальных позиций, определяющие неодинаковое отношение к перестройке. Повышенной потенциальной прогрессивностью обладают те группы, чье социальное благополучие теснее связано с общим положением страны и ее экономики. Это, с одной стороны, высшее руководство и, с другой – широкие массы рядовых граждан, не имеющих постов, перспектив управленческой карьеры, не занятых в таких сферах, как торговля, дающих немалую неформальную власть. Обладатели таких позиций, престижных и небезвыгод-

ных в традиционной системе, объективно сильнее заинтересованы в ее сохранении, чем "консерваторы" из других групп. Это и подтверждается завуалированной, но упорной борьбой многих из них против перестройки, в ходе которой полномочия используются для имитации обновления и заодно для преследования его подлинных активистов.

Консерватизм же рядовых трудящихся имеет по преимуществу пассивный характер вынужденного приспособления к еще сильным традиционным порядкам. Последние, хотя и дают некоторые гарантии существования при "ненапряженной" работе, но возлагают именно на рядовую массу главную тяжесть социально-бытовых неурядиц, связанных с неблагоприятным состоянием экономики. Возможность радикально улучшить свое положение лишь вместе со страной определяет большой потенциал революционной активности масс.

Что касается высшего руководства, то его позиции, несомненно, тесно связаны с положением и престижем страны, настроениями масс. Это способствует "квазихозяйскому поведению". Не случайно инициативы перестройки, как и ряда прежних попыток обновления, исходят именно отсюда, принимают формы "революции сверху". Однако управленческий "верх" никоим образом не является хозяином-собственником общественного достояния. Да и недостаточная четкость его квазихозяйских усилий, сам факт, что он допустил застой, поддавшись миражам административной стихии, подтверждает неотложность демократического формирования подлинного хозяина социалистической экономики.

Отставание демократизации от темпа экономической реформы чревато опасностями для всех слагаемых перестройки. Это особенно относится к мерам, создающим осязаемые трудности работникам и населению ради проблематичных достижений. Если бы массы полномочно влияли на принятие или отклонение подобных мер, они, возможно, сами убедились бы в их неизбежности, внеся полезные коррективы. Иначе возникают неоправданные социальные напряжения. Так, госприемка обернулась потерями в заработке для многих работников, хотя (по некоторым оценкам) лишь пятая часть причин брака зависит от непосредственных исполнителей. Новая, "календарная" система выдачи зарплаты может, как отмечают, задерживать получение заработка коллективам примерно четверти промышленных предприятий. Такие огульные формы воздействия были бы оправданы лишь при условии, что весь трудовой коллектив действительно выступает полномочным организатором работы предприятия.

Трудящиеся сейчас шире включаются в обсуждение проблем экономической политики, но характер их высказываний чаще выражает тревожные опасения типа "что сделают с нами?", нежели полемику и предложения с народнохозяйственных позиций. Это и неудивительно. Согласно одной недавней анкете,

наибольший контингент опрошенных (43%) представляет себе демократию как отсутствие "возмездия" за откровенные высказывания, как дарованную либерализацию, а не власть в руках масс. Не отсюда ли директивный металл в голосе многочисленных ныне экономических советчиков, смело предлагающих "лечить" народное хозяйство безработицей, удорожанием предметов первой необходимости и т.п. Всегда ли эти проекты хорошо продуманы? В этом вовсе нет уверенности.

Возьмем пресловутый проект повышения цен на мясopодукцию. Осознание неизбежности компенсаций выявило беспочвенность надежд на эту акцию как на способ "штопания дыр" в госбюджете. Если компенсации передадут населению сумму, равную дотации производителям, то никакого выигрыша бюджет не получит. Обещание построить компенсации так, чтобы никто из потребителей не пострадал, мягко говоря, не опирается на знание способов решить эту сложнейшую проблему. В чем же смысл всей операции? Доводы реформаторов акцентируют теперь необходимость приблизить цены к реальным затратам и обеспечить производителям нормальные хозрасчетные условия работы. Но, пожалуй, единственная реальность, отражаемая проектом, – это порочная практика ценообразования, которая неотвратимо закладывает завышенные издержки и затратный механизм в основание "нормального хозрасчета". Базирование цен на фактической себестоимости, включение в них необходимой прибыли, оторванность от формирования программы производства подрывают заинтересованность в снижении издержек, парализуют такой мощный инструмент удешевления продукции, как рациональная специализация и концентрация производства. Особенно очевиден этот порок в сельском хозяйстве с его зональными закупочными ценами. Они мешают расширению производства в лучших для каждого вида продукции условиях, стимулируют раздутые поставки из неблагоприятных зон, способствуют разверсточной практике, и в итоге сельскохозяйственная продукция требует от общества намного больших совокупных затрат, чем реально возможно при наличных ресурсах и условиях производства.

В таких обстоятельствах многомиллиардные переброски денег между госбюджетом, производителями и потребителями способствуют не решению продовольственной проблемы на здоровой хозрасчетной основе, а лишь рапортам о быстром переходе Агрпрома на самокупаемость (надолго ли?), а также демонстрируют перестроечную активность Госкомцен. 69–70 млрд.руб. – это звучит! Но в реальной экономике, как иногда признают, неверно вырывать "мясную" и другие проблемы из общего контекста реформы ценообразования. Вместо политики пересмотров цен нужен переход самого механизма ценообразования от принципа затратных к принципу равновесных цен. Это означает, что ценообразование непосредственно становится формой управления производством согласно идеям "хозрасчет-

ного планирования”, выдвинутым В.С. Немчиновым и развитым в экономико-математических исследованиях. Оно позволило бы не просто балансировать спрос и предложение, но делать это более экономно, нежели традиционный рыночный механизм. Особенно важно, что такие процессы регулирования позволяют направлять развитие каждого звена экономики в соответствии с общим народнохозяйственным курсом (через установление платежей за ресурсы, условий кредитования и т.п.) не в ущерб, а в согласии с хозрасчетными интересами. Это – трудный и нескорый путь реформ, требующих не только радикальных изменений в структуре и функциях органов управления, но и высокой культуры планирования на каждом предприятии. Но только он – подлинное осуществление идеи экономических методов управления, а не такие ее неуклюжие имитации, как сомоокупаемость на основе затратного ценового механизма.

Применительно к мясопродукции трудно предсказать, будет ли ее равновесная цена выше или ниже теперешней розничной. Имеющиеся прикидки на базе равновесных моделей не отражают самого сложного – возможных итогов рациональной переспециализации в животноводстве. Потребность в компенсациях может сохраниться, хотя и в намного меньших масштабах. Но в любом случае подобные проекты, как и все важнейшие меры экономической политики, должны выноситься на всенародное обсуждение и утверждение. Усилия специалистов стоило бы сконцентрировать на лучшем освещении истинного положения дел в стране, а не на консультировании администраторов, как бы полочнее изобразить масштабную перестройку. Демократизация – локомотив перестройки, а не ее “прицеп”.

ВЕДОМСТВЕННОСТЬ КАК ИСТОРИЧЕСКИЙ ФЕНОМЕН СОВЕТСКОЙ ЭКОНОМИКИ

В сложной системе политических и социально-экономических явлений и факторов, приведших наше общество к застою и продолжающих тормозить перестройку, ведомственность играет особую роль. Если рассматривать этот исторический феномен во всей его глубине и серьезности (как он того и заслуживает), нужно прежде всего обратить внимание на то, что именно ведомственность дала конкретную, наиболее подходящую структуру для существования бюрократии в советской экономике. Ведомственная система организации производительных сил не случайно оказалась той реальной формой, в которой священный для нашей устоявшейся идеологии принцип государственной собственности получил свое полное воплощение и закрепление в эпоху индустриализации страны. Наконец, ведомственность выступает как мощная сила и прямая причина, препятствующая внедрению достижений научно-технической революции, реализации преимуществ планового хозяйства, эффективному комплексному решению любых крупных проблем развития экономики.

Особая серьезность и неизживаемость этого явления не позволяют при анализе оценивать его только как "недочет" в деятельности ведомств, или результат "неправильного подхода" со стороны отдельных руководителей и работников аппарата и т.п. Бесплодность подобного рассмотрения данного феномена особенно ясно видна на фоне больших усилий, давно уже прилагаемых директивными и другими высокими органами государства для преодоления узковедомственных тенденций: эти усилия остаются безуспешными.

В партийной печати говорилось о ведомственном эгоизме и даже о "чуме ведомственности". Однако восприятие этого серьезнейшего феномена и как аппаратно-служебных недостатков, и как социальной болезни уводит в сторону от сути дела, не дает возможности рассмотреть это явление, пустившее необычайно глубокие и разветвленные корни, с позиций исторического материализма и марксистско-ленинской политэкономии.

Необходимый фундаментальный анализ ведомственности и ее роли в нынешнем состоянии производственных отношений, проблем внедрения крупных достижений науки и техники, как и других серьезных проблем, должен исходить из понимания исторической сложности процесса перехода к более высоким уровням и формам обобществления производства. В.И. Ленин принципиально различал *национализацию* как одномоментный политико-юридический акт и *обобществление на деле* как длительный процесс реального и эффективного овладения средствами производства в интересах всего общества. Марксистская политэкономика рассматривает реальное обобществление производства в виде многоступенчатого исторического процесса, содержанием которого является все более тонкое разделение и соответственно все более сложная *кооперация* общественного труда.

Иначе говоря, уровень реального обобществления – это *уровень развития кооперации труда*, социальных взаимосвязей и взаимодействий в экономике. Рост *обобществления на деле*, как показывает наша история, не является гладким, линейным процессом. Этот сложный процесс шел то рывками (как, например, при переходе к нэпу), то замедлял свое развитие, образуя стоячие болота министерской или совнархозовской ведомственности. Вопреки очень распространенному мнению совнархозы как форма организации управления экономикой вовсе не были антиподами по отношению к министерствам. И те, и другие отличает главный общий признак – они являются центрами замкнутых административно-хозяйственных систем. Автаркические интересы, образование непреодолимых препятствий развитию кооперации общественного труда, блокирование широкомасштабного внедрения достижений науки и техники – все это последствия сходных особенностей, присущих обеим формам существования ведомственных структур.

Развитие все более тонкой кооперации общественного труда, которое марксизм всегда рассматривал как фундаментальное преимущество социализма, сдавливалось обособленными, замкнутыми ведомственными структурами, уродовалось их неестественно узкими, по самой природе своей автаркическими интересами.

Ведомственная структура представляет собой механизм управления государственной собственностью, отвечающий уровню обобществления на деле и потребностям эпохи индустриализации страны.

Важно обратить внимание на то, что отраслевое министерство или ведомство является одновременно и центральным органом государственного *управления*, и органом *хозяйствования*. Чаще всего – и в 30-е годы, и в первые послевоенные десятилетия – оно было вынуждено на голом месте создавать предприятия, по отношению к которым играло роль центра, другого пути быстро создать мощные производительные силы у нас не было.

Постепенно каждая обособленная административно-хозяйственная система во главе со своим центром-ведомством становилась замкнутой. С увеличением числа предприятий, объемов производства и массы ресурсов, которые министерство держит в руках, для него все большее значение приобретает его собственные интересы как центра отдельной отраслевой административно-хозяйственной системы. Интересы министерства вступают в глубокое противоречие с интересами государства и общества. Из этой двойственности и возникло специфическое явление *ведомственности*.

Объективно в таких условиях министерства заинтересованы в наибольшей концентрации в своих руках функций управления, прав и реальных возможностей распоряжаться ресурсами. Поэтому они отнюдь не стремятся снять с себя многочисленные обязанности непосредственного оперативного управления производством и увеличить самостоятельность своих предприятий. Не стремятся они и к передаче межотраслевым надведомственным органам функций управления важнейшими государственными программами. Осуществляя от имени государства полномочия собственника во вверенной им сфере материального производства, министерства чаще всего отступают от принципа безусловного приоритета общенародных интересов.

С теоретической точки зрения усиление ведомственных тенденций означает, что уровень реального обобществления производства, сложившийся в эпоху индустриализации страны, оказывается совершенно недостаточным в эпоху научно-технической революции. Имманентно присущие ведомственной структуре особенности стали тормозом, когда появилась необходимость перехода от количественного, объемного по преимуществу роста производительных сил к качественному их росту. Такой механизм управления государственной собственностью как ведомственная структура не отвечает ни потребностям развития огромных производительных сил, вызванных к жизни научно-технической революцией, ни задачам интенсификации экономики.

Переход к более высокому уровню реального обобществления производства – абсолютное условие прогрессивного развития экономики в эпоху массового распространения принципиально новых технологий. Это условие относится и к капиталистической экономике, в недрах которой вопреки частному способу присвоения идет процесс реального обобществления. Он проявляется прежде всего во все более тонком разделении и небывалом возрастании кооперации общественного труда, в степени взаимодействия и взаимозависимости разных производителей, особенно в сфере применения "высоких технологий", и отражается косвенно во все более сложных формах объединения капиталов. Непосредственное влияние на ход этого процесса оказывает государственное регулирование экономики, в том числе прямое участие государства в разработке и реализации

крупнейших научно-технических программ и проектов.

Уровень разделения и кооперации общественного труда при ведомственной организации недостаточно высок и не отвечает потребностям перевода основных отраслей народного хозяйства на принципиально новые технологии. Для достижения необходимого сегодня уровня кооперации в общественном производстве нужно прежде всего кардинально расширить возможности динамичного и инициативного установления взаимосвязей между социалистическими товаропроизводителями на основе их собственных экономических интересов независимо от административной подчиненности. Необходимы межотраслевые формы организации производительных сил. Кроме того, переход к быстрому и массовому применению принципиально новых технологий невозможен без государственной централизации отдельных функций управления. В небольшом числе наиболее сложных случаев кооперация может быть организована только с помощью центра.

Здесь уместно сказать о действительной связи централизма с уровнем *обобществления на деле* в советской экономике. В чрезвычайных исторических ситуациях абсолютный централизм управления экономикой был неизбежен. Во времена так называемого "военного коммунизма", когда все связи между производителями осуществлялись только через центр, уровень кооперации, т.е. уровень реального обобществления производства, был очень низким. Плановое развитие экономики и создание единого народнохозяйственного комплекса, конечно, невозможны без централизации. Но это должна быть централизация лишь стратегических функций.

Главный исторический "грех" ведомственной формы организации производительных сил именно в том, что она закрыла возможность для необходимого роста уровня реального обобществления – все более сложной кооперации при все более утонченном разделении общественного труда. И если "военный коммунизм" остановил развитие кооперации труда на короткое время, то ведомственность тормозит развитие этого процесса уже не первое десятилетие. Постепенно образовалась мощная "корневая система", которая питает ведомственность из глубинных слоев сложившихся производственных отношений начиная с эпохи индустриализации страны. Между "замороженным" состоянием производственных отношений, ведомственной формой организации производительных сил, остановившимся уровнем развития кооперации общественного труда и устаревшим хозяйственным механизмом имеется глубокая связь.

К сожалению, наша общественная наука до сих пор не занималась вопросами исторической оправданности и неизбежной смены конкретных форм организации производительных сил при социализме. Известное положение Маркса о том, что ни в одной области не может происходить развития без отрицания своих прежних форм существования, обществоведы в предшест-

вующие десятилетия не рассматривали применительно к социалистическому обществу (так же как и закон отрицания отрицания в условиях социализма).

Часто ведомственность трактуют как разновидность бюрократизма. На самом деле это явления разного рода, хотя и тесно связанные между собой. Бюрократизм родился не у нас и не является специфическим феноменом нашей истории. Исторические корни ведомственности уходят в эпоху индустриализации страны и основаны на недостаточно высоком уровне развития кооперации общественного труда, обобществления на деле.

Замкнутость каждой ведомственной структуры объективно заставляет ее стремиться прежде всего к самоукреплению. Пожалуй, наиболее ярко это проявляется тогда, когда стремление министерств к "натуральному хозяйству", к независимости от других ведомственных структур сталкивается с процессом *межотраслевой интеграции производительных сил*. Внедрение крупнейших достижений науки и техники, требующее государственного, народнохозяйственного подхода, не только выходит далеко за рамки интересов отдельно взятой ведомственной структуры, но и вступает в противоречие с одномерной нацеленностью ее интересов, с ее жесткой привязанностью к какому-либо одному основному направлению, профилю, виду деятельности. Наиболее ярко это проявляется при попытках внедрить безотходные многоотраслевые технологии и производства по комплексной переработке сырья, создать межотраслевые объединения высшего типа технико-экономической интеграции, т.е. производственные комплексы, связывающие воедино разные технологии с целью получения сложной конечной продукции.

Так, например, подготовлены проекты комбината, работающего на основе принципиально новой безотходной технологии, которая обеспечивает полную комплексную переработку богатейших залежей добываемого открытым способом угля Канско-Ачинского бассейна. Такой комбинат должен объединять угольный разрез, линии безнапорного трубопроводного транспорта (углепроводы), заводы по переработке угля (в том числе химические производства, где получают кокс, газ-восстановитель для нужд металлургии, высококачественные смолы, некоторые виды моторного топлива, а главное – чистое жидкое топливо для электростанций), теплоэлектростанции и завод по переработке золы, выпускающий готовые строительные и другие материалы. Однако, несмотря на то что чисто технические трудности успешно разрешены и огромная народнохозяйственная важность создания энергоуглехимического безотходного комбината бесспорна, в районе Канско-Ачинского бассейна полным ходом идет строительство двух мощных тепловых электростанций, рассчитанных на прямое сжигание бурого угля – малоэкономичный и экологически вредный способ.

Создание подобных объединений, основанных на безотходной технологии, как правило, упирается в неразрешимые для ве-

домственной логики вопросы: кому подчинить такие объединения? "На чей план" они будут работать? При попытке создать межотраслевые объединения, предназначенные для масштабного внедрения в народное хозяйство особо эффективной техники и технологии, основанной на принципиально новых достижениях науки, сразу же выдвигаются "сильные" контраргументы с непоколебленных позиций аппаратно-ведомственного интереса: утверждается, что деятельность таких объединений внесет сумятицу в закрепившиеся функции существующих ведомств и поэтому создавать их не следует. Исходя из этой логики, те же самые упреки нужно было бы адресовать прежде всего матери-природе. Ведь это она, вместо того чтобы четко распределить, например, залегание руд по их ведомственной принадлежности – Минчермету или Минцветмету, – перемешала руды железных и цветных металлов, да еще добавила туда обильные запасы различного нерудного сырья...

Именно поэтому исторически важным представляется создание двух мощных межотраслевых объединений в Ленинграде. Это первая реальная попытка создать альтернативную структуру, которая могла бы быть противопоставлена министерствам на некоторых приоритетных направлениях развития экономики. Чтобы подобные альтернативные структуры привились в народном хозяйстве, им нужна особая политическая поддержка и правовая защита.

В сфере психологической мотивации поведения работников аппарата ведомственности часто проявляется как рассогласование, раздвоение психологии. Например, руководители и работники ведомства прекрасно понимают истинное значение нового крупного достижения науки и техники, иногда даже проявляют активность на стадии его первичного внедрения "в одном экземпляре" (чаще всего – для выставки) или малой серии. Но как только дело доходит до массового внедрения и требуется, следовательно, пожертвовать интересами роста объемных показателей, капиталовложений, ресурсов, которыми владеет или может получить ведомство, мгновенно включается "гетеропереход" к иной психологии; и тот же самый человек довольно убедительно обосновывает необходимость отложить массовое внедрение этого достижения.

В сфере государственного управления ведомственность проявляется как столкновение интересов – ведомственного и народнохозяйственного, общегосударственного. В сфере конкретной экономики она проявляется как известное противоречие, пожалуй наиболее распространенное: выгодное обществу оказывается невыгодным ведомству, и наоборот. Наконец, в сфере базисных, политэкономических факторов она проявляется как недостаточный уровень *обобществления на деле*, как несоответствие закрепившейся формы кооперации общественного труда требованиям научно-технической революции, беспрепятственного развития экономики интенсивного типа.

Ведомственность, таким образом, это не просто недостатки в работе аппарата отраслевого ведомства, не результат ошибок или бюрократических искажений. Ведомственность – это способ управления государственной собственностью, исторически сложившийся на определенном уровне реального обобществления производства. Она складывается в замкнутой структуре и прямо связана с двойственным существом нынешних отраслевых министерств, остающихся и центральными органами управления народным хозяйством, и центрами своих собственных хозяйственных систем.

Однако ведомственность не оказывала бы столь глубокого влияния на социально-экономическую жизнь, если бы ограничивалась только рамками отраслевых ведомственных структур. Постепенно сложилась такая система отношений в экономике, когда каждая замкнутая ведомственная структура имеет двойной центр, который реально распоряжается ресурсами отрасли и одновременно выполняет другие функции собственника. Этот центр состоит из министерства вкупе с отраслевым отделом (или сектором) Госплана СССР. До самых последних дней их существования отраслевые отделы Госплана играли роль не столько государственных кураторов отрасли (которые должны были бы посредством планирования и распределения ресурсов проводить экономическую политику государства, исходя из общенародных интересов), сколько фактическую роль необходимой составной части ведомственно-отраслевого центра. Такая система сложилась не под влиянием злой воли, а стихийно, объективно, сама собой. Двойной центр придавал ведомственной структуре особую прочность, стихийность же его образования говорит о глубинных исторических факторах, действующих в данной реальной системе отношений, называемых государственной собственностью.

Все это позволяет сделать некоторые теоретические предположения о действительной природе той формы государственной собственности, которая утвердилась в нашей стране. Ее никогда всерьез не изучали, так как считалось, что здесь все ясно. На самом же деле ясно только то, что государственная – значит не частная. Но что за реальная система отношений существует под таким названием?

Считается, что субъектом государственной собственности является само государство. Однако со времен римского права известно, что субъект отношений собственности реализует права владения, пользования и распоряжения. Кто же реализует их при сложившейся у нас системе производственных отношений?

Государство в лице его высших или директивных органов, конечно, является верховным распорядителем огромного числа объектов своей собственности. Но функции верховного распорядителя оно выполняет изредка, при решении важнейших стратегических вопросов (например, при утверждении пятилетних и го-

довых планов) и в некоторых конфликтных или чрезвычайных ситуациях. Во всем же потоке экономической жизни государство выступает лишь в роли символа, от имени которого права владения, пользования и распоряжения осуществляют отраслевые министерства, а в наиболее важных случаях – указанные двойные центры ведомственно-отраслевых структур. При этом и само министерство, и двойной центр объективно исходят прежде всего из интересов своей собственной замкнутой административно-экономической структуры, а не из общегосударственных интересов. Особенно важно подчеркнуть стихийность и объективность сложившейся системы отношений, историческую постепенность и независимость ее образования от чьей-либо осознанной руководящей воли.

Истории права известны подобные формы отношений собственности. Они носят название *разделенной собственности*. Так, в Древнем Риме земля находилась в частной собственности граждан Римской республики, однако верховным собственником считалась сама Римская республика. В средневековом феодальном обществе верховным собственником земли считался сюзерен (князь, король), но его вассалы имели право собственности на землю своего удела: это право переходило по наследству, земля могла быть также продана вассалом другому лицу при определенных условиях; в то же время земля могла быть отобрана у вассала в некоторых случаях и т.д.

На наш взгляд, форма разделенной собственности фактически сложилась у нас в нынешней системе отношений государственной собственности: функции собственности разделены между Советским государством как верховным сюзереном и ведомственными структурами. Могут возражить, что в Конституции СССР об этом нет и речи, что государство есть абстрактное политическое понятие и все его функции всегда выполняются конкретными органами, что действия ведомств есть деятельность самого государства и т.д. Все это было бы верно, если бы наши ведомства были только и исключительно центральными органами государства. Но в том-то и дело, что они одновременно (а точнее – прежде всего) являются центрами своих собственных замкнутых систем. Что же касается Конституции, то в ней – так же как и вообще в праве – не может быть отражено то, что до сих пор не осознано обществом. В Конституции не нашли отражения, кстати сказать, даже те реалии, которые давно и четко понимаются общественным сознанием, например действительная роль партийного аппарата в структуре власти, в государстве и политической системе нашего общества.

Революционная перестройка не может не затронуть сложившуюся систему отношений государственной собственности. *На основе правовой формы разделенной собственности функции собственника должны быть переданы от центров замкнутых ведомственных структур трудовым коллективам предприятий.* Примером такой передачи служит изменение экономического и

правового положения коллектива Института микрохирургии глаза, возглавляемого С.Н. Федоровым.

Таким образом, ведомственность не является вечным проклятием любой системы ведомств. Ведомства, т.е. центральные органы государственного управления, – необходимая часть государства. Ликвидация замкнутости ведомственно-отраслевых структур и двойственного назначения экономических министерств будет означать превращение их из центров обособленных административно-хозяйственных систем, фактически использующих свое высокое положение в экономике государства прежде всего для укрепления собственной системы, в истинные центральные государственные органы стратегического управления комплексными сферами общественного производства. Но это же будет означать и начало конца ведомственности. Освободившись от двойственного назначения, министерства уже не будут связаны общим круговым интересом с предприятиями. Тогда их функции могут кардинально измениться.

Самое же главное заключается в том, что ликвидация этой двойственности может стать началом конца общей системы *ведомственно-монополистических структур*, господствующих в нашей экономике. Министерства у нас сконцентрировали в своих руках такую монопольную власть, какая и не снилась ни одной, даже самой мощной компании на Западе. Ведомственно-монополистические структуры служат, пожалуй, наиболее тяжким препятствием на пути перестройки в экономике.

ПРОБЛЕМА СУБЪЕКТА В ХОЗЯЙСТВЕННОЙ ДЕЯТЕЛЬНОСТИ

Кто в большей мере чувствует себя хозяином на производстве, что дает рабочим арендный подряд, какой группе должностей более всего присущи черты субъекта хозяйственной деятельности, каким коллективам свойственны черты субъекта самоуправления, саморегуляций? Получить ответы на эти вопросы интересно не только для науки, но и для практики, чтобы построить систему управления, структуру прав и ответственности определенных должностных групп, трудовых коллективов. Найти способ количественной оценки возможностей хозяйского поведения должностных лиц и производственных коллективов – задача, решение которой позволило бы ответить на поставленные вопросы.

Что такое субъектность

Основной тезис исследования заключается в том, что хозяйское поведение работников детерминируется их возможностями самостоятельно решать ключевые вопросы своей трудовой деятельности, выступать субъектами соответствующих производственных отношений. Наиболее важные из них: свобода выбора производственных действий, доверие к руководству, наличие устойчивых групповых норм труда высокого качества. Определим субъектность исполнителей некоторого вида деятельности как *реализуемую ими способность самостоятельно управлять данной деятельностью в условиях проблемной ситуации, без риска снизить свой статус*¹. Субъектность является интегральной оценкой возможности индивида или коллектива самостоятельно действовать в той или иной сфере общественной жизни: политической, экономической, правовой, культурной и др. Важно отметить, что проблема субъектности приобретает

¹ Излагаемая здесь концепция субъектности опирается на идеи Ю.В. Вооглайды, его теоретическую схему субъекта управления.

смысл только в тех случаях, когда выполняемая деятельность затрагивает интересы других людей. Говоря о субъектности применительно к таким "проблемным" ситуациям, мы имеем в виду *возможность действовать по своей воле, самостоятельно, а не по чьим-то указаниям, противоречащим собственным установкам*. Плюс ко всему предполагается, что существует некоторое множество вариантов допустимых действий, из которых субъекты выбирают наиболее подходящие варианты. Допустимыми же являются варианты, которые не связаны с резким ухудшением или потерей субъектом своего социально-экономического статуса. Речь идет о возможности самостоятельно управлять своей деятельностью – планировать ее, создавать для себя благоприятные условия, при необходимости кардинально менять свою деятельность.

Какова роль субъектности в сельском хозяйстве

Одна из существенных особенностей сельскохозяйственного производства состоит в том, что расширенное воспроизводство земли и животных в значительной мере осуществляется непосредственно в ходе производства сельскохозяйственной продукции. Продуктивность земли и животных улучшается в процессе живого труда, возможно это лишь при заинтересованном отношении людей к этим средствам, когда работник является субъектом не только трудовой деятельности, но и соответствующих производственных отношений – *распределения и обмена получаемой им продукции*. Стимулом бережного отношения к средствам производства могут служить долгосрочные экономические выгоды. Но для этого работник должен быть хозяином, владельцем средств производства. В связи с этим управление трудом, ответственным за качество этих средств производства, возможно лишь в форме самоуправления. Активный социальный контроль со стороны рядовых членов коллектива, в результате которого работа каждого сопоставляется со сложившейся в данном коллективе организационной трудовой культурой, а также выявление тех, чье поведение противоречит трудовым нормам, – только это и может (если говорить о сельском хозяйстве) быть эффективным средством поддержания на должном уровне качества труда и связанного с ним качества земли и животных. Реально же, разрушив механизм мотивации работников к воспроизводству сельскохозяйственных ресурсов, основанный на личной, частной и коллективной собственности на средства производства, и не создав эквивалентного заменяющего механизма мотивации, мы получили отчуждение работников от средств производства и труда.

Логическая триада: субъектность работника – трудовая мотивация – возрастание качества биологических средств производства – приобретает особое значение в современных условиях, когда возможности для традиционного экстенсивного пути развития производства уже нет. Это невозможно в силу ограничений на основные фонды. Действительно, нераспаханных земель нет; поголовье животных находится на максимуме того, что можно прокормить; при избытке существующих образцов техники ощущается острейший дефицит надежной техники, в полной мере отвечающей потребностям современного производства. Поэтому для решения задачи гарантированного обеспечения населения продуктами питания, а промышленности – сельскохозяйственным сырьем остается единственная альтернативная возможность – *наращивать качество средств производства и их отдачу в результате резкого усиления хозяйского отношения к труду.*

Как учитывается проблема субъектности на практике

Сегодня вопрос о подъеме сельского хозяйства, возвращении земле хозяина стоит так: мы можем спасти землю и скот, если решим проблему субъектности производственной деятельности труженика – сделаем так, чтобы он стал полноправным хозяином, субъектом сельскохозяйственного производства. Посмотрим, как решала эти проблемы наша система управления.

До 1985 г., знаменующего начало коренных изменений в обществе, решения системы управления, направленные на активизацию работников, в основном касались способов и размеров материального стимулирования. В сельском хозяйстве это были расценки за продукцию со всякого рода ухищрениями в виде прогрессивного увеличения расценок за перевыполнение плана производства и продажи продукции, ее качество и дефицитность. Материальное стимулирование лежало и в основе механизма закрепления кадров на дефицитных профессиях (доплата за стаж работы механизаторам и животноводам) и привлечения работников в труднедостаточные регионы (увеличение расценок и окладов при помощи поясных коэффициентов). Использование исключительно этих методов стимулирования трудовой активности, стабилизации и формирования кадрового состава позволяет считать, что в основе управления в доперестроечный период лежала экономическая концепция.

Эта концепция находится в тесной связи с весьма распространенной интерпретацией основного принципа социализма, согласно которой главной задачей системы управления является создание условий для удовлетворения все возрастающих материальных потребностей членов общества. Однако практика управления сталкивается здесь с серьезной проблемой – обеспеченные люди зачастую начинают хуже трудиться, их интересы

постепенно расходятся с интересами трудового коллектива, не говоря уже об интересах общества. Несмотря на прессинг идей социальной уравнительности, общество в результате своего развития стало разнообразнее, сложнее и в связи с этим вышло из зоны действия основного принципа социализма в интерпретации полувековой давности. Необходимо освободиться от теоретических представлений, утративших свою социальную базу и ставших вследствие этого идеологическими тормозами перестройки общества. Концепция "экономического человека" как раз и служит одним из таких тормозов. Действуя в рамках этой концепции, система управления просто заиклилась на поисках эффективной системы организации и оплаты труда. Однако экономическая стагнация аграрного сектора со всей определенностью подчеркивает эти старания административной системы.

После 1985 г. управленческие ориентации административной системы, и прежде всего высших партийных органов, существенно изменились в сторону учета потребностей более высокого порядка. Это потребности в престиже, самостоятельности, самовыражении. Люди хотят, чтобы с ними просто стали считаться. В этом плане законы о кооперативах и индивидуальной трудовой деятельности принципиально отличаются от прежних мер. Наряду с решением экономической задачи – насыщения рынка потребительских товаров – они создают условия для самореализации в труде широких слоев населения; развивают деловую активность применительно к более сложным условиям, когда государство уже не выступает гарантом экономического благополучия при неэффективной деятельности; поднимают общественную значимость кооперативной и индивидуально-трудовой форм занятости.

В ряду новых форм производственных отношений особое место занимает *арендный подряд*. В сельском хозяйстве – это первая массовая акция создания условий для субъектности работников путем передачи им некоторых прав на формирование и использование материально-технической базы производства. В определенном смысле кампания по внедрению арендного подряда представляет собой деятельность, альтернативную коллективизации тридцатых годов. По-видимому, нет необходимости обосновывать тезис, что эта ориентация намного прогрессивнее прежней ориентации на "экономического человека": преимущества труда, которым движет стремление к полной отдаче и самореализации, очевидны. Но для того чтобы новая ориентация системы управления была продуктивной и устойчивой, необходимо своевременно выявлять и ликвидировать узкие места и противоречия новых форм производственных отношений.

Как изучать субъектность

Один из основных вопросов, на который мы попытались ответить, можно сформулировать так: в какой мере существующие

формы коллективного и арендного подряда позволяют развивать чувство хозяина у сельского труженика? С этой целью мы разработали систему количественной оценки субъектности подрядных коллективов. Поскольку субъектность категория универсальная, то методы ее изучения у разных групп аналогичны. Рассмотрим методы изучения проблемы субъектности коллективов, работающих на коллективном или арендном подряде в сельском хозяйстве.

Производственная жизнь подрядного коллектива сложна и многопланова. Для того чтобы оценить, в какой мере коллектив ощущает себя хозяином, мы сосредоточили внимание на важнейших видах его деятельности, характеризующих экзо- и эндогенную сферы его отношений. Экзогенная сфера отношений коллектива характеризуется такими видами деятельности, как: материально-техническое снабжение, взаимодействие с партнерами, определение специализации производства, определение технологии, масштабов производства, анализ экономического положения коллектива. Эти направления деятельности обуславливают социально-экономическое положение коллектива, отражают его связи с внешним окружением – производственным, экономическим и социальным. Сфера эндогенных отношений характеризуется такими видами деятельности, как: распределение работ в коллективе, распределение техники и заработка, предоставление очередных отпусков, улучшение условий труда. Эти виды деятельности характеризуют отношения между членами коллектива, экономические и социальные проблемы которых локализованы внутри коллектива.

Для того чтобы оценить, в какой мере подрядные коллективы чувствуют себя хозяевами на производстве, необходимо выяснить, насколько им свойственна субъектность по каждому из выделенных направлений деятельности. С учетом приведенного выше определения субъектности можно сказать, что хозяином в какой-либо сфере жизни, в том числе и производственной, человек чувствует себя, во-первых, когда он не видит непреодолимых преград для решения своих проблем, во-вторых, когда он осознает, что у него имеются различные варианты действий для решения этих проблем, в третьих когда, он проявляет активность в реализации избранного варианта, и, наконец, в-четвертых, когда он доверяет руководству, надеется на его поддержку. Исходя из этого, коллективам предлагалось охарактеризовать каждое из вышеназванных направлений деятельности путем ответа на ряд унифицированных вопросов. Рассмотрим для примера вопросы, касающиеся технологии производства. 1. Что мешает вам перейти к другой технологии производства продукции? 2. Знаете ли вы другие технологии? 3. Пытались ли вы изменить существующую технологию? 4. Поддерживает ли руководство ваши начинания в изменении технологии? Ответы на эти вопросы позволяют судить о том, является ли коллектив субъектом в данном направлении своей производственной деятельнос-

ти. Распределение коллективов по этому признаку позволяет судить об уровне субъектности подрядных коллективов в соответствующем направлении их производственной деятельности. Если при этом окажется, что все 100% подрядных коллективов обладают субъектностью по всем направлениям деятельности, то это и будет означать, что данные формы производственных отношений создают все условия для развития чувства хозяина. Если же нет, то важно знать, в каких видах и сферах деятельности коллективы являются хозяевами в большей мере, в каких – в меньшей.

Что показывают результаты исследования субъектности

Исследование проводилось летом 1988 г. в четырех районах Новосибирской области. Всего было опрошено 65 подрядных коллективов, общая численность работающих около 400 человек. Анкетирование проводилось методом группового опроса, т.е. вопросы предлагались всему составу коллектива и в ходе высказываний отдельных работников выяснялось мнение всего коллектива.

Полученные данные позволяют сделать следующие выводы. Во-первых, субъектность коллективов очень дифференцирована по видам деятельности – от 9% в материально-техническом снабжении до 73% в распределении работ между членами коллектива. Причем эта дифференциация имеет четко выраженную тенденцию: субъектность коллективов в экзогенных видах деятельности существенно меньше, чем в эндогенных. Так, 91% (100%–9%) коллективов совершенно бесправны в своих отношениях с поставщиками материально-технических ресурсов и вынуждены идти на дополнительные затраты труда из-за низкого качества техники, ремонта, строительных работ, вынуждены мириться с необоснованным ростом цен на производственные услуги, технику и материалы. 87% коллективов не могут активно влиять на своих партнеров по производственному обслуживанию и строительству. Среди обследованных подрядных коллективов 82% не могут определять специализацию своего производства и зачастую вынуждены выращивать не те культуры, которые дают высокие урожаи, а те, что навязаны сверху. Вывод отсюда очевиден – *реальная свобода коллективов имеет символический характер и фактически вуалирует их бесправие в ключевых вопросах*, от которых, собственно, и зависит экономическое и социальное положение коллективов и их работников. Проблематичен, например, смысл свободы в распределении работ, ибо может случиться, что конечный результат этого распределения труда окажется гораздо меньше ожидаемого. Абсурдность такой свободы является одной из причин низкой популяр-

формы коллективного и арендного подряда позволяют развивать чувство хозяина у сельского труженика? С этой целью мы разработали систему количественной оценки субъектности подрядных коллективов. Поскольку субъектность категория универсальная, то методы ее изучения у разных групп аналогичны. Рассмотрим методы изучения проблемы субъектности коллективов, работающих на коллективном или арендном подряде в сельском хозяйстве.

Производственная жизнь подрядного коллектива сложна и многопланова. Для того чтобы оценить, в какой мере коллектив ощущает себя хозяином, мы сосредоточили внимание на важнейших видах его деятельности, характеризующих экзо- и эндогенную сферы его отношений. Экзогенная сфера отношений коллектива характеризуется такими видами деятельности, как: материально-техническое снабжение, взаимодействие с партнерами, определение специализации производства, определение технологии, масштабов производства, анализ экономического положения коллектива. Эти направления деятельности обуславливают социально-экономическое положение коллектива, отражают его связи с внешним окружением – производственным, экономическим и социальным. Сфера эндогенных отношений характеризуется такими видами деятельности, как: распределение работ в коллективе, распределение техники и заработка, предоставление очередных отпусков, улучшение условий труда. Эти виды деятельности характеризуют отношения между членами коллектива, экономические и социальные проблемы которых локализованы внутри коллектива.

Для того чтобы оценить, в какой мере подрядные коллективы чувствуют себя хозяевами на производстве, необходимо выяснить, насколько им свойственна субъектность по каждому из выделенных направлений деятельности. С учетом приведенного выше определения субъектности можно сказать, что хозяином в какой-либо сфере жизни, в том числе и производственной, человек чувствует себя, во-первых, когда он не видит непреодолимых преград для решения своих проблем, во-вторых, когда он осознает, что у него имеются различные варианты действий для решения этих проблем, в третьих когда, он проявляет активность в реализации избранного варианта, и, наконец, в-четвертых, когда он доверяет руководству, надеется на его поддержку. Исходя из этого, коллективам предлагалось охарактеризовать каждое из вышеназванных направлений деятельности путем ответа на ряд унифицированных вопросов. Рассмотрим для примера вопросы, касающиеся технологии производства. 1. Что мешает вам перейти к другой технологии производства продукции? 2. Знаете ли вы другие технологии? 3. Пытались ли вы изменить существующую технологию? 4. Поддерживает ли руководство ваши начинания в изменении технологии? Ответы на эти вопросы позволяют судить о том, является ли коллектив субъектом в данном направлении своей производственной деятельнос-

ти. Распределение коллективов по этому признаку позволяет судить об уровне субъектности подрядных коллективов в соответствующем направлении их производственной деятельности. Если при этом окажется, что все 100% подрядных коллективов обладают субъектностью по всем направлениям деятельности, то это и будет означать, что данные формы производственных отношений создают все условия для развития чувства хозяина. Если же нет, то важно знать, в каких видах и сферах деятельности коллективы являются хозяевами в большей мере, в каких – в меньшей.

Что показывают результаты исследования субъектности

Исследование проводилось летом 1988 г. в четырех районах Новосибирской области. Всего было опрошено 65 подрядных коллективов, общая численность работающих около 400 человек. Анкетирование проводилось методом группового опроса, т.е. вопросы предлагались всему составу коллектива и в ходе высказываний отдельных работников выяснялось мнение всего коллектива.

Полученные данные позволяют сделать следующие выводы. Во-первых, субъектность коллективов очень дифференцирована по видам деятельности – от 9% в материально-техническом снабжении до 73% в распределении работ между членами коллектива. Причем эта дифференциация имеет четко выраженную тенденцию: субъектность коллективов в экзогенных видах деятельности существенно меньше, чем в эндогенных. Так, 91% (100%–9%) коллективов совершенно бесправны в своих отношениях с поставщиками материально-технических ресурсов и вынуждены идти на дополнительные затраты труда из-за низкого качества техники, ремонта, строительных работ, вынуждены мириться с необоснованным ростом цен на производственные услуги, технику и материалы. 87% коллективов не могут активно влиять на своих партнеров по производственному обслуживанию и строительству. Среди обследованных подрядных коллективов 82% не могут определять специализацию своего производства и зачастую вынуждены выращивать не те культуры, которые дают высокие урожаи, а те, что навязаны сверху. Вывод отсюда очевиден – *реальная свобода коллективов имеет символический характер и фактически вуалирует их бесправие в ключевых вопросах*, от которых, собственно, и зависит экономическое и социальное положение коллективов и их работников. Проблематичен, например, смысл свободы в распределении работ, ибо может случиться, что конечный результат этого распределения труда окажется гораздо меньше ожидаемого. Абсурдность такой свободы является одной из причин низкой популяр-

ности арендного подряда у работников сельского хозяйства. Изучение проблем арендных коллективов в 20 хозяйствах Новосибирской области показало, что лишь в единичных случаях инициаторами аренды были сами рабочие, чаще же арендные договора заключались по предложению администрации.

Основные недостатки арендного подряда заключаются в следующем. Стимулирующий характер источников оплаты труда при аренде (размер конечной продукции, экономия производственных затрат и численность работников) зависит от условий, в которых осуществляется производство. Сельскому хозяйству свойственны и дефекты всей советской экономики (нестабильность поставок ресурсов, низкое качество техники и ее ремонта, рост цен на средства производства и производственные услуги). Специфическая особенность условий производства в этой отрасли – зависимость от погодных условий.

Говоря абстрактно, прогрессивность арендной формы как таковой бесспорна. Но в конкретных условиях нашего сельского хозяйства оплата напряженного труда арендного коллектива нередко оказывается меньше, чем раньше, по расценкам индивидуальной сдельщины, т.к. создать условия, которые уменьшат риск (улучшить специализацию, выбрать надежных партнеров по производственному обслуживанию, изменить структуру сбыта, продиктовать свои цены на ремонт, добиться высокого качества техники), трудовые коллективы не могут.

Сохранение экономического бесправия и безвластности арендных коллективов объясняется еще и тем, что они продолжают находиться внутри прежней организационной структуры производства: колхоза или совхоза, которые в свою очередь замкнуты на государственно-ведомственную и партийную систему планового управления. Назвав трудовые коллективы "арендаторами", мы не ликвидировали их зависимость от администрации тех хозяйств, в которые они входят. Ни в одном договоре арендного подряда обследованных нами хозяйств нам не удалось обнаружить, чтобы администрация принимала на себя хоть какую-то долю ответственности за сбои в материально-техническом обеспечении, за непредвиденный рост цен. Таким образом, получившись, что, не приобретя хозяйственных прав, трудовые коллективы, объявленные подрядными, арендными и т.п., теперь стали лишь нести на себе значительно больший груз ответственности. В результате такой "игры в одни ворота" арендный подряд оказывается лишь кабалой для крестьянина, которая усиливает отчуждение от труда и недоверие к системе управления.

Отмеченные недостатки арендного и коллективного подряда имеют и серьезные социальные последствия. Сегодня повсеместно внедряемый арендный подряд убивает стимулы к труду у наиболее квалифицированной части работников: из-за уравнительных принципов в оплате труда они снижают свою отдачу. Исчезающие асы уносят с собой и ту культуру производства,

без которой существенного роста производительности труда быть не может. За возможность заставить работать нескольких пьяниц платится чересчур дорогая цена: теряется целый социальный слой "маяков" производства, на которых прежде в не-малой степени держалась отрасль.

Как обеспечить субъектность в сельскохозяйственном производстве – вернуть земле хозяина

Обобщая имеющийся в нашей стране опыт, надо сказать, что действующая до сегодняшнего дня система управления АПК – партийного, государственно-ведомственного и правового – оказалась не в состоянии сформировать такие экономические отношения, которые могли бы обеспечить эффективное хозяйствование на земле и снабжение населения страны необходимым продовольствием. Стратегия "не выпускать из бутылки джинна собственности" не оправдывает себя – сельское хозяйство, мягко говоря, топчется на месте. Не квазиарендаторами, а реальными собственниками средств производства должны стать советские крестьяне.

Снятие идеологического табу и правовых ограничений с личной и кооперативной собственности на средства производства позволяет теперь самим коллективам решать вопросы структуры, специализации и объема производства. Вполне возможно, что коллективы крепких колхозов и совхозов не станут расформировываться, но коллективы слабых хозяйств должны сделать это незамедлительно. Освобожденные от пут административной системы коллективы сами выберут ту структуру производственных отношений, которая более всего соответствует демографической структуре данного коллектива, его профессиональному и культурному (в смысле культуры труда) уровню.

Переход к новой самоуправляемой организационной структуре сельскохозяйственного производства связан с *перераспределением власти в коллективах хозяйств, перестройкой их политической структуры*. Это не может не стать ареной соответствующей политической борьбы между рядовыми работниками и аппаратом управления – руководителями хозяйств, главными специалистами, управляющими отделениями и другими руководителями подразделений. Громадное значение для успеха этой перестройки имеет активная позиция советских и партийных органов. Их задача, как отмечалось в докладе ЦК КПСС на XIX партконференции, состоит в том, чтобы оказывать помощь и поддержку хозяйствам в перестройке на селе, в коренном изменении методов управления. Одним из признаков реальной по-

мощи этих органов в перестройке производственных отношений будет, например, наличие в планах их работы разделов по созданию условий, при которых сами работники смогут на определенных производственных участках объединиться в коллективы, работающие на принципах полной хозяйственной самостоятельности. К этим условиям в первую очередь можно отнести следующие: 1) открытие кредитов на покупку сельскохозяйственной техники, материалов, оборудования и на строительство, 2) передача земли в аренду на длительный срок на условиях продналога, 3) открытие юридической службы для разрешения конфликтных ситуаций производственного и экономического взаимодействия коллективов как самостоятельных юридических лиц, 4) организация на кооперативных началах строительства и эксплуатации системы дорог, 5) осуществление целевой программы развития культурных центров в сельской местности.

Для партийных и советских органов в полный рост встает сейчас задача завоевания доверия советских людей не средствами аппаратной дисциплины, а конкретными делами, решением насущных вопросов реального, а не декларируемого развития.

НАШЕ ПРОШЛОЕ, НАСТОЯЩЕЕ, БУДУЩЕЕ: СТРУКТУРА ВЛАСТИ И ЗАДАЧИ ОБЩЕСТВА

1953 г. стал для всей страны тем рубежом, который после смерти Сталина отделил мучительно долгий период культа личности от всего, что было после. Тот период культа, который не раз еще отзовется приступами неясного, въевшегося в костный мозг и перешедшего с генами к потомству страха; который прорастет в виде так называемого авторитарного стиля руководства, разрушающего экономику изнутри; который приучит народ, чей хребет, казалось, негибает, кланяться и выставлять в качестве чудотворцев тех, кто выдвинут на руководящие посты. Этот период породит последствия, которые нанесут, возможно, более тяжкий урон, чем само извращение партийных и государственных норм при Сталине; так во время войны пуля, убившая солдата, убивает и бесчисленное количество следующих за ним поколений – детей, внуков и правнуков, которые никогда уже не родятся на свет.

В этой статье нам предстоит разобраться, почему некогда крепкая вера сменилась равнодушием, а затем и цинизмом, почему мы научились закрывать глаза на правду, не видеть очевидного, говорить не то, что думаем, и делать не то, что говорим; почему нация, которая совершила революцию, вынесла голод, лишения, построила величайшую державу в сроки, каких не видывал мир, победила в самой страшной из всех войн, снова встала из разрухи и создала индустрию более мощную, чем у развитых европейских держав, – почему эта нация предпочла спиваться и раболепствовать. Необходимо выяснить, почему общественное мнение стало все больше напоминать широко открытый рот кукушонка в чужом гнезде. "Дай!" – обращались мы к государству. "Дай!" – требовали от него, не понимая, что всему бывает предел. И вот, подойдя к этому пределу, мы остановились и по привычке говорим, говорим, сотрясая воздух, не веря еще в перемены, желая, чтобы перемены произошли без нашего участия, тогда, дескать, и посмотрим... – а перемены совершаются трудно, потому что, кроме нас, некому их совершать, а на нас висит груз последних десятилетий. К тому же мы посеяли зубы дракона – вырастили молодежь, воспитанную на

нашем неприятии высоких истин; теперь вот поднимаются всходы и дают горькие плоды. Что же нас ждет?

Необходимо разобраться во всем этом сейчас, когда перед обществом поставлена конкретная и очень нелегкая задача. Если мы не выйдем к 2000 году на запланированный народнохозяйственный уровень, есть все шансы попасть в условия кризисные, потому что становая жила экономики может лопнуть. От того, сумеем ли мы переломить, как это принято сейчас называть, неблагоприятные тенденции в экономической и общественной сфере, зависит, очевидно, вся дальнейшая судьба социализма как общественного строя. Вот почему нам крайне важно подвергнуть пристальному анализу тот путь, которым мы пришли к сегодняшнему дню, и определить, какие же силы направляют общественное развитие на обозримом историческом этапе, где они, ведущие шестерни всего механизма? И, разобравшись и поняв, взглянуть в день грядущий – спокойно и трезво, чтобы увидеть реальную перспективу.

Динамика экономических показателей развития народного хозяйства СССР

Достаточно взять в руки один из последних опубликованных к моменту написания этой статьи сборников "Народное хозяйство СССР" и открыть раздел "Рост народного благосостояния", чтобы убедиться: средние показатели ползут вверх. В 1960 г., например, мы употребляли 39,5 кг мяса и мясопродуктов на человека, а в 1984 г. – 60,4 кг; молока – соответственно 240 и 317; яиц – 118 и 256 штук; сахара (вопреки советам диетологов) стали съедать почти вдвое больше, зато, на радость врачам, уменьшили потребление мучных изделий и картофеля. Существенно прибавилось других продуктов питания на каждого человека: масла, овощей, рыбы, фруктов.

Следующий вопрос: как обстоят дела с жильем? Начиная с шестой в каждую пятилетку вводится около полумиллиарда квадратных метров (или больше); за этот же срок улучшают жилищные условия пятьдесят с лишним миллионов человек. В 1984 г. на каждого жителя СССР приходилось 14,4 м². В городах – 13,9 м², в сельской местности – 15,3 м².

Все лучше (...и лучше – так и хочется добавить) становится с предметами культурного, бытового и хозяйственного назначения, увеличивается число врачей и больничных коек на каждые 10 000 человек. Увеличивается количество предприятий бытового обслуживания. Добавим также, что на каждого рабочего и служащего в народном хозяйстве из общественных фондов потребления в месяц выделялось в среднем около 75 руб., сейчас уже несколько больше.

Хватит, кажется, – можно и дух перевести. Вот как здорово мы живем! Возникает желание по привычке крикнуть "ура", да что-то останавливает. Что же именно? Во-первых, в реальной жизни мы чувствуем, сколь недостаточен рост приведенных в статсборниках показателей. Вечные очереди за "дефицитом", низкое качество товаров, отсутствие необходимых услуг – в повседневном быту это вызывает лишь раздражение. Чего стоят хотя бы поездки в транспорте!

Останавливают, во-вторых, другие данные, не столь близко лежащие к поверхности, на которых, однако, держится все прочее. Обозначены эти данные в статистике как основные показатели развития народного хозяйства СССР, и если окинуть взглядом несколько последних пятилеток, то картина получится тревожная. При этом главное значение имеют не абсолютные цифры прироста, за которые можно было бы спрятаться, а относительные, в процентах, определяющие темп развития всего нашего уклада.

Валовой общественный продукт в 1970 г. составлял по отношению к 1965 – 143%, в 1975 к 1970 – 146%, в 1980 к 1975 уже 123%, а рост его в 1984 г. к 1980 составил всего 15% (более ранние пятилетки мы не берем, поскольку именно в 1965 г. был достигнут рубеж, к которому стремились после войны). Кривая, как видим, идет книзу довольно круто. Произведенный национальный доход, естественно, повторяет в своей динамике этот печальный наклон: 145%–132–124–116%. Если же вычесть инвалютные поступления от продажи нефти и выручку от алкоголя, которым накачивали страну, то выяснится, что в восьмидесятых годах мы вообще не имели какой-либо прибавки национального дохода!

Прирост объема промышленного производства (позвоночник экономики) также неуклонно сгибается к земле: 50%–43–24–14%, под тяжестью... чего? Под тяжестью уменьшения прироста производительности общественного труда, который (прирост) по промышленности в целом изменяется следующим образом: 32%–34–17–13%... Ни в одной из отраслей показатель прироста не увеличивается – речь идет лишь о темпах снижения. Подгруппы промышленности "А" и "Б" ухудшают темпы развития словно наперегонки; нетрудно предположить, что через некоторое время приведенные здесь кривые воткнутся в нулевую черту или даже нырнут под нее, что будет означать: с каждым годом мы начнем вырабатывать меньше продукции, чем в предыдущем.

Пусть читатель оценит, может ли получиться иначе, если срок окупаемости основных фондов (читай: оборудования) еще недавно достигал двадцати пяти лет, а списывалось в металлолом машин, агрегатов, станков и т.д. в главных отраслях промышленности всего 1,3–2% в год. Выход здесь – во внедрении научных разработок, но количество создаваемых ежегодно новых машин и аппаратов неуклонно уменьшается; в 1984 г. их

число оказалось на четверть ниже, чем в 1961–1965 гг. Соответственно уменьшилось и число условно высвобождаемых рабочих рук... Эффект науки, как говорится, налицо.

Но это еще далеко не все. Ухудшается положение с топливно-энергетическим балансом государства, точнее, с приростом топлива, обеспечивающим базу для развития производства... Прирост добычи после резкого всплеска в 1970–1975 гг. (140% в 1975 по сравнению с 1970 г.), пошел на спад: 121% в 1980 к 1975 и 110% в 1984 к 1980 г. С 1978 г. перестала на долгий период расти добыча угля; возникают постоянные срывы с нефтедобычей вплоть до прекращения ее прироста с 1983 г.

В целом, если свести различные показатели динамики ресурсов к единой мере, основываясь на количестве вложенного в них труда, то этот интегральный показатель в десятой пятилетке составлял примерно 13%, в одиннадцатой снизился до десяти, а в последующие имеет тенденцию уменьшаться до семи и менее процентов. Речь идет здесь не только о топливе, но, например, об объеме лесозаготовок и добыче руды. Словом, прирост добычи не только топлива, но и всех видов ресурсов стремится все к той же нулевой отметке.

А что у нас с капитальным строительством, важнейшей составляющей всего народного хозяйства, определяющей, сколь быстро вложенные средства начнут давать отдачу? В 1984 г. объем незавершенного строительства составил 78% от общего объема капитальных вложений. "Незавершенка", если брать в процентах, ниже не опускалась в 1976 г. (подскакивая иногда до 91%), но в 1976 г. это означало – 76,7 млрд. рублей, а к 1984 г. – 118,4 млрд. Стоимость незавершенного строительства составляла, таким образом, примерно 22% от национального дохода страны – почти четверть! Средства, стало быть, вкладываются из года в год, но отдачи не дают, возвышаясь пустыми коробками зданий без крыш, а то и просто распластавшись голыми фундаментами, солидно именуемыми в экономической литературе как "задел". К 1989 г. "задел" достиг уже 150 млрд. руб...¹

Таким образом, прирост национального дохода, объема промышленного производства, производительности труда, наращивание топливно-энергетического потенциала и некоторые другие важнейшие показатели имеют тенденцию решительно стремиться к нулю. Все это сопровождается наращиванием омертвленных в строительстве средств. Можно добавить, что в 1985 г. в стране каждое третье предприятие не справилось с планами по прибыли.

Но и теперь картина будет неполной, если не учесть одного обстоятельства, как бы венчающего собой пирамиду приведенных фактов. Уже долгое время, как пишет экономист В. Селюнин, наращиваемая часть национального дохода обществу не служит: равное количество продукции оседает на складах в качест-

¹ *Правительственный вестник*, 1989, № 4, с. 3.

ве запасов¹. Отсутствие системы оптовой торговли между предприятиями настолько перекосило планово-лимитное распределение продукции, что с 1975 г. запасы в индустрии стали увеличиваться относительно быстрее, нежели объем производства. Разрыв в темпах углубляется, и теперь запасы растут втрое быстрее, чем товарная продукция. Как итог: в последнее десятилетие прибавки национального дохода едва покрывали прирост запасов товарно-материальных ценностей в народном хозяйстве. В отдельные годы запасы увеличивались даже быстрее, чем национальный доход. Так, в 1981 г. доход вырос на 24,5 млрд., а запасы – на 29,3 млрд. руб.

Это означает, уважаемый читатель, что, отправляясь на работу, вы можете быть уверены: все, что вы сегодня произведете, в конечном итоге осядет никому не нужным грузом где-нибудь на складе. Таково современное состояние дел.

Апрельский (1985 года) Пленум ЦК КПСС и XXVII съезд партии, проходивший в феврале 1986 г., четко сориентировали народное хозяйство на крутой перелом в работе, наметив для этого конкретные пути. Со всей остротой был поставлен вопрос о том, что нынешняя двенадцатая пятилетка должна явиться решающей, переломной на пути развития общества и все силы поэтому следует затратить на выполнение установок выработанного на этот период плана. Большое внимание уделялось стартовому, 1986 году.

ЦСУ подвело итоги работы за 1986 г. – можно видеть результаты. Соотнесем их с вопросами, которые были затронуты в данном разделе, и начнем по порядку.

Основой перестройки промышленности была названа модернизация машиностроения. Качественного преобразования этой отрасли, однако, не произошло; задания по подавляющему большинству основных видов продукции оказались не выполнены; внедрение научных разработок затягивалось, созданные образцы оборудования и техники по-прежнему внедрялись спустя неоправданно долгий срок, к тому же в недостаточном масштабе;

– в топливно-энергетическом комплексе не выполнены были планы по добыче нефти;

– в капитальном строительстве ни один из комплексов: ни топливно-энергетический, ни металлургический, ни машиностроительный, ни агропромышленный, ни строительный – не справился с заданиями по вводу в действие основных фондов (процент выполнения для отдельных министерств опускался до 62–66%);

– около четверти производственных объединений и предприятий остаются убыточными и фактически висят на шее у государства, а точнее – у тех, кто стремится работать на уровне выше среднего. Как следствие – недополучение прибыли по всему народному хозяйству в целом;

¹ В. Селюнин. Эксперимент. – *Новый мир*, 1985, № 8.

– нарушило договорную дисциплину каждое четвертое предприятие;

– мизерные сдвиги произошли в снижении запасов неустановленного оборудования;

– наконец, касаясь социальных вопросов, – не выполнен план по вводу в действие больниц, не справились с заданиями предприятия легкой промышленности, недополучено множество видов товаров народного потребления; в целом ниже планового оказался прирост реального дохода на душу населения.

Ну, и в качестве заключительного аккорда краткое сообщение о том, что у нас не произошло коренных изменений в инвестиционном процессе. Как вкладывали средства с низкой отдачей или даже убытком для себя, так, значит, и продолжаем... В этом смысле показательно, что прирост продукции на рубль капитальных вложений составлял в 1970 г. 1 рубль 39 копеек, в 1975 – 1 рубль 10 копеек, а в 1978 г. только... 81 копейку¹! Это означает, что государство фактически начало разоряться, – ну, а нынче изменений, стало быть, не произошло.

Вот такая картина сложилась в первый год "решающей пятилетки". Если некоторые показатели народнохозяйственной деятельности и улучшались, то далеко не в той степени, чтобы внести перелом в структуру экономического развития. То же самое повторилось и в 1987 г.: меры, признанные остронедобходимыми, оказались сорваны.

Сорваны – это означает, что в 1987 г. капитальное строительство и машиностроение по-прежнему остались самыми слабыми звеньями народного хозяйства. Например, процент выполнения годового плана по строительству колебался от 71% (химико-лесной комплекс) до 96% (Агропром), но полностью план нигде не был выполнен. Недопоставка продукции машиностроения по договорам так перекосила всю технологическую цепочку народного хозяйства в целом, что ни о какой стабильной работе других отраслей не могло идти и речи. Две трети заданий в этом комплексе по производству высокоэффективной продукции – станков с числовым программным управлением, гибких модулей и т.д. – также не выполнено... Социальная программа оказалась провалена, а там, где все вроде бы в порядке, обнаружилось обратные подводные течения. Скажем, план по вводу жилых домов за год по стране осуществлен на 102%. Прекрасно!.. Но капитальные вложения на жилье недоосвоены. Более того, в целом ряде отраслей и регионов ввод жилья не выполнен – с планом выезжал: за счет тех республик и ведомств, которые лучше работают. Насчет культуры сохраняется пресловутый "остаточный" принцип: сначала промышленные объекты, потом быт! Средства на эти нужды выделяются – но не осваиваются. А нам, простым гражданам, в первую очередь нужно, чтобы они все-таки осваивались!

¹ История социалистической экономики СССР. М., "Наука", 1980, т. 7, с. 197.

Совершенно справедливо ставит вопрос В. Селюнин, когда говорит о том, что экономика давно уже работает не на человека, а на себя саму. Производить средства производства, чтобы производить средства производства, и так без конца, – вот что получается и вот почему люди не видят преимуществ социализма – тех преимуществ, которые они могли бы в быту потрогать руками.

Мы должны признать, что состояние нашей экономики – кризисное. Это означает, что ее развитие, долгое время шедшее по экстенсивному пути, исчерпало свои возможности и сегодня не обеспечивает необходимых темпов производства. Более того, народное хозяйство за три года, прошедшие после памятного апрельского Пленума ЦК КПСС, не смогло выйти на новые рельсы и не справляется с заданиями, которые верстаются уже в новых условиях, исходя из новых позиций. Кризис, таким образом, углубляется, основные проблемы остаются открытыми, и надо сказать прямо: затягивая время их решения, мы тем самым затягиваем и узел на собственной шее – ни больше ни меньше.

Постановление партии и правительства по важнейшим народнохозяйственным вопросам

Ситуация, о которой идет речь, сложилась не за один день, и попытки выправить положение путем масштабных реформ осуществлялись за последние тридцать лет трижды. Все это нашло отражение в правительственных постановлениях, по которым можно проследить судьбу крупных экономико-социальных нововведений. (Сельскохозяйственное производство при этом останется в некотором роде вне зоны нашего внимания – это особая тема, требующая специального разговора.)

Сначала о сути проводившихся реформ.

В пятидесятые годы затянувшийся переход от военного к мирному производству все настоятельнее требовал демократизации управления. Между тем, будучи организовано по отраслевому принципу, оно оставалось жестко централизованным, что снижало и права, и ответственность республик и сдерживало инициативу отдельных предприятий. На февральском (1957 г.) Пленуме ЦК КПСС было принято решение о переходе от отраслевого к территориальному принципу планового управления на базе создаваемых административных районов. План развития народного хозяйства на 1959–1965 гг. верстался уже не по министерствам, а по совнархозам.

Новая система ломала междуведомственные перегородки, до этого мешавшие хозяйственным организациям "видеть" друг друга в пределах района. Кроме того, она давала возможность советским органам шире проявлять инициативу для осуществления своих исконных функций. Теперь республики могли соз-

давать единые цельные планы развития и контролировать их в комплексе.

Между тем довольно быстро выяснилось, что такая организация производства содержит в себе больше минусов, чем плюсов. Технический прогресс, который, безусловно, носит отраслевой характер, не мог формироваться как единое целое, поскольку не совпадала техническая политика отдельных районов. Внутриотраслевые же связи оказались разрушены. Если раньше общегосударственные интересы уступали ведомственным, что и послужило, кстати, одной из причин реформы, то теперь государственные цели начали отходить на второй план под напором интересов местных. Районы как бы замкнулись в себе, теряя общесоюзный рынок сбыта и создавая собственное измельченное производство. Появилось множество "черных металлургий", "машиностроений", "химий" и т.д. Начались хозяйственные неурядицы, приобретающие все больший масштаб.

На сентябрьском (1965 г.) Пленуме ЦК КПСС было решено вновь вернуться к отраслевой системе управления. Первая попытка кардинальных перемен за восемь лет исчерпала свои возможности.

Вторую попытку сделали сразу же, но в принципиально другом направлении.

4 октября 1965 г. было утверждено постановление ЦК КПСС и Совета Министров СССР "О совершенствовании планирования и усилении экономического стимулирования промышленного производства"¹. Система вводимых оценочных показателей для центральных и местных организаций, предприятий и колхозов должна была заинтересовать их в более высоких плановых заданиях, в максимальном распространении и внедрении передового опыта. Основными положениями реформы были: "совершенствование ведущей роли централизованного планового руководства экономикой, повышение качества планирования при одновременном расширении прав и самостоятельности предприятий на основе полного хозрасчета;

усиление экономических методов руководства, экономических рычагов воздействия;

введение новой системы показателей – оценка работы предприятий по реализации продукции, уровню рентабельности и выполнению планов по поставкам"².

Нет, здесь цитируются не материалы XXVII съезда КПСС – речь идет о 1965 годе! Сопоставление принимаемых в разное время решений нам еще предстоит.

Итак, вновь были созданы министерства по отраслям производства, в том числе 9 машиностроительных, образован Госко-

¹ Решения партии и правительства по хозяйственным вопросам. М., Политиздат, 1968, т. 5, с. 658–685.

² Здесь и далее суть хозяйственных реформ излагается по "Истории социалистической экономики СССР". М., "Наука".

митет по науке и технике, Госснаб, Госкомцен. Непосредственно правительству подчинили Госплан. Закрепляя права промышленных предприятий, Совет Министров утвердил "Положение о социалистическом государственном предприятии". Создавались производственные объединения, представлявшие собой мощные комплексы, соединявшие преимущества территориального кооперирования и отраслевого управления, причем если в 1964 г. существовало всего 410 незначительных по объему производства фирм, то к 1979 г. в промышленности было создано 3947 производственных объединений, на чью долю приходилось 47,1% реализованной продукции.

В январе и мае 1966 г. две большие группы основных отраслей промышленности были переведены на новую систему планирования и экономического стимулирования. Через полтора года Совет Министров, подводя итоги стартовому периоду, отмечал в специальном постановлении, что большинство предприятий, работая в новых условиях, значительно перевыполнило принятые ими повышенные планы – как в производстве и реализации продукции, так и по прибыли.

Многоступенчатая система управления в 1973 г. была заменена на двух- и трехступенчатую, а основным хозрасчетным звеном стало уже не предприятие, а объединение, что и было закреплено соответствующим положением. Все большее значение получала прибыль как источник самофинансирования. Характерно, что годы внедрения новых экономических рычагов в практику характеризуются самыми высокими темпами развития производства за рассматриваемый нами период. Прирост валового продукта, производительности общественного труда и продукции промышленности – эти и многие другие показатели за 1966–1970 гг. поднялись на высоту, с которой впоследствии начали только спускаться.

Были пересмотрены цены, с тем чтобы каждое предприятие получило возможность, развивая производство, возмещать издержки и получать прибыль. За десять лет масса общегосударственной прибыли увеличилась почти в три раза, а отчисления в бюджет – в 1,3 раза.

Планы предприятий (как это предписывалось "Положением о производственном объединении") должны были определяться на пятилетку стабильно с разбивкой по годам. Заместитель председателя Госплана СССР Н.П. Лебединский в 1972 г. говорил об этом как о безусловно применяющемся порядке, в том смысле, что такой порядок "создает благоприятные условия для осуществления более стабильной и глубокой материальной заинтересованности (предприятий. – С.А.). (...) Теперь, – утверждал он, – размер фондов стимулирования ставится в прямую зависимость прежде всего от выполнения пятилетних, а не годовых заданий"¹.

¹ Беседа с заместителем председателя Госплана СССР Н.П. Лебединским. – ЭКО, 1972, № 3, с. 3–10.

То есть вот-вот должно было наступить время, когда общественное производство начало бы развиваться по экспоненте, с резким ускорением.

Этого, однако, не произошло. Мы не будем сейчас углубляться в экономический анализ, ему посвящено множество монографий; нас больше интересует общий абрис ситуации. А ситуация складывалась следующая. Хозрасчетные отношения постепенно уступали место отношениям иного порядка – когда предприятия и организации функционировали в основном за счет дотаций из госбюджета, определяемых "сверху". Система плановых показателей, основой которой служил "вал", ориентировала на удорожание производства. При этом предприятия с низким уровнем эффективности оказывались в выигрышном положении по сравнению с организациями, бравшими напряженные плановые задания. Впоследствии об этом периоде будет сказано так: "Многочратно возросшие производительные силы как бы вышли из-под контроля, стали трудноуправляемыми при сохранившихся от прошлого методах хозяйствования"¹. Неблагоприятные тенденции захлестнули экономику с головой. Требовалась новая реформа.

И она была осуществлена. Суть ее выразило постановление ЦК КПСС и Совета Министров СССР от 12 июля 1979 г. "Об улучшении планирования и усилении воздействия хозяйственного механизма на повышение эффективности производства и качества работы". Одним из главных показателей становился норматив чистой продукции, т.е. стоимость изделия без привходящей стоимости материалов, пошедших на его изготовление. Ужесточались требования к выполнению поставок по договорам. Распределение прибыли должно было осуществляться по стабильным нормативам (как это предполагалось еще прошлой реформой). Хозрасчетная система должна была все-таки стать определяющей в отношениях между предприятиями и организациями. Повышалась ответственность руководителей различных уровней. В основе всего лежала твердая уверенность, что удастся создать сбалансированный, или, иными словами, количественно и качественно увязанный между отраслями план производства и потребления продукции.

Однако реально функционирующий хозяйственный механизм существенно разошелся с номинальным, и главного сделать не удалось: в масштабе страны комплексный сбалансированный план создан не был. Это выбило из-под организационных мер главную опору – заинтересованность предприятий в расширении производства, поскольку введение долговременных нормативов, определяющих материальную зависимость предприятий от результатов собственного труда, внедрить не удалось.

¹ Л. Абалкин. Развитой социализм и формирование современного экономического мышления. – *Коммунист*, 1984, № 18, с. 61–67.

К чему это привело, мы уже знаем, поскольку видели идущие книзу кривые экономических показателей. За семь лет и третья реформа выявила свою несостоятельность. Итог происходящему был подведен на июльском (1986 г.) Пленуме ЦК КПСС, где М.С. Горбачев сказал о том, что мы подошли к такому рубежу, когда подобная бесхозяйственность не только нетерпима, но уже и непосильна. Речь шла о множественных проявлениях, имеющих единый корень: несовпадение стимулов, движущих производством, и общегосударственных интересов.

Таков неутешительный итог тех кардинальных мер, с помощью которых за последние три десятилетия пытались вывести эффективность общественного производства на качественно иной уровень. Безусловно, поиск форм организации производственных отношений необходим, и на этом пути вполне допустимы ошибки и трудности. При одном условии: в конце-то концов все это должно приводить к положительному балансу. А факты, с которыми мы познакомились, свидетельствуют об обратном.

Следовательно, речь идет не о каких-то частных неудачах, а о процессах глобального порядка, затрагивающих самую суть общественных отношений, а уже через них структуру общественного производства. Что же это за масштабные, определяющие причины, лежащие в основе всех прочих причин более мелкого порядка? С этого момента мы и начнем их целенаправленно выявлять.

Если обратиться к правительственным постановлениям, касающимся в первую очередь ключевых проблем развития общества, то можно отметить определенную закономерность. Каждое последующее из них наряду с конкретными распоряжениями обязательно констатирует, что в общем плане ситуация, улучшить которую было призвано предыдущее постановление по этому вопросу, не изменилась (а иногда и ухудшилась). Самым острым в этом смысле является вопрос о расширении самостоятельности предприятий – именно он явился стержневым моментом всех трех реформ. Еще на февральском (1957 г.) Пленуме ЦК КПСС говорилось: "(...) организационная структура управления промышленностью и строительством должна базироваться на сочетании централизованного государственного руководства и повышении роли местных (...) органов в управлении хозяйством. Центр тяжести оперативного управления промышленностью и строительством должен быть перенесен на места"¹. А вот строчки из постановления ЦК КПСС и Совета Министров СССР (реформа 1965 г.): "(...) обеспечить наиболее правильное сочетание централизованного государственного планирования с широкой хозяйственной инициативой предприятий (...); расши-

¹ ЦК КПСС в резолюциях и решениях съездов, конференций и пленумов ЦК. М., Политиздат, 1971, т. 7, с. 249–256.

ритель права предприятий на основе полного хозяйственного расчета (...)”¹.

Реформа 1979 г.: “Для развития хозяйственной инициативы трудовых коллективов и расширения прав производственных объединений (предприятий...)”² далее следует множество пунктов и подпунктов, в совокупности составляющих раздел “О развитии хозяйственного расчета (...)”. То есть в 1979 г. то же, что и раньше, только теперь уже все конкретно расписано и разложено “по полочкам”. Предприятиям остается лишь взяться – и стать самостоятельными.

Из речи Генерального секретаря ЦК КПСС Ю.В. Андропова на ноябрьском (1982 г.) Пленуме ЦК: “В последнее время немало говорят о том, что надо расширить самостоятельность объединений и предприятий. Думается, что настала пора для того, чтобы практически подойти к решению этого вопроса”³.

И наконец, из доклада ЦК КПСС XXVII съезду партии (1986 г.): “Центральный Комитет, его Политбюро определили основные направления перестройки хозяйственного механизма. Мы ставим задачу: (...) решительно раздвинуть границы самостоятельности объединений и предприятий (...)”⁴.

Даже из приведенных материалов появляется ощущение, что самые серьезные правительственные распоряжения через достаточно короткий срок оказываются надежно забыты – и вовсе не оттого, что полностью выполнены. Поэтому правительство вынуждено принимать следующие, аналогичные, чтобы напомнить о необходимости исполнения. Это относится к самым различным областям народнохозяйственной сферы, включая науку, производство, строительство, соцкультбыт и многое другое, в чем легко удостовериться, обратившись к документам.

Возьмем для начала науку. Статистика показывает, что прямое экономическое стимулирование научной деятельности значительно возросло: если в 1966–1970 гг. расходы из госбюджета и других источников на эту сферу составляли в среднем 9,3 млрд. руб. за год, в 1971–1975 гг. – 15,4 млрд., то между 1981 и 1984 гг. – 25,6 млрд. руб. Численность научных работников, считая кадры вузов, выросла за этот срок с 664,6 тыс. человек до 1 млн. 464 тыс., при том что количество обладателей докторских степеней увеличилось без малого втрое, равно как и работников, имеющих звание академика, члена-корреспондента и профессора. Среднемесячная зарплата сотрудников, занятых в науке и научном обслуживании, выросла со 120,6 руб. (1965 г.)

¹ Решения партии и правительства по хозяйственным вопросам. М., Политиздат, 1968, т. 5, с. 658–685.

² Там же, 1981 г., т. 13, с. 78–119.

³ Справочник партийного работника. М., Политиздат, 1983, вып. 23, с. 100–110.

⁴ Известия, 26 февраля 1986 г.

до 198,3 руб. в 1984 г. Казалось бы, есть все основания ждать надлежащей отдачи.

Однако правительственные резолюции по этому поводу носят крайне тревожный и по сути одинаковый характер. Еще в 1962 г. в постановлении ЦК КПСС "О руководстве Ленинградского горкома КПСС партийными организациями научно-исследовательских институтов" говорилось о недостаточном уровне работы, отстающем от мирового; распылении сил и средств по многочисленным неактуальным темам; плохой координации работ; параллелизме в тематике, слабой информированности о новейших мировых достижениях науки и техники. Научные коллективы, как указывалось в постановлении, работали зачастую оторванно от запросов народного хозяйства, годами вели бесплодную в научном отношении жизнь. Емко и определенно.

Два года спустя ЦК КПСС и Совет Министров СССР в постановлении "О дальнейшем развитии научно-исследовательской работы в высших учебных заведениях" констатировали, что министерства, ведомства, различные отраслевые и государственные комитеты не привлекаются к выполнению научно-исследовательских работ, не оказывают необходимой помощи учебным заведениям в укреплении научно-экспериментальной базы.

Таким было состояние дел перед реформой 1965 г.

Начиная с 1974 г. отраслевые научно-исследовательские и проектно-конструкторские организации стали переходить на систему финансирования не из госбюджета, а за счет единого фонда науки и техники объединений, формируемого на основе прибыли. Это должно было состыковать интересы науки и практики. Но еще через девять лет, в 1983 г. (так быстро летит время), в постановлении ЦК КПСС и Совета Министров СССР указывалось, что "министерства, ведомства, Академия наук и ГКНТ не проявляют должной настойчивости в осуществлении единой научно-технической политики. Во многих министерствах и ведомствах (...) недостаточна ответственность за технический уровень производства и качества продукции, слабо используются разработки академических и отраслевых институтов, высших учебных заведений..."¹. Двадцать лет прошло, а подход прежний и проблемы те же, так что наблюдается почти текстуальное совпадение разнесенных десятилетиями документов!

Перейдем к капитальному строительству. На совещании в ЦК КПСС в июне 1985 г. прозвучало убийственное определение: замораживание средств в "незавершенке", было сказано там, сводит на нет усилия в области научно-технического прогресса – вот что сложилась за ситуация.

Что, "наверху" не видели ничего раньше? Отчего же – не только видели, но и пытались как-то исправить дело. Еще в 1957 г. Пленум ЦК принял постановление, где как раз говори-

¹ Решения партии и правительства по хозяйственным вопросам. М., Политиздат, 1985, т. 15, ч. I, с. 203–208.

лось: "Разобщенность руководства строительством между министерствами ведет к созданию на одной территории большого количества мелких строительных организаций, к распылению и замораживанию государственных средств в строительстве, к его удорожанию"¹.

Через четыре года, в 1961 г., перестроив управление по территориальному принципу, ЦК КПСС и Совмин СССР констатировали: "Наиболее крупным недостатком является распыление капитальных вложений и материальных ресурсов по многим стройкам и объектам. (...) Такая практика ведет к (...) замораживанию средств в незавершенном строительстве (...) и сдерживает темпы народного хозяйства". "1. Обязать Госплан СССР, Госэкономсовет СССР, Госстрой СССР, Советы Министров союзных республик, совнархозы, министерства и ведомства СССР (...) ввести такой порядок планирования и организации строительства, который обеспечил бы..."² – обеспечил бы необходимый темп развития капитального строительства и снижение его стоимости. Указывались и конкретные способы достижения поставленных задач. Кажется, неясностей никаких.

Но еще через три года те же проблемы будут названы в числе важнейших – нерешенных! – на XXIII съезде партии. (Заметив в скобках, что словно в качестве издевательского ответа на этот призыв прирост производительности труда в строительстве снизился с 9% за пятилетие до 5,3%, а объем "незавершенки" стремительно пополз вверх – с 69% в 1965 г. до 73% в 1970 г. и 91% в 1979 г., увеличившись за этот срок примерно на 76 млрд. омертвляемых в течение каждого года рублей.)

В 1972 г. Совет Министров снова рассмотрел вопрос о невыполнении директив XXIV съезда КПСС по снижению себестоимости строительства. В 1979 г. эта проблема рассматривалась на ноябрьском Пленуме ЦК КПСС. В 1984 г. вышло широко известное постановление "Об улучшении планирования, организации и управления капитальным строительством", где подтверждалось: "Допускается распыление капитальных вложений по многочисленным стройкам (...). Велики еще сверхнормативные объемы незавершенного строительства (...), медленными темпами растет производительность труда"³. Снова намечалась система мероприятий, долженствующих как-то изменить тенденции к развалу.

В марте следующего, 1985 г. в ЦК КПСС состоялось совещание секретарей ЦК компартий союзных республик, крайкомов и обкомов, хозяйственных руководителей разных уровней, из

¹ ЦК КПСС в резолюциях и решениях съездов, конференциях и пленумов ЦК. М., Политиздат, 1971, т. 7, с. 249–257.

² Решения партии и правительства по хозяйственным вопросам. М., Политиздат, 1968, т. 4, с. 731–751.

³ Решения партии и правительства по хозяйственным вопросам. 1985, т. 15, с. 481–497.

которого стало ясно, что и решение 1984 г. не внесло перелома в развитие событий: "подрядные и ряд других министерств и ведомств не смогли преодолеть серьезные недостатки по выполнению строительной программы, задерживают ввод в эксплуатацию пусковых мощностей и объектов..."¹ Принятое в сентябре 1986 г. постановление ЦК КПСС и Совмина СССР "О дальнейшем совершенствовании управления строительным комплексом страны" страдает такой двойственностью, что также вряд ли способно внести существенные поправки в развитие событий. Словом, указы издаются, но...

Все это вроде бы катится мимо нас – капстроительство, внедрение автоматизированных комплексов, еще что-то где-то... Но когда речь заходит о проблемах бытовых, мы начинаем, так сказать, на собственной шкуре убеждаться, что означает невыполнение распоряжений государственной власти. Вот, к примеру, постановление, датированное августом 1967 г. В нем отмечается: "Сеть предприятий (...) особенно в сельской местности, недостаточна, виды услуг ограничены, культура обслуживания и качество выполняемых работ низкие"². В 1972 г. констатируется срыв работ по намеченным в этой области планам. В 1983 г. снова говорится о неудовлетворительном положении дел: нарушениях сроков заказов, недостаточно развитой сети услуг, низкой культуре производства и обслуживания. И везде указывается, что же нужно сделать, чтобы поправить положение.

С 1 июля 1984 г. началось проведение экономического эксперимента, когда предприятия бытового обслуживания переводились на самофинансирование. Ожидаемого эффекта не получилось. В целом ситуация, которая сложилась в этой сфере, на XXVII съезде КПСС была названа резкой диспропорцией между спросом на услуги и их предложением.

Но, несмотря на то что отставание соцкультбыта было подвергнуто разгромной критике на совещании по вопросам Западной Сибири в 1985 г., а впоследствии неоднократно осуждалось с самых высоких трибун, курс на развитие объектов промышленного назначения, а уже затем всего прочего сохраняется. Об этом свидетельствуют постановления, принимаемые по данным вопросам с целью проанализировать на конкретных примерах общую ситуацию и извлечь из нее уроки – относительно Таджикистана, Красноярского края, Пермской области уже в 1986–1987 гг. Больше того, такой курс сохраняется... и в самой Западной Сибири, в частности в Тюменской области!.. Несмотря ни на что, с завидным упорством, вопреки выработанной партией линией министерства и ведомства оставляют человека без необходимых условий для нормального существования, хотя такая

¹ Правда, 25 марта 1985 г.

² Решения партии и правительства по хозяйственным вопросам. 1968, т. 5, с. 658–685.

практика ведет в конечном итоге к нарастанию трудностей чисто производственного характера.

По закону интересы граждан должны представлять и отстаивать Советы народных депутатов, которые для этого, собственно, и избираются. Права Советов – тема для нашего исследования крайне интересная.

В 1959 г. на XXI съезде КПСС говорилось: "Необходимо повышать роль Советов как массовых организаций трудящихся"¹. XXIII съезд отмечал уже с тревогой: "Партийным органам надо до конца изжить из практики мелочную опеку и подмену Советских органов, ибо это порождает безответственность и инертность работников"².

Постановлением от 1 марта 1978 г. Совет Министров СССР сосредоточивал в основном в руках исполкомов функции единого заказчика при строительстве жилых домов и объектов соцкультбыта. Те, кто как-то связан с градостроительством, понимают, что означало бы претворение этого шага в жизнь.

После принятия новой Конституции права Советов были существенно раздвинуты. В Указах Верховного Совета СССР, изданных по этому поводу, недвусмысленно разъяснялось, что Совет народных депутатов руководит на своей территории государственным и социально-культурным строительством; утверждает планы экономического и социального развития и бюджет. Короче говоря, Совет отвечает за все. Эти принципы нашли отражение и в "Законе об основных полномочиях (...) Советов народных депутатов", регламентирующем отношения областных органов власти с гражданами и организациями.

Однако вскоре, уже в 1981 г., ЦК КПСС, Президиум Верховного Совета и Совет Министров СССР издали постановление "О дальнейшем повышении роли Советов народных депутатов в хозяйственном строительстве", где, по сути, повторялось то, что и так содержится в предыдущих постановлениях и "Законе...". В свою очередь ход выполнения постановления 1981 г. был через два года проанализирован Президиумом Верховного Совета СССР – и что же?

Оказалось, что Советы "не полностью используют предоставленные полномочия (...). Многие министерства и ведомства не обеспечивают строгого соблюдения (...) подчиненными им предприятиями установленного порядка разработки и согласования с Советами соответствующих показателей своих планов (...), не всегда учитывают мнение Советов по вопросам землепользования, строительства жилья и объектов социально-бытового назначения (...). Отдельные Советы народных депутатов смирились с таким положением"³.

¹ Материалы внеочередного XXI съезда КПСС. М., Госиздательство политической литературы, 1959, с. 155.

² Материалы XXIII съезда КПСС. М., Политиздат, 1966, с. 77.

³ Справочник партийного работника. М., Политиздат, 1982, вып. 22, с. 354–358.

То есть напрямую нарушаются Закон, Конституция, попираются права органов народной власти, отстаивающих интересы граждан, – а органы эти "смирились" со сложившейся ситуацией!

Апрельский (1984 г.) Пленум ЦК КПСС обнажил ситуацию во всей непристойной наготе. Было сказано, что, несмотря на большое количество принятых правильных решений, законодательство и Конституция нарушаются, права Советов реализуются слабо, министерства и ведомства действуют в обход местных органов: как результат – сплошь и рядом не вводятся в срок жилье, больницы, детские учреждения и прочее в том же духе.

Об иждивенческих настроениях Советов говорилось на апрельском (1985 г.) Пленуме ЦК КПСС и на XXVII съезде партии. В постановлении ЦК, обращенном к партийным комитетам, звучали те же призывы, что и на XXIII съезде двадцать лет назад: избавиться от мелочной опеки дублирования и подмены Советов и так далее.

В июле 1986 г. издается новое постановление партии и правительства "О мерах по дальнейшему повышению роли и ответственности Советов (...) за ускорение социально-экономического развития (...)". Здесь снова декларируется и конкретизируется все, что определено законом и подразумевается, исходя из нормальной логики вещей ("Вся власть Советам"). Почему же возникает потребность настаивать на исполнении того, что стояло в повестке дня и десять, и двадцать, и тридцать лет назад? Что происходит?

А происходит следующее: стратегическая задача – полновластие на местах – Советами не выполняется. Работа их дублируется и заменяется партийными (с одной стороны) и хозяйственными (с другой) должностными лицами, а сами органы территориального управления уже десятилетия подряд представляют собой некий атавистический придаток, наделенный необходимыми полномочиями, но хиреющий от невозможности их реализовать.

...Очевидно, нет смысла развивать дальше тему "Повторяемость правительственных решений". В какую область производственной или общественной жизни мы ни бросили бы взгляд, везде можно наблюдать одно и то же: на уровне реализации основные идеи теряют первоначальный облик и начинают выступать в искаженном виде. Нам необходимо четко зафиксировать этот момент. Он полностью снимает соображение о том, что приведенные факты свидетельствуют лишь о поиске "оптимальных стимулов", "экономических рычагов" и т.д., с помощью которых якобы можно решать народнохозяйственные задачи чисто экономическими методами. Все это было бы "поиском" в действительном смысле, если бы основные проекты, выдвигаемые правительством в той или иной сфере, осуществлялись. Подобного, однако, не происходит: на сегодняшний день мы видим разрыв в цепи между указанием и исполнением.

При этом нарушаются и извращаются основные постулаты социалистического производства и общественных отношений, а именно: демократизация управления и распределение по труду. Принципы социализма, поставленные с ног на голову, начинают, что совершенно естественно, работать против социализма, поскольку не удовлетворяют интересам ни трудящихся, ни предприятий, ни народного хозяйства в целом. Но, может быть, кому-нибудь это все в некотором роде выгодно?

Вот здесь мы и подошли к вопросу вопросов и попробуем в нем разобраться.

СЛУЖАЩИЕ ПРОИЗВОДСТВЕННО-УПРАВЛЕНЧЕСКОГО АППАРАТА КАК ОСОБАЯ ОБЩЕСТВЕННАЯ ГРУППА

Положение, в котором оказалось общество, кажется парадоксальным лишь на первый взгляд. Внимательный анализ приводит к выводу, что процессы, которые рассматривались в предыдущих разделах, развиваются закономерно и имеют свои вполне объективные причины.

Достаточно часто цитировалось высказывание В.И. Ленина из его статьи "О социальной структуре власти, перспективах и ликвидаторстве". Он писал: "Социальная структура общества и власти характеризуется изменениями, без уяснения которых нельзя сделать ни шагу в какой угодно области общественной деятельности. От уяснения этих изменений зависит вопрос о перспективах, понимая под этим (...) основные тенденции экономического и политического развития, те тенденции, равнодействующая которых определяет ближайшее будущее страны (...)"¹. Воспользуемся же предложенным методологическим приемом, и вот в каком аспекте. Мы уже определили, что между правительством и, условно говоря, станком проходит тот незримый барьер, преодолеть который распоряжения верховной власти не в силах. Именно здесь происходит трансформация и извращение важнейших начинаний, призванных выправить положение в народном хозяйстве. Происходит это, естественно, не само по себе, а осуществляется определенной группой лиц, чей социальный статус как раз и соответствует срединной организационно-производственной прослойке. Для нас интересно: кого же именно к этой прослойке следует относить и каковы побудительные причины, заставляющие ее создавать непреодолимые препятствия на пути правительственных указов? Тем самым мы затронем вопрос об интересах, который вообще является центральным и для экономики и для политики, ибо, как сказал Энгельс: "экономические отношения каждого данного общества

¹ В.И. Ленин. Полн. собр. соч., т. 20, с. 186.

проявляются прежде всего как интересы”¹.

Итак, вопрос первый: кто они?

Условно всю совокупность обозначенной нами (пока еще в общих чертах) общественной группы можно определить как *производственный инженерно-управленческий аппарат*. Какой смысл объединять столь далекие и, казалось бы, разнесенные понятия – инженеры на производстве и управленцы?

Смысл прежде всего в том, что именно эти две категории служащих осуществляют единую функцию (которая для нас является предметом пристального внимания) – функцию управления производством, начиная с уровня участка (цеха) и кончая отраслевым, – и занимают, таким образом, весь промежуток между правительственными организациями и теми, кто создает конкретный материальный продукт.

Существует и другая, не менее значимая причина. Вот что писал в *“Правде”* 1 ноября 1979 г. И. Яшкин, директор 3-го государственного подшипникового завода, депутат Верховного Совета СССР: “Экономисты подсчитали, что за последние десять лет некоторым предприятиям, выполняя (...) задания (по сокращению численности административно-управленческого аппарата, АУП. – С.А.), надо было бы сократить расходы на управление на 70–80%, чего, однако, нигде не произошло” (выделено мной. – С.А.). Но задания давались и отчитываться приходилось... Что же там вышло с АУП? Профессор Г. Слезингер объяснил это со страниц *Советской России* достаточно откровенно: “Дело в том, что большая категория работников умственного труда, например конструкторы, технологи, к аппарату управления по формам, установленным ЦСУ СССР, не относится, и на нее (...) задания по сокращению штатов не распространяются. И иной директор, получив задание сократить определенный процент служащих, сокращает их, но тут же оформляет на должности технологов или других работников. Те же люди остались на тех же местах, заняты тем же делом, но лишь значатся в другой графе состава кадров”². Журнал *Социалистический труд* организовал “круглый стол” со специалистами различных министерств и опубликовал результаты этих бесед в № 1 за 1986 г. Приводились такие примеры: инженеры, выполняющие расчеты потребности в материалах, не относятся к административно-управленческому аппарату и находятся на технологической службе предприятия. Вместе с тем инженеры, занимающиеся трудовыми нормативами, относятся к АУП... и так далее.

А вместе с тем удельный вес руководителей в общей численности служащих, по расчетам и рекомендациям НИИтруда Госкомитета по труду и социальным вопросам, для среднего предприятия колеблется в пределах 34–35%. Вполне естествен-

¹ К. Маркс и Ф. Энгельс. Соч., т. 18, с. 271.

² Г. Слезингер. Штат с “плюсом”. – *Советская Россия*, 19 апреля 1984 г.

но, что большая часть из этого состава должна быть выведена из-под возможного сокращения и, следовательно, переведена в разряд ИТР. Отсюда – продолжающееся слияние (уже не только функциональное, но и статистическое) инженерно-технического персонала со службой управления в некую общую группу¹.

Какова же численность этой группы?

Снова статистика. ИТР и служащие постепенно превысили в народном хозяйстве четвертую часть от всех занятых. В 1984 г. они составляли 26,1%. Для сравнения: в этом же году на колхозное крестьянство приходилось всего 12,4% трудового состава населения.

Самый большой рост численности отмечается именно у инженерно-технических работников. Этот показатель с 1959 по 1965 г. возрастал буквально взрывообразно: прирост специалистов с дипломами в народном хозяйстве в пять раз превышал увеличение численности населения и за семь лет составил +61,3%. С 1965 по 1981 г. ИТР увеличили свой состав еще на 83%, в то время как рабочие – на 37%, промышленные служащие (т.е. та категория лиц, которой приходится выполнять менее квалифицированную, чем у ИТР, "преимущественно умственную работу") – на 19%. Опережающий рост ИТР по отношению к другим группам прослеживается по всем последним пятилеткам.

Это проценты. Количественная же сторона такова. Инженерно-технические работники составляли в 1959 г. 4 миллиона человек, в 1970 г. – 8,5 миллионов, в 1980 г. – 12,6 миллиона человек плюс дипломированные специалисты сельского хозяйства – еще 1,6 миллиона.

Рост численности административно-управленческого аппарата "в чистом виде" (без учета его растворения среди ИТР) шел таким чередом. В 1959 г. в этот слой входило порядка 1,8 млн. человек, в 1970 г. – около 2,3 млн. Но при внешнем статистически незначительном росте уже шло лавинообразное увеличение этой категории служащих. По данным академика В. Кудрявцева (члена Президиума АН СССР, директора Института государства и права АН СССР) и доктора экономических наук Е. Лукашевой, опубликованным в журнале *Коммунист*, № 9 за 1986 г., *численность работников государственного управления составила более 18 млн. человек.* "Аппарат, – пишут авторы, – стал слишком громоздким, его организационная структура чрезмерно усложнилась".

Слившихся воедино управленцев и инженерно-технический состав производства в настоящий момент уже не отделить друг от друга, как сиамских близнецов с общим кровообращением.

Но кроме формального "кадрового" переплетения, кроме общего положения, в системе производства существуют и некоторые другие черты, на основании которых можно отнести управляющий аппарат и ИТР к одной социальной группе. Речь

¹ Еще раз подчеркнем, что речь идет об инженерах, занятых непосредственно на производстве.

идет о той части национального дохода, которая приходится на инженерный корпус и АУП, и о специфическом способе оплаты труда двух этих категорий служащих. Мы, таким образом, подошли к системе их финансирования.

Что же мы наблюдаем? Прежде всего, система оплаты подавляющей массы управленцев и инженеров *не поставлена в зависимость от результатов их труда* и производится по твердой системе окладов. Мерой работы является не созданный общественный продукт, а некий подразумеваемый труд, который и должен был бы привести в конечном итоге к созданию такого продукта. Кроме нескольких лиц в отрасли, несущих персональную ответственность за порученное дело (с правом самостоятельного решения и подписи от имени министерства, объединения, предприятия), работа остального аппарата гораздо меньше контролируется и практически не поддается учету. Нормативы по этой части не внедрены. В постановлении ЦК КПСС от 10 ноября 1983 г. говорится: "На многих предприятиях не определена ответственность руководящих и инженерно-технических работников цехов, отделов и служб за создание условий для высокопроизводительного труда бригад"¹. Отнесем слово "многих" к той поре, когда принято было высказываться несколько обобщенно, и подчеркнем, что единичные попытки регламентировать труд управленческого и инженерного корпуса не заметны на фоне полной бесконтрольности этого показателя в целом.

Здесь возникает вопрос о премиях: не "привязывает" ли гибкая система доплат процесс труда к его результату у ИТР и управленческого звена? Двумя абзацами ниже будет рассмотрен удельный вес премий в общем заработке у разных категорий работников. Он составляет примерно пятую часть от общей суммы. В начале очерка приводились данные о том, что на каждого работника в месяц из общественных фондов потребления выделяется 75 руб. Это примерно вдвое выше, чем премиальная доля, что в свою очередь означает: оплата путевок, всевозможные льготы типа профилакториев и т.п. играют гораздо большую роль, нежели премии. Вопросы о новой премиальной системе, введенной с 1987 г., мы коснемся в одном из последних разделов.

Теперь о зарплатах.

Средняя зарплата инженерно-технических работников всегда была выше, чем у прочих категорий рабочих и служащих – и в промышленности, и в строительстве, и в сельском хозяйстве. Аппарат органов государственного и хозяйственного управления (точнее, малая, официально регистрируемая его часть) также получал зарплату выше среднесоюзного уровня, но только до 1970 г., а затем этот показатель снизился. Бросается в глаза характерный факт: среди всех групп рабочих и служащих

¹ Решения партии и правительства по хозяйственным вопросам. М., Политиздат, 1985, т. 15, ч. I, с. 280–283.

самый низкий процент прироста зарплаты – именно у ИТР и управленцев. Соответственно сокращается и разрыв между оплатой труда инженеров и рабочих. Так, в 1965 г. зарплата ИТР была больше, чем у рабочих (округленно), на 46%, в 1970 г. – на 36, в 1975 г. – на 24, к 1980 г. – уже на 15, а в 1984 г. – всего на 11%. В строительстве заработки ИТР вообще опустились по абсолютной величине ниже, чем у рабочих.

Медленнее растет и доля премий в зарплатке. У ИТР ее удельный вес увеличился с 1960 по 1979 г. примерно в два раза, у рабочих – в три, а в целом этот показатель представляет примерно одинаковую величину и у тех и у других – порядка пятой части общего заработка.

В принципе мы должны уяснить, что процесс, который начался несколько десятилетий назад и получивший название "уровниловка", на сегодняшний день привел к тому, что квалифицированный труд значительной группы специалистов стал оплачиваться – в среднем – наравне или хуже, чем труд рабочих. Для ИТР и аппарата управления это означает тенденцию к потере своей доли общественного богатства, которой они должны обладать (и обладали) в силу затраченного на обучение труда. Фактически труд по приобретению высокой квалификации омертвляется. Налицо, таким образом, еще одна общая для ИТР и управленцев черта: существование выраженной доли национального дохода, связанной с затраченным на обучение трудом, и тенденция к ее уменьшению.

(Здесь надо пояснить во избежание недопонимания. Рост зарплаты сам по себе не прибавляет ничего к пресловутой доле интересующих нас групп служащих при дележе общественного пирога, поскольку другие группы – рабочие, крестьяне, прочие служащие – наращивают свою зарплату быстрее.)

Итак, давайте констатировать со всей определенностью. Совокупность таких признаков, как общая роль в процессе общественного производства, фактическое слияние функций, переплетение в кадровом отношении, независимость оплаты труда от его конкретного результата, отчетливо выраженная доля национального дохода и ее одинаковое изменение у ИТР и управленцев – делает их единой социальной группой, которую следует обозначить как *производственно-управленческий аппарат* (не разграничивая и не подразделяя в дальнейшем на более мелкие отряды). Численность данной группы, как уже говорилось, огромна – больше численности колхозного крестьянства.

Уяснив этот факт, с самых общих позиций рассмотрим вопрос об интересах, каким путем может компенсировать падение своей доли общественного продукта производственно-управленческий аппарат? Только одним – уменьшением собственного трудового вклада. Заработная плата при этом оказывается всегда выше, чем стоимость произведенной работы. Специалисты из НИИтруда писали об этом так: "Возникает психологическая база для саморегулирования (...) затрат своего труда (...) путем суже-

ния круга обязанностей и снижения творческой активности”¹. Работа, таким образом, перестает регламентироваться экономическими категориями и экономической необходимостью. Это приводит к перекосу: распределение товарного продукта происходит теперь не в соответствии с реальным вкладом и количеством общественно необходимого труда, а иначе: государство будто отчисляет в пользу некоторых групп населения фактически не принадлежащую этим группам часть заработанного обществом дохода.

Вывод из этого следует однозначный и страшный. Подобная привилегия возможна лишь в условиях недостаточно развитого народнохозяйственного уклада, поскольку при переходе на качественно более высокий уровень развития производительных сил потребуются иной, гораздо более разумный порядок организации производственных отношений. Следовательно (и мы вступаем в область социальных парадоксов, которые тем не менее реальность) – следовательно, по самому крупному счету производственно-управленческий аппарат должен оказывать активное сопротивление всему, что может привести к прогрессирующему росту народнохозяйственного потенциала. Защищая собственные интересы, он *обязан* выступать *против* научно-технического прогресса и демократизации управления – против всего, что способствует переходу с экстенсивного на интенсивный путь развития.

А поскольку специфика общественного положения управленческого аппарата позволяет ему регулировать в полном объеме весь процесс создания материального продукта, то, используя свои возможности, он легко блокирует все попытки серьезных народнохозяйственных преобразований, как раз и направленных на качественное улучшение технологий и на демократизацию: внедрение хозрасчета, усиление роли низовых коллективов и прочее.

(Хотелось бы сразу прояснить позиции. Не представляет сомнения, что существуют тысячи преданных делу хозяйственных руководителей, которые работают неэквивалентно больше, чем получают в виде зарплаты, и на ком, собственно, держится развитие производства. Они, однако, уподоблены кораблям, на днища которых налип такой слой ракушечника, что не только движение вперед, но даже само пребывание на поверхности делается невозможным. Для нас это важно понять потому, что в работе речь идет об интересах огромного отряда в целом – как категории, определившей постепенное замедление общественного развития.)

Любопытно посмотреть, какими бесплодными оказывались усилия правительства, направленные на сокращение численности производственно-управленческого персонала. Эта странич-

¹ М. Лозневая, Л. Хейфиц. Оплата инженерного труда. – *Вопросы экономики*, 1986, № 6, с. 33–42.

ка – довольно поучительная иллюстрация к общему положению о том, что бывает, когда интересы управленцев расходятся с государственными. К. Маркс говорил фразу, которую стоит запомнить: "Идея" неизменно посрамляла себя, как только она отделялась от "интереса"¹.

Вкратце на примерах мы затронем вопрос о борьбе с численностью аппарата.

Еще в декабре 1956 г. на Пленуме ЦК КПСС отмечалось, что осуществляется ряд важнейших мероприятий, направленных на сокращение численности и упрощение административного аппарата. Приближалось время реформы, которая, однако, этот вопрос с повестки дня не сняла.

В 1973 г. была сделана попытка ввести хозрасчетную основу для регулирования численности АУП. В постановлении ЦК КПСС и Совета Министров СССР было указано, что промышленное объединение обеспечивает полное возмещение затрат на содержание аппарата управления. Не помогло. Под предлогом сокращения административного аппарата убирались какие угодно другие службы, например лаборатории НОТ, в то время как численность АУП возрастала.

Была издана целая серия постановлений Совета Министров о мерах по ограничению этого роста – в процентах к базовому уровню. В Госплане начали утверждать лимиты численности и предельные ассигнования на данную категорию служащих. Сокращение расходов на содержание АУП измерялось примерно миллиардом рублей в год.

Но на июньском (1983 г.) Пленуме ЦК КПСС Генеральный секретарь ЦК Ю.В. Андропов констатировал: "В программе партии зафиксирована задача сокращения и упрощения управленческого аппарата. Думаю, что ее по-прежнему следует считать актуальной. Это и практический, и принципиальный политический вопрос, его остро ставил еще Ленин. У нас кое-что делается в этом направлении, но недостаточно. Убежден, товарищи, что можно без вреда для дела сократить штаты многих учреждений и организаций. Освободившиеся люди всегда найдут себе применение там, где у нас нехватка кадров"².

На апрельском (1984 г.) Пленуме ЦК КПСС указывалось, что нельзя "обойти проблему сокращения административного аппарата. Работу по сокращению надо вести не только на низших и средних ступенях управления, но и на его, так сказать, вершинах. (...) Необходимо устранять причины разбухания административного аппарата (...) "³.

19 июня 1984 г. Совет Министров СССР снова издал постановление о мерах по удешевлению и сокращению численности

¹ К. Маркс и Ф. Энгельс. Соч., т. 2, с. 89.

² Справочник партийного работника, 1984, вып. 24, с. 9–25.

³ Материалы апрельского (1984 г.) Пленума ЦК КПСС. М., Политиздат, 1984.

АУП, где констатировал рост (рост!) расходов на содержание административного аппарата и излишне большое число управленцев в производственной структуре народного хозяйства.

В январе 1985 г. Совмин и ВЦСПС постановили, что в строительстве вся экономия фонда заработной платы, полученная от сокращения численности руководящих, инженерно-технических работников и служащих против предусмотренной по нормативу, остается в распоряжении трестов и приравненных к ним организаций и может быть использована для выплаты надбавок в размере до 50% должностного оклада. Одновременно вводилась нормативная численность управленцев из расчета на 1 млн. руб. работ (запомним этот момент).

XXVII съезд подвел всей эпопее неутешительный баланс, который нам и так известен: не только сократить численность, но даже приостановить ее неукротимый рост у этой категории служащих не удалось. Причина нам теперь известна – расхождение интересов производственно-управленческого аппарата с общегосударственными, при том что хозяйственную политику осуществляет (в силу специфики своего положения) именно этот аппарат! Данные, опубликованные Госкомстатом СССР, показывают, что в результате сокращений, проводимых с 1985 г., управленческий аппарат... вырос на 162 тыс человек¹.

И теперь, когда причины, по которым воздвигается барьер между правительством и исполнителями, становятся понятны, давайте посмотрим, какими же методами действует, какие способы борьбы применяет эта удивительная общественная группа. Удивительная потому, что, будучи кровно связана с производством, она должна его, с одной стороны, развивать и поддерживать, но с другой – и тормозить, не давая выйти на качественно новый уровень. Такая двойственность – основная ее черта, и мы обязательно рассмотрим ее, но после того, как увидим производственно-управленческий аппарат в его борьбе за существование, за собственные интересы.

БОРЬБА ПРОИЗВОДСТВЕННО-УПРАВЛЕНЧЕСКОГО АППАРАТА ЗА СУЩЕСТВОВАНИЕ

На январском (1987 г.) Пленуме ЦК КПСС было четко определено: "По сути дела, возникла целая система ослабления экономических инструментов власти, образовался своего рода механизм торможения социально-экономического развития, сдерживания прогрессивных преобразований, позволяющих раскрыть и использовать преимущества социализма"². На повестку

¹ Где и сколько управленцев. *Известия*, 8 марта, 1989 г.

² *Советская Россия*, 28 января 1987 г. Доклад М.С. Горбачева на Пленуме ЦК КПСС.

дня встал вопрос именно о сломе этого механизма. Но чтобы сломать, требуется детально разобраться, как же он функционирует.

Даже беглое ознакомление с материалами предыдущих разделов показывает, что экономические неувязки являются вторичными по отношению к причинам более глубокого порядка и служат лишь рабочими рычагами, в то время как главные пружины механизма расположены глубже. А именно – там, где осуществляется стремление производственно-управленческого аппарата обеспечить для себя возможность: а) вкладывать непропорционально меньшую долю собственного труда при создании материального продукта, используя в своих интересах имеющуюся власть, б) беспрепятственно множить свои ряды в необходимых аппарату (но не государству) пределах.

С такой точки зрения понятно стремление управленческих кадров дробить производство на множество отдельных процессов, связать которые воедино может только армада специалистов: на этом пути несбалансированность планирования и создание межотраслевых барьеров должны служить увеличению напряженности организационного плана и как следствие увеличению численности управленцев.

Не представляет труда также догадаться, отчего осуществляется (и весьма успешно) политика, итогом которой является размыкание интересов отдельного работника, предприятия и министерства.

Отчетливо ясным делается выдвижение на первый план тех экономических нормативов, которые в полной мере ставят низовые организации в зависимость от вышестоящих и которые, стимулируют именно экстенсивный путь развития производства.

Никакого недоумения не должно также возникать, когда мы наблюдаем замедленное, будто умышленно растянутое развитие научно-технического прогресса и отсутствие должного элемента внедрения науки в производство: ведь подъем производительных сил повлечет за собой качественную перестройку *производственных отношений*, а это противоречит установкам (интересам!) управленческого отряда.

Ну и, наконец, последнее – так сказать, базовое условие. Если мы посмотрим на общественные и народнохозяйственные сдвиги сквозь призму интересов управленческого аппарата, то не станем удивляться засилью бюрократизма. Ибо бюрократизировав как можно больше производственных и социальных процессов, бесконечно дублируя функции учреждений, внося путаницу и волокиту, можно вынудить как низовые, так и самые высокие инстанции бесчисленно плодить и плодить новые отделы, службы и т.д., способствуя тем самым численному умножению звеньев управления.

Поэтому, если мы обратимся к истории, имея в виду цели мощной, набирающей силу и численность социальной группы производственных управленцев, мы поймем, отчего все склады-

вается так, а не иначе. Ибо: "История – не что иное, как деятельность преследующего свои цели человека"¹. Вот и давайте оглянемся в прошлое, чтобы увидеть, в какой степени и как реализуются установки управленческого аппарата.

Для наглядности начнем с бюрократизации, узлом охватывающей многие другие проблемы². Всегда ли существовал бюрократизм при социализме? Ленин писал по этому поводу: "Возьмите вопрос о бюрократизме и взгляните на него с экономической стороны. 5 мая 1918 г. бюрократизм в поле нашего зрения не стоит. Через полгода после Октябрьской революции, после того, как мы разбили старый бюрократический аппарат сверху донизу, мы еще не ощущаем этого зла.

Проходит еще год. На VIII съезде РКП, 18–23 марта 1919 г., принимается новая программа партии, и в этой программе мы говорим прямо, не боясь признать зла, а желая раскрыть его, разоблачить, выставить на позор, вызвать мысль и волю, энергию, действие для борьбы со злом, мы говорим о "*частичном возрождении бюрократизма внутри советского строя*".

Прошло еще два года. Весной 1921 г., после VIII съезда Советов, обсуждавшего (декабрь 1920 г.) вопрос о бюрократизме, после X съезда РКП (март 1921 г.), подводившего итоги спорам, теснейше связанным с анализом бюрократизма, мы видим это зло еще яснее, еще отчетливее, еще грознее перед собой. (...) У нас (такой. – С.А.) экономический корень бюрократизма: раздробленность, распыленность мелкого производителя (...) отсутствие оборота между земледелием и промышленностью, отсутствие связи и взаимодействия между ними"³.

Ленин видел главный источник бюрократизма в сфере экономической: "Бюрократизм (...) как надстройка над распыленностью и придавленностью мелкого производителя, обнаружил себя вполне"⁴. Вот корень всего. Прослойка, начинающая контролировать общее дело, вырастает над неорганизованностью общественного производства.

Разрастаясь, бюрократизм проявлял себя не только в "отдельных случаях" или на уровне организаций, но и в масштабе народного хозяйства в целом. Соответственно разными были и методы борьбы с бюрократией (а нам следует внимательно во все это взглянуть, потому что здесь как бы возникает модель отношений между властью и управленческим аппаратом). Итак, методы различались в зависимости от того, на каком уровне шла борьба.

Прочтем отрывок из телеграммы, посланной В.И. Лениным Симбирскому губпродкомиссару 6 января 1919 г. (лицу, обле-

¹ К. Маркс и Ф. Энгельс. Соч., 1 изд., т. 2, с. 102.

² Здесь будут использованы отдельные положения статьи Г.Х. Попова "Ленин о бюрократизме". – ЭКО, 1983, № 2, с. 16–43.

³ В.И. Ленин. Полн. собр. соч., т. 43, с. 229–230.

⁴ Там же, с. 230–231.

ченному губернской властью по одному из важнейших – продовольственных – вопросов), и пусть волосы шевельнутся на голове:

"Хлеб от крестьян Вы обязаны принимать днем и ночью. Если подтвердится, что Вы после 4 часов не принимали хлеба, заставляли крестьян ждать до утра, то Вы будете расстреляны"¹.

...Вы будете расстреляны.

"Где у нас, – спрашивал Ленин, – приговоры народных судов за то, что рабочий или крестьянин, вынужденный четыре или пять раз прийти в учреждение, наконец, получает нечто формально правильное, а по сути издевательство?"².

Вопрос об отдельных лицах решался каждый раз конкретно, но общая болезнь бюрократизма охватывала учреждения, опутывала народное хозяйство. Ленин писал: "Христа ради, посадите Вы за волокиту в тюрьму кого-либо! Ей-ей, без этого ни черта толку не выйдет"³. Настаивал на необходимости "качать за волокиту и *святеных*, но *безруких* болванов (...), ибо нам, РСФСР, нужна не святость, а умение вести дело"⁴.

"Не спит ли у нас НКЮст? Тут нужен ряд *образцовых* процессов с применением *жесточайших* кар"⁵ – так расценивал Ленин необходимость борьбы с бюрократическими издержками. На заявление Д.И. Курского, председателя наркомата юстиции, что очень трудно отделить волокиту как деяние лиц от волокиты как следствия ненадежности нашего аппарата, организационных дефектов в нем, В.И. Ленин ответил:

"При таком подходе – из борьбы с волокитой, конечно, ничего не выйдет. Нужно научиться притягивать и примерно сурово наказывать как раз ответственных виновников этих "организационных дефектов", а не каких-то других лиц. (...) Предлагаю еще раз рассмотреть вопрос и организовать борьбу с волокитой деловито, по всем правилам военного искусства. Прошу Вас ежемесячно (...) присылать мне сообщения о ходе кампании"⁶.

Шла настоящая война, с применением своей тактики и стратегии. На X Всероссийской конференции РКП(б) Ленин так и высказался, подводя итог. Он сказал, и вряд ли прозвучавшее сравнение было случайным: "...эта война труднее, чем война гражданская"⁷.

Война шла и в том смысле, что декреты правительства выполнялись половинчато, а ведомственность выходила из-под контроля. Ленин писал заместителю предсовнаркома А.Д. Цюрупе записку: "*Нас затягивает* поганое бюрократическое болото в

1 В.И. Ленин. Полн. собр. соч., т. 50, с. 238.

2 В.И. Ленин. Полн. собр. соч., т. 43, с. 328.

3 В.И. Ленин. Полн. собр. соч., т. 54, с. 161.

4 Там же, с. 83.

5 Там же, с. 160.

6 Там же, с. 119–120.

7 В.И. Ленин. Полн. собр. соч., т. 43, с. 327–328.

писание бумажек, и в этом бумажном море тонет живая работа”¹. Он писал ему позже: “Ведомства – говно; декреты – говно. Искать людей, проверять работу – в этом все”².

Как видим, мотивы бюрократических извращений всего и вся просматриваются с самого начала те же, что и сегодня, речь идет только о степени их реализации. Когда бюрократическая машина вступает в противоречие с экономикой государства, вопрос ставится очень жестко: кто кого – примеры первых лет той борьбы дают нам ценные уроки.

”Весьма важно, – писал Ленин, – наблюдение за работой гострестов в целях отделения сносно поставленных от большинства поставленных отвратительно и неуклонного закрытия этих последних. (...) Ввиду (...) упорнейшего сопротивления совбюрократии, отстаивающей бюрократическую старину, неизбежна упорная борьба за создание немногих образцовых учреждений как средство подтягивать и проверять остальные”³.

И вместо лепета, которым нас иногда еще потчуют, о том, дескать, что стране нужны “планово-убыточные” предприятия, раз уж “так получается”, что общественно необходимый продукт прибыльно выпускать “нельзя”, Ленин требовал жестко:

”Не нужен завод – закрыть его. Закрыть все, не абсолютно нужные, заводы. Из абсолютно нужных – предпочтение ударному”⁴.

Широко известно также высказывание Ленина о хозрасчетных трестах:

”Я думаю, что тресты и предприятия на хозяйственном расчете основаны именно для того, чтобы они сами отвечали, и притом всецело отвечали, за безубыточность своих предприятий. Если все это оказывается ими не достигнуто, то, по-моему, они должны быть привлекаемы к суду и караться в составе всех членов правления длительным лишением свободы (...) конфискацией всего имущества и т.д.

Если мы, создав тресты и предприятия на хозяйственном расчете, не сумеем деловым, купцовским способом обеспечить полностью свои интересы, то мы окажемся круглыми дураками”⁵.

...На первом этапе у бюрократизма сил еще не хватало. Разум, политическое чутье и железная воля Ленина и его сподвижников позволили вызвать к жизни и реализовать лучшие силы народа – и процесс этот, казалось, был неостановим. Что касается бюрократизма, то на данной стадии он приобрел опыт и опробовал свои методы, как говорят, на действующих моделях.

1 В.И. Ленин. Полн. собр. соч., т. 44, с. 364.

2 Там же, с. 369.

3 В.И. Ленин. Полн. собр. соч., т. 45, с. 154.

4 В.И. Ленин. Полн. собр. соч., т. 42, с. 301.

5 В.И. Ленин. Полн. собр. соч., т. 54, с. 150–151.

Но уже в 1929 г. XIV конференция ВКП(б) издала специальную резолюцию, похожую на крик о помощи: "Об итогах и ближайших задачах борьбы с бюрократизмом"¹. Партийный аппарат не справлялся с этой борьбой. Потом наступили времена, о которых предпочитают по привычке больше молчать, чем говорить. В те годы за невыполнение планов могли отдать под суд и расстрелять, однако, стоит вчитаться в документы той поры. "Известные решения СНК СССР и ЦК ВКП(б) от 1933 г. о работе угольной промышленности Донбасса (...) в значительной степени были извращены на практике. (...) Вопреки решению СНК СССР и ЦК ВКП(б) о ликвидации многочисленности и многообразия норм выработки и расценок на одинаковых работах, – на деле при пересмотре норм выработки в 1936 г. снова допущена множественность норм и расценок, порождающая неразбериху в заработной плате рабочих"².

На минуту оторвемся от текста постановления и заметим, что почерк угадывается тот же: "неразбериха" на местах с целью создания необходимых условий для существования и размножения.

...Времена были страшные. Извращались постулаты марксизма – в реальной жизни это оборачивалось террором. Бюрократизму были противопоставлены репрессии, многих хозяйственных руководителей обвинили по самым суровым статьям, зачислив в категорию "врагов народа" и усматривая их личную вину в происходивших негативных сдвигах. Материалы по делу "Промпартии" показывают, что повод для таких выводов был – но именно повод, провокационная начинка которого развязывала руки для тотальной войны против всего, что способно было противостоять шизофренической мании Сталина, направленной на создание некоей механизированной иерархической пирамиды власти, которую венчал собою лично он, Сталин, и в которой все остальные принимали участие лишь в качестве винтиков и шестеренок. Бюрократизм, таким образом, оказался на пути решений, которые исходили от партийных органов и правительства (что в представлении Сталина все больше совпадало с его личными распоряжениями); в болоте волокиты, неразберихи, бесконечных оттяжек вязли волевые установки, замедлялся темп развития, не достигались рубежи – а это для безграничного по масштабам честолюбия Сталина означало одно: сопротивление, которое надо сломать.

Подобную ситуацию предвидел и теоретически предсказал еще Маркс. В подготовительных работах для "Святого семейства", представляющих собой как бы черновые наброски, вошедшие в первое Собрание сочинений Маркса – Энгельса, он указывал на две возможные формы первой фазы коммунизма: демо-

¹ В.И. Ленин, КПСС о нормах партийной жизни и принципах партийного руководства. М., Политиздат, 1979, с. 297.

² Правда, 29 апреля 1937 г.

кратическую и деспотическую. (Впоследствии редакционную группу Института Маркса – Энгельса, опубликовавшую эти материалы, репрессировали). Во второе издание Маркса и Энгельса эти материалы уже включены не были, и можно понять почему. Маркс писал в своих набросках, выделяя курсивом особо важные места, о начальном периоде коммунистического общества. Нам не следует пугаться некоторой усложненности изложения – здесь представлен как бы концентрат процесса мышления; вчитавшись, мы многое уясним. Итак, Маркс писал:

“...коммунизм есть положительное уничтожение частной собственности, являясь на первых порах всеобщей частной собственностью. (...) Он имеет двоякий вид: с одной стороны, он так переоценивает роль и господство вещественной собственности, что он хочет уничтожить все, что не может стать достоянием и частной собственностью всех; он хочет насильственным образом устранить таланты и т.д. Непосредственное физическое обладание является в его глазах единственной целью жизни (...). Всеобщая, ставшая силой, зависть есть лишь прикрытая форма того, как утверждает себя и как удовлетворяет себя алчность. Мысль каждой частной собственности как таковой обращена – по крайней мере, против более крупной частной собственности – стороной зависти и стремления к нивелированию (...). Грубый коммунизм есть лишь завершенная форма этой зависти и этой жажды нивелирования, установления некоторого равного для всех коммунизма. У него определенная, ограниченная мера (...).

Коллективность, согласно этой теории, есть лишь общность труда и равенство заработной платы (...)”¹.

Отсюда вытекает два нетривиальных вывода. Во-первых, начальная фаза всеобщей коллективности обязательно несет в себе тенденцию к “уравниловке”, и эта тенденция ей органически присуща. В дальнейшем, в силу общественного развития, она должна быть уничтожена, но нам важно понять, что всеобщее нивелирование зарплаты не есть насилие над социализмом, а вот затягивание этого периода представляет из себя именно насилие.

Во-вторых, если каждому платить столько, сколько он заработал, то для управленцев будет потеряна основная льгота: возможность, вкладывая меньше труда, получать непропорционально большую долю общественного продукта. Кроме того, зависимость заработка от количества и качества работы у трудящихся в производственных коллективах приведет к появлению стимулов для выхода производства из режима экстенсивного развития. Отсюда ясно, что “уравниловка”, подрезая крылья подобным стимулам, управленческому отряду – в целом – выгодна. И здесь (парадокс) интересы репресслируемых и репресслирующих сошлись. Нивелировка и уничтожение всего, что выходит за рамки системы, да еще помноженная на “всеоб-

¹ К. Маркс и Ф. Энгельс. Собр. соч., изд. 1, т. 3, с.619–620, М.–Л., 1930.

щую, ставшую силой, зависть” играют на руку и тем и другим!..

В 1937 г. Председатель СНК В.М. Молотов выступил в *Правде* со статьей объемом в несколько страниц с характерным названием: “Наши задачи в борьбе с троцкистскими и иными вредителями, диверсантами и шпионами”, с одной стороны, именно так расценивая проявление особых созревающих интересов производственно-управленческого персонала, а с другой – подталкиваемый Сталиным к крутым действиям, он писал о невыполнении постановлений Совнаркома СССР и ЦК ВКП(б) по Донбассу: “...главной причиной этого позорного движения назад является все еще неизжитый, окончательно обанкротившийся канцелярско-бюрократический метод руководства угольной промышленностью, начиная от шахты и кончая Главным топливным управлением Народного комиссариата тяжелой промышленности”. Значит, по вертикали.

По поводу железнодорожного транспорта сказано было так: “...главной причиной совершенно неудовлетворительной работы железных дорог (является. – С.А.) все еще неизжитый (...) канцелярско-бюрократический метод руководства железными дорогами, начиная от районов и кончая центральными управлениями МПС”¹. Значит, и по горизонтали тоже: все проел бюрократизм.

А вот теперь посмотрим, что за смысл вносить анархию в низовые отделы, путать расценки, тарифы, сбивать графики и т.д. Все это становится видно из той же статьи: “Одно время в функциональном построении аппарата наши хозорганы зашли слишком далеко. Недостаток практического опыта и знаний пытались заменить созданием многочисленных (...) функциональных органов. В результате нередко создавался сложнейший бюрократический аппарат с запутанными взаимоотношениями его частей, с многочисленными, параллельно работающими органами (...). Такой аппарат не может не плодить бюрократической безответственности и избыток бюрократических извращений. (...) Сложился своего рода союз вредителей и головоутов. (...) Так, теперь ясно, что троцкистские вредители, диверсанты и шпионы во многом использовали в своих преступных интересах существующие в наших хозорганах бюрократические извращения (...)”.

Нам сейчас важно понять, взглядываясь в статью Молотова, как диалектически переплелись прямо противоположные интересы: общенародный – с одной стороны; бюрократически-групповой, исходящий от управленческих звеньев всех уровней, – с другой; волюнтаризм сталинского аппарата – с третьей. Молотов писал: “Обывательски настроенные хозяйственники говорят иногда так: у нас разоблачают вредительство, а между тем планы мы выполняем. И в самом деле, у нас есть целые отрасли промышленности, во главе которых стояли в течение ряда лет

¹ *Правда*, 21 апреля 1937 г.

троцкисты-вредители, а заводы все же выполняли производственные планы. (...) Это означает, что и вредители не могут заниматься только вредительством, потому что тогда они не уцелеют”.

Вот перед нами мысль о двойственном характере управленческого аппарата, вынужденного и развивать производство, и не допускать его чрезмерного роста, но выраженная в кошмарной политической форме тридцатых годов.

Почти пятьдесят лет спустя *Правда* опубликовала статью В. Гончарова. В ней речь шла о том, что на одном предприятии “...нередко не совпадают интересы служб и отделов. Скажем, планирование производства и выпуск продукции (...) идет без должного учета договорных обязательств, хранящихся в отделе сбыта. Да и оба эти подразделения подчиняются разным заместителям директора. Без лада и согласия работают отдел снабжения, бюро подготовки производства (...) и отдел комплектации. Хотя все трое – в одной, по сути, упряжке. Все это вносит путаницу в работу служб, приводит к тому, что каждый управленец занимается сразу уймой вопросов и в конце концов тонет в мелочах”¹.

Здесь уже нет троцкистов, диверсантов и шпионов, зато есть радужная улыбка автора по поводу внедрения новой системы управления, когда на “горизонтальном” уровне решается много проблем. Все бы хорошо, да одно настораживает. “Управление станет гибким, – радуется т. Гончаров. – В нем уже появились и структурные изменения. Скажем, на базе производственно-диспетчерского отдела создан отдел планирования производства продукции и поставок. Появились руководители подсистемы. Дела улучшились”.

Дела ухудшились, уважаемый автор, – ухудшились! Расширение управленческого звена стянет с веселых лиц улыбки быстрее, чем отзвенят фанфары в официальном оркестре! Следовало бы напомнить, что практически в каждом постановлении правительства по вопросам АУП беспомощно констатируется, как в уже упоминавшемся документе 1981 г., что в очередной раз допущен “необоснованный рост численности работников аппарата управления (...). Создаются излишние и параллельно действующие учреждения, необоснованно увеличивается количество проектных, научно-исследовательских, конструкторских, снабженческих и сбытовых организаций. Предприятиями (...) слабо используются возможности для выполнения установленных объемов с меньшей численностью персонала (...)”². Дела не улучшились!

Мы снова вернемся назад, но уже в послевоенное время. Именно в эти годы началась длительная борьба с правами низо-

¹ *Правда*, 22 июля 1985 г.

² Решения партии и правительства по хозяйственным вопросам, 1983, т. 14, с. 197–199.

вых организаций в хозяйственных вопросах (мы помним, как этот вопрос возникал во всех реформах и снова оказывался нерешенным). В 1948 г. ЦК ВКП(б) издал постановление, в котором проблема ставилась принципиально, а корни ее виделись именно в бюрократизме: "...преобладают методы администрирования, приводящие к тому, что партийные работники (...) берут на себя несвойственные им функции, занимаясь мелочной опекой и подменой работы хозяйственников. Решения партийных организаций мало отличаются от распоряжений и приказов хозяйственных руководителей по производственно-техническим вопросам. (...) Руководство социалистическим соревнованием (...) осуществляется зачастую формально-бюрократическими методами. Социалистические обязательства рабочих готовятся заранее по трафарету, в сменах и бригадах не обсуждаются, доводятся до рабочих в административном порядке (...)"¹. В другом документе снова встречаем "мелочную опеку хозяйственников", "дублирование текущей хозяйственной работы"². Словом, все то, что расцвело пышно к нашему времени и критикуется так же остро, как и раньше.

А тогда ("раньше") борьба разворачивалась на новых витках. Июльский (1955 г.) Пленум ЦК КПСС обязал министров, руководителей ведомств, ЦК компартий и Советы Министров союзных республик "решительно (...) покончить с бюрократическими извращениями в работе аппарата и безответственным отношением к делу"³, рассчитывая, очевидно, что там, где не помогла жесткая политика двадцатых годов, репрессии тридцатых, административный волюнтаризм сороковых, помогут строгие указания пятидесятых.

В ответ производственно-управленческий аппарат продемонстрировал свое всевластие в чистом, так сказать, виде – наглядно, будто на стенде с макетами. Мы возьмем для примера одну из наиболее важных отраслей – капитальное строительство, но будем иметь в виду, что нечто подобное происходило практически всюду в той или иной форме.

В постановлении ЦК КПСС и Совета Министров СССР от 7 октября 1961 г. по использованию капитальных вложений речь шла о бесчисленном распылении средств, о незавершенном строительстве, недостаточной координации работ и т.д. – мы уже знакомы с этим документом. Правительственные органы признают дезорганизацию в производстве и постановляют:

"В целях улучшения планирования капитальных вложений и увязки плана капитального строительства с планами материально-технического снабжения (...) организовать в Госплане СССР:

¹ В.И. Ленин, КПСС о нормах партийной жизни и принципах партийного руководства. М., Политиздат, 1979, с. 297.

² Там же, с. 318.

³ Решения партии и правительства по хозяйственным вопросам, 1968, т. 4, с. 227.

Управление капитального строительства для осуществления контроля за ходом строительства и вводом в действие производственных мощностей (...);

Отдел капитальных вложений (...) для разработки планов капитальных вложений по отраслям народного хозяйства СССР (...);

Отдел строительной индустрии для планирования программы строительно-монтажных работ (...);

Отдел промышленности строительных материалов и конструкций (...);

Отдел планирования проектно-изыскательских работ (...).

Установить должность первого заместителя председателя Госплана СССР, ведающего вопросами капитального строительства¹. Помимо этого, устанавливалось создание трех главков при Госплане и реорганизация некоторых межреспубликанских главков на нужды капитального строительства. Множимся...

Механизм этот универсален. Вот речь Л.И. Брежнева на октябрьском (1980 г.) Пленуме ЦК КПСС (она печаталась в изложении):

"Продолжает отставать сельскохозяйственное машиностроение – отрасль, которая приобрела сейчас особое значение. Самые серьезные нарекания вызывают как технический уровень, так и качество выпускаемых машин". Далее товарищ Л.И. Брежнев привел ряд примеров и подверг критике работу Минсельхозмаша".

Какие это имело последствия, мы уже догадываемся по аналогии. Правильно:

"Придавая огромное значение сельскохозяйственному машиностроению, Политбюро ЦК КПСС приняло меры по укреплению производства отраслью. В Центральном Комитете образован отдел сельскохозяйственного машиностроения"².

ЦК вынужден идти на подобные меры, поскольку другие пути оказываются тупиковыми, и фактически исполняет навязываемую ему волю производственно-управленческого аппарата.

А он, этот аппарат, должен размножаться, и вот почему. Разобшение многих управленческих отделов, потеря квалификации, полученной в вузе, в результате снижения оплаты за эту квалификацию – все это приводит к слишком быстрому, неконтролируемому и ненужному для управленцев падению производственных показателей. Подчеркнем еще раз, что производство, с точки зрения управленцев, не должно выходить из-под контроля – ни в смысле роста, ни в смысле ухудшения показателей. Отсюда появляется нужда в действительно сильных специа-

¹ Решения партии и правительства по хозяйственным вопросам, 1968, т. 4, с. 731–751.

² Решения партии и правительства по хозяйственным вопросам, 1981, с. 483.

листах, а их не хватает – это и приводит к необходимости заменять одного "спеца" несколькими средними разработчиками.

Аппарат должен размножиться, и он это делает. У него есть для этой надобности еще один эффективнейший способ.

Способ прост до гениальности. Бюрократизировав и формализовав огромное количество служб, можно заставить эти службы вести между собой переговоры путем бесчисленного количества запросов и отчетов, загрузив тем самым работой все звенья управления. Затем, произвольно увеличивая объем работ, нетрудно расширить и количество служб, занимающихся бумаготворчеством, до необходимых управленческому отряду границ. Вот и вся механика. Каждому члену аппарата управления выгодно подобная ситуация, поскольку она снижает уровень контроля за количеством труда, то есть за главной привилегией. И дает гарантию личной безопасности.

Реформа 1965 г. унифицировала отчетность, сократив число первичных форм с 1174 до 123 – в десять раз, что по бухгалтерской и статистической отчетности составило в пересчете на год около 15 тысяч показателей. Предполагалось, что вопрос решен. Но вместе с основными положениями реформы ушли в прошлое и регламентации по поводу документооборота, и – началось.

В "Положении о ведомственном контроле за финансово-хозяйственной деятельностью предприятий", утвержденном Советом Министров СССР от 2 апреля 1981 г., говорится, что ревизии и проверки на хозрасчетных предприятиях должны проводиться комплексно один раз в год, а срок проведения этих мероприятий не может превышать 30 дней. Сказано достаточно ясно.

Академик А. Румянцев и научный сотрудник Ю. Голанд пишут по поводу этой ясности: "Сотрудники Института экономики АН УССР пару лет назад посмотрели, как контролируются предприятия Днепропетровска. Оказалось, что в среднем на каждое пришлось по 129 проверок. (...) Возьмем Днепропетровский машиностроительный завод – его в 1980 г. проверяли "лишь" 145 комиссий из 38 организаций. На это в общей сложности ушло 615 дней. (...) Все эти проверки гораздо больше нужны тем, кто проверяет, чем тем, кого проверяют"¹.

Г.В. Жук, начальник финансового управления Министерства нефтепереработки и нефтехимической промышленности, говорит:

"По продовольственной номенклатуре (...) вышестоящие организации утверждают нам 2000 позиций, по науке – 1054, по строительству – 2500. (...) Госплан, Госснаб и другие общесоюзные ведомства считают, если они не запланируют какую-то позицию, что-то случится"².

Конечно, случится – с самими ведомствами! Вы же сами, т. Жук, сообщали, что бессмысленной работой по составлению,

¹ А. Румянцев, Ю. Голланд. Информация к размышлению. И только? – Труд, 12 мая 1983 г.

² См.: Круглый стол ЭКО, 1983, № 8, с. 16–49.

скажем, каждый раз заново годовых планов вместо одного пятилетнего заняты десятки тысяч людей. И это, заметим, только в одной отрасли. А как вы думаете, захотят эти "десятки тысяч", а на самом деле гораздо больше, освободиться от своей работы – вместе с упразднением ненужной должности, которую сейчас, выходит, занимают? Если нет, тогда не надо строить иллюзий. Получайте свои 2000+1054+2500 показателей и терпите.

Бумагооборот среднего объединения в год составляет порядка 30 тыс. единиц. В целом по стране это означает, что с одного стола на другой ежегодно переключивается 800–850 млрд. бумаг (1983 г.), в составлении которых участвуют миллионы людей. При этом около 90% управленческих документов, циркулирующих в общем потоке, бесполезны, поскольку к каким-либо действиям не побуждают¹.

Цифры поражают даже тех, кто привык к масштабам. В 1985 г. отчетность была сокращена на 127 тыс. показателей (куда там жалким 15 тыс. 1965 г.), однако объем отраслевой статистики по Министерству путей сообщения, например, продолжал составлять 500 тыс. показателей в год! Не успевает ЦСУ отменить какие-то формы, как на их месте вырастают, словно грибы после дождя, другие, самодеятельные. В 1984 г. число неутвержденных показателей, выявленных только выборочными проверками, составляло два с половиной миллиона! А мы-то радовались тем пятнадцати тысячам... И ведь в "Положении о ЦСУ СССР" черным по белому написано, что указания ЦСУ об отмене отчетности являются обязательными для министерств, ведомств, исполкомов Советов народных депутатов (которые тоже вносят негодную лепту в этот вопрос), а также предприятий и учреждений. Значит, и здесь идет нарушение постановлений правительства ("Положение"-то утверждено Совмином СССР...)? Значит – идет! Однако делается это все так, что любители писать формуляры (назовем их мягко) себя особой опасности не подвергают. Каким же это образом?

А вот каким. Во-первых, при установлении новых форм отчетности старые не отменяются, и низовые подразделения продолжают передавать утратившую актуальность информацию. Во-вторых, сроком на год разрешается вводить так называемую временную оперативную отчетность; на следующий год ее можно попросту переутверждать. Впрочем, практика показывает, что обычно обходятся без этой последней формальности: отчетность, введенная как временная и оперативная, устанавливается без ограничения срока...

Фактов и примеров такого рода множество, и все они похожи друг на друга, как родные братья. Вот, скажем, в 1986 г. *Известия* сообщают: "Работники ЦСУ выявили, что "ведется незаконная отчетность по запросам Минлегпрома СССР, и официаль-

¹ В. Сухачевский. Из чего пьет лошадь, или деловая бумага без дела. – *Известия*, 3 октября 1983 г.

ным письмом предложили прекратить бумажную круговерть. Реакция на это последовала весьма своеобразная: объем запрещенной отчетности был увеличен более чем в четыре раза – с 580 до 2800 показателей”¹.

Наверное, данная тема ясна и не требует дополнительных комментариев.

Существует еще один скрытый от глаз способ размножения управленческого аппарата. Заложен этот способ в самую сердцевину отраслевого управления.

В свое время, восстанавливая министерства во время реформы 1965 г., стали формировать комплексные предприятия, способные функционировать практически автономно. Предприятия как бы становились многоотраслевыми, ориентированными на разнопрофильную продукцию. ”В конечном счете специализация министерства оказывалась уже, чем специализация первичных звеньев, – пишет доктор экономических наук Г. Попов. – Вот почему в 1965 г. насчитывалось немало предприятий, которые можно было бы с равной долей обоснованности отнести к трем-четырем министерствам (...). Что же касается отраслевых министерств (...), то в 1965 г. была восстановлена та их система, которая исторически сложилась к моменту создания совнархозов. Таким образом, (...) отраслевая структура промышленности не продиктовала единственно возможного набора министерств и распределения между ними предприятий”² (выделено мной. – С.А.). То есть уже с самого начала, еще при формировании новой структуры, в нее закладывалась бомба, которая неминуемо должна была взорваться.

Она и взорвалась. Отрасль не удавалось сосредоточить в руках одного министерства. Добыча нефти, например, курировалась несколькими ведомствами; в то же время ряд предприятий Миннефтепрома вообще не был связан с нефтедобычей и т.д. Подобная ситуация складывалась везде, где ни возьми. Понятие ”отрасль” стало гораздо более широким, нежели ”министерство”, а удельный вес изделий, непрофильных для выпускающих их министерств, к началу 80-х гг. стал оцениваться примерно в 18% общего валового выпуска продукции. Пятая часть! Пятая часть продукции выпускается в порядке ”самообеспечения”, для ликвидации внутриведомственных, а то и внутризаводских неувязок, зачастую кустарно и непроизводительно.

Невозможность удовлетворить общественную потребность узкоспециализированными министерствами, доказывает Г. Попов, приводит к непосильной нагрузке на министерский аппарат и к необходимости создания новых министерств. Перед нами, таким образом, образец механики размножения управленческих

¹ В. Сухачевский. Девятый вал ”входящих”. – Известия, 23 марта 1986.

² Г. Попов. Развитие отраслевого управления промышленностью. – Коммунист, № 18, 1982, с. 48–59.

звеньев, связанный уже и с экономической базой производства, и с его организационной структурой, основанной на ведомственности.

Ведомственность сегодня – это опухоль в горле страны, из-за которой дышать становится все труднее. А корни ее – в позиции управленческого персонала, который численно множится и привилегий своих не упускает, заставляя измученный народнохозяйственный организм не деятельно двигаться и расти, как свойственно всему здоровому, а все более затихать, избегая удушья.

И вот теперь, предварительно подготовленные вопросами, касающимися различных сторон общественной и производственной жизни, мы займемся самым интересным – познакомимся с универсальным механизмом торможения (работающим равно по всем направлениям), о котором шла речь на январском (1987 г.) Пленуме ЦК КПСС. Мы увидим, каким образом решение правительства, попав в руки огромного отряда управленцев, претерпевает ряд метаморфоз, которые и делают в конечном итоге невозможным исполнение этих решений.

Основных способов достичь такого результата существует три.

ПЕРВЫЙ заключается в том, что главное, генеральное постановление раскладывается на ряд более мелких, каждое из которых главному *не противоречит*, но которые в совокупности сводят возможность исполнения к нулю. "Более мелкие" могут добавляться и по ходу дела, как бы корректируя его в сторону неисполнения, приводя в несоответствие с уже действующими экономическими стимулами. Можно, напротив, создать стимулы, противоположные указанию.

ВТОРОЙ способ проще. Практически в каждом постановлении правительства имеется брешь: неясность, недоговорка, неконкретная общность, так что трактовать это постановление можно неоднозначно. Вот в эту-то "брешь" с неизбежностью набирается "вода" – и через некоторое время корабль тонет.

И тот и другой способы получают конкретное выражение в виде борьбы с правительственными решениями на уровне "малого законодательства", то есть инструктивных документов, с одной стороны, показывающих, что аппарат управления функционирует как бы в пользу государственных интересов, а с другой – реально использующихся исключительно на потребу самого аппарата.

ТРЕТИЙ способ не только прост, но и гениален, если только бывает гениальная извращенность. "Во исполнение" указаний свыше управленцами отдаются приказы вниз, но как бы с перегибом, слишком уж ретивые, а в силу этого не подкрепленные экономическими выкладками – административные окрики: сделать, и все тут! Эдакий якобы исполнительский раж. При этом

необходимые материальные ресурсы многочисленных задействованных отраслей не балансируются. Скажем, без увеличения поставок руды не выпустишь дополнительный прокат, а невыполненный прокат этот уже заранее расписан по заводам-изготовителям. В результате рождаются народнохозяйственные диспропорции, ничем невосполнимые, – и правительство вынуждено сделать шаг назад, чтобы их выправить, корректируя собственные решения. Обвинить аппарат управления нельзя: его работники рьяно старались! Результат же этих стараний превращается в опасный крен экономики, поскольку срыв в одной отрасли тянет за собой цепочку срывов во многих других, а далее недопоставки по договорам и т.д.

Примеров всех трех методов разрушения правительственных постановлений – неисчислимо много. Мы остановимся на наиболее характерных.

Способ первый: "малое" законодательство против "большого" (инструктивный).

В этом смысле нет более масштабного позора, чем судьба щекинского эксперимента. В 1972 г. заместитель председателя Госплана Н.П. Лебединский высказывался по поводу зародившегося в недрах экономической реформы метода: "Одновременно хочется сказать о необходимости более широкого использования щекинского опыта материального стимулирования. (...) Щекинская система позволяет вскрывать дополнительные резервы экономии труда за счет совмещения профессий, расширения рационализаторства, увеличения норм обслуживания (...) и т.д. В выигрыше остаются и трудящиеся, зарплата которых ставится в прямую зависимость от повышения производительности труда, и государство"¹. Короче говоря, персонала меньше – продукции больше, плюс зарплату можно зарабатывать: лучше трудишься, значит – и больше денег получаешь.

Но тогда возникает мощный стимул к развитию экономико-хозяйственной демократии на местах и подрываются корни "уровниловки". Следовательно, эксперимент надо пресечь. Вот здесь и срабатывает "вариант № 1".

Три кита, на которых стоит щекинский метод, – это стабильный на несколько лет план производства, "замороженный" на этот же срок фонд заработной платы и право распоряжаться сэкономленной частью этого фонда для поощрения работников за интенсификацию труда. Сначала все было хорошо: сокращали численность, наращивали объем, доплачивали за совмещенные профессии. "Потом началась обычная корректировка планов и фондов, – читаем мы горькие слова в газете "Правда", которая провела всестороннее расследование данного вопроса на совещании типа "круглого стола". – Щекинцы, имея лучшие в отрасли производственные показатели, оказались в крайне затрудни-

¹ Беседа с заместителем председателя Госплана СССР Н.П. Лебединским. ЭКО, 1972, № 3, с. 3–10.

тельном финансовом положении. Достигнутая к концу года экономия фонда зарплаты сокращала "базу" для нового плана, и фонд на каждый последующий год оказывался урезанным. Это привело к тому, что при введении в 1975 г. новых окладов и тарифных ставок комбинат был вынужден из-за недостатка средств отменить 1700 работникам положенные надбавки и доплаты. За прошлую пятилетку (1976–1980 гг. – С.А.) плановый фонд зарплаты щекинцев уменьшен на 1300 тысяч рублей"¹.

Прислушаемся к ходу совещания. Заместитель начальника отдела Госплана В.К. Москаленко, объясняет: это из ряда вон выходящий случай...

(Постановление 1979 г., дескать, предусматривает учитывать выполнение годовых и пятилетних планов так называемым нарастающим итогом. Запрещена корректировка планов, и фонд зарплаты должен определяться по долговременным, твердым нормативам. А коллективам предоставляется право распоряжаться сэкономленным фондом зарплаты.)

Голос из зала: – Как выполняются эти пункты постановления?

Ответ:

– Медленно и половинчато. К сожалению, и после принятия постановления практика осталась старой.

Один за другим встают директора заводов и объединений, работающих в условиях эксперимента, и констатируют каждый свой собственный "из ряда вон выходящий" случай, когда корректировки продолжаются. Это относится также и к другим отраслям и регионам, не только к Подмосковию и не только к химикам. Здесь и легкая промышленность, и "Сельхозтехника". Правда пишет: "Сходным образом было "выведено" из рядов щекинцев и такое крупное объединение, как "АвтоКрАЗ". Оно первым в автомобилестроении стало работать по-щекински и добились высоких результатов. Пятилетнее задание по темпам роста объема производства и производительности труда выполнило на два года раньше..."

Стоп, стоп! Не проскочить бы мимо этих слов: пятилетнее задание – на два года раньше! Мы, конечно, можем предположить, какую панику это должно было вызвать в рядах управленческого персонала высоких звеньев. Читаем:

"Однако (! – С.А.) Главгрузавтопром отменил установленный ранее предприятию норматив зарплаты на рубль реализованной продукции и тем самым, по существу, остановил эксперимент. В последующие три года, когда возобновилось планирование показателей по труду "от достигнутого", объединение "АвтоКрАЗ" резко снизило темпы роста: по объему выпуска продукции – в два раза, по производительности труда – в 2,5 раза".

¹ По Щекинскому методу – новое ускорение. *Правда*, 14 июня 1982 г.

А вот и конкретная процедура, как оно делается. Говорит В.К. Бородин, замминистра по производству минеральных удобрений: "Чтобы выполнить задание, надо принять на работу, даже с учетом внедрения достижений науки и техники, 84 тыс. человек. Нам же запланировали прирост ресурсов только на 21 тыс. человек. Мы просим: коль нет резерва численности, сохраните хотя бы фонд заработной платы. По расчетному нормативу нам недодают около 280 млн. рублей фонда заработной платы. Таким образом, все увеличение объема производства мы должны практически получить за счет роста производительности труда, но без его материального стимулирования. Разумные регламентации – это хорошо, но чрезмерные – становятся тормозом (...)".

Значит, цепочка тянется к планирующим органам. Отметим. Но дело тут двуединое – низовые организации берегут свой административно-управленческий персонал и не сокращают его по щекинской методу, потому что и без того существует практика установления заданий по сокращению АУП, пишет *Правда*. Еще одна рогатка на пути эксперимента.

Ну, а какова же (среди прочих) доля тех, кто трудится по-щекински?

В 1982 г. она составляла... 6% промышленных предприятий страны, отмечает *Правда*. За пятнадцать лет результат, с учетом потенциальных возможностей, ничтожный.

Борис Михайлович Сухаревский, курирующий в Госкомтруде вопросы заработной платы, так комментирует этот итог, отвечая журналисту А. Радову¹:

– Щекинский метод возник преждевременно, а потому нам пришлось его поправить.

"Поправили его вот как. За три первые года эксперимента на "Азоте" высвободили каждого седьмого работника, а продукции стали давать в два (!) раза больше. Пора было переводить на эксперимент и другие отрасли, то есть уже не на эксперимент, а на новую систему труда. Когда начался массовый переход предприятий на работу по-щекински, Госкомтруд СССР вместе с другими ведомствами предложил новые условия эксперимента, существенно отличающиеся от первоначальных. Прежде всего был вычеркнут пункт, который давал право переводить в фонд материального поощрения и оставлять в коллективной копилке предприятия основную часть экономии зарплаты. И получилось так: щекинское движение пошло с этого времени на убыль".

Вот теперь – внимание: разговор журналиста А. Радова с начальником подотдела планирования труда и промышленности в Госплане СССР Голубевым, который спрашивает:

"– Вы могли бы назвать мне хотя бы один документ, в котором было бы какое-то ущемление щекинского метода? – Не знаю, на что рассчитывал Станислав Николаевич Голубев, задавая этот вопрос.

¹ А. Радов. Щекинский парадокс. – *Октябрь*, 1982, № 4, с. 162–175.

– Зачем же тогда, – в свою очередь спросил я, – надо было в апреле семьдесят восьмого года специально принимать постановление четырех ведомств о возвращении к первоначальным условиям щекинского эксперимента?”

Вникая во всевозможные инструкции свыше, А. Радов пишет в очерке “Щекинский парадокс”: “Пытаюсь разобраться, где граница между действительным щекинским методом и его подделками. Честно говоря, разобраться трудно. Инструкция по применению простого по своей идее метода имеет бесчисленное множество пунктов и подпунктов.

– Порой инструкции ставят нас в тупик, особенно те, что противоречат и духу и букве эксперимента. А инструкции по щекинскому методу таковы, что в них трудно вписаться, – так прокомментировал ситуацию со щекинским методом известный наш экономист академик Абел Гезевич Аганбегян”.

Академик рассказывает о печальном опыте Омского нефтехимического комбината. Это немолодое предприятие увеличивало производительность труда на два процента в год. Потом, в начале девятой пятилетки, его перевели на щекинский эксперимент, и оно увеличило производительность труда сразу... на 48%. То-то перепугались “наверху”! Вследствие этого испуга Министерство нефтеперерабатывающей и нефтехимической промышленности ликвидировало в начале десятой пятилетки метод на заводе, и он снова дает прирост два процента в год.

Об объединении “Омскнефтеоргсинтез” писал И. Огнев в очерке с характерным названием “Флагман дает течь”¹. В 1972 г. там подвели итоги первого этапа щекинского эксперимента. Они превзошли все ожидания: на 57,5% увеличилась производительность труда, высвободили за три года около двух тысяч человек. До конца пятилетки эксперимент продлили – высвободили еще 1700 человек, увеличили рост производственных показателей.

Схема сработала та же: Госплан, Госкомтруд и Минфин за несколько лет семь раз (!) поменяли порядок эксперимента, все туже закручивая гайки. В результате в 1980 г. комбинат провалил все задания десятой пятилетки, несмотря на многочисленные корректировки в меньшую сторону. А ранее применявшиеся доплаты частью вошли в новые, ужесточенные тарифы, а частью их “съели” нормативы, собрав в себя щекинский уровень интенсификации труда, “правда, – пишет И. Огнев, – неизвестно, на каком основании”. И подводит итог: “Словом (...) создается впечатление, что кто-то нарочно хотел отбить охоту к щекинскому методу и немало преуспел в этом”.

Ко всему добавим, что и у щекинского “Азота”, и у омского комбината отобрали преимущественное право в обеспечении жильем – это уж для гарантии, чтобы нокаутировать. А лежачих – еще и затоптать: согласно существующей методике, ИТР

¹ И. Огнев. Флагман дает течь. – ЭКО, 1981, № 8, с. 108–138.

не получают доплат за сокращение численности рабочего персонала, и, когда специалисты покидают завод, на остальных ложится бесплатная работа по обеспечению всего фронта производства. "Это заставляет покидать объединение даже тех, кто десятилетия там проработал". А ведь объединения, работающие по-щекински, не освобождаются и от ежегодного сокращения АУП, которое планирует Минфин!

Щекинский метод разрушен привнесенными положениями и инструкциями, но его идея, экономически тождественная социализму, выжила. В 1985 г. *Экономическая газета* (№ 38, сентябрь) писала примерно то же, что говорил т. Лебединский в 1972 г.: "...Это открывает широкие возможности для использования щекинского опыта". Речь шла о введении новых нормативов. Но уже совершенно очевидно, что *никакое* введение *никаких* нормативов никак не отразится на развитии щекинского метода, если не решить проблему противоречий между управленческими кадрами и общенародными интересами.

Теперь – примеры более частного свойства, но не менее наглядные.

Всем известно сегодня про Сумский эксперимент. Он как бы подхватил выпавшее из рук прошлых реформ знамя и упорно, вопреки всему, несет его в бой, работая на принципах самофинансирования. Разработана, в частности, система премирования, гибко связывающая исполнителей и ИТР с выработкой.

Однако инструктивные ограничения срываются и здесь и приводят к тому, что система поощрения за основные результаты хозяйственной деятельности не работает. Дело в том, – пишут специалисты-руководители объединения, – что мы не имеем права платить рабочему за счет фонда зарплаты премии больше 40% тарифной ставки, а инженерно-техническому работнику (кроме мастеров) за счет фонда материального поощрения свыше 50% оклада. Есть и другие ограничения. В результате достижения высоких производственных и экономических показателей премии ИТР и служащих достигали потолка – 50%. Все дополнительные показатели работы, за которые надо бы поощрять работников сверх этого предела, потеряли практическое значение. А их, добавим, много, этих показателей, и каждый приносит лепту в план предприятия и в карман работника... но показатели эти потеряли практическое значение. Если нельзя свернуть шею эксперименту, то по крайней мере можно его затормозить.

Но здесь – речь об одном объединении. Щекинский "Азот" тоже не трогали, пока он был в единичном варианте. Опыт сумчан станет опасен (и его нужно будет дискредитировать) позже, когда он начнет выходить на арену больших цифр. А сейчас к нему слишком много внимания, чуть не персональная опека... надо подождать. У сумчан свой опыт, у аппарата управления – свой. Действовать нужно масштабно, не на уровне завода или объединения, что и начинает происходить с 1987 г., когда экспе-

римент сумчан перешагнул рамки предприятия; но об этом речь впереди.

Теперь наступила пора обратиться ко второй части механизма, превращающего наши планы в пустые прожекты.

Способ второй. "Белые" начинают и проигрывают.

Нам сейчас предстоит удивительный сеанс одновременной игры в шахматы сразу на многих досках, причем играть мы будем за "черных". "Белыми", с правом первого хода, будет играть правительство, отдавая распоряжения по тем или иным вопросам. Наша задача, "отстаивая" интересы производственно-управленческого персонала, использовать теоретические ошибки "белых" и – выигрывать. Так, в непосредственном действии, мы наилучшим образом сможем изучить еще один метод борьбы "черных" за существование.

Итак, "белые" делают первые ходы и в начале 1966 г. переводят группу основных промышленных министерств на условия реформы. А мы начнем анализировать позицию, которая складывается на доске, и видим ослабленную пешку: пункт 4 постановления Совета Министров, где говорится: "Предоставить министерствам право выделять подведомственным предприятиям, переведенным на новую систему планирования и экономического стимулирования, средства для выплаты премий по итогам социалистического соревнования, *при недостаточности у них сверхплановой прибыли, за счет свободного остатка сверхплановой прибыли других предприятий данного министерства*"¹. Мы подчеркнули эти слова (и впредь будем подчеркивать в тексте) для того, чтобы нагляднее увидеть, где у "белых" позиция неустойчивая. Ведь фактически предприятиям говорят: можете работать не напрягаясь – поможем за счет передовиков!

В ответ средние предприятия действительно начинают как бы виснуть на плечах у тех, которые получше, – а давление на ослабленную пешку усиливается. Совет Министров СССР, чтобы ее укрепить, через год принимает постановление, где регламентирует резерв министерств и ведомств для оказания финансовой помощи предприятиям и хозяйственным организациям. Сам по себе этот факт вроде бы положительный – должен ведь вышестоящий орган иметь условия для маневра. Однако, защищая пешку, "белые" открывают центр, и нам можно начинать атаку на короля. "Установить, – читаем мы пункт 5, – что создаваемый (...) резерв министерств и ведомств (...) может быть использован (...) на возмещение потерь, образующихся у предприятий в результате *изменения в установленном порядке планов* этих предприятий".

Потом, к концу партии, когда корректировка планов станет мощнейшим рычагом давления на производственные организа-

¹ Решения партии и правительства по хозяйственным вопросам, 1968, т. 6, с. 14–16.

ции (а как следствие – и на правительство), стоит вспомнить эту позицию, сложившуюся еще в дебюте. Ведь само допущение того, что планы могут быть изменены, противоречило духу реформы, исходившей из твердых долгосрочных заданий (как, впрочем, и следующей, 1979 г.). Но данная проблема, как мы помним, относится уже к третьему способу борьбы за существование управленческого аппарата, к несбалансированному административно-плановому давлению, поэтому мы ее коснемся чуть ниже. Сейчас наша задача – выявить бреши в позиции “белых”.

Цепляясь за пешку, в 1983 г. Совет Министров разрешил примерно вдвое увеличить резерв для оказания помощи отстающим предприятиям, причем на этот раз деньги можно было передавать не производству, а главкам, которые и распределяли финансы окончательно. Характерная деталь: главкам, “которым не разрешено образовывать резерв для оказания финансовой помощи подчиненным объединениям, предприятиям и хозяйственным организациям”¹ – так говорилось в постановлении.

“Черные” за это время успевают далеко продвинуться в центре: основным критерием оценки деятельности является масса балансовой прибыли, которая делится по нормативам на часть, поступающую обществу в целом, и часть, направляемую на нужды данного коллектива. В этой системе экономия по плате за фонды не дает коллективам увеличить свою долю прибыли. Значит, передовые предприятия оказываются во все более невыгодных условиях по сравнению с отстающими, которым за их счет оказывают “финансовую помощь”. К 1978 г. уже складывается положение, когда при стимулировании коллективов, исходя из выполнения плана, нормативы стимулирования обратно пропорциональны уровню эффективности. Это ставит в лучшее положение коллективы с низким уровнем эффективности. Им легче работать, а льготные нормативы поощрения выравнивают их с теми коллективами, где уровень эффективности выше”². Создается не просто сложная ситуация, а прямая угроза для белого короля. Дальнейший ход событий мы знаем: реформа 1979 г., которая потерпела фиаско из-за того, что не удалось создать сбалансированный план (“черные” делают шах) и как следствие заинтересовать объединения в результатах собственного труда. Мат. А начиналось все с пешки: допустили возможность для одних участков производства хорошо жить за счет других.

Конечно, по ходу партии были сделаны очень серьезные ходы как с той, так и с другой стороны; в основном это относится к поиску стимулов во всех областях экономики, способ-

¹ Решения партии и правительства по хозяйственным вопросам, 1985, т. 15, ч. I, с. 208–211.

² Л.И. Макеева. Производственные объединения и хозрасчет. – ЭКО, 1978, № 4, с. 97–108.

ных привести к резкому подъему эффективности. Но корень ситуации, ее начало – в этой ослабленной пешке, из-за которой складывалось затруднительное для "белых" положение на доске.

"Белые" делали в миттельшпиле курьезные ходы. "В случаях, когда возникает недостаток собственных оборотных средств по объединению в целом, образовавшийся по вине управления объединения, – читаем мы в постановлении 1973 г., – (...) управление объединения обязано восполнить образовавшийся недостаток собственных оборотных средств путем проведения организационно-технических мероприятий, обеспечивающих повышение рентабельности в последующие периоды, а в необходимых случаях также за счет временного (...) снижения до 30% отчислений от прибыли в фонды экономического стимулирования (...) управления объединения (...)"¹.

То есть самому административному аппарату предлагалось определить: "моя вина", и снизить себе на 30% фонды экономического стимулирования. (Заодно наказывались бы уборщицы и сторожа, также относящиеся к категории АУП.) Одним словом, "белые" делают ходы так, будто рассчитывают, что мы, "черные", обязаны им подыграть. И тут же сами подставляют фигуру: "Разрешить Госбанку СССР: а) предоставлять (...) объединениям кредит на срок до двух лет на временное восполнение недостатка собственных оборотных средств (...) под обязательства управлений соответствующих объединений о проведении конкретных мер, обеспечивающих восполнение недостатка собственных оборотных средств".

Ну как?.. Если управленцы не захотят себя наказывать, то им можно помочь – лишь бы пообещали, что исправятся. Правда, никаких санкций за нарушение такого обещания не предусмотрено, и "черные" уже в 1973 г. съедают на доске фигуру, продолжая атаковать. Конец партии известен.

А вот другая позиция на другой доске. Реформа 1965 г. выдвинула стратегию: развитие стимулированной нормативами инициативы предприятий, направленной на комплексное развитие производства. То есть – упор на то, чтобы пешки превратились в ферзей. В апреле 1979 г., незадолго до третьей реформы, Совет Министров издает постановление: "В целях накопления опыта применения комплексной системы организации производства (...) министерствам СССР внедрить в 1979 г. в порядке эксперимента в базовых производственных объединениях (комбинатах) и на предприятиях применяемую на Волжском автомобильном заводе комплексную систему организации производства труда, управления и заработной платы"². Вот как! В порядке

¹ Решения партии и правительства по хозяйственным вопросам. 1974, т. 9, с. 415–426.

² Решения партии и правительства по хозяйственным вопросам. 1981, т. 13, с. 13–15.

эксперимента каждому министерству завести по дитятку и нежно его любить. Если уж за четырнадцать лет подобная система, взятая за основу, превратилась в одинокую пешку, окруженную черными фигурами, то нужно сесть и заняться домашним анализом, а не отдавать сопернику директиву через доску, как ему играть. Он не прислушается.

Ну, а если домашнего анализа не проводить, то можно зевнуть и ладью. Например, можно перечислить, какие показатели утверждаются в пятилетних планах, чтобы вселить уверенность в производственников: можете ориентироваться на их (показателей) определенное число (которое к 1979 г. много больше, чем в 1965 г., но все-таки ограничено), а в конце данного пункта приписать: "Остальные показатели пятилетнего плана утверждаются министерством самостоятельно". И отдать тем самым инициативу в руки "черных", а уж за ними дело не станет. Как и показала практика.

На третьей доске решаются сразу два вопроса: о капитальном строительстве и функциях Советов. От каждого из них зависит (мы это знаем) принципиально многое. И в этой ситуации, в обоюдоостром миттельшпиле, когда каждый ход может решить исход партии, "белые" ... отдают ферзя! Мы уже упоминали постановление Совета Министров СССР от 1 марта 1978 г., где, в частности, говорится следующее: "Советам Министров союзных республик, министерствам и ведомствам СССР, исполкомам Советов народных депутатов в 1978–1980 гг. обеспечить:

(...) завершение создания в городах служб единого заказчика по строительству подрядным способом жилых домов, объектов культурно-бытового назначения и коммунального хозяйства, возложив функции единого заказчика на исполкомы Советов народных депутатов..." – шах "черным"! Реализуя этот пункт, надо передать в руки Советов реальную власть над процессом застройки территории, ее комплексного освоения и т.д., то есть следующим ходом выиграть партию! Из-под шаха не сделать рокировку, "черным" некуда деться, но вместо выигрыша "белые", как уже говорилось, теряют ферзя. Читаем: "...возложив функции единого заказчика на исполкомы Советов народных депутатов или на предприятия (организации) министерств и ведомств, осуществляющих основные объемы строительства объектов (...) в данном городе (...)"¹. Ход, обозначаемый (??). Когда хозяином территории оказываются ведомства, дальнейшее подразумевается однозначно. Это "дальнейшее" мы уже увидели во всей полноте, когда с недоумением всматривались в нереализованные постановления по капстроительству и в полное бесправие Советской власти на местах. Той самой власти, которая законодательно имеет право на все.

¹ Решения партии и правительства по хозяйственным вопросам, 1979, т. 12, с. 221–222.

Можно было бы переходить от одной доски к другой, но количественное умножение примеров ничего нового не добавит. Везде можно видеть примерно одинаковую картину, везде решается один и тот же этюд: "белые" начинают и проигрывают.

И нужно сделать однозначный вывод, без которого эти проигрыши будут продолжаться бесконечно. Нужно понять, что правительственные распоряжения отдаются в принципиально неправильной форме: так, будто они должны исполняться. А они исполняться не должны, поскольку аппарат, функция которого заключается в их реализации, заинтересован в том, чтобы они не исполнялись. Поэтому практически в любом постановлении (особенно же в тех, которые несут революционную новизну типа реформ) отыскиваются бреши, в эти бреши вводятся черные фигуры, а дальше экономико-социальный механизм, умело направленный, своим ходом перемалывает попытки что-либо кардинально изменить. И здесь мы приходим к совершенно естественной мысли о том, что чем выше расположены звенья аппарата управления, тем большую роль они играют в этом процессе. Это, далее, неизбежно приводит нас к пониманию, что функция центральных планирующих организаций (Госплана, Госснаба, Госкомтруда, Госкомитета по науке и технике, Министерства финансов и т.п.) самым тесным образом связана с особыми интересами управленцев и не может не служить именно этим интересам.

И, поняв это, мы переходим к третьему способу разрушения наших надежд на лучшее.

Способ третий. Несбалансированность экономики, искаженное планирование и корректировка планов.

"Осуществляя возложенные на него функции, Госплан СССР должен решительно выступать против ведомственности и местничества" – из положения о Государственном плановом комитете СССР. А вот что по этому поводу говорится в центральной печати:

"Действовавший доселе (конец 1985 г. – С.А.) хозяйственный механизм и система управления не только не ограждали, но и насаждали ведомственную психологию. Взять, к примеру, плановые критерии, основанные на принципе "от достигнутого". Работа металлопрокатчиков и машиностроителей оценивалась по тоннажу. Строители получали зарплату за истраченные средства. Транспортники отчитываются за тонно-километры... Все это нацеливало министерства, объединения и предприятия на промежуточные показатели, обособленные от государственных задач.

(...) Структура (Госплана. – С.А.) сегодня такова, что во многом способствует укреплению ведомственных перегородок. Практически каждое министерство замыкается в Госплане на отраслевой отдел или сектор, где, как правило, работают бывшие министерские сотрудники. Нередко они так и остаются вы-

разителями ведомственных интересов (...). Одна из главных трудностей, на которую сетуют местные представители Госплана, – укоренившийся в центральном аппарате ведомственно-отраслевой подход к делу”¹.

Далее. Говорит доктор экономических наук Р.А. Белоусов, руководитель кафедры управления социально-экономическими процессами Академии общественных наук при ЦК КПСС о том, что: Госплан и Госснаб СССР взвалили на себя непосильную ношу. Эти органы гордятся тем, что они охватывают материальными балансами движение 80–90% валового продукта. Но могут ли они реально контролировать и эффективно направлять эти огромные потоки весьма разнообразной продукции?

Ассортимент выпускаемых в народном хозяйстве изделий насчитывает сейчас около 20 млн. наименований и типоразмеров. Среди их производителей 44 тыс. самостоятельных промышленных предприятий и объединений, 32 тыс. строительных организаций, 47 тыс. совхозов и колхозов. Реализация продукции для населения осуществляется через 1 млн. предприятий розничной торговли и общественного питания. Легко подсчитать, что общее число межхозяйственных связей исчисляется многими миллиардами потоков конкретных изделий, услуг, денежных перечислений.

Ну, а 80–90% этих потоков держит, словно небесный свод, на своих плечах могучий Госплан. А поскольку нет закона, регламентирующего деятельность планирующих органов и устанавливающего их ответственность, Госплан имеет возможность делать с небесным сводом все, что захочет. Мы помним судьбу щекинского начинания и тех, кто приложил руку к тому, чтобы это начинание закончилось.

Укрепление ведомственных барьеров и попытка (заведомо безнадежная, если не сказать – умышленно безнадежная) контролировать миллиарды операций со стороны верхних планирующих эшелонов естественным образом отражаются на политике министерств. К деятельности этих структурных подразделений мы сейчас и обратимся.

В краеугольном постановлении от 4 октября 1965 г. (реформа) говорится: “Прекратить неправильную практику внесения частных изменений в утвержденные планы, а также изменений отдельных показателей плана”... – вот если бы на этом остановиться! Но из игры в шахматы за “черных” и за “белых” мы уже знаем, что в любом постановлении следует искать ослабленную фигуру. Находим ее, продолжая чтение текста: прекратить практику внесения изменений в утвержденные планы, а также изменений отдельных показателей плана... *”без соответствующего уточнения других показателей. Изменения планов предприятий вышестоящими организациями могут допускаться в исключительных случаях, после предварительного обсуждения этих*

¹ В. Шилов. Ведомственность. – Советская Россия, 24 августа, 1985 г.

изменений с руководством предприятия, с одновременным внесением (...) необходимых поправок во взаимосвязанные показатели плана и взаимоотношения с бюджетом"¹.

Ну, а раз признается возможность корректировок, тут и до щекинской эпопеи недалеко: известно, как проходят "обсуждения" вышестоящих органов с предприятием.

Мы уже понимаем, какие предполагаются следствия. Совет Министров, проверив исполнение положений реформы, отмечает 10 августа 1967 г.: "Имеют место серьезные недостатки в планировании (...). Некоторые министерства и ведомства (...) вносят в течение года много изменений в планы (предприятий. — С.А.)². Ту же самую ослабленную фигуру мы видим в "Положении о производственном объединении" — это уже 1974 г.: "Плановые задания, утвержденные производственному объединению (комбинату), должны быть стабильны, а их изменение может производиться вышестоящим органом лишь в исключительных случаях, после предварительного обсуждения этих изменений с администрацией объединения..."³.

Реформа 1979 г. вообще допускает корректировку планов без всяких "исключительных случаев", если предприятием осваивается новая продукция или вводится новая техника. Здесь даже заранее отработана процедура согласования подобных деяний, т.е. корректировок, с Госпланом СССР. Это означает "полный хозрасчет" наизнанку, поскольку корректировка планов предусматривает также корректировку договорных обязательств по поставкам. Ну, а объяснить все тем, что "вводится новая техника" или "выпускается новая продукция", как мы понимаем, несложно. Пункт же 47 постановления гласит: "В случае уточнения заданий пятилетнего плана на соответствующий год одновременно могут быть внесены *необходимые поправки* (! — С.А.) и в нормативы образования фондов экономического стимулирования за данный год". Все учтено до деталей: знают, где упадут, и расстилают солому. В 1981 г. на XXVI съезде КПСС (как нами и предполагалось) была отмечена ситуация, когда "белые" получали шах через каждый ход: "План — это закон, потому что только его соблюдение обеспечивает слаженную работу народного хозяйства. Будем говорить откровенно: эта очевидная истина стала забываться. *Широкие масштабы приобрела практика корректировки планов в сторону их понижения.* Такая практика дезорганизует хозяйство, разлагает кадры, приучает их к безответственности.

(...) Могут быть и бывают случаи, когда корректировка планов необходима (...). Когда же с такими случаями приходит-

¹ Решения партии и правительства по хозяйственным вопросам, 1968, т. 5, с. 658–685.

² Там же, с. 556–562.

³ Решения партии и правительства по хозяйственным вопросам, 1976, т. 10, с. 136–180.

сталкиваться все чаще и чаще, возникает понятная тревога. Не слишком ли часто мы идем на поводу у тех, кто хочет облегчить себе жизнь – ходить в передовиках, получать премии, фактически не выполняя планов”¹.

В 1983 г. директор завода И. Еднерал пояснил во время обсуждения хода реформы газетой *Правда*: “...пятилетних планов нет не только в министерствах, но и на заводах (...). И сегодня наши заказчики не знают, что будем делать для них не только в 1990-м, но и в следующем году. Все, как и прежде, идет от достигнутого уровня (...). Кто же должен в конце концов нести за это ответственность? Думается, не в последнюю очередь руководители Госплана СССР.

И, увидев, что творится в министерствах, мы снова поднимаемся в Госплан, выслушав напутствие Н. Ольшевской, начальника отдела новых методов планирования Минтехмаша. Она скажет: “...недоработана система сбалансированных заданий. (...) Раньше недоставки металла в нашей отрасли составляли 4,6%, а в прошлом (1982. – С.А.) году мы получили на 9,6% металлопроката меньше, чем планировалось. Металла, значит, не додают, а планы с отрасли не снимают. Какой в этом смысл?”

“Многие требования вышестоящих органов, их управленческие решения оказываются необеспеченными, ибо за ними стоит небаланс”², – академически спокойно объясняет нам профессор С. Хейнман данный парадокс. Выходит, чуть-чуть перестаравшись, можно свести на нет решения любого ранга так же эффективно, как и противодействуя им: запланировать, скажем, работу предприятиям какой-то отрасли с некоторой нагрузкой, а для этого – нагрузить энергетиков, дающих топливо, а для них должны поставить оборудование, но его надо сделать – из металла; а вот металла-то и недодать... процентов на шесть, на восемь. Причин-то можно найти массу. В результате произойдет сбой в одном (любом!) звене, и пошла рваться вся цепочка. “Подкова отпала – лошадь захромала; лошадь захромала – командир убит; командир убит – армия бежит. В город враг вступает, пленных не щадя, потому что в кузнице не было гвоздя”. Примерно такая, воспроизведенная по памяти схема срabатывает и в данном случае. И сразу на место реальной информации ползут дутые цифры: “Несбалансированность планов становится и питательной средой для приписок. (...) Искаженная в результате приписок информация способствует принятию необоснованных хозяйственных решений. Очевидное для коллективов предприятий (расхождение. – С.А.) видимых ими реальных результатов производства с объявленными итогами оказывает деморализующее влияние на работников, снижает трудовую дисциплину, ухудшает отношение к труду, отрицательно влияет и на отноше-

¹ Материалы XXVI съезда КПСС. М., Политиздат, 1981, с. 50.

² С.А. Хейнман. Организационно-структурные факторы экономического роста. ЭКО, 1980, № 5, с. 32–52.

ние к социалистической собственности. Действующая система стимулирования нередко толкает администрацию и членов коллективов *на подгонку итогов под нормы, необходимые для премирования*”, – продолжает С. Хейнман.

Нелишне освежить память и насчет дисциплины поставок. В 1965 г. был установлен такой порядок, согласно которому при срыве *любой позиции* по договорам план поставщика признается невыполненным, несмотря на перевыполнение плана по другим позициям.

А в 1983 г. было принято постановление ЦК КПСС и Совета Министров СССР “О серьезных недостатках в соблюдении договорных обязательств по поставкам продукции и повышении ответственности министерств, ведомств и предприятий в этом деле”. Там, в частности, говорилось, что “на дисциплине поставок отрицательно сказывается допускаемая практика изменения планов производства в сторону уменьшения, корректировки их под фактическое выполнение программы (...), что приводит к нарушениям хозяйственных связей между предприятиями. (...) Выполнение плановых заданий производства (...) и обязательств по поставкам продукции потребителям (...) не стало еще (еще! – С.А.) основным критерием оценки результатов хозяйственной деятельности (...)”¹.

Как же так? – зададимся мы вопросом, понимая, в какой узел сплетены несбалансированность планов на “самом верху”, их корректировка в министерствах и недопоставки потребителям. Значит, и здесь должна быть пробоина, через которую в трюм течет вода, отчего корабль и дает такой сильный крен?

“Пробоину” искать недолго. Выступая на декабрьском (1983 г.) Пленуме ЦК КПСС, Генеральный секретарь ЦК Ю.В. Андропов объяснил: “Спрос с хозяйственных руководителей за выполнение договоров и заказов повышен. Это так. Но все-таки есть еще “лазейки”, которые позволяют выплачивать премии при неполном выполнении заданий по поставкам. *Плановыми органами узаконен даже специальный термин: “предельный процент невыполнения”*. Правда, инструкцией сделана оговорка, что этот показатель недисциплинированности – иначе его назвать никак нельзя – должен быть в пределах одного-двух процентов и лишь в исключительных случаях – трех процентов.

Но раз позволено в принципе нарушать договора, то некоторые руководители используют это “право” в полную силу. Скажем, ряд министерств машиностроения в текущем году применил максимальный предел невыполнения договорных обязательств почти для половины предприятий”. (Напомним, что и в 1986 г. планы по поставкам не выполнили четверть предприятий страны.)

¹ Решения партии и правительства по хозяйственным вопросам, 1985, т. 15, ч. I, с. 74–78.

Давайте обобщим все, что было описано в этом разделе. Все время упоминалась (может быть, излишне абстрактно) привилегия, которую производственно-управленческий аппарат получает в целом. В первую очередь – это (упрощая) возможность трудиться меньше, чем требуется, получая ту же зарплату. Это относится и к тем, кто зарабатывает, условно говоря, 120 рублей: отдача может не превышать шестидесяти – так уж поставлен производственный процесс, а совесть – категория не экономическая.

Льготы, которыми в силу своего положения может пользоваться руководство, естественно, распределяются неравномерно, и чем выше положение членов этой группы на иерархической лестнице, тем большая доля непропорционально разделенного национального дохода ими присваивается. В том числе – и в виде определенных должностных благ. Следовательно, именно верхняя часть управленческого аппарата и обязана вносить *самые серьезные искажения* в действия правительства.

Не следует при этом забывать, что покоится эта верхушка на многомиллионном слое управленцев, выразителем которого является и без опоры на который малейшее поползновение, ущемляющее государственные интересы, каралось бы по Особой части Уголовного кодекса. Отсюда становится ясно, почему первоначальные искажения в планировании, вносимые в верхнем хозяйственном эшелоне (Госплан, Минфин, Госснаб, Стройбанк и т.д.), не только не приостанавливаются в нижележащих подразделениях, но быстро приобретают необратимый характер. И наоборот: "малое законодательство", с помощью которого "внизу" успешно душат законодательство большое, получает негласную поддержку свыше – в форме неконкретных рекомендаций, постановлений с очевидными изъятиями и тому подобное. Какие цели при этом преследуются и какая "программа" выполняется, мы уже представляем.

Бюрократизация, насаждение ведомственности, затратные экономические нормативы и прочее – все это методы, с помощью которых реализует собственную политику производственно-управленческий аппарат. Рассматривать подобные явления под иным углом зрения означает впасть в близорукость. Вся совокупность описанных методов и составляет основу механизма торможения социально-экономического развития, а срабатывает этот комплексный механизм, как мы убедились, безотказно.

Нам следует со всей отчетливостью понять – *катастрофа грозит, и она близко*. Если в самое ближайшее время не удастся повернуть народное хозяйство на новые рельсы, к интенсификации, это будет означать полную, безоговорочную, позорнейшую капитуляцию во всех областях: экономической, идеологической, политической, а затем и в военной.

Между тем факты свидетельствуют, что осуществление этой революционной программы может быть сведено до уровня част-

ных мероприятий, что означает ее провал, в силу тех же причин, по которым не удалось реализовать главные положения всех предшествующих реформ.

Признаки беды

Если проследить по публикациям центральной печати ход крупных послевоенных реформ, то можно заметить, как первоначальные громкие оптимистические заявления о том, что "теперь" все должно пойти по-другому, сменялись отдельными негодующими комментариями – дескать, на некоторых участках народного хозяйства темп перехода к новому стилю еще недостаточен... Затем общий тон менялся на тревожный, поскольку подобных участков становилось все больше, проходило несколько лет, и судьба намечавшихся перемен оказывалась под угрозой. Начинали появляться статьи с названиями типа "Требуется коренная перестройка...". Назревал хозяйственный кризис, что приводило к необходимости проведения новой реформы, – а затем симптомы повторялись.

Примерно такая же смена тональности наблюдается и в правительственных постановлениях. Так, спустя полтора года (!) после принятия кардинальных решений о восстановлении министерств и переводе ведущих отраслей промышленности на принципиально иные условия хозяйствования (реформа 1965 г.) Совет Министров отмечает: "Госплан СССР и Государственный Комитет Совета Министров СССР по материально-техническому снабжению еще не решили ряд вопросов, связанных с внедрением новой системы планирования и экономического стимулирования, предусмотренных постановлением Совета Министров СССР"¹, – констатируя самый откровенный саботаж.

Не наблюдаются ли в нынешний, переломный период те же опасные симптомы, свидетельствующие о вырождении едва начавшихся преобразований? Взглянув под таким углом, мы сейчас коснемся тех же производственных и социальных вопросов, которые разбирались в предыдущих разделах – проблем науки в ее связи с практикой, системы нормативов и стимулов в народном хозяйстве, методов планирования и так далее, – с единственной целью: выяснить, как проявляет себя в новых условиях известный уже нам механизм торможения. С апрельского (1985 г.) Пленума, наметившего магистральные пути развития социально-экономической сферы, и XXVII съезда партии (февраль 1986 г.) прошло достаточно времени, чтобы сделать определенные выводы.

¹ Решения партии и правительства по хозяйственным вопросам, 1968, т. 5, с. 556–562.

Подводя итог трем кварталам 1986 г., когда речь шла уже не о каком-то абстрактном "улучшении показателей", а о выполнении вполне определенной программы, ЦК партии констатировал, что "курс на обновление проводится без должного динамизма. Хотя общество в целом решительно настроено на перемены, процесс перестройки идет сложно, противоречиво, неравномерно (...), встречает сопротивление тех, кто в эгоистических интересах пытается сохранить отжившие порядки и привилегии. Тормозом перестройки являются бюрократические извращения в аппарате управления (...).

Деятельность органов управления должна способствовать развитию инициативы масс. Однако важные политические решения ЦК и правительства в этом направлении нередко наталкиваются на инертность министерств и ведомств, которые (...) не торопятся передавать права предприятиям и объединениям, продолжают посылать огромное количество циркуляров, создавая видимость активной работы, не решая в установленные сроки конкретные задания и поручения. (...)”¹. Итак, снова "общество в целом" настроено на перемены, а управляющие звенья срывают направленные на это решения правительства. Картина, как говорится, до боли знакомая.

Казалось бы, ясно: прибыль должна стать основой для деятельности предприятий; зарплату на всех уровнях следует связать с конечным продуктом; система госзаказов призвана обеспечить сочетание маневренности и гарантированного выполнения производственных заданий по основным видам продукции... Действуйте!

Между тем выясняется, что те объединения и предприятия – а их было около двух с половиной тысяч, – которые в 1987 г. в порядке пробы работали в условиях полного хозрасчета и самофинансирования, точно так же, как и прочие, недовыполнили план по реализации продукции (нельзя же считать серьезной разницу между теми и этими в 0,4%!). В целом это означало для экспериментаторов недополучение 400 млн. рублей накопленных. Можно списать неудачу на то, что, являясь островками в море бесхозяйственности, предприятия в условиях хозрасчета не смогли в полной мере раскрыть свой потенциал. Однако нужно также помнить, что к ним было приковано внимание верхних органов власти – а это в некотором смысле компенсировало накладку, связанные с общими народнохозяйственными диспропорциями.

Выходит, что-то не так с хозрасчетом. Что именно – обнаружить нетрудно, особенно теперь, когда огромное количество предприятий начало работать в новых условиях. Дело в том, что произнести, как магическое заклинание, три слова: самофинансирование, самоокупаемость, хозрасчет – и ждать, что "Сезам" откроется, есть попытка уйти в мир иллюзий. Чтобы схема зара-

¹ В ЦК КПСС. – Правда, 1 октября 1986 г.

ботала, требуется задействовать нормативные рычаги, отладить систему приоритетов и разрешить использовать любые способы для достижения народнохозяйственных целей, не запрещенные Законом о государственном предприятии (объединении).

Так вот, именно на уровне запуска и отладки происходит столь существенное искажение исходных посылок, что в лучшем случае все возвращается на круги своя, к славным временам застоя. В худшем – хозрасчет выворачивают наизнанку, делая невыгодным для трудящихся и предприятий то, что выгодно государству, и наоборот: выгодное для себя – невыгодным обществу.

Кратко, для наглядности, коснемся одного из способов – как это делается. Такие, несколько суховатые для изложения пассажи могли бы показаться скучными, если в конечном итоге не объясняли бы технологию того, как нас всех вместе обирают. Другое слово трудно найти, поскольку как же иначе можно назвать происходящее, когда общество недополучает огромные средства? Скажем, на 1987 г. предполагалось получить прирост национального дохода 4,1%, а получили – 2,3!¹ Разница, которую можно посчитать с карандашом в руках, составляет около 13 млрд. руб., то есть с учетом стариков и младенцев у нас из карманов вынули по сорок шесть рублей на брата. Эти деньги мы должны были в той или иной форме получить, но не получили – каждый из двухсот восьмидесяти миллионов человек. Для кого-то это месячный размер пенсии, для кого-то пособие на ребенка, а в целом здесь коммунальные услуги, продукты, транспортные расходы... Народное хозяйство в целом из-за потери запланированных тринадцати миллиардов ограничило возможности для саморазвития в ускоренном режиме: это констатировал Совет Министров СССР.

Итак, на чем же с первых шагов буксует хозрасчет? На том, например, что внедряются заведомо ненормальные нормативы (два этих слова умышленно поставлены рядом). Скажем, отрасль за отраслью возвращаются к определению зарплаты, исходя из так называемой товарной продукции, что стимулирует накручивание "вала" и прямо заинтересовывает предприятия в росте материало- и фондоемкости производства. Недурно, правда? Хозрасчет тут явно ни при чем.

Ну, а как быть с принципом оплаты труда, призванным связать интересы работников с конечным продуктом? Вот что пишет по этому поводу член-корреспондент АН СССР П. Бунич, председатель Научного Совета академии по проблемам хозрасчета и самофинансирования:

"В настоящее время (1-й квартал 1988 г. – С.А.) в оплате труда сохраняются крупные недостатки. (...) система лучше прежней, (...) она хотя бы ориентирует, подталкивает трудовые

¹ Ю. Рытов. Хозрасчету – работать. – Известия, 26 января 1988 г.

коллективы к увеличению объемов продукции. Но этим ее прогрессивность и исчерпывается. Во всем остальном действующая система воспроизводит прежние коренные пороки"¹. В чем же эти пороки заключаются? В первую очередь в оплате труда от завышенной "базы", когда новый фонд зарплаты – по сути дела, тот же старый, отражающий не достигнутые результаты, а разбухшее штатное расписание. "Если качество работы при этом улучшилось, то фонд зарплаты не увеличится. Возможно, даже уменьшится из-за падения объемов производства. Если продукция обновилась, то фонд зарплаты сократится почти наверняка – достигнутые объемы продукции обычно временно падают", – пишет П. Бунич. А в итоге? В итоге – ложка впереди сошки. Все это быстро оборачивается тем, что начинают преобладать неоправданно большие ложки, особенно на предприятиях, которые плохо работают, но зарабатывают, как и те, что работают хорошо.

Есть еще один подводный камень. Казалось бы, показатель нормативной чистой продукции (НЧП) – прогрессивный критерий, отражающий, сколько собственного труда затрачено на изготовление изделия. Однако вот беда: поскольку на основе НЧП исчисляется фонд зарплаты, постольку никакого интереса к экономии предшествующего труда, уже овеществленного в сырье, материалах и комплектующих, в топливе, оборудовании и т.д., не происходит. Не здесь ли причина того, что в 1987 г. энергоемкость национального дохода возросла на 0,9% вместо запланированного снижения на 1,8%, а металлоемкость снизилась только на 1,8% – предполагалось же на 4,3% (т.е. втрое больше)²?

Читатели, не связанные профессионально с экономикой, могут предумать, что здесь образовался теоретический тупик. Отнюдь нет! Специалисты давно предлагают выход: определять фонд зарплаты, исходя из критерия фактической чистой продукции (ФЧП), который как раз и вносит поправку на затраты предшествующего труда, расход энергии и материалов, пошедших на изготовление изделий, и т.д. Этот показатель уже работает на предприятиях Миннефтехимпрома СССР... и больше нигде.

Все остальные министерства, как уже говорилось, снова переходят (в завуалированной форме, разумеется) к оценке труда "по валу", опрокидывая наши надежды на ускоренное развитие.

Но если оценка работы хозяйственных звеньев на базе показателей, включающих повторный счет прошлого труда (валовой, товарной и реализованной продукции), приводит к падению темпов роста производства и производительности труда, почему эти показатели протаскаваются как ведущие?

¹ П. Бунич. Результаты и оплата труда. – *Экономическая газета*, 1988, № 9, с. 6.

² Об итогах выполнения плана в 1987 году. – *Известия*, 24 января 1988 г.

Ответ искать недолго¹. Во-первых, потому, что в отличие от общенационального дохода, определяемого для народного хозяйства в целом по показателям, не носящим затратный характер, уже на уровне республик товарная продукция выступает в качестве ведущего критерия ("малое законодательство" против большого). Госпланы республик разворачивают этот показатель по областям, и местные власти требуют выполнения прежде всего именно данного пункта от предприятий.

Во-вторых, все это следствие того, что работа отраслей на региональном уровне оценивается, как и прежде, по "валу". По "валу" и товарной продукции судят о состоянии партийной и советской работы в области или крае. (Этот ход – принципиально важный, и нам следует его отметить, поскольку благодаря ему выводятся из игры те силы, которые могли бы помешать политике протаскивания затратных показателей в качестве главных окончных.)

Между тем ясно, что валовые показатели, вытесняющие прибыль, рентабельность и прочие "буржуазные штучки", способны *развалить* любые правительственные попытки вывести страну на интенсивный путь развития. Заметим, что развал всегда сопровождается созданием эдакого благотворительного фонда в помощь слаборазвитым хозяйствам, чтобы, не дай бог, у хорошо работающих предприятий не появилось стимула продолжать работать хорошо. То, что во всю мощь эта механика действует и теперь, – страшно. Ведь, например, свяжи зарплату работников с объемом продукции в рублях, и никакой силой не оторвешь их интересы от "вала". А ведь такая (затратная, по сути) система оплаты получает все большее распространение с октября 1987 г.!

Если бы мы с читателями, выступая от лица планирующих органов, захотели провалить реформу, но при этом выглядеть ее, реформы, радетелями и подвижниками, нам нужно было бы сделать только одно маленькое усилие. Нам нужно в стартовых условиях создать такую систему нормативов, когда каждая отрасль при переходе на хозрасчет лишь воспроизводила бы в другом исчислении запланированные фонды оплаты труда, практически оставляя все по-старому, лишая тем самым предприятия и их работников стимулов для развития. На словах мы пропагандировали бы формы хозрасчета по схеме один или два, когда, скажем, из выручки отчисляются амортизирующие средства, стоимость сырья и комплектующих, а потом при создании "хозрасчетного дохода" формируется фонд оплаты труда, связанный с конечным результатом. Якобы связанный! – именно в силу того, что, громко ратуя за вышеуказанный красивый механизм, мы стали бы в реальной жизни по-тихому протаскивать то самое планирование от "базы", о котором шла речь выше. Это

¹ См.: Круглый стол "Делового Клуба". – Правда, 23 марта 1987 г.

означало бы вливание в каждую бочку меда ложки дегтя, делающего всю бочку непригодной к употреблению, поскольку хозяйственникам пришлось бы выбирать между выполнением договоров и обеспечением зарплаты и темпов роста. Как оно сейчас зачастую и происходит...

Самое главное, что не только экономисты видят подобное несоответствие между словом и практикой. Когда речь заходит о хозрасчете, с высоких трибун нас уверяют в том, что скоро предприятия ждет реальный переход к самокупаемости и что платить всем начнут за собственный труд. На деле же получается, что той четверти предприятий, которые в СССР превысили себестоимость продукции, а 13% вообще нерентабельны¹, за счет прочих, рентабельных, будут оказывать финансовую помощь. Закон о производственном предприятии предусматривает возможность сохранения обанкротившихся производств сколь угодно долгое время: формулировки на этот счет носят настолько двусмысленный характер, что по отношению к социализму похожи на издевательство. В Венгрии, например, так называемый "Закон о банкротствах" дает право выступать инициаторами ликвидации должника его кредиторам. Ничего подобного в нашей юрисдикции нет.

Нужно особо отметить, что попытки выйти из экономического тупика наталкиваются не на инерцию уже, а на явное сопротивление (которое в удобных случаях лишь приобретает форму инерции). Процессы, препятствующие перестройке экономики, в своей совокупности выглядят как хорошо организованный саботаж. Нет ни одного крупного решения в этой сфере, которое не было бы извращено на практике.

Если взять Закон о государственном предприятии, который (казалось бы) гарантировал трудовые коллективы от вмешательства в их самостоятельность, то выясняется, что именно с помощью этого законодательного акта продолжает осуществляться диктат министерств. В положении о госзаказе сказано, что он носит обязательный характер. Под этой маркой объем госзаказа в планах предприятий доводят почти до 100% (как это сделали, скажем, с Первым подшипниковым заводом в Москве), обходя такие критерии, как выгода от размещения госзаказа для предприятий, охват этим видом задания лишь ограниченного круга продукции и взаимная ответственность сторон. А вместе с тем с помощью такой жесткой колодки, надетой на шею производству, можно внести разбалансировку в работу отраслей, оставаясь вроде бы ни при чем. Делается это так: металлурги практически всегда недопоставляют продукцию на заводы – на те же подшипниковые, коль скоро о них зашла речь. Академик Н. Чумаченко и доктор экономических наук М. Айзенштейн со страниц *Правды* рассказывают нам о том, как всю запланированную к выпуску на пределе мощностей продукцию ме-

¹ Д. Валовой. Перелом. – *Правда*, 12 февраля 1988 г.

таллургов охватывают теми же госзаказами. Но из-за всевозможных случайностей выпуск ее может быть снижен на пять процентов. Эти пять процентов тянут за собой срыв договорных поставок. резервов на такие "особые" случаи, повторяющиеся постоянно, в течение десятилетий, "сверху" не выделяют, в результате чего народное хозяйство в целом недополучает 24 миллиона подшипников в год. А ведь эти подшипники уже расписаны потребителям, и, следовательно, не появятся машины и механизмы, создаваемые на их основе... А все началось с жесткого госзаказа металлургам. Интересно, что на подобную ситуацию сегодня жалуются повсеместно – директора заводов стонут: картина приобрела достаточно четкую форму. А куда жаловаться? М.С. Горбачев приезжал на Первый подшипниковый. Узнав, что 99,7% производственных возможностей завода охвачены госзаказом, так что нет никаких условий для хозрасчетного маневра, "М.С. Горбачев заметил, что только через взаимозависимость, через сочетание интересов производителя и потребителя можно выработать их нормальные взаимоотношения. Только через договоры, нормативы можно решать эти вопросы"¹.

То же самое говорилось и до того, как с помощью госзаказов начали ломать хозрасчет низового производства. Видимо, несладко приходится партийному руководству страны, если оно вынуждено констатировать, что самые благие начинания топятся благодаря умному саботажу. Если уж легкая промышленность, мобильность и гибкость которой должна превышать среднесоюзную, оказывается на 100%(!!) охвачена госзаказом, вплоть до использования лоскутов в швейном производстве, то о чем можно говорить вообще?

А что происходит с так называемыми контрольными цифрами? Они попросту... становятся обязательными. И если "вал" как ориентировочный критерий еще не страшен, то стоит ему перейти в разряд нормативных, он тут же превращается в фактор разрушения. Как почти всюду и случается.

Пойдем дальше. Реформа ценообразования, без которой слово "хозрасчет" вообще произносить не следует, чтобы не выглядеть смешным; внедрение этой реформы затягивается. Проблем здесь столько, что одноразовой акцией вряд ли все можно решить, но до тех пор, пока не начать хоть что-нибудь делать, попытки ввести реальные хозрасчетные отношения обречены на неудачу. Вопрос поставлен давно и, отдаляя время его решения, тем самым легко поставить вообще всю экономическую реформу на край, за которым начинается ее падение и гибель.

Применение затратных нормативов также практикуется сплошь и рядом. С их помощью легко поставить предприятие на колени перед министерствами. Поскольку не ясно, как быть в

¹ Правда, 8 марта 1988 г.

ситуации, когда предприятия находятся в разных технических и экономических условиях (степень изношенности фондов, рентабельность и т.д.) и единые нормативы окажутся несправедливы, речь идет о создании индивидуальных критериев. Вот здесь, как уже говорилось, существует возможность все повернуть вспять: теория не проработана, а в мутной воде поймать рыбку несложно: в жертву тем, кто работает плохо, принести тех, кто на своих плечах тянет весь груз.

Если еще к тому же начать "сверху" контролировать сбыт продукции, как это сделали, например, по отношению к ПО "БелавтоМАЗ", и без того уже расписав всю экономическую жизнь предприятия через нормативы, можно считать, с самостоятельностью "внизу" почти кончено.

Прибавим к этому юридическую беспомощность предприятий, которые обязаны, как выяснилось, выполнять инструктивные акты, даже если они противоречат законодательству, помножим на ведомственность, которая напоминает петлю на шее у хозрасчета, отнимем четверть национального дохода, которая омертвляется в виде незавершенного капитального строительства, и мы получим результат, который можно характеризовать как начинающийся некроз реформы. Некроз этот может стать прогрессирующим, поскольку уже ясно, что производство с самого начала функционирует принципиально в ином режиме, чем предполагалось.

Коснемся теперь тех форм и методов борьбы управленческого сословия с перестройкой, которые освещались в предыдущем разделе. Помимо затягивания пусковых сроков для важнейших начинаний (мы помним тревожные сводки о подобных случаях, перерастающих в систему, перед гибелью прошлых реформ), помимо этого, задействованы те же три основных способа борьбы с прогрессом. Вот некоторые примеры и соображения на данный счет.

ЦК КПСС и Совет Министров СССР принимают постановление "О мерах по коренному повышению качества продукции", об этом сообщает *Правда* в июле 1986 г. Прямо скажем, более серьезного, жесткого, с использованием экономических рычагов постановления по этому вопросу еще не было: оно отражает всю глубину назревших проблем. Но, наученные горьким опытом игры за "черных", мы внимательно изучим документ и обнаружим, что атакующий ферзь "белых" сам недостаточно укреплен и может быть пойман достаточно примитивным способом. Читаем: "Потребителю продукции предоставлено право расторгать в одностороннем порядке договор с поставщиком в случае неоднократной поставки им продукции низкого качества. При этом поставщик обязан приостановить или прекратить выпуск данной продукции и возместить потребителю ущерб, возникший в результате расторжения договора ("черные" теряют фигуру за фигурой. — С.А.). Руководители, по вине которых допущено расторжение договора, подлежат привлече-

нию к ответственности в соответствии с действующим законодательством, а министерства, в ведении которых находятся такие поставщики, обязаны обеспечить восполнение продукции в сроки, согласованные с потребителями" (выделено нами. – С.А.).

Ферзь "белых" глубоко проник на территорию черных фигур и оказался в ловушке. Все перечисленные санкции сработают, если будут выполняться два условия: а) полный хозрасчет (который пока не внедрен и внедряется крайне тяжело) и б) всеобщая договорная дисциплина (ее пока нет). Без этих условий потребитель продолжает оставаться в зависимости от поставщика и попросту не пойдет на юридическую и финансовую ссору с ним, чтобы не остаться без сырья, комплектующих и т.д.

И еще одно: "...в сроки, согласованные с потребителями". Если бы стояло условие: "в первоочередном порядке" – то есть нарушил – и сразу же, в ущерб прочей своей работе, изволь исправить дело, – вот тогда "черным" был бы поставлен шах с угрозой для короля. А "согласование" с потребителем, который от тебя зависит, – это фикция. Совесть, повторимся, – категория неэкономическая, и не следует на нее уповать. Постановления, значит, все еще рассчитаны на то, что их будут выполнять... История здесь пока не учит.

То же самое относится к принятому в сентябре 1986 г. постановлению "О дальнейшем совершенствовании управления строительным комплексом страны", где, с одной стороны, министерствам и ведомствам запрещается вводить дополнительные ограничения по фондам заработной платы и штатам предприятий, а с другой – предоставлено право разрабатывать структуру и штаты подразделений и даже создавать, реорганизовывать и ликвидировать строительно-монтажные организации в пределах фонда зарплаты, исчисленной по нормативу. А норматив, как известно, устанавливает то же министерство. Снова "цугцванг": какой бы ход "белые" ни сделали, все равно проигрывают.

Что касается Закона о государственном предприятии, то, несмотря на явно прогрессивную суть, в нем содержатся элементы большой разрушительной силы, способные взорвать его изнутри. Давайте обратимся для примера хотя бы к статье 14, пункту 4 – это место (если провести сравнение с опубликованным в феврале 1987 г. проектом) было подвергнуто самой серьезной трансформации. Речь идет об оплате труда различных категорий служащих на предприятии. Вроде бы теперь все должно быть хорошо: предприятие само станет определять формы и системы оплаты труда, не допуская уравнительности; оно получило также право самостоятельно вводить доплаты за совмещение профессий и расширение зон обслуживания, устанавливая размеры этих доплат без ограничения сверху. Отменено и правило соблюдения средних окладов, и обязательное соотношение численности работников разных категорий... Однако вот инте-

ресный момент: предприятию предоставляется возможность доплачивать руководству и служащим, как говорится в Законе, не за результаты работы вверенных подразделений, а за ... "высокие достижения в труде и выполнение особо важной работы на срок ее проведения". Снова неконкретная общность! В том-то и дело, что не за труд надо платить, тем более что труд-то не нормирован, но именно за его результат! А относительно "особой важности работы", так ведь у нас неважной попросту не бывает... Поэтому коль скоро бюрократический аппарат вздумает воспрепятствовать новой системе оплаты АУП, у него будет прекрасная формальная возможность зацепиться якорем за дно и остановить весь корабль. По крайней мере, Закон не вынуждает предприятие в данном вопросе следовать только по новому фарватеру...

Таких моментов в Законе множество. Нерегламентированность взаимоотношений между предприятием и вышестоящим органом; право вмешиваться "сверху" в деятельность предприятия, навязывая ему сверхплановую работу (о сроках выполнения основного плана или выделения дополнительных лимитов – ни слова); невнятные формулировки там, где речь идет о распределении прав между дирекцией и советом трудового коллектива; порядок, согласно которому "в особых случаях" предприятию выделяются финансовые средства из отраслевого кармана (мы понимаем, что речь идет о подкармливании нерадивых хозяйственников); поправки юридического порядка для бракоделов (они могут с выгодой продать на сторону продукцию, не принятую получателем); наконец, прямая установка на длительное содержание убыточных предприятий, которые начинают выступать уже в качестве вечной категории, подобно закону физики, – все это и многое еще может превратить лозунг о том, что перестройка тождественна революции, в издевательство над ее сутью. Читателю предоставляется возможность самостоятельно, используя положения Закона, опубликованного 1 июля 1987 г., проанализировать следующие его статьи (пункты указаны в скобках): 7(1); 9(1, 3, 5); 12(2); 14(2); 16(4); 17(4); 18(1); 23(1). Условие: найти ослабленную фигуру и показать, каким образом "белые" могут получить мат наиболее быстрым путем. Подобное домашнее задание даст пищу для размышлений и на некоторое время сможет заменить решение самых головоломных кроссвордов.

Вот еще маленький пример, так сказать, методический ключ: в решениях июньского (1987 г.) Пленума ЦК КПСС сказано, что суть перестройки экономики – в переходе от преимущественно административных к экономическим методам руководства на всех уровнях, а в Законе о предприятии речь идет о *преимущественно экономических методах*... Нетрудно догадаться, что означает эта маленькая поправка: здесь далеко не игра словами.

Ну, а как у нас обстоит дело с одним из самых живучих ме-

тодов борьбы управленческого аппарата за существование и размножение – бумаготворчеством? В какой степени удачной оказывается объявленная против этого зла война?

В 1986 г. объем отчетности, по одним данным, сократился на 27%, причем более чем наполовину уменьшилась оперативная отчетность; по другим данным, общий объем снизился примерно вдвое. Однако, как отмечало Политбюро ЦК КПСС, "в целом отчетность (...) продолжает оставаться громоздкой (...). Имеются факты, когда вопреки установленному порядку отдельные партийные и советские органы, министерства и ведомства запрашивают большую дополнительную отчетность, без нужды загружая ею хозяйственные организации"¹.

Делается это, как и раньше, известными нам методами: в целях контроля выполнения плана вводится дополнительная, временная, оперативная суточная отчетность. В Читинской области, например, половину печатной продукции типографий составляют... бланки различных форм. Замелькали в газетах статьи с названиями типа "Ветвится контора", а мы понимаем, что ветвистые конторы и бумаготворчество – родные сестры. В апреле 1986 г. *Экономическая газета*, № 18, поместила статью под названием "Кружит бумажная метель...", которую не следует читать перед сном – иначе придется глотать таблетки. Там тоже приводятся цифры, но главное – видна жесткая, несгибаемая позиция министерств: и впредь наращивать количество показателей, запросов и т.д.

2 апреля 1987 г. Политбюро ЦК КПСС снова рассматривало вопрос о состоянии статистики с целью "коренного совершенствования" этого рода деятельности. Удастся ли?..

Идет война, и война жестокая: сопротивление новому стилю хозяйствования возрастает. В конце концов мы чувствуем, что эта война отражается на нас самих (хоть жизнь и приучила нас, среднестатистических, держаться подальше от передряг), – потому что проблемы социально-бытовой сферы касаются в конечном итоге каждого. А здесь метод *инструктивного* подавления инициативы проявляется в обнаженной наглядности. Так, в очередной раз переутверждена и принята в качестве регламентирующего документа для предприятий бытового обслуживания инструкция, разработанная еще в 1964 г., – так сказать, бабушка отечественного бюрократизма. Вот и обслуживают нас на уровне 1964 г., нечего и жаловаться. При том, что создаваемым кооперативам этой сферы каких только препятствий не чинят!

Мы проиграли и проигрываем везде, где наши интересы пересекаются с интересами управленческого персонала. Виртуозно владея всеми рычагами механизма торможения, управленческий аппарат где мягко, а где жестче отодвигает – от реальной возможности проводить собственную политику – и массы народа, и правительство.

¹ В Политбюро ЦК КПСС. – *Правда*, 24 мая 1986 г.

О причинах этого явления следует говорить со всей научной определенностью. Между тем объяснить современные процессы наука об обществе не может в силу того, что опутана стереотипами. Стереотипы эти необходимо ломать, иначе мы никогда не поймем, отчего попали в кризисные условия и отчего кризис продолжает развиваться, поскольку, хочется этого кому-нибудь или нет, картина, которую можно наблюдать, свидетельствует: в сложившихся условиях перестройка осуществляться не может.

Политический аспект проблемы. Марксизм о бюрократизме.

В той ситуации, которая сложилась сегодня, ясно, что происходит отчетливое противоборство между теми, кто желал бы осуществить реформу, и теми, кто этого не хочет. Дальше таких посылок обществоведение не пошло, продолжая кормить нас манной кашей. В общую кастрюлю при этом оказываются намешаны интересы малых групп, психология рвачей, коррупция руководящих работников, нежелание управленцев расставаться с креслами, добавлен перчик морального разложения нации и соленые слезы по поводу отсутствия серьезных теоретических разработок в области марксизма, которые позволили бы объяснить упадок социализма вместо его расцвета. Все это подслащено рассуждениями о том, что, дескать, инертность народа – дело психологически глубокое, присущее вообще всем людям планеты, так что Ванька на печи – отнюдь не исключение.

Такой вот кашей с ложечки потчуют нас некоторые философы и экономисты со страниц газет и журналов, приговаривая при этом: не нужно строить иллюзий и ждать быстрых результатов от перестройки до тех пор, пока не будет осуществлена *целостная* система мероприятий ("за маму..."); ведь все мы советские люди, классовых антагонизмов у нас быть не может, значит, все кончится хорошо ("за папу..."). Социализм нас сам по себе вывезет ("за дедушку..."), ведь мы на месте не стоим, развиваемся, а предыдущие реформы показали, как бывает хорошо, когда все дружно начинают делать общее дело ("за бабуш..."), – стоп!

Бабушки-то, сколько их было, скончались – да не сами по себе, а были задушены с помощью удавок, о которых мы вели речь выше. "Дедушка"-социализм, на глазах которого все это произошло, опустился, впал в однобокость и явно занедужил. Чтобы поправить его здоровье, нужно искать лекарство – и здесь нам не обойтись без теории.

В данном разделе тезисно будут обозначены проблемы, подробное теоретическое обоснование каждой из которых потребо-

вало бы объема не меньшего, чем весь представленный здесь материал. В сжатом виде выводы этого раздела должны придать направленность размышлениям читателя, а уже ему самому предоставляется возможность подтвердить или опровергнуть с помощью аргументов и логики сформулированную здесь концепцию.

Концепция эта позволяет выявить главную причину развивавшихся за последние тридцать лет общественно-экономических процессов – так сказать, определить ведущую шестерню. Для того чтобы это сделать, необходимо взглянуть на происходившее (и происходящее) с точки зрения для марксистской идеологии определяющей, – с точки зрения классовых интересов. Ибо "люди всегда будут глупенькими жертвами обмана и самообмана в политике, пока они не научатся за любыми нравственными, религиозными, политическими, социальными фразами, заявлениями, обещаниями разыскивать интересы тех или иных классов"¹. Эти слова Ленина надо понимать в том смысле, что именно классовые интересы определяют в своей совокупности политику государства. Мы видим, как производственно-управленческий аппарат все больше навязывает обществу приемлемый *прежде всего для аппарата* путь развития. Так, может быть, перед нами именно класс? Ответ на этот вопрос принесет с собой и решение относительно способов борьбы с механизмом торможения – детищем управленцев.

Вспомним, какие же признаки характеризуют класс. Мы уже касались кратко некоторых из них, когда обнаружили слияние АУП и инженерно-технического состава производства в единый комплекс. В полном объеме определение класса, которое дал В.И. Ленин, звучит следующим образом.

"Классами называются, – писал он, – большие группы людей, различающихся по их месту в исторически определенной системе общественного производства, по их отношению (большей частью закрепленному в законах) к средствам производства, по их роли в общественной организации труда, а следовательно, по способам получения и размерам той доли общественного богатства, которой они располагают.

Классы, это такие группы людей, из которых одна может присваивать труд другой, благодаря различию их места в определенном укладе общественного хозяйства"².

Таким образом, признаками класса являются: 1. Численность. 2. Место в системе производства. 3. Отношение к средствам производства. 4. Роль в организации труда. 5. Способы получения и размеры доли общественного продукта. 6. Возможность присвоения труда других классов благодаря месту в народнохозяйственном укладе.

Имеет смысл сразу оговориться: такой признак, как отноше-

¹ В. И. Ленин. Полн. собр. соч., т. 23, с. 47.

² В. И. Ленин. Полн. собр. соч., т. 39, с. 15.

ние к средствам производства, в настоящее время в нашем государстве утратил свою классовообразующую природу и де-юре и де-факто. Колхозники, например, являясь собственниками на свои средства производства, являются также и членами государства, где средства производства обобществлены. В равной степени все социальные группы населения отчуждены от собственности и не являются ее настоящими владельцами. На основании этого признака невозможно отличить интеллигенцию от рабочих – аргументы можно приводить до бесконечности.

Не представляет сомнения, что и рабочие, и крестьянство с социальной точки зрения представляют собой классы, поскольку обладают всеми классовообразующими признаками. Это *многочисленные* отряды трудящихся, занимающих совершенно *определенное* место в системе производства (сельскохозяйственных продуктов, предметов потребления или средств производства). Их *роль* в организации труда сводится к функции исполнения, то есть конкретной деятельности, связанной с созданием конечного, вещественного, материального продукта. *Способ* получения ими общественного богатства – это конкретный труд, которым определяется и получаемая *доля* национального дохода, а "присвоение труда" других классов осуществляется путем эквивалентного обмена через механизм государственного распределения.

(Здесь не будут рассматриваться многочисленные промежуточные слои – сельские механизаторы, "рабочая интеллигенция" и так далее. В нашу задачу входит выявить классовую структуру общества.)

Лица преимущественно умственного труда, обозначаемые достаточно расплывчатым термином "народная интеллигенция" (сюда относятся врачи, ИТР, юристы, художники, педагоги, библиотекари, работники связи и так далее), единым классом, исходя из ленинского определения, не являются.

Интеллигенция потому не может быть единым классом, что ее разрозненные группы занимают самое *различное* место в системе производства; потому что ее роль в организации труда крайне *неоднородна* и распределяется как среди управленцев, так и среди исполнителей, а также лиц, не подпадающих ни под одну из этих категорий ("свободные", или "творческие", профессии). Также принципиально *разнятся* и *способы* получения своей доли общественного продукта у разных слоев интеллигенции, начиная с твердо установленных окладов (ИТР) и кончая значительно выраженной зависимостью от случая и конъюнктуры (художники). Наконец, *доля* получаемого от общества продукта между слоями интеллигенции распределяется неравномерно, причем количество вложенного в обучение труда играет лишь малую роль при получении этой доли: лучше может оплачиваться не то, что выстрадано долгими годами школярства, а результат короткого озарения; иногда же великое и заурядное оплачивается одинаково, и это также подтверждает общую

мысль. Что касается возможности присвоения чужого труда, то в целом у интеллигенции эта возможность отсутствует, ибо по большей части государство оплачивает ей конкретный результат ее деятельности.

Вот почему интеллигенция классом не является.

Но один из ее быстрорастущих отрядов, а именно производственно-управленческий аппарат, все больше приобретает присущие именно классу черты. Давайте внимательно взглянемся в этот процесс, вспомнив уже отмеченные нами закономерности.

Вопрос о численности мы в этом смысле решили: административный слой представляет из себя группу, большую, чем колхозное крестьянство.

Место этой группы в системе производства четко определено: управление на всех уровнях – от цеха до отрасли.

Роль данной социальной группы (мы об этом также говорили) сводится к организации труда; именно в таком качестве управленческие звенья выступают по отношению к процессу непосредственного создания материального продукта.

Мы также знаем, что производственно-управленческий аппарат обладает собственной, статистически выраженной долей национального дохода. А поскольку система оплаты основной массы управленцев не поставлена в зависимость от результатов их работы – появляется и особый способ получения этой доли. Более того, непропорционально уменьшенный трудовой вклад (относительно общественно необходимого) создает возможность присвоения производственно-управленческим аппаратом чужого труда – уже не путем эквивалентного обмена, а именно используя свое положение в системе общественного производства.

Таким образом, перед нами во всей совокупности признаков – класс. Трудно в это поверить, особенно учитывая наше кондовое убеждение, что в общественных дисциплинах ничего нового открыто быть не может, а Марксом и Лениным сказано все. Между тем марксизм – это инструмент, которым следует препарировать историю, и сам В.И. Ленин дал несколько блестящих примеров развития теории в новых условиях. "...Это неверно, – уточнял он понятие "пролетариат". – Это правильно по Марксу, но Маркс писал не про Россию, а про весь капитализм в целом, начиная с пятнадцатого века. На протяжении шестисот лет это правильно, а для России теперешней неверно". Вот так – круто и утвердительно.

Итак, перед нами класс. Каковы же его политические цели?

Здесь надо сразу расставить акценты. Целью любого класса в любой общественной формации (вопреки подразумеваемым, а часто и высказываемым на страницах печати мыслям) является не благоденствие общества в целом, а благоденствие данного класса. История учит, что, если интересы какого-либо класса расходятся с интересами общества, если классу становится тесно в рамках данной общественной организации, а его рост

определен экономической и политической ситуацией, он ломает государственную машину и перестраивает ее заново, в соответствии со своими собственными нуждами. Так происходит смена формаций.

В историческом плане общенародное государство уникально прежде всего тем, что теперь интересы всех классов выражаются не в отстаивании собственного суверенитета перед лицом прочих, а напротив – в слиянии, объединении в одно целое. Слиянии - путем выхода к такому уровню развития производительных сил, при котором существование классов становилось бы прямой помехой производству. Эта мысль, высказанная Ф. Энгельсом, заключается и обобщается им широкой известной фразой: "Классы исчезнут так же неизбежно, как неизбежно они в прошлом возникли"¹.

Заинтересованы в этом все классы, кроме одного, который в результате слияния потеряет возможность присваивать дополнительную долю национального дохода, принадлежащую другим классам. Здесь – классово-экономический корень того сопротивления, которое оказывает перестройке управленческий аппарат.

Но помимо чисто материального, существует еще один – внутренняя, глубокий, но крайне сильный побудительный стимул, который заставляет производственных управленцев противодействовать изменению общественных отношений. Стимул этот может быть понят только с политических позиций. Дело в том, что новые социальные и производственные связи, которые должны возникнуть на основе качественно иного уровня производительных сил, существенно сократят управленческий аппарат – до функционально необходимой величины. Но тогда (внимание!) будет утерян один из главных классовообразующих признаков: численность, и класс будет сведен до уровня социальной группы, отряда и т.п. История еще не знает случая, когда класс себя позволил бы уничтожить без борьбы, а ведь именно гибель как класса его и ждет, если он допустит переход к новому уровню производства...

Таким образом, предположив, что перед нами класс, мы получаем ответ, почему попытки каким-то образом решить народнохозяйственные вопросы путем экономических преобразований наталкиваются на неодолимое противодействие производственно-управленческого аппарата, когда не срабатывает система санкций и стимулов, обычно регулирующая взаимоотношения государства с общественно-социальными группами. Но – дальше.

"Из того, что экономические интересы играют решающую роль, – писал Ленин в работе "Что делать?", – отнюдь не следует никакого вывода о первостепенном значении экономической (...) борьбы, ибо самые существенные, "решающие" интересы

¹ К. Маркс и Ф. Энгельс. Соч., т. 21, с. 173.

классов могут быть удовлетворены только коренными политическими преобразованиями вообще (...)”¹. Значит, мы должны уяснить, что для управленческого класса конечной целью является – *не выступать от имени* правительства, как это происходит сейчас, но подчинить себе правительство, поскольку никакого другого способа политического самоутверждения для класса существовать не может. Только диктуя обществу политику в собственных интересах, управленцы могут сохранять возможность пользоваться своими привилегиями, то есть в конечном итоге получать не заработанный ими кусок общественного пирога.

С тех пор как автором этих строк была выдвинута система доказательств того положения, что в обществе появился новый класс, возникла необходимость уточнения ряда моментов. Во-первых, каковы предпосылки возникновения нового общественного класса: насколько его появление определено развитием государственных форм общественной организации. Во-вторых, в какой роли оказываются многочисленные хозяйственные руководители разных уровней, которые всей душой болеют за производство, рискуют, несут личные убытки (их, например, штрафуют за расхождение с устаревшим законодательством) и т.д. Насколько далеко зашел процесс осуществления производственно-управленческим аппаратом своих политических целей. Все эти проблемы следует рассмотреть особо, поскольку они являются определяюще важными с теоретической и с практической точек зрения.

Начнем с вопросов теории – тогда нам станет понятным многое в современной ситуации. Карл Маркс в “Критике гегелевской философии права”, написанной в 1843 г., выделил основные черты зарождающейся монополии бюрократического слоя чиновников. Вчитываясь в сложный текст этой работы, нетрудно увидеть первопричины многих явлений сегодняшнего дня – нам не обойтись здесь без цитат. Во-первых, расщепление народного хозяйства на многочисленные ведомственные вотчины, которые можно связать воедино лишь с помощью колоссального отряда чиновников, имеет для управленцев не только узкопрагматический смысл (множить свои ряды), но и серьезную философскую подоплеку. Все понимают, что с помощью ведомственности можно держать и общество и правительство на коротком поводке. Так вот, любые наши попытки разрушить корпоративные организационные структуры чиновников (отраслевой принцип) *обязательно* должны наталкиваться на сопротивление, сходное с тем, которое лежит в основе борьбы за существование. Маркс писал: “... Как только государство пробуждается к действительной жизни и гражданское общество, действуя по побуждению своего собственного разума, освобождается от власти корпораций, бюрократия старается восстановить

¹ В.И. Ленин. Полн. собр. соч., т. 6, с. 46.

их (...). Следствие начинает бороться за существование своих предпосылок, как только появляется новый принцип, выступающий не против существования этих предпосылок, а против принципа этого существования. То же дух, который создает в обществе корпорацию, создает в государстве бюрократию. Угроза корпоративному духу есть, таким образом, угроза духу бюрократии, и если бюрократия раньше боролась против существования корпораций, чтобы обеспечить себе место для своего собственного существования, то теперь она старается насильственно сохранить существование корпораций, чтобы спасти корпоративный дух, свой собственный дух"¹. Читая эти строки, невольно начинаешь думать, что здесь анализируется история создания авторитарной структуры управления в СССР...

Что касается тех хозяйственников, кто, будучи вовлечен в идиотизм ведомственной системы, ограничивающей любую инициативу, пытается как бы оборвать короткий поводок, его попытка оказывается обречена на неудачу в силу законов общественного развития. По этому поводу Маркс пишет (а мы следим за его мыслью, представляя вместо "корпорации" ведомство): "Бюрократия составляет (...) особое, замкнутое общество в государстве. Правда, каждая отдельная корпорация (...) желает сохранения бюрократии как противовеса против другой корпорации, против чужого особого интереса. (Далее – внимание! – С.А.) Бюрократия, как *завершенная корпорация*, одерживает, таким образом, верх над корпорацией, как незавершенной бюрократией"².

Любое ведомство хотело бы, чтобы хозяйственный механизм работал как следует, обеспечивая именно данное ведомство (отрасль) необходимыми материалами и создавая возможность для ритмичной продуктивной работы. При этом личная карьера чиновников данного ведомства оказалась бы обеспечена. И вполне естественным представляется негодование хозяйственников отрасли по поводу тех неполадок, которые происходят из-за нестабильности работы смежников, недопоставки комплектующих, волюнтаризма плановых органов и т.д. Парадокс заключается, однако, в том, что в своей совокупности производственно-управленческий аппарат ("бюрократия", по Марксу) кровно заинтересован в сохранении всеобщего хаоса как условия для процветания. "Завершенная форма" – то есть классовое чутье – в данном случае является определяющим, а "корпоративное" ведомственное негодование на бесхозяйственность – вторичным, наносным. Сохранить себя в качестве реальной силы, позволяющей присваивать незаработанную долю общественного продукта, – вот что оказывается важнее всего, следовательно, попытки перевести хозяйство на интенсивный путь обязаны разбиваться об общую незаинтересованность в

¹ К. Маркс и Ф. Энгельс. Соч., с. 270–271.

² К. Маркс и Ф. Энгельс. Соч., с. 270–271.

этом со стороны производственно-управленческого класса.

Очень трудно – с моральной точки зрения – объяснить, скажем, измученным начальникам цехов, которых за любую погрешность вытаскивают на "ковер", или начальникам участков, сутками не вылезавших со стройплощадки, или директорам заводов, что их навыки, их энергия используются против социализма, хотя они из сил выбиваются, целиком отдавая себя государству. Дело в том – и они должны это понять, – что их разум, воля, умение направлены в основном на то, чтобы вопреки сложившейся порочной практике сделать дело. Вопреки! Не выполнение своих прямых функций, а изворотливость в условиях "реального социализма" – вот что демонстрируют специалисты на производстве. Директор по идее должен определять конъюнктуру и решать, какой фирме отдать предпочтение, – вместо этого он завален бумажной горой и отбивается от всевозможных указаний "сверху". Прораб должен отдавать распоряжение о последовательности операций, а он ищет, где бы достать машину раствора, и так далее, так – везде. В конце концов каждый специалист делает меньше, чем нужно для общества (хочет он этого или нет), но получает зарплату независимо от того, какую долю своего труда он вложил в дело. Таким образом, и лучшие управленцы оказываются втянуты в общую сеть, где в работу вкладывается труд, меньший реально необходимого.

Благодаря созданной системе лучшие умирают от инфарктов, садятся в тюрьмы, но не могут ничего изменить в целом. Достаточно почитать интервью с директором Ивановского станкостроительного завода В.П. Кабаидзе в *Огоньке*, № 7 за 1988 г., чтобы понять, какие несоизмеримые по масштабу силы сталкиваются, если директор предприятия хочет делать все "по уму", ориентируясь на государственные интересы – даже в условиях так называемого хозрасчета.

Если, будучи управленцем, человек смирился с существующей схемой – он начинает медленно разрушать социализм, но при этом имеет чужой кусок на своей тарелке. Если же нет – как правило, его перетирают между жерновами действующего экономического механизма, и на смену этому персонажу приходит другой, покладистый.

Казалось бы, хозрасчет должен был все изменить... Должен был, но именно поэтому он и не внедряется в полной мере, а то жалкое – прямо скажем – его подобие, о котором шла речь в предыдущем разделе, спеленатое госзаказом, обезноженное нормативами и разъятое на части из-за оплаты работ, – подобие это скорее вызывает желание отвернуться от хозрасчета как от экономической модели.

Любое общество хочет собственного процветания – чем в большем масштабе, тем лучше. Это естественно. Но в нынешней ситуации такие устремления расходятся с целями производственно-управленческой бюрократии, ибо в случае ускоренного развития производства она должна будет исчезнуть в своем

главном качестве, в качестве *бюрократической надстройки*. Ленин писал в "Государстве и революции" об этом так: "Мы, рабочие, (...) сведем государственных чиновников на роль простых исполнителей наших поручений, ответственных, сменяемых, скромно оплачиваемых "надсмотрщиков и бухгалтеров" (конечно, с техниками всех сортов, видов и степеней) – вот наша, пролетарская задача (...). Такое начало, на базе крупного производства, само собою ведет к постепенному "отмиранию" всякого чиновничества, к постепенному созданию такого порядка, – порядка без кавычек (...), когда все более упрощающиеся функции надсмотрщика и отчетности (...) наконец, отпадут, как особые функции особого слоя людей"¹.

Нам необходимо выяснить, какие последствия вызовет расхождение целей производственно-управленческого аппарата и государства. В общем виде у Маркса это подробно описано, а мы, проследившая его мысли, должны помнить: там, где говорится о "бюрократии", следует понимать власть хозяйственного аппарата – в соответствии со спецификой сложившейся в нашей стране ситуации. Почему дело обстоит именно так, мы рассмотрим чуть ниже.

Маркс выстраивает свои выводы в логическую цепочку следующим образом. "Действительная цель государства, – пишет он, – представляется (...) бюрократии *противогосударственной* целью (...). Бюрократия считает самое себя конечной целью государства. Так как бюрократия делает свои "формальные" цели своим содержанием, то она всюду вступает в конфликт с "реальными" целями. Она вынуждена поэтому выдавать формальное за содержание, а содержание – за нечто формальное. Государственные задачи превращаются в канцелярские задачи, или канцелярские задачи – в государственные (...)"².

Так происходит подмена конечных целей. До того как производственно-управленческий аппарат получил возможность диктовать свои условия обществу, государство могло развиваться на благо всех. Теперь оно должно развиваться на благо нового класса! "Бюрократия имеет в своем обладании государство (...): это и есть ее *частная собственность*"³, – пишет Маркс. Глобальный вывод! По отношению к бюрократии, таким образом, неважно, какое отношение тот или иной чиновник имеет к средствам производства: прибавочную стоимость для него вырабатывает весь общественный уклад. Главной оказывается сфера распределения и то положение в иерархии, которое занимает чиновник. Если для капиталиста, чтобы сохранить свое финансовое состояние, необходимо развивать систему предприятий и т.д., то для управленцев (особенно в нашей стране в условиях общенародной собственности на средства производства) главным

¹ В. И. Ленин. Полн. собр. соч., т. 33, с. 49–50.

² К. Маркс и Ф. Энгельс. Соч., т. 1, с. 271.

³ Там же, с. 272.

является – сделать карьеру. Маркс обозначил это следующим образом: "Что касается отдельного бюрократа, то государственная цель превращается (...) в погоню за чинами (...)"¹. Как следствие – возникает авторитарная система управления, поскольку только она способна удовлетворить интересам бюрократии: "Всеобщий дух бюрократии есть тайна, таинство (речь идет о государстве как частной собственности управленцев-чиновников. – С.А.). Соблюдение этого таинства обеспечивается в ее собственной среде ее иерархической организацией, а по отношению к внешнему миру ее замкнутым корпоративным характером. Открытый дух государства, а также и государственное мышление представляется поэтому бюрократии предательством по отношению к ее тайнам". Значит, все, что лежит вне интересов чиновника, видится ему предательством по отношению... к государству! – к его вотчине, с которой он получает дань! "Авторитет есть поэтому принцип ее знания и обоготворение авторитета есть ее образ мыслей", – продолжает Маркс и добавляет, что все это вырождается в механизм "твердо установленных формальных действий, готовых принципов, воззрений, традиций"².

Не возникает ли снова ощущения, что Маркс писал все это, хорошенько изучив нашу историю?

Поскольку наука об обществе легко могла вскрыть основу происходящего, именно эта наука еще со времен Сталина превратилась в доктринерство, обезьянье цитирование истин, которые изрекались политическими деятелями – то есть в комментаторство, не более.

Любая попытка подвергнуть анализу ситуацию, обнаружить истинные принципы и шестеренки всего механизма пресекалась нещадно именно теми, кто узурпировал власть. "Действительная наука, – писал по этому поводу Маркс, – представляется бюрократу бессодержательной, как действительная жизнь – мертвой (...)". И словно в ответ на то, что можно было бы сослаться на якобы недопонимание огромным числом чиновников той роли, которую они играют в обществе – в сфере отождествления этого средства с собственным садом, где на ветках произрастают даровые плоды, – Маркс жестко говорит:

"Бюрократ должен (...) относиться по-иезуитски к действительному государству, будет ли это иезуитство сознательным или бессознательным. Но, имея своей противоположностью знание, это иезуитство по необходимости должно также достигнуть самосознания и стать намеренным иезуитством"³.

Полезно заглянуть в первоисточники: многие явления откроются нам в истинном свете. "Намеренное иезуитство" – вот что означает в конечном итоге политика производственно-управ-

¹ К. Маркс и Ф. Энгельс. Соч., т.1, с. 272.

² Там же.

³ Там же.

ленческого аппарата, и, чем выше по уровню находятся члены этого ордена, тем меньше у нас должно быть иллюзий, будто они чего-то недопонимают, что, дескать, "система" такова, и так далее. Вздор! Систему эту, о которой мы вели речь несколько выше, они умело и умно моделируют, опираясь на "бессознательное иезуитство" нижележащих отделов управления. Те в свою очередь также видят свой интерес в сохранении сложившихся производственных отношений. Нижние слои управленцев как бы подталкивают своих авторитарных хозяев к укреплению рамок пресловутой "системы", и образуется некий корпоративный клан, объединенный общим – собственным – интересом. "Бюрократия есть круг, из которого никто не может выскочить, – заметил по этому поводу Маркс. – (...) Верхы полагаются на низшие круги во всем, что касается знания частных; низшие же круги доверяют верхам во всем, что касается понимания всеобщего, и, таким образом, они взаимно вводят друг друга в заблуждение"¹.

Пессимистично, не правда ли? Теоретические изыски приводят к пониманию: неминуемо должно создаться положение, когда бюрократическая надстройка полностью подчинит себе государственную власть и станет получать прибавочную стоимость от государства в целом. При этом создается порочная система, из которой "никто не сможет выскочить"² – стало быть?..

Стало быть, мы имеем сегодня то, что давно предсказывала теория. Только под "бюрократией", о которой говорил Маркс, мы должны понимать производственно-управленческий аппарат. Но разве не оказываются сплошь и рядом бюрократами партийные работники или служащие исполкомов?

Здесь самое время коснуться структуры государственной власти в СССР: для понимания всего прочего это вопрос ключевой.

Бесспорным является то, что местные Советы народных депутатов до последнего времени как реальная сила с политической арены выведены. Несмотря на большое количество прав, они лишены в первую очередь денег, а во вторую – возможности руководить крупнейшими предприятиями, находящимися на их территории, поскольку те имеют, как правило, союзное подчине-

¹ К. Маркс и Ф. Энгельс. Соч., т. 1, с. 271.

² Пессимизм наш еще более усилится, если мы прочтем статью академика АН ЭССР Г.И. Наана в ЭКО, № 1 за 1988 г. Он пишет, что источник власти бюрократии в том, что она, дескать, воплощает в себе порядок (против анархии). "Никто не хочет бессильной власти", – утверждает Г. Наан, забывая, наверно, что не все живут в райских условиях, страдая скорее от сильной власти, направленной против них. В "Государстве и революции" Ленин уже высказывался по поводу "суеверной веры в бюрократизм", которой страдал К. Каутский (Полн. собр. соч., т. 33, с. 110), но, видимо, кому-то и сегодня выгодно такую веру насаждать.

ние. Конечно, на "самом верху" Совет Министров является исполнительным органом по отношению к Верховному Совету СССР, но, поскольку техническую политику осуществляют все-таки министерства, а развитие производства считается базовым условием для существования социализма в целом, никакие доводы против тех или иных ведомственных действий силы не имеют (разве что в случае явного нарушения законодательства). В остальном, кто платит, тот и заказывает музыку, – деньги же всегда в руках ведомств.

Вторая сила – это партийные органы. Но партийная власть настолько срослась с хозяйственной, что их уже невозможно разделить, будто сиамских близнецов (это стало своего рода притчей во языцех). Хочешь добиться, чтобы комбинату выделили больше фондов – иди в обком! Не хватает вагонов – ступай в окружком, там помогут, и так далее. С трибуны XXVII съезда говорилось, что единственная сила, которая не дает "растаскать" общее дело по своим ведомственным квартирам, – это партийные органы. Но и они уже настолько глубоко "влезли" в хозяйственные дела, что стали порой утрачивать свои позиции как органы политического руководства.

Но может ли быть иначе, если экономические вопросы на пятилетку решают съезды КПСС? Если Политбюро ЦК принимает постановления в основном по народнохозяйственным проблемам? Хорошо, если речь идет о глобальных поворотах, как было, скажем, в апреле 1985 г. с целью мобилизовать коммунистов и народ в целом на изменение всего уклада. Однако текущая работа верхнего эшелона КПСС касается строительства дачных домиков, продажи отходов производства населению и так далее. Конечно, каждую из этих, как и вообще любых хозяйственных проблем, можно рассматривать в качестве политической, но это и означает, что функции аппарата партии и аппарата хозяйственной власти тождественны.

Следствием такого положения является полная смена акцентов. Уже не политики диктуют производственникам, куда направить усилия, а хозяйственники-управленцы, используя партийные органы в качестве политического рупора, диктуют обществу, как ему себя вести. При этом организационные структуры КПСС оказываются напрямую подчинены новому классу, зависимы от него. Более того, видимость формального руководства со стороны райкома, обкома и т.д. по отношению к заводу или объединению чрезвычайно *выгодна* производственно-управленческому аппарату в целом, так как некомпетентное вмешательство еще больше дезорганизует производство, направляя его по экстенсивному пути, какими бы патетическими лозунгами все это ни сопровождалось. Экстенсивная же экономика – единственная возможная форма существования управленцев в качестве класса.

XXVII съезд КПСС вскрыл многочисленные нарушения законности, коррупцию, очковитирательство, осуществлявшиеся вид-

ными партийными деятелями с целью прикрыть неблагоприятное положение в хозяйственных вопросах и для получения незаслуженных льгот. Все это высветило, какой превосходной мишенью являются партийные органы для атаки со стороны хозяйственников. Превосходной в смысле незащищенности – и вот почему. В силу своих функций партийный аппарат всех звеньев несет ответственность за происходящее в его ведении, но ответственность не юридического, а морального плана. Труд партийных работников не регламентирован, права и власть даны большие... Стоит только хозяйственникам сделать эти органы полноправными участниками управленческо-производственного процесса, как объективный ход дел вынудит партийные инстанции отождествлять свои интересы с интересами отделов производства.

На июльском (1986 г.) Пленуме ЦК КПСС М.С. Горбачев отметил, что, несмотря на решения XXVII съезда, "стремление партийных органов брать на себя управленческие функции не ослабевает. Прислушайтесь к разговору некоторых партийных руководителей. Они охотно, со знанием дела говорят о текущей хозяйственной кампании, о надоях и привесах, тоннах и т.д., но нередко теряются, когда речь заходит о политическом анализе общественных явлений (...)".

В процессе отождествления партийных функций с хозяйственными политическими органами постепенно, в силу понятных нам причин, перестают выражать волю основной массы населения. Ленин предупреждал на XI съезде ВКП(б): "(...) мы можем управлять только тогда, когда правильно выражаем то, что народ знает. Без этого коммунистическая партия не будет вести пролетариата, а пролетариат не будет вести за собою масс, и вся машина развалится"¹. Как конкретно это происходит, показали драматические события в Польше в 1980–1981 гг. Газета *Трибуна люду*, орган ЦК ПОРП, писала в этой связи: "Выступления рабочих были вызваны искажениями в выполнении программных целей. (...) мы как партия были не в состоянии произвести соответствующие изменения в социально-экономической политике (...)"².

Таким образом, реальная власть сегодня находится в руках нового класса, и, говоря о "бюрократии" как некоей общей категории, мы в первую очередь должны иметь в виду производственно-управленческий аппарат. Его интересам оказываются подчинены и советские и партийные органы (их в определенном смысле наняли, подкупили за часть общего пирога). Все это в целом означает, что форма общенародного государства, при которой мы сами собою управляем через посредство выборных структур, по сути дела, заменена диктатурой нового класса, осуществляющего свою политику в своих собственных интере-

¹ В. И. Ленин. Полн. собр. соч., т. 45, с. 112.

² *Комсомольская правда*, 13 сентября 1980 г.

сах. Интересы эти лежат в стороне от государственных, что означает: перестройка имеет все шансы закончиться крахом.

Как далеко зашло дело? В какой степени правительство (Совет Министров) уступает свои функции интересам производственно-управленческого аппарата (чья цель, как мы помним, – слиться с правительством, вынудив его от имени нового класса проводить фактически антигосударственную политику).

Маленькая, но, пожалуй, самая характерная из всех возможных деталь. Мы знаем, что возрождение "вала" означает введение полного запрета на интенсивное развитие экономики. Мы помним также, что такой показатель, как производство продукции в стоимостном выражении ("товарная продукция"), протаскивает "вал" и делает экономику затратной. Тем не менее именно товарная продукция ставится сегодня во главу угла для определения работы предприятий и отраслей... Для Минэлектротехпрома, например, 1987 г. в этом ракурсе означал, что незаказанной продукции выпустили на 12 млрд. руб., – и вся она пошла... на склады!¹ Кто же конкретно разрабатывал систему критериев, которая выдвинула на первое место "вал"?

Самые свежие нормативные документы на этот предмет подписаны представителями Госплана СССР и Совета Министров СССР! Если зловещая тень Госплана появлялась всегда, когда душилось то или иное новшество или по рукам и ногам связывались инициативы предприятий, – то Совет Министров начал в подобной роли выступать лишь недавно...

Таким образом, исходя из теоретических посылок, бюрократия обязана считать себя венцом творения, собирать в свои закрома урожай с государственной нивы и создавать авторитарную систему управления, позволяющую проводить собственную политику.

На практике это оборачивается появлением на внутривнутриполитической арене нового класса, заменой общенародной формы государства на диктатуру, полную беспомощность Советов и сосредоточение финансовой и политической власти в руках производственно-управленческого аппарата.

Если в упор "не видеть" сложившуюся ситуацию, если продолжать повторять распространенную сказочку о том, что виновата в развитии кризиса лишь "часть аппарата", а классовых антагонизмов у нас быть не может (имея в виду лишь крестьянство и рабочих и отрицая возможность появления иных классов), – все это обернется тем же, чем обернулись реформы 1957, 1965 и 1979 гг.: провалом.

В тех условиях, в которых сейчас проводится перестройка, ей гарантирована половинчатость и незавершенность, – то есть в конечном итоге возвращение к давно дискредитировавшим себя формам жизни и работы. Это в свою очередь означает для лю-

¹ Правда, 15 февраля 1988 г.

дей потерю веры в возможности социализма, а как следствие – гибель социализма в качестве общественного строя.

Партийный контроль над общественной деятельностью и контроль общества над деятельностью партийного аппарата

Обозначим три главные задачи, стоящие перед государством в связи с создавшейся – крайне опасной – ситуацией. Задачи эти жестко взаимообусловлены.

Прежде всего, следует вернуть Советам реальную власть. Это прямо связано с необходимостью расформировать производственно-управленческий аппарат в качестве класса. Непременным условием, без которого никакое движение к этим целям невозможно, является отъединение партийных и хозяйственных функций, когда политические решения не сводились бы к сумме производственных вопросов, а кадры производственных управленцев не могли бы навязывать обществу выгодную только для них одних форму существования.

Определив главные задачи, попытаемся найти то звено, за которое можно вытащить всю цепь. Что означает призыв "расформировать класс"? Основываясь на совокупности признаков, выделяющих любой общественно-политический класс из общей массы, можно определить, что численность и способ присвоения не принадлежащей производственно-управленческому аппарату доли национального дохода составляют две самые уязвимые особенности данной социальной группы. Уязвимые в том смысле, что эти признаки проще всего у класса "отнять", резко сократив состав управленцев и заставив их *зарабатывать* (а не получать в качестве прибавочной стоимости) свои деньги. "Отнять" классообразующие признаки и означает в политическом смысле уничтожить класс. Но как?

Здесь необходимо вспомнить о двойственном положении, которое занимает административно-управленческий персонал в системе производства. С одной стороны, это – труженики, на которых возложена функция развивать и поддерживать производство. С другой – они не должны выпустить процесс за рамки экстенсивного развития, то есть определенным образом сдерживают его. Не было ли в истории аналогов подобной двойственности?

Были. В.И. Ленин писал в статье "Экономика и политика в эпоху диктатуры пролетариата", что "пролетариат должен разделять, разграничивать крестьянина трудящегося от крестьянина собственника, – крестьянина работника от крестьянина торговца, – крестьянина труженика от крестьянина спекулянта.

В этом разграничении *вся суть социализма*"¹.

Такой, на первый взгляд абстрактный, тезис помог удержать власть. Все прочие пути вели к провалу; Ленин позже дал свою оценку: "Это показал общий ход революций, в которых бывали краткосрочные диктатуры трудящихся, поддержанные временно деревней, но не было упроченной власти трудящихся; все в короткое время скатывалось назад". Наглядная цена политического тезиса.

И вот спустя почти семьдесят лет приходится снова ставить вопрос о двойственном положении класса на повестку дня.

Каким образом можно разделить интересы труженика и интересы собственника? Очевидно, если платить труженику так, чтобы проявления собственнические были ему невыгодны. В нашем случае – платить за *развитие* производства, а не за *надзор* за тем, как оно постепенно приходит в негодность.

Не выглядит ли эта идея, в целом верная, попыткой мышей повесить колокольчик на шею коту? Все решения такого рода, пусть они будут приняты, проводятся в жизнь самим же управленческим аппаратом, а следовательно, неминуемо должны быть растерты в порошок хорошо известными нам методами. Дальше, где критерии, с помощью которых можно определить качество работы управленческого персонала, если способность имитировать труд превосходит саму способность трудиться?

Сначала о критериях. Не вдаваясь в частности, можно твердо сказать, что, если каждому вышестоящему отделу управления будет идти оплата по результатам труда подчиненных производственных звеньев, это решит дело в принципе. При этом, что особо важно, оплата должна производиться общим объемом денег независимо от числа управляющего персонала, так сказать, "на круг", а уже конкретная сумма, причитающаяся каждому, – определяться внутри коллектива. Ненужных работников следует по общему решению увольнять, а фонд зарплаты оставлять прежним (связанным только с результатом). "Потолка" в индивидуальной оплате, таким образом, существовать не должно.

Что это даст? Во-первых, сведет численность управленцев до функционально необходимой величины, поскольку делом начнут заниматься только специалисты. Во-вторых, специалисты начнут зарабатывать гораздо больше, но именно – зарабатывать, поскольку окажутся поставлены в зависимость от результатов своего труда.

Это решит две принципиальные проблемы: численность управляющих звеньев будет снижена настолько, что не станет уже играть роль классообразующего признака; свой особый способ присвоения доли национального дохода (труд, меньший общественно необходимого) административно-управленческий аппарат потеряет.

¹ В. И. Ленин. Полн. собр. соч., т. 39, с. 277.

Следовательно, по совокупности признаков данная категория лиц перестанет существовать как класс. Более того, ее интересы начнут совпадать с государственными (развитие производства), что и является для нас задачей номер один.

Идея не нова: подобная задача ставилась еще В.И. Лениным как средство борьбы с бюрократизмом:

"Все наркоматы плюс Московский и Петроградский Советы обязуются в недельный срок представить проект постановления о переводе служащих (всех, кто связан с экономикой) на тантьемы с оборота и прибыли, с жестокой карой за убыточность, вялость, зевки и с обязательством на торговые запросы отвечать в 3–6 часов под страхом тюрьмы не ниже 5 лет"¹.

(Тантьема – одна из форм вознаграждения, выплачиваемого из прибыли членам правлений и директорам акционерных обществ, страховых компаний, банков и других капиталистических предприятий. Размер тантьемы обычно устанавливается в определенном проценте от чистой прибыли².)

Возвращаясь в наше время, следует уточнить один существенный момент. Если руководство будет получать деньги за работу своей отрасли, то и заботиться оно в первую очередь станет о своей отрасли, а ведомственность превратится в удавку на шее у производства. Здесь нам поможет реорганизация структуры управления путем создания крупных комплексов надминистерского значения по взаимосвязанным отраслям. Нацеливая на конечный результат, эти комплексы должны создавать структурные подразделения в территориальном плане. Общая оценка их деятельности (оплата за конечный продукт) – вот что должно служить критерием заработка управленческих звеньев создаваемого типа.

На апрель 1988 г. общий состав производственно-управленческих звеньев СССР был таков. Численность составляла 17 718 000 человек, из них 11,5 млн. работают в системе предприятий и организаций и около трех миллионов образуют инженерный состав управления (переплетенный и в кадровом, и в функциональном отношении с чисто управленческими звеньями). В аппарате министерств и ведомств значится 1 млн. 604 тыс. человек, это, так сказать, верхушка³.

Данные статистики приводятся здесь для того, чтобы прокомментировать шаги, которые предпринимает правительство. А именно: сократить аппарат министерств и ведомств на треть, то есть исключить примерно 500 тыс. человек с самого верхнего этажа, оставив там 1 млн. 100 тыс. Мы видели, что перераспределения функций между предприятиями и министерством в реальной действительности не происходит, стало быть, те 17 млн., которые проводят свою политику, будут ее проводить и

¹ В. И. Ленин. Полн. собр. соч., т. 44, с. 425.

² БСЭ, т. 25, с. 270.

³ Бюрократия вчера, сегодня. – *Аргументы и факты*, 1988, № 7.

впредь, независимо от того, составит "верхушка" миллион человек или полтора миллиона.

Кстати, а куда деваются те, кого сокращают вместе с креслом? Возможностей новое законодательство о труде предоставляет множество, а на деле? Вот некоторые данные. Одним из первых подверглись сокращению Минтяжмаш и Минэнергомаш: их объединили в единый штаб. Вместо 1702 мест, которыми располагали управленцы, теперь предстояло ограничиться 1022. Так вот, из числа сокращенных, за исключением тех, кто вышел на пенсию, большая часть управленцев осела в подведомственных организациях!¹ Минуглепром УССР должен был сократить 744 сотрудника; 255 человек тут же составили штат вновь созданного государственного производственного объединения. Единицы ушли на производство, четверо – на пенсию. "Остальные, то есть большинство, – пишут *Известия*, – с упорством потока, встретившего неожиданное препятствие, обтекли его и вновь влились в привычное русло кабинетной деятельности. Нашли места в многочисленных и уцелевших до поры организациях, учреждениях, бюро. Факт хотя и удивительный (...), но вполне реальный"².

"Удивительным" этот факт может показаться, только если за действиями управленцев не видеть мощнейшего побудительного стимула – классовых интересов. Перед нами довольно яркие примеры этого невероятного, но в то же время очевидного явления. Стоит, наверное, процитировать, какое складывалось положение хотя бы в Агропроме, – это из *Аргументов и фактов*, № 10 за 1988 г.:

"В аппарате Агропрома Улетовского района Читинской области работает 530 человек. Годовая смета расходов на его содержание составляет 1 675 100 руб.

В районе нет и десятка колхозов, не более 15 средних и малых деревень (...). С нового, 1988 года решили провести сокращение штатов. В колхозе "Победа" от столов "оторвали" 18 человек, в колхозе "Объединение" – 2 (при этом 53 остались руководить). Примерно такое же соотношение и по другим предприятиям и организациям, входящим в Агропром района. Правление РАПО, где занято 39 человек, отстояло всех, даже уборщицу, с которых всегда начиналось сокращение.

Таким образом, теперь работа "драгоценного" (в прямом смысле слова) аппарата управления будет составлять 1 504 000 руб., т.е. экономия фонда зарплаты составила (...)
2,1%".

Значит, декларативные приказы по отношению к производственно-управленческому сословию бессильны: аппаратчики

¹ В. Плюшко. Прощание с кабинетом. – *Московские новости*, 14 февраля 1988 г.

² О. Осипов. Упразднили министерство... – *Известия*, 28 января, 1988 г.

о такуются в аппарате. (Тем более, если, скажем, Совмин и ВЦСПС принимают постановление, где для строительных ведомств вводится нормативная численность управленцев из расчета на 1 млн. рублей работ, как это было в 1985 г.¹ Чем больше средств строители освоили, тем больший штат управления они имеют! Вот, кстати, для чиновников и стимул плодотворно "незавершенку"...) Приказы бессильны, ибо в жизнь их проводит сам производственно-управленческий аппарат, вынуждающий правительство создавать для управленцев льготные условия.

Тупиковая ситуация? Отнюдь! Мы уже увидели: новая структура власти такова, что партийные органы срослись с хозяйственными. Если эту связь разорвать, партия будет способна провести в жизнь любую реформу, поскольку в ее руках окажется контроль за государственными управленцами всех мастей. В том числе станет возможным добиться, чтобы любому чиновнику платили за результаты труда вверенных ему подразделений, распределяя фонд полученной зарплаты между управленцами по коэффициенту их участия в работе. Профессор Р. Белоусов приводил в *Правде* данные: в любом министерстве, например, существует небольшая "команда" энергичных, грамотных специалистов, которые, собственно, и выполняют главную функцию – стратегическую². Именно к ним (в силу их деловых качеств) и перейдут вместе с браздами правления основные (без ограничений сверху) заработки, а от балласта "команда" избавится сама. Это, как мы понимаем, послужит стимулом и для сокращения штатов, и для установления связи между результатами и оплатой управленческой работы (то есть разрушение аппарата управления в качестве политического класса).

Здесь мы обязательно должны затронуть следующий ключевой вопрос, поднятый в этом разделе. Речь идет о Советах народных депутатов. С теоретической точки зрения укрепление функции Советов выводит на арену третью силу и опускает ее на ту чашу весов, где находятся интересы общества. Политическая борьба производственно-управленческого аппарата с Советами на сегодняшний день завершилась поражением Советов ("ведомственные интересы превыше всего"). Это, однако, не значит, что поражение носит окончательный характер. Необходимо подойти к проблеме с разных сторон:

а) требуется дополнить структуру Советов существенно необходимым звеном: производственным. Для этого советы трудовых коллективов предприятий, чьи функции регламентируются вступившим в действие Законом, должны быть подчинены местному органу Советской власти на правах ячейки. Это привело бы к замыканию производственных и территориальных

¹ Решения партии и правительства по хозяйственным вопросам. М., Политиздат, 1985, т. 15, ч. 2, с. 190–196.

² Р. Белоусов. Время удобных и тихих прошло. – *Правда*, 11 февраля 1988 г.

интересов; дало бы депутатам реальную (а не бумажную) власть над производством; наделило бы трудовой коллектив более широкими полномочиями относительно коммунально-хозяйственных служб и усилило позицию предприятий по отношению к вышестоящему органу;

б) следует ввести прямые выборы главы государства и председателей Советов разных уровней;

в) в тезисном виде нужно обозначить еще один принцип: переход предприятий на хозрасчет не по нормативной, а по остаточной схеме (требующей, конечно, определенного риска, зато сулящей серьезное поощрение инициативы) сделает не министерства уже, а Советы, сдающие в аренду предприятию территорию, истинными хозяевами на своей земле. Подробно об этом писал в трех номерах *Социалистической индустрии* в апреле 1988 г. Г. Попов – отсылает читателей к его большой статье.

Но это все теория, которую, как мы понимаем, нужно воплощать в практику. Кто конкретно сможет оказать противодействие мощнейшим корпоративным интересам нового класса, кто и каким образом сумеет довести до практического дела реализацию функций Советов и т.д.? В этом смысле Ленин убедительно показал в "Что делать?": опираться реально можно только на партию. Ни крестьянство, ни рабочий класс сами по себе идеологического сопротивления антиобщественным устремлениям оказать не могут, идет ли речь об интересах буржуазии, как раньше, или производственно-управленческого персонала – сейчас. В этом смысле чрезвычайно велика роль партийного аппарата, который в современных условиях оказывается далеко не тождествен партийной массе в целом. И здесь мы вплотную подошли к центральной проблеме данного раздела.

Партия является той единственной силой, которая в принципе способна осуществить подобную акцию в отношении управленческого персонала. "В принципе" не означает: реально. В том виде, в каком организационные структуры КПСС функционируют сегодня, они – это нужно подчеркнуть – не смогут провести и десятую часть необходимых мероприятий в данном направлении.

Давайте посмотрим, чем является партия для государства в целом. "Руководящей и направляющей силой советского общества, ядром его политической системы, государственных и общественных организаций является Коммунистическая партия Советского Союза. КПСС существует для народа и служит народу", – говорится в статье 6 Конституции СССР, принятой в 1977 г. Так должно быть. Однако, следуя логике, нужно – в соответствии с текстом статьи – признать, что именно партийное руководство и привело страну к экономическому кризису и моральному упадку. Перестав постепенно служить народу, а все более выражая интересы производственно-управленческого аппарата, партийные органы политическими мерами действительно вводили общество на путь, для него неприемлемый.

Никаких конституционных положений, используя которые, народ мог бы поправить партийный аппарат в случае осуществления там неверного государственного курса, не существует. Напротив. "Вооруженная марксистско-ленинским учением, коммунистическая партия определяет генеральную перспективу развития общества (...), руководит великой созидательной деятельностью советского народа (...) – это из той же статьи 6 Конституции. Между тем в статье 2 говорится: "Вся власть в СССР принадлежит народу. Народ осуществляет государственную власть через Советы народных депутатов. Все другие государственные органы подконтрольны и подотчетны Советам народных депутатов". О партии ни слова, так же как и в Регламенте Верховного Совета СССР, принятом в 1979 г., где говорится, что Верховный Совет есть высший орган государственной власти, полномочный решать все вопросы, находящиеся в ведении Советского Союза. Совет Министров ему подчинен. Следовательно, партийное руководство поставлено как бы в качестве второй силы, наряду с Советами, но народу не подконтрольно.

Подразумевается, что марксистско-ленинское учение само по себе служит гарантией от ошибок. Но марксизм как учение предполагает полное отсутствие догматизма, предполагает изменение и внесение новых положений в связи с возникающими явлениями общественной жизни. Если же заморозить науку на уровне двадцатых – тридцатых годов, то становится понятна "оправданность" авторитарной системы управления, отсутствие гибкости в экономике и т.д.

Развитию культа личности Сталина партия ничего противопоставить не смогла, а у народа не было возможности вмешаться. Задним числом партия признала ошибочность этого явления. Через какое-то время возникла фигура Генерального секретаря ЦК КПСС, Председателя Президиума Верховного Совета товарища Леонида Ильича Брежнева, которого теперь без озлобления и не вспомнят, а десять лет назад вздох цитировали. Снова задним числом партия признает ошибки, но эти ошибки лучше не совершать! Между тем гарантий, что не возникнет новая личность такого рода, нет никаких – ни у народа, ни у самой партии. Устав КПСС по этому поводу безмолвствует, кстати, никакая партия не обязана отчитываться перед беспартийными за свои действия.

Всем нам очевидно, что центральной фигурой внутренней и внешней политики является не президент страны, а Генеральный секретарь ЦК КПСС. Но если президента выдвигают на основе всеобщих выборов, то Генеральный секретарь ЦК избирается узким кругом лиц, фактически келейно. По отношению к 280 млн. населения, чьи интересы он должен выражать, нарушается главный принцип общенародного государства – но парадокс-то весь в том, что происходит это в полном соответствии с Конституцией 1977 года.

А что у нас с теорией общественного развития, то есть с марксизмом? После многочисленных обращений со стороны политических деятелей, в том числе и М.С. Горбачева, к представителям философии, экономики, истории и т.д. в плане стимулирования их на создание хоть какого-нибудь каркаса, какого-то отображения происходящих сегодня процессов – полное молчание. За "политические ошибки" у нас мера наказания одна (формы у нее, правда, разные) – отлучение. Ученые к этому так привыкли, что боятся рот открыть и сказать нечто новое, свое. Кто рискнет поправить Маркса или Ленина?

Вот и получается: специалисты-обществоведы выжидают, что скажет Генеральный секретарь ЦК КПСС, чтобы попасть "в струю" и развести его мысли в большом количестве собственной словесной воды. Между тем в Политбюро ЦК вынуждены в определенном смысле двигаться на ощупь, об этом со вполне понятным раздражением человека, которому дана власть, но завязаны глаза, сказал в своей статье А. Яковлев. "Вместо того чтобы исследовать реальную структуру общества, динамику социально-классовых, внутриклассовых изменений (...), в трудах по научному коммунизму, философии и социологии ритуально скандируется лишь тезис об однородности"¹. Но о каких исследованиях может идти речь, если они приводят к выводу о существовании классовых противоречий в СССР, а про такие противоречия принято говорить, что их нет! Ученых можно было бы только пожалеть, если бы не вызвала презрения их гражданская (точнее, антигражданская) позиция.

Одной из актуальных разработок для обществоведов является сегодня тема взаимоотношения коммунистической партии и остального населения. Коль скоро партийный аппарат реально руководит общественной жизнью, то и подотчетна его деятельность должна быть не только партии, но и народу.

Диалектика учит: не бывает медали с одной стороной. Кибернетика говорит: отсутствие обратной связи приводит к разрушению системы. Математика выстраивает модели, в соответствии с которыми создание элитных групп (то есть объединение небольшого количества лучших элементов в иерархическую структуру, отражающую свойства всего множества) имеет два варианта дальнейшего развития. Либо, при совершенствовании методов формирования элитной группы, в том числе за счет обратных связей, она будет продолжать оставаться группой *лучших*, либо, при неверном принципе подбора новых элементов взамен выбывших, начинается ее деградация, вплоть до превращения в "антиэлиту", где собраны элементы, противоположные исходному эталону². По поводу такой модели академик Н. Мои-

¹ А. Яковлев. Достижение качественно нового состояния Советского общества и общественные науки. – *Коммунист*, 1987, № 8, с. 19.

² А. Ефимов. Элитные группы, их возникновение и эволюция. – *Знание – сила*, 1988 г., № 1, с. 57–64.

сеев заметил, что под элитной группой можно понимать Академию наук, номенклатуру обкома и так далее. "Деградирующие элитные группы, заканчивая эволюцию, превращаются в весьма устойчивые клики"¹. Чем, как не такого рода кликами, можно назвать коррумпированный партийный аппарат некоторых южных республик, имевший представительство в Политбюро и, следовательно, диктовавший государству, каким идти путем? И где, снова спросим, уверенность, что подобное не повторится, если марксизмом можно объяснить необходимость чудовищных репрессий, а цитатами из Ленина оправдать развитие застойных явлений; если, наконец, партийный аппарат имеет руководящее государственное право, но не обязан отчитываться перед теми, кем руководит, за свои действия, и т.д.? Здесь нарушен важнейший принцип диалектики, а мы хотим, чтобы развитие наше шло в нужную сторону и в должном темпе!

Со всей определенностью следует сказать: необходим контроль беспартийного большинства над деятельностью его руководящего отряда, иначе любая демократизация окажется ущербной. Речь идет о контроле над функциями партии, которые выходят за рамки внутривнутрипартийной работы и касаются общества в целом. Но в какой форме подобный контроль должен осуществляться?

В свое время Ленин разрабатывал одну из таких форм. Речь идет о рабоче-крестьянской инспекции (Рабкрин, или РКИ). Вкратце коснемся, каким организационным путем шел Ленин к воплощению своей идеи в жизнь, – идеи, которую он следующим образом высказал в письме Г. Мясникову в 1921 г.:

"Оживлять Советы, привлекать беспартийных, проверять *беспартийными* работу партийных – вот это абсолютно верно (...). Мы плохо проводим лозунг: выдвигайте беспартийных, проверяйте беспартийными работу партийных. Но мы можем сделать и сделаем в этой области во сто раз больше теперешнего (...). На этой работе дела тьма"².

Кратко напомним предысторию РКИ. Декретом от 12 апреля 1919 г. на Госконтроль страны, созданный в первые месяцы после революции, были возложены обязанности следить за выполнением постановлений Советской власти во всех областях народного хозяйства. С целью привлечения к участию в Госконтроле и к управлению государственным аппаратом широких рабоче-крестьянских масс Госконтроль сессией ВЦИК VII созыва в 1919 г. был реорганизован в единый орган социалистического контроля с присвоением ему наименования "Рабоче-крестьянская инспекция". Таков был первый шаг.

На основе замечаний Ленина и трех вариантов проекта, выдвинутых Госконтролем, ВЦСПС и ВЦИК, Политбюро ЦК РКП(б)

¹ Н. Моисеев. Элитные группы, их возникновение и эволюция. – *Знание – сила*, 1988 г., № 1, с. 65–68.

² В. И. Ленин. Полн. собр. соч., т. 44, с. 81–83.

в январе 1920 г. выработало директиву по вопросам Рабоче-крестьянской инспекции¹. Первыми пунктами директивы стояло:

1. Не создавать новых учреждений ни в одной области управления государством, а улучшать существующие наркоматы.

2. Рабочую и Крестьянскую инспекцию всячески развивать, усиливать, расширять, направляя всю работу к полному "орбачению" (и "окрестьяниванию") Госкона"².

То есть предполагалось, что контроль за государственными функциями будет осуществляться беспартийными – здесь виделся залог успеха в борьбе с бюрократизмом. На этой основе и было выработано утвержденное сессией ВЦИК положение об РКИ.

Как же развивались события? Об этом мы можем судить по высказываниям Ленина.

В феврале 1922 г. он пишет Цюрупе, что "от Рабкрин и управдела смешно ждать большего, чем исполнение *простых поручений*"³. В другой записке он уже намечает, куда следует сместить центр тяжести проверок со стороны рабочих и крестьян:

"Недовение к декретам, к учреждениям, к "реорганизациям к сановникам, особенно из коммунистов; борьба с тинной бюрократизма (...), беспощадное изгнание лишних чиновников, сокращение штатов, смещение коммунистов, не учащихся делу управления всерьез"⁴.

Чем же обеспокоили Ленина коммунисты – передовой отряд рабочих и крестьян? Дело в том, что, подменяя хозяйственников в их функциях, вмешиваясь некомпетентно в дела экономики на том лишь основании, что у них имеется партбилет, они тем самым разваливали и без того плохо налаженное хозяйство. Выступая на заседании коммунистической фракции Всероссийского съезда металлистов в марте 1922 г., Ленин обрушился со свойственной ему силой оратора на подобного рода выдвиженцев в хозяйственники:

"У нас сплошь и рядом во главе учреждения ставится коммунист – человек заведомо добросовестный (...), но такой, который торговать не умеет, и по этому случаю он поставлен во главе гостреста. И вот он имеет все неоспоримые достоинства, как коммунист, а купец его все-таки вздует – и отлично сделает, ибо напрасно самых достойных (...) коммунистов (...) посадили туда, куда надо ставить расторопного, добросовестно относящегося к делу приказчика, который гораздо лучше справится

¹ Комментарий к ПСС В.И. Ленина, т. 40, с. 347.

² В. И. Ленин. Полн. собр. соч., т. 40, с. 64.

³ В.И. Ленин о работе аппарата управления и борьбе с бюрократизмом. Сборник статей. М., Политиздат, 1987, с. 24.

⁴ Там же, с. 26.

со своей работой, чем самый преданный коммунист”¹.

Ирония: коммунист торговать не умеет и по этому случаю поставлен во главу треста – это в первую очередь тревого, и вполне естественно звучат произнесенные далее слова: “Самый худший у нас внутренний враг – бюрократ, это коммунист, который сидит на ответственном (а затем и неотвественном) советском посту и который пользуется всеобщим уважением, как человек добросовестный (...). От этого врага мы должны очиститься и через всех сознательных рабочих и крестьян мы до него доберемся (...). Следующая чистка пойдет на коммунистов, мнящих себя администраторами (...). Это дело не нескольких месяцев, не одного года, а дело нескольких лет”².

Да, крепка была надежда у Ленина – с помощью рабочих и крестьян перемолоть партийно-хозяйственную некомпетентность! Уже тогда задача контроля над партийными работниками встала во весь рост. Тем более что раздутый “гораздо более чем вдвое” аппарат государственных и советских служащих, в одной Москве к октябрю 1922 г. насчитывающий 243 000 человек, работал – очень часто, по словам Ленина, – “не для нас, а против нас”³.

И если годом раньше, на X съезде РКП(б), Ленин считал, что одной из главных задач Рабкрин является общая возможность для трудящихся осуществлять свое право, то теперь все более становилось ясно: РКИ следует сконцентрировать на функции контроля за госорганами и партией, в том числе за ее верхним звеном – Центральным Комитетом. Добиваться расширения работы беспартийных в этом направлении – дело, как писал в апреле 1922 г. Ленин, – “исключительно трудное, но в то же время такое, без постепенного развития которого Соввласть неминуемо осуждена на гибель”⁴. Сегодняшнее бесправие Советов является прекрасной иллюстрацией к этому тезису. Тем более что Ленин предупреждал о необходимости “разграничить гораздо точнее функции партии (и Цека ее) и Соввласти; (...) за партией оставить общее руководство работой всех госорганов вместе, без теперешнего (! – С.А.) слишком частого, нерегулярного, часто мелкого вмешательства”⁵.

Все приведенные выше тревожные симптомы, грозящие потерей демократии после возведения ее в ранг государственной власти, можно было бы нейтрализовать весьма действенным способом. В статьях “Как нам реорганизовать Рабкрин” и “Лучше меньше, да лучше” Ленин показывает, что это за способ. Рабкрин он считает тем наркоматом, который способен определить

¹ В.И. Ленин о работе аппарата управления и борьбе с бюрократизмом. Сборник статей. М., Политиздат, 1987, с. 125–126.

² Там же, с. 126–127.

³ Там же, с. 12.

⁴ Там же, с. 31.

⁵ Там же, с. 128.

собой работу всего остального госаппарата. Но к тому времени (1923 г.) сложилась ситуация, которую Ленин характеризовал так:

“Будем говорить прямо. Наркомат Рабкрин не пользуется сейчас ни тенью авторитета”¹. Чтобы поднять дело на нужную высоту, требовалось осуществить слияние РКИ с центральным органом партийного контроля (ЦКК): “Я бы не видел в этом никаких препятствий. Более того, я думаю, что такое соединение является единственным залогом успешной работы”², – писал Ленин в статье, которую принято относить к его политическому завещанию. Такое слияние позволило бы наряду с контролем за хозяйственными и советскими органами осуществлять также просмотр всех бумаг и документов Политбюро. Осуществить это могли бы люди, которых Ленин называл лучшими элементами нашего социального строя, “а именно: передовые рабочие, во-первых, и, во-вторых, элементы действительно просвященные, за которых можно ручаться, что они ни слова не возьмут на веру, ни слова не скажут против совести”, которые не побоятся “никакой борьбы для достижения серьезно поставленной себе цели”³.

Каков же должен быть их статус? Ленин считал: “Я предлагаю съезду выбрать 75–100 (цифры все, конечно, примерные) новых членов ЦКК из рабочих и крестьян, (...) выбираемые должны будут пользоваться всеми правами членов ЦК”⁴. Зачем? “... Члены ЦКК, обязанные присутствовать в известном числе на каждом заседании Политбюро, должны составить сплоченную группу, которая, “не взирая на лица”, должна будет следить за тем, чтобы ничей авторитет, ни генсека, ни кого-либо из других членов ЦК, не мог помешать им сделать запрос, проверить документы и вообще добиться безусловной осведомленности и строжайшей правильности дел”⁵. От этого, считал Ленин, “выиграет не менее, чем Рабкрин, и наш собственный ЦК, выиграет он и в смысле связи с массами (...)”⁶. Связь с массами – посредством оценки народом работы партии: вот суть, вот зерно реорганизации Рабкрин, которую предлагал Ленин.

У автора статьи, которая находится перед читателем, нет никакого желания прикрываться именем этого действительно выдающегося мыслителя и политика, чтобы под сурдинку протаскивать выводы, годные для ситуации 20-х годов. Сегодня смешно было бы говорить, например, о необходимости создания специальной беспартийной комиссии для надзирательства за

¹ В.И. Ленин о работе аппарата управления и борьбе с бюрократизмом. Сборник статей. М., Политиздат, 1987, с. 43.

² Там же, с. 48.

³ Там же, с. 42.

⁴ Там же, с. 36.

⁵ Там же, с. 39.

⁶ Там же, с. 38.

ЦК КПСС. Прежде всего, не будет соблюдено главное условие – независимость членов такой комиссии. Изменилась обстановка, должны измениться и методы – но идею следует довести до реализации!

Кстати, короткая историческая справка. Если просмотреть резолюцию XII съезда партии, к которому и обращался Ленин в своем "политическом завещании", то мы увидим, что формальная сторона требований по слиянию Рабкрин и ЦКК была частично выполнена. Однако главный пункт – контроль за деятельностью партийных органов – оказался обойден! "Контрольная деятельность должна иметь своей основной целью выяснение практических достижений или недостатков хозяйственных и административных органов, – значит в резолюции по поводу РККИ, – и установление характерных для данной области типических приемов хищений и изыскание средств для предотвращения их"¹, – и далее в том же духе.

А что о Центральной контрольной комиссии РКП(б)? О ней – так: "Основной задачей ЦКК является работа по обеспечению во всех отношениях партийной линии в деятельности всех советских органов"². То есть – контроль над тем, насколько Советы зависимы от партии, а не наоборот – насколько партия правильно выполняет волю масс! На заседаниях Политбюро могли присутствовать три постоянных представителя ЦКК, но функции у них были обратные тем, которые предлагал Ленин... Поэтому, очевидно, у Сталина и оказались в скором времени развязаны руки; что он сделал этими руками, известно³.

Что такое сегодня народный контроль? По этому поводу в *Советской России* в феврале 1988 г. выступил председатель районного комитета этой организации г. Ульяновска В. Рыдаев. В развернутой статье он показал, что здесь "устаревшая форма явно находится в противоречии с интересами государства. Многие председатели КНК вместо оказания своевременной помощи

¹ КПСС в резолюциях и решениях съездов, конференций и пленумов ЦК. М., Политиздат, 1984, т. 3, с. 92.

² Там же, с. 95.

³ Характерной является реплика одного из участников XII съезда РКП(б), обозначенная в стенограмме как "голос с места". Когда Дзержинский после обсуждения доклада о Рабкрине и ЦКК (на заседании секции) и выработки комиссией решения зачитал резолюцию на съезде, кто-то сказал буквально следующее:

"Голос с места: во-первых, в тезисах (...) о ЦКК все было изъято. Я работал в комиссии, могу такую справку дать. Во-вторых, здесь говорится о том, что нужно помочь ЦКК наладить работу по линии РККИ, а по линии борьбы с партийными болезнями – ничего. Выходит, таким образом, что работа ЦКК сосредоточивается исключительно на улучшении советского аппарата". Точнее не скажешь! Уже тогда, во время съезда, было ясно, куда поворачивается стрелка компаса, отклоняясь от ориентира. (Цит. по стенограмме XII съезда РКП(б). М., "Мосполиграф", 1-я Образц. типограф., 1923, Бюллетень № 13, с. 490.)

предприятию ждут накопления ошибок, чтобы потом наказать руководителей и хорошо отчитаться”¹. Пародия какая-то на тот образ, который представлялся некогда ключевым на пути демократизации! ”Меня не покидает крамольная мысль, – пишет автор, – что народный контроль – *народный* – все-таки замкнутая организация. Десять раз вспомнишь В.И. Ленина, который еще шестьдесят лет назад издевался над нашими до сих пор живучими пороками”.

В современном виде такая организация, как ”народный” контроль, роль *народного* (в прямом смысле слова) контролера осуществить не способна, поскольку проверять в соответствии со статьей 92 Конституции может все, кроме деятельности партии. Верховный же Совет, коль скоро он взял бы на себя подобную функцию, оказался бы, конечно, авторитетным советчиком, но все это происходило бы на уровне рекомендации, не более. Центральная контрольно-ревизионная комиссия КПСС, о создании которой говорилось на XIX партконференции, – это все-таки надзор партии над самой собой без привлечения беспартийной массы. Где же выход?

Здесь мы подошли к основному вопросу, ответ на который даст решение всех трех задач, поставленных в начале данного раздела (политическое расформирование нового класса, возвращение полноты власти Советам, разъединение партийных и хозяйственных функций).

Роль общественных организаций в системе политического устройства общества

Статья 51 Конституции СССР гласит: ”В соответствии с целями коммунистического строительства граждане СССР имеют право объединяться в общественные организации, способствующие развитию политической активности и самостоятельности (...). Общественным организациям гарантируется условие для успешного выполнения ими своих уставных задач”.

В статье 7 говорится о том, что общественные организации ”в соответствии со своими уставными задачами участвуют в управлении государственными и общественными делами, в решении политических, хозяйственных и социально-культурных вопросов” и, следовательно, являются полноправными партнерами Советов, комсомола и партии.

Статья 9 Конституции определяет: ”Основным направлением развития политической системы общества является дальнейшее развитие социалистической демократии: все более широ-

¹ В. Рыдаев. Проверка – начало энергичного дела. – *Советская Россия*, 12 февраля 1988 г.

кое участие граждан в управлении делами государства и общества, (...) повышение активности общественных организаций, (...) постоянный учет общественного мнения”.

Таким образом, созданы все предпосылки для того, чтобы социальные права находили все большее выражение в реальной жизни. Но жизнь, как мы понимаем, может разойтись с декларациями: “сталинская Конституция”, действительно самая демократичная в мире по тем временам, не помешала террору, а Конституция 1977 г. – развитию застойных и “возвратных” тенденций. Так вот, задача как раз в том и заключается, чтобы использовать гарантированные основным законом возможности и все шире применять их на деле.

Поскольку сегодня назначение на любой пост в государственных и советских органах проходит визирование и утверждение партийными инстанциями, постольку полномочия этих инстанций являются доминирующими. Чьим интересам служит подобная система, мы уже знаем.

А теперь представим на минуту, что беспартийные граждане, обладающие выраженным государственным интересом, объединяются в Народный фронт. Этот союз ставит перед собой задачу: борьбу с бюрократизмом, то есть с тем главным злом, которое разъедает любые партийные и правительственные решения. Эти граждане видят конечным смыслом своей деятельности публичную, гласную, не дозированную “сверху” или “сбоку”, бескомпромиссную схватку с антиобщественными интересами чиновников всех мастей и рангов. Если обычно, оказавшись лицом к лицу с ведомственным (или партийным, или советским) бюрократом, мы сталкиваемся сразу с целой армией этих бюрократов, объединенных общим корпоративным интересом, и вынуждены воевать с ними в одиночку, то союз граждан способен публично разоблачить любого “недосягаемого”, что тот и думать забудет о своей прежней ненаказуемости.

Более того, появляется возможность взломать чуждые обществу интересы любого клана, любой корпорации. Каким образом? Любая общественная организация имеет право выдвигать депутатов в Советы, вплоть до Верховного (статья 9 Закона СССР о выборах¹). Здесь видится залог успешности первого шага на пути к народному контролю народной жизни.

Далее. Для Народного фронта возникает необходимость создания собственного печатного органа, где можно было бы открыто критиковать и высказывать конструктивные предложения по поводу проводимых в стране мероприятий. Поскольку сразу же возникает опасение, как бы подобный орган не стал

¹ Закон СССР о выборах в Верховный Совет СССР. “Конституция СССР и развитие советского законодательства”. М., Юридическая литература, 1983, с. 103–140.

центром оппозиции (оппозиции без всяких кавычек, ибо темных, ждущих своего часа сил в стране достаточно), следует сделать одно замечание. Мы уже давно привыкли к тому, что критика в нашей прессе носит зубодробильный характер только тогда, когда речь идет о чинах малых. Министерства лишь слегка журят, о Совмине речь в этом плане не заходит практически никогда, Генеральный секретарь ЦК КПСС является фигурой недосыгаемой и образцовой. Так продолжается уже три десятилетия, причем "вдруг" оказывается, что министров следует снять, а кое-кого из них и расстрелять за ту "правильную" деятельность, которую мы только что одобряли; Генеральный секретарь начинает выглядеть либо волюнтаристом, либо близирующим политиком, а состав партийного аппарата, функционировавшего наподобие хорошо отлаженной машины, почему-то становится необходимо полностью заменить с самого низа до самого верха. Все эти "вдруг", эдакое массовое прозрение, настолько травмируют психику советского человека, что приход нового политического деятеля воспринимается с вполне понятным скепсисом.

Чтобы таких "вдруг" не случилось, необходима корректировка подобных процессов со стороны общества. Оппозиция всегда существовала, но критика с ее стороны может носить и позитивный характер. Здравый смысл народа (после некоторого ажиотажа, разумеется) вполне способен отличить очернение действительности от попытки эту действительность улучшить. Полный хозрасчет издания такого рода гарантирует (в качестве лучшего фактора саморегуляции), будет ли жить либо умрет это начинание, и в конечном итоге ответит на вопрос, нужно ли оно людям. Если окажется, что для общественности достаточно, например, референдумов, на которых в государстве обсуждаются наиболее важные вопросы, что люди готовы этим ограничиться, значит, отпадет и необходимость в издании, о котором шла речь.

Еще один момент. Правом законодательной инициативы в соответствии со статьей 113 Конституции обладают общественные организации в лице их общесоюзных органов. Следовательно, организация, состоящая из наиболее активных, заинтересованных в скорейшем построении коммунистического общества представителей всех и всяческих сословий и социальных групп, получает возможность ставить на общее рассмотрение те или иные проекты законов, в том числе и касающихся деятельности КПСС. Почему видится такая необходимость?

Любая организация, в том числе и компартия, может принимать собственные уставы, но эти уставы не должны вступать в противоречие с общедемократическими принципами – иначе любой член организации может оказаться в конфликте с обществом. В этой связи хотелось бы затронуть тот раздел Устава КПСС, где говорится о взаимоотношениях партии и непартийных обществ. Одну из статей – шестьдесят первую – тут

хотелось бы процитировать почти целиком.

"На съездах, конференциях, собраниях, созываемых государственными и общественными организациями, – говорится в этой статье, где без разбору смешиваются в общую кучу, скажем, общество филателистов, профкомы, клубы любителей кино, трудовые коллективы, Госплан и т.д., – а также в выборных органах этих организаций, где имеется не менее трех членов партии, организуются партийные группы. Задачей этих групп является проведение политики партии в соответствующих внепартийных организациях (...), проверка исполнения партийных и советских директив"¹.

С точки зрения КПСС, все верно: члены партии должны проводить ее политику везде. С точки зрения общества филателистов, это прямое вмешательство в их дела, поскольку их собственные уставные задачи никак не связаны с Уставом КПСС. Подобное заявление может вызвать раздражение: получается, автор выступает против политики партии, которая направлена на построение коммунистических отношений и т.д., в том числе и филателистами. Одну минутку, уважаемый оппонент: автор хочет вам напомнить, куда завело не слишком обремененное сторонней критикой партийное руководство нашу экономику, народное хозяйство и идеологию – для этого следует заглянуть в первый раздел настоящей работы. Не повторим ли ошибок?..

Так вот, оглянувшись по сторонам и погасив раздражение, следует присмотреться, к чему может привести санкционированное Уставом КПСС вмешательство со стороны членов партии в дела непартийных организаций. Не столь давно в Тюменском индустриальном институте разгорелся конфликт, в котором участвовала профессура, деканы и ректор. Приведем лишь отрывок из статьи, опубликованной за подписью Р. Ковденко в *Тюменской правде*:

"Есть у ректора и официальный рычаг давления на инакомыслящих в ученом совете. Смело пишу: "у ректора", так как он и не отказывается от авторства новинки: "Это моя идея, создать при ученом совете партгруппу. Партгруппа действует, ее именуют неуставной, но в ней есть настоящий партгруппорг, который на правах цеховых секретарей присутствует на парткоме и т.д. (...) Партгруппа выносит свое мнение по тому или иному спорному вопросу, и остальным членам ученого совета предлагается голосовать по принципу демократического централизма (...).

– Откуда эта идея родилась? – переспрашивает В. Каналин (ректор. – С.А.). – В 1986 г. я узнал, что партгруппу, правда, без всяких партгруппоргов, создали при ученом совете Московского нефтяного института – для решения конфликтных ситуаций"².

¹ Материалы XXVII съезда КПСС. М., Политиздат, 1986, с. 204–205.

² Р. Ковденко. Конфликт в ВУЗе. – *Тюменская правда*, 2 марта 1988 г.

Все это напоминает времена лысенковщины, когда научные вопросы решались на основе преданности... Чему? Кому? Главное, из-за этого была задушена генетика, а теперь получается, подобные картины можно наблюдать в полном соответствии с Уставом КПСС?

Конечно, вопросы, связанные с партийной программой, должна определять и решать партия. Но помочь ей, в том числе там, где речь идет о руководстве народом, подсказать и поправить – здесь уже обязанность самого народа. Вот почему столь необходимым является полное участие граждан в политической жизни, хотя бы посредством объединения некоторой их части в ассоциацию, действующую на паритетных началах с КПСС.

Предположим, такая ассоциация, такой союз созданы. В советах трудовых коллективов на производстве; в Советах народных депутатов всех уровней; в государственных учреждениях и так далее – везде члены новой общественной организации добиваются наиболее эффективного решения производственных и общественных вопросов. Любая попытка волокиты или саботажа пресекаются с помощью уже имеющихся правовых рычагов (к которым народ, однако, не особенно подпускают – мы уже вели речь, кто и почему). Теперь народ берет эти рычаги, используя методы выборов в профсоюзы, действуя через народных депутатов, реализуя права трудовых коллективов и тому подобное. Демократическая общественность, чью волю выражает Народный фронт, является независимой силой, и первой задачей ее стоит проведение в жизнь принципов, выдвинутых Конституцией. То есть речь идет о решительном стимулировании КПСС для участия в общественной жизни, коль скоро иные методы дают здесь пробуксовку.

В этой ситуации никакое декларативное, авторитарное вмешательство, выходящее за рамки дозволенного законом, становится невозможным. Перед министром, отдающим распоряжение в привычно-командном тоне, даже коллектив завода может оказаться беспомощным. В то же время такая организация, как отраслевой филиал Народного фронта, способна добиться его наказания за превышение власти, сама не будучи от него зависима ни в чем.

Директор совхоза, получив разнарядку из райкома партии на поставку такой-то продукции, теперь не станет "брать под козырек" (опасаясь за свой партбилет), а оглянется на ассоциацию беспартийных, которая в случае неувязки подобного решения с возможностями промышленного производства способна выступить против необоснованного волюнтаризма партийных работников. Значит, у нас появится гарантия, что кукурузу вместо хлеба сажать не станут.

Каждый из нас, даже искренне желая осуществить свое право участвовать в управлении, обречен на беспомощность перед лицом гвардии бюрократов. Больше того, мы не умеем использовать имеющиеся законодательные положения, чтобы та-

кое право реализовать. Вот почему именно союзы (или ассоциации) граждан, а не отдельные индивидуумы призваны сегодня сыграть решающую роль в развитии страны.

Какие преимущества открываются в этом случае перед КПСС и какие трудности ей предстоят?

В первую очередь перед партией встанет вопрос об изменениях методов работы. Что это значит? Вспомним, что вплоть до революции в России существовали помещичьи, буржуазные, мелкобуржуазные и пролетарские партии – общим числом более тридцати. Некоторые из них, пользовавшиеся наибольшим влиянием, насчитывали сотни тысяч членов. Эсеры, например, имели в своих рядах в 1917 г. около полумиллиона человек – цифра по тем временам громадная. Между тем проводившаяся бльшинством партий политика постепенно отодвигала от них народные массы. Так, левые эсеры потерпели поражение при голосовании на V Всероссийском съезде Советов, после чего произошел подготовленный ими вооруженный мятеж¹.

В конечном итоге, начав в огромном численном меньшинстве подготовку к революции, большевики взяли на себя функцию политического руководства именно потому, что с абсолютной точностью отразили в своей программе нужды подавляющего большинства населения. Фактически речь шла о коренных интересах людей, угаданных и с максимальной силой реализованных небольшой группой коммунистов.

Сегодня, оказавшись КПСС перед необходимостью не декларативно навязывать свою волю, но доказывать людям необходимость проведения той или иной политики, на первых этапах, безусловно, выявится некоторая ее неспособность к подобной форме общения с массами. Такое положение заставит партию (в силу сохранения жизнеспособности), во-первых, отбросить многие теоретические догматы, тяготеющие над ней еще со сталинских времен; во-вторых, очиститься от всевозможных прилипал, для которых власть является предметом вождения; в-третьих, разорвать свои интересы с интересами производственно-управленческого аппарата. Для партийных органов станут невозможными попытки вмешательства в дела производства без потери авторитета, хотя произойдет это не прямо и не сразу.

Главная задача в данном вопросе – сделать реальностью заложенный в партии коммунистов потенциал, который сегодня выявляется далеко не полностью.

Естественно, сама постановка вопроса: поделиться с народом властью – должна вызвать протест у многих партийных деятелей, десятилетиями воспитываемых в убеждении, что не КПСС служит народу, а народ служит партии.

В этом смысле примечательно, что многие партработники, замаравшиеся в каком-либо грязном деле, долгое время были гарантированы от юридического возмездия. Мотивировалось

¹ Судьба мелкобуржуазных партий. – Аргументы и факты, 1988, № 5.

это тем, что не следует якобы подрывать авторитет КПСС в глазах народа, хотя Ленин в свое время настаивал: "Азбука – тройная кара коммунистов против кары беспартийным"¹. Характерным по этому поводу является выступление О. Шенина, первого секретаря Красноярского крайкома КПСС, в *Правде* 5 февраля 1988 г. Он достаточно резко выразился в адрес общественной организации "Комитет содействия перестройке", приводя данные о том, что те только "мутят воду" в чистом колодце нашей прекрасной жизни, и снабдил это все примерами, когда крайком и сам оказался способен решить те или иные проблемы безо всякого "содействия". Правда, в статье имеется любопытный факт. В доме по улице Саянской не произвели в срок ремонт – не выполнил обещание председатель райисполкома. Как обычно поступают в таком случае граждане? Начинают писать жалобы и годами ждут, подставляя ведра под капли с потолка, например. Вместо этого жители дома обратились в "Комитет содействия перестройке", и те, используя свой статус *организации*, обратились в крайком. Дом сразу отремонтировали, видимо опасаясь скандала. "Записывать ли эту победу в актив "комитета" или упрекать в безынициативности соответствующих бездельников и "обещалкиных"?" – задает риторический, как ему кажется, вопрос О. Шенин и сам же декларативно возвещает: "Двух ответов быть не может"².

В том-то и дело, что именно другой ответ и напрашивается. Заставить парторганы работать, как надо, может только посторонняя сила, коль скоро своей не хватает. Но наличие такой силы лишь раздражает тех, кто и "сам – с усам".

Примечательно, что спустя несколько дней после упомянутой публикации появилась большая статья в *Советской России* – спецкор. газеты рассказывал о пленуме того самого Красноярского крайкома, который возглавляет О. Шенин. Статья называлась "Инфляция деловитости" и посвящена была тому, что "бюро крайкома не обеспечило необходимых масштабов и темпов перестройки, не везде удалось сломать механизм торможения, преодолеть застойные явления, обеспечить..."³ – и так далее. Если учесть, что подобные оценки давались на пленумах многих других обкомов партии – Челябинском, Курском, Амурском, (взято выборочно по сообщениям печати), – становится ясно: явления застоя и инертности настолько плотно вошли в ткань партийных органов, что нужна серьезная встряска, чтобы изменить ход событий.

Партийные органы не тождественны партии в целом, и можно надеяться, что высказанные мысли найдут поддержку у рядовых коммунистов. Когда партия окажется поставлена в условия, при которых она должна будет не приказывать, но давать

¹ В. И. Ленин. Полн. собр. соч., т. 54, с. 180.

² О. Шенин. За стеклянной стеной. – *Правда*, 5 февраля 1988 г.

³ Инфляция деловитости. – *Советская Россия*, 10 февраля 1988 г.

рекомендации, тогда вопрос встанет об отражении в ее политике действительных нужд и чаяний народа. Выполнение рекомендаций станет людям выгодно – выгодно во всех смыслах – лишь при условии, что выбранный партией курс окажется правильным. Авторитет партии от умения найти такой курс только возрастет. Не выполнил кто-то рекомендацию КПСС – оказался вне русла жизни и, следовательно, в чем-то крепко проиграл: вот как будет ставиться вопрос и вот на чем будет держаться политическая власть коммунистов. Интересно, что во многих странах социализма к таким выводам уже пришли.

В *Аргументах и фактах*, № 10 за 1988 г., опубликованы рассуждения доктора исторических наук Ю. Малова на предмет многопартийности в странах социализма, в том числе и в СССР. Он, как верующий от антихриста, открещивается от возможности создания в нашей стране иных партий, кроме КПСС, хотя пишет, что "в принципе (...) социализм не отвергает такой возможности". В буржуазных республиках – там якобы многопартийность имеет предпосылки: они – "в существовании противоположных по своим целям и интересам общественных классов". Неясно только, как объяснить существование таких четырех партий в ГДР, как Либерально-демократической, Христианско-демократического союза, Крестьянской и Национально-демократической? Там-то вроде классовых антагонизмов нет...

Впрочем, автору это не помеха, он заявляет: "Иное дело при социализме, свободном от политических антагонизмов и классовой вражды. Здесь нет таких классов или социальных групп, которые были бы заинтересованы в проведении какой-то альтернативной политики, принципиально отличной от той, которую проводит Коммунистическая партия".

"Групп", выходит, нет, а политика такая – альтернативная – проводится... Иначе чем объяснить наше торможение, наш кризис? Здесь у Ю. Малова уже не ошибка, здесь просто вчерашний день, употребление "мороженого марксизма", да еще в совокупности с явными логическими изъянами.

Что касается изложенного в нашей статье материала, то можно быть абсолютно уверенными, что найдется огромное множество желающих подвергнуть его, как это принято называть, "разгромной критике", поскольку концепция автора, будучи реализована, затрагивает интересы огромного числа "аппаратчиков" разных профилей и рангов. Нужно учитывать также, что те, кто связан в прошлой жизни с проведением политики застоя, не смогут реагировать на нее иначе как с раздражением.

Итоги XIX партийной конференции и обозримые перспективы общественного развития

Настала пора обобщить приведенный выше материал и в этом свете оценить сдвиги, которые намечено провести в жизнь

после XIX партконференции. Здесь нам, возможно, придется в сжатом виде повторить некоторые выводы – уже в качестве итога.

... Прочность цепи определяется самым слабым ее звеном. Социализм в его современной форме можно представить в виде такой цепи, где взаимосвязаны оказываются экономические, производственные и политические категории. Без всякого сомнения, именно политическая сфера и является наиболее слабым звеном, поскольку, с одной стороны, отсутствует реальное народовластие, а с другой – находятся в кричащем противоречии производительные силы и производственные отношения. Все это вместе имеет общую причину: диктат нового класса по отношению к обществу в целом. Фактическая зависимость выборных органов в партии и Советах народных депутатов от назначаемого и самовоспроизводящегося аппарата, а этого аппарата в свою очередь от органов хозяйственного управления – вот в схематичном виде тот механизм, с помощью которого до самого недавнего времени новый класс осуществлял свою политику.

Такую прочную схему взаимоотношений между управленцами и обществом можно разрушить по-разному. На вопрос, сможет ли партия противостоять расширяющейся экспансии производственно-управленческого класса и, более того, разрушить его именно как политическую силу, как класс, – в нынешних условиях однозначного ответа быть не может. Автором этих строк предложена форма сосуществования и взаимопомощи КПСС и паритетных, то есть равноправных с ней, крупных общественных организаций. Такие организации могли бы объединять, предположим, крестьянство (с целью быстрее разрешения конкретных проблем в сельском хозяйстве и устранения неравенства в социальной сфере между городом и деревней); рабочих (для внедрения повсеместно прогрессивных методов труда и экономического стимулирования именно рабочего класса); интеллигенции (чьи разнородные интересы могут успешнее реализоваться благодаря объединенным усилиям). На первом этапе подобные ассоциации не будут политическими партиями, поскольку окончательное формирование какого-то союза в партию происходит при невозможности решить проблемы иначе, чем путем политического давления. В этом плане на сегодняшний день не испробованы еще организационно-экономические методы. Однако не исключено, что в случае, если положение в стране ухудшится и появится реальная опасность рецидивов культа, насаждения террора по отношению к инакомыслящим и прочие прелести сталинско-брежневской административной системы, доведенные до своей крайней точки, – в этом случае возникнет настоятельная потребность появления новых политических партий. В том числе и для того, чтобы уберечь коммунистов от репрессий, подобных имевшим место в прошлом.

Приходится говорить о такой возможности громко и всерьез, поскольку производственно-управленческий класс в силу

специфики своих интересов способен пойти на любые крайности, толкнуть страну в экономический кризис и политическую смуту, лишь бы остаться у власти: не той власти, что у всех на виду, а той, которая держит в руках реальные рычаги производства, реальные деньги, рабочую силу и систему распределения доходов.

Однако, даже не будучи партиями, организации трудящихся должны иметь возможность контролировать ситуацию, непосредственно касающуюся их экономического и правового положения, выдвигать своих депутатов в Советы, обоснованно критиковать действия любых должностных лиц – словом, обладать достаточной силой для того, чтобы влиять на ход событий. Подобное возможно *лишь* при условии объединения усилий. Вот в чем видится смысл создания ассоциаций, союзов и т.д., которые смогут послужить для КПСС и помощниками, и в определенном смысле зеркалом.

Какой же путь выбрала коммунистическая партия в решении важнейших проблем? На эти вопросы исчерпывающе отвечают материалы XIX партийной конференции, опубликованные центральной прессой с 29 июня по 4 июля 1988 г. Остановимся на них подробнее.

Прежде всего, и во вступительном докладе М.С. Горбачева, и в выступлениях большого количества делегатов отмечалось, что за три года, прошедшие после апрельского пленума ЦК, положение дел в экономике изменилось незначительно. Академик Л. Абалкин, директор Института экономики АН СССР, сказал буквально следующее:

"Важно подчеркнуть со всей определенностью, что радикального перелома в экономике не произошло и из состояния застоя она не вышла. Национальный доход, обобщающий показатели экономического и социального развития страны (...), в прошедшие два года рос темпами меньшими, чем в застойные годы одиннадцатой пятилетки (...). Изменения в структуре общественного производства – между группой "А" и "Б", между накоплением и потреблением – проходили в направлении, прямо противоположном тому, которое было определено XXVII съездом партии. Состояние потребительского рынка ухудшилось. Особое беспокойство вызывает положение в сфере научно-технического прогресса, где отставание от мирового уровня нарастает и приобретает угрожающий характер"¹.

Подобные утверждения, развернутые и конкретизированные в итоговом документе, означают, что партия видит и учитывает действительное положение дел. Для нас этот момент весьма важен, поскольку конструктивный подход всегда начинается с анализа ситуации. Можно видеть, что конференция отнюдь не закрыла глаза на существующее положение дел. Экономическая реформа во многом буксует с самого начала – такой вывод,

¹ Известия, 30 июня 1988 г.

прозвучавший и в докладе М.С. Горбачева, и в резолюции, много значит.

Еще одним положительным элементом анализ обстановки явилось то, что была признана фактическая зависимость, в которой находятся партийные органы по отношению к органам хозяйственного управления. Даже в ЦК из-за этого принимаются половинчатые, а иногда и ошибочные решения, констатировал Генеральный секретарь, из чего видно: давление со стороны производственно-управленческого аппарата нарастает. Первый секретарь ЦК Компартии Киргизии А. Масалиев сказал прямо: "Необходимо (...) четко определить статус секретаря (первичной организации. – С.А.), ослабить его зависимость, в том числе и материальную, от хозяйственного руководителя"¹. И понизу, и поверху опутали партийный аппарат хозяйственные управленцы – вот что отсюда следует, и показательно: на конференции этот вопрос поднят во всей его полноте. Вывод отсюда партийный форум сделал совершенно правильный – необходимо разделить хозяйственные и идеологические функции, оставив управление управленцам, а воздействие на массы – партии.

Но как этого достичь конкретно?

Были намечены три основных пути. Прежде всего, изменить структуру и функции отделов партийных органов, вплоть до ЦК, проводя организацию их по новому принципу, исходя из новых – идеологических – задач. Второе: назрело изменение структуры Советов, приоритет выборных органов по отношению к аппарату, наделение этих органов финансовой властью.

И наконец, последнее: конференцией выдвинута идея совмещения должности первого секретаря парторганизации соответствующего масштаба (райком, обком) с постом председателя местного Совета народных депутатов.

Прежде чем переходить к предметной оценке этих положений, хотелось бы с полной определенностью подчеркнуть: от помощи каких-либо параллельно существующих организаций КПСС решительно отказалась. Комсомол, профсоюзы, женсоветы и так далее – все, что сегодня полностью подконтрольно партии, – предполагается задействовать для проведения ее политики в жизнь. Что касается иных общественных структур, то фактически только в двух-трех докладах делегатов прозвучали призывы как-то сотрудничать с новыми формами народных инициатив. Громче всего об этом заявил первый секретарь эстонских коммунистов В. Вялс, которого напутствовал на конференцию стотысячный митинг, созданный по инициативе организации Народный фронт². Мимо столь массового движения пройти невозможно, как и мимо попыток создать Народный фронт, которые сейчас приобретают все больший размах в Ленинграде. Однако давайте послушаем делегатов.

¹ Известия, 30 июня 1988 г.

² Правда, 2 июля 1988 г.

М.С. Горбачев в докладе, который открыл конференцию, высказался, с одной стороны, в том плане, что нужно укрепить статус различных общественных организаций и самостоятельных объединений, поскольку нужен механизм сопоставления различных точек зрения и взглядов. Это предполагается утвердить и в соответствующем новом законе. Однако совершенно непонятно, каким образом приведенные слова сочетаются с высказанным ранее тезисом: демократию кое-кто может использовать и в антидемократических целях, а именно: "от перекройки границ до создания оппозиционных партий" (раздел 2 доклада). Перекройка границ – это, конечно же, прямое предательство интересов народа; данный вопрос находится в ведении Верховного Совета СССР и решается только там. А вот создание новых партий в условиях, как это принято говорить, "исторически сложившейся однопартийной системы" – это уже нормальный вопрос нормальной демократии, запрещать ставить его в принципе – значит в принципе запрещать демократию. У нас многое сложилось "исторически", в том числе и административно-командный стиль. Поэтому ссылки на историю иногда играют против тех, кто к ним прибегает.

Общий тон, однако, на конференции был задан именно главным докладом. Судя по опубликованным выступлениям, против помощи со стороны общественных организаций высказывались в основном работники партийного аппарата. Вот некоторые примеры, которые показывают, сколь нелюбезны сердцу аппаратчика проявления беспартийных инициатив.

Говорит первый секретарь Волгоградского обкома КПСС В. Калашников:

– Хочется спросить: а кто же, кроме партийных работников, сегодня реально занимается перестройкой на местах? Неужели это те крикуны, которые выходят на улицы с сомнительными лозунгами и предлагают собрать какие-то комиссии, комитеты содействия перестройке, вплоть до создания новой политической партии, о чем здесь уже говорилось?¹

В. Месяц, первый секретарь Московского обкома²:

– Раздаются голоса о (...) введении многопартийной системы. Дело осложняется еще и тем, что многие партийные, советские и хозяйственные руководители (...) не дают надлежащего отпора всей этой накипи.

"Накипь" – это все, что не КПСС; так, очевидно, следует понимать слова т. Месяца. Только у партии, пребывающей, по выражению М.С. Горбачева, в условиях "идеологического комфорта", может сложиться подобное отношение к общественному движению! Однако известно, чем кончается период "комфорта": появляется Сталин, или Брежнев, или Черненко – в обрамлении свиты рашидовых, гришиных, романовых и им подобных. Только

¹ Известия, 30 июня 1988 г.

² Правда, 2 июля 1988 г.

в опоре на народ, на этих "крикунов", которые объединяются в комитеты и берут на себя то, что в силу потерянного в годы застоя авторитета не способна сделать партия, можно видеть залог победы на важнейших направлениях. Но от такой опоры аппаратики отказываются.

Функцию критики "со стороны" XIX партконференция отдала не общественным организациям, а ... печати. При этом предложение о том, чтобы газета *Правда* стала органом КПСС, а не ЦК, не прошло, так же как и предложение, выдвинутое М. Ульяновым, о подчинении печати не местным партийным органам, а съездам партии. Все вместе это означает, что гласность вполне может оказаться усечена в той степени, в какой это потребуется верхнему эшелону власти, и гарантий обратного пока нет. Готовится закон о печати, но уже сегодня ясно, что реальное его воплощение будет чрезвычайно осложнено и, возможно, превращено в очередную профанацию.

Главный расчет XIX партийная конференция сделала на то, что партия сумеет очиститься *самостоятельно*, путем введения норм внутренней демократии и изменения своей структуры. Безусловно, в данном направлении сделаны решительные шаги, по-настоящему революционные. Возрождение партийного контроля, ограничение пребывания на посту двумя сроками, новая система выборов в первичных организациях, отмена разрядок, ориентация на идеологическую сферу деятельности и так далее – все это, безусловно, способно превратить партию в жизнеспособную, авторитетную организацию, действующую на новых принципах. При одном маленьком условии: если все это будет выполнено.

В этой связи следует вернуться к вопросу о том, что означает разделение функций партийных и советских органов "наверху" и слияние их "внизу", на уровне местных Советов, как предложено конференцией.

Прежде всего, это означает, что перед хозяйственным аппаратом оказывается действенная, полномочная и не зависящая от него сила: партийно-советские органы. С такой платформы вести наступление на классовые интересы производственного управления можно в чрезвычайно эффективном режиме. Имеется возможность вообще поставить хозяйственную власть в зависимость от результатов работы отраслей, предприятий и т.д. как это в общем виде предлагается конференцией. Тем самым можно достаточно быстро (а фактор времени сегодня – важнейший политический аргумент) поставить вопрос о качественно новых производственных отношениях и как следствие – быстро наполнить рынок товарами, в том числе продуктами сельского хозяйства.

С другой стороны, выдвижение на пост председателя Совета исключительно *партработника* местного масштаба в качестве долгосрочной меры способно начисто отбить у избирателей возрождающееся в последнее время чувство хозяина стра-

ны. Тем более что процесс сокращения партаппарата на местах *обязательно* будет сопровождаться переходом части партийных функционеров (возможно, значительной части) в органы Советской власти. Стоит только рядовому труженику обнаружить профанацию идеи, заложенной в сердцевину слияния низовых партийных и советских органов, – в лучшем случае начнется всеобщая апатия. В худшем – ситуацией воспользуются те, кому выгодно будет одним ударом по престижу разделаться и с КПСС, и с Советами. Сделать такой ход в складывающейся обстановке окажется нетрудно.

Вот почему в качестве *долгосрочной* меры политика "объединения для размежевания" (так высказался о практике назначения первых секретарей обкомов и райкомов на должность председателей Советов В. Бакатин, первый секретарь Кемеровского обкома) – такая политика массами ни понята, ни принята, скорее всего, не будет. У народа отнимают фактическое право решать, кого он считает достойным избранником, а вместо этого в декларативном порядке вменяют в обязанность голосовать за аппаратчика – вот как можно все происходящее интерпретировать.

Характерно, что в тезисах, опубликованных перед конференцией, предложение о "слиянии внизу" не звучало. Некоторые делегаты по ходу обсуждения предлагали устроить по данному вопросу общенародный референдум либо провести в некоторых районах эксперименты, чтобы отработать систему. Все это в итоговой резолюции, подведшей черту, отражения не нашло. Казалось, было бы весьма разумно не начинать ломку существующих структур одновременно и везде, предвидя, что благая идея может обернуться своей противоположностью на практике.

Сейчас, когда средства массовой информации начинают давать не только положительный, но и критический разбор любого решения, представляется разумным поместить в прессе всесторонний прогноз возможных последствий происходящего. Прежде всего, необходимо подсказать партийным лидерам, что, если мера по выборам секретарей Обкомов на должности председателей областных Советов не будет объявлена *временной*, вызванной жестокой необходимостью, партия может потерять тот кредит доверия, который ей отпущен на перестройку. Путь здесь должен быть иным: сначала приобрести доверие, а уж потом добиться, чтобы люди сами избрали партийца в председатели. Иначе может выйти то же, что в свое время со сплошной коллективизацией. Социологические исследования показывают, что за последние два года (1987, 1988) увеличилось (увеличилось!) число тех, кто не видит необходимости в перестройке. Зато все большее число граждан замечает искажение ее курса на местах и даже сознательную дискредитацию¹... Чем это чревато, мы понимаем.

¹ Стимулы и тормоза. – Социалистическая индустрия, 9 июня 1988 г.

Нельзя не сказать еще вот о чем. Программа борьбы с бюрократизмом, выдвинутая конференцией, не дала в руки трудящимся и коммунистам никакого реального механизма по превращению общих идей в жизнь. Что бюрократизм плох, было сказано задолго до XIX партконференции. А призывы типа "обеспечить последовательное осуществление" или благое пожелание: "Нормой работы аппарата должна стать открытость, доступность для контроля и проверки..." – есть не что иное, как использование энергии боевого духа партийцев для надувания щек. В условиях, когда итог борьбы с интересами производственно-управленческого класса означает ни больше и ни меньше, как судьбу социализма, представительный форум вырабатывает решение, где указывает... как себя должен вести бюрократ!

"Необходимо добиваться все большей передачи управленческих функций сверху вниз" – и смех и грех! Этот вопрос поднимался десятки раз и, кроме позора, ничего не принес. XXVII съезд дал четкую директиву – ее-то и нужно превратить в реальный механизм! Где он? Конференция конкретного ответа не нашла, указав только, что необходимо включить АУП в систему новых экономических связей и отношений: тесно увязать ее с хозрасчетными результатами работы отраслей, предприятий (...) – снова лишь подтвердив мысль, высказанную на съезде. Между тем конкретный путь здесь один, и предложил его делегат В. Кабаидзе под гром аплодисментов. Объединение должно начислять зарплату министерствам в зависимости от того, насколько хорошо те будут осуществлять функции по развитию производства на местах, – вот и все! Это заявление, как сообщила на следующий день *Советская Россия*, вызвало бурю негодования в Минстанкопроме СССР: разве подобным образом можно высказываться в адрес хозяина!¹

Одним словом, даже такой резкий, принципиальный разговор, который получился на XIX партконференции, во многом утонул в размытых формулировках ее резолюции. Конечно же, сделан огромный шаг вперед в мобилизации духа, изменении структуры власти, но в то же время – и это необходимо видеть – не созданы предпосылки для безоговорочной победы. За нее предстоит еще долгая, тяжелая борьба, в которой неизбежны и поражения, и потери.

¹ Разве так можно говорить о министре! – *Советская Россия*, 1 июля 1988 г.

* * *

Чем хотелось бы закончить?

Всех нас ждет серьезное испытание. И спрятаться, уйти от него будет невозможно. "Маленьких людей" не существует, и, принимая участие в выработке общенародных решений, делами своими мы либо укрепляем, либо расшатываем опоры, на которых крепится наше общее здание. Демократия в нашей стране должна в ближайшем будущем пройти проверку на историческую зрелость. Выдержит она эту проверку или нет – зависит от нас самих.

СОДЕРЖАНИЕ

От составителей	5
СОЦИОЛОГИЯ	
<i>А.В. Баранов</i> Социология и перестройка	9
<i>Р.В. Рывкина</i> Советская социология и теория социальной стратификации	17
<i>С.Г. Кордонский</i> Социальная структура и механизм торможения	36
<i>А.Г. Вишневский</i> Социальные регуляторы и человек	52
<i>Ю.А. Левада</i> Какие ресурсы сегодня исчерпаны?	70
<i>А.К. Назимова</i> Производственная активность рабочих в условиях перестройки	84
<i>Е.З. Майминас</i> Социально-экономический генотип общества	93
<i>М.А. Шабанова</i> Трудовое инициативное поведение	114
<i>Л.Я. Косалс</i> Монополизм – тормоз развития советского общества	121
<i>Г.И. Ханин</i> Почему пробуксовывает советская наука?	140
	589

<i>С.А. Белановский</i>	
Социальный механизм планирования	169
<i>С.Ю. Павленко</i>	
Неформальные управленческие взаимодействия	190
<i>И.Х. Райз</i>	
Нелегальная экономическая деятельность	203
СОЦИАЛЬНАЯ ПОЛИТИКА	
<i>Т.И. Заславская</i>	
Перестройка и социализм	217
<i>Ф.М. Бородкин</i>	
Социальная политика: власть и перестройка	241
<i>Л.И. Пяшева</i>	
Контурсы радикальной социальной реформы	264
<i>П.Г. Олдак</i>	
Социализм как мы его видим сегодня	264
<i>О.Э. Бессонова</i>	
Механизм обеспечения жильем в СССР.	289
<i>Л.А. Хахулина</i>	
Стратегия благосостояния в условиях перестройки	299
<i>В.А. Лисов</i>	
Материальное благосостояние	314
<i>Л.А. Гордон</i>	
Возможен ли плюрализм в советском обществе	326
<i>В.Н. Лысенко</i>	
О функциях партии в советском обществе	337
<i>Б.В. Ракитский, Г.Я. Ракитская</i>	
Политические предпосылки перестройки общественных отношений	341
<i>В.Л. Шейнис</i>	
Перестройка на новом этапе: опасности и проблемы	357

ЭКОНОМИЧЕСКАЯ РЕФОРМА

Ф.М. Бородкин

Социологические последствия радикальных экономических реформ 389

С.А. Васильев, Б.М. Львин

Социальные механизмы экономической реформы и характер переходного процесса 409

Е.З. Майминас

Контексты экономической реформы 422

В.А. Найшуль

Проблема создания рынка в СССР 441

Ю.В. Сухотин

Социально-экономическая перестройка и силы торможения 455

В.П. Рассохин

Ведомственность как исторический феномен советской экономики 463

М.Л. Суховский

Проблема субъекта в хозяйственной деятельности 472

С.Ю. Андреев

Наше прошлое, настоящее, будущее: структура власти и задачи общества 481

Научная монография

ПОСТИЖЕНИЕ

Составители: Ф. М. Бородкин, Л. Я. Косалс,
Р. В. Рывкина

Редактор: Завьялова А. Н.

Художник: Ю. Н. Егоров

Технический редактор: Л. Б. Васенкова

ИБ № 17865

Сдано в набор 10.01.89. Подписано в печать с РОМ 7.04.89.

Формат 60×90¹/₁₆. Бумага офсетная № 1.

Гарнитура цюрих. Печать офсетная. Условн. печ. л. 37,0.

Усл. кр.-отт. 37,0. Уч.-изд. л. 37,74. Тираж 50 000 экз.

Заказ № 0758. Цена 2 руб. 70 коп. Изд. № 46101.

Ордена Трудового Красного Знамени издательство
«Прогресс» Государственного комитета СССР
по делам издательств, полиграфии и
книжной торговли.

119847, ГСП, Москва, Г-21, Зубовский бульвар, 17.

Издание подготовлено на наборно-пишущих машинах

Типотайпер 3.

Отпечатано в Тульской типографии Союзполиграфпрома

г. Тула 300600, пр. Ленина, 109

с готовых позитивов, изготовленных в

Ордена Трудового Красного Знамени

Московской типографии № 7 «Искра революции» В/О «Совэкспорткнига»
Государственного комитета СССР по делам издательства, полиграфии
и книжной торговли.

103001, Москва, Трехпрудный пер., 9.